

האנציקלופדיה העברית

בללית, יהודית וארצישראלית

ברך חמישי
אסלמית, אמנות - ארצו



חברה להוצאת אנציקלופדיות בע"מ
ירושלים - תשי"ח - תל-אביב

ENCYCLOPAEDIA HEBRAICA

הנהלה ראשית של החברה להוצאת אנציקלופדיות בע"מ
מ. וב. פלארי

מהדורה ראשונה — תשי"ג, מהדורה שנייה — תשי"ח
הכרך כולו סודר בדפוס מסדה בע"מ, רמת-גן. התמונות הצבעוניות נדפסו אף הן בדפוס
מסדה בע"מ, ר"ג. הגלופות הוכנו בצינוקוגראפיה של מ. פיקובסקי, ירושלים. שירטוט המפות
והמפיות נעשה ע"י ב. י. ברוייר וח. מרדיקס. ההגהות — ע"י ע. רבין, י. גבריאלי וב. אליצוק
נדפס מאמהות בדפוס אפרים סטרוד ובניו, תל-אביב

כל הזכויות שמורות להוצאה, ביחוד זכויות תרגום, קיצורים, צילומים והעתקה
COPYRIGHT BY ENCYCLOPAEDIA PUBLISHING COMPANY, LTD.
PRINTED IN ISRAEL

המערכת הכללית לברך ה'

מנהל המערכת:
א. פלאי M. A.

העורך הכללי:
ד"ר ב. נתניהו

העורך הראשי:
פרופ' יוסף קלוזנר

המערכת המרכזית

יהושע גוטמן ד"ר ישעיהו ליבוביץ * ד"ר ב. נתניהו פרופ' י. קלוזנר

מחלקת מקצועות היהדות : יהושע גוטמן, הרב פרופ' ש. אסף (עורך יועץ)
מחלקת מקצועות הרוח : פרופ' יוסף קלוזנר, ד"ר ב. נתניהו
מחלקת מקצועות הטבע : ד"ר ישעיהו ליבוביץ
מחלקת מקצועות הטכניקה : פרופ' מרדכי ריינר

המזכירות המדעית

המזכיר הכללי:
ש. מ. ח. כ"ץ M. A.

ש. כ"ץ, M. A. / מקצועות היהדות; ד"ר פנינה בת שלה (נוה); ד. בן-אבא, M. A. / מקצועות הרוח
ד"ר ע. פ. ליכטנשטיין / מקצועות הטבע; אינג' ש. אילון / מקצועות הטכניקה

עורכי המדורים הראשיים בכרך

ש. ייבין, M. A.	מ. אבי-יונה, M. A. טופוגראפיה וגאוגראפיה של א"י ; ארכאולוגיה כללית וארצישראלית
ד"ר א. מ. ירושלם היסטוריה כללית ביה"ב ובתקופה החדשה	פרופ' מ. אבנימלך גאולוגיה
א. לבנה סוציאליזם	פרופ' ש. אדלר (עורך יועץ) ביולוגיה
ד"ר יהושע ליבוביץ תולדות הרפואה	ד"ר ח. אורמיון פסיכולוגיה
ד"ר ישעיהו ליבוביץ מדע-הטבע; רפואה; פילוסופיה *	ד"ר א. אלכסנדר פיסיקה
פרופ' ב. מזר (מייזלר) המזרח הקדמון	הרב פרופ' ש. אסף תלמוד; ספרות-הגאונים ; ספרות רבנית; קראות
פרופ' א. א. מנדילוב ספרות אנגלית	פרופ' ב. אקצין מדע-המדינה
פרופ' מ. צ. סגל פרשנות-המקרא	ד"ר ד. אשבל מטאורולוגיה
ד"ר מ. פלסנר אסלאם	ד"ר א. בייך ציונות
פרופ' ח. פרי (פלאום) בלשנות וספרויות רומאניות ; ספרות גרמנית	פרופ' ר. בקי סטאטיסטיקה ודמוגרפיה כללית
פרופ' א. ח. פרנקל מאתימאטיקה	ד"ר א. י. בראוור גאוגראפיה
פרופ' א. צ'ריקובר היסטוריה יוונית ורומית	פרופ' ש. ח. ברנמן פילוסופיה כללית
פרופ' מ. ד. קאסוטו (ז"ל) מקרא ; תולדות-ישראל באיטליה	ד"ר נ. רוטנשטרייך
פרופ' ר. קבנר (עורך יועץ) היסטוריה כללית	פרופ' אליהו ל. גוטמן סוציולוגיה כללית
פרופ' י. קלוזנר תולדות הבית השני ; ספרות עברית חדשה	יהושע גוטמן ספרות יהודית הלניסטית ; חכמת-ישראל
ד"ר בצלאל (ססיל) רות תולדות-ישראל באנגליה	ד"ר פ. ע. גרדנוויץ מוסיקה
פרופ' מ. שוובה תדבות קלאסית	א. מ. חברמן ביבליוגראפיה
פרופ' ג. שלום קבלה	פרופ' מ. זהרי בוטאניקה
י. שמעוני המזרח החדש	פרופ' ע. ג. הורון פרהיסטוריה
	פרופ' ג. טרסקי תורת-המשפט
	ד"ר א. טרטקובר סוציולוגיה של היהודים

רשימת המחברים המשתתפים בכרך ה'

- אביריונה מיכאל, M. A.**
ירושלים. מזכיר מדעי של מחלקת-העתיקות / סופוגראפיה וגאוגרפיה של א"י; ארכאולוגיה כללית וארצישראלית
- אבן-ארי מיכאל, ד"ר**
ירושלים. פרופסור, דקאן הפאקולטה למדעי-הטבע וסגן-נשיא של האוניברסיטה העברית / בוטאניקה
- אבנימלך משה, ד"ר**
ירושלים. פרופסור-חבר באוניברסיטה העברית / גאולוגיה
- אדלר שאול, ד"ר**
ירושלים. פרופסור באוניברסיטה העברית / ביולוגיה; רפואה
- אזטיץ אמיל, ד"ר**
פראג. פרופסור באוניברסיטה / פילוסופיה
- אוליצקי אריה ל., ד"ר**
ירושלים. פרופסור באוניברסיטה העברית / באקטריולוגיה
- אורבך אפרים א., ד"ר**
ירושלים. מנהל המחלקה למוסדות מדעיים במשרד החינוך והתרבות / תלמוד; ספרות רבנית
- אורמאן חיים, ד"ר**
ירושלים. מרכז האנציקלופדיה הפדאגוגית. משרד החינוך והתרבות / פסיכולוגיה
- אחימאיר אב"א, ד"ר**
רמת-גן / היסטוריה כללית
- אטינגהאוזן ריכארד, ד"ר**
וואשינגטון, Smithsonian Institution, Freer Gallery of Art / אמנות וארכיטקטורת אסלאמית
- אילון שמואל, אינג'**
חיפה / טכניקה
- אלטמן שמעון צבי אלכסנדר, הרב ד"ר**
מאנצ'סטר, הרב הכולל / הערך: אדיסטוטלס ביהדות
- אלכסנדר ארנסט, ד"ר-אינג'**
ירושלים. מרצה באוניברסיטה העברית / פיסיקה
- אלן ה. ה.**
לונדון / אקוסטיקה
- אלקושי גדליהו, ד"ר**
ירושלים / ספרות עברית חדשה
- אסף שמחה, הרב**
ירושלים. פרופסור באוניברסיטה העברית; שופט בית-המשפט העליון / ספרות-הגאונים; ספרות רבנית; קראות
- אקצין בנימין, ד"ר**
ירושלים. פרופסור-חבר ודקאן הפאקולטה למשפטים באוניברסיטה העברית / מדעי-המדינה
- ארזי אברהם, ד"ר**
ירושלים / תלמוד
- אריזן חנה, M. A.**
ירושלים / ספרות צרפתית
- אשבל דב, ד"ר**
ירושלים. מרצה באוניברסיטה העברית / מטאורולוגיה
- אשתור אלי, ד"ר**
ירושלים. בית-הספרים הלאומי והאוניברסיטאי / תולדות-היהודים בארצות המזרח התיכון
- באומגארטן-טרמאר פראנציסקה, ד"ר**
ציריך. מרצה באוניברסיטה / פסיכולוגיה
- בזרנהיימר שמעון, ד"ר**
ירושלים. פרופסור באוניברסיטה העברית / זואולוגיה; אנטומולוגיה
- בושוויץ אורי, ד"ר**
ירושלים / תולדות גרמניה וארצות-השפלה
- ביון אלכס, ד"ר**
ירושלים. סגן מנהל הארכיון הציוני המרכזי; מורה מן החוץ באוניברסיטה העברית / ציונות; הערך: ארכיו
- בלום ארנו א., ד"ר**
ירושלים. הרשם הכללי, משרד-המשפטים / הערך: אפיטרופוס על רכוש האיוב
- בלום חיים קארל, ד"ר**
ירושלים / ביזאנטיניסטיקה
- בן-שמאי מאיר הלל, ד"ר**
ירושלים / מדעי-הטבע
- בן-תור יעקב, ד"ר**
ירושלים. מרצה באוניברסיטה העברית / מינרלוגיה ופטרולוגיה
- בנדיקט בנימין זאב, ד"ר**
תל-אביב / ספרות רבנית
- בנמטוויץ נורמאן, ד"ר**
ירושלים. פרופסור באוניברסיטה העברית / משפט בינלאומי ויחסים בינלאומיים
- בניהו מאיר**
ירושלים / תולדות-ישראל בארצות המזרח והבאלקאן
- בראזור אברהם יעקב, ד"ר**
ירושלים / גאוגראפיה
- בראזור משה, M. A.**
רמת-גן / גאוגראפיה
- ברג סינדי**
יוהנסבורג. אפריקה הדרומית / הערך: אפריקה. לשונות
- ברגמן שמואל הוגו, ד"ר**
ירושלים. פרופסור ודקאן הפאקולטה למדעי-הרוח באוניברסיטה העברית / פילוסופיה
- ברבוז משה, ד"ר**
תל-אביב / המזרח הקדמון
- בת-שלה (נוה) פנינה, ד"ר**
ירושלים / ספרות רומאנית; אמנות
- גוטמן אליהו ל., פרופ' ד"ר**
ירושלים. המנהל המדעי של המכון למחקר חברתי שימושי / סוציולוגיה כללית
- גוממן יהושע**
ירושלים. מרצה באוניברסיטה העברית / מקרא; תולדות בית שני; ספרות יהודית הלניסטית
- גולדברג לאה**
תל-אביב / ספרות רוסית
- גולדשמידט דניאל, ד"ר**
ירושלים. בית-הספרים הלאומי והאוניברסיטאי / תפילות; ליטורגיה יהודית
- ג'ונס הארולד ספנמר, פר**
היילשאם (אסכס), האסטרונום המלכותי. חבר החברה המלכותית / אסטרונומיה ואסטרופיסיקה
- גורדון יחזקאל, ד"ר**
ניר-יערק. המחלקה לזכויות-אדם באו"ם / הערך: ארגונים בינלאומיים
- גלבר נתן מיכאל, ד"ר**
ירושלים / תולדות פולניה וקיסה; תולדות-ישראל בפולניה, בליטה ובאוסטריה

ירושלם אדמונד מאיר, ד"ר
ירושלים / היסטוריה כללית ביה"ב ובתקופה החדשה

כהן מאכסימיליאן, ד"ר
תל-אביב / ארכיולוגיה

כ"ץ שמחה, M. A.
ירושלים / תולדות ישראל ברוסיה; ערכים שונים

לאזאר משה, M. A.
פאריס / ספרות צרפתית

לבנה אליעזר
תל-אביב, חבר-הכנסת / סוציאליזם

לונשטאם שמואל א., M. A.
ירושלים / מקרא

לוינגר יעקב, M. A.
ירושלים / פילוסופיה עברית

לוינסון אברהם
תל-אביב / ספרות יידית

לויצקי יעקב, ד"ר
ירושלים, פרופסור באוניברסיטה העברית / מאתימטיקה

ליבוביץ יהושע, ד"ר
ירושלים / תולדות הרפואה

ליבוביץ ישעיהו, ד"ר
ירושלים, מרצה באוניברסיטה העברית / מדעי-הטבע; רפואה;
פילוסופיה

ליכטנשטיין צבי, ד"ר
חיפה / תולדות ישראל בספרד, בגרמניה ובצרפת; חכמת-ישראל

ליכטנשטיין עמנואל פאול, ד"ר
ירושלים, מורה בביה"ס לחינוך שליד האוניברסיטה העברית / זואו-
לוגיה

לנדאו פאול (ז"ל), ד"ר
תל-אביב / תיאטרון

לשצ'ינסקי יעקב
ניו-יורק / דמוגרפיה וסטטיסטיקה של היהודים

מונטנר זיסמאן, ד"ר
ירושלים / תולדות הרפואה בישראל

מילר אוטו, ד"ר
ירושלים / הערך: ארגנטינה, כלכלה

מלמט אברהם, ד"ר
שיקגו, מרצה במכון למדעי-היהדות / מקרא; מזרח קדמון

מנדילוב אדם אברהם, ד"ר
ירושלים, פרופסור-חבר באוניברסיטה העברית / בלשנות וספרות
אנגלית

נוימארק יהושע, ד"ר
ירושלים / פילוסופיה עתיקה; נצרות

סאם לואיס פ., ד"ר
ניו-יורק, פרופסור-חבר בסיטי קולג' / ספרות רומאניות

סינגר צ'ארלז, ד"ר
פאר (קורנוול) פרופסור באוניברסיטה של לונדון / הערך: אצטג-
גינות (בחלקו)

פוזנר עקיבא ברוך, ד"ר
ירושלים / חכמת-ישראל

פולאק אברהם, נ., ד"ר
תל-אביב / תולדות רוסיה וארמניה; המזרח הרחוק; כוורת

פוקס אלכסנדר, ד"ר
ירושלים, מרצה באוניברסיטה העברית / ספרות יוונית

גליקסון מרים, M. A.
ירושלים / סוציולוגיה

גרדנוויץ פ. עמנואל, ד"ר
תל-אביב / מוסיקה

גרזון-קיווי אסתר, ד"ר
ירושלים, מנהלת המכון האתנולוגי למוסיקה יהודית שליד המשרד
לחינוך ותרבות / מוסיקה

גריניץ יהושע מאיר, M. A.
ירושלים / מקרא; מזרח קדמון

גריץ אהרן
ירושלים, סגן מנהל הלשכה המרכזית לסטטיסטיקה / נקודות-
ההתייבות בארץ-ישראל

הברמן אברהם מאיר
ירושלים, מנהל ספרית-שוקן / השירה העברית בימי-הביניים; ביב-
ליוגרפיה

הופמאן-יאפו אדית, ד"ר
בריסל / אמנות

הורוביץ יהושע, ד"ר
בני-ברק / ספרות רבנית

חורט שרגא
ירושלים / הערך: אָרְזו (בחלקו)

היילפרין ליפמאן, ד"ר
ירושלים, פרופסור באוניברסיטה העברית / גורולוגיה

היינמאן יצחק, פרופ' ד"ר
ירושלים / פילוסופיה עתיקה

הילביץ אלתר, הרב
ירושלים / תלמוד

המאירי אביגדור
תל-אביב / ספרות הונגארית
הרטום אליהו שמואל, ד"ר
ירושלים / מקרא

וייץ-כהן לאה, Lic. Lett., Lic. Sc.
ירושלים / גאוגרפיה

וישניצר רחל, ד"ר
ניו-יורק / אמנות יהודית

ורטה מאיר, M. A.
ירושלים / היסטוריה כללית חדשה

זהרי מיכאל, ד"ר
ירושלים, פרופסור באוניברסיטה העברית / בוטאניקה

זר-כבוד מרדכי, ד"ר
חיפה / ספרות עברית חדשה

חורון עדיה ג., Lic. Lett.
ניו-יורק, פרופסור-חבר במכון-אסיה / פרהיסטוריה

חיים אביבה
ירושלים / הספרות הסקאנדינאויות

טדסקי גר, ד"ר
ירושלים, פרופסור באוניברסיטה העברית / תורת המשפט

טננבאום שובל יהודית, A. M.
ירושלים, עובדת מדעית במכון למחקר חברתי שימושי; מרצה
בטכניון, המכון הטכנולוגי / סוציולוגיה

טרטקובר אריה, ד"ר
ירושלים, מרצה באוניברסיטה העברית / סטטיסטיקה ודמוגרפיה
של היהודים

יואלי מאיר, ד"ר
ירושלים, מרצה באוניברסיטה העברית / רפואה מונעת

ייבין שמואל, M. A.
ירושלים, מנהל מחלקת-העתיקות / המזרח הקדמון; מקרא

- פיינברון נעמי ד"ר**
ירושלים, מרצה באוניברסיטה העברית / בוטאניקה
- פירסט אהרון (ז"ל), ד"ר**
ירושלים / תולדות ישראל בהונגאריה
- פישל ואלטר יוסף, ד"ר**
ברקלי, קליפורניה, פרופסור באוניברסיטה / תולדות ישראל
בארצות-המזרח
- פלוסר דוד ג., M. A.**
ירושלים / תרבות קלאסית; נצרות קדומה
- פליישמאן יעקב, ד"ר**
פאריס / פילוסופיה כללית
- פלסנר מאיר, ד"ר**
ירושלים, מורה באוניברסיטה העברית / אסלאם
- פראגר יוסף, ד"ר**
חיפה / גורולוגיה ופסיכיאטריה
- פרי (פלאום) חירם, ד"ר**
ירושלים, פרופסור-חבר באוניברסיטה העברית / בלשנות וספרות
רומאניות; ספרות גרמנית; אסתיטיקה
- פרנקל אברהם הלוי, ד"ר**
ירושלים, פרופסור באוניברסיטה העברית / מאתימטיקה
- צובל משה נחום, ד"ר**
ירושלים / תלמוד; ספרות רבנית; חכמת-ישראל
- צמח עדה, M. A.**
ירושלים / תולדות צדפת
- צ'ריקובר אביגדור, ד"ר**
ירושלים, פרופסור באוניברסיטה העברית / היסטוריה יוונית ור
מית; מצרים בתקופה ההלניסטית
- קבקוב יעקב, M. H. L.**
קליוולאנד, אהאיו, אה"ב / ספרות אנגלית באה"ב
- קוטשר יחזקאל, M. A.**
ירושלים, מדיין באוניברסיטה העברית / הערך: ארמית
- קופף לותר, ד"ר**
ירושלים, בית-הספרים הלאומי והאוניברסיטאי / אסלאם
- קופר הילדה, ד"ר**
קובנטרי, אנגליה / הערך: אפריקה, אתנוגוגיה
- קלוזנר יהודה אריה, M. A.**
ירושלים, בית-הספרים הלאומי והאוניברסיטאי / ספרות כללית
- קלוזנר יוסף, ד"ר**
ירושלים, פרופסור באוניברסיטה העברית / תולדות בית שני; ספרות
עברית חדשה
- קניג לאו**
תל-אביב / הערך: אפשטיין, יעקב
- קסטנברג-גלאדשטיין רות, ד"ר**
ירושלים / ספרות גרמנית וצ'כית
- קפלן צבי**
ירושלים / תלמוד
- קרופניק נחום, אינג'**
חיפה / טכניקה
- רבינוביץ יעקב יוחנן**
ירושלים, פרופסור-חבר באוניברסיטה העברית / משפט עברי
- רבינוביץ צבי מאיר**
בתים / חסידות
- רוזנן נפתלי, ד"ר**
תל-אביב, מנהל המדוד הקלימאטולוגי, משרד-התחבורה / מטאור-
לוגיה
- רום דוד ויליאם, סר**
אוקספורד, פרופסור באוניברסיטה; חבר האקדמיה הבריטית /
הערך: אריסטוטלס
- רות בצלאל (ססיל), ד"ר**
אוקספורד, מרצה באוניברסיטה / תולדות-ישראל באנגליה ובאי-
טליה; הערכים: אפריקה, היהודים; אפריקה הדרומית, היהודים
- רטנר יוחנן, ארדיבל**
חיפה, פרופסור וסגן-מנהל של הטכניון, המכון הטכנולוגי / הערך:
ארדיכלות
- ריינר מרדכי, ד"ר**
חיפה, פרופסור בטכניון, המכון הטכנולוגי / טכניקה
- ריום משרנה, ד"ר**
ירושלים, פרופסור-חבר באוניברסיטה העברית / בוטאניקה
- רייפר מנפרד (ז"ל), ד"ר**
תל-אביב / תולדות-ישראל ברומניה
- שוובה משה, ד"ר**
ירושלים, פרופסור באוניברסיטה העברית / תרבות קלאסית
- שוחט עזריאל, M. A.**
ירושלים / היסטוריה כללית ותולדות-ישראל
- שולוב אהרן, ד"ר**
ירושלים, מדיין באוניברסיטה העברית / זואולוגיה
- שטנר יצחק, ד"ר**
ירושלים / גאוגרפיה
- שטרן שמואל מ., M. A.**
ליידן, הולאנד, מזכיר המערכת של האנציקלופדיה לאסלאם / אסלאם
- שכטמן יוסף ב.**
ניו-יורק / הערך: ארגון צבאי לאומי
- שכטר חיים, M. A.**
ירושלים / הערך: אפריקה הדרומית, ספרות
- שלום גרשום, ד"ר**
ירושלים, פרופסור באוניברסיטה העברית / קבלה
- שלוניאק משה חיים, ד"ר**
רחובות, מכון-וייצמן למדע / אתנולוגיה
- שליט אברהם, ד"ר**
ירושלים, מרצה באוניברסיטה העברית / תרבות קלאסית; תולדות
בית שני
- שמעוני יעקב**
ואשינגטון, יועץ בשגרירות-ישראל / המורח החדש
- תורן חיים, M. A.**
ירושלים / ספרות עברית חדיש
- תלביצר ויליאם, ד"ר**
קופנהאגן, פרופסור באוניברסיטה / הערך: אסקימואים
- תמר דוד, M. A.**
ירושלים / ספרות תלמודית

ראשי-תיבות של שמות המחברים

יוסף פראגר =	י. פר.	ארנסט אלכסנדר =	א. א.
יוסף קלוזנר =	י. ק.	אפרים א. אורבאך =	א. א. א.
יעקב קבקוב =	י. קב.	ארנו א. בלום =	א. א. ב.
יוחנן רטנר =	י. ר.	אדם אברהם מנדילוב =	א. א. מ.
יעקב שמעון =	י. שמ.	אמיל אוטיץ =	א. או.
יהושע ליבוביץ =	י.ה. ל.	אב"א אחימאיר =	א. אח.
יחזקאל גורדון =	י.ח. ג.	אלכס ביין =	א. ב.
יחזקאל קוטשר =	י.ח. ק.	אסתר גרזון-קיווי =	א. ג. ק.
יעקב לוינגר =	י.ע. ל.	אדית הופמאן-יאפו =	א. ה. י.
ליפמאן היילפרין =	ל. ה.	אברהם הלוי פרנקל =	א. ה. פ.
לאה ויץ-כהן =	ל. ו. כ.	אביבה חיים =	א. ח.
לאו קניג =	ל. ק.	אריה טרטקובר =	א. ט.
המערכת =	מ.	אברהם יעקב בראוור =	א. י. בד.
משה אבנימלך =	מ. א.	אליעזר לבנה =	א. לב.
מיכאל אביריונה =	מ. א. י.	אוטו מילר =	א. מ.
מיכאל אבן-ארי =	מ. אב.	אברהם מאיר הברמן =	א. מ. ה.
משה ברכוז =	מ. ב.	אדמונד מאיר ירושלם =	א. מ. י.
מרים גליקסון =	מ. ג.	אברהם מלמט =	א. מל.
מאיר הלל בן-שמאי =	מ. ה. ב.	אברהם ג. פולאק =	א. ג. פ.
מאיר ורטה =	מ. ו.	אלכסנדר פוקס =	א. פ.
מיכאל זהרי =	מ. ז.	אביגודר צ'דיקובר =	א. צ.
מרדכי זר-כבוד =	מ. ז. כ.	אברהם שליט =	א. ש.
משה חיים שלונגיאק =	מ. ח. ש.	אהרן שולוב =	א. שו.
מאיר יואלי =	מ. יו.	בנימין אקצין =	ב. א.
מאכסימיליאן כהן =	מ. כ.	בנימין זאב בנדיקט =	ב. ז. ב.
משה לאזאר =	מ. ל.	בצלאל רות =	ב. ר.
משה נחום צובל =	מ. נ. צ.	גדליהו אלקושי =	ג. א.
מאיר פלסנר =	מ. פ.	גד טדסקי =	ג. ט.
משה קטן =	מ. ק.	גרשם שלום =	ג. ש.
משה שובה =	מ. ש.	דב אשבל =	ד. א.
מרדכי ריינר =	מ. ר.	דוד ויליאם רוט =	ד. ו. ר.
נפתלי רוזנן =	נ. ד.	דוד פלוטר =	ד. פ.
סידני ברג =	ס. ב.	דוד תמר =	ד. ת.
עדיה ג. חורון =	ע. ג. ח.	ה. ה. אָלן =	ה. ה. א.
עמנואל פאול ליכטנשטיין =	ע. פ. ל.	הארולד ספנסר ג'ונס =	ה. ס. ג'.
עדה צמח =	ע. צ.	הילדה קופר =	ה. ק.
עודיאל שוחט =	ע. ש.	ואלטר יוסף פישל =	ו. י. פ.
פנינה בת שלה (נה) =	פ. ב.	וויליאם תלביצר =	ו. ת.
פ. עמנואל גראדנוויץ =	פ. ע. ג.	זיסמאן מונטנר =	ז. מ.
צבי ליכטנשטיין =	צ. ל.	חיים אורמיאן =	ח. א.
צבי מאיר רבינוביץ =	צ. מ. ר.	חנה אריזן =	ח. אר.
צ'ארלז סינגר =	צ. ס.	חירם פרי (פלאום) =	ח. פ.
צבי קפלן =	צ. ק.	חיים שכטר =	ח. ש.
חיים קארל בלום =	ח. ב.	טשרנה רייס =	ט. ד.
דיכארד אטינגהאוזן =	ד. א.	יהודה אריה קלוזנר =	י. א. ק.
רחל וישניצר =	ר. ו.	יעקב בן-תור =	י. ב.
רות קסטנברג-גלאדשטיין =	ר. ק. ג.	יוסף ב. שכטמאן =	י. ב. ש.
שמחה אסף =	ש. א.	יהושע גוטמן =	י. ג.
שאוול אדלר =	ש. אד.	יצחק היינמאן =	י. ה.
שמעון בודנהיימר =	ש. ב.	יהושע הורוביץ =	י. הו.
שרגא הורט =	ש. ה.	יהודית טנגבאום שובל =	י. ט. ש.
שמואל הוגו ברגמן =	ש. ה. ב.	יעקב יוחנן רבינוביץ =	י. י. ר.
שמואל ייבין =	ש. י.	ישעיהו ליבוביץ =	י. ל.
שמחה כ"ץ =	ש. כ.	יעקב לויצקי =	י. לו.
שמואל א. לוונשטאם =	ש. ל.	יעקב לשצ'ינסקי =	י. לש.
שמואל מ. שטרן =	ש. מ. ש.	יהושע מאיר גרינץ =	י. ג.
שמעון צבי אלכסנדר אלטמן =	ש. צ. א.	יהושע גוימארק =	י. גו.
		יעקב פליישמאן =	י. פל.

ראשי-תיבות וקיצורים

מה"ר = מורנו הרב	הנז' = הנזכר	א"ב = אלף בית
מהר"ל = מורנו הרב ר' ליווא (מפראג)	הנ"ל = הנזכר למעלה	אב"ד = אב בית-דין
מו"מ = משא ומתן	הקב"ה = הקדוש ברוך הוא	אדמו"ר = אדוננו, מורנו ורבנו
מו"נ = מורה נבוכים	וגו' = וגומר	אדר"נ = אבות דרבי נתן
מו"ק = מועד קטן	ויק' = ויקרא	אה"ב = ארצות-הברית
מי' = מיכה	ויק"ר = ויקרא רבה	אה"ע או אהע"ז = אבן העזר
מל"א = מלכים א'	וכד' = וכדומה	או"ח = אורח חיים
מל"ב = מלכים ב'	וכיו"ב = וכיוצא בזה	או"מ או או"ם = אומות מאוחדות
מלח' = מלחמות	ז"א או ז. א. = זאת אומרת	אח"כ = אחר-כך
מ"מ = מילימטר	ז"ל = זכרונו לברכה	איט' = איטלקית
ממ"ע, מ"ע, מע"ק = מטר מעוקב	ח"א = חלק א'	איכ"ר = איכה רבתי
מנח' = מנחות	ח"ב = חלק ב', וכיו"ב	אנ"ג או אנג"ל = אנגליה
מס' או מס. = מספר	חב"ד = חכמה, בינה, דעת	אע"פ = אף-על-פי
מס' = מסכת	חול' = חוץ לארץ	אעפ"כ = אף-על-פי-כן
מס"ב = מסילת-ברזל	חול' = תולין	ארי" = (ה)אלהי ר' יצחק (לוריא)
מסה"ב = מסילת-הברזל	חומ"מ = חושן משפט	אשכנזי ר' יצחק
מ"ץ או מו"ץ = מורה צדק	חז"ל = חכמינו זכרונם לברכה	ארמ' = ארמית
מ"ד = מטר מרובע	חיד"א = חיים יוסף דוד אזולאי	ב' = בבלי
משנ' = משניות	ח"ן = חכמה נסתרה	ב"ב = בבא בתרא
נדר' = נדרים	חשמ"א = חשמונאים א'	ב"ח = בית חדש
נז' = נולד	חשמ"ב = חשמונאים ב'	ביה"ד = בית-הדין
נחמ' = נחמיה	יבמ' = יבמות	ביהכ"נ = בית-הכנסת
ס"מ = סנטימטר	יה"ב = ימי הביניים	ביהמ"ד = בית-המדרש
ס' = ספר	יהו"ש = יהושע	בכור' = בכורות, בכורים
סט. = סנט	יוד' = יורה דעה	בכ"מ = ככל מקום
ס"ו = סימן	יור' = יונית	ב"מ = בבא מציעא
ס"מ = סנטימטר	יור"ט = יום טוב	במד' או במ' = במדבר
סמ"ג = ספר מצוות גדול	יור"ר = יושב ראש	במד"ר או במ"ר = במדבר רבה
סמ"ק = סנטימטר מעוקב	יחזק' = יחזקאל	בס"ה = בסך הכל
סמ"ד = סנטימטר מרובע	ילק"ש = ילקוט שמעוני	בעה"ח = בעלי-החיים
סנה' = סנהדרין	יצ"ו = ישמרהו צורו וגואלו	בעש"ט = בעל שם טוב
ספר' = ספרדית	ירוש' או יר' = ירושלמי	ב"ק = בבא קמא
ס"ת = ספר תורה	ירמ' = ירמיהו	ב"ר = בראשית רבה
ע' וגם ע" = עיין	יש' = ישעיהו	ברא' או בר' = בראשית
ע"א, ע"ב = עמוד א', עמוד ב'	יש"ר = יצחק שמואל רג"ז	ברכ' = ברכות
עבה"י = עבר הירדן	או יוסף שלמה רופא (מקאנדיאה)	ג' = גראם
ע"ד = על דבר	ית"ש = יתברך שמו	גיט' = גיטין
עוב' = עובדיה	כה"י או כ"י = כתב-היד	ג"כ = גם כן
ע"ז = עבודה זרה	כה"ע = כתב-העת	גרמ' = גרמנית
ע"י = על יד, על ידי	כה"ק = כתב-הקודש	דב' = דברים
ע"ז = על ידי זה	כיו"ב = כיוצא בזה	דה"א או דה"א = דברי הימים א'
עיר' = עירובין	כי"ח = כל ישראל חברים	דה"ב או דה"ב = דברי הימים ב'
ע"כ = על כן	כנ"ל = כנזכר למעלה	דו"ח = דין וחשבון
עכ"ם = עובדי כוכבים ומזלות	כ"מ = כמה מקומות	דנ' = דניאל
עכ"פ = על כל פנים	כת' = כתובות	די"י = דברי ימי ישראל
עמ' = עמוד, עמודים	כת"י = כתב-יד	ה"א = ה' אלפים; הלכה א'
ע"נ = על נהר	לאט' = לאטינית	הו' = הושע
ע"ע = עיין ערך, עיין ערכים	לסה"נ = לספירת הנוצרים	הונג' = הונגאריה
ע"פ או עפ"י = על פי	לפסה"נ = לפני ספירת הנוצרים	הוצ' = הוצאה, הוצאת
עפ"ר = על פי רוב	מ' = מטר	הל' = הלכה, הלכות

ראשי תיבות וקיצורים [המשך]

רש"י = רבנו שלמה יצחקי	רא"מ = ר' אליהו מזרחי, ר' אליעזר מגרמיזא, ר' אליעזר ממיץ	ערב' = ערבית
ר"ת = ראשי תיבות	רא"ש = רבנו אשר בן יחיאל	ע"ש = על שם
ש' = שנה, שנת	רב"ז = ר' דוד בן זמרא	פדר"א = פרקי דרבי אליעזר
שד"ל = שמואל דוד לוצאטו	רד"ק = ר' דוד קמחי	פי" = פירוש
שה"ש = שיר השירים	ר"ה או רה"ש = ראש השנה	פס' = פסחים
שהש"ר = שיר השירים רבה	ר"י = ר' יהודה, ראש ישיבה	פסיקתא דר"כ = פסיקתא דרב כהנא
שר או שופ' = שופטים	ריב"ז = ר' יוחנן בן זכאי	פסי"ר = פסיקתא רבתי
שו"מ = שפיארי, רמיוא, מגנצא	ריב"ש = ר' ישראל בעל שם	פפד"מ = פראנקפורט דמיין
שו"ע גם ש"ע = שולחן ערוך	רי"ף = ר' יצחק אלפסי	צ"ל = צריך להיות
שו"ת = שאלות ותשובות	רלב"ג = ר' לוי בן גרשום	צרפ' = צרפתית
שי"ר = שלמה יהודה רפאפורט	רמ"א = ר' משה איסרלש	ק"ג = קילוגראם
שמ' = שמות	רמב"ם = רבנו משה בן מימון	קדמ' = קדמוניות
שמ"א או ש"א = שמואל א'	רמב"ן = ר' משה בן נחמן	קה"ר = קהלת רבה
שמ"ב או ש"ב = שמואל ב'	רמב"ע = ר' משה אבן עזרא	קיד' = קידושין
שמו"ר = שמות רבה	רמח"ל = ר' משה חיים לוצאטו	ק"מ = קילומטר
ש"ס = שישה סדרים	רנ"ק = ר' נחמן קרוכמאל	קמ"ר = קילומטר מרובע
תה"ל = תהלים	רס"ג = ר' סעדיה גאון	ר' = ראה; רבי, רב, ראש
ת"ח = תלמיד חכם	רשב"א = ר' שלמה בן אדרת	ראב"ד = ר' אברהם בן דוד
תנ"ך = תורה, נביאים, כתובים	רשב"ג = ר' שלמה אבן גבירול	ראב"ד = ר' אברהם בן דאוד
תענ' = תענית	רשב"ם = ר' שמואל בן מאיר	ראב"ח = ר' אברהם בר חייא
תשב"ץ = תשובת ר' שמעון בן צמח (דוראן)	רשב"ץ = ר' שמעון בן צמח (זדראן)	ראב"ע = ר' אברהם אבן עזרא



כתב פוקני מסולסל. חיתוך בעץ על רוכן מסנר בהכרוז, 1001

בערים הגדולות, שמספרן ברחבי העולם האסלאמי היה מרובה. מבנה הבית בעולם האסלאם הושפע אף הוא על ידי גורם דתי — ע"י המנהג לבודל את הנשים; מתוך כך נעשה רווח הבית הדו-מדורי, שחזיתו סגורה כלפי הרחוב, שהוא מוקף חומה חסונה ושדלת כבדה שומרת על כניסתו הקמורה. ולסוף, אורח החיים האסלאמי לא נתן מקום להבחנה ברורה — מעין זו שהיא ידועה בעולם המערבי — בין אמנות של קודש ואמנות של חול (חוץ מפרט אחד: האיסור החמור להכניס דמויות, מצויירות או מפוסלות, לתחומים דתיים).



מנורת מסנר עשויה זכוכית מצויירת בסמאל הנובה: 32 ס"מ. המאה 14

אסלאמית, אֶמְנוּת. חקר האמנות של ארצות האסלאם עוסק במבנים — קיימים או חרבים — ובחפצי אמנות מן המאה ה-7 לסה"נ עד זמננו, ותחום הקפד הוא מספר עד הודו ואף מזרחית מהודו. באופן שהוא כולל גם את הקהילות האסלאמיות שבסין, איי-הודו המזרחיים והפיי-ליפנים. אולם קהילות אלו הן מחוץ לתחומי העיקרי של האסלאם, ומאחר שיצירות האמנות שלהן הושפעו במידה מכרעת ע"י הסיגנון המקומי, יש לאמנויות של כל אחת מארצות אלו אופי מיוחד כל-כך, שבדרך כלל אין מקום לטפל בהן כשוקרים את האמנות האסלאמית-סקירה כללית.

בתחומיה העיקריים התפתחה הא' האס' מתוך הצורות הסינקרטיסטיות של האמנות הקלאסית המאוחרת ושל האמנות הסאסאנית; באמצע המאה ה-9 לערך כבר מצאה לה דרכי-ביטוי משלה, שהם שונים מאלה של האמנויות שבכל שאר התרבויות הגדולות, ועל אפיה זה שמרה עד הזמן החדש. כמרכז יש להבחין אחידות מפליאה בגילוייה בכל ארצות המזרח הקרוב והתיכון. תכונה זו יש לייחס לגורמים דתיים, גאוגראפיים והיסטוריים.

ההשפעות הדתיות הניכרות באמנות זו נובעות מן האסלאם כדרך-חיים וכן מהשקפות וגישות אסלאמיות מסויי-מות. צרכי-הפולחן שבמסגד הם שווים בכל מקום ומקום, ומכאן תבנית-בניה יסודית של המסגד, שלא לבשה במשך ההיסטוריה הארוכה של האסלאם אלא שלוש צורות בלבד: הערבית, האיראנית והעותומאנית-התורפית, שכל אחת מהן התפשטה מעבר לארץ שבה נוצרה. גורם מאחד היתה העליה-לרגל למכה, שכל מוסלמי חייב בה, לכל הפחות, פעם אחת בימיו-חייו. הנסיעה למרכז זה היתה כרוכה בפגעי שות של בני-אדם מרובים מארצות שונות — מה שגרם לחילופי דעות ולהפצת רעיונות על נושאים שונים, ובכלל זה גם נושאים אמנותיים. בכיוון זה עצמו פעלו גם המנהג, שנתפשט בתחומי-האסלאם, לנסוע אל חכמים מפורסמים באר-צות רחוקות כדי ללמוד מפייהם, וכן ביקורים לצרכי-מסחר

ענף זה על הארדיכלות האפלאמית, ביחוד בתחום של מבנים, שהוקמו על גבי קברים.

תוצאה אחרת מן האיסור הרשמי, שהוטל על תיאור דמויות, היה מיעוט ההסתכלות בטבע והעדר כל נטיה לחקות אותו, מה שגרם לאופי הבלתי-נאטוראליסטי והמופשט של הא' האס'. הקו האפייני ביותר הוא הערבסקה, צורת-עלה מסוגנת עד כדי הפשטה, שביחד עם כתב ערבי מהודר ועם צורות גאומטריות היא היסוד הקישוטי העיקרי של אמנות זו. אף במקום שנהגו לתאר דמויות של בני-אדם ובעלי-חיים — למשל, במיניאטורות ושטיחים פרסיים או בעבודות מזכוכית-אמל שנעשו בסוריה — נראות דמויות אלו שטוחות ודו-ממדיות. כן יש להנחה, ששלילתו של כל תיאור שלש-ממדי או פיסולי היא שגרמה לאופי „השטוח“ המובהק של יצירות הא' האס' בתחומים אחרים: בלוחות-קראמיקה על גבי בניינים, בשיבוצי-כסף על כלי-ברונזה, וגם בשטיחים על רצפה של עץ או חומר.

גורם דתי שלישי היתה הנטיה הלא-חמרנית המורגשת בקוראן, בהכרזותיו של מוחמד על קרבת יום-הדין — היום, שבו לא יהא ערך לרכוש של העולם הזה ורק מעשים טובים הם שיצילו את האדם. גישה זו והשפעות סגפניות, שגברו בתקופות מאוחרות יותר, גרמו לכך שחמרים יקרי-ערך תפסו מקום בלתי-חשוב בא' האס', שלא כבאמנויות של תרבויות אחרות. בפולחן הדתי אין משתמשים בזהב, כסף או משי, למרות מה ששליטים ועשירים השתמשו באלה לצרכיהם הפרטיים. האומנים עבדו בעיקר בחמרים פשוטים מאוד, ועפ"ר בחמרים שנמצאו תחת ידם, כגון חומר, גבס, פליז, ברונזה, צמר וזכוכית. כשרונם האמנותי הוא שהפך חמרים דלים אלה לחפצי-אמנות הדורים או לבנייני-פאר. הגורמים הגאוגראפיים, שהשפעתם היתה מכרעת

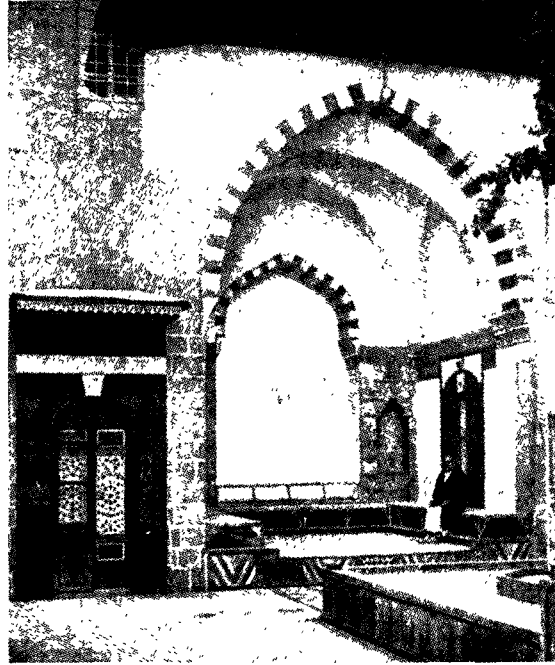

פיוואן של בית כחלב

אפייני לאי-הבחנה זו הוא טיפוס-הבניין הרחוב ביותר, האייוואן או הליוואן שבתוך חצר; טיפוס זה נמצא גם בבתים פרטיים ובארמונות וגם במסגדים ובמדרשות.

גם השקפות דתיות אחרות יצרו תנאים וסיגים להתייחסות האמנותית. מאחר שיסודה של תרבות-האפלאמית הוא הקוראן, שהוא כתוב ערבית ושאינו לתרגם אותו, היתה ללשון זו השפעה מכרעת בעיצובה של הא' האס'. עובדה זו, בצירוף הודעותיו הנמרצות של מוחמד שאינו בעל-ינס או דמות על-אנושית, גרמה לכך שהשתמשו בפסוקים של הקוראן, של כתבים מקודשים אחרים, ולסוף בכתב הערבי כשלעצמו, בתור קישוט של מבנים וחפצים שונים. ע"י כך בא הכתב הערבי במקומה של איקונוגראפיה מקודשת וקשורה במיסד-הדת, כפי שאנו מוצאים בשאר הדתות שפיתחו אמנות צורנית.

חשיבות מרובה היתה ליחס השלילי לאמנויות-התצורה. אמנם הקוראן עצמו אסר רק את תיאורם של אלילי העכו"ם, ואולם הנדית והתאולוגים המאוחרים הגיעו מתוך איסור זה לשלילה גמורה של כל פסל וכל תמונה, בין של בני אדם ובין של בעלי-חיים, שלטובה הגמור של השקפה זו ניכר יפה בכל התחום הדתי של האפלאמית — במסגדים, במדרשות, ובכך במה שנוגע לקישוט חפצים או ספרים קשורים בפולחן. כמו-כן היתה לה להשקפה זו שליטה מרובה בחיים הציבוריים. אמנם בכמה ארצות היו בעלי-האמצעים בתקופות מסוימות מכניסים לבתיהם הפרטיים או לארמונותיהם ציורים או פסלים של בני-אדם או בעלי-חיים. אך בדרך כלל לא הגיעו הפיסול וציורי-הדמויות לאיזו חשיבות שהיא בעולם האפלאמית, ועל-פירוב אינם נמצאים כלל. מכאן, שיש בא' האס' שתי צורות-אמנות עיקריות בלבד: ארדי-כלות ואמנויות-הקישוט. החשיבות היחידה במינה, שזכה לה מתוך כך הקישוט של חפצי-שימוש יומיומיים, גרמה, שענף זה של האמנות הגיע באפלאמית לרמה שהיא אפשר עולה אף על זו שהגיע אליה בשאר התרבויות. כן השפיע

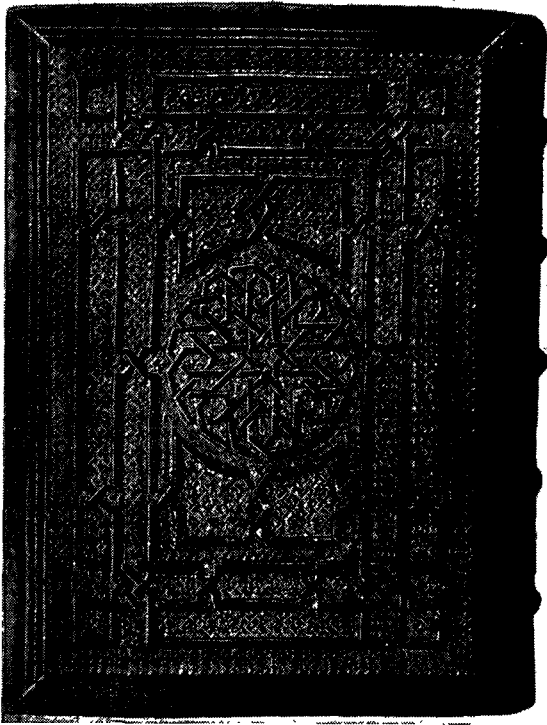

כריכת של ספר, ספרד, המאה ה-15. הפיוואן לאמנות ולארכיטקטורה, ברצלונה

גדולה. חליפת-הרעיונות וההשפעה ההדדית, שנגרמו ע"י כך, סייעו הרבה ליצירתו של סיגנון אחיד בתקופת התהוותה של הא' האס'. משום התפקיד, שמילאה חצרה-השליט בפעילות האמנותית, עלולות היו נפילתה של שושלת-המושלים או ירידה בחייה הכלכליים של הארץ לשנות שינוי גמור את כיוון האמנות שבה או אף לחסל אותה כליל — מה שקרה, למשל, עם מפלתה של שושלת הפאטימיים במצרים או אחר הכיבוש המוגולי. לפיכך טבעי הדבר, שהתקופות בתולדות-האמנות בעולם האסלאמי נקראות בדרך כלל על שמן של שושלות-השליטים.

וע"ע ציור; ארדיכלות; דקורטיביות, אמנות.

ל. א. מאיר, ראשיתה ועלייתה של הארכיאולוגיה המוסלמית, תרצ"ה; L. Massignon, *Les méthodes de réalisation artistique des peuples de l'Islam*, in *Syria II*, 1921, pp. 47—53, 149—160; idem, *The Origins of the Transformation of Persian Iconography by Islamic Theology*, in *Survey of Persian Art*, ed. A. U. Pope, 1939, vol. III, pp. 1928—1936; R. Ettinghausen, *The Character of Islamic Art*, in *The Arab Heritage*, ed. N. A. Faris, 1944, pp. 251—267; G. Marçais, *L'art de l'Islam*, 1946, pp. 5—18; Bishr Farès, *Essai sur l'esprit de la décoration islamique*, in *Conférences de l'Inst. fr. d'arch. orientale*, III, 1952; K. A. C. Creswell, *The Lawfulness of Painting in Early Islam*, in *Ars islamica*, XI—XII, 1946, pp. 159—166 (ע"ע ביבליוגר' שלחה); H. Stern, *L'anicanisme dans l'Islam primitif*, in *Actes du XXI congr. internat. des orientalistes*, 1949, pp. 335—336; R. Ettinghausen, *Islamic Art and Archeology in Near Eastern Culture and Society*, ed. T. Cuyler Young, 1951, pp. 17—47.

ר. א.

אֶסָם (Assam), ארץ אוטונומית בצפון-מזרח של הרפובליקה הודו. שטחה 142,000 קמ"ר; מספר אוכלוסייה 9.2 מיליון (1951). א' גובלת בצפון בבוטאן, טיבט וסין, במזרח בבורמה, בדרום ובמערב בבנגאל הפאקיסטאנית. עם הרפובליקה הודו היא מחוברת ע"י פרוודור.

המבנה. רוב שטחה של א' נכלל בעמק של נהר ברהמ-פוטרה (ע"ע). הזורם בתחומיה לאורך של כ-800 ק"מ. הנהר מתפלג לזרועות הרבה ומשקיע בתחום גאונו שפע של סחף — קרקע אידיאלי למזרע האורז. מצפון לעמק, לרגלי ההימאלאיה, עובר קו-שבר גאולוגי צעיר, ומכאן שכיחותן של רעידות-האדמה באזור זה (רעש חזק, שאירע כאן באוגוסט 1950, גרם להתהוותם של סדקים באדמה, שמתוכם עלו מיתת-הים). מדרום לעמק נמשכים טורי הרים וגבעות, ששמהם הכולל הוא הרי א' ורחבם הכללי כ-125 ק"מ. הגובה של שיאם, הר שילונג, הוא 1,963 מ'. חלק קטן מדרומה של א' חודר לשפלת-בנגאל, והגבול בין א' ובורמה עובר בהרים, שמתרוממים לגובה של יותר מ-3,000 מ'.

האקלים הוא מונסוני, כבשאר חלקיה של הודו הצפונית המזרחית. הטמפרטורות הממוצעות בשפלה הן 16° ביאנואר, 29°—28° באוגוסט. הגשמים ולחות-האוויר מרובים מאוד. ממוצע-המשקעים השנתי בתחנת צ'ראפונג'י שבהרי א' הוא למעלה מ-11 מ'. הממוצע הגדול ביותר הידוע בעולם. הצומח והחי. יער, סבך-ג'ונגל ומטעים תופסים את רוב שטחה של א'. לכמה מינים מעצי-היער של א' (טיק, דקלים שונים, באמבוס) יש ערך כלכלי מרובה. בין המטעים חשוב ביחוד התה (1,670 קמ"ר בגבעות), שא' היא כנראה מולדתו הראשונית (מאחר שהוא מצוי כאן גם כשיח-בר). ביערות, בהרים ובאיוזו הטראי (הג'ונגל שלרגלי התימאלאיה)

בעיצובה של הא' האס', הם התנאים הפיסיקאליים והאקלים של האיוזרים שבהם נוצרה אמנות זו — איוזרים, שהם בכללם ציחיים, מדבר או ערבה, ואקלימם חם, שאורי-השמש לוהט בהם והמים בהם מועטים. מכאן הנטייה למבנים — מסגדים, ארמונות, ובתים פרטיים — שהם מרופזים מסביב לחצר גדולה, שחזריהם גדולים וקרירים, הצל מרובה בהם מן האור והמוצא מהם הוא לפעמים קרובות כלפי החצר. תפקיד חשוב היה למים, ומכאן בנייתן של בריכות בחצרות ומתקני-מים

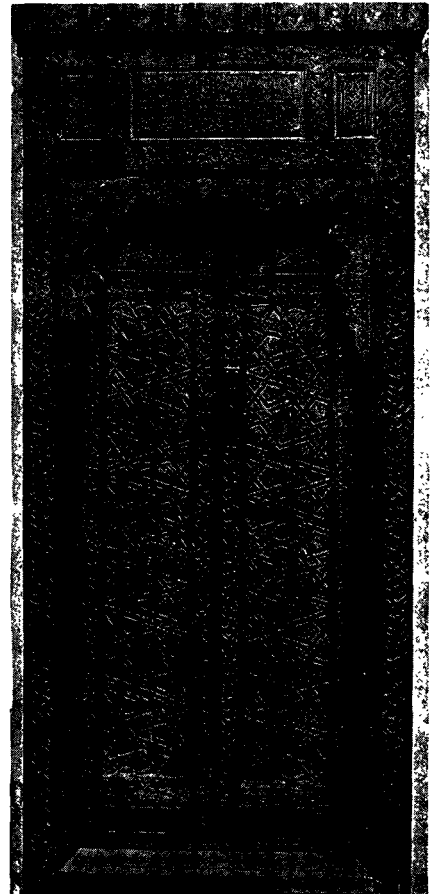

רשת כולכה לזוכה-הספיף במסגרת חאית בי
בארה"ר. עשויה עץ ושו. הנובה 2.1 ס"מ.
המחצת השניה של המאה 15

אמנותיים ברחובות. הקישוטים שעל גבי הבניינים הם בדרך כלל תבליטים שטוחים, שבעזרתם הושג משחק מגוון של אור-צל: הקישוטים בולטים כשטח שטוף-אור על גבי רקע חתוך-בעומק, שמתוך כך הוא פהת. הקישוט הצבעוני, המוסיף גוונים לעולם צהבהב, חום ושטוף-שמש זה, הוא מן הקווים העיקריים של אמנות זו.

ההשפעה ההיסטורית על הא' האס' נבעה מריכוז הכוח בידיה של שליט יחיד על עולם שלם. היתה לו, לשליט המוסלמי, אפשרות לקרוא אל חצרו אמנים מארצות רחוקות ולהביע בתוקף את טעמו הפרטי; ונטיותיו של השליט ניצחו בכמה מקרים את נטיותיו של האמן. לזה האחרון היתה בדרך כלל עמדה חברותית נמוכה, אע"פ שאמנים מסויימים באסלאם זכו להערצה של בני-הדורם. ביחוד בתקופה הראשונה של האסלאם יכול היה החליף להזמין מארצות-נכר לא רק חמרים אלא אף בעלי-מלאכה ואמנים לשם ביצועה של איוז תכנית

המאכלס על-ידי רוב מוסלמי, מעל א' וצורך לפאקיסטאן המזרחית, והמדינה מניפור (ע"ע), שהיתה עד אז תחת פיקוחו של מושל א', הועמדה תחת פיקוחה הישיר של ממשלת הודו המרכזית.

A. Ali and E. Lambert, *A.*, 1946; E. Gait, *History of A.*, 1926; C. Fürer-Haimendorf, *The Naked Nagas*, 1939; R. Reid, *History of the Frontier Areas Bordering on A.*, 1883—1941, 1942; G. C. Borua, *Ahom-Assamese-English Dictionary*, 1920.

א. י. בר. — א. מ. י.

אֶסְמָאֵעִילִיָּה, כת קיצונית בשיעה (ע"ע), שלפיה שייכת זכות-הירושה של משרת האמאם לשושלת של אסמאעיל אֶבְן גַ'עֶפֶר אלצאדק, מצאצאיו של עלי חתן-מוחמד. תורתה על האמאם היא מרחקת לכת ביותר: בני הא' נותנים לו כמעט כבוד-אלוהים. כן מאמינים חברי הכת בשיבתו של מוחמד, בנו של אסמאעיל, שלפי המסורת נעלם ועדיין הוא חי (ע"ע אסלאם). התאולוגיה שלהם היא בעלת אופי גנוסטי מובהק. את הקוראן הם מפרשים בדרך האלגוריה, ומתוך כך הם באים לידי זילזול במצוות המעשיות. מפני-כן נחשבו בעיני המוסלמים האורתודוקסיים כמינים מסופנים. אירגונם היה חשאי, ושליחיהם הפיצו את תורתם בשיטות-תעמולה מפותחות ביותר. — במאה ה-10 הטילו נצחונותיהם של הקר-מטים (ע"ע), שבמידה מסויימת קיבלו את תורת-הא' אימה על כל העולם המוסלמי; והעותם גדלה עד כדי כך, שלזמן מה אפילו הוציאו את האבן השחורה מבניין הפעצה ואף ממפה. מדינה בת-קיום נוסדה ע"י האסמאעילים במצרים, שבה שלטו כמאתיים שנה (969—1171) האמאמים הפאטימיים, שהת-אמרו להיות מצאצאיו של אסמאעיל. במאה ה-12 נתפלגה הכת לשניים, וה"ניזאריים", מתנגדיהם של הפאטימיים, המסתע-ליים, יסדו כת חדשה (חשישיים; ע"ע). לאחר מפתחה של השושלת הפאטימית נתדלדל הענף הפאטימי של הכת והוא מונה כיום כ-250,000 נפש (ה"בוהרה" בהודו ובאפריקה המזר-חית והאסמאעילים המוסתעליים שבת'מן). בהודו נמצאים גם אסמאעילים ניזאריים, הנקראים חו'ג'ה; ראשם הוא אגא כאן (ע"ע). גם הדרוזים (ע"ע) אינם אלא כת שנפרדה מעל הכת האסמאעילית-הפאטימית במאה ה-11. ואף "האחים הנאמנים" (ע"ע אחוואן אלצפא) הם איגוד של מלומדים, שמפיצים את תורות-הא' תחת מסווה של השכלה מדעית. המסורת הספרו-תית של בני הכת היא עשירה, ורק בימינו התחילו באים לידיעתנו הרבה מתיבוריהם, שמציאותם נשמרה עד הזמן האחרון בסוד. — בהודו קיימת חברה לחקרה-הא'; הרוח החיה שלה הוא הרוסי איוואנוב, שפירסם כ"י מרובים הנוגעים לתולדות הא' ותורותיה.

י. י. גולדציהר, הרצאות על האסלאם (פרק ה'), תשי"א; B. Lewis, *The Origin of the Ismā'iliyya*; L. Massignon, *Esquisse d'une bibliographie qarmate* (A Volume of Oriental Studies presented to E. G. Browne, 1922); W. Ivanow, *A Guide to Ismaili Literature*, 1933; Ismaili Society Series.

ש. מ. ש.

אֶסְמָאֵעִילִיָּה (اسماعيليه), עיר במצרים על שפתה הצפונית-מערבית של יַמַּת תַּמְסֶט, שבה עוברת תעלת-סואץ (ע"ע). יושבת על פרשת מסילות-הברזל, העוברות לאורך תעלת-סואץ ותעלת-א' — תעלה של מים מתוקים, שנמשכת מן הנילוס ומתפלגת בא' לשתי זרועות: צפונית, שפונה

מרבנות חיות-הבר: נמרים, ברדלסים, דובים, פילים, קרנפים. מחיות-הבית מגדלים בא' בקר ותאז.

הישוב. האסאמים הקדמונים הם כיום רק 22% מתושבי א', וברובם הם נמנים על מעמד העשירים והאמידים. לשונם וכתבם קרובים לבנגאלית, דתם בראהמאנית. משקי-המטעים הבריטי משך לא' המוני-פועלים מבנגאל, ביהאר, אוריסה ומאראצות הודיות אחרות. הרבה מהם הצליחו להתיישב כאן כחקלאים, ובמקומם באו לא' "קולים" חדשים. בהרים מצויים שבטים פרימיטיוויים, דוברי לשונות שונות. את מספר הלשונות המדוברות בא' אומדים ב-100—120. קודם שנוסדו הרפובליקות של הודו ופאקיסטאן ישבו בא': בראהמאנים — 4.2 מיליון, מוסלמים — 3.7 מיליון, בודאים, סיקים ג'איניים ועובדי-אלילים פרימיטיוויים — 3.17 מיליון, נוצרים — 0.25 מיליון; כשישית מתושבי א' היו ילידי-חוץ. לאחר ייסודן של הרפובליקות הנזכרות יצאו מא' מוסלמים הרבה ובמקומם באו בעיקר בראהמאנים. — עיר-הבירה של א' היא שילונג (27,000 נפש).

הכל כלה. עיקר פרנסתה של א' מיוסד על החקלאות, המנצלת כ-20% משטחה של הארץ. ישובים עירוניים מועטים בא' מאז. רק 3% מתושבי א' מרוכזים בישובים בעלי אוכלו-סיה גדולה מ-5,000 נפש. כשני שלישים מאדמתה המעובדת של א' זרועים אורז; בשאר השטח מגדלים חיטה, קנה-סופר, זרעי-שמן וקטניות. בסוף ימי שלטונם של הבריטים עבדו במטעיהתה של א' יותר מחצי מיליון פועלים ופועלות. הודות לאקלימה הלח של א' קוטפים בה את התה עד 16 פעמים בשנה (לעומת 3—4 קטיפים בשנה בסין). היבול השנתי של התה (כמעט כולו שחור) הוא כ-130 מיליון ק"ג. החקלאות, גידול-מקנה ועבודות-יער מעסיקים קרוב ל-90% מכל העובדים. המלאכה והתעשייה מפותחות רק במקצת. יש בא' גם מכרות פחם וברזל, שלפי שעה מנצלים אותם אך בקנה-מידה קטן, וכן בארזות-נפט שהן העשירות שבהודו (ב-1947 הגיעה התפוקה שלהן ל-300,000 טונות בערך). עורק-התנועה הראשי של א' הוא הבראהמאפוטרה ופלגיו. מסילות-הברזל המקשרות את א' עם קאלקוטה — השוק הגדול, שבו תלויים היצוא והיבוא של א' — עוברות דרך פאקיסטאן.

חינוך. אוכלוסי-א' הם ברובם הגדול אנאלפביתים. בשנים האחרונות השתדלה הממשלה לתקן מצב זה, והגדל מספרם של בתי-הספר ונוסדו אירגונים להוראת מבוגרים. ב-1948 הוקמה אוניברסיטה בג'והאטי (Gauhati) וב-1949 הורחבו בתי-הספר הטכניים בג'והאטי (Jorhat) ובקוהימה (Kohima), שכבר היו קיימים בזמן השלטון הבריטי.

היסטוריה. א', שנקראה בסאנסקריט קאמארופה, נזכרת במאה ה-7 לסה"נ כארץ מעלה-מס לממלכת הגופטה (ע"ע הודו, היסטוריה). במאה ה-13 כבש השבט של בני-אהום, שבא מדרום-סין, את א' וייסד כאן ממלכה עצמאית, שהצליחה לקיים את עצמאותה אפילו נגד המוגולים הגדולים במאה ה-17. אח"כ נתפוררה ממלכה זו ובמשך המאה ה-18 ותחילת המאה ה-19 פלשו הבורמנים לעיתים קרובות לא'. הבריטים תמכו כמה פעמים בשבטי-א' במלחמות-ההגנה של האחרונים נגד בורמה וב-1826 סיפחו את א' לבנגאל. ב-1874 הופרדה א' מבנגאל ונעשתה פרובינציה מיוחדת, שבראשה עמד מושל בריטי; ב-1937 הוקם בה פארלאמנט (רובו של נבחרים), שהיה מחליט על עניינים מקומיים. ב-1944 כבשו היאפאנים לזמן קצר חלק ממזרח-א'. ב-1947 נקרע השטח של סילהט (Sylhet),

הממשלה וב 1861 דיכא בראש צבא של 14,000 איש התמרדות של שבטים בסודאן. ב 1863 מת דודו וא' נעשה מושל מצרים. א' חידש את מדיניות המודרניזאציה של מצרים, שבה נקט סבו מוחמד עלי (ע"ע), וע"י הגדלת המס, ששילם לשולטן, השיג ב 1867 מזה האחרון את התואר ח'דיב (= בעל) ואת השינוי של חוק-הירושה — שינוי, שלפיו לא היה עוד יורש-העצר הזקן שבמשפחת המושל אלא בנו הבכור. א' קיבל גם את הזכות להגדיל את צבאו, לעשות חווי-מסחר עם מדינות אחרות וללוות כספים בחוץ-לארץ. בפתיחה התגיגית של תעלת-סואץ (20.11.1869) הבליט א' לעיני כל העולם את אי-תלותו בשולטן. ב 1875 הניע את המעצמות האירופיות לזאתר על השיפוט הקונסולארי. מאז היו בתי-דין מעורבים של שופטים אירופיים ומצריים פוסקים בסיכסוכים בין אירופים ואזרחי-מצרים. — ב 1871—1874 כבשו האנגלים שמואל בקר (Baker) וצ'רלז ג'ורדון (ע"ע) בתמיכת א' את דרומו של עמק-הנילוס ואת דַרְפּוּר (Darfur), אך נסיונו של הצבא המצרי לפלוש לחבש (1875) נכשל.

בתחילת שנות שלטונו של א' עלה, כתוצאה ממלחמת-האזרחים באה"ב, ערכה של הכותנה המצרית מ 5 מיליוני ל"ש ל 25 מיליונים. ע"י כך גדל האשראי של מצרים באירופה ודבר זה איפשר לא' לקבל הלוואות גדולות. בכספים אלה בנה א' מפעלי-השקאה, כבישים, גשרים, מסילות-ברזל, רובע אירופי בקאהיר, תיאטרונים, ועוד, אבל חלק גדול מן הסכום מים שלנה הוציא על בניית ארמונות פרטיים בשביל עצמו ועל פרנסתם של כ 10,000 איש, שהיו מבאי-חצרו. כדי לכסות את ההוצאות שהלכו ונתרבו וכן את הריבית של ההלוואות, הוכרח א' להטיל מיסים כבדים על האוכלוסיה, אבל הדבר לא הביא לידי הקלה במצב הכספי של מצרים, וחובות-המדינה גדלו והלכו. ב 1875 הוכרח א' למכור את מניותיו בחברת תעלת-סואץ לאנגליה בארבעה מיליוני לירות ובש 1876 — אף להפסיק את תשלום הריבית של ההלוואות (ע"ע מצרים, היסטוריה). כתוצאה מכך העמידו המעצמות האירופיות את הנהלת-הכספים המצרית תחת פיקוחן. א' לא רצה להשלים עם צימצום זה של זכויותיו וניסה לעורר מרד צבאי נגד הזרים (1878). לפיכך דרשו בריטניה, צרפת וגרמניה מן השולטן, שיעביר את א' משלטונו וימנה במקומו את תופיק, בנו של א'. משנענה השולטן לדרישה זו (26 ביוני 1879), עזב א' את מצרים והשתקע בנאפולי. ב 1888 הוזמן א' ע"י השולטן להתיישב (ביחד עם 300 נשיה-הרמון שלו) בקושטה, שבה מת ב 1895.

P. Crabitte, *Ismail, the Malignant Khedive*, 1933; G. Douin, *Histoire du règne du Khedive I.*, 1933—1938; A. Sammarco, *Le règne du Kh. I.*, 1937; A. Milner, *England in Egypt*, 1915¹².

א. מ. י.

אַסְמַכְתָּא, 1. בתלמוד — דבר, שסומכים עליו („אַסְמַכְתָּהּ אַרְצָא הוּא” [כתובות, ס"ז, ע"א] — הסתמכותם היא על חלקת-הקרקע) או כתוב בתורה, שההלכה התלמודית מסתמכת עליו („מִדְּבָרֶיךָ וּקְרָא אַסְמַכְתָּא בְּקֶלְמָא” [חולין ס"ד, ע"ב] — ההלכה היא של חכמי התלמוד, והכתוב אינו אלא הסתמכות עליו בלבד; השווה הביטוי התלמודי: „אַסְמַכְתָּהּ אַרְצָא” — הסמיכוהו על כתוב בתורה).

2. במשפט התלמודי — הִקְנָה או התחייבות על תנאי מסוג מסויים, שמבטל את ההקנאה או ההתחייבות אפילו אם

לפורט סעיד, ודרומית, שפונה לסואץ. א' נוסדה ב 1863, בימים שבהם נחפרו תעלת-א' ותעלת-סואץ, ונקראה על שם אסמאעיל פחה (ע"ע), שמשל אז במצרים. היא נבנתה לפי תכנית של עיר חדשה ויש בה רחובות רחבים, שדרות-עצים וגנים. בשנות-קיומה הראשונות סבלה קשות מקדחת, שנר-פאה ממנה אך בזמן האחרון. א' משמשת מרכז להנהלה הטכנית של תעלת-סואץ, וסמוך לה נמצא מושב המטה הראשי של חיל-המצב הבריטי שלאורך התעלה. באומדן מספרם של האוכלוסים (המתפרנסים על שירותים להנהלת-התעלה ולצבא הבריטי) מרובים חילוקי-הדעות: המספר הוא בין 25,000 ל 68,000. אחת מן הסיבות לכך: יש כוללים את הפועלים המצריים שבמחנה הבריטי בין אוכלוסי-העיר ויש מוציאים אותם מכלל זה. לפי תכנית, שנתקבלה ע"י חברת-התעלה, עתידים לחפור תעלה מקבלת בין קאנטארה וא' (כדי להקל על התנועה בשני הפיונים) ואף להרחיב את המעגן העמוק שבימה עלי-ד א'. כשהכריזה מצרים על ביטול ההסכם עם בריטניה בדבר חנייתו של צבא בריטי באזור-התעלה וברייטניה לא הסכימה לכך (סוף 1951) שימשה א' מרכז לפעולות טרור נגד הצבא הבריטי.

אַסְמַאנִי (Assemani; בער' السعاني), משפחה של מורחנים ממוצא לבנוני-מארוניטי, שפעלו באיטליה. כמה מהם סיפקו לספריית-הוואטיקאן את רוב כתבי-היד המזרחיים שבה, ואף חיברו את הקאטאלוגים המדעיים הראשונים של כתבי-יד אלה; קאטאלוגים אלה הם בעלי-ערך אף בימינו. החשוב שבבני-משפחה זו היה יוסף סימון א' (1687, טריפולי — 1768, רומי), שהיה מנהל של ספריית הוואטיקאן. בשני מסעות שערך במצרים ובסוריה (בשליחות האפיפיור) אסף אלפי כתבי-יד בשביל ספרייה זו. חיבורו הגדול, קאטא-לוג הספרייה של קלמנס (ע"ש קלמנס XI, אדוניו של א') בוואטיקאן (Bibliotheca Orientalis Clementino-Vaticana) היה מיועד לכלול 12 חלקים, אך יצאו ממנו רק 3 חלקים (ב 4 כרכים, 1719—1728) בלבד, העוסקים בכתבי-היד הסוריים שבספרייה הנזכרת. בין שאר הספרים המרובים שפירסם חשובה ביחוד הוצאת כתביו של אַפְרִים (ע"ע) הקדוש, דודנו סטפאנוס אַוֹדִיוֹס א' (1707, טריפולי, — 1782, רומי) פירסם קאטאלוג של כתבי-היד המזרחיים שבספריית פירנצה בשם Bibliothecae Mediceae Laurentianae et Palatinae co- dicum manuscriptorum orientalium Catalogus (פירנצה, 1742) ובעזרת דודו יוסף סימון א' אף התחיל מוציא קאטאלוג חדש של כל כתבי-היד שבספריית-הוואטיקאן בשם Bibliothecae Apostolicae Vaticanae Codicum manuscrip- torum Catalogus (רומי, 1756—1759); יצא רק חלק ראשון (ב 3 כרכים), העוסק בכתבי-היד הסוריים והעבריים.

G. Gabrieli, *Manuale di Bibliografia musulmana*, 1916; Baumstark, *Geschichte der syrischen Literatur*, 1922.

מ. פ.

אַסְמַאעִיל פְּחָה (1830—1895), מושל מצרים (1863—1879). היה בנו השני של אבראהים פחה (ע"ע) וחונן בבית-הספר לקצינים בסן סיר (Saint Cyr) שבצרפת. ב 1849 חזר למולדתו וב 1855 נשלח על-ידי דודו סעיד, שנתעלה לדרגת סגן השולטן התורכי במצרים, לחצרות של נאפולי ליון III, האפיפיור והשולטן, ביחוד לשם ביקורי-נימוסים. לאחר שחזר משליחותו אלו שירת א' במשרות גבוהות של

תנאי וגם את ביטול ההתחייבות על-תנאי בשטר אחד. בטיפוס זה של שטר הנקרא Conditional bond (שטר-חוב על-תנאי) משתמשים עד היום באנגליה, באה"ב ובכל שאר הארצות, ששיטת-המשפט שלהן הושפעו מן השיטה האנגלית.

אנציקלופדיה תלמודית, ערך אפמכתא; י. מ. גוטמן, מפתח התלמוד, ערך אפמכתא; L. Blau, *MGWJ*, 69, S. 139 ff.; Jacob J. Rabinowitz, *The Common Law Mortgage and the Conditional Bond* (University of Pennsylvania Law Review, 92, p. 179 ff.).

י. י. ר.

אֶסְמָרָה (Asmara), עיר-הבירה של אֶרִיתְרִיָּא (ע"ע). יושבת בסביבה פורה (מכאן השם א', שובנו באֶמְהָאֵרִית, מקום המרעה הטוב), בשולי-המזרח של המישור הגבוה חֶמְסֵן, בגובה של כ-2,300 מ' מעל פני-הים ובמרחק של כ-65 ק"מ (בקו ישר) מעיר-הנמל מְסוּאָה (ע"ע). אקלימה של א' ממוזג ונוח למתיישבים בני-אירופה. על כן העבירו האיטלקים ב-1897 את מושב המינהלה שלהם באֶרִיתְרִיָּא מֶמְסוּאָה לא', שהיתה אז עיירה בעלת אוכלוסייה של כ-2,000 נפש, ברובם נוצרים קופטיים ובמיעוטם (כ-40%) מוסלמים. א' נמצאת בדרך-המסחר העתיקה אֶסְסוּם-מְסוּאָה. האיטלקים יישבו בסביבה איכרים וחיברו את העיר לֶמְסוּאָה ע"י מס"ב ואח"כ גם ע"י רכבת-כבלים. כמרחק הקימו בה רובע אירופי, שיש בו בניינים ציבוריים נהדרים (קאטרדאלה, בתי-ספר, ועוד). מפעל חשמלי (הראשון במזרח-אפריקה), תחנת-רדיו ושדה-תעופה. העיר גדלה במהירות ונעשתה גם צומת-כביש שים למכוניות. מספר-תושביה גדל מ-9,000 (ביניהם כ-1,500 בני-אירופה — ברובם איטלקים) ב-1905 ל-18,000 ב-1928 ול-140,000 ב-1944 (ביניהם כ-45,000 אירופים). מספר-תושביה של א' כיום (1950) הוא כ-117,000 (ביניהם כ-20,000 אירופים). יש בא' גם קהילה יהודית קטנה (כ-100 נפש). — ב-1.4.1941 נכבשה העיר ע"י הצבא הבריטי ועד היום (1952) היא נמצאת תחת מינהל בריטי (ע"ע אֶרִיתְרִיָּא).

אֶסְסֵן (Essen; בספרות-ישראל — עסא), עיר-תעשייה בגר-מניה המערבית; המרכז של חבל הרור (ע"ע), של מפעלי קרופ (ע"ע) ושל חברות תעשיניות חשובות אחרות. 570,000 תר' (1949), רובם קאתולים. א' שוכנת על הגבעות שבין הרור והאֶמְשֶׁר, ויש לה נמל בתעלת רֵינֶס-הֶרְנֶה. — משום חשיבותה המרובה כמרכז לתעשייה כבדה ולנשק שימשה א' מטרה עיקרית להפצות של בעלי-הברית במל-חמת-העולם II וכתוצאה מכך נהרסה ברובה. אך אוצרותי המחצבים שבסביבותיה והריכוז של עובדים מקצועיים בתוכה גורמים לכך, שא' חוזרת ומתפתחת כמרכז מסחרי ותעשייני. — בתקופת הקיסרים הקארולינגיים היתה א' מבצר ומושב של נזירות בנדיקטיניות, ומן המאה ה-10 (שבה נעשתה עיר) עד 1803 (שבה סופחה למלכות-פרוסיה) שלטו בה הנזירות הראשיות (אֶבְטִיסוֹת) של מנזר זה (מן המאה ה-17 ואילך — תחת חסותם של נסיכי-בראנדנבורג). התפתחותה המהירה התחילה עם ניצול הפחם שבתחומי א' (כיום יש בה 32 מכרות) ובסביבותיה ועם ייסודם של מפעלי-קרופ (ב-1811), והאוכלוסייה שלה גדלה מ-4,700 ב-1816 ל-57,000 ב-1880 ול-667,000 ב-1939.

מציאותם של יהודים בא' נזכרת לראשונה בתעודות מן המאה ה-13. בתקופת המגפה השחורה (1349) גורשו יהודי

נתקיים התנאי. בהגדרתו של התנאי המבטל רבו הדעות בספרות הרבנית.

לפי דעתו של הרמב"ם (הל' מכירה, פ"א, הל' א' ואילך), כל הקנאה או התחייבות על תנאי מוקדם, שלפיו לא תיכנס ההקנאה או ההתחייבות לתקפה אלא לאחר שיתקיים התנאי, בטלה לגמרה, אפילו אם נתקיים התנאי. הוא סבור, שהקנאה או ההתחייבות יש תוקף רק כשהתנאי הוא מאוחר — כלומר, כשהקנאה או ההתחייבות נכנסת לתקפה מיד, ורק אי-קיומו של התנאי מפקיע את תקפה.

לפי דעתו של הרשב"א (שו"ת הרשב"א, ח"א, סי' תתקל"ג), כל הקנאה או התחייבות, שבאה כקנס בעסק, שההקנאה או ההתחייבות טפלות לו, יש בה משום א' והיא בטלה. כך, למשל, אם ראובן לווה סכום-כסף משמעון לשלוש שנים וממשפן לשמעון בית בתנאי, שאם לא יפרע את החוב במשך שלוש שנים יהא הבית של שמעון, התנאי בטל משום א' — מפני שהעברת הבית לשמעון אינה אלא קנס על אי-פרעונו של החוב בזמנו. בדומה לזה, אם ראובן לווה מאה זוז משמעון לשנה בתנאי, שאם לא יפרע את החוב עד סוף-השנה יהא חייב לשמעון מאתיים זוז במקום מאה, התנאי בטל, מפני שמאה הזוויים הנוספים הם קנס על אי-פרעונו של החוב העיקרי בזמנו.

מן החזוים המרובים, שנעשו בבבל ובמצרים בתקופת-התלמוד ואף לפניו, שבהם מתנים הצדדים על קנס, שישולם ע"י הצד המפר את החוזה לצד המקיים אותו, נראה, שדעתו של הרשב"א היא הנכונה, ושחכמי-התלמוד, שפסקו להלכה ש"א, ל' א' קנאי, נתכוונו לאותו תנאי של קנס, שהיה רווח בימיהם.

הרמב"ם (שם, הלכה י"ח) מביא תקנה של "חכמי-ספרד", שלפיה היו מסירים את הפגם של א' מעסקות, שברגיל היה בהן פגם זה. למשל, בשידוכים היה אבי-הכלה מתנה עם החתן, שאם לא יכניס את בתו לחופה עד הזמן שהסכימו עליו, ישלם לו החתן כקנס סכום מסויים. אילו היו כותבים את ההתחייבות של החתן בשטר כפשוטה היתה בטלה משום א'. לפיכך תיקנו חכמי-ספרד, שיכתבו שני שטרות, האחד שטר-התחייבות מצד החתן לאבי-הכלה על סכום מסויים ללא כל תנאי, והשני שטר-מחילה מצד אבי-הכלה לחתן על תנאי, שאם יכניס את הכלה לחופה עד הזמן שקבעו ביניהם תהא התחייבותו בטלה ומחולה לו. ליתר ביטחון היו משלישים את שני השטרות, את שטר-ההתחייבות ואת שטר-המחילה, בידי שְׁלִישׁ, שהיה מוסר את שני השטרות למת-חייב, אם קיים את התנאי, או לצד השני, אם המתחייב עבר על התנאי.

במאה ה-13 הירבו היהודים באנגליה, בין בעסקים שבין יהודי ליהודי ובין בעסקים שבין יהודי לבלתי-יהודי, להשתמש בתקנה זו של חכמי-ספרד, בצורה של שני שטרות והשלשתם בידי שלישי, בהתחייבויות-על-תנאי מסוגים שונים. האנגלים קיבלו, כנראה, צורה זו של התחייבות-על-תנאי מן היהודים, שהרבה מהם עסקו באנגליה בבנקאות ובהלוואות כספים, ומסוף המאה ה-13 ואילך הירבו להשתמש בה גם הם. עד סוף המאה ה-15 היו נוהגים באנגליה לכתוב שני שטרות, שטר-התחייבות ללא שום תנאי ושטר ביטול ההתחייבות-על-תנאי, ואת שני השטרות היו מוסרים לשְׁלִישׁ — ממש כמו שהיו נוהגים לעשות יהודי-אנגליה עד הגירוש של 1290. מסוף המאה ה-15 ואילך התחילו כותבים גם את ההתחייבות ללא

ואולם אביה רוצה, שתינשא ליוסף, „איש האלוהים“ מתחילה אסנת מסרבת לכך מפני שיוסף הוא עבד משהוחרר. אבל כשהיא רואה את יוסף ביפיו הנפלא מתלקחת בלבה האהבה אליו. עכשיו הוא מסרב לישא אותה מפני שהיא עובדת-אלילים. אסנת בוכה לפניו והוא מתפלל לאלוהים, שיתן בלבה את הרצון להתגייר. תפילתו מתקבלת. אסנת מנפצת ומשמדת את כל אלילי כספה וזהבה, זורקת את כל בגדיה היקרים החוצה כדי שיקחו אותם העניים, צמה שבעה (או שמונה) ימים ושמה שק על בשרה ואפר על ראשה ומתפללת ל„בורא העולם“, שיסלח לה על שהיתה עובדת-אלילים. ואז נראה אליה מלאך-ה' ומודיע לה, שאלוהים שמע אל תפילתה והיא תהיה אשתו של יוסף, ומעתה לא עוד ייקרא שמה „אסנת“ אלא „מנוס“ (καταφυγή), „כי אליך ינוסו לאומים רבים ועמים רבים“. המלאך מצווה עליה שתרחץ (תטבול?) ונתן לה חלת-דבש (κηρίον), שעשו הדבורים ממיץ של שושני גן-עדן ושהאוכל ממנה חי לעולם. המלאך עולה במרכבת-אש השמימה ואסנת מתרחצת (טובלת?) כמצוותו — ונהפכת כולה לאחרת. היא עצמה תמהה על יפיה. היא הולכת לקראת יוסף, אבל הוא אינו מכיר אותה. היא מספרת לו כל מה שאירע לה והוא מברך אותה ושמה לישא אותה, ופרעה בכבודו ובעצמו מסדר את חתונתם של אסנת ויוסף (פרקים א—כ"א).

וכשבאים יעקב ובניו מצרימה ויוסף ואסנת הולכים לבקר את יעקב, ושמעון ולוי בניו מלווים אותם, רואה בנו של פרעה את אסנת, שהיתה מיועדת לו קודם-לכן, ותאוותו אליה מתגברת. הוא מבסס לשחד את שמעון ולוי כדי שיעזרו לו להשיג את אסנת, אך הם דוחים את הצעתו בבוז. שמעון רוצה להמיתו, אך לוי אומר לו, שלא נכון ליראי-ה' לשלם רעה תחת רעה. בנו של פרעה פונה לעזרתם של בני-השפחות. דן וגד מסכימים מיד לעשות רעה ליוסף אחיהם, ואחר סירוב מתרצים לכך גם נפתלי ואשר. פורצת מלחמה בין בני-השפחות ובין שמעון ולוי, שנלווה אליהם גם בנימין. בנו של פרעה מסתתר תחת שיח ורוצה לתפוס את אסנת כשתעבור במרכבה, אך בנימין זורק בו אבן והוא נופל פצוע לארץ. בנימין רוצה לשים קץ לחייו של הפצוע, אך לוי מונע גם אותו ממעשה כזה ושוב הוא אומר, שאין לשלם רעה תחת רעה ושהמשפט הוא לאלוהים והם, כבני-אדם, חייבים לחבוש את פצעיו של בן-פרעה. בני-השפחות מבקשים את אסנת, שתשפיע על אחיהם, שיסלח לחטאם הגדול, ואסנת עושה כך, ואף היא מזכרת, שאין לשלם רעה תחת רעה ושיש לסלוח לחוטאים. לאחר שלושה ימים מת בנו של פרעה, ואחריו מת גם פרעה אביו ומשאיר את כתרו ליוסף, שמוֹלך על מצרים 48 שנים (פרקים כ"ב—כ"ט).

למרות הקשר הסיפורי שבין הפרקים א—כ"א וכ"ב—כ"ט עושה הדבר רושם, כאילו לפנינו שני ספרים נפרדים. קאופמן קולר (Jewish Encyclopedia, II, 172–176, s. v.), וביחוד אביגדור אפטוביצר (HUCA, I [1924], 239–), מוכיחים, שהספר כולו, בשני חלקיו, הוא יהודי על-פי תכנו ומוצאו; אלא שקולר חושב לנוצריית את התוספת בפרק י"ז. אפטוביצר מביא הקבלות לכל תכנו של הספר בכלל ופרטיו מן התנ"ך ומן התלמוד והמדרש ומוצא ב„אסנת ויוסף“ 29 אגדות ומימרות, שיש כדוגמתן בספר-הייובלות, בכתבי פילון ובתלמוד ובמדרש (עיינו: HUCA, I, 260–286). ואולם קשה לחשוב, שכל מה שיש ב„אסנת ויוסף“

א' מן העיר, אך לאחר זמן הותר להם לחזור אליה. ב1399 הם נזכרים ברשימת משלמי-המיסים. באמצע המאה ה16 (1578—1545) שוב לא היו יהודים בא'. ב1598 נתפרסם החוק העירוני הראשון בדבר משלחי-היד המותרים ליהודים. ב1662—1686 נסתכסך המנזר עם העיר בגלל זכות השיפוט על היהודים. ב1652 היו בא' 7 יהודים, ב1791 — 13. אעפ"כ הוקם ב1683 בית-כנסת בא' וב1716 נקבע בית-קברות יהודי במקום. באותו זמן נמצאו בא' גם רופאים יהודיים. עם התפתחותה של א' באמצע המאה ה19 עלה מספרם של היהודים בא' 19 ב1805 ל750 ב1869. ב1930 היו בא' 5,000 יהודים. בית-הכנסת החדש בא', שנבנה ב1913, היה מן הנאים ביותר בבתי-הכנסת בגרמניה.

K. W. Kästner, *Das Münster in E.*, 1929; J. Cremers, *E.*, 1937; H. Spethmann, *E. die Stadt*, 1938; S. Samuel, *Geschichte der Juden in Stadt und Synagogenbezirk E.*, 1913; E. Körner, *Die neue Synagoge in E.* (in *Architektur des 20. Jahrhunderts*, 13. Sonderheft, 1914).

אַסְנָשׁוֹן (Ascension), בספרד' עליה = עליית ישו לשמים, שהנוצרים חוגגים 40 יום אחר חג-הפסחא), אי באוקיינוס האטלנטי, ב8° רוחב דרומי ו14° אורך מערבי. שטחו 88 קמ"ר; מספר-תושביו כ160 (1949). האי מתרומם מתוך הים, שעמקו מגיע כאן ל3,000 מ', לגובה של 850 מ' בג'רין מאונטן (Green Mountain), הר-געש כבוי. האקלים חם ויבש, מושפע ע"י הפאסאט הדרום-מזרחי. הישוב היחיד בא' הוא ג'ורג'טאון (Georgetown) — צומת של כבלים, שמקשרים את אירופה עם אפריקה. התושבים עובדים ברובם בשירותה של תחנת-הכבלים, שמנהלה הוא גם ראש האי; המיעוט מתפרנס ממכירת זבל-ציפורים ופוספאטים, שהם מצויים בא'.

א' נתגלה ב„יום עליית-ישו“ 1502 ע"י הפורטוגיזי ז'ואן דה נובה (João da Nova) והיה בלתי-מיושב עד 1815. בשנה זו הקימו האנגלים בא' תחנת-צי בדרך לסט. הלנה, מקום מאסרו של נאפוליון, ועד 1922 היה א' תחת פיקוחו של הצי הבריטי. מאז נמצא א' בתחום מינהלו של נציב סט. הלנה. במלחמת-העולם II שימש האי לחיל-האוויר האמריקני כתחנה לחמרי-דלק.

E. H. Ford, *The History and Postage Stamps of A. Island*, 1933; C. C. Watts, *In Mid-Atlantic*, 1936; *Annual Colonial Report on St. Helena*.

אַסְנָת (בתרגום השבעים — Ἀσενέθ), בת פוטיפרע, כוהן-אֵן, שפרעה מלך מצרים השיא ליוסף (בר' מא, מה). א' ילדה ליוסף את אפרים ומנשה, והיתה איפוא אמם של שני שבטים, שתפסו מקום מרכזי בחיי-ישראל בתקופת המקרא. צורת השם א' היא מצרית ופירושה, כנראה: של נָת, כלומר, השייכת לאליה נָת, שפולחנה היה רוח בחבלי הַדְלָתָה המערבית במצרים. כהני אֵן (הַלְיוֹפּוֹלִיס) היו מן הנערצים ביותר בין כהני מצרים העתיקה, ובידיעה הנמסרת במקור המקראי, שלפיה היתה א' בתו של כוהן-אֵן, נתפון כנראה המחבר להבליט את יחוס מוצאה של א'.

אַסְנָת וְיוֹסֵף, סיפור בנוסח של הרומאן היווני, שנשתמר כאחד מן הספרים החיצונים ביוונית, סורית, לאטינית, גית, ארמנית וסלאווית. תכנו הוא: אסנת בת פוטיפרע, כוהן אֵן, היא בתולה צנועה ומתרחקת מחברת-גברים. בנו של פרעה מלך מצרים אוהב אותה והיא מיועדת לו לאשה.

(דה"ב לה, טו) ובימי עזרא ונחמיה (עז' ב, מא; ג, י; נחמ' ז, מד; יא, כב).
 (ב) אביו של יואח, מזכיר המלך חזקיהו (מל"ב יח, יח, לו; יש' לו, ג, כב).
 (ג) שומר הפרדס של מלך פרס בימי נחמיה (נח' ב, ח).

אַסְנָה הַרְפָּאָה (או א' היהודי, או א' הירחוני, או רבנו א', או א' בן ברכיהו), רופא יהודי קדמון, שעל שמו נקרא ספר עברי בחכמת-הרפואה, שנתחבר כנראה ברובו במאה ה-6 לסה"נ באחת מארצות המזרח התיכון. בספר זה, שהוא ידוע לנו ב-16 כ"י שלמים או מקוטעים ושעדיין לא יצא לאור בדפוס, נשתמרו ידיעות על רפואות עבריות קדמוניות, שמות ומנחים רפואיים עבריים, ארמיים, פרסיים ויווניים, קטעים מתורגמים לעברית מתוך ספרי-רפואה יוניים, שמקצתם אבדו ואינם ידועים לנו ממקור אחר. הספר משמש גם מקור להכרתם של מנהגים עתיקים ושל תורת המוסר הרפואי היהודית הקדומה. — כה"י השלמים ביותר של ספר זה נמצאים בספריית של מינכן, אוכספורד ופאריס.

ספר א"ה חובר לא ע"י א' עצמו אלא ע"י תלמידיו, מלבד א' נזכרים בחיבור כמוזרים גם יוחנן בן זבדא ור' יהודה הירחוני. הספר אינו מעור אחד: חלקים אחדים ממנו הם עתיקים מאוד, חלקים אחרים נתחברו — או ניתרגמו מלשונות אחרות — בתקופות מאוחרות-ביחס (עד המאה ה-7). הרבה פסוקים המתחילים במלת „ואלמדך“ מעידים, שהתוכן שימש זמן מרובה מעין „תורת-רפואה שבעל-פה“, בדומה לתלמוד, עד שהועלה על הכתב. על קדמותו של הספר מעידים הסיגנון, הדומה ללשונם של המדרשים העתיקים, והשימוש בשמות נרדפים פרסיים (ולא ערביים) ובמשקלות שהיו נהוגים בא"י בתקופת התלמוד. כה"י השונים כוללים גם תוספות מאוחרות (עד המאה ה-12), שנעשו ע"י המעתיקים בשוליה-הגליונות ולפרקים גם בגוף הספר.

מן הספר מתברר, שא' חי בתקופה ובאיזור שבהם שלטו הלשונות הפרסית והארמית כשפות המלומדים והרופאים — כנראה, באיזור שבין הגליל העליון ובין ארם-נהריים. הוא דן באקלימן של א"י וסביבותיה, וכן הוא מזכיר את מימיה, יינותיה ומחצביה של א"י. הכינוי „ירחוני“, שבו נקרא המחבר, טיבו של כמה מרפאותיו וכן שמותיהם של חכמים שהוא מזכיר כבני-סמך, מעידים על קשר הדוק לארם-נהריים. אין בספר שום רמז להשפעה של הרפואה הערבית, ולעומת זה נזכרים בו רופאי עכו"ם, שמטפלים בחולים בדרכי-כישוף; מכאן, שא' חי בזמן שקדם לכיבוש המזרח התיכון על-ידי הערבים המוסלמיים.

כמה מחברים קדמונים מזכירים במישרים או בעקיפים את א'. במאה ה-10 מזכיר המדקדק ר' יהודה אבן קוריש (ע"ע) „ספר רפואות“ עם שמות ארמיים, שבו הוא כנראה מתכוון לספר א'. שמו של הספר נזכר בפירושו הגאונים לסדר טהרות המיוחס לרב האי גאון (עוקצין, פ"ג). רזי (ע"ע) מזכיר את ספר א' ובתרגום הלאטיני של ספרו (משנת 1279) נזכר בין המחברים הרפואיים המפורסמים גם „א' היהודי“. אבן אל ג'זאר (בערך 950), תלמידו של ר' יצחק ישראלי, מזכיר בספרו „צידה לדרכים“ את אסף בן ברכיהו, ובתרגום יוני של ספר זה נזכר א' בשם Ἰσαΐης Ἰουδαίου. „ספר הרפואות של שם בן נוח“, המצוטט ע"י ר' שלמן בן ירוחם (920), אינו כנראה אלא ספר א', שבו נזכר שם בן נוח

הוא ממקור יהודי. יש תוספות נוצריות בפרקים י"ד-י"ז (ע', למשל, E. Schürer, Geschichte, III⁴ [1909], 399-402). אלא שאין שירר צודק כשהוא חושב את „אסנת ויוסף“ ל„אגדה נוצרית, שיש לה יסוד יהודי“. נוצרי לא היה אומר וחזרו ואומר, שאסור לשלם „רעה תחת רעה“ (כלומר, לא היה מרמו על „לא תיקום ולא תיטור“ שבמקרא), אלא היה מטעים את הציווי: „אהוב את שונאיך“, כמו שנאמר באוונג' גליון מפי ישו (מתיא, ה', מ"ד). גם הטעמת קדושתו של לוי ויחסו אל אסנת מוכיחים, שכאן לפנינו חיבור עברי, שמגמתו לרומם את האחד המיוחד שבשנים-עשר השבטים, שממנו יצאו משה ואהרן והוא אבי כל הכהנים והלוויים. בכל זה מורגשת מגמה יהודית טהורה, ורישום יהודי טהור יש גם בסיפור, שנערך שולחן מיוחד בשביל יעקב, שהיתה לו תועבה לאכול עם המצרים“. מחבר נוצרי לא היה מטעים דבר זה ביחוד. ומאחר שיש בתפילתה של אסנת ובדבריו של יוסף אליה מלות וביטויים, שמצאם מלשון עברית הוא כמעט בלתי-מוטל-בספק, ומאחר שהחלפת השם „אסנת“ בשם „מנוס“ (לפי אפסו ביצר, שם, שם, עמ' 281, נחלפה „אסנת“ לא „מנוס“ אלא „מחסה“ או „חסנת“ — „חוסן“) מעידה אף היא על מקור עברי, אפשר להחליט כמעט בוודאות, שאין לקבל את דעתו של קולר (שם, שם, עמ' 176), שהספר שייך לספרות-ההטפה ההלניסטית ונתחבר ביוונית במצרים. יותר נכונה דעתו של אפסוביצר, שהספר נתחבר בעברית ובא"י במאה הראשונה לסה"נ, בשעה שנתגברה בישראל השאיפה לקבלת גרים, והתגיירותה של הילניזם המלכה שימשה דחיפה לחיבורו של ספר חיצון זה. לפי אפסוביצר (שם, שם, עמ' 305), „אסנת היא זהותית עם הילני“. זיהוי זה של אסנת והילני הוא נועז יותר מדי. ואולם יש לקבל את השערתו של אפסוביצר בנוגע לזמן-חיבורו של הספר. לעומת זה קשה לשער, שאין ב„אסנת ויוסף“ שום זיופים נוצריים, כדעתו של אפסוביצר. אבל הספר בכללו הוא חיבור יהודי וארצישראלי: היהודי של סוף ימי הבית השני לא היה יכול להשלים עם הרעיון, שיוסף הצדיק יקח לו לאשה בת כוהן-און, מצרית עובדת-אלילים, ולא נתקררה דעתו עד שהמציא את כל אותה האגדה על התגיירותה של אסנת, שעל-ידי כך נשתנו גם גופה וגם נשמתה.

המקורות: הטקסט היווני של „אסנת ויוסף“ נתפרסם בשל"ח מוחו בצירוף מבוא מפורט ע"י P. Batiffol, *Studia Patristica*, fasc. 1-2, 1889-1890, pp. 1-87; הטקסט הסורי ע"י: P. M. Land, *Anecdota Syriaca*, III (1870), pp. 18-46; G. Oppenheim, *Fabula Iosephi et Assenethae apocrypha* (תרגום לאטיני של הטקסט הסורי), 1886; הטקסט הארמני נדפס בתוך Revue Polyhistorique XLIII-XLIV (1885-1886); הטקסט הלאטיני נדפס ע"י נובאקוביץ (1892). נוסף על התעודות, שנזכרו בגוף הערך: י. קלוזנר, ספרים חיצוניים, „איצר היהדות“, חוברת לדוגמא, תרס"ו, עמ' 110-109. Camilla Lucerna, *Asseneth, eine apocryphe Erzählung etc.*, Wien, 1921; Истрин, *Апокриф Иосифа и Асенеѳъ*, Москва, 1898.

י. ק.

אֶסְסִינִים, עֵצַי הַשִּׁישִׁים.

אַסְנָה, (א) בן ברכיהו, משבט לוי, מצאצאי גרשום; מן הממונים על השירה באוהל-מועד בימי דויד (דה"א ו, כד, ועוד); עמו שירתו בניו (דה"א כה, ב). א' נזכר גם כמחבר בראש י"ב מזמורי הויילים (ג; עג-פג). צאצאיו (בני-אסף) נזכרים כמשוררים בבית-המקדש בימי יאשיהו

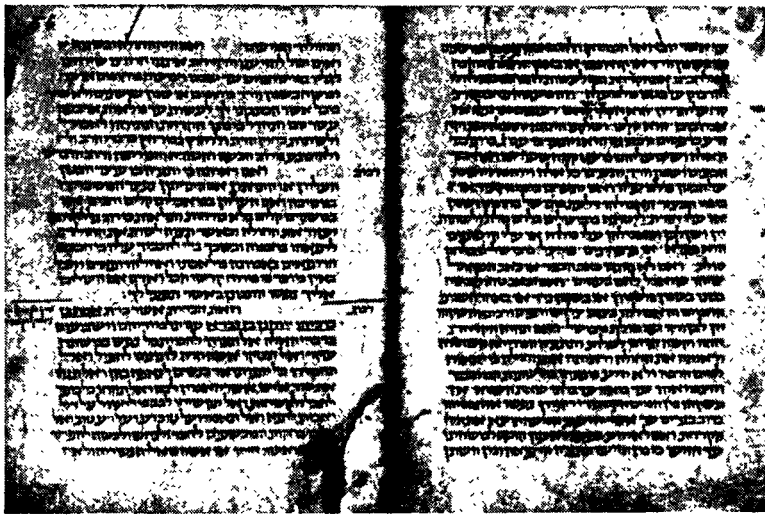

עמוד סכ"י אופספורד, כודליאנה (נויכאוור) 2,138 (פו המאה ה-13) של ספר הרפואות ובו התחלת נוסח „הברית אשר כרת(1) אספ בן ברכיהו יווחנן בן זבדא עם תלמידיהם...”

בהקדמה; והוא הדין ב„ספר הרפואות” המוזכר ע”י רש”י (שו”ט, טו) וע”י ר’ נתן בעל „הערוך” (ערך „נתן”): „הוא גיד בספר רפואות”. ר’ אליעזר ברי נתן ממאגנצה (במאה ה-12) והרד”ק (פירוש להושע יד, ה) מזכירים את א’ בשמו המפורש. מתחילת המאה ה-13 מצויים כ”י הרבה, שמצטטים את א’ בשמו ומביאים קטעים ופרקים שלמים ממנו. בכתביו הרפואיים של הרמב”ם אין א’ נזכר; הרמב”ן מזכיר אותו בס’ „שער הגמול”.

תורת הרפואה של א’ מסתמכת במידה מכרעת על תורת הרפואה היוונית הקדומה. א’ הוא בעיקרו היפוקראטיקן, אך הוא מושפע גם מרופוס ומדיוסקורידס, ופחות מהם — מגאלנוס. השפעה זו בולטת בסברותיו על טיב המים ועל האקלים המזרחי, וכן בהוראותיו בנוגע

לריפוי-עניים. — באנטומיה של א’ נשתמרו מסורת ונזמני-קלאטורה עבריות קדומות. כלי-הדם נקראים „גידים”, „מסי” לזת מפורדות”, „תעלות”. האברים הם „מחלקות-הגוף”. הוא מזכיר את „חדרי-המוח”. הלב הוא מקור-הנפש; וכך הוא מסביר את מחזורי-הדם: „מדפקות-הגידים (= הדופק) מאת רוח-החיים המזה ותחילת מקורם מן הלב, ויימשכו אל קצוות-הגוף, ומקצוות-הגוף ישובו אל הלב כמים אשר תנדום [תנידם] הרוח...” הוא מאתר את השכל, הבינה, הדעת והיצר: „וידבר אספ על הנפש ומכונה — הגוף, וחוקת הדעת הוא מוח-הראש”. „מכון הרוח בראש, הבינה — בלב, ומקום הפחד במחשכי-הגוף”. בהתאם לאסכולה הפנומאטית הוא מורה: „המרה (השחורה) היא רוח ולא גוף”. הוא מתאר את „פלאי-הבריאה” ואומר: „הרוח בורא הכל”. מספר העצמות (ה„אבר-רים”): רמ”ח; מספר הגידים: ש”ס (ולא שס”ה), כמספר ימי שנת-היורה. העצם ניוזנה על-ידי מוח-העצמות. מן התלמוד הוא מקבל את האגדה על מציאותה של עצם („לזו של שד-רה”) שאינה כלה עולמית. גם מעין אמברולוגיה (ע”ע) — תחילת בריאת האדם בתוך הרחם — תוארה על-ידי. הוא מקבל את סברת התלמוד (בכור, כ”א) בנוגע לגמר היצירה של העובר ברחם אמו 40 יום לאחר ההתעברות, שלא כדעת היפוקראטס. — הפאתולוגיה של א’ יוצאת בעקבות תורת המזיגה של 4 המרות. המחלה היא סטיה מן המזיגה הנכונה של 4 היסודות (עפר, מים, רוח, אש) 41 התכונות (יובש, לחות, קור, חום) שבגוף. — הספר דן גם בפרוגנוסטיקה, דיאגנוסטיקה, היגיינה, פארמאקולוגיה; בענייני היגיינה ודיאטה יש בו הרבה קבלות לכללים המסורים בתלמוד. התראפיה של א’ שואפת בראש וראשונה למניעת המחלה ע”י הנהגת-בריאות מפורטת ומדויקת, שבה מופיעים כגו”רמים: תנועות (גימנאסטיקה), מרחצאות, מסיכות, עיסויים, קרני-השמש, אור צח, מים נקיים, משקאות שונים לפי תנאי-המקום ותקופת-השנה, בחירה נכונה של המזונות (בשר, לחם, חלב, ירקות), כללים ל„שכיבת נשים”, כוסות-רוח, הקזת-דם, נשימה נכונה, ריתמיקה. — התרופות של א’ לקוחות מעולמות הצמחים, המחצבים והחי. הן ניתנות כשהן לעצמן (בפרדות) או מזוגות ומעורבות (מורפבות)

עירובים שונים. רוב מיתקני-התרופות נטולים מן היוונים. אבל א’ מביא גם נוסחות של מיתקנים מחכמי הפשדים, הפרסים, ההודים והמצרים, רפואות עממיות מארץ פוש (= חבש וסודאן) ורפואות עבריות עתיקות, שלדבריו השתמשו בהן שמואל ירחינאי ויהודה ירחינאי ושהן מיוחסות ל„ימות השופטים מלפני מלך בישאל”. התרופות ניתנו בצורת משקה, טבלה (אילקטוארין), גלולות (טרוכיסקי, גואישי), גרגורת, טיפות-עין, טיפות-אוזן, טיפות „לשפיע בנחיריים”, קטורת, טיחה (מריחה), פתילות („בעורת”), „חוקן „מסיכות”), משחות-שמן, שמנים ריחניים להטבת ריח-האמ-בטיות, תחבשות לריכוך, לחימום, למגן, וכד’. — מעניינים מאוד הם הרמזים של א’ לאבחנה המבדלת, וכן הוא מסביר כמעט הסברה מודרנית את הרעלת-המים ע”פ דעת התלמוד בעניין סכנת „המים המגולים”: „שעבר עליהם השרץ, מנחש עד שממית, או כל שרץ המרע, המרוקקים בפייהם ארס בכל אוכל”. — בספר א’ נכלל תרגום עברי של „פרקי-היפוקראטס” עם פירוש קצר לפרק הראשון. זהו התרגום הראשון הידוע של ספר רפואי יווני, ויתכן שהוא עוד קדום מספר א’ עצמו. כאן כלולות גם ידיעות מספר „פרמאקיטס” של היפוקראטס, שהלך לאיבוד.

א’ היה ירא-שמים ומסור לדת-ישראל. הוא השתדל לשלב את האמונה הדתית בחכמת-זמנו; האמין, שכמה מחלות באות כעונש מן השמים על חטאים ושהתפילה האמיתית, המלווה תשובה וצדקה, היא גורם גדול בריפוי. באיסורי-המאכלות שבתורה ובהבדלה בין הבהמה הטהורה והטמאה ראה אמצעים להרחקת נזקים טבעיים. לפעמים קרובות הוא מטעים, שרק אלוהים הוא הרופא הנאמן ושחובותיו הראשונות של הרופא הן יראת-שמים וטהרה-המידות. תורתו של א’ חדורה אתיקה רפואית נעלה. כהיפוקראטס בשעתו, הוא תוקף קשות את תאוות-הבצע ברופאים, משביע את תלמידיו לרפא עניים חינם ומזכיר תרופות שאפשר למצוא או להכין אותן בכל מקום ובכל זמן בול. א’ פונה בכל דבריו רק לרופא המשכיל המקצועי ומגנה בחריפות רופאי-אליל והדיוטות המטפלים בחולים ומחבלים ברפואה. המוסריות הרפואית הגבוהה של א’ ושל חברו יוחנן בן זבדא משתקפת בנוסח „הברית”

או השבועה, שבה היו משביעים את תלמידיהם שהסמיכו לרפואה.

ז. מונטנר, על קדמותו של א' הרופא ועריכת הספר הרפואי הקדום ביותר, "הרפואה", ל"ג, ג'—י"ב; על התוכן הנדון בספר הרפואה לא' הרופא, שם, מ"ט, א—ב; המוסר הרפואי העברי ושבועת א', "הרופא העברי", 1947; אסף הרופא, ביבליוגראפיה, "קרית ספר", 1947; לשונו של ספר א', M. Steinschneider, *Hebr. Bibliogr.*, XII, 1951, 85–88; XIX, 35–38, 64–7, 84–89, 105–109; K. Sudhoff, in *Deutsche Lit. Zeit.*, 1917, 30, 838; *MGWJ*, VI, 277; VIII, 202; L. Venetianer, *Asaf Yudaicus*, 1915/17; J. Simon, *Asaf Ha-Yehoudi*, 1933; H. Friedenwald, *The Jews and Medicine*, 1944, 147; S. Muntner, *Sobre las Fuentes de Asaf (Sefarad)*, Vol. VII, No. 2, 1947; id., *The Book of Medicine by Asaph* (A. Levinsohn Anniversary Vol., 1947); id., *The Antiquity of Asaph etc.* (Bl. Hist. of Med., Baltimore, 1951).

ז. מ.

לרב האיי גאון (שם, תר"ץ); ח) קובץ אגרות ר' שמואל בן עלי ובני-דורו (שם, תר"ץ). ביחד עם ישראל דוידזון ויששכר יואל הוציא א' לאור את סידור רב סעדיה גאון (ירושלים, תש"א), וביחד עם ל. א. מאיר ערך את ספר הישוב, כרך ב', מימי כיבוש ארץ-ישראל ע"י הערבים עד מסעי-הצלב (שם, תש"ד) וצירף לו מבוא מקיף. — א' הוא אחד מעורכי מחלקת-היהדות של "האנציקלופדיה העברית" והוא העורך של המדורות: תלמוד, ספרות-הגאונים, ספרות רבנית וקראות באנציקלופדיה זו. בחיבוריו מתאחדת בקיאות עצומה בכל הספרות העתיקה והמאוחרת של היהדות עם יחס צר והבנה יתרה לחזיונות-החיים וקווי-האופי של התקופות ההיסטוריות, שהוא דן עליהן.

מ. ג. צ.

אַסְפָּה, התכנסות של בני-אדם לכל מטרה שהיא. הזכות להתאסף היא אחת מזכויות-האדם (ע"ע),

הנחשבות כזכויות-יסוד בכל חברה דמוקרטית, ובמדינות המפירות הפרה כלשהי בעקרונות דמוקרטיים קיימת זכות זו אף אם היא מותנית בסיגים הדרושים להבטחת הסדר הציבורי. בחברות פרטיות מכל המינים נהוג, שהסמכות העליונה בענייני-החברה תימסר לידי א' כללית של חבריה. בתחום עסקי-ציבורי, מילאו א"עם, כלומר א', שפל תושב מבוגר בעל זכויות פוליטיות רשאי להשתתף בהן, תפקיד חשוב בעבר, אף אם לא תמיד אפשר לייחס להן עליונות למעשה או אפילו להלכה על המנהיגות הפוליטית הקבועה או על גופים מנהלים בעלי אופי מצומצם יותר. א"עם ממין זה אנו מוצאים בהיסטוריה של רוב עמי-אירופה ואף בחלקי-עולם אחרים. ה *ἐκκλησία* בערייוון, ה *comitia* ברומי, וא"ה-עם של השבטים ותושבי-המחוזות של עמים גרמניים הן הדוגמות החשובות ביותר של א"עם ממין זה. גם היום נשתמרו א"עם כאלו בצורות-חברה מסוימות (ע"ע דמוקרטיה [ישראל]); קנטון; קבוץ). אך עוד בעולם העתיק דרשו תנאי-החיים, שהדיון וההחלטה על עסקי-ציבור יימסרו במידה גדלה והולכת לגופים מצומצמים יותר, מורכבים מבני-אדם נבחרים או ממונים, ונטיה זו שלטת אף כיום. הא' החשובה ביותר בתחום עסקי-ציבורי בזמננו אינה אספת-עם אלא אספת-נציגים, שבה מייצגים מועטים את השקפותיהן של שכבות רחבות יותר. סמכות ההחלטה עברה ברובה לא" מייצגות, ואילו אספת-העם הפכה עפ"ר לא' פומבית, שהיא רשאית לדון בעסקי-ציבור, אבל לא לקבל החלטות מחייבות. גם החקיקה (ע"ע) מסורה, בהתאם להשקפה הדמוקרטית, לאספת-נציגים, שיסוד-הייצוג שלה הוא רחב ביותר. כך נוצר המוסד של א' מחוקקת הידוע גם בכמה שמות אחרים, ביניהם פרלמנט (ע"ע).

שרשיה של הא' המחוקקת במדינות המודרניות נעוצים באספת-המעמדות, שהיתה טיפוסית להרכב המעמדי של ארצות-אירופה ביה"ב. הרכב זה נתן את אותותיו בא" הראשונות שנתכנסו במדינות שונות באירופה של יה"ב כדי ליעץ למלך בענייני-חוקים ובשאלות מדיניות אחרות, וכן כדי להשתתף בקביעת מיסים. א" אלו היו מורכבות בדרך כלל מבאי-כוחם של שלושת המעמדות העיקריים: הכמור, רה, האצילים, והבורגרים — אזרחי הערים. באי-כוחם של האחרונים נקראו "הפשוטים" (Commoners), לפי הביטוי האנגלי, או, כמו שנקראו בצרפת, "המעמד השלישי". נציגייהם של המעמדות הללו ישבו ודנו על ענייניהם בנפרד.

אַסְפֵי (אוֹסוֹבֶסְקִי), שְׁמֵחָה, רב (נר ט' בתמוז תרמ"ט/1889, לזבאן, סמוך לסלוצק). מחבר של ספרים ומח-

קרים על תקופת הגאונים והספרות הרבנית, המשפט העברי, תולדות הישוב היהודי בארץ-ישראל ותולדות החינוך והתרבות בישראל. א' למד בישיבת טלז ונסמך להוראה בשנת תר"ע/1910. אח"כ שימש רב ומורה-הוראה בלזבאן ובמינסק. בתרע"ד—תרע"ט היה מורה לתלמוד ומשנת תרע"ה — גם הראש של ישיבת אודסה מייסודו של הרב חיים צ'רנוביץ (ע"ע). לאחר מכן ישב שנתיים בפאריס ובגרמניה ובתחילת תרפ"ב (סוף 1921) עלה לארץ-ישראל, במקום ששימש מתחילה מורה לתלמוד בבית-המדרש למורים של "המזרחי" בירושלים. עם פתיחת האוניברסיטה העברית בתרפ"ה הוזמן להורות בה כמרצה על תקופת הגאונים וספרותה, ובתרפ"ט גם על הספרות הרבנית. בתרצ"ו (1936) נתמנה א' פרופסור באוניברסיטה העברית ובשנות תש"ח—תש"י (1948—1950) כיהן בה גם כרקטור. א' היה פעיל באוניברסיטה שנים הרבה כחבר הוועד-הפועל שלה, וכן כיו"ר במכון למדעי-היהדות וכדקאן של הפאקולטה למדעי-הרוח. בשנות תרצ"א—תש"ג היה א' גם חבר של אספת-הנבחרים, חבר הוועד הלאומי ויו"ר בוועד-החינוך. עם תקומתה של מדינת-ישראל נתמנה שופט בבית-המשפט העליון. א' פעיל גם בהרבה מוסדות ציבוריים ומדעיים אחרים. בין השאר הוא מכהן כיו"ר בחברת "מקיצי נרדמים".

חוזן ממאמרים ומחקרים בודדים מרובים, שא' פירסם על ספרות הגאונים והפוסקים, על תולדות המשפט העברי, על תרבות היהודים בימי-הביניים ותולדות הישוב בא"י, בכתב-יד, בספרי-יובל ובשאר קבצים מדעיים (חלק מהם כונס בספריו: "באהלי יעקב", תש"ג, וב"מקורות ומחקרים בתולדות ישראל", תש"ו). חיבר א' את הספרים הללו: (א) העונשין אחרי חתימת התלמוד, ירושלים, תרפ"ב; (ב) בתי הדין וסדריהם אחר חתימת התלמוד, שם, תרפ"ד; (ג) מקורות לתולדות החינוך בישראל מתחילת ימי הביניים עד תקופת ההשכלה, ד' כרכים, תל-אביב, תרפ"ה—תש"ג. כמו-כן חשף ב"ת הוצאות הביקורתיות של כ"י מתקופת הגאונים שפירסם א' (ביחוד מתוך הגניזה), וכן של כ"י מתקופת הפוסקים הראשונים; (א) תשובות הגאונים וליקוטי ספר הדין לר"י אלברצלונגי, ירושלים, תרפ"ז; (ב) תשובות הגאונים מן הגניזה (שם, תרפ"ט); (ג) מספרות הגאונים (שם, תרצ"ג); (ד) ספרן של ראשונים (שם, תרצ"ה); (ה) תשובות הגאונים, מגנזי קמ" ברידג'ו; (ו) ספר המקצועות (שם, תש"ז); (ז) ספר השטרות



איספאהאן: המסגד הנדול, נבנה ע"י השאה עבאס הראשון ב 1611

1,700 מ' מעל פני הים ובאמצע דרך-השיירות מטהראן למפרץ הפרסי. הונדה רוד משקה את סביבת-א' בראדיוס של כמה עשרות ק"מ, אבל יש בא' גם מיתתהום בשפע בעומק לא מרובה. סביבת-א' היא מפני-כך מנאות-המדבר הפורים והגדולים שבפרס. מגדלים בה דגנים, פירות ויר-קוה, וכן (לצרכי-יצוא) כותנה, טאבאק (לנרגילות) ופרגים (לתעשיית-האופיום). בחבל הטבעי וההיסטורי עירק אל עג'אמי, שא' היא בירתו, מרבים לגדל צאן, שמצמרו עושים שטיחים, וא' היא מרכז לתעשייה ולמסחר בשטיחים אלה. ענפי מלאכת-המחשבת שבא', שהם חשובים לכלכלה שלה ושבהם הגיעה לשיא במזרח המוסלמי, הם: צורפות במתכת יקרה, ביחוד בכסף, צריפת-תשבץ (tausia) בכסף ונחושת, ושיבוצים (intarsia) של צדף, שן ועצם בעץ, ציורי-מיניא-טורה בלכה על עץ, עצם ומתכת, קראמיקה מסוג הפינס, רקמה וציור בדפוס-יד על משי, בד ועור. משנות 30 למאה ה-20 ואילך נתפתחה בא' תעשייה של צמר-גפן, שמעסקת פועלים הרבה ומתוך כך הוקם בא' פרולטאריון תעשייני.

היסטוריה. אגדה, שהיא ידועה ממקור מוסלמי ושבדומה לה אנו מוצאים גם בתלמוד (סנהדרין, צ"ד, א'), מייחסת את ייסודה של א' ליהודים משבווי נבוכדנצר. הגדול שבפרברים, שמהם נצטרפה א' החדשה במאה ה-10 לסה"נ, נקרא אז יהודיה. לפי אגדה קדומה בנה ג'ם, הגיבור הלאומי של הפרסים, מבצר בא'. אבל באמת היה ישוב במקומה של א' הנוכחית עוד קודם שהגיעו לכאן האיראנים מן המזרח. החבל, שבו נמצאת א', כבר היה ידוע בשם אַנְשָׁאן באלף ה-3 לפסה"נ (ע"ע פרס, היסטוריה). כשנשתחררו הפרסים מעול ע'ילם במאה ה-7 לפסה"נ היתה כאן אחת מערי-הבירה של שושלת האחמניים, שמהם יצא פורש. שם הבירה גאבי (Gā-) (bae, Gavi) נשתנה בתחילת ימי שלטונם של הערבים לג'אי. פטלמיוס (ע"ע) קורא לעיר בשם אֶסְפַּדְנָה (Ἀσπιδάνα), ובמקורות פהלוי (ע"ע פרס, לשון) היא נקראת בשם ספאהאן. בתקופת האסלאם הראשונה נקראה א' "מדינה" או "שהרי-סטאן" (בערבית ובפרסית: כרד). בימי השושלות הבוואזאית והסלג'וקית הוסיפה א' לגדול ולהתפתח, עד שפגעו בה קשה המונגולים: ג'ינגיס-חאן (בתחילת שנות 1220) וטימור (1387), שהחריבו את העיר וטבח רבבות מתושביה. לזוהר זכתה א' בימי שושלת הצאפאווים, כששימשה בירת-מלך

מנהג זה נשתמר בצרפת עד 1789 ובשוודיה עד 1866. במאה ה-13 הונגה באנגליה חידוש מכריע: הנציגים של האצולה הקטנה התחילו מתאספים ביחד עם נציגיהם של הבורגרים. כך הונח היסוד ל"בית הפשוטים" (House of Commons), שחרג ממסגרת הנציגות של מעמד אחד ונעשה הא' המייצגת היחידה במדינה. בית-הלורדים, שהיה מורכב מאנשי האצולה הגבוהה ומראשי-הכנסייה, קיבל אופי של מוסד, שחבריו ממונים או מקבלים את מקומותיהם בירושה או בתוקף תפקידם, ויסוד הייצוג שוב לא היה בולט בו.

כדי לציין את אחדותה של הא' המתאמרת לייצג את האוכלוסיה כולה ולא מעמד מסויים בלבד, קראו חברי אספת-המעמדות בצרפת למוסדם החדש, בימי המהפכה הצרפתית, בשם א' לאומית, ושם זה נתקבל בכמה מדינות כאחד מן השמות של המוסדות המחוקקים. במדינות שנהוגה בהן השיטה הדו-קאמרית (שיטת שני בתים), קוראים לפעמים בשם זה למוסד המורכב משני הבתים המתכנסים לשיבה משותפת. כך היה המצב ברפובליקה השלישית בצרפת, מ 1875 עד מלחמת-העולם II. לפי החוקה הצרפתית של 1946, הבית הנבחר ע"י בחירות ישירות הוא הא' הלאומית. לשם קביעת חֶקֶה (ע"ע) או חוקי-יסוד בוחרים, כרגיל, במדינה דמוקרטית בא' מכווננת. א' ממין זה יכולה להיבחר ע"י הבוחרים בבחירות מיוחדות או שהיא יכולה להיות מור-פכת משני הבתים המחוקקים המתכנסים יחד או הפועלים לפי פרוצדורה מיוחדת, או לפי צירוף שתי השיטות הללו (כגון: באיטליה, לפי חוקת 1948). א' מכווננת פועלת גם כשיש צורך בשינוי חֶקֶלִי של החוקה או חוקי-היסוד, אך בעיקר מרובה השיבותה אחר מהפכה או מרד, כשיש צורך לעצב את דמותו של המשטר מחדש. כדוגמה, במדינת-ישראל התקיימו, פחות משנה אחר תקומת המדינה, בחירות לא' המכווננת, שלאחר מכן שינתה את שמה ל"כנסת ראשונה". בדרך זו נקבעו, בין השאר, חוקותיהן של גרמניה, פולניה, צ'כוסלובאקיה, אוסטריה, ועוד, אחר מלחמת-העולם I, ושל צרפת, איטליה, פו-לניה, ועוד, אחר מלחמת-העולם II.

בממדים צרים יותר קיימות א' מייצגות בתחומים של איור, קאנטון, וכדומה. גם בשלטון המקומי (ע"ע), במידה שהוא מבוסס על רעיון השלטון העצמי (ע"ע), תופסת עפ"ר מקום בראש א' נבחרת, אע"פ שכרגיל היא ידועה בשם אחר, כגון מועצת-עירייה, מועצה כפרית, וכדומה. מונח זה של מועצה, שנועד מלכתחילה לסמן א', שאין להן סמכות החלטה אלא סמכות דיון והמלצה בלבד, אין מדייקים כיום בשימוש, ולפרקים משתמשים בו גם כדי לסמן א' בעלות סמכות-החלטה.

בדבריי-ימי-ישראל בגולה מילאו תפקיד חשוב א"-רבנים וא" של באי-כוח הקהילות. בתקופת המאנדאט הבריטי בא" היתה אספת-הנבחרים המוסד העליון בכנסת-ישראל. בשני המאמצים שנעשו עד היום לארגן את כל המדינות בעולם בגוף אחד, חבר הלאומים (ע"ע) והאמות המאחדות (ע"ע), נקבע מקום לא' כללית (או "עצרת"), שבה משתתפת כל מדינה חברת-הארגון ע"י נציגיה על יסוד של שוויון. ב. א.

אֶסְפַּהֶן (Isfahan, בפרסית اصفهان), עיר בפרס, בקצה מערבה של רמת אירן (ע"ע); מספר תושביה: 210,000. א' יושבת על הונדה רוד (רוד = נהר), בגובה של

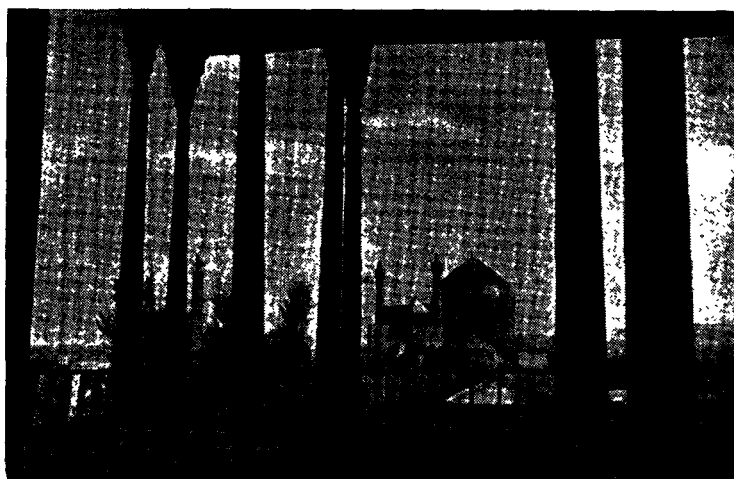

איספאהאן: המיידאן, ארמון המלך וסנדיאישאה

מתחילת המאה ה-17 עד שהחריבו אותה האפגאנים ב-1722. עבאס I דאג לפיתוח המסחר בא' והוסיב בה ארמנים בפרבר, שנקרא ג'ולפה על שם מקום מוצאם. הוא ויורשיו הקימו בא' בנייני-תפארה, שרובם עדיין קיימים. בימיהם נעשתה א' אחד מכרכי-העולם הגדולים, והפרסים היו נו- הגים לומר, שא' היא חצי-העולם. מתקופה זו יש תיאורים מפורטים של א', שנכתבו ע"י נוסעים אירופיים. אע"פ שהעיר מת- פתחת שוב זה עשרות שנים, עדיין היא כגרעין בתוך חרבות חומתיה מן המאה ה-17. במרכזה עיר נמצאת רחבת המסקרים הצבאיים (מיידאן אי-שאה; 140x385 מ'), ומסביב לה בנייני-הפאר של השאהים, בכללם מסג'ד אי-שאה — היפה שבמסגדי

פרס. בין עשרות המסגדים שבא' הקדום ביותר הוא מסג'ד אי-ג'ומעה, מן המאה ה-11. היפה שברחובות-העיר הוא שדרות ארבעת-הגנים, שאורכו 3 ק"מ; בצידו יש מספר גדול של בניינים ציבוריים וחווילות, ביניהם בית-המלך (צ'הל סוטון) ומד'רס-אי-מאד'ר, הנאה בבתי-המדרשות המוסלמיים שבא'. כל הבניינים הללו מצופים פִּינְסִים בצבעים מזהירים (בעיקר כחול). שדרות ארבעת-הגנים מגיעות עד גשר- האבנים על הנהר-רווד, שנבנה בימי עבאס II.

היהודים הרבה ישבו בא' בימי-קדם וגם בימי האסלאם — עד שנחרבה העיר ע"י טימור ב-1387. במאה ה-10 קרא הג'אוגראף הערבי אצט'ח'רי למחוז א' בשם יהודי-סטאן. לפי ר' בנימין מט'הלה (1176) ישבו בזמנו בא' כ-15,000 יהודים. קרוב לשנת 700 קמה בא' תנועה משיחית, שמחוללה היה יצחק בן יעקב אבו עיסא (ע"ע). ימי שושלת הצאפאניים היו קשים ביותר ליהודים. עבאס I רדף אותם ואף גזר עליהם שמד, והגזירה עמדה בתקפה במשך חמש שנים (1622—1627). לפי אגדה רווחת בין יהודי-פרס סגרה שָׁרַח בת אשר בן יעקב אבינו את המלך במערה ולא התירה לו לצאת מתוכה עד שהבטיח להניח ליהודים. מערה זו, שהיא רחוקה מא' 30 ק"מ, נחשבת בעיני היהודים למקום קדוש, והשדה שמסביב לה משמש להם בית-קברות. עבאס II (1642—1666) חידש את הגזירות על היהודים והרבה מהם הוכרחו להתאסלם. עד היום מדברים בכמה כפרים שבסבי- בות-א' יהודית-אספאהאנית (מיוסדת על ניב פרסי קדום), וכנראה שומרים גם על כמה ממנהגי-ישראל.

בצפיפות ובדלות בגטו של ג'ז'ב'רה. מספרם של יהודי א' נאמד (קודם 1940) ב-5,000 נפש.

א. י. ברור, מפרשת מסעותי בפרס, הדפסה מיוחדת מן הירחון "סיני" כרך א' וב' הנ"ל, אבק דרכים, חלק ב': מסע בפרס, תש"ז; ו. י. פישל, יהודיה, תרביץ, ו. 523—526; הג"ל, תולדות יהודי פרס בימי הספוידים, ציון, ו. 273—293; A. U. Pope (ed.), *A Survey of Persian Art*, II, IV, 1938; A. Galante, *Marranes Iraniens*, 1935; R. Abrahamian, *Dialectes des Israélites de Hamadan et d'Ispahan*, 1936.

א. י. בר.

אָספּוֹרְט, ע"ע ספּוֹרְט.

אָספּוֹרְט, ע"ע תּפּוֹרְט.

אָספּוֹרְט, אָלפּוֹרְטוֹ דֶה, ע"ע ספּוֹרְט, אָלפּוֹרְטוֹ דֶה.

אָספּוֹרְטוֹ סַנְטוֹ (Espírito[u] Santo — בספר' ופורטו': רוח-הקודש), שםם של כמה מקומות בתחום

התגליות של הספרדים והפורטוגזים.

1. אחת מאה"ב של בראזיל. שוכנת על חופו של האוקיי- נוס האטלאנטי בין המדינות בְּרַזִּיל, בצפון, ריו דה ז'אנרו בדרום ומינה ז'רייס במערב. שטחה קרוב ל-45,000 קמ"ר, מספר-אוכלוסייה כ-900 אלף, לכל ארצה של א' ס' נמשכת שפלת-חוף, צרה בדרום ורחבה-ביחס בצפון; בחלקה הדרומי, עד נהר דוֹסָה (Doce), מצויות בין החולות ימות-חוף וביצות. ממערב לשפלה מתרוממים הרים ורמות, שגבהם בדרום- המערב מגיע ל-2,900 מ' בערך. — א' ס' נמצאת כולה באיזור הטרופי; אקלימה חם ולח וחלק גדול מן הארץ מכוסה יערות. שבהם מצויים כמה מיני-עצים יקרים. — כלכלתה של א' ס' מיוסדת בעיקרה על החקלאות, ביחוד על גידול של קפה, קאקאו, קנה-סוכר וכמה צמחי-ריפוי. השיבות כלכלית מצומ- צמת יש גם למכרות הזהב, הַפְּרָקָת והפְּטָדה, שהיו בעלי ערך כלכלי מרובה בתקופה הקולוניאלית. כמורכן פורים כאן פחם ונחשת. — הישוב מעורב מבני גזעים שונים. בכמה גלילות עדיין יושבים אינדיאנים משבטי הבוטוקוים. בדרום-הארץ מרובים הלבנים, ובתוכם מושבות של איכרים איטלקיים. עיר-הבירה של א' ס' היא עיר-הנמל ויטוריה (50,000 נפש) שבדרומה של הארץ. היא מחוברת במס"ב עם ריו דה ז'אנרו ועם מינה ז'רייס. בחלק הצפוני של א' ס' אין מס"ב, ועיקר התחבורה נעשה כאן באמצעות נהר דוֹסָה וכמה נהרות אחרים. — הישוב בא' ס' נוסד ב-1535 ע"י ואסקו קוטניני

היהודים. יהודים הרבה ישבו בא' בימי-קדם וגם בימי האסלאם — עד שנחרבה העיר ע"י טימור ב-1387. במאה ה-10 קרא הג'אוגראף הערבי אצט'ח'רי למחוז א' בשם יהודי-סטאן. לפי ר' בנימין מט'הלה (1176) ישבו בזמנו בא' כ-15,000 יהודים. קרוב לשנת 700 קמה בא' תנועה משיחית, שמחוללה היה יצחק בן יעקב אבו עיסא (ע"ע). ימי שושלת הצאפאניים היו קשים ביותר ליהודים. עבאס I רדף אותם ואף גזר עליהם שמד, והגזירה עמדה בתקפה במשך חמש שנים (1622—1627). לפי אגדה רווחת בין יהודי-פרס סגרה שָׁרַח בת אשר בן יעקב אבינו את המלך במערה ולא התירה לו לצאת מתוכה עד שהבטיח להניח ליהודים. מערה זו, שהיא רחוקה מא' 30 ק"מ, נחשבת בעיני היהודים למקום קדוש, והשדה שמסביב לה משמש להם בית-קברות. עבאס II (1642—1666) חידש את הגזירות על היהודים והרבה מהם הוכרחו להתאסלם. עד היום מדברים בכמה כפרים שבסבי- בות-א' יהודית-אספאהאנית (מיוסדת על ניב פרסי קדום), וכנראה שומרים גם על כמה ממנהגי-ישראל.

בתקופה החדשה התפרנסו יהודי א' ממלאכות שונות (טחינה, אריגה, צריפה, ועוד) וממסחר (ביחוד במשי, תר- פות, תבלים, תכשיטים, ועוד) וכמה מהם שימשו כבדחנים, נוגנים ושרים בחצרות השרים. הדייפות השפילו לא רק את מצבם החמרי של יהודי א', אלא אף את מצבם הרוחני. על רקע זה הצליחו המטיפים לדת הבאהאיים לצוד נפשות מישראל, ואף המיסיון הפרוטסטנטי האנגלי הקים כאן עדת-מומרים קטנה. ייסוד של בית-ספר מטעם "חברת כל ישראל חברים" ואח"כ הכרות הקונסטיטוציה בפרס, וביחוד ימי-שלטונו של רִיזָה פֶּאֶהְלִי (ע"ע), העלו במקצת את רמת התרבות והחיים של יהודי-א'. יחידים מהם התחילו יוצאים מן הגטו ומתיישבים ברחובות המרווחים, ואפילו בצ'הַר באג (שדרות ארבעת-הגנים), אבל הרוב הגדול נשאר יושב

בביטומן בעיקר כא' לאחר שמערבבים אותו במלאן מתאים — בגושים מינרליים דקים או בסיבים מינרליים או צמחיים, בעפר, גומי, צבעים, ועוד. כמלאן בא' משמשים עפר חול, חצץ, אבן-גיר טחונה, אדמת-לס.

התכונות המכאניות של ביטומן וא' מושפעות מן הטמפרטורה, מגודל העומס וממהירות-ההעמסה. ביטומנים, שבלחץ קבוע הם כנוולים, נעשים אלאסטיים ושבריים בהשפעה של מכה או עומס זמני. בחום של 60° ומעלה מאבדים רוב הביטומנים כמעט כל התנגדות מכאנית. לא' זמן-קיום מוגבל: באוויר החפשי ובאור-השמש הם מתקשים בהדרגה מחמת חימצון, וכן הם עלולים להתקלקל מחמת מגע ממושך במים.

בא' משתמשים בקנה-מידה גדול לריצוף כבישים, לציפוי גגות, לבידודים מרטיבות, מחום ומרעש-קול, להגנה על מתכות מפני קורוזיה (ע"ע), להכנת לאפה, וכד'.

A. Marcusson, *Die natürl. u. künstl. Asphalte*, 1921; H. Abraham, *Asphalts and Allied Substances*, 1930; M. Reiner, *Research on Rheological Properties of Bitumen and Asphalts*, 1948.

מר. ר.

אספליניון, ע"ע שרכים.

אספסיה (Asphaltum), ידידתו של פריקלס (ע"ע); בת העיר מילטוס. פריקלס נתאהב בא' ועזב את אשתו למענה; היא ילדה לו בן, שאף הוא נקרא פריקלס ושהיה אחד מן האסטראטגים, שנידונו למיתה לאחר הקרב על-יד ארגיניסי (ע"ע יון, היסטוריה). המסורת הספרותית מעידה, שא' היתה אשה בעלת שאר-רוח, שבחנה האישי, השכלתה



אספסיה. הסוואנון של הוואטיקאן, רופי

(Cutinho), שקיבל ממלך פורטוגאל זיכיון על איזור-הוף לאורך של 250 ק"מ ויסד בו ישוב בשם א' ס', סמוך לעיר-הבירה של היום. המתיישבים נלחמו כאן במשך תקופה ארוכה מלחמה קשה באינדיאנים, שנתפשו עם הלבנים אך לאחר כמה דורות — ביחוד הודות לפעולת המיסיון של הישועים.

2. הגדול באיי הברידיים החדשים (ע"ע). שטחו 4,850 קמ"ר ומספר אוכלוסיו כ-15,000.

3. אי קטן בדרומו של מפרץ-קאליפורניה. שייך למזסיקו.

אספירנה, ע"ע קוליסיים.

אספלט או ביטומן אספלט, חומר מינרלי-אורגאני, מוצק או מוצק-למחצה ועפר דביק במקצת, שהוא בעל גוונים שונים: מחום-כהה עד שחור. בצורתו האורגאנית הטבעית, שבה הוא נקרא באמריקה א' ובאירופה ב"א, הוא מורכב בעיקר מתערובת של פחמימות מגובה מולקולארי מרובה (ע"ע פרפין); בשימושי הטכניים הוא מופיע בתערובת עם חול ואבנים קטנות, שבאירופה קוראים לה א', הביטומן מופיע בטבע כשהוא לעצמו או כמרכיב של שמן-האדמה, והוא ה"שארית" המתקבלת לאחר זיקוק הנפט (ע"ע).

ביטומן כמעט נקי מופיע לפעמים על פני ים-המלח לאחר סערות בים זה, שנקרא בפי הרומים "הים האספאלטי". חומר זה הוא ה"חמר" שבמקרא (ברא' יא, ג; יד, י). בכמויות גדולות נמצא ביטומן טהור באגם-ברמודאס שבנובזאקה. משקע גדול ביותר של א' טבעי (שבו מעורב הביטומן בחר-סית ובחול) מרוכז ב"אגם-הזפת" (Pitch Lake) שבאי טרי-נידאד. משקעים של אבן אספאלטית מצויים בכל חלקי-העולם. עפר הם מורכבים מאבנים של חול או גיר, או מתרכבות של חול וגיר ספוגות ביטומן. גם בישראל מצויות אבני-גיר ביטומניות, שמתוכן אפשר להפיק ביטומן או אפשר להשתמש בהן כא'. בייצור העולמי תופס הביטומן המוצא מאגמים כ-2% ומסלעים כ-1%, ואילו יותר מ-90% מופקים כתוצרת-לוואי לתהליך הזיקוק של שמנים גלמיים מסויימים. תכונותיו והרכבו של ביטומן זה תלויים בטיבו של הנפט שזוקק ובשיטת-הזיקוק. "ביטומן מנופח" הוא החומר, שמתקבל לאחר חימצון ה"שארית" של זיקוק-הנפט ע"י הפחת אויר חם דרך שארית זו.

חשיבותו השימושית של הביטומן נקבעת ע"י תכונותיו הראולוגיות, ז. א. נזילותו והאלאסטיות שלו. יש ביטומנים-סוליים, שהם בעלי נזילה צמיגה, וביטומנים-גללים, שהם בעיקר אלאסטיים; ויש דרגות-מעבר מרובות בין שני הסוגים. התכונות האפייניות החשובות ביותר, שנקבעות ע"י בדיקות טכנולוגיות של ביטומן, הן:

- (1) החדירות — עומק השקיעה של מחט בביטומן בעומס מסויים ובטמפרטורה מסויימת;
- (2) נקודת-ההתרככות — הטמפרטורה, שבה שוקע כדור בעל משקל מסויים לעומק הביטומן;
- (3) הרקיעות — הגודל של המתחה המכאנית, הגורמת לקריעתה של לבנת-ביטומן בתנאים מסויימים;
- (4) המסיסות בנפט.

ביטומן כשלעצמו יכול לשמש כשכבת-ביניים בין חמרים אחרים, שמגינה על חמרים אלה מפני שחיקה ושיפשוף מכאניים. בימי-קדם השתמשו בביטומן לשימור גופותיהם של העצומים וכטיס לחיבור לבנים בבניה. כיום משתמשים



אספסיונים. מוזיאון קארלסברג החדש, קופנהאגן

(*toivio*) שבפאנוניה, החליט לחדור לאיטליה קודם בואו של מוקיאנוס. הוא היכה את חייליו של ויטליוס על-יד קרמונה ומיד עברו גם הלגיונות שבספרד ובבריטניה והצי במיסטנום לצידו של א'. ההתנגדות האחרונה לא' היתה ברומי. אך הפטרוריינים, שנלחמו על צידו של ויטליוס, הוכנעו; ויטליוס נהרג והסנאט הכיר בא' כקיסר רומי.

ב 69 יצא א' לרומי והתחיל מכניס סדרים למדינה. שמסוף ימי-נירון ואילך היתה נתונה במצב של תהוה ובהוה. הוא פתח במעשה סמלי: בנה מחדש את המקדש של יופיטר הקאפיטוליני, שנהרס בימי מלחמת-האזרחים. לאות, שמלכות-רומי קמה לתחיה. ב 71 ערך טריומפוס מפואר על יהודה המנוצחת וסגר את דלתותיו של מקדש האל יאנוס כסימן לדבר, שהשלום חזר למדינה. אות נוסף לכך שימשה בניית המקדש של אלת-השלום (*Pax*).

פעולתו של א' היתה מכוונת: א) לחיזוק והרחבתו של שלטון הקיסר; ב) לביסוס בטחונה הפנימי והחיצוני של רומי; ג) לקימומה הכלכלי של המדינה.

כשעלה א' לשלטון היו הדעות חלוקות בשאלת סמכויותיו של הקיסר. העקרונות של הפרינקיפאט, שקבע אוגוסטוס (ע"ע), נתערערו בימיהם של גאיוס קאליגולה ונירון. ואע"פ שמימי קלאודיוס קיסר ואילך נתברר יותר ויותר, שהשלטון הממשי על המנגנון של האימפריה הרומית היה בפועל בידו של הקיסר, לא רצו החוגים שנתרכזו מסביב לסנאט להשלים עם מצב-דברים זה. כדי ליתן בסיס חוקי לשלטון הקיסרות, הגדיר א' בתעודה רשמית מיוחדת את סמכויותיו של הקיסר ואת היחסים שבינו ובין הסנאט מתוך הסתמכות על צורת המשטר של אוגוסטוס, טיבריוס וקלאודיוס.

כאוגוסטוס ראה אף א' את מרכז-הכבוד של האימפריה הרומית במערב, וביחוד באיטליה, בניגוד למגמות ההלניסטי-המזרחיות, שרישומיהן היו ניכרים במדיניות הרומית מימי יוליוס קיסר ואילך. מעניינת מבחינה זו היא העובדה, שעם התחדשותו של הסנאט לא הוכנס לתוכו שום אדם

ושכלה עלה בידה למשוך אחריה אישים חשובים בחיי החברה והרוח ביוון. הכינוי הטיירה (»תברה«, מבלה בחברת גברים; פרוצה), שניתן לא' על שום הליכות-חייה, שלא היו לפי מה שהיה מקובל אז בחוגי האזרחים של אתונה, אינו צריך לשמש יסוד למסקנה, שא' היתה אשה מופקרת. לאמתו של דבר, היתה לא' תפיסה חפשית יותר של תפקיד-האשה בחיי-החברה — תפיסה, שהתאימה למצב-הדברים באסיה הקטנה יותר משהתאימה למנהגי אתונה. ברוח ההשכלה של זמנה תבעה א' לעצמה את הזכות להשתתף בכל שטחי התרבות והחיים הציבוריים. בכללם בעניינים המדיניים. מתנגדיו של פריקלס טענו, שהיתה לא' השפעה על המאורעות שקדמו למלחמה הפלופונסית. ואמנם א' לא היססה מלהביע דעה עצמאית על עניינים, שדעת-הקהל חשבה אותם לגחלת הגברים בלבד. אין פלא בדבר, שלסוף נפלה קרבן להולכי-רכיל ונתבעה לדין ע"י החוגים שהתנגדו לפריקלס וסיעתו. היא נפטרה מעונש רק בהשפעתו של פריקלס. אחר מותו של פריקלס נישאה א' לליסיקלס, שהיה אסטרטגוס בשנת 428/7. היא מתה באתונה.

Th. Gomperz, *Griechische Denker*, II; Beloch, *Griechische Geschichte*, II; Cambridge Ancient History, V.

אספסיונים, טימוס פליוס (בלאט' Titus Flavius Vespasianus)

קיסר רומי 69—79 לסה"נ. א' נולד בסביבה שעלי-יד ראטה לאביו פליוס סבינוס, שהיה גובה-מסים, ולאמו אספסיה פולה (*Vespasia Polla*), שהיתה ממשי-פחה מכוונת. א' שירת כטריבון צבאי וכקונסטור בקרטה ובקיפריני. ב 42 שימש לגאטוס של הלגיון השני, שחנה על הרינוס; ב 43—47 שהה בבריטניה, במקום שהצטיין בקרבות עם הילידים וכבש את האי וקטיס (*Vectis*, באנג' *Wight*). הצלחות אלו הקנו לו את אות-ההצטיינות *ornamenta triumphalia*. ב 51 נתמנה קונסול משנה (*Consul suffec-* tus). ובאותה שנה גם ניהל את אפריקה כפרוקונסול. בשנת 66 הלך עם נירון קיסר לאכיאיה. כאן קפץ עליו רגזו של נירון מפני שנרדם בשעה שזה האחרון שר שירים, וא' התיישב לימן-מה, מתוך זהירות, בעיירה נידחת. אחר מפתו של קסטיוס גלוס (ע"ע) ביהודה מינה נירון את א' כמפקד של הצבא, שנשלח לדכא את המרד ביהודה. ב 67—68 כבש א' את הגליל, את חוף-הים של יהודה ואת עבר-הירדן, והתחיל בהכנות להתקפה מכרעת על ירושלים. אך אותה שעה הגיעה אליו הידיעה על מותו של נירון, וא' הפסיק את המלחמה. כשהוכרז גלפה (ע"ע) לקיסר שלח אליו א' את טיטוס בנו לברכו. אח"כ נשבע אמונים גם לאותו ולויטליוס (ע"ע). שנתקסרו אחר גאלבה. נראה, שאותה שעה כבר עלה על דעתו הרעיון לזכות בקיסרות, אלא שלכלל החלטה לבצע רעיון זה בא אף בהשפעתו של נציב-סוריה, גאיוס ליקיניוס מוקיאנוס. האחד ביולי 69, שבו הוכרז א' לקיסר ע"י נציב-מצרים, טיבריוס יוליוס אלכסנדר (ע"ע), הוכר אח"כ באופן רשמי כיום התקשרותו של א' (*Dies imperii*); ובעקבות הלגיונות המצריים הלכו גם הלגיונות ביהודה, שאף הם הכריזו את א' לקיסר. לפי שעה החליט א' להישאר במצרים כדי למנוע משלוח תבואה לרומי. את התפקיד להכריע את ויטליוס קיבל עליו מוקיאנוס, שיצא אל המערב בראש הלגיון הששי ו 13,000 איש נוספים. בינתיים עברו לצידו של א' גם הלגיונות של אסיה, פאנוניה ודאלמאטיה, ואנטוניוס פרימוס, המפקד של הלגיון השביעי, שחנה בפטריני (*Poc-*

אינו מסריח" (pecunia non olet). בין הרומים בזמנו של א' היו שראו במדיניות הכספית שלו קמזנות ורדיפת-בצע. לאמיתו של דבר, היתה זו מדיניות חסכנית, וחסכוניותו של א' היו דבר בעיתו מאחר שעל-ידיהם הציל את המדינה מפשיטת-רגל. במקום שראה צורך נהג ביד נדיבת. הוא הוציא סכומים גדולים על עבודות-בניין ברחבי-המדינה, וביחוד ברומי עצמה. וכן על תיקון דרכים והתקנת אמות-מים (אקדוקטים), הקמת מקדשים, בניין האמפיתיאטרון ברומי (הקולוסיאום), וכיו"ב.

א' היה מן המעולים שבקיסרים, שישבו על כיסא רומי. הוא לא היה בעל מעוף מדיני גדול, ולא הגה שום רעיון מדיני, שיצא מתחום תפיסתו של הרומי הממוצע, אבל היה מחונן בחוש בריא לדרישות-השעה, ידע את אשר לפניו והיה בו הכושר המעשי להוציא את רצונו לפועל. ביסודו של דבר, נשתמרו בו תכונותיו של האיכר הסאביני: היה גם, ערום, זהיר, עקשן ושופע הזמור עממי. עם זה הצטיין ברגש של אחריות למדינה, ובוה נמנה על מבחר נציגיה של המסורת האיטלית בשלטון הרומי.

בדרך כלל היו ימי-שלטונו של א' ימים של שקט ושיקום כלכלי. הציבור בכללן הוקיר את פעולתו, אבל נמתחה עליו גם ביקורת חמורה מצד שרידי הדוגלים בעקרונות הרפובליקניים, ביחוד מצד פילוסופים קיניים ומצד הסנאטור הלוידיוס פריסקוס — ביקורת, שא' ראה צורך להשתיקה ביד חזקה. הלוידיוס פריסקוס הוצא להורג וכן הוצאו להורג או הוגלו רומי פילוסופים קיניים אחדים. הקשר היחיד, שנקשר נגד א' — זה של פאולוס קיקינה ואפירוס מארקלוס — דוכא ע"י טיטוס. — על יחסו של א' למורדים בארץ-ישראל וליהודים באימפריה הרומית בכללה ע"ע יוסף בן מתתיהו; רומי, היהודים.

Tacitus, *Hist.* II-IV; Suetonius, *Vespasianus*; Dio Cassius, LXV-LXVI; שליט, דרכי הפוליטיקה המורחית של רומי; N. C. 180-159; Newton, *The Epigraphical Evidence for the Reigns of Vespasian and Titus*, 1901; H. Mattingly-E. Sydenbaum, *The Roman Imperial Coinage*, II; W. Weber, *Josephus und Vespasian*, 1921; G. A. Stevenson-A. Momigliano, in *Cambridge Ancient History*, X; M. P. Charlesworth, in *Cambridge Ancient History*, XI; W. Schur, *Die Orientpolitik des Kaisers Nero*, 1923 (*Klio, Neue Folge*, 2. Beiheft); M. I. Rostovtzeff, *Social and Economic History of the Roman Empire*, 1926; B. W. Henderson, *Five Roman Emperors*, 1927; Weyand, in *P-W, RE*, VI, 2623-2695; H. Bessau, *Geschichte der römischen Kaiserzeit*, 1924-26; L. Homo, *Vespasian*, 1950.

א. ש.

אֶסְפֶּסְטָה (מפרס' אספסת = מספוא-סוסים; Medicago), סוג-צמחים מבת-משפחת הפרפרניים שבמשפחת הקטניות (ע"ע). סוג זה, שהוא קרוב ביותר לסוגים תלתן, דבשה, גרגרנית וכדומה, כולל כ-50 מינים, שהם מצויים כגידולי-בר או כצמחי-תרבות כמעט בכל האיזורים הממוזגים שעל-פני כדור-הארץ; רובם צמחים חד-שנתיים ומיעוטם רבי-שנתיים. הא' ניכרת בעליה, שהם מורכבים משלושה עלעלים, ובפרחיה הערוכים בדמות אשכולות קטנים; צבע הפרחים של רוב המינים הוא צהוב. הפרי — תרמיל סגור, מכיל זרעים מועטים ועשוי בצורת סליל בעל כריכות אחדות; רק במינים מועטים אין הפרי סלילני. בארץ-ישראל גדלים כ-25 מיני-אספסת, ואחדים מהם נפוצים מאוד בבתה ובשדות.

ממוצא הלניסטי-מזרחי. אולם א' הכיר יפה, שלשם חיזוק שלטונו לא די בקביעת סמכויותו מבחינה משפטית; נחרך היה, שסמכויות אלו תהיינה מוכרות גם בחברה הרומית הגבוהה. שראתה בו אכיר של הגורל העיוור והתייחסה אליו בדרך כלל בוילזול. כדי לתקן פגם זה השתדל א' לעטר את עצמו בהילה של גואל העם הרומי ושל מציל המדינה מהתפוררות. וכדי להוסיף ברק לעצמו ולביתו מינה את עצמו קונסול כמעט מדי שנה, ואף שיתף בקונסולאט את בנו, בראש וראשונה את טיטוס. זולת סמכויותיו של אוגוסטוס נטל א' לעצמו עוד סמכויות חדשות, באופן שבפועל היו כל סמכויות-השלטון מרוכזות בידיו, אף אם השתדל, כאוגוסטוס בשעתו, לנהוג — לכל הפחות, מבחינה רשמית — כבוד בסנאט, שהיה בעיניו סמל תפארתו של העם הרומי. כוחו של הסנאט נתמעט בימיהם של קאליגולה ונירון מחמת הרציחות הבלתי-פוסקות, שנרצחו חבריו בפקודת הקיסר, וכנראה, גם מפני הצטרפותם של אישים נחותי-דרגה למעמד הסנאטורים. א' הרחיק מן הסנאט כמה אישים ומינה במקומם סנאטורים חדשים, גם מתוך הפרובינציאליים, אולם מן הפרובינציאלים המערביות בלבד.

צעד שני לחיזוק שלטון-ביתו עשה א' ע"י מה שקבע סדר לירושת-השלטון — מה שהיה בניגוד לעקרון הפרינציפאט. הוא מסר לטיטוס את הסמכות הטריבוניית ואת השלטון הפרוקונסולארי (ע"ע אוגוסטוס) בעוד שאת התואר „אוגוסטוס" ייחד לעצמו בלבד.

עם השגיו החשובים ביותר של א' יש למנות את חידושה של המשמעת בצבא, שנתערעה בימי מלחמת המועמדים לקיסרות. א' הפחית את מספר הקהורטות הפרינציפיות 16 ל-9, וכן הכניס שינויים בהרכב המספרי של הצבאות הרומיים על הרינוס והדאנובה. המחנות הצבאיים על הרינוס חוקו. בין הרינוס העליון והאמצעי ובין הדאנובה העליונה התקדמו הלגיונות והזינו את הגבול המזרחי של מלכות-רומי עד הגלילות של נהר נקאר העליון. א' נתן דעתו גם על גבול הדאנובה, ביחוד בתחום הפרובינציה מסייה, והגדיל את מספר הלגיונות באיזור זה לשם הגנה מפני פשיטותיהם של הדאקים והסארמטים. גם בבריטניה הורחב ונתבצר השטח של הכיבוש הרומי. במזרחה של האימפריה נבנו מבצרים חדשים בארמניה ובקאוקאזוס. כאן שרר שלום מזויין בין הרומים והפרתים. כדי להבטיח את הגבול שבין פרתיה ורומי ביטל א' את מלכות קומגני (ע"ע) וסיפח אותה לפרו-בינציה הסורית (72), באופן שהאחריות לגבול הפרתי הוטלה מאז על הלגיונות הרומיים עצמם. לעומת זה הופרדה יהודה מסוריה ונעשתה פרובינציה מיוחדת — שינוי, שא' הכניס אותו מתוך כוונה להעניק לשלטונות המקומיים ביהודה סמכות ותוקף צבאי מספיקים לדיכויין המהיר של תנועות-מרד. א' הנהיג גם שינויים אדמיניסטרטיביים באסיה הקטנה והרחיב את הפרובינציאליות קיליקיה וקאפאדוקיה.

להצלחה גדולה ביותר זכה א' בקימומה הכלכלי של המדינה. א' מצא, שלשם כך היה צריך לסכום של 40,000,000,000 ססטריצים (לערך 1,800,000,000 דולארים אמריקניים). כדי להשיג סכום עצום זה קבע א' מיסים חדשים והגדיל את המיסים הקיימים, החרים לאוצר-המדינה נכסים ציבוריים, שנתפסו שלא כדין ע"י בעלי-זרוע שונים, ואף הטיל מס מיוחד על היהודים (ע"ע רומי, יהודים). ידועה המימרה של א' בתשובה לביקורת על הקנס שהטיל על זורקי אשפה ברחובות: „הכסף



אספסת תרבותית (*Medicago sativa*)
 1. ענף פורח; 2. חתך-ארוך בפרח;
 3. תרפילים

נפוצה על פני כל העולם. לאמריקה הובאה הא' ע"י הספרדים; תחילה גידלה באמריקה הדרומית, ורק באמצע המאה ה-19, עם הנדידות שנגרמו ע"י ביקושי-הזהב, הוכנס הצמח לקאליפורניה, וממערבן של אה"ב התפשט כלפי מזרח; במערב נעשה תה הא' עד מהרה גורם חקלאי חשוב, ואילו במזרח נודע לה ערך מרובה רק בעשרות השנים האחרונות, לאחר שנוצרו זנים טובים, שהיו מותאמים לתנאי האקלים והקרקע של איזור זה. הא' מצטיינת בשרישי הארזים (3-6 מ' ואף יותר מפנ). השורש העיקרי מסתעף לענפים מלוכסנים או מאונכים, שיוורדים גם לעומק גדול. ככרוכ צמחי הקטניות (ע"ע) מאכסן השורש מושבות של חיידקי-חנקן, שקושרים את החנקן החפשי של האוויר (ע"ע ניטריפיקציה), וע"י כך נעשה גידול הא' גורם להשבחת הקרקע.

המרכז לגידול הא' כיום הוא יבשת-אמריקה, מ-160 מיליון הדונאמים הזורעים א' שבעולם כ-50% הם בארגנטינה וכ-43% באה"ב. באמריקה הא' היא הבסיס התזוני לגידול בקר. בתנובתה הגבוהה, בתכונותיה המיוחדות כצמח רב-שנתי, שמספק יבולים אחדים במשך השנה, וכן כצמח משיבח קרקעות עקרים, שמשמש גם כזבל ירוק, עולה הא' בחשיבותה במקומות המתאימים לגידולה, על כל שאר צמחי-המספוא. עפ"ר מגדלים אותה לבדה, אך לפעמים גם ביחד עם דגניים מסויימים. גודל-היבול תלוי בתנאים האקלימיים והקרקעיים וגם בזנים, ובתנאים משופחים אפשר להפיק מדונאם אחד 6 טונות של חומר צמחי (שהם כ-1¼—1½ טון של מספוא). הא' יכולה להתקיים בשדה שנים אחדות, ובתנאים מסויימים עד 20 שנה; היא נקצרת 3-10 פעמים במשך עונת-הצמיחה וגדלה מחדש לאחר זמן קצר. מספר הקצירים תלוי אף הוא בזן, בתנאים האקלימיים ובתנאי הקרקע ולחותה במשך העונה. החציר של הא' מכיל כדי 16% פרוטאין, כ-8% חמרים מינרליים וכמויות ניכרות של ויטאמינים שונים.

מלבד הא' התרבותית מקובלת בתרבות גם הא' החר-משיית (*M. falcata*), שפרחיה צהובים ותרמיליה בלתי-סלילניים. מין זה, שהוא גדל בר בכמה מארצות אירופה ואסיה, אינו תופס בחקלאות מקום חשוב כשלעצמו, אך

בחולות-החוף מצויה א'הים (*M. marina*), צמח רב-שנתי בעל כסות של לבד צפוף, גם הא' התרבותית נמצאת בא"י כגידול-בר באדום הדרומית.

הא' התרבותית (*M. sativa*), או לוצ'רנה (מן השורש הקלטי luzu, עשב), או כפי שהיא נקראת בספרד אלפלה (שיבוש של השם הערבי אלנפל — الفل — המצוין תלתן, דבשן או א'), מבחינה חקלאית — הצמח החשוב ביותר של הסוג; צמח-מספוא, מקובל מאוד בחקלאות של רוב ארצות-העולם; מגדלים אותו למרעה, לחציר ירוק ולשחת, והוא נאכל ע"י בע"ח כשהוא לח או מיובש וכן בצורה של תחמיץ או קמח. זהו צמח רב-שנתי, שמגיע בגבהו ל-40—80 ס"מ; גועז מסתעף להרבה סעיפים זקופים, שמסתיימים באשכולות-פרחים כחולים-סגולים; הפרי עשוי בצורת סליל ומכיל זרעים אחדים.

הא' צריכה לאור וחום ולחילופים של עונת-צמיחה ועונת-מנוחה בשנה, ואין היא סובלת אקלים לח מדי. גידולה מוגבל כלפי צפון ע"י הטמפרטורה הגמוכה וכלפי קר-המשווה — ע"י טישטוש העונתיות של השנה. באיזורים, שבהם הטמפרטורה של הקיץ נמוכה מ-10°, לא כדאי לגדלה; היבול הוא זעום ביותר. הקרקע, שהא' עולה בו יפה, הוא קרקע בלתי-טבעני ובלתי-חומצני: קרקע עמוק, בסיסי, מנוקז כהלכה ומכיל אחוז מסויים של גיר. — בא"י קיימים תנאים טובים לגידול הא'; לפי שעה עדיין אין שטחי-גידולה מצטרפים ל-10,000 דונאם, אך מרובים הם הסיכויים, ששטחים אלה ילכו ויתרחבו. זורעים את הא' באביב או בסתיו וקוצרים אותה פעמים אחדות בשנה. קצירי ראשית-הקיץ הם המבורכים ביותר.

מולדתה של הא' התרבותית היא לדעת רבים האיזור האיראנו-טוראני, הכולל את השטחים המשתרעים מעבר-הירדן עד מדבר גובי שבמזרח-אסיה, ובכמה מן הארצות שבאיזור זה עדיין היא גדלה בר. לתרבות הוכנסה הא' בתקופה פרהיסטורית. בתעודות בבליות מן המאה ה-8 לפסה"ג נזכרת הא' בשמה הפרסי כצמח חקלאי. לפי פליניוס וסטרא-בון הובאה הא' ליוון ממדי (מכאן השם *Medicago*) בעקבות כיבושיו של אלכסנדר מוקדון. מאז נתפשטה הא' יותר ויותר כלפי מערב. מסתבר, שהערבים הביאו אותה לספרד במאה ה-8. לאיטליה לא הגיעה הא' קודם שנת 1550, ומכאן

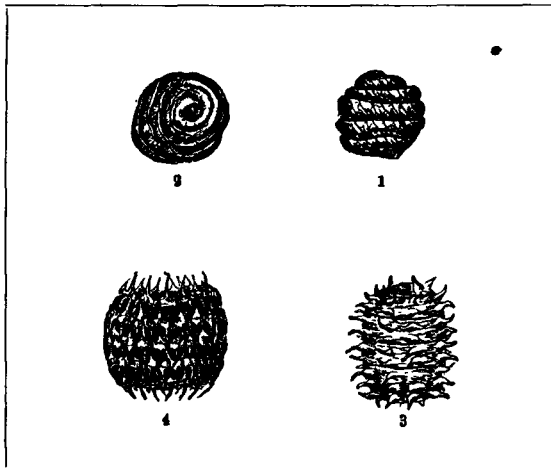

תרפילים של מיני אספסת שונים: 1—2. א' קעורה (*M. scutellata*), מן הצד ושלמעלה; 3. א' כדורית (*M. globosa*); 4. א' הנלילית (*M. galilaea*)

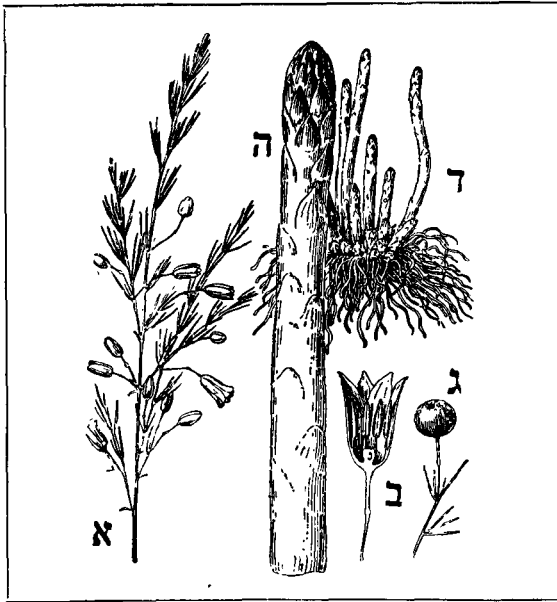

אספרג תרבותי (*A. officinalis*)
 א. ראשינבעול פורח; ב. פרח; ג. פרי; ד. קנה
 שורש עם ציצת-שרשים; ה. נצר סכסס הצמח

בא"י גדלים אילו מינים של א' בבתי-גידול שונים. הנפוץ שבהם הוא א' החורש (*A. aphyllus*) בעל הענפים הקוצניים, המצוי בבתות, במשוכות ובחרשים.

אֶסְפָּרְנוּלָה, ע"ע צֶפְרָנִים.

אֶסְפָּרְנִיקוּס, ע"ע בּוּכְנִית.

אֶסְפְּרוֹנְסְדָה, חוֹסֶה — José Espronceda y Delgado — (1808, אֶלְמֶנְדְּרֶלְחו, מחוז אֶסְטְרֶמְדוּרָה — 1842, מאדריד), משורר ספרדי. לרושם העצום, שעשה על עמו, גרמו, נוסף על שירתו, גם

חייו הסוערים והקצרים, שכמעט נעשו אגדה. ב" כיוון זה השפיעה ביחוד הביוגרפיה הראשונה של א', שיש מטילים ספק בכמה מן הפרטים המסודרים בה. א' בן קצין, למד במאדריד בבי"ס, שבו שימש מורה המשורר הקלאסיציסטי אֶלְפֶּרְטוֹ ליסטה (ע"ע), שטיפח את נטיותיו הספרוזיות של א'. כשהיה בן ארבע עשרה יסד א' עם יל-

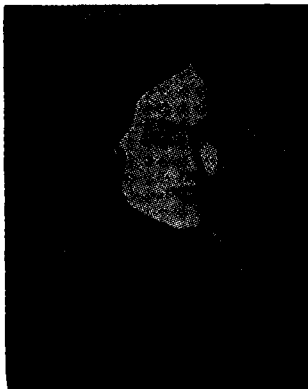

אספרונסדה. אוספה לאזרו, מאדריד

דים אחרים, אגודת-סתרים למלחמה בשלטון-העריצות של המלך הבורבונאי פרנאנדו VII. כעונש על כך נכלא למשך שנתיים בערך במנזר, וכאן התחיל בכתיבת פואמה אפית El Pelayo (על מלחמותיו של פלאיו, מלך אסטוריה, בסא-ראצנים), שלא הושלמה אבל שיש בה קטעים ציוריים, שמתארים בכשרון ריאליסטי קשיחות-לב פראית ועוז גברי. משנתחרר חזר למאדריד, אבל לאחר שנסתבך כאן בקשרים

כתוצאה מהכלאה טבעית שלו בא' התרבותית נוצר מין שלישי — הא' הבינונית (*M. media*), שחשיבותה החקלאית גדולה למדי. מין-פלאים זה גדל באדמות-חול; פרחיו צהובים, ירקרקים או סגוניים, ולפעמים הם גם כחולים או סגולים. — כיום מבחינים בכל מין ממיני-הא' זנים חקלאיים שונים ומרובים; הם נבדלים זה מזה בגודל היבול, בכוח העמידה בפני טמפראטורות גמוכות, בפני מחלות ומוזיקים, וכד'. הון Booborowie, שפותח ע"י סלקציה באוסטרליה הדרומית, מצטיין ביכולת עמידתו נגד יובש והוא מתאים ביותר לחקלאות חרבה. הון „א' זוחלת" אף הוא מוצא מאוסטרליה הדרומית והוא מותאם ביותר לאדמת-חול. הון Grim (שהובא לאה"ב מגרמניה) והון Cossack מצטיינים בכוח עמידתם בפני קור ומתאימים ביותר לאזורים צפוניים. הון Ladak עומד גם בפני קור וגם בפני יובש, והון Hardistan מצטיין בעמידתו נגד רקבון-השורש. — המזיקים והמחלות של הא' מרובים למדי. הא' נתקפת ע"י הפשות (*Cuscuta*), ע"י פטריות, חיידקים ובעלי-חיים שונים. אויבה הגדול של הא' היא *Phytomonas insidiososa*, הגורמת של מחלת רקבון-השורש; וכן מספנים אותה החלדון (*Uromyces medicaginis*), מיני *Fusarium*, *Rhizoctonia*, *Sclerotinia*, וכד', ומבעה"ח — חדקנית-הא' (*Hypera variabilis*) — חיפושית, שמכרסמת את עליה-צמח — והזחל של הפרודניה *Phytonomus posticus* ומוזיקים אחרים הרבה.

ד. ויס. האספסת וגידולה, תש"ו, *Yearbook of Agriculture*, USDA, 1937, 1941

מ. ז.

אֶסְפָּרְג (Asparagus), סוג-צמחים ממשפחת-השושניים (ע"ע); כולל 150 מינים של עשבים רבי-שנתיים או שיחים או מטפסים בעלי קנה-שורש תת-קרקעי, שמצמיח ציצת-שרשים. במינים המטפסים מגיע לפעמים הגבעול עד לגובה של 10—20 מ'. לעלים צורת קשקשים קרומיים זעירים מאוד, שמהם יוצאים הענפים בצורת עליים דמויי סרגל או נימה או קוץ גלילי. הפרחים קטנים, ערוכים אחד-אחד או בקבוצות קטנות; לכל פרח 6 עלי-עטיף, 6 אבקנים ועלי בעל 3 עלי-שחלה; הפרי — ענבה בת זרעים מועטים. בתפוצתו מוגבל הא' לארצות העולם הישן בלבד; מסיביר עד ארץ-הכף. — מינים מרובים מסוג זה מקובלים כצמחי-גן תרבותיים, למשל *A. plumosus*, *A. sprengeri*, *A. falcatus*, ואחרים הרבה.

הא' התרבותי (*A. officinalis*) הוא צמח-ירק תרבותי. שרשיו בשרניים וארוכים, הגבעולים ענפים מאוד ויוצאים מבסיס מעוצה; מחיקם של הקשקשים הקרומיים יוצאות אגודות של 3 עד 8 ענפים, שצורת עליים גליליים דקים להם; הפרחים הם קטנים ודמויי-פעמון וצבעם ירוק-צהבהב. מגדלים צמח זה משום הנצרים הצעירים הרבים, היוצאים מבסיסו והמכילים כ-3% של פרוטאין. ערפם התזונאי אינו גדול (הם מכילים כ-94% של מים), אך הם מקובלים כירק טעים, שהוא נאכל חי, מבושל ומשומר. — הא' התרבותי כבר היה ידוע קודם תקופת-הרומאים. מולדתו — אירופה ואסיה המערבית. מספר זניו אינו מרובה, ובא"י אין מגדלים אותו בקנה-מידה גדול; לעומת זה נתפשטה תרבותו הרבה באירוף פה ובאה"ב.

שירייגעגעענעם נוגעיעם עד הלב לזכר תרסה, אהובתו המתה. „העולם-השד“ הוא היצירה העמוקה ביותר של הרומאנטיזם הספרדי.

J. Cascales Muñoz, *Don José de E.: su época, su vida y sus obras*, 1914; N. Alonso Cortés, E., *ilustraciones bibliográficas y críticas*, 1942; E., *Obras poéticas completas, con estudio preliminar* (ed. Aguilar), 1951; Churchman, *An E. bibliography* (Revue Hispanique, 1907).

ת. פ.

אספרטה, ע"ע ספרטה.

אַספּאַרטו (Esparto), השם המקובל של שני עשבים דגניים (ע"ע) רבי-שנתיים, שהם אפיינים מאוד לערבות

של אפריקה הצפונית: 1) הַתְּלָפָה (*Stupa tenacissima*), משבט הנחליתיים, עשב חשוב ביותר כחומר-גלם לתעשיית הנייר. תפוצתו מקפת את ספרד ורמות-אפריקה מטריפולי עד מארוקו. הקש של עשב זה, שכמות התאית בו אינה עולה על 48%, מוצא לאירופה, וביחוד לאנגליה, ומסיביה, שהם בעלי איכות גבוהה, מיוצר נייר-דפוס עדין. במולדתו משמש עשב זה גם למוצרים אחרים, כגון סלים, שטיחים, חבלים ומוצרי-קליעה שונים. — *Lygeum spartum* (2), משבט האורזיים, אף הוא רווח ברמות של אפריקה הצפונית-מערבית, לפעמים קרובות כבן-לוויה של המין (1), וגם הוא משמש, אף אם במידה מועטת יותר, לתעשיית-הנייר.

אספרטקוס, ע"ע ספרטקוס.

אַספּאַרטרו, בַּלְדוֹמֶרוֹ — Baldomero Espartero — (1793—1879), מצביא ומדינאי ספרדי. א' היה בנו של

בעל-עגלה ואביו יעד אותו להיות כומר, אך כשהיה בן 15 נספח על הגדודים שנלחמו בנאפוליון וב-1815—1824 שירת כקצין בחיל-המשלוח הספרדי, שנלחם במושבות המורדות בדרום-אמריקה. לאחר שמת המלך פרנאנדו VII (1833) תמך א' במרץ במלכה הקטנה איזבל II (ע"ע) נגד הקארליסטים, שנלחם בהם, וזכה במלחמה זו להצלחות גדולות, ביחוד בקרבות על העיר בילבאו (1836). 1839 הכריח את הקארליסטים לחתום על חוזה וֶרְגֵרָה (ע"ע ספרד, היסטוריה). משום כך נקרא בשם „מביא השלום לספרד“ (*el Pacificador de España*) ונתחבב ביותר על המוני-העם בארץ. כליבראל מובהק התנגד א' ב-1840 לנסיונותיה של העוצרת מאריה כריסטינה, אמה של איזבל, לצמצם את זכות-הבחירה. בקיץ 1840 הוכרחה מאריה למנות את א' כראש-הממשלה ובמאי 1841 נעשה א' עוצר ואפיטרופוס של איזבל. הוא יזם רפורמות ליברליות באדמיניסטרציה והפחית את מיסוי האיכרים. אבל רפורמות אלו עוררו את התנגדותם של השמרנים ואף הרבה מן הליברלים לא היו מרוצים מהן מפני שנראו להם בלתי-מספיקות. א' הוכרח לדפא בכוח התקוממות מהפכניות של מתנגדיו המדיניים, אך לסוף התאחדו נגדו אויביו מן השמרנים והליברלים, ובאביב 1843 הדיחו אותו משלטונו. א' ברח לאנגליה, שבה ישב כמה שנים. 1848 נענה לבקשתה של המלכה איזבל וחזר למולדתו. 1854—1856 היה שוב ראש-הממשלה. אחרייכן נתרחק מן החיים המדיניים. ב-1868, לאחר התפטרותה של איזבל, הציעו לו את כסא-המלוכה, אך א' סירב לקבלו.

A. Pirala, *Historia de la guerra y de los partidos liberal y carlista, aumentada con la historia de la regencia de E.*, 1868; E. Romanones, E., *el general del pueblo*, 1932.

א. מ. י.

עם מורדים ברח לליסבון. כאן נתאהב בתרסה מנצ'ה, נערה בת חמש-עשרה, בתו של גולה ספרדי, שהיתה עתידה להיות אשתו ותבתו לגורל-חיי. בסוף 1827 עבר ללונדון, במקום שהכיר הכרה יסודית את כתביהם של שקספיר, מילטון, וולטר סקוט, וביחוד את יצירותיו של ביירון, שנעשה המופת העיקרי שלו בשירה. בלונדון פגש שוב את תרסה, שבינתיים נישאה לאיש וגם נעשתה אַם, אבל א' השפיע עליה, שתעזוב את בעלה, וביחד נשתקעו בפאריס (1829). בימים של מהפכת-יולי נלחם א' מעל הבאריקאדות, הצטרף לקבוצת מורדים, שעלו על נאווארה, ואף נתגייס לגדוד, שנחכוון להילחם על שחרורה של פולניה. כשהוכרזה חנינה פוליטית כללית בספרד לאחר שמת פרנאנדו VII (1833), חזר א' למאריד. א' הטיף עד ימיו האחרונים להקמתו של משטר ליברלי בספרד, ובימי המרידות של 1835/6 אף השתתף בקרבות-רחוב. בסוף 1841 מינתה אותו הממשלה כמזכיר של הצירות הספרדית בהאג; ביאנואר 1842 נבחר כציר של הקורטס וחזר למאריד. ואולם ב-23 במאי אותה שנה מת א' מדלקת-הגרון כשהיה אך בן 34 שנים.

יצירותיו של א' אינן שוות בחשיבותן. הרומאן *Sancho Saldaña* (סיפור מימי אלפונסו החכם, 6 כרכים), 1834, שנכתב ברוח הרומאנים ההיסטוריים של וולטר סקוט, וכן טראגדיה מחורזת („בלאנקה דה בורבון“), שתי קומדיות וסאטירה ספרותית שחיבר, הן יצירות שניות-במעלה ולא זכו להצלחה ניכרת. לעומת זה היקנה לו תהילה עצומה אוסף שיריו, שיצא בשני כרכים (1840/1): האסכולה הרומאנטית הספרדית הכירה בו כבראשה, ומאז אף התחילו מונים את א' עם גדולי המשוררים של הרומאנטיזם האירופי. כמשורר מצטיין א' בפאתוס לוחט, בדמיון סוער, בסיגנון גדוש-צבעים ורטרני במקצת, אבל קצוב ורוגן. ברוב שיריו בולטים הגעגועים על החירות, האהבה והתהילה, הערצת-הגבורה ומרדנות חברותית ומדינית; וממוזגים ביסודות אלה גם רחשי-לב רכים ועדינים, שהם לעתים תכופות פסי-מיסטיים ביותר. מכאן הרבגונון שבשירתו. עליית-הנשמה נתבטאה בשיריו „הימנון אל השמש“, „אל המולדת“ ועוד; יגון-החיים — „מזמור לתרסה“, „A Jarifa en una orgía“, ועוד; המרד במשטר הקיים — בשירי-זעם גדולים, כגון „הקבצן“, „הנידון למיתה“, „התליין“, „מזמור שודדי-הים“, ועוד. ראוי לציון מיוחד „שיר הקוזאק“, שבו מצייר א' בתמונות גראנדיוזיות כעין חזיון-עתיד מפחיד: צבאות-רוסיה הענקיים והפראיים, המסתערים, כמזנגולים בשעתם, על ארצות-אירופה הפורחות לשדדן ולהחריבן. מעניין גם האפוס *El estudiante de Salamanca*, שהוא עיבוד חדש של מוטיו דון ז'ואן וכולל התקפה מסותרת על הקאתוליות. — יצירתו העיקרית של א' היא הפואמה האפית-הדראמטית *El Diablo mundo* („העולם-השד“). בשיר גדול זה (ששת אלפים חרוזים במשקלים מתחלפים הרבה) נתכוון א' לסמל את האדם במהותו העליונה ובעמדתו הטראגית מול העולם; לשם כך הוא מאחד את המוטיו היסודי של „פאוסט“ — זקן, שהוחזרו לו נעוריו — עם המוטיו של הפרא הצעיר, שמת-נגש עם העולם התרבותי המושחת — מוטיו, שמצא ב„התמים“ (*L'Ingénu*) של וולטר, נאות וציוניות הרבה יותר מן העלילה המבוססת על מזיגה מזורה זו הן ההש-תפכויות הליריות והאישיות, שא' שילב לתוך אפוס סמלי זה: צער-העולם, השאיפה למוות, הירתורים על מהות-החיים,

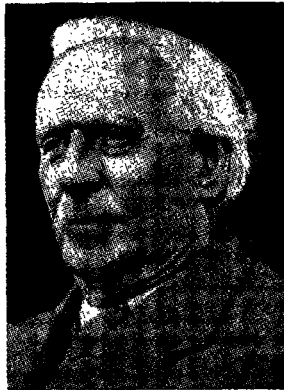

ה. ה. אסקוויל

המסחר החפשי — מלחמה שהחזירה את האיחוד למחנה הליבראלי. כשעלו הליבראליים לשלטון (1905) נתמנה א' שר-האוצר והנציג, בין השאר, ביטוח זקנים כללי. הצלחתו של א' בכהונה זו הגדילה את שמו וב-1908 נעשה ראש-ממשלה. בשנים 1909/11 ניהל בהצלחה את המאבק עם השמרנים על ביטול הוטו של בית-הלורדים בענייני תחוקה; ב-1912 הביא לפני

הפארלאמנט את הצעת החוק לשלטון-בית באירלנד, מה שסיבך אותו שוב במאבק קשה עם האופוזיציה השמרנית וכמעט גרם למלחמת-אזרחים באירלנד (ע"ע, עמ' 228). כשפרצה מלחמת-העולם ושימשה עמדתו התקיפה של א' לטובת התערבותה של בריטניה במלחמה גורם בקביעת המדיניות הבריטית בשאלה מכרעת זו. במאי 1915 הרכיב א' ממשלה קואליציונית (מליבראליים, שמרנים ופועלים) וע"י כך הבליט את אחדותה של האומה הבריטית במאבק החמור, שהיתה נתונה בו. אעפ"כ עוררה הנהגת-המלחמה שלו, שהרבה ראו אותה כבלתי-נמרצת למדי, אף את ביקרתם של כמה מחבריו למפלגה. ובדצמבר 1916 הוכרז א' להניח את מקומו כראש-ממשלה ללורד ג'ורג' (ע"ע). מתוך כך חזרה המפלגה הליבראלית ונתפלגה, וכידי א' עלה לאחות את הקרע אך לזמן קצר (1923/6). ב-1924 נתן א' את תמיכת מפלגתו למפלגת-הפועלים, ועל-ידי כך איפשר לזו האחרונה להרכיב את ממשלת-הפועלים הראשונה. ב-1926 נתגלעו שוב חילוקי-דעות רציניים בינו ובין לורד ג'ורג', וא' פרש מנשיאות-המפלגה. ב-1925 הועלה לבית-הלורדים כרוזן של אויפספורד ואסקוויל. גם מתנגדיו ויריביו הוקירוהו על הגינותו וישרו, על נאמנותו לעקרונותיו המדיניים וכן על ענוותנותו ואצילות-רוחו.

מכתביו של א' יש להזכיר את "ראשית המלחמה" (The Genesis of the War), ואת ספר זכרונותיו (Memories and Reflections), 1928. מתוך הספר האחרון מסתבר, שא' לא צידד בפתרון הציוני של שאלת ארץ-ישראל ושיחסו הספקני לציונות המדינית לא נשתנה גם לאחר שביקר בארץ-ישראל בחורף של 1924/5 — אשתו השניה של א', מארגוט טנאנט (Tennant), שא' נשא ב-1894, היתה אישיות רבת-גונות ומעניינת, זכתה להערצה בחברה האנגלית הגבוהה ואף היתה בעלת כשרון ספרותי. ב-1922 פירסמה אוטוביוגרפיה.

J. A. Spender and Cyril Asquith, *Life of Lord Oxford and Asquith*, 1932. פ. ו.

אֶסְקוּוִילְפִּיּוֹס, ע"ע אֶסְקוּוִילְפִּיּוֹס.

אֶסְקוּוִילְפִּיּוֹס, חֲמָצָה, ע"ע וִיטְמִין C.

אֶסְקוּוִיל, אֵל (El Escorial, מספר 'escorias — סיגים, כנראה על שם המכרות שהיו בסביבה), עיירה במחוז מאדריד בספרד; שוכנת בהרי סירה דה-גודרמה (בגובה

אֶסְפֶּרְן וְאֶסְלִינג (Aspern, Essling), שני כפרים בקירבת החוף הצפוני של הדאנובה, צפונית-מזרחית לווינה (שפוללת כיום גם את אספרן); נתפרסמו על-ידי הקרב, שבו נחל נאפוליון את תבוסתו הראשונה לאחר 13 שנה של נצחונות בלתי-פוסקים. — נאפוליון כבש את וינה ב-13 במאי 1809 והחליט להתקיף את הצבא האוסטרי, שעליו פיקד הארכידוכס קארל. צבא זה, שמנה 75,000 איש, חנה סמוך לגדה הצפונית של הדאנובה, ואילו נאפוליון הניח, שצבא-האויב היה מרוחק יותר מן הנהר. במשך 4 ימים בנה גשרים, שהוליכו מן הפרוור הווינאי קייור-אֶבֶרְסְדוֹרְף דרך האי לזבאו לגדה הצפונית (עיין במפה), ובבוקר של ה-21 במאי חצה צבאו (כ-25,000 איש) את הנהר וכבש את הכפרים א' וא'. ואולם בשעה שצלחו הצרפתים את הדאנובה התקיף אותם הצבא האוסטרי והצליח לכבוש את א'. נסיונם של הצרפתים למגר את המרכז של הצבא האוסטרי ע"י התקפת-פרשים עזה נכשל. במשך הלילה העביר נאפוליון גדודים נוספים

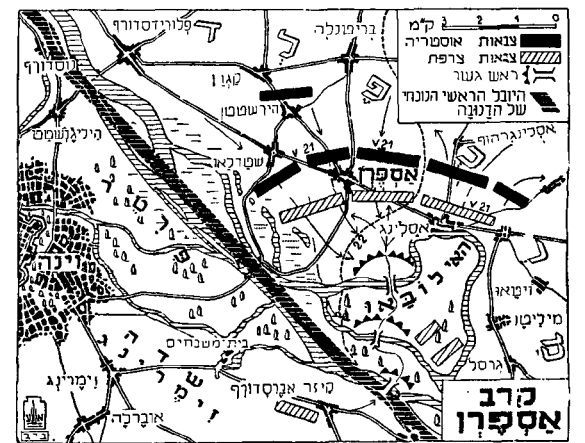

לשדה-הקרב ולמחר (22 במאי) ניסה שוב לשבור את המרכז של צבא-האויב; משלא עלה הדבר בידו פקד על צבאו לסגת לאי לזבאו. לשני הצדדים היו אבדות כבדות: לאוסטרים 24,000 מתים ופצועים ולצרפתים כ-20,000. בין הנופלים מן האחרונים היה המארשאל לן (ע"ע), שהצטיין בקרב זה.

M. Hoen und H. Kerchnave, *A. im Kriege 1809*, 1909; G. de Rénémont, *Campagne de 1809*, 1909; F. L. Petre, *Napoleon and Archduke Charles*, 1908.

אֶסְפֶּרְנִטוֹ, ע"ע לְשׁוֹנוֹת מְלָאכְוִתִּיּוֹת.

אֶסְקוּוִית, הֶרְבֶּרְט הֶנְרִי (הרוזן של אוֹכְסְפֹרְד וֶאֶסְקוּוִית) — Herbert Henry Asquith (1852–1928). מדינאי אנגלי. א' היה בן למשפחת סוחרים ותעשיינים. הוא נתחנך באֹכְסְפֹרְד, במקום שהצטיין בלימודים קלאסיים; אחר-כך למד גם משפטים ומ-1876 ואילך פעל כעורך-דין בלונדון. ב-1886 נבחר לפארלאמנט האנגלי כציר של הליבראליים, ומאז ישב בו כמעט בלא הפסקה עד 1924. ב-1892/5 היה שר-הפנים בממשלת גלדסטון (ע"ע) ובתפקיד זה גילה כשרונות אדמיניסטרטיביים והעביר כמה חוקים להגנתם של הפועלים. בימי מלחמת-הבורים (1899–1902) נמנה א' על הפלג האימפריאליסטי של מפלגתו ופעל לחיזוקן של הנטיות האימפריאליסטיות בין הליבראליים. פילוג זה החליש את המפלגה, אבל תעמולתו של יוסף צ'מברלין (ע"ע) לטובת מכסי-העדפה עוררה את א' להילחם בתוקף על העקרון של

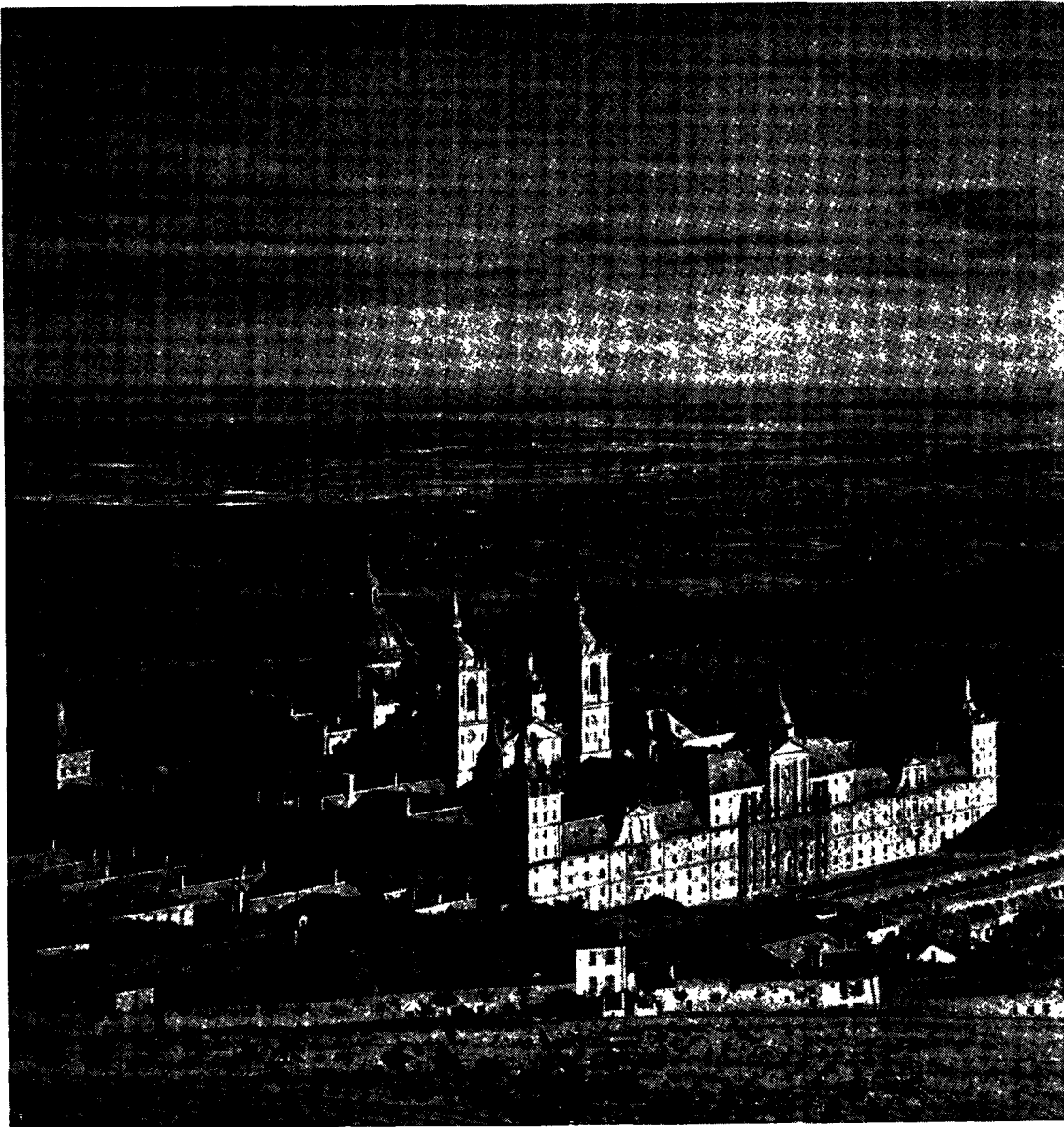

האסקוריה. מראה כללי

הבניה של הא' נמשכה מ1563 עד 1584. הארדיטל הראשון, שעסק בה, הואן באוטיסטה דה טולדו, מת 1567, ועיקר עבודת-הבניה — מ1573 ואילך — נעשה ע"י הואן אררה (Herrera), שבחר בסיגנון רנסאנסי קפדני בלא סילסולים, באופן שהרושם הכללי של הבניין הוא של רצינות יתרה ואפילו של עצבות. החומות החיצוניות של הא' בנויות שחם אפור, והרבה מן הקירות הפנימיים כוסו שיש. הריפוע הסגור בחומות (ארצו 206 מ', רחבו 160 מ') מכיל 16 חצרות; בא' יש 8 פיפות, 88 מזרקות, 86 בתי-מדרגות ויותר מ2,000 חלונות; במרכזו נמצאת הכנסייה המפוארת, שנבנתה לפי התכנית של כנסיית סאן פטר ברומי; כמו-כן יש בא' עוד שלוש קאפלות גדולות. לאחר שנסתיימה הבניה התחיל פיליפ II בקישוט הפנימי של הא' והזמין לתכלית זו את מבחר האמנים של ספרד ואיטליה; והמלכים שבאו אחריו המשיכו בקישוט זה. בין האמנים שהשתתפו בדבר יש להזכיר את סיציאן, אל גרסו, ג'לאסקס, צ'ליני, לוקה ג'ורדאנו, וכן

של כ1,000 מ'), במרחק של כ40 ק"מ צפונית-מערבית ממאדריד. מספר תושביה כ6,000. לא' אקלים נאה ונוף נשגב; היא מרכז חשוב לחינוך של הכמורה, ובין הבניינים ההיסטוריים שבה בולט הארמון היפה של דון קארלוס, בנו של פיליפ II. אך לפירסום עולמי זכתה א' משום הבניין הענקי רבי-הכיפות המתרום מעל לעיירה זו והמכיל את "המנזר המלכותי" של לאורנציוס הקדוש (El Monasterio Real de San Lorenzo del Escorial) הנקרא בקיצור "הא'". מלבד מנזר זה סוגר הא' בחומותיו גם ארמון מפואר (ששימש במאות האחרונות מעון-קיץ מלכותי) וכנסייה ובה "פאנתאון" (נבנה ב1645/54), שבו נקברו כל מלכי-ספרד מקארלוס I (הקיסר קארל V) עד אלפונסו XII. בכל חלקי-הא' נמצאים אוצרות-אמנות, מן היקרים ביותר, למאות. הא' הוקם ע"י פיליפ II בהתאם לנדר, שנדר בשעת נצחונו על הצרפתים ליד סן קנטן (1557): "אבנה ארמון לאלוהים, ובו רק תא בשבילי, בו ישוה אברי היגעים עד שהמוות יקרא לי".

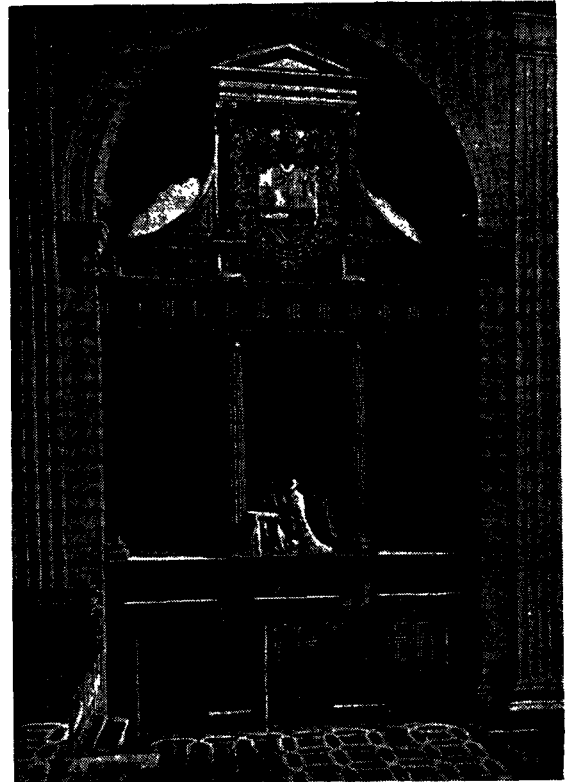

המאוזוליאון של פיליפ השני באסקוריאל

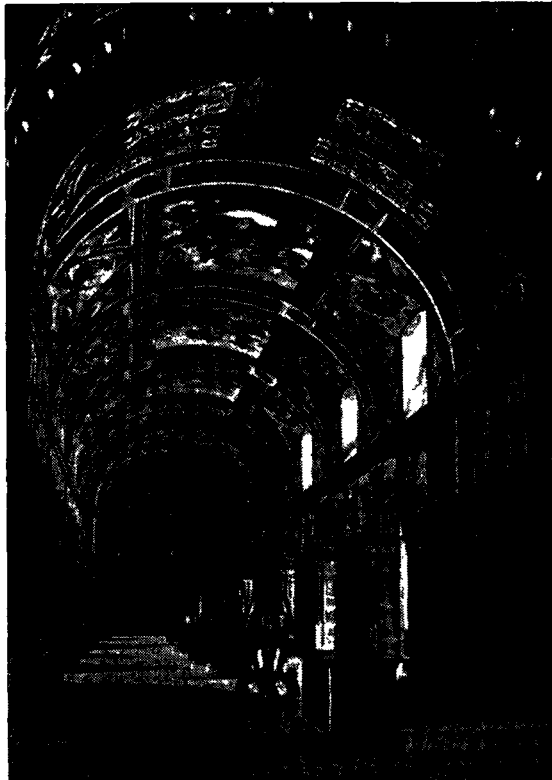

ספריית-המנזר באסקוריאל

את ואן דר ויידן, היארונימוס בוש ונידלר אנדיס אחרים. קירות מרובים באולמי-הארמון נתפסו שטיחים, שנארגו במאדריד על-פי תמונות, שציירים גדולים (ביניהם גויה) ציירו לשם כך. השטיחים שבאלם אחד נארגו על-פי ציורי הקיר של חדר, שנתגלה בפומפיה, מחוץ לחומת-הא' נמי צאים: ביה"ס הגבוה של הנזירים האוגוסטיניים, הארמון המפואר של קארלוס VI (נבנה 1772), ו"ארמון בן-המלך". לפי דוגמת הא' בנו להם כמה מן המלכים בשאר ארצות אירופה ארמונות-ענק מרובי-חלונות (כגון הארמונות של נרסאי ושל באקינגאם). ב1671 נהרס חלק מן הא' באש, ב1808 שדדו אותו חילות-הכיבוש הצרפתיים, וב1939 התי-הוללו בו האנארכיסטים, שהמיתו את כל הנזירים שהיו בו, פרט לאחד שניצל. אך רוב הנוזקים תוקנו, והא' הוא עד היום אחד מאספי-האמנות החשובים בעולם, אע"פ שהרבה מיציי-רות-האמנות שלו נתגלגלו לאספים אחרים. הספרייה שבא' עשירה בכתבי-יד, ביניהם 1,900 בערבית ו73 בעברית.

J. de Següenza, *Hist. primitiva y exacta del monasterio del E.*, 1881; A. F. Calvert, *The Escorial*, 1907; E. Miller, *Cat. des mss. grecs de la bibl. de l'E.*, 1848; F. Rozanski, *Relación sumaria sobre los códices y mss. del E.*, 1883; H. Dérenbourg, *Les mss. arabes de l'E.*, 1884; G. Antolin, *Cat. de los códices latinos de la Real Bibl. del E.*, 3 vols., 1910—13.

פ. ב.

אֶסְקִיבּוֹ (Essequibo), הנהר הראשי בגניאנה הבריטית. הא' יוצא מהרי אקאראי (Acaray) שעל גבול בראזיל וחורם בקרבת קרהאורד 58° לאורך של כאלף ק"מ עד לְדֵלְתָה, שרחבה כ24 ק"מ. השטח שממזרח לא' הוא מישור, ואילו זה שמערב לו הוא איזור הרים ורמות.

שמתוכו זורמים לא' נהרות חשובים. זרמי הנהרות הללו הופכים בכמה מקומות למפלים, בכללם המפלים של קאיטור (Kaieteur) ופוטאר (Potaro). הא' עצמו זורם במורדות תלולים ותנועת-שיט אפשרית רק בחלקו התחתון, לאורך של כ80 ק"מ. על שמו של נהר-א' נקרא אחד משלושת מחוזותיה העיקריים של גניאנה הבריטית.

אֶסְקִיבּוֹיָה, עֵץ אֶצְטֶלְנִים.

אֶסְקִימוֹאִים (ביחיד: אֶסְקִימוֹ [א']), בני השבטים היושבים באיזורים הארקטיים של אמריקה ובחלק הצפון-מזרחי ביותר של אסיה. מספרם אינו גדול: בגרינלאנד יש כ20,000 א', בקאנאדה הארקטית ובלאבראדור שבאיזור הארקטי יש כ9,000 ובאלאסקה הארקטית כ4,000. יש עוד כ1,000 א' בשאר חלקי אלאסקה וקאנאדה התת-ארקטית ובהם נכללים האֶלְאוֹטִים (ע"ע).

השם א' ניתן להם לראשונה ע"י האינדיאנים משבט אֶל-גונקין (ע"ע), שישבו מדרום להם, ופירושו „אוכלי בשר חי". אך הָא' האמריקני קורא לעצמו בשם אינואיט (Inuit), שפירושו „איש". הא' האסייתי קורא לעצמו בשם יוֹאִיט (Yuit) או יוֹקוּק (yu-kouk), שגם פירושו הוא „איש". מפני חומר התנאים שבמקום-מושבם היו הא' מבודדים משאר חלקי האנושות, והאנתרופולוגים מתקשים בשאלת מוצאם. קבוצה אחת של חוקרים סבורה, שרוב הכלים וכלי-הזיון של הא' הם ממוצא אמריקני, ודעתה היא שאף אם באו הא' מלכתחילה מאסיה, התפתחו כגזע מיוחד בפנימה של אלאסקה ומשם היגרו צפונה, לחוף הארקטי ולחוף המזרחי. מן החקירות האחרונות נתברר, שאף את האֶלְאוֹטִים אפשר לראות כבני גזעם של הא' — גזע שמוצאן מן העמים המונגולואידיים.



משפחת אפיקומאים בתור אינלי

לאלה שהיו במגע הדוק עם האירופים במשך תקופה ארוכה. כשייכים לגזעים הפרהיסטוריים של תקופת-האבן הקדומה. אפילו קודם שבאו הלבנים הפיקו הא" של מיצר-סמית ברזל מן המטאוריטים, שמצאו בכף יורק, והשתמשו בו כדי להתקין ממנו חודים לכליהם. לא" של מיצר-סמית ושל גרינלאנד אין עצים, פרט לאלה שמגיעים אליהם עם סחף-הימים מסיביר. מזונותיהם של הא" הם ביחוד כלבי-הים, הלווייתן וסוסי-הים ומיני יונקים ימיים אחרים. כלבי-הים הוא מזונם התרפי הקבוע והוא חשוב להם משום השומן שלו, המשמש לצרכי דלק ואור, ומשום עורו, המשמש למלבושים, למגפיים, לריתמה של הכלבים, לקאיאים ולאומיאקים (מיני דוגיות). בבשרם של כלבי-הים מאכילים הא" גם את כלביהם, אע"פ שבימינו מרבים הא" להזין את כלביהם בדגים מיובשים. סוסי-הים, החדשן, הלווייתן, הדוב, ובמידה פחותה יותר — השועל, האר-נבת והאייל, משמשים גם הם למאכל. יש מן הא" שאוגרים אלפי ציפרים לשימוש בחורף; בנוצות-הציפרים הם משתמרים להתקנת מלבושים תחתונים. המקור העיקרי של עורות למלבושים הוא הקאריבו, שצדים אותו בפנים הארץ, במרחק מזה מן החוף. בבשר הקאריבו משתמשים למאכל ובעורו — להתקנת מלבושים, שקי-שינה ואהלי-קיץ.

הגברים עוטים על-פירוב בציד ובדיג ובהתקנת הכלים הנצרכים לכך; הנשים מטפלות בהכנת המאכלים והמלבושים ובענייני-המשפחה. קודם שהתחילו משתמשים ברזבים היו הא" צדים בצלצל או בקשת וחץ. בין יושבי החופים משמש הקאיאק אמצעי-עזר חשוב לציד היונקים הימיים. הקאיאק הוא דוגית קטנה ומהירה, שמתאמת להפלגה בים. הוא עשוי מעור ומכוסה כולו, פרט למקום עגול באמצעו, שבו יושב השיט כבתוך חור. הוא צר והולך ומתחדד בשני קצותיו וכדי להשיטו משתמשים במשוט בעל שני פדים. הטיפוס השני של סירה, שמרבים להשתמש בו, הוא האומיאק (סירת-

שחדרו לאיים האלאוטיים מן היבשת האלאסקנית. אף-על-פי שהעדויות בנוגע למוצאם של הא" אינן שלמות, יש ידיים להשערה שבמשך התקופה החדשה בערך עברו מאסיה לאמריקה בגשר-היבשה האלאסקני-הסיבירי כטיפוסים פרמונגו-לאידיים פרהיסטוריים והתפתחו כעם מיוחד ביבשת האלאסקנית או בקירבת מפרץ-האדסון, או בשני המקומות כאחד, והתפשטו מכאן לתוך גרינלאנד והאיים האלאוטיים. ההנחה שהגיעו לגרינלאנד קודם שבאו לשם הנורמאנים מיוסדת על העובדה, שאנשי המושבות הנורמאניות אוסטרבינגד ווסטר-בינגד, שנוסדו בגרינלאנד על-ידי אריק האדום ומלווייו, מצאו כלים, שבריי-ספינות ושרידיים אחרים של ישוב בני-אדם. לתושבים קדומים אלה (אפיקומאידים) קראו הוויקינגים בשם „סקראלינגים" (חלשים).

האיוורים שבהם יושבים הא" משתרעים ממיצר-ברינג עד חופה המזרחי של גרינלאנד (בכלל זה — איי הארכיפלגאגוס הארקטי הקאנאדי). אע"פ שמקומות-מושבם פזורים על פני מרחב, שארכו מגיע ל-4,800 ק"מ לערך — מרחב גדול מזה של כל עם קדום אחר — שמר גזע זה באופן מפליא על אחדות לשונו, מנהגיו ואורח-חייו. יוצאים מכלל זה רק אותם השבטים, שבאו במגע הדוק עם הלבנים.

קומתם של הא" היא בין 157—163 ס"מ. הם בעלי פנים עגולות ורחבות ועצמות-לחיים בולטות. מבנה-גופם הוא חסון ועפר שמן במקצת, ושריריהם של הזכרים מפותחים עפ"ר עד הפליא. עיניהם צרות ושערותיהם חלקות ושחורות לגמרי. שערות-הפנים הן דלילות או אינן מצויות כלל. צבע-עורם בחלקי-הגוף הגלויים הוא חום בגונים שונים — מחום-בהיר עד חום-כהה — ובחלקים המכוסים מן השמש: חום-בהיר וכמעט לבן. סוג של א' „בלונדיני" או לבן, שמציאותו נתגלתה ע"י קלינגנברג, נחקר בפרטות מרובה ע"י סטפאנ-סון. מבחינת התפתחותם אפשר לראות את כל הקיבוצים, פרט

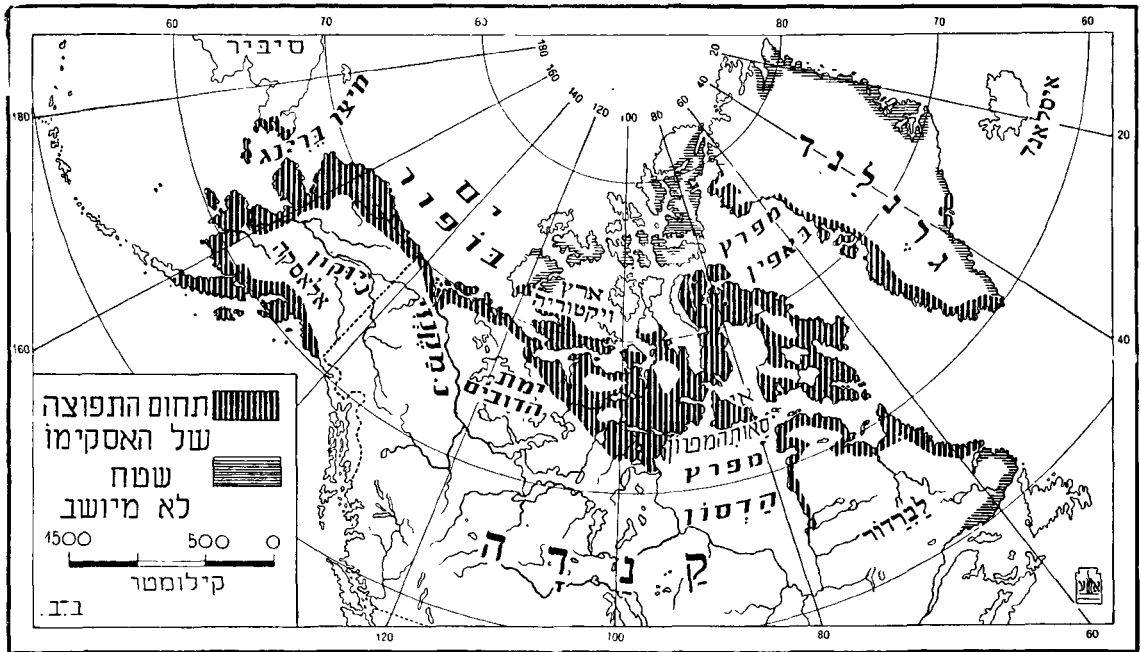

מי שמומחה לבנייתם של בתי-שלג יכול להקים, בפחות מ-40 דקה ובאמצעות כלי אחד — סכין-שלג, איני מספיק לצרכיו. מעון כזה יש בו בידוד בפני קולות והוא מוגן מפני הרוח. מנורת-בישול מובערת בשומן של כלב-יים עושה אותו חם ונוח מאוד.

מלבושיהם של הא"מ תאימים ביותר לחורף הארקטי. המעיל עשוי משתי שכבות של פרוות הקאריבו, שבאחת מהן מופנה הצד השעיר כלפי פנים ובשניה, או החיצונית, הוא מופנה כלפי חוץ. הבגדים הפנימיים עשויים מעורות של קאריבו צעיר או קאריבו נלד והם רכים למגע כקטיפה. הם כוללים כוחזנת בעלת פרווה, שלחוכו מכניסים את הראש, ומכנסיים שמהדקים אותם בשרוך. המכנסיים, שהא"מ נוהגים ללבוש, מגיעים על-פירוב רק עד למטה מן הברך-כיים, בעוד שהתחתונים של הנשים מגיעים עד קרסוליהן. המכנסיים החיצונים עשויים לפעמים מעורות הדוב הלבן, אך בלבוש כבד זה משתמשים רק בשעת ציד או בשעת נסיעה. המעיל הוא רחב ובלתי-מהדק ואף אליו מצורף פרווה, שאפשר לעטוף בו את הראש. השרוולים הם ארוכים ורחבים, באופן שאפשר, בשעה שהקור הוא גדול, להוציא

נשים), שאף הוא עשוי מעורות, אבל הוא פתוח ויש בו מקום ל-30 נוסעים וגם למטען. בחורף נוסעים במגררות-כלבים בכל מקום, פרט לגרינלנד הדרום-מערבית. את המגררות מתקיינים משני פסים חזקים וארוכים, שהם מחוברים זה לזה ע"י מוטות. בצורת סולם. סידור זה עושה אותן חזקות וגמישות כאחת ומאפשר את הנסיעה על אדמת-טרשים ועל גושי-קרח ביימים, שבהם היו מגררות בלתי-גמישות נשברות. את תחתית הפסים מרחים במין חומר, ערב של בוז ואיוזב, שלאחר שהוא נקפא הוא עושה את הפסים קשים וחלקים יותר. את הפסים מכסים גם בקרום של קרח ע"י מה שמרטיבים אותם מומן לזמן. בהתאם לתנאי הנסיעה ולארפה, לפעמים לאחר כל 20—25 ק"מ. במקום שהברזל מצוי, משתמשים בפסי-ברזל. בזמנים קדומים יותר השתמשו לצורך זה גם בעצמות-לווייתנים ובשן. את הכלבים רותמים באחת משלוש דרכים אלו: בשורה אחת; בשתי שורות מקבילות, עם כלב אחד בראש; או בצורת מניפה, כשהכלבים הם במפוזר וכל אחד מהם קשור אל המגררה באותן המושכות. אופן הרתימה תלוי באיזור שבו משתמשים במגררות, בטיב השלג ובקרום-הקרח שעליו. פלוגות-הכלבים עלולות לכלול עד 19—21 כלב, אך באופן ממוצע הן כוללות 11—13 כלב.

מעונותיהם של הא"מ הם משני סוגים: קיצי וחרפי. האוהל (טופיק), שמשמש בו בקיץ, עשוי מעורות-קאריבו משומשים או מעורות של כלבי-הים. החמרים שמהם עשוי מעון-החורף שונים בהתאם לאיזור. פעמים שהמעון שקוע בחלקו בתוך האדמה והוא בנוי אבן ועפר מעורב בעשבים; הפקיעים שבין האבנים ממולאים איוזב ובצידי-הקירות נערים שלג. פעמים שהוא בנוי משלד של עצמות-לווייתנים מכוסה בעפר מעורב בעשבים; אבל שיטת-הבנייה של סוגי-מעונות אלה היא כמעט אחידה. המעון האסקימואי החרפי הנפוץ ביותר הוא בית-השלג (איני), שאפשר להשתמש בו במקום-מגורים בשעת נסיעות או במשך כל ימי החורף. האיני בנוי מלבנים של שלג (ולא של קרח), שחותכים אותו מגושי-שלג שנערמו על-ידי הרוח ובונים מהן בניין בצורת פורת קוניית.



אוהל-קיץ אסקימואי ב. שסח-השסח (Barca Grounds)

אין בתוכם שאיפה להתעשרות פרטית וקנה-המידה להצלחתם ולמעמדם בחברה הוא תרומת היחיד לטובת הכלל.

V. Stefansson, *Arctic Manual*, 1944; id., *Greenland*, 1942; id., *The Friendly Arctic: The Story of Five Years in Polar Regions*, 1939; W. C. Bethune (ed.), *Canada's Eastern Arctic. Its History, Resources, Population and Administration*, 1937 (Canada. Dep't. of Mines and Resources. Lands, Parks and Forests Branch); H. D. Anderson - W. C. Eells, *Alaska Natives: A Survey of Their Sociological and Educational Status*, 2 parts, 1935; H. B. Collins, Jr. - A. H. Clark - E. H. Walker, *The Aleutian Islands: Their People and Natural History*, Smithsonian Institution, War Background Studies, No. 21., Feb. 5, 1945; K. Rasmussen, *The People of the Polar North*, 1908; id., *Greenland by the Polar Sea*, 1921; id., *Across Arctic America* (The 5. Thule Exped.), 1927.

מ. ה. ש.

אירגון החברה; קשרי-תרבות; שאמאניזם; מיתו-לוגיה. את החברה של הא"א אפשר לציין מכמה בחינות כאנארכיסטית-קומוניסטית. מה שמושג בציד או דיג הוא נכס הציבור, ואילו מוצרי מזון ולבוש, מכשירים וכלים וכד', שייכים לאלה שהתקינו אותם. החברה של הא"א היתה ביסודה פאטריארכלית, והחלוקה לשבטים נקבעה בה בעיקר לפי המציאות הגאוגרפית ולפי הניבים. בדרך כלל לא היו לא"א ראשי-שבטים או מנהיגים, ואף חוקים לא היו להם, אע"פ שלמנהגים עתיקים היה תוקף של חוק. אצל הא"א שבאלסקה היתה השפעה ל"עשירים" — כלומר, לבעלי-הסירות.

בתחום שבין מיצר-פרינג וגרינלנד המזרחית נמצאו שרידים של תרבות הא"א מתקופת-האבן: חרבות, קשתות וחצים בתוך אשפות-עור, צלצלים וחניתות, שנורו בעזרת קרש מקפץ, סכינים וחדי-נשק מצור, כלי-דיג מעץ ומעצם, פטישים וגרזניים מאבן עם ידיית-עץ, ויתדות מאבן (לשם בקיעת עצים). כן נמצאו בין השאר מנורות, סירים מאבן סְטְאָטיט וקערות וארגונים מקרשים (פליטת-הים). בעץ זה השתמשו הא"א גם בבניית בתים ואהלים, וכן בהתקנת סירות, מגירות-שלג וכלי-בית שונים. תכשיטים, מחטים וסיכות נעשו מעצמותיהן ושיניהן של חיות שונות, ולפי כלים אלה, שהם נהוגים עד היום, אפשר לקבל מושג ברור מתרבות הא"א הקדומה, שאת מקורה יש לבקש הרחק במזרח אצל הסאמא-יִדים, הפינים והלאפים. מבחינה אמנותית יש חשיבות מיוחדת לחריטות, שבהן נהגו הא"א לקטש את קופסות-המחטים שלהם. טיפוסים שונים של קופסות כאלו נמצאו מלאפלאנד עד מזרח-גרינלנד, עד איסלאנד ונהר אָמור, וכן בשרידים של תרבות-הא"א העתיקה של סביבות ים-פרינג. — ההקבלה בין התרבות המערבית והמזרחית מסתייעת גם בדמיון בין כלי-הפולחן הלאפי-פיני — פטיש-התוף — ובין מקל-התוף של המכשף האסקימואי. הקווים המשותפים בתרבותם העתיקה של העמים הארקטיים שלאורך הגבול הצפוני של היבשות ניכרים למרות ההתפתחות השונה של תרבות זו אצל כל עם ועם. והוא הדין גם לגבי לשונותיהם של עמים אלה, שנראות כיום שונות זו מזו. סיגנון משותף ניכר לא רק בסירות-העור או במגירות-השלג הרתומות לכלבי-בית (ובאיראסיה לאיי-לים) או בתרמיל-הגב (באסקימואית amaut), שבו נושאות הנשים את תינוקותיהן, אלא אף בשיטות-הציד ובמנהגי-הפולחן הקשורים בהן, כגון הקרבת הקרביים לפני גולגולת של דוב. צודדים שווים יש למצוא גם בעניינים חברתיים ודתיים, כגון בשאמאניזם ובאמונה שיש רוח לא באדם ובבעלי-חיים בלבד, אלא אף בכל דבר שבטבע ואף במוצרי-

מתוכם את הזרועות ולי- החזיקן סמוך לגוף בלא לפשוט את הבגדים. לני- שים יש מעילים מיוחדים בעלי כיס נוסף למטה מן הפרָס, שבו הן נושאות את תינוקותיהן. כיסוי הרגליים כולל גרביים מעורות הקאריבו, שהצד השעיר שלהם הוא כלפי פנים, ומגפיים בעלי סול-יות עשויות מעורות כלב-הים ובתי-שוקיים עשויים מעורות הקאריבו, שמגיעים עד לברכיים. תלבושת זו, שמשקלה הוא פחות מ-5 ק"ג ושהיא מת-אמת לטמפרטורה נמוכה מ-65°, מאפשרת תנועה חפזית. כיסוי הרגליים לתקופת-הקיץ, בזמן שמ-זג-האוויר הוא קריר, אינו



אשה אסקימואית מסורה לספריץ הארטון בתלבושת הנינית

משוכלל ביותר. טובים הם המגפיים מעורות כלב-הים, אף אם אינם משתווים עם הערדליים של הלבנים. את בגדי-החורף המשושמים לובשים גם בקיץ.

הכפפות עשויות מעורות של כלב-הים או של הקאריבו, ועפ"ר מעורות הצד הפנימי של רגלי החיות, כדי שאפשר יהא להתאימן למבנה הידיים. כדי למנוע עורוץ-שלג, שנגרם ע"י זריחת השמש על השלג באביב, המציאו הא"א משקפי-שמש מיוחדים במינם, עשויים עצם של לווייתן, ובהם שני סדקים צרים, שמשמשים לראיה.

אע"פ שהאֶלְגוֹנְקִין כינו את הא"א בשם „אוכלי בשר חי“, נוהגים שבטי-הא"א (פרט לאלה שבגליל נהר באק בפנים הארץ) לבשל את מזונותיהם, כשהתנאים אך מאפשרים להם את הדבר. מתחילה היו משתמשים לצרכי בישול בכלי-אבן או היו צולים את הבשר באש. את החלקים הטובים ביותר הם נותנים לילדים ואחיכ לוקנים. בשעת הסעודה מוציאים הא"א את הבשר מן הסיר המשותף, מחזיקים בו בשיניהם ובה בשעה הם משתמשים בסכין כדי לחתוך ממנו חתיכות.

הא"א נדבקים בקלות במחלותיהם של הלבנים, ביחוד במחלות זיהומיות, ופעמים שחלק גדול מן האוכלוסייה של כפרים שונים נספה במגפה של אֶדְמַת, אבעבועות או שיתוק-ילדים. אחוז הא"א, שנוגעו בשחפת לאחר שבאו במגע עם לבנים, הוא גבוה מאוד. הרבה מהם סובלים כיום ממחלות מיניות. אחוז התאונות גבוה גם הוא. אולם לפי עדויות רפואיות ואנתרופולוגיות היו הא"א, קודם שבאו במגע עם הלבנים, חסונים מאוד וכמעט פטורים ממחלות. כמו-כן ראוי לציין, ששיניהם של הא"א היו כמעט ללא פגמים כל עוד היו אוכלים את מזונותיהם הרגילים, אך מוזמן שהתחילו אוכלים ממזונותיהם של הלבנים, שכיחים בתוכם סָגָר רע ורקב-השיניים. לפי אומדנים שונים היה מספרם, קודם שבאו במגע עם האדם הלבן, כ-100,000.

הא"א הם אינטליגנטיים מאוד, ידידותיים ושוחרי-שלום, רמת ההתנהגות והיחסים האישיים שלהם היא גבוהה למדי.

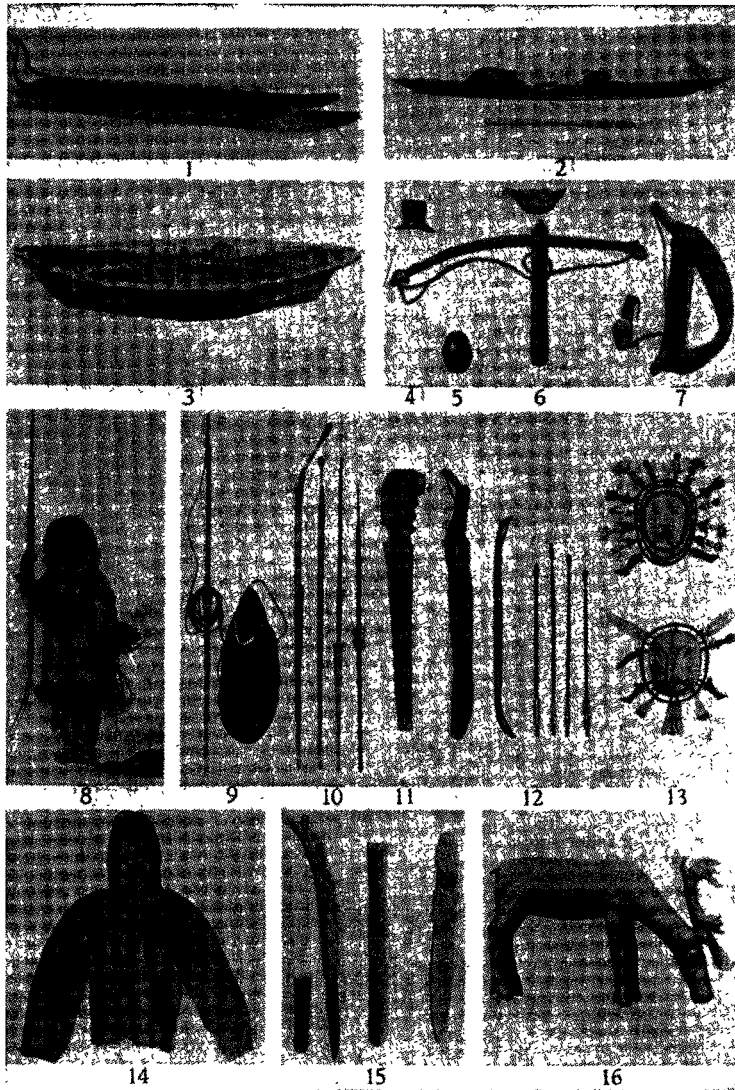

(א) אמצעי-תעבורה:

1. מנורת-כלבים;
2. קאיאק;
3. אומיאק.

(ב) נשק, כלים וציוד:

4. מקרח עם קשת ופיח;
5. חכה;
6. אסקימו בתלבושת-ציד;
7. צלצל על קרשזריקה, עם שלפוחית-עור;
8. משטאל לימון: צלצל-רחיפה לציד כלביים; הניחות;
9. קרשזריקה;
10. אשפה, קשת וחיצים;
11. כחונת-נבר (מסעי), שלובשים אותה בקאיאק.
- 12.
- 13.

(ג) מלאכת-מחשבת:

14. 5, 4. קישוט לשפתיים;
15. מסכות-ריסוד;
16. ככינים עם יריות משו;
17. לווייתן ונרניעץ;
18. אייל מנולה מעצם.

של התוף (ולא בעורו). כן יש לו כלי-הקשה אחרים, כגון עורות יבשים, מקלות ורעשנים מסתובבים מסוגים שונים. אחד מן האמצעים שהמכשף משתמש בהם לשיפוך ועמם של הרוחות הוא הווידיוי של החוטא. מן החשובים שברוחות, שבהם האמינו הא, יש להזכיר את „רוח הירח“ (qaumatip inua), שנתפס על-ידיהם כגבר בשם Aningak („אחיה הגדול של האחות“ — השמש), הלוכש מכנסיים מפרוות הדוב הלבן; הוא אלה-השמים וכן אלה הגאות והשפל, אלה הדובים וחיות-הים הגדולות, וכן אלה הפריה והרבייה. רוח אחר, שהא עבדו בכל מקום, הוא סילה (Sila), אלה הכוח האנושי ואל-הסערה. במיתולוגיה מופיע סילה כאלוהות הקדומה ביותר של הא, ולא ברור אם סילה הוא גבר או אשה.

הכשרתו של האנגאקוק מתחלת בנעוריו והיא נמשכת מתוך סודיות גמורה, לכל הפחות שש שנים. ברוב המקומות אין משרת-המכשף עוברת בירושה. רק באלאסקה הדרו-מית היא עוברת בירושה מאחי-האם (angok) לבנה או בתה (anga), ואפשר שמכאן בא השם angakoq, שפירושו — „שארן של אחי האם“.

בדומה לעמים אחרים, יש גם לאגדות על ימי-בראשית: השמים נתבקעו, עמודי-העולם נשברו, הארץ התהפכה קכר-

האדם. כן יש לאגדות קווי-תרבות משותפים עם עמים דרומיים יותר הן באמריקה והן באסיה. מקצתם קווים ש„הושאלו“, ז. א. הובאו בדרך-המסחר, וביניהם יש להזכיר את הקישוטים מטיפוס סיני.

מרכזי-המסחר של הא ידועים מזמן קדום והם: איי בארט על הגבול שבין אלסקה וקאנאדה, רמות אקילינק שעל הגדה הדרומית של נהר תלון ממערב למפרץ-האדסון, כף צ'ידלי בלאבראדור, האי טאסראליק בשפך נהר סטרמי פוורד בגרינלאנד, והאי אליק בקרבת כף פארול על החוף המזרחי של גרינלאנד.

המנהיגים הרוחניים של הא היו השאמאנים, שנקראו angakut (ביחיד angakoq). האנגאקוק היה נחשב גם כמכשף, שהוא מתווך בין הא ובין הרוחות, וגם כרופא. בלא שהשתמש בתרופות. לפי דעת הא, כל מחלה — למשל, שיתוק של אבר — היא תוצאה מאבדן של נשמה אחת (tarnik). תפקידו של המכשף היה לעורר בעזרת תיפוף וזמרה אחד מן הרוחות הנשמעים לו ולהטיל עליו למצוא את הנשמה האבודה או השדודה ולהביא אותה חזרה למקום בעליה על מנת להצמידה מחדש לאבר החולה. לתפוף של המכשף יש מקל מעובד יפה, שבו הוא מכה במסגרת-העץ

באלסקה הונהג האיל כבהמת-בית, ובכל מקום נדחה הציד מפני הניג; בגרינלאנד הדרומית רווח כיום גידול צאן ובקר. כפרי-הדייגים הפשוטים הפכו לעיירות קטנות של כ-1,000 תושבים, שנעשות מעט-מעט מרכזי תרבות ותעשיה. ביחוד מפורסמת איוויגטוט (Ivigût), בגרינלאנד המערבית, שבה נמצא המחצב הנדיר קריאוליט, שהוא חשוב לתעשיית-האלומיניום. גם ציד-הלווייתנים לובש בכל מקום צורה חדשה. השימוש בסירות המסורתיות כמעט פסק, ובמקומן משתמשים כיום בסירות-מנוע.

וגדול מזה הוא השינוי שבא בבני הא" — ביחוד באלה שיושבים בגרינלאנד — מבחינה רוחנית. אמנם היה זה תהליך אטי, כי במשך זמן מרובה ניסתה דאניה לשמור על צבינה המקורי של האוכלוסייה. הכוונה היתה להשאיר את הילידים בדרגת ציידים של כלביים, לקיים את לשונם ואת אגדותיהם הישנות, ובו בזמן להחזיר לתוכם את הנצרות ולהטבילם לנצרות בשמות דאניים. מצד-דברים זה נשתנה בדור האחרון, ביחוד אחר שתי מלחמות-העולם והכנסתם של אמצעי תחבורה ומודיעין מודרניים. בגרינלאנד יש כיום ארבעה בתי-דפוס וכמה כתבי-עת (וע"ע גרינלאנד).

F. Boas, *The Central Eskimo* (6. Annual Report of the Bureau of Americ. Ethn.), 1888; idem, *The E. of Baffin Land and Hudson Bay* (15. Bull. of Am. Mus. of Nat. Hist.), 1901—7; W. Bogoras, *Early Migrations of the E. between Asia and America* (21. Congr. of Americanists), 1925; G. Hatt, *North American and Eurasian Culture Connections* (Proceed. of 5. Pacific Sc. Congr., vol. 4), 1933; G. Holm, *Ethn. Sketch of the Angmagssallik E.* (Medd. om Grönland, vol. 39), 1914; D. Jenness, *The Copper E.* (Arctic Exped., vol. 12, A—B), 1922—23; H. König, *Das Recht der Polarvölker*, 1929; F. Nansen, *Eskimoleben*, 1903.

ו. ת.

ה לשון של הא" (הנקראת בפיהם inuit oqause — לשון בני-אדם) עדיין היא מדוברת בפי כל העמים הצפוניים באמריקה. ז. א. בגרינלאנד, קאנאדה, אלסקה, האיים שביים-ברינג וכן על חוף חצי-האי צ'וק'ק' בסיביר, ולפנים היתה מדוברת גם בחופי-לאבראדור. לשונות קרובות לה עדיין מדוברות הן באַלאוטים ובחוף המזרחי של סיביר מצפון לקמ'צ'טקה (לשון קרקית) וכן בתריסר מקומות-ישוב בקרבת פְּת־דֶשֶׁב. אין אנו יודעים שום לשון אינדיאנית באמריקה, שניכרת בה קרבה ללשון הא". כן אין האסקימואית קרובה קרבה יתרה לאינו לשון אסייתית. אפשר להבחין דמיון כללי בינה ובין הצ'וקצ'ית, הקוריאקית, הסמוידיית, הפינית-לאפית והמאדיארית; אך אין דמיון זה מרובה מדמיונה לטיפוסי-הלשונות ההודו-אירופיים. סימן-ההכר של לשון-הא" הוא המבנה המיוחד של המלה: נוהגים לצרף לשורש מספר מרובה של הברות-לוואי בעלות משמעות קבועה, ובדרך זו נוצרות לפעמים צורות ארוכות מאוד; המלה נעשית משפט שלם. ללשון-הא" יש אופי חפ־אפי, אך הצליל הכללי שלה הוא אפ־כ נעים לאוזן. יש הברות ארוכות וקצרות; ההטעמה תלויה במובן. — עם תרגום התנ"ך והברית החדשה ללשון הא" נתערר הצורך בכתוב אחיד; ואחד מן המתרגמים (לניב הגרינלאנדי), פאול אַגְדֶה, חיבר מילון (1750) ודיקדוק (1760) לניב זה. הכתיב נשתפר ע"י המיסיונר-הפילולוג שמר אל קליינשמיט (Grammatik d. grönländischen Sprache), 1815). הניבים העיקריים של גרינלאנד הם אותם שהם מדוי-ברים בסביבות גוטהופ ואמאסאליק. הניבים של אלסקה המערבית שונים במידה מרובה מאלה של גרינלאנד.

חן בים, מבול הציף את הכול. „בני-האלמוות" הקדומים נפלו. חלק מן הנפילים הם „עם האש", שגר בתוך מערות תחת סלעי-החוף. אחרים הפכו לאצות-ים, ואילו אחדים, שנפלו על הסלעים, הפכו לצדפים שהשתרשו בתוך פני-האבן. כששכנו המים הפכו אצות-הים לעשב, שיחים, וכד'. בימי-בראשית היה בכוח האדם ליהפך לחיה ובכוח החיה ליהפך לאדם; האדם הבין את לשון-החיה, ולהפך. במקום שומן-לווייתנים בערו במנורות מים.

האמונה של הא" בגילגול-הנשמה בולטת באגדה על צ'ונגולוק (הנקרא בגרינלאנד ניוואנגיאק) — האיש שנשמתו הופיעה מתחילה בגבעול-עשב. לאחר גילגולים הרבה, שעברה נשמה זו דרך צמחים וחיות, נתגלגלה בכלביים, שנצוד ע"י אדם. הנשמה נכנסה לאשת-הצייד, שהרתה וילדה בן. הבן נטבל בהתזת טיפות-מים על האגודל (בת נטבלת ע"י התזת מים על הקמיצה).

רובם של הקווים המיתולוגיים הללו קיבל אופי מיוחד באיזור האַרְקטי, אך יש להם הקבלה גם בתרבויות של עמים, שהם רחוקים מאיזור זה. רעיון גילגול-הנשמה, כפי שהוא מתואר באגדה הנ"ל, אינו ידוע אצל שכניהם של הא", אך הוא מצוי אצל כמה עמים באסיה. הוא הדין לגבי האגדה על אלת-הים, שהמכשף האסקימואי בא עמה במגע. בדומה למסופר באגדה זו נוסע השאמאן האלטיאי-סיבירי לשר-התהום אַרְליק („בעל הארץ") דרך מדבריות-סין ל„הר-הברזל". בשתי האגדות נזכרת אותה המטרה: פיוסה של האלוהות הזועמת, ובשתיהן מופיעים המוטיוויים של טיסת הרוחות, הגשר הצר כחוט-השערה, הכלבים השומרים על הרוח במעבה-האדמה, וכד'. הקבלות אלו מעידות על קשרי-מסורת גנטיים.

הא" של אלסקה הקימו בתי-חגיגות גדולים יותר וערכו חגים בממדים גדולים מן הנהוג מזרחית לנהר-מקְנֶזִי. כאן, ב„שטחי-השממה", התחיל איזור ההתיישבות הכפרית של הא" ותנאי-החיים היו כאן — וכן גם בגרינלאנד וליד מיצר-דְּיִוִס — קשים יותר מבמערב. באיזורים המזרחיים היו בני החלוצים בסוכות-שלג משום שלא היו להם עצים ונתרחקו ביותר ממקורות התרבות האסיאתיים.

הא" בימינו. לשון-הא" שגורה בפיהם של קרוב ל-35,000 א", שהם חיים לאורך החופים הצפוניים של היבשה ושל גרינלאנד. רוב הא" שבאלסקה וקאנאדה מדברים גם אנגלית, ובגרינלאנד מתחנכים הילדים בבתי-הספר בלשון הדאנית. מרובים בכל מקום בני-התערובת המדברים אסקימואית: מ-21,000 הא" שבגרינלאנד אין יותר מ-1,000 א" טהורים.

בכל תחום ישובם של הא" פעלו מיסיונרים, שהקימו כנ-סיות ובתי-ספר: באַלאוטים ובאלסקה פעל הרוסי וְנִימִינוב (1834—1824; *Вениаминов*), ובגרינלאנד — הנורווגי האנס אַגְדֶה (1735—1721). אחריהם באו מיסיונרים מרובים מטעם הכנסיות הרוסית והדאנית, שראו את תפקידם בהחלפת הדת והמנהגים הלאומיים הפרימיטיוויים של הילידים באלה של „האדם הלבן". מיסיונרים צרפתיים נשלחו לאי קאדיאק, לנהר מקנזי ולמפרץ האדסון. מגרמניה נשלחו כמה מן האחים הבוהמיים לגרינלאנד הדרומית. עם מסירת אלסקה לאה"ב ב-1867 נתח איזור זה להשפעה אמריקנית. האופי הלאומי של הא" ניטשטש עד מהרה מחמת הפיזור המרובה של ישוביהם בחבתי-הצפון — פיזור, שהקל על חזירתן והשתר-שותן של ההשפעות הזרות.

גם דרכי-פרנסתם של הא" נשתנו מאוד בזמן קצר:

שיר-קאיאק

איטי ובהדגשה

ארץ-הצפון נעלמה מעיני ופתאום
נחלשתי / ארץ-הדרום הופיעה /
ויקדה בי כמיהה / אדמת-הירק של
ארץ-הדרום נראתה / ועליה — הר-
אמאנאק הגדול / חשבתי עוד רגע
ואפגוש באיבי / אנצחנו בקרב-
תופים.

או לימוד; 10) שירי-ערש; 11) השבעות עתיקות, שנוהגים לומר אותן ברציטאטיב איטי.

השירה הארקטית היא בעיקרה פנטאטוניית, והצלילים כמעט מזדהים עם הצלילים האירופיים. פרט לשירת-קאנון אין במוסיקה הקדומה של הא"ר בקוליות. כמו כן אין למצוא בה קצב הומוריתמי, אלא 3 שיטות-קצב קבועות ונבדלות זו מזו — אחת לשיר, אחת לתוף, ואחת לריקוד, שבדרך מקרה הן לפרקים חופפות זו את זו.

כל שיר אסקימואי הוא קניין של מחברו, שרק הוא רשאי להשתמש בו. על-כן מצומצם התחום, שבו רווחת כל אחת מן המנגינות המרובות הידועות בין הא". אפ"כ בולט הסיגנון האחד שבשירי הא"ר מגרינלאנד עד נהר מקנזי ועד אלסקה. מצד שני נמסרים שירים מדור לדור בין אנשי מקומו של המחבר.

בתקופה החדשה נשתמרו המנגינות הקדומות ביחוד בישובים מבודדים ומרוחקים ביותר. בדרך כלל הנהיגו הכניסיות ובתי-הספר סיגנון מוסיקאלי חדש. נתקבלו בין הא"ר גם יסודות של הזמר והריקוד האירופיים, שהותאמו למסורת המוסיקאלית של הא". כן למדו לנגן במפוחית ובכינור ואף בהארמוניות. יש כיום בין הא"ר מחברי שירים, שלמדו באקא-דמיה למוסיקה; הידועים שבהם הם האורגאניסטן יונתן פדר-סן והכומר הנריק לונד, שחיברו רומאנצות (בצורה דנית) ושירים לאומיים. הכומר פטר אולסן (מת 1930) חיבר כמה שירים על נושאים של אגדות עתיקות.

D. Janness and Helen H. Roberts, *Songs of the Copper E.* (Rep. of the Canad. Arctic Exped., vol. 14), 1925; Chr. Leden, *Musik und Tänze der grönländischen E.* (Ztschr. für Ethn.), 1912; R. Stein, *E.-Musik*, in Kresting's *The White World*, 1902; W. Thalbitzer, *Inuit Songs and Dances from Greenland* (Medd. om Grönland, vol. 31), 1939; H. Thuren and W. Thalbitzer, *On the E. Music in Greenland* (loc. cit., vol. 40), 1923.

ו. ת.

אסקירול, ז'ן-אטיין-דומיניק — Jean-Etienne-Domi-
nique Esquirol — (1772, טולוז — 1840, פאריס),

פסיכיאטר צרפתי. א' היה תלמידו, ואח"כ עוזרו, של פינל (ע"ע) ב Salpêtrière שבפאריס ומ 1811 היה יורש מקומו במוסד זה. מ 1817 שימש מורה לפסיכיאטריה; ב 1823 נתמנה מפקח כללי על הפאקולטות לרפואה מטעם האוניברסיטה של פאריס; משנת 1826 היה מנהל בית-החולים לחולי-רוח בשא-ראנטון. מהפכת-יולי הרחיקה אותו — כלגיטימיסטן וקלרי-קאלי — ממשרותיו הציבוריות, אך הוא הוסיף לעסוק בריפוי פרטי. — א' הוא ממניחי-היסוד של הפסיכיאטריה כמקצוע-רפואה מדעי ואביה של אסכולה פסיכיאטרית מפוארת בצר-פת. הוא המשיך בהצלחה במלחמה, שנלחם רבו על שיפור מצבם של חולי-הרוח ע"י התביעה להכיר בהם כבחולים ממש

במאה ה 19 היו כמה בלשנים (ק. ר. רסק, ע"ע; א. סוואנז' [[Sauvageot]] סבורים, שלשון הא"ר שייכת למשפחת הלשו-נות האוגרו-פיניות, אבל דעה זו לא נתקבלה. הבלשן ההולאנדי כ. ק. אולנבק ביקש להוכיח בספר שפירסם ב 1907, שמלות הרבה בלשון-הא"ר דומות למלות בעלות אותו מובן בלשונות ההודו-אירופיות.

מצד אחד מניחים, שדמיון זה בא מתוך מה שהא"ר שאלו את המלים הנדונות מלשונות הודו-אירופיות לפני אלפי שנים, כשעדיין ישבו באסיה המרכזית בשכנותו של איזה עם הודו-אירופי, או בזמן מאוחר יותר, כשישבו באירופה המערבית או בסיביר. אולם מצד שני יש משערים, שהמספר המרובה של שרשים דומים אינו פרי של השאלה מקרית, אלא סימן לקרבת-לשונות יסודית. אם ההשערה האחרונה תתאמת בהמשכה של עבודת-ההשוואה, תהא ללשון-הא"ר, כלשון קדומה ביותר, חשיבות מיוחדת בחקר הלשונות ההודו-אירופיות.

L. L. Hammerich, *Personalendungen und Verbalsystem im Eskimoischen* (Royal Danish Acad., Medd., vol. 23²), 1936; J. Hinz, *Grammar and Vocabulary of the S. W. Alaska E. Language*, 1944; D. Jenness, *Compar. Vocabulary of the Western E. Dialects* (Rep. of Canad. Arctic Exped., vol. 15), 1928; W. Thalbitzer, *A Phonetical Study of the E. Language* (Medd. om Grönland, vol. 31), 1904; id., *E. as a Linguistic Type* (23 Congr. of Americanists), 1930.

ו. ת.

מוסיקה. חוקרי-המוסיקה המודרניים נוטים להשקפה, שהמוסיקה העתיקה של הא"ר קרובה לזו של האינדיאנים הצפוניים-מערביים. הדאני יאלמאר תונן והחוקרת הקאנא-דית הלן רוברטס עמדו על הצורות האפייניות של המוסיקה האסקימואית ועל קשריה לצורות המוסיקאליות המרובות של האינדיאנים הצפון-אמריקנים. הרבה משיריהם של עמי-אמריקה הקדומים — ובהם של הא"ר — נאספו בקבצים, ובתקר-פה האחרונה אף הוקלטו. בעוד ששירי הא"ר הקאנאדיים כוללים שלושה סוגים בלבד, מתחלקים אלה של הא"ר הגרינלאנדיים ל 11 סוגים; מהם 6 בלוויית תוף; 1) שירי-פולחן חד-קוליים של המכשף והציבור; 2) שירי-ריקוד דראמאטיים של גבר או אשה במסכה עם או בלי מקהלה; 3) משחקי-ריקוד משע-שעים של כמה אנשים מחופשים; 4) שירים, שמתארים משפט או דין ודברים בין יריבים, בלוויית ריקוד ותיופוף ובהשתתפות הקהל; 5) שירים אפיים על ציד או מסע — מושרים עפ"י כפי רקדן; 6) שירי מקהל-מכר של רקדן, המציע כביכול סחורות.

בלא לוויית תוף; 7) שירי-איתות בשעת לקט גורגרים; 8) שירי-איתות בשעת דיג; 9) שירי-ילדים לשעשוע, משחק

בידינו. בכללו הוא אוסף של הגדרות יבשות, אך הוא כולל גם ידיעות יקרות-ערך על שיטות-הלחימה של המוקדונים, ונראה שפעמים הרבה הוא מביא חומר מתוך ספר (שלא נשתמר) של פוסידוניוס על אותו נושא עצמו.

Asclepiodotus (Loeb Classical Library), 1923; Diels, *Doxographi Graeci*, p. 19.

אֶסְקֵלְפִיּוֹס (יווֹ *Ἀσκληπιός*, לאט' *Aesculapius*), אֶל־הרפואה של היוונים והרומים. מקורו של השם, שאינו יווני, לא הוברר; זיהוי עם אֶל־הרפואה הכנעני אשמון אינו בטוח. מוצאם של אגדת א' ופולחנו היא, כנראה, העיר טריקה בתסאליה; משם עברו האל ופולחנו לפוקיס ולבוי־אוֹטִיָה, ושם נתקשרו במיתוס ובפולחן של אפולון (ע"ע). האגדות מעידות על היאבקות בין הפולחנות של שני האלים, שנסתיימה במה שאפולון נעשה אביו של א'. לפי הֶסְיוֹדוֹס (ע"ע) ופינדרוס (ע"ע) אהב אפולון — האל־הרופא הקדמון — את הנמפה קורניס, שהרתה לו; אולם בפקודת אביה נישאה לאיסקיס — שכנראה, נחשב לאביו של א' במיתוס המקורי. כשנודע לאפולון מפי עורב אחד על הנישואים, הפך בחמתו את נוצותיו של העורב, שהיו לבנות עד אז, לשחורות, המית את איסקיס, בעוד שאת קורניס המיתה ארטמיס, אחותו של אפולון, בחיזיה, אך כשהועלתה גופתה של קוררניס על המוקד הוציא אפולון את הנלד מבטנה ומסר אותו לקירון הקנטאורוס, שיגדל אותו. — לפי צורתה הרשמית של אגדת־א', שמצאה את אישורה בדלפוי, הגיעה קורניס אל המקום, שבו עמד אֶסְקֵלְפִיּוֹס מקדש־א' באפידאורוס, כשהיא הרה לאפולון, ושם ילדה בסתר את א'. — מכירון קיבל א' את מס־תרי־הרפואה, וכשגדל נעשה גדול־הרופאים. לאחר שברפיז הצליח גם להחיות מת אחד, חשש זוס, שמה יעשה א' את בני־האדם בני־אלמות, ועל־כן הרג אותו; קברו נמצא בקינוקאורוס שבארקאדיה. יש לשער, שא' הוא דמות אגדית



ז. א. ד. אסקלפיוס

ועל ביטולן של שיטות־הטיפול האכזריות, שהיו נהוגות עד זמנו. המוסד שלו שימש דוגמה ומופת לבתי חולי־רוח חדשים, שהוקמו בערים שונות. א' הירבה לבקר במוסדות הרבה ב־צרפת ובארצות השכנות כיועץ ומדריך בשימוש בשיטות החדשות. — כחוקר רפואי היה הראשון ששילב את הפסיכיאטריה במחקר הפסיכ־לוגי הכללי — השג שבא לידי ביטוי בספרו, *Les passions considérées comme causes, symptômes et moyens curatifs de l'aliénation mentale* ("ההיפעלויות כסיבותיהן, סימניהן ואמצעי־רפויין של מחלות־הרוח"), 1805; וכן היה הראשון, שסקר בדרך שיטתית את כל שדה הפסיכיאטריה ומין מיון מדעי את מחלות־הרוח ע"פ גילוייהן השונים בחשיבה, ברגישה וברציה. חיבורו העיקרי הוא: *Des maladies mentales considérées sous le rapport médical, hygiénique et médico-légal* ("מחלות־הרוח מבחינה רפואית, היגיינית ורפואית־משפטית"), 1838. L. Danner, *Etude sur E.*, 1858.

י. ל.

אֶסְקֵלְפִיָאָדֶס (*Ἀσκληπιάδης*), רופא יווני־רומי מן המאה ה־1 לפסה"נ. נולד (בערך ב־120 לפסה"נ) בבית־יניה שבאסיה הקטנה, ובא כמורה לֶרְטוֹרִיקָה לרומי, במקום שצִיָרִיו נמנה עם תלמידיו. אח"כ עזב את מקצוע הרטוריקה ועסק ברפואה. א' הכניס לרומי, שמצב־הרפואה היה בה אז בשפל־המדרגה, את דרכי־הרפוי של היוונים. בניגוד לשיטה ההומריאלית, שהיתה שלטת עד זמנו, העריך א' בהשפעת התורה האטומית של דמוקריטוס, את חשיבותם של החלקיקים, שמהם מורכבים החלקים המוצקים של הגוף. ביחד עם תלמידו פיתח את התאוריה, שהבריאות תלויה במצב־מתיחות בינוני של החלקים המוצקים, כגון כלי־הדם והשרירים. מחלה מתעוררת, איפוא, כשהמצב הבינוני ("מתודוס") נוטה למתיחות יתרה (*status strictus*) או לרפיז (*status laxus*). א' התנגד גם לדעתו של היפוקראטס, שהטבע לבדו הוא המרפא: "הרופא צריך לתפוס עמדה פעילה כלפי הטבע, מתוך כוונה לשנותו; תפקידו לטפל בחולה בבטיחות, במהירות ובנעימות". א' הבחין הראשון בין מחלות חריפות וכרוניות, עסק במחלות־הרוח, תיאר הפרעות פסיכיות בדלקת־הריאות, הבדיל בין התפוצצות טניזית וקלונזית, ותיאר בדייקנות את מהלך המאלאריה. על יסוד תורותיו התפתחה במאה ה־1 לפסה"נ האסכולה ה"מתודית", שעליה נמנו הרופאים הגדולים ברומי סוראנוס וצ'ליוס אורליאנוס.

M. v. Vilas, *Der Arzt u. Philosoph A. v. Bithynien*, 1903.

אֶסְקֵלְפִיֹדוֹטוֹס (*Ἀσκληπιόδοτος*), פילוסוף סטואי, שחי במאה הראשונה לפסה"נ; תלמידו של פוסידוניוס (ע"ע). נראה, שא' הוציא לאור את כתב־יב. מתוך כתביו של א' הכיר סגקה את דבריו של פוסידוניוס והשתמש בהם בספרו "שאלות במדעי הטבע" (*Quaestiones naturales*). לא מייחסים חיבור על הטאקטיקה היוונית־המוקדונית בשם *Taκτικά κεφάλαια* (ראשי־פרקים בטאקטיקה). הספר הוא החיבור הקדום ביותר על אמנות־המלחמה היוונית, שנשתמר

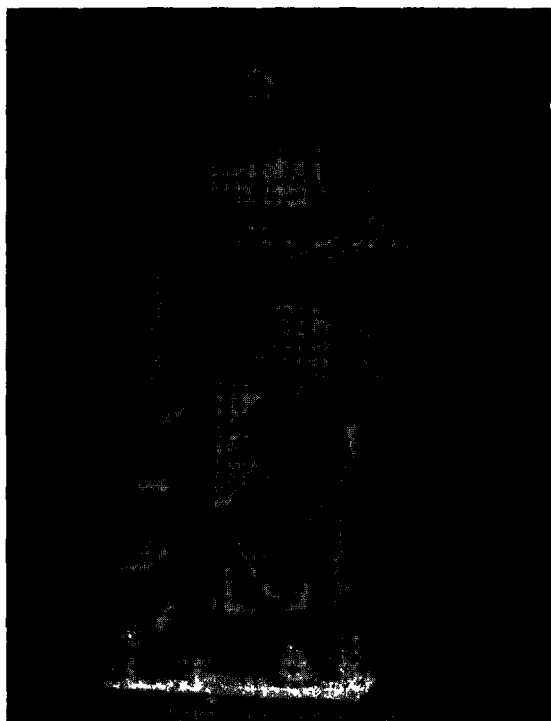

אסקלפיוס, סטואי, סטואיזם



אסקלפיים: א) *Ceropogia woodii*; 1. ענף פורח; 2. פרח כחור
אורד; 3. כותרת ועלי בחתך-אורד. ב) מין מסיני בתשבע (*Hoya*
sp.): 1. ענף פורח; 2. פרח. ג) *Dischidia rafflesiana*: עלה
כעידהנאר עם שרשים. ד) מין מסיני החלביב (*Periploca graeca*):
1. ענף פורח; 2. פרח בחתך-אורד; 3. חלק מן הכותרת עם
מאבקים; 4. פרי; 5. פרי בחתך-רוחב; 6. זרע. ה) מין מסיני
האסקלפיה (*Asclepias cornuti*): 1. ענף פורח; 2. פרי מתבקע.
ו) *Caralluma* sp.: ענף פורח. ז) מין מסיני סטפליה (*Stapelia*
grandiflora): פרח. ח) *Heurnia* sp.: 1. ענף פורח; 2. פירות

אסקלפיים (Asclepiadaceae), משפחה של צמחים דו-
פסיגיים; מונה כ-280 סוגים ובהם כ-1,800 מינים,
שרובם הגדול אינו מצוי אלא באזורים טרופיים בלבד,
ובעיקר באלה של העולם החדש. הא' ניכרים בין השאר
בשרף החלבי שבענפים ובעלים, בעלים הגדלים ובמבנה
המיוחד של הפרח. פרחיהם עשויים עלי-גביע ועלי-כותרת
מאוחים; חמשת האבקנים של הפרח הם בעלי זירים קצרים
ומאבקייהם צמודים לעמוד המרכזי של הפרח. ברוב המינים
מלופדים גרגירי-האבקה של כל לשכה שבמאבק לגוף אחד —
האבקית. כל זוג של אבקיות ממאבקים שכנים מחובר ביחד
ומהווה יחידת-תפוצה אחת. הזבובים המאבקים את הפרחים
עוקרים וזוגות-זוגות של אבקיות, שמתדבקות ברגליהם,
ומעבירים אותן לצלקתו של הפרח. הפרי עשוי שתי מפותיות
ובהן זרעים מרובים, שהם מצויידיים בציצית של שערת-משי.
משפחת-הא' אינה כוללת צמחי-תועלת מרובים: מינים
מועטים משמשים במידה מצומצמת בתעשיית-הגומי; מינים
אחרים מספקים את ה"משי הצמחי", המופק מורעייהם. לעומת
זה מרובים במשפחה צמחי-הגוי. כמה מצמחי הא' ידועים
ברעלם החריף.

בצמחיית-הבר של איי מיוצגים 9 סוגים של משפחה זו,

של רופא-גיבור אנושי, שנתעלה למעלת האלים אבל לא זכה
ליעשות חבר לאלי-האולימפוס.

במיתוס היווני-הרומי מוקף א' משפחה ענפה, שרוב בניה
הם הגשמות של מושגים ומונחים רפואיים. המפורסמת בבני-
תיו היא היגיאה (הבריאות). שני בניו, מאכאון ופודאליריוס,
נזכרו כרופאים-גיבורים באיליאס. עליהם התייחסו שתי מש-
פחות-רופאים מפורסמות (האסקלפיאדים), שעל אחת מהן
נמנה היפוקרטס (ע"ע).

פולחנו של א' היה רווח מאוד ביוון העתיקה. ידועים לנו
כ-320 היכלי-א'; הם נבנו עפ"ר על רמות וגבעות עטורי-
חורשות ואליהם נהרו המוני חולים, שביקשו תרופות על-ידי
אוראקולום מפי האל. מלוחות-תודה, שהוקדשו לא' על-ידי
חולים שנרפאו, אנו למדים משהו על דרכי-הריפוי של כוהני-
א'. עיקרו של ריפוי זה היתה לינה במקדש (*incubatio*),
במקום שדרך-הריפוי היתה מתגלית לחולים בחלום. אין ספק,
שהתנאים והמסיבות — אורה-שמש, האויר הצהה, הטבילה
במים — היו גורמי-ריפוי טבעיים; אך סייעו לריפוי גם
כוח-האמונה והאוטו-סוגסטיה, וכנראה, גם תרופות ואפילו
ניתוחים, שהכוהנים השתמשו בהם, לפי הוראות האל'.
הגדול שבמקדשים-המרפאות הללו הוא המקדש באפיידאורוס
(ע"ע). מפורסמים היו גם המקדשים בטריקה, באתונה
(שלתוכה הוכנס פולחן-א' ב-420 לפסה"נ) ובאי קוס, מולדתו
של היפוקרטס. המבריאים היו מקריבים קרבן לא', עפ"ר
תרנגול; כך מבקש סוקראטס קודם מותו, שיקריבו תרנגול
כקרבן-תודה לא' על שמיתתו קלה והוא נרפא מיסורי-החיים.
לכבוד א' היו נערכות חגיגות (אסקלפיות), שבהן הושרו
הימנונות, סדרו תהלוכות והוקרבו קרבנות לכבודו.

מימו של אלפסנדר הגדול ואילך נתפשט פולחנו של א'
גם לארצות שמחוץ ליוון. ב-291 לפסה"נ הוכנס פולחן-א'
לרומי, ומקדש מיוחד נבנה לו על אי קטן בשפך הטיבר.
בתקופת הקיסרות היה פולחן זה רווח בכל תחומה של מלכות-
רומי. א' נעשה אחד מן האלים החביבים ביותר על ההמון
בתקופה של הסינקרטיות הדתית; הוא קיבל את התואר
Σωτήρ (גואל), ונחשב לאוהב-אדם, מושיע וגומל חסדים
לפרט ולכלל. יוליינוס קיסר אף השתדל לעשות אותו דמות
אלוהית מקבלת לדמותו של ישו הרחמן ועושה-החסד בנצרות.
הימנון לא' מצוי באוסף ההימנונות המיוחסים להומרוס,
ומשוררים הרבה חיברו תפילות לא' ושירי תהילה והודיה
לשמו. את פסלי-א' יצרו המעולים שבאמני-יוון. בפסלים
הקדומים מופיע א' צעיר בלא חתימת-זקן. בדמויות מאוחרות
יותר, מימי פידיאס ואילך, הוא מופיע עטוף-גלימה ועטור-
זקן, כשחיוך של תוגה ורחמים שפוך על פניו. בכל הפסלים
משעין א' את ידי-מינו על מטה, שנחש מתפתל סביבו. סמל
הנחש המתפתל על המטה נתקבל כסמל הרפואה והרופאים
(*signum Aesculapii*).

T. Panofka, *A. u. d. Asklepiaden* (Abh. d. Preuss. Akad.,
1846); U. v. Wilamowitz-Moellendorf, *Isyllos v. Epidau-
ros* (Philol. Unters. IX, 1887); A. Walton, *The Cult of A.*
(Cornell Stud. in Class. Philol., III, 1894); M. Kjell-
berg, *A.*, 1894/97; R. Caton, *Temples and Ritual of A.*,
1900; A. P. Aravantinos, *'Ασκληπιὸς καὶ Ἀσκληπιεία*,
1907; O. Weinreich, *Antike Heilungswunder* (Religions-
gesch. Vers. und Vorarb. VIII, 1909); W. W. Baudissin,
Adonis u. Eschmun, 1911; O. Neugebauer, *A.*, 1921; W.
A. Jayne, *The Healing Gods*, 1925; O. Deubner, *Das As-
clepicion v. Pergamon*, 1938; E. J. & L. Edelstein, *A.*,
2 vols., 1946.

פ. ת. — ד. 8.



מצבת ניצחון של אסרחדון: המלך שם כחח את תרהקה מלך כוש ואת בעל מלך צור

התקומם לא' גם עבד-מלקרת מלך צידון (677—676), ולעומת זה בא עמו בברית בעל מלך צור וקיבל מיד א' את ארפד, גבל, ועוד מערי-הלבנון בצפון, ואת עכו ודאר בדרום. ברשימה מש' 673 נמנו בין המלכים, ששלחו מתנות לא' לכבוד חידוש אר-מונו בנינוה, בעל מלך צור ומנשה מלך יהודה. — פעמים אחדות ובדרכים שונות—דרך סוריה וא"י ודרך ערב — ניסה א' להתקיף את מצרים, אך מסעו הראשון (לערך 675) נסתיים בלא הצלחה. רק בשנת 671, לאחר הכנות יסודיות וממור שכות, הצליח להתגבר על הברית המערבית. כל נסיכי חוף הים, אדום, מואב ומנשה מלך יהודה, שלחו לו מס ומתנות במסע-בזק עבר א' עד רפיח ומכאן, בעזרת גמלים, שסיפקו לו הערבים, וצידה לחילו, שסיפקו היהודים, עבר את המדבר וחדר לעמקה של ארץ מצרים, בעוד תרהקה (ע"ע) בורח מפניו לצד דרום. על-ידי ניצחון זה נעשתה מצרים אחד מן המחוזות של ממלכת-אשור הגדולה, אך לא לאורך ימים. ב669 הוכרחה א' למהר ולבוא למצרים, כנראה כדי לדפא שם מרד חדש, ובדרכו חלה ומת.

E. A. W. Budge, *History of Assurhaddon*, 1880; B. Meissner, *Könige Babyloniens und Assyriens*, 1926, 212 ff.; A. T. Olmstead, *History of Assyria*, 1923, 337 ff.; H. Hirschberg, *Studien zur Geschichte Assurhaddons*, 1932; *Cambridge Ancient History*, III (1925), 61 ff.

מ. ב.

אֶסְתֵּטִיקָה, תורת-היופי ותורת-האמנות, וכן חקר הגורמים והאפנים של ההנאה מן היופי והאמנות. המלה „א" נתחדשה ע"י הפילוסוף א. ג. באומגארטן (בספרו *Mediationes philosophicae de nonnullis ad poema pertinentibus* — „הירחורים פילוסופיים על דברים אחדים שייכים לשירה", 1735), על יסוד שם-התואר היווני *αἰσθητικός*, „מה ששייך לתפיסה החושנית" (מן *αἰσθησις*, תחושה). מבאומגארטן עד קאנט היתה למונח „א" משמעות כפולה: הוא ציין גם את תורת ההשגה החושנית (בניגוד לתורת-ההכרה) וגם את תא' כפי שהוגדרה למעלה. אך במאה ה19 נתאזרחה ההוראה השגיה בלבד. שמות נרדפים למלה „א" הם „פילוסופיה של היופי", „פילוסופיה של האמנות", „מדע כללי של האמנות" (באסכולה האסתטית של דבז'אק; ע' להלן).

רובם הגדול צמחי-מדבר. פתילת-המדבר (*Calotropis pro-cera*) היא שיח או עץ קטן בעל עלים גדולים ואשכולות של פרחים משונים, שמכל אחד מהם מתפתח פרי גדול בעל שתי מפותחות כדוריות דמויות-תפוח; פרי זה היה במשך זמן מרובה ידוע בשם תפוח-סדום. בגננות בא"י מקובלים מיני הסוג סטפליה (*Stapelia*), המצטיינים בגבעולים בש-רניים כעין הקאקטוסים ובפרחיהם הגדולים. שעפ"ר ריה רע נודף מהם; מרכז תפוצתו של סוג זה הוא באפריקה. גם הסוג אסקלפיה (*Asclepias*) מצוי בגינות-א"י; פירותיו הנפוחים מכוסים שיכים ארוכים. עלים ופרחים בשרניים יש לבת-שבע הבשרנית (*Hoya carnos*), המקובלת כצמח-נוי ביתי מטפס. מטפסים מקובלים מאוד בא"י הם מיני החלביב (*Periploca Cryptostegia*) וה

אֶסְקֵנִים, מִשְׁפַּחַת הַ, עֵץ אֲנֶהְלֵט; בְּרִנְדֵּן-בְּוֹרְגֵן. **אֶסְקֵרִים**, עֵץ קֶרֶץ.

אֶסֶר — *Asser* או *Asserius Menevensis* — (לערך 850—910), כרוניסטן אנגלי, היה נזיר במנזר סט. דויד (או כפי שנקרא קודם לכן בלאטינית: מנזר-מְנוֹוִיָה — *Menevia*) בוילז המערבית. נתפרסם בלמדנותו והוומן ב885 לערך לחצרו של המלך אלפרד (ע"ע) כדי לסייע לו בהשתדלותו להפיץ השכלה בעם. ב893 לערך חיבר א' בלאטינית את ספרו על פעולותיו של המלך (*Annales rerum gestarum Alfredi Magni*), ששימש מקור לכתביהם של כרוניסטים הרבה. הספר חשוב ביחוד מפני שבחיבורו הסתמך א' על העתק של הכרוניקה האנגלו-סאקסית, שהיה קדום יותר מכל שאר ההעתקים שנשתמרו ממנה עד ימינו, ולפיכך אפשר להסיק מספרו של א' כמה מסקנות בנוגע לצורה המקורית של כרוניקה חשובה זו. כתב-היד היחיד, שנשתייר מספרו של א', נשרף כמעט כולו במאה ה18, אך הספר הודפס קודם לכן (1574) ביזמתו של מאתיו פארקר, הארכיהגמון של קנטרברי, עם תוספות מרובות. כמה סופרים הטילו ספק בדבר, שא' היה מחברו של הספר, אך כיום סבור הרוב של המומחים, שא' הוא המחבר.

W. H. Stevenson, *Asser's Life of King Alfred*, 1904 (הוצאה ביקורתית מספרו של א' בצירוף תבוא וביאור).

אֶסְר־תְּדוֹן (באשורית — אַשּׁוּר-אַח-אַדֶּן — האל אשור נתן אה), מלך-אשור ב680—669 לפסה"נ; בנו של סנחריב. ב689 לפסה"נ נתמנה אסר-חדון מושלה של בבל, ואע"פ שלא היה הבן הבכור מינה אותו אביו, בהשפעתה של זכותו אמו, גם יורש-עצר. א' היה מושל חכם, זהיר ואמיץ-לב. בימיו גדלה אשור ונעשתה ממלכה אדירה. כמנהגם של מלכי-אשור העביר אף הוא אוכלוסיות שלמות של מדינות נכבשות ממקום למקום, וחלק מהן העביר גם לשומרון (עזרא ד, ב); אך היה אנושי יותר מקודמיו ביחס למנוצחים, ומיעט בתיאור של מעשי-אכזריות. כמושלה של בבל הצליח להרגיע את הרוחות, שסערו נגד אביו. הוא החזיר את תושביה הגולים של בבל לבתיהם, קומם מקדש את הריסותיה, וקבע אותה כבירתו השנית. על-ידי כך הבטיח לעצמו את השקט בעורף, בשעה שהשתדל להדביר תחתיו את המערב ולהגיע למצרים — הלומם של כל מלכי-אשור בכל הזמנים. מצרים מצידה ניסתה בימיו לסכסך באשור את נסיכי-בבל ואת מלכי-המערב, בכללם מנשה מלך יהודה.

מושגים אסתטיים משניים. אע"פ שהיפה הוא המושג המרכזי של התהליך האסתטי, אין הוא הבסיס היחיד של האמנות. בסיגנונים ובתקופות שונים לא היה לו, ליפה, באמנות תפקיד מכריע (או אפילו כל תפקיד שהוא), לדוגמה: הציור של ארצות-השפלה, יצירותיהם של כמה אימפרסיוניסטים, כמו סזאן או ואן גוך, והספרות הנאטוראליסטית. על האמנות של תקופתנו אפשר אפילו לומר, שבדרך כלל היא מחרמת ממש את היופי הטבעי (היופי ה"תלק", ה"מתוק") גם במוסיקה, גם בפיסול (אפשטיין), וביחוד בציור (בניגוד לציור המכוון להמונים, כגון זה של הפירסומת והעיתונים המצויירים, היוצר יופי "תלק" — מתוך כוונה מיוחדת).

ואמנם בצד היופי קיימת שורה ארוכה של ערכים אסתטיים משניים, שמקצתם הם אפילו מנוגדים ליופי. החשודים שבערכים אלה הם: האפייני (הכולל במסיבות מסוימות גם את המכוער וערכים שליליים אחרים), המעניין, החידוש, המפתיע, הנדיר, המוכח, הדמיון, המקוריות, העומק, הסמליות, הרצינות, הפאתוס, הנוגע עד הלב, המזעזע, המחריד, הטראגי, הקומי, המגוחך, ההומור, החן, יפי-הרוח (esprit), האנושי, האמת הפסיכולוגית, הצביון או הרקע (כלומר קווים ופרטים, הנראים אפיינים לדרכי הרגש, המחשבה והפעולה של תקופות או תרבויות מסוימות, שאליהן שייך הנושא של איזו יצירה אמנותית), ה"תמוגני" (כלומר, הכוח הסוגסטיבי, היכולת ליצור במסתכל השגה חושנית, חזיונות פנימיים, "תמונות"), ההשליות האמנותית, החיוניות (כלומר, מידת-החיים שביצירה), האינטנסיוויות (עצמת הרגש, שאותו מבעת או מעוררת יצירה אמנותית), כוח הריתוק, ההתנגשות של ניגודים, הקצב, ההארמוניה (בין צבעים או בין צלילים או בין מצביי-נפש), היסול של אי-הארמוניה, הסיפוק של תאוות, כיסופים או שאיפות שבנפשו של המסתכל, הסיגנון (סיגנון של תקופה או סיגנון אישי), הטעם והאפנה המיוחדים לתקופה מסוימת, ועוד.

כל המערכה של ערכים אלה ושל ערכים אחרים הרבה מהווה בכללותה את התהליך האסתטי, שבו משתתפות ביחד עם ההנאה ביופי ועם הערכים המשניים גם הנאות אחרות וביניהן ביחוד האמפאטיה (הזיהוי הנפשי של המתבונן עם הנושא האמנותי), שמחת היצירה, שמחת המשחק, ההנאה באסוציאציות, הסיפוק של משאלות-לב, ההנאה מהתרופפות-מתח, וסיפוק של צרכים פונקציונאליים (כלומר, ההנאה שבהפעלתם של כוחות נפשיים או שכליים יתרים).

תפקידה של הא' הוא לחקור תהליך אסתטי מורכב זה ואת מהותם ופעולתם של היפה ושל ערכי-המשנה המרוכבים, הפועלים בתהליך זה.

מיון האמנויות. הא' אינה עוסקת רק בבידורם של מושג היופי ושאר המושגים הכרוכים בתהליך האסתטי; כאמור היא גם תורת-האמנות, ותפקידה של הא' בתחום זה — נוסף על בירור בעיות-היסוד של האמנות בכללה, מהותה, דרכי-יצירתה, עקרונות שיפוט (הביקורת), ההנאה שהיא גורמת ופעולתה על היחיד והחברה (ע"ע אמנות) — הוא גם הדיון בעקרונות המיוחדים של כל אחת מן האמנויות השונות (א' של הספרות, של הציור, של המוסיקה, וכד', וכן גם של הטכניקה, וע"ע של כל אמנות לחוד). כן מטפלת הא' במיון האמנויות. לפי המיון המקובל ביותר, מחולקות כל האמנויות לשלושה סוגים ראשיים אלה: (א) אמנויות תחל

מושג היופי. ביסודה של הא' מונח המושג של היפה, ולפיכך השתדלו הרבה מחוקרי-הא' לברר ולהגדיר מושג זה. מחמת ריבוי האספקטים של מושג-היופי, שהוא מקיף את כל היש — מן התחום החושני עד הרוחני ביותר — ניתנו למושג זה הגדרות מרובות, שכמה מהן שונות זו מזו בתכלית. אע"כ אפשר לציין השקפות מסוימות, שעליהן באה ההס' כמה של כלל החוקרים.

1. תחושת-היפה היא תוצאה של תגובה ספונטאנית, שכוללת שיפוט מקיף ומיידי בלא להיזקק לתהליכי-הניתוח השכליים. תחושה זו באה מכל יסודות-האישיות; החושים, הרגש והרצון משתתפים בה ביחד עם השכל.

2. לתחושת-היופי יש בסיס ביולוגי; אין היא נכס של האדם בלבד, שהרי — כפי שהראה דארווין — בבחירת בן-הזוג אצל בעלי-החיים משפיעים גורמים אסתטיים, כמו, למשל, אצל הציפורים הצבעוניות של הנוצות, המודולאציה של הזימרה ויפי-הטיסה, חוש-היפה הוא, אפוא, פריה של התפתחות ביולוגית ארוכה (ספנסר), אלא שאצל האדם הוא עלול להיות שכלי יותר, וכן יותר עדין ומורכב.

3. חוויית היופי היא בלתי-אנוכית; היא הנאה שאינה מלווה במושג התועלת. היפה הוא מטרה לעצמו, מספיק לעצמו ואינו משמש אלא את ההנאה בלבד; אין ההנאה האסתטית כרוכה באינו מחשבה שהיא על תפקיד מסויים שנשוא היופי ממלא בפועל, אלא היא גורמת רק למחשבה, שנשוא זה, לפי סדר חלקיו והיחס שביניהם, מוכשר למלא בדרך הטובה ביותר את הפונקציה הכרוכה בו. בחוש-היפה יש, אפוא, תכליתיות, אך לא תועלתיות — דבר, שקאנט הביע במימרה, שהיא פאראדוקסאלית לכאורה, אלא שאע"כ היא מופרת גם ע"י אסכולות פילוסופיות אחרות: "היפה הוא תכליתיות געדרת תכלית" (zwecklose Zweckhaftigkeit).

4. תחושת-היפה כרוכה בהנאה חושנית; שהרי אין היא יכולה להתקיים אלא אם כן יש בנשוא שלה תכונות, שהן עלולות להיתפס ע"י אחד מן החושים החיצונים (הראיה והשמיעה יותר מן הריח, המישוש והטעם) או ע"י הדמיון, שהוא חוש פנימי.

5. תחושת-היפה כרוכה בתפיסה של ריבוי בתוך אֶחָ-דוּת, כלומר של סדר הארמוני בין חלקי השונים של הנשוא. במידה שבה תופס האדם תכונה זו בנשוא, בה במידה מצטרף השכל אל החושים כדי ליצור את ההנאה האסתטית.

6. היפה השלם מורגש כנשגב (sublime). ההארמוניה בין חלקי הנשוא בלבד אינה מספקת כדי ליצור יופי מוחלט; היא יוצרת רק חן, כלומר מעין יופי מצומצם. קטן יותר, ולדבר, שיש בו יופי ממין זה, קוראים נחמד (באנגל' pretty; בצרפ' joli). תנאי הכרחי ליופי השלם הוא, שהנשוא יתפוס את הנפש בחזקה, באופן שברגש, שהוא מעורר, יהא מן התימהון, מן ההתעלות או מן היראה. שהרי הנאה אסתטית עלולה להיגרם, למשל, גם ע"י המראה של השמים המכוכבים, של הים הסוער, של חייט-טרף, או ע"י מחזה, שמוצגים בו שיגעון או שחיתות-המידות — "מקבת", "ריי צארד 111", "הכילי" וכד'.

מכל האמור מתברר, שהתופעה האסתטית היא רבגונית מבחינה פסיכולוגית ואובייקטיבית כאחת. מבחינה פסיכ' לוגית: תחושת-היופי מורכבת מכמה גורמים (היא חושנית, רגשית ושכלית כאחת); ומבחינה אובייקטיבית: מושג-היופי הוא רבי-יסודות (והעיקריים שבהם הם הסדר והשגב).

ומתחדשת מגמה. שכבר ירדה מעל הפרק, או מופעת מגמה חדשה, בהתאם לזרמים החדשים, שנוצרו במחשבה או במדעים, כגון הפסיכואנליזה, המארפסיום, הפנומנולוגיה, Behaviorism, וכד'.

תולדות הא' 1. טיפול מדעי ושיטתי בא' התחיל רק עם הא' של באומגארטן במאה ה-18 (ע' למטה), אך רעיונות עמוקים בנוגע למהותו של היפה מוצאים אנו בכתביהם של הפילוסופים היווניים. רעיונות אלה חסרים אופי שיטתי, אעפ"כ זכו להשפעה מרובה בכל התקופות עד ימינו אלה.

לדעתו של הרקליטוס סימן-ההכר של היופי הוא „האחדות שברייביו“. לעומת זה הגדיר סוקראטס את היפה כאחד משלושה גורמים, שמכמה בחינות הם מזדהים זה עם זה: „הטוב, האמת והיופי“. בהרחבה יתרה דן ביופי ובהנאה בו אפלטון, שאפשר לראותו כאבי הא', בכמה מן הדיאלוגים שלו: „משתה“, „ב'איון“, „ב'פידרוס“, „ב'פילבוס“, „ב'מדינה“ ו„בחוקים“, וביחוד „ב'היפיאס הגדול“. אפלטון („פילבוס“, 51B ועוד) רואה את יסוד היופי בהארמוניה ובסימטריה, הגורמות הנאה כשלעצמן, אבל רעיונו העיקרי והפורח ביותר קשור בתפיסת היופי כזיוה-האידיאה, הבוקע ונשקף מבעד הֶפְהוֹת של הדברים הגשמיים וההולך ופוחת לפי המרחק היחסי של כל דבר מן האידיאה [או האידיאל] שלו („פידרוס“, 250B; וביחוד בנאומה הנהדר של דיאוטימה ב„המשתה“, 210E; ועוד; השקפה זו של אפלטון מתגלית שוב כרעיון יסודי בא' של פלוטינוס, יהודה אברבנאל והגל). היופי, שאנו מוצאים בדברים גשמיים, הוא, לדעת אפלטון, „העתקה“ בלתי-שלמה של האידיאה של היופי (שלסוף היא מודהית עם זו של הטוב; ה„יפה-הטוב“ [καλὸς καὶ ἀγαθός] הוא האדם המושלם). הואיל והאמנות אינה אלא חיקוי (mimesis), מן ההכרח הוא שכל יצירה אמנותית תהא רחוקה יותר מן האיי-דיאה של היופי משרחוק ממנה הדבר שאותו היא מחקה. ולפיכך צריכה האמנות להימצא תחת פיקוח חמור במדינה האידיאלית, כדי שהפגם הכרוך בריחוקה מן היופי והטוב האידיאלי לא יעשה אותה מקור של רע („המדינה“, X; „החוקים“).

אריסטו הבטיח בסוף ה„מטאפיסיקה“ שלו, שיחבר חיבור מיוחד על היופי, אבל חיבור כזה, אם בכלל נכתב, לא נשתמר והשקפתו של אריסטו על הא' כלולה ב„פואטיקה“. דעותיו של אריסטו בתחום זה אינן מצטיינות באותו מעוף אידיאליסטי ומטאפיסי (אפשר אפילו לומר: מיסטי), שיש לדעותיו של אפלטון, אך מפני-כן דוקה יש בהן התקדמות ניכרת בהבנת תפקידיה המיוחדים של האמנות. גם אריסטו רואה באמנות חיקוי, אבל כתכונתיה העיקריות הוא רואה לא רק את הסימטריה וההארמוניה, אלא אף את „הגדולה“, וכן מוסיף אריסטו את ההערה החשובה (שהיא חוזרת מתוך אבחנה מעמקת יותר כרעיון מרכזי בא' של קאנט), שההנאה הנגרמת ע"י היופי היא נעדרת כל כוונה תועלתית. מתוך יצירות-האמנות השלמות ביותר אנו מכירים את מהותם הפנימית, התכליתית, של הדברים, ודבר זה נעשה אפשרי ע"י ההכללה והאידיאליזאציה, המצויות ביצירות אלו, ולפיכך צריכה האמנות להציג לא יחידים אלא טיפוסים, לא פרטים ועובדות, אלא כללים וחוקים. בניגוד לאפלטון, קובע אריסטו לאמנות דרגה גבוהה מִדְרַגַת-הטבע. כתפקידיה העיקרי של האמנות בכלל ושל הטראגדיה בפרט, שבה הוא רואה את שיאה של האמנות, הוא קובע, נוסף על ההנאה, ההוראה

ט ב ל ה א'

(א) אמנויות החלל והשטח	
ארדיכלות	תערוכה, ראוה, פירסומת
דקוראציה; תפאורה	מלאכת-מחשבת; טכניקה
פיסול	קישוט-האדם (קישוטי מתכת
ציור, שירטוט, גראפיקה	ואבנים טובות וכד'; חסרוקת,
ציור-נוע (סרט-קולנוע עשוי	ציורים) אָפְנָה, מדים, תלבושות-עם,
ציולם	תלבושות של מעמדות ומקצועות
(ב) אמנויות הזמן	
מוסיקה	ריקוד, באלט
תיאטרון, אופרה	פאנטומימה
דיקלום ושחקנות	תנועות-הגוף (מימיקה, גסטיקה,
קולנוע	הליכה, ספורט)
שידור וטלוויזיה	תהלוכה וחגיגה
תיאטרון-כובות	פולחן
קירקס	
(ג) ספרות	

ההשטח, (ב) אמנויות הזמן ו(ג) ספרות. על המיון המפורט של האמנויות ראה טבלה א'.

חלוקת הא' מזמנו של קאנט ואילך נהוג לראות את הא' כאחד משלושת הענפים העיקריים של הפילוסופיה, בצד הלוגיקה (תורת ההכרה וההיגיון) והאֵתִיקָה (תורת-המוסר). מפני-כן עסקו רוב הוגי-הדעות, שבאו אחר קאנט ושאפו ליצור שיטה פילוסופית שלמה, גם בא'.

לפי דרכי-הגישה לבעיה האסתטית ושיטות החקירה בה אפשר להבחין מגמות שונות בתפיסת הא', שהעיקריות שבהן הן: א' סִפְקוֹלֵאטִיוּוּיִת (עיונית), שקובעת, בהתאם לאיזו השקפה מטאפיסית, יסודות מופשטים „נצחיים“ של היופי, לעומת הא' האֵמְפִירִית (הנסיגנית), הבדקת את החוויה האסתטית על סמך ניתוח פסיכולוגי, ולפעמים גם על-ידי ניסויים; א' אֵבִיִּיקִטִיוּוּיִת, שמתבססת על הנושאים של החוויה האסתטית ויוצאת מתוך ההנחה שנושאים אלה כשלעצמם עלולים לגרום הנאה, לעומת הא' הסוֹבִיִּיקִטִיוּוּיִת ווית, המתרכזת באותה חוויה עצמה, מתוך ההנחה שהיא תלויה כולה בטבעו של האדם ובסביבתו; א' נורמאטִיוּוּיִת או הלכותית, שקובעת על סמך מסקנות מופשטות או לאורן של יצירות מופתיות את החוקים האסתטיים השולטים בטבע או ביצירה האמנותית (כגון הפרופורציה והפרספקטיווה בציור, או ההארמוניה במוסיקה). לעומת הא' הֶדְסִקְרִיפ־טִיוּוּיִת (או התיאורית), המוותרת על קביעה של הלכות אסתטיות, כלומר על הדרכת-היוצר, ובמקום זה היא שואפת לנתח ולתאר דברים שבטבע (כמו פרצוף, נוף, וכד') או באמנות לאור הפעולה, שהם פועלים על נפש-האדם. לא' התיאורית (שדחקה במאת-השנים האחרונה את רגליה של המגמה ההלכותית) יש דרכי-גישה שונות לבעיות, שהיא מתעניינת בהן, וביחוד אפשר להבחין בין הא' הפסיכולוֹגִית (המתבוננת באמן עצמו, באֵפִיו, מזג-נפשו, רגשותיו והשקפותיו), ובין הא' הסוֹצִיִּולוֹגִית-היסטורית, המיד-סדת על ההנחה, שהטעם האמנותי תלוי במסיבות, והמתחקה על שינויו של טעם זה בעמים, תרבויות, תקופות, מצב-חברה, משטרים ושיטות-כלכלה שונים.

מספר המגמות, שיש להבחין בא', אינו קבוע וכטעם האמנותי כן אף מגמות אלו אינן סטאטיות. מזמן לזמן חוזרת

ההיגיון, שהיא נותנת לאדם, את ה"קתארסיס", כלומר את ההיטהרות מן התאוות — היטהרות שבאה מתוך מה שהפחד והרחמים המתעוררים בנו מפנים את לבותינו מן המיוחד והאישי אל הכללי והאוניוורסאלי.

הוגי הדעות שקמו בתקופה העתיקה אחר אריסטו היו מחולקים בדעותיהם על האמנות ביחוד לפי קו עיקרי זה: מהם שקיבלו את ההשקפה האסתטית של הסטואה, שראתה באמנות רק מכשיר תועלתי (מוסרי-חינוכי), ומהם — את זו של האסכולה האפיקוראית, שתפסה את האמנות רק מנקודת-דמבט הדוניסטית, כלומר כגורם של תענוג. מייצגה העיקרי של הא' האפיקוראית באיטליה היה פילודמוס (110–30 לפסה"ג לערך), שפעל בעיקר בהרקולאנום, אבל שקודם לכן הורה בעיר מולדתו גֵּדֵר (עבר-הירדן), כלומר בסביבה, שהיתה מורגשת בה אז השפעה יהודית. פשרה בין שתי ההשקפות המנוגדות כלולה במימרתו המפורסמת (והשטחית) של הוראציוס (בשירו "על אמנות-השירה"): "הסופר הגדול הוא מי "שמערבב את המועיל בערב, באופן שהוא משעשע את הקורא ומוכיח אותו כאחד" (*qui miscuit utile dulci, Lectorem delectando pariterque monendo*).

החיבור המעמיק ביותר שנתחבר בתקופה העתיקה בתחום הא' (בעיקר של הספרות) הוא הספר *Περὶ ὕψους* ("על השגב"), שהוא מיוחס בטעות לפילולוג לונגינוס (המאה ה-3). ספר זה, שלא השפיע אלא במידה מועטת (במאות 17 וה-18), מאחר שנתגלה רק במאה ה-16, נכתב בתחילת המאה הראשונה לסה"ג על-ידי איזה רטור מזרחי בלתי-ידוע ("פסודו-לונגינוס"), שנשתקע ברומי ומסר את דעותיו של מורו תאודורוס איש גֵּדֵר בעבר-הירדן (שבה פעל, כפי שראינו, גם פילודמוס). המחבר מתרומם מעל לתפיסה המקובלת של האמנות כ"מְמוּזֵס" (חיקוי); את מקומו של החיקוי תופס אצלו הדמיון (*φαντασία*), שהוא משקף לא את המציאות החיצונית אלא את נפש-האמן. פסודו-לונגינוס בז לכל ה"כללים"; האמנות אינה ניתנת ללימוד והמופתים אינם מסייעים להגיע אליה. היא איזו מציאות פנימית, שהיא טמונה בלבנו, בשכלנו וגם באפיו של האמן; היא קשורה קשר הדוק באישיותו המוסרית, ואפילו הפוליטית, וכן במסיבות ההיסטוריות, שבהן הוא נתון. תכונתה העיקרית של אמנות אמיתית היא במה שפסודו-לונגינוס קורא "שגב" (או ביתר דיוק: "גובה"). כלומר בגדולה, בצירוף של סגולות מעולות ונדירות של כוח-הדמיון, כוח-המבע והמוסר: "השגב הוא בת-קולה של נפש גדולה".

הנאו-אפלטוני פלוטינוס הוא האחרון שבהוגי-הדעות היווניים, שחידש רעיון חשוב בא'. הוא חזר להנחתו היסודית של אפלטון בנוגע לזיווה-האידיאה, המשתקף בדבר היפה, אבל בשינויי-השקפה חשובים, שמגבירים את צביונו המיסטי של הרעיון ובהרצאה נשגבת ומלכבת כל-כך, עד שהפרקים על היופי ב"אֶנְיָאָס" שלו (חלק א', ספר ו') ראויים להיחשב, עם כמה דפים של יהודה אברבנאל ושל ג'ון ראסקין, ליפים ביותר על נושא זה. נוסף על כך היה פלוטינוס הראשון שאיחד את המושגים של היופי ושל האמנות. לפי תורתו נובעים כל הדברים מתוך ה"אחד", כלומר מן הטוב המחלט או האלוהות, ובמידה שאנו מוכשרים לתפוס אֶמָאנָאצִיּוֹת או התאצלויות אלו בחושינו, אנו מרגישים אותן כיופי. לפיכך — כפי שפירש את דבריו של פלוטינוס היסטוריון-הא' בוזאנקט (Bosanquet) — כל מה שמסמל בצורה חושנית חוקים

נצחיים הוא יפה. מסקנתו החשובה ביותר של פלוטינוס היא, שערכה של היצירה האמנותית הוא אך ורק בסמליותה; ומאחר שב"אחד" המתגלם בה במידה זו או אחרת אין חלקים כלל, אין היצירה צריכה, כדי שתהא יפה, לאותו סדר, לאותן סימטריה ופרופורציה, שאפלטון נאריסטו ראו בהם את התנאי של היופי. בזה קרוב פלוטינוס יותר לתפיסת-האמנות של זמננו, שרואה את העיקר בכוח-ההבעה, מלתפיסה של הקלאסיציזם, המחשבת ביחוד את הצורה המושלמת והסדירה.

2. הפילוסופיה של י"ב לא המשיכה במאמצים של הוגי-הדעות של התקופה העתיקה לשם בירור מהותם של היופי והאמנות; מפני-כן לא נשתמרו מתקופה זו חיבורים מוקדשים לבעיית היופי אפילו בחלקם. במידה שהוגי-הדעות של י"ב נוגעים בבעיות הכרוכות בא' הם משקפים, בלא להוסיף דבר חדש, את שני הזרמים של הא' העתיקה: אחדים מהם (אוגוסטינוס בספרו "על המוסיקה", אלברטוס מאגנוס, ועוד) מגדירים, בעקבות אריסטו, את היופי כסדר, סימטריה, פרופורציה; אחרים (ביניהם ביחוד בּוֹנָאוֹטֶרָה ומייסטר אָקֶהָרֶט) תופסים את היופי בדומה לאפלטון והנאו-אפלטוניזם, כזיווה-האידיאה או כזיווה-האלוהות, כשהם מסתמכים על פסודו-לונגיניס אֶרָאֹפָאגִיטָה, שהציע בפרוטרוט את תורתו של פלוטינוס בספרו "על השמות האלוהיים". התמוגגות מסר יימת בין שני הזרמים ניכרת בתורתו של תומאס מאקווינו, שהקדיש לביורר היופי פרק מיוחד של ה *Summa Theologica* (חלק ב', ספר א', פרק 27). על הגדרתו, שעל-ידיה הוכנס לראשונה הצד הפסיכולוגי בביורר היופי, חזרו תכופות גם בעת החדשה: "היפה הוא מה שהשגתו כשהיא לעצמה גורמת הנאה" (*pulchrum est cuius ipsa apprehensio placet*).

עוד פחות מן המחשבה הנוצרית של י"ב התעניינה בבעיית היופי הפילוסופיה היהודית של אותה תקופה, ורק בעת החדשה מופיעים הוגי-דעות יהודיים אחדים, שטיפלו בא'.

3. תקופת הרנסאנס, שהעריצה כ"כ את האמנות ועסקה אפילו בתולדותיה (ואזארי), לא טיפחה אפ"כ את הא', זולת במה שנוגע לשאלות מיוחדות שהן קשורות בטכניקה האמנותית, ואולם אחד מהוגיה העמוקים ביותר, יהודה אברבנאל, פיתח בספרו האיטלקי "ויכוח על האהבה" (1503) א' מטאפי-סית (נאו-אפלטונית), שכמעט אין דוגמתה לעמקות ולמעוף היופי, לדעת אברבנאל, אינו בפרופורציה, בהתאמה הדדית של החלקים; היופי הוא "חן, שהכרתו גורמת שמחה ומביאה את הנפש לידי התאהבות" (בדבר היפה). הוא מביע את הדעה המעניינת, שלכל הדברים שביקום יש מידה מסוימת של יופי; ואולם (הוא מוסיף) במידה שהדברים לבשו צורה, בה במידה הם יפים יותר. מפני-כן מצוי היופי החושי העליון ביצירה האמנותית, שהיא בעלת הצורה המושלמת ביותר, אך לא ביצירה האמנותית כפי שנוצרה (אע"פ שגם בה יש שיעור מרובה של יופי), אלא כפי שהיא כלולה ברוחו של האמן. השגתו של היופי החושני מרוממת את האדם ומכשרתו להכרתו של היופי האידיאלי. "היופי הראשון", כלומר המחלט, הוא באלוהים; יופי זה הוא מהות-מהותו של הבורא, וממקור זה זורם היופי אל היקום, עד התחתון שבדברים הנבראים (השקפה רֶנָסָאנְסִית, מנוגדת לזו של י"ב). פעולת היופי ממלאת את היקום חיים ואהבה, ואהבה זו מושכת את היקום משיכה אין-סופית לקראת האלוהות; כמרכן גורם היופי לאלוהים, שישרה מיפיו, מטובו ומחכמתו על העולם, כדי להרימו באהבתו, לסטוג אותו חזרה לתוכו

הספרדי מתחילת המאה ה-17). האסכולה האנגלית מתבססת על תורתו של לוק, שביקש להתחקות על המקורות ההיסטוריים של הטעם האמנותי. אדמונד ברק (Burke), במחקר פילוסופי על מוצא רעיונותינו בדבר הנשגב והיפה" (1756, ראה את מוצאה העיקרי של החוויה האסתטית בחוש הסו-ציאלי, והגרי הום (לורד קימו, Kames) הכיר ראשון ב"יסודות הביקורת" (Elements of criticism, 1762) שלו, שבתהליך האסתטי ממלאות השגות גוספות (האסוציאציות) תפקיד מכריע (הכרה חשובה זו פיתח במאה ה-19 פֶּכְנֵר). לכלל מסקנה קיצונית מן הא' הסנסואליסטית של האנגלים בא הפילוסוף והרופא הגרמני ארנסט פלאטנר (1792), שניסה למצוא ביסודה של ההנאה האסתטית לא רק גורמים פסיכולוגיים אלא אף פסיכולוגיים ואף נועז לקשר אותה בהנאה המינית (דעות אלו עוררו בזמננו את תשומת-לבם של החוקרים האסתטיים מן הזרם הפסיכואנאליטי).

6. בדרכים דומות לאלו של האנגלים והסקוטים הלך האיטלקי הגאוני ג'אמבאטיסטה ויקו בחקר הא', אבל תפיסת הא' של ויקו, שלא זכה לכל הכרה בזמנו ושהשפעתה התחילה להיות מורגשת רק בסוף המאה ה-18, הודות להרדר וגתה, היא עמוקה הרבה יותר מזו של החוקרים שבעקבותיהם הלך.

הירהורים אסתטיים משוקעים בכל דף מספרו של ויקו "מדע חדש" (1725); אבל עיקר תורתו כלול בחלק השני של ספר זה בעיבודו הסופי (1730). מול השכלתנות של דקארט, ששלטה עד זמנו, מעמיד ויקו את ההיסטוריות. רוח-האדם אינו הרפב סטאטי של סגולות, אלא זרם של התפתחות, שמתחדשת בלא הפסק במחזוריים היסטוריים. סגולתו הראשונית של האדם היא האמנות; אין זו סגולה שניה-במעלה, שהיא נופלת בערכה מן השכל, כעין ניהוש מעורפל (כדעתם של דקארט ולייבניץ) בניגוד להכרה הבהירה, אלא היא סגולה אוטונומית והשלב הראשון (primo momento, לא במובן זמני, אלא במובן ענייני) בהתגשמות-הרוח. הרגש קודם למחשבה, אבל אינו נופל ממנה; הוא שווה לה בדרגה. בתקופה של התרבות הפרימיטיבית, ב"נעוריי העמים", יוצר האדם אמנות בלשון, במיתוס ובסמלים; הלשון והשירה הם יסוד תולדותיה של האנושות. "העולם הפיזי" קודם לעולם הפילוסופי-מדעי; אבל אף בשלב-התפתחות זה כבר הומצאו — בצורה מיוחדת, דמיונית ואינטואיטיבית — המדעים השונים, בכללם הפיסיקה, תורת-המדינה, האנאטו-מיה, ועוד. ויקו הטעים הראשון את ערכו העילאי של כוח-הדמיון, שבו הוא רואה את היסוד היחיד של האמנות; במידה שהדמיון הוא חפשי מחוקי-ההקש של ההיגיון, המתניק אותו, בה במידה הוא עז ופורה יותר. כי לעומת ההיגיון הדיאלקטי קיים "היגיון פיזי", שויקו קורא לו גם בשם "אינטואיציה", ורק היגיון זה שולט באמנות (השקפה, שעברה מויקו לבֶּנְדֵטוֹ קרֹצ'ה, שנסתמך בעיקר עליו ועל הגל). כתוצאה מדעותיו המהפכניות בא ויקו לידי שינוי הערכים האמנותיים, שנחשבו כמוסכמים עד זמנו: האמנות ה"באר-בארית" של תקופות פרימיטיביות עדיפה מן האמנות הקלא-סית — דעה, שבה קדם ויקו להרדר.

7. שאר הוגי-הדעות של המאה ה-18. את הא' כמדע יסד אלכסנדר באומגארטן (תלמיד של וולף מן האסכולה של לייבניץ), שנתן לא' גם את שמה, כאמור. עמו עבר עיקר החקירה האסתטית למשך מאה שנה לידי גרמנים. באומגארטן

ועיי כך להגשים את עצמו בפועל (פאן-אֶנְתָּאִיזֶם). לשתי בחינות אלו של מושג-היופי קורא יהודה אברבנאל, יופי מיפה" ו"יופי מיופה" (bello bellificante, bello bellificato); הגשמתו (שהוא קורא לה בשם "אחדות רבגונית" — multi-faria unità) יולדת את התהליך הקוסמי של "מעגל האהבה" (circolo amoroso) — רעיון, שעליו מושתת עיקר תורתו של אברבנאל. א' אידיאליסטית זו, שהיתה מפותחת יותר מכל אלו שקדמו לה או באו אחריה עד זמנו של הגל, השפיעה השפעה מרובה על בני-דורו של אברבנאל, וביחוד על בני הדורות שבאו אחריו (פאטריצי, ג'ורדאנו ברונו, קמפֶּלֶה), אבל נשתכחה בסופה של תקופת הרנסאנס. בתחום הא' הטכנית של האמנות גילה הרנסאנס שתי

תגליות חשובות: א) התגלית (שנעשתה ע"י לאון באַטיסטה אַלְבֶּרטי, "מסה על הציור", 1435) של הפרספקטיבה במובנה המודרני, כלומר כהקטנה מודרגת של הדברים בתמונה לפי מרחקם מעין המסתכל וכיוון כל הקווים הישרים לנקודה אחת; תגלית זו הרחיבו ציירים אחדים, ביחוד לאונרדו דה וינצ'י ואלברכט דירר, ע"י גילוי הפרספקטיבה של האור והצבעים (הפיכה מודרגת של האור לצל ושל הצבעים לאפור-כחול, בהתאם למרחק); ב) התגלית (של לוקה פאצ'ולי, "על הפרופורציה האלוהית", 1509), שהפרי-פרוציה הנעימה ביותר היא זו של "חתך הזהב", כלומר זו שהיא מתאמת לחלוקת קו לשני קטעים, שהקצר שבהם מתייחס אל הארוך יותר, כמו שהארוך מתייחס לכל הקו, $a:b = b:(a+b)$, או, בערך, 3:5 (ניסויים של ג. ת. פֶּכְנֵר במאה ה-19 אישרו, שהרוב הגדול של בני-האדם מעדיף באמת פרופורציה זו על כל פרופורציה אחרת). פרופורציה זו השתלטה בציור ובפיסול של הרנסאנס, ומאחר שהיא מצויה הרבה בגופו של האדם, ניסו אחדים מן האסתטיקנים של הרנסאנס להגדיר באמצעותה באופן אריתמטי את ה"קאנון של פוליקלֶטוס", כלומר את חוק התבנית של הגוף האידיאלי (ביחוד של האשה).

4. מאמצים אלה, שהיו מכוונים לגלות חוקים אסתטיים "טבעיים", נמשכו גם בבארוק וביחוד בקלאסיציזם הצרפתי (המאות ה-17—18), שהסתמך על התורה הראציו-נאליסטית של דקארט בדבר ההנאה האמנותית. אבל הוגי-הדעות של זרם זה, ובראשם בוּאָלוֹ (Boileau) במסתו המחורזת "על אמנות השירה", 1674, ושארל באַטֶה (Batteux) בספרו "העמדת האמנויות על עקרונ אחד", 1746, האמינו יותר מכל אלה שקדמו להם או באו אחריהם באפשרות לקבוע לאמנות כללים מחייבים, שהם נובעים בהכרח מן הטבע ומן ההיגיון. הא' שלהם היא שכלתנית בלבד, ומפניכך היא עקרה למעשה. מעניין הוא נסיונו של הצייר הגדול ויליאם הוגארת, בספרו "ניתוח היופי" ("Analysis of Beauty", 1750), להוכיח, שהקו המתפתל (serpentine line) הוא היסוד של כל יופי בטבע ובאמנות.

5. תגובה על הא' הנורמאטיבית והשכלתנית של הצרפתים יש למצוא באסכולה הסנסואליסטית האנגלית-סקוטית, שבראשה עמדו שֶפְטֶסְפֶּרי ("תכונות אפייניות", 1709) והא-צ'סון (Hutcheson); מחקר בדבר היופי", 1732). אסכולה זו ניגשה לבעיה האסתטית מן הצד הפסיכולוגי והכניסה לדין בה את המושגים החשובים והפורים של הרגש, ההתלהבות (enthusiasm, שֶפְטֶסְפֶּרי), הדמיון וה"גאוניות" (genius); המונח ingenio כבר הוא מצוי אצל הסופרים של הבארוק

האישית והרגשית למושג הצדק, ולפיכך כל א' אמיתית היא מוסרית.

לעומת קאנט, שמבליט את הצד הצורני של היפה ומעלים עין מן הצד החמרי שלו, רואה שילר („מכתבים על החינוך האסתטי של המין האנושי“, 1795) את מהותה של היצירה האסתטית בפשרה בין הדחיפה החמרית ובין הדחיפה הצורנית. בין היצר ובין השכל; ואת האמנות הוא רואה כעין משחק, שבא מתוך איוונן של כל סגולות-הנפש. רעיון זה מוסיף עד היום לכוון במידה מסוימת את המחקר האסתטי. כן רואה ספנסר במשחק גורם, שמונע את שיתוקן של סגולות-הנפש העילאיות ומתוך כך — את ניוון האישיות. וילהלם ירוזלם, בספרו „דרכים ומטרות של הא“ (1906 גרמנית; עברית בתוך ספרו „מבוא לתורת הפילוסופיה“, תרפ”ד), מגיע ממושג המשחק לתפיסת האמנות כ„הנאת-הפעלה“ (Funktionslust) חושנית, שכלית וביחוד רגשית, ובימינו העמיד ההיסטוריון ההולאנדי יוהאן הויזינגה (Huizinga) את בירורו של הצד האסתטי בסוציולוגיה של התרבות על מושג זה של משחק יוצר (בספרו „האדם המשחק“ [Homo ludens], 1938).

9. באסכולה האידיאליסטית, שצמחה מתוך שיטתו של קאנט, תופסת הא' מקום חשוב ביותר. לפי הגל („הרצאות על הא“, 1835), האמנות היא מזיגה של העיון והמעשה, של הנושא והנשוא, של חירות וסיבתיות, של דמיון ושיקול-דעת. בעקבותיהם של אפלטון ופלוטינוס הוא מגדיר את היופי כהתפרצות של המוחלט מבעד לצעיף-החושנות. זיווג זה עם החושנות הוא שמבדיל בין היופי לאמת.

10. אסכולות אחרות במאה ה-19. במחצה הראשונה של המאה ה-19, ואף בתחילתה של אותה מאה — אצל יוהאן פרידריך הרבארט („על התיאור האסתטי של העולם כעניין עיקרי של החינוך“, 1804) — כבר מורגש אייסיפוק בתפיסה האידיאליסטית של הא', והוגי-דעות מרובים ניסו לפתור את חידת היופי והאמנות בדרכים אחרות. נזכיר כאן אך את העיקריים שבהוגי-הדעות הללו, שבהם נתקשרו האסכולות הבאות:

- א' פורמאליסטית: י. פ. הרבארט, רוברט צימרמן;
- א' פוזיטיוויסטית: ויקטור קוין;
- א' ביולוגית: הרברט ספנסר; צ'ארלס לומברוזו;
- א' פסיכולוגית: פרידריך תאודור פיישר;
- א' סוציולוגית: איפוליט טן (Taine); פייר פרודון;
- א' נסיונית: גוסטאב תאודור פכנר, וילהלם וינדט;
- א' של האמפאתיה: תאודור ליפס; וילהלם ירוזלם;
- א' טראנסצנדנטאלית: הרמאן כהן;
- א' מוסרית-תועלתית: ג'ון ראסקין; טולסטוי („אמנות מהי?“ 1896).

כמה ממחקרים אלה, וביחוד הניסויים, שערך פכנר (Vorschule der Ästhetik — „מבוא לא“, 1876), נתנו תוצאות של ממש בשאלות בודדות, אך השפעת כולם נהמעה או בטלה עם הופעת הא' של קרוצ'ה בתחילת המאה ה-20. 11. בנדרטו קרוצ'ה („הא' כתורת-המבע“, 1902) תופס את האמנות אך ורק כהבעה (expressione) ומגדיר את הא' כ„תורה כללית של הלשון“ (השקפה מוזרת, שקרוצ'ה קיבל מג'אמבאטיסטה ויקו ביחד עם כמה עקרונות אחרים של תורתו האסתטית); בהתאם לכך הוא מסביר את הא' לאור התוויה הפנימית, הנגרמת לקורא על-ידי שיר. לדעתו של

יצא מאבחנתו של לייבניץ בין הכרה חושנית, שהיא נמוכה יותר, והכרה שכלית, שהיא רמה יותר. את האמנות הוא מגדיר כ„הכרה חושנית מושלמת“; להשגה האסתטית ולאמנות הוא קובע דרגה אמצעית בין השגת-השכל והשגת-החושנים: היא „כהה“ (obscura) כזו של החושנים ולא „בהירה“ (clara) כאותה של השכל; עם זה היא „מובחנת“ (distincta) כזו של השכל ולא „מעורפלת“ (confusa) כזו של החושנים. בדעה זו כלול הגרעין החשוב של הבנת התהליך האסתטי כסגולת-נפש בפני עצמה ושל הבנת האמנות כדרך מיוחדת לעצמה, חושנית ושכלית כאחת, של השגת האמת. תפיסה זו של באומגארטן סללה את הדרך לקאנט, שכאמור ראה את הא' כאחד מן הענפים היסודיים של הפילוסופיה.

גישתו של באומגארטן אל הבעיות האסתטיות היא צרה ופדאנטית ועדיין היא שכלתנית טהורה; אך עוד בימי חדרה אל הא', עם „מכתבים על ההרגשות“ של משה מנדלסזון (1755), הנטייה הטרנס-רומאנטית: בעקבות האסיכולה האנגלית, אבל בנימוקים משלו ובסיגנון שהקסים בחומו ובבכירותו, פיתח מנדלסזון את הדעה, שהרגש מכריע בתהליך האסתטי ולא השכל. על יסודה של תפיסה זו קבע לסינג „לאוקואון“ (1766) את מהות האמנויות לפי אמצעייהן, ויוהאן יואכים וינקלמאן הגיע — לאחר שאיחד את הרעיונות החדשים עם האידיאה הנאו-אפלטונית של יופי מוחלט — לכלל הבנה מעמקת של מהות האמנות היוונית לפי נוסחתו המפורסמת: „פשטות אצילה וגדולה שקטה“ (תולדות האמנות העתיקה“, 1764).

8. קאנט, שהיה הוגה-הדעות הראשון, שיצר שיטה אסתטית שלמה (ב„ביקורת כוח השיפוט“, 1790), פתח תקופה חדשה בתולדותיה של הא'. השקפתו העמוקה על מושג היפה, ששימשה מאז מורה-דרך לכל המחקר האסתטי, כבר היא כלולה בחלקה בחיבורו הקטן והמזהיר „הערות על רגש היפה והנשגב“ (1764). קאנט מוצא את סימן-ההכר של היפה באיזו הנאה שהוא מעורר, אבל אינו רואה בהנאה זו הרגשה בלבד. היפה הוא מה שמעורר ע"י צורתו נחת, שאין עמה בקשת תועלת או רוח. הנאה זו אינה קשורה כליכך בתכונות החושניות של הנשוא כמו שהיא קשורה בהרכבו, וההרכב צריך להיות באופן, שיוכל לגרום אותה נחת בכל ובהכרת. מה דרוש, איפוא, כדי שהרכב זה ימלא את התנאים הנוכריים? קאנט קובע, שדבר הוא יפה אם הוא מתאים לטבעו של כוח-השיפוט או הוא עלול ליצור הארמוניה בין סגולות האדם, לגבי השאלה, אם יש לקבוע את תכונות-היפה אפריורי או — להפך — על-סמך הניסיון, תופס קאנט עמדה „ביקרתית“ או אמצעית, בהתאם לכיוון הכללי של שיטתו הפילול-סופית. אחת מתרומותיו החשובות ביותר לא' היא במה שהראה את הדרך להערכה נכונה של הנשגב. הנשגב הוא לדעתו של קאנט, דבר שמשום גדולתו הכמותית או האיכונית — לעומת קטנותו שלנו — הוא עלול לזעזע אותנו ולמלא אותנו צער, אבל עם זה הוא גורם לנו מיד התרוממות-הרות, מאחר שהוא מביא אותנו לידי הכרתה של גדולת טבענו המוסרי, שהוא כביר ונעלה מכל זוהר העולם החיצוני. המשך מקורי לרעיון זה של קאנט נתן הרמאן כהן בחיבורו „א' של הרגש הטהור“ (1911), שבו נתפס היופי כסגולה, שמאפשרת לאדם לגלות את „הטבע שבאדם“, כלומר את האחדות המטאפיזית של הגוף והנפש; כאן האמנות מתפרשת כהגשמה של אהבה אלטרואיסטית, שהיא ההשלמה

סופי למגמה האמנותית העיקרית של זמננו, כלומר לאַפְסֵ-פְרִסְיוֹנִים (ע"ע), וכמִרְכֵן התאימה הדחיה המוחלטת של המוסר כקנה-מידה אמנותי לנטייה, שהיתה רווחת בזמן הופעת ספרו ושהיתה מכוונת להרים את הגישה האסתטית לדרגה אוטונומית ועליונה גם בהנהגת החיים («אסתטיציזם»; פולחן האַמְוִרְאִלִיזְם וה"אדם העליון" של ניטשה אצל ד'אָנוּצִיאוֹ). ואם נוסף על כך שבאותם הימים הטיף ברגסון להעדפתה של האינטואיציה על השכל ושא' סובייקטיביות קיצונית ואנטי-נורמטיביות כזו של קרוצ'ה היתה גם מסיבות אחרות לרוח זמננו, אפשר להבין מפנימה זכתה תורתו האסתטית של קרוצ'ה להערכה והשפעה יוצאות מן הכלל.

12. המאה העשרים. אנרי ברגסון (Le Rire — «הצחק», 1900) רואה באמנות הבעה ישירה ואחדותית של «המעוף החיוני» (élan vital), לעומת המדע, המשבר ומנתח מה שניתן במציאות כאחדות. האמנות פועלת מתוך אינטואיציה, המדע — מתוך הקשה-היגיון; האמנות מעמקת לחדור יותר, ומפניכן יש בה יותר אמת.

ברנארד בוזאנקט («שלוש הרצאות על א'» [Three lectures on Aesthetics], 1915) שאף לפשר בין ההשקפה האסתטית, שרואה את עיקר היופי בצורה, ובין ההשקפה הדנה על היצירה האמנותית מצד תכנה. בוזאנקט הוא אחד מהוגי-הדעות המועטים, שהמליץ על אַקְלִקְטִיזְם בא'. ביסוד-תורתו הניח את שני המושגים הללו: ההתבוננות (contemplation), שעל-ידיה «ניתן לאדם האושר העילאי, אף אם החולף, של זיווג עם הנצחי והמוחלט», וה"מבצעות" (expressiveness, סגולת-ההבעה): «היפה הוא מה שיש לו מבע אפייני, שמוכשר לעורר הד בהשגה החושנית או בדמיון; קנה-המידה של היופי הוא הרגש, אבל לא הרגש של היחיד, אלא נטיית הרגש אצל כלל בני-האדם».

גם עמדתו של ג'ורג' סאנטאיאנה («חוש-היופי» [The Sense of Beauty], 1920) לגבי זרמים מנוגדים שונים בא' היא פשרנית. סאנטאיאנה מסכים, שהצורה היא יסוד חשוב של היופי, אבל הוא רואה בהנאה, שהצורה גורמת, תהליך שבעיקרו הוא שכלי, עיקר השפעתו של סאנטאיאנה, ביחוד באה"ב, באה מתוך שהחזיר לדיון על הא' את מושג התועלת, שעל הוצאתו מדיון זה הקפיד קאנט. סאנטאיאנה פיתח את הרעיון, שאמנם אין התועלת תנאי הכרחי להנאה האסתטית. אבל ההכרה שהדבר שנוצר מביא תועלת, מגברת הנאה זו. כהמשך לאותה מגמה עצמה נתן ג'ון דיואי («האמנות כניסיון» — Art as Experience, 1934) לא' כיוון, שאיפשר לה להקיף, נוסף על האמנות, גם את הטכניקה. עיקרה של השקפתו הוא, שדבר הוא יפה במידה שהוא מראה התאמה בין אמצעים ומטרות, ומתוך כך מכחיש דיואי, שקיים הבדל יסודי בין אמנות סתם ו"האמנות התעשיינית". גשר, ספינה, מכונת יכולים להיות יצירות אמנותיות משוכללות כמבחר היצירות של הציור או הפיסול. כשגשר תוכנן באופן שאינו אך מקשר את שתי הגדות של נהר, אלא אף באופן, שהמיתוח המאוזן של החומר גורם הנאה לעין, ובאמצעותה — לכל אישיותו של המסתכל בו, יש בו אמנות, שהיא פחות או יותר טובה כמידת ההתאמה בין האמצעים והמטרה, ופחות או יותר מורכבת או פשוטה בהתאם לדרך ההגשמה של אותה התאמה.

נוסף על התורות האסתטיות של הוגי-דעות יחידים אלה ואחרים, קיימות כיום כמה אסכולות, שהן נבדלות זו מזו לפי

קרוצ'ה, כשאנו מנתחים שיר אנו מוצאים בו תמיד שני יסודות הכרחיים: ראשית, «צורך של תמונות», ושנית, רגש, שפועם בהן. פרק של סיפור, למשל, אינו מוסר רק מעשה שהיה; הוא גם, ובעיקר, צירוף של «תמונות» — תמונות של בני-אדם, חפצים, מצבים, חוויות, דיבורים, שמחה או צער, וכד'. התמונות הללו הן חדות רגש, שהוא משותף למשורר ולנו, רגש אנושי, רקום מזכרונות, שאט-נפש, עצבות וגעגועים — בקיצור: משהו, שאך בכוחה של השירה, ולא בכוחו של השכל, להביע אותו במלואו. שני היסודות הללו, התמונה והרגש, עלולים להיראות בסקירה ראשונה כנפרדים זה מזה מצד מהותם וצמודים זה לזה מצד התגשמותם בלבד. אבל לאמיתו של דבר, אין הם נפרדים זה מזה כלל: הרגש הופך כולו לאותו «צורך של תמונות», שמהות את השיר, ומתוך כך הוא משנה את מהותו ונעשה חזון. לפיכך אין לראות בשירה לא רגש ולא תמונה ואף לא צירוף של שני אלה, אלא «חזון, שהוא רגש» או «אינטואיציה לירית», כלומר, אינטואיציה מטוהרת לגמרה מן המציאות, שאף-על-פי-כן היא משמשת הד נאמן לקצב-החיים. אמנם אין ספק בדבר, מוסף קרוצ'ה, שאפשר למצוא בשירה גם יסודות נוספים מלבד רגש וצורך-תמונות; אבל אותם היסודות הנוספים הם אחד משני הדברים הללו: או שהם תוספת חיצונית לשירה האמיתית, כגון הרהורים, תוכחות, דברי-פולמוס, אַלְגוֹרִיָה, וכד' (שכולם, יהא ערכם העצמי מה שיהיה, הם «דברים טפלים» לשירה: allotria), או שהם במצב שקודם היצירה הפיוטית, כלומר: הם «חזון-הוא-רגש» במצב גלמי, או רגש, שעדיין לא הפך לתמונה, או תמונה, שעדיין אינה חדורה רגש. הצד השווה שבכל הדברים הנוספים הללו הוא מה שהם חורגים מתחום הא', שהרי עניינה של הא' הוא רק מה שיש בו אחדות של תמונה ורגש, או (לפי הנוסחה, שהיא חביבה על קרוצ'ה ביותר) «אינטואיציה שהיא מבע».

מאותה נקודת-מבט שהוא משקיף על השירה דן קרוצ'ה גם על כל שאר האמנויות: ציור, פיסול, ארכיטקטורה, מוסיקה, וכד'. כל יצירה, יהא מה שיהיה הסוג האמנותי שאליה היא שייכת, היא בשבילו «חזון-רגש», או אינה אמנות כלל. אילו — טוען קרוצ'ה — היה, למשל, הציור חיקוי של המציאות, לא היה בו משום אמנות אלא פעולה מכאנית, רפרו-דוקציה; אילו היה תפקידו של הצייר כולו (כדעתם של הוגי-דעות הרבה) בהמצאת צירופים חדשים ומחופמים של קווים, אורות וצבעים, לא היה הצייר אמן אלא ממציא; אילו היתה המוסיקה המצאה של צירופים חדשים ומחופמים של צלילים וקצבים, יכול היה אדם לחבר מוסיקה בלא להיות מוסיקאי, וכן היתה קיימת אז הסכנה, שבזמן מן הזמנים שוב לא יהיו צירופים, שעדיין לא השתמשו בהם. כמו בשירה כך אף בשאר האמנויות חודרים לפעמים יסודות זרים, «טפלים», לתוך היצירה, אבל מי שמבין באמנות יודע להבחין, אם נשמעת ביצירה דפיקת-לבו של האמן, וכשהיצירה לא תעורר בו הד, כלומר, כשלא «תגע עד לכו», יקבע, שאין כאן אמנות, יהיו מה שיהיו בה הדברים התופסים את מקומה ויהיה מה שיהיה ערכם של דברים אלה מצד הכשרון, החכמה, אצילות-הנפש, חריפות-השכל או כוח-הדמיון המשוקעים בהם, ביחוד מטעים קרוצ'ה, שלמוסר אין כל מקום באמנות: «מגוחך הוא המבקר השולל יצירה אמנותית מפני שהיא מתנגדת למוסר». מתוך שהא' של קרוצ'ה מצמצמת את הערכים האמנותיים בתחומים של האינטואיציה והמבע היא נותנת ביסוס פילי-

הדאדאיזם בספרות, הפוטוריזם והקוביזם בציור ובפיסול? כי אין ספק בדבר, שלכל אחת משלוש דרכי-יצירה אלו, המציאותית, העל-מציאותית והמופשטת, תופר בעתיד זכות-קיום. שאלות כגון אלו מעסיקות לא רק את הקהל הרחב, אלא אף את האמן היוצר, ועל-כן שניהם זקוקים לא, שהרי העיסוק בשאלות אלו, בין בדרך ספקולטיבית ובין בנייתו אִמְפִּירִי, הוא תפקידה העיקרי.

ש. צמח, על היפה, תרצ"ט; ו. ירוזלם, תורת היופי (בספרו "מבוא לתורת הפילוסופיה", עברית א. י. שיינבוים, דביר תרפ"ד, ע' 164—190); ש. לאלו, ראשי-פרקים בא' (עברי י. אור), תש"ט; ביבליוגרפיות: G. N. A. Belkman, *A Guide to Reading in Aesth.* (Oregon Univ.), 1934; A. Vurgety, *Bibliographia aethetica*, Brux. 1904; G. Bataille, *Esthétique, Arts, Littérature, catal. méthodique* (in *Encycl. Franç.*, vol. 17 B, p. 1—22), 1936; A. Chandler, *A Bibliography of Psychological and Experimental Aesth.*, 1864—1937 (Berkeley Univ.), 1938; W. W. Hammond, *A Bibliography of Aesthetics from 1900 to 1932*, 1933; *Internationale (Jahres-) Bibliographie der Kunstwissenschaft*, 1902—1920; *Répertoire (annuel) d'art et d'archéologie*, 1910 ss. *Gazette d. Beaux-Arts*, 1858 ss.; חילון; אנחולוגיה, חילון; *Zeitschrift für Ästhetik und allgemeine Kunstwissenschaft* (ed. Dessoir), 1906 ss.; *Journal of Aesth. and Art Criticism* (Am. Soc. f. Aesth.), 1930 ss.; E. F. Carritt, *Philosophies of Beauty from Socrates to Rob. Bridges*, 1931. L. Hourticq, *Encyclopédie des Beaux-Arts*, 1925; M. Dessoir, *Ästhetik und allgemeine Kunstwissenschaft*, 1906; Ch. Lalo, *Les Sentiments esthétiques*, 1910; B. Croce, *Breviario di estetica*, 1920; B. Croce, *Aesthetics* (in *Encycl. Brit.*, vol. I, 1946); Em. Uitz, *Grundlegung der allgemeinen Kunstwissenschaft*, 1914—20, 2 vols.; G. Santayana, *Reason in Art*, 1922; A. Rodin, *L'Art (entretiens)*, 1924; T. Munro, *Scientific Methods in Aesth.*, 1928; H. Read, *The Meaning of Art*, 1931; Ch. Baudouin, *Psychoanalyse de l'art*, 1929; P. Sourian, *L'avenir de l'esthétique*, 1929; P. Valéry, *Notion générale de l'art* (in *Encycl. Franç.*, t. 16 [1936]); R. G. Collingwood, *The Principles of Art*, 1938; E. Landmann, *Grundzüge der Lehre vom Schönen*, 1940; E. F. Carritt, *An Introd. to Aesth.*, 1949. — M. Carrière, *Die Kunst: Miichodim; im Zusammenhang der Kultur-Entwicklung*, 1863—73, 5 vols.; Jos. Popper-Lynkeus, *Die technischen Fortschritte u. ihre ästhetische Bedeutung*, 1886; A. Volkelt, *Ästhetik des Tragischen*, 1895; Th. Lipps, *Komik und Humor*, 1898; Arn. Schönberg, *Harmonielehre*, 1911; Ferr. Busoni, *Entwurf einer neuen Ästhetik der Tonkunst*, 1916; A. Sörgel, *Architektur-Ästhetik*, 1918; P. Lasserre, *Philosophie du goût musical*, 1922; I. A. Richards, *The Principles of Literary Criticism*, 1924; Vinchon, *L'art et la folie*, 1924; M. Boll, *L'art contemporain, sa raison d'être, ses manifestations*, 1931; M. Raphaël, *Proudhon, Marx, Picasso: trois études sur la sociologie de l'art*, 1933; Herb. Read, *Education through Art*, 1936. — H. Lotze, *Geschichte der Ästhetik in Deutschland*, 1870; B. Bosanquet, *A Hist. of Aesth.*, 1917; E. Listowel, *A Critical Hist. of Modern Aesth.*, 1933; L. Venturi, *History of Art Criticism*, 1936; K. E. Gilbert and H. Kuhn, *A History of Aesthetics*, 1940.

ה. פ.

אֶסְתֵּטִיקָה, עֵצַע קִצְרָת.

אֶסְתֵּטִיקָה, מְנַלְתָּ, האחרונה שבחמש המגילות בהוצאות של התנ"ך. קריאתה של מגילת-אסתר פעמיים, בליל-הפורים ולמחרתו ביום, נתקבלה בהלכה כחובה מוטלת על כל אדם מישראל. בניגוד לשאר המגילות, שמותר לקרוא אותן בצייבור אף מתוך ספר רגיל של דפוס, חייבים לקרוא את מגילת-א' מתוך יריעה של קלף שנוהגים להחזיקה (חוץ מבשעת הקריאה) גלולה כספר-תורה. מגילת-א' נקראת גם בשם "מגילה" סתם.

תכנה של מגילת-א' הוא סיפור הנס, שאירע לישראל בימי אחשורוש (ע"ע אחשורוש הראשון) ושבגללו הנהיגו לפי

דרכי-הגישה השונים, שבהם מטפחים הדוגלים בהן את המחקר האסתטי. מאסכולות אלו החשובות ביותר הן: א) האסכולה של האמפאיתיה (תרגום המלה הגרמנית *Einfühlung*), שראשיה הם תאודור ליפס ("א", 1903), וילהלם וורנינגר (אבסטרקציה ואמפאיתיה, 1908) ואמיל אויטיץ ("אסת-טיקה", 1923), סבורה, שהמתבונן מתוך יחס אסתטי באיזה דבר (בין שהדבר הוא טבעי, כגון עץ או הרי, בין שהוא אמנותי, כגון שיר או מחזה או פסל או אפילו עמוד, בניין, גביע, וכד') מזדהה בנפשו עם אותו דבר, כמו שאף האמן מזדהה עם נושאו, והיא חוקרת את המסיבות ואת אופן הגשמתו של אותו זיהוי נפשי; ב) האסכולה של "מדע-האמנות הכללי" (מאפס דבואיק, תולדות האמנות כתולדות הרוח", 1924; הינריך ולפליו, מושגייסוד של תולדות האמנות, 1915) שואפת להבנת היצירות האמנותיות לא מן הצד הפסיכולוגי, אלא על יסוד ניתוח תכונות-יסוד אובייקט-סיויות שלהן, כגון צורה, סיגנון, תבנית, וכד'; ג) האסכולה לה הדוגלת ב"תורת-הדמות" (*Gestalt-Theorie*) של קורט קופקה (*Problems in the Psychology of Art*) — "בעיות בפסיכולוגיה של האמנות", 1940) ואחרים מבקשת למצוא את מהות האמנות בתהליך כפול: (1) בהגשמתה של "הדמות הטובה", כלומר, בעיצוב הצורה המוכשרת במידה הברורה והסוגסטיבית ביותר לבטא את האידיאה המונחת ביסודה של היצירה, ו(2) ב"אינטגרציה" של האמן, כלומר, בזיווג הנפשי עם החברה; ד) האסכולה הנסיונית מיסודו של פנכר, שבין חבריה בולט שארל לאלו, בודקת בעזרת ניסויים ומשאלים, מה הן הצורות הגורמות הנאה ביותר; ה) האסכולה הפסיכואנאליטית (זיגמונד פרויד בהרבה מחיבוריו; אוטו ראנק, "האמן ותרומות אחרות ליצירה האמנותית", 1925; ואחרים) משתדלת למצוא הוכחות לדעה, שכל יצירה אמנותית היא אובייקטיבית ואיננה וסובלית-מאציה של יצרים "כבושים", שעל-ידיהן שואף האמן להשתחרר מלחצם הפנימי או "להימלט" מסביבתו או מן המציאות בכלל.

ערכה של הא' מן הסקירה של תולדות-הא' אנו למדים, שבמשך מאתיים השנים האחרונות נוצר מספר מרובה של שיטות אסתטיות, שברובן הן מנוגדות זו לזו בהחלט. אעפ"כ אין מקום לדעה הספקנית, שהא' היא פילפול, שאין בו כדי לקדם קידום של ממש את האמנות או את הבנתה של היצירה האמנותית.

אמנם, כל אחת מן השיטות האסתטיות הנזכרות אינה אלא דרך אחת של התקרבות אל הבעיה הנצחית של מהות היופי והאמנות; אבל עם כל זה יש ערך למאמץ המתמיד המכוון לניתוח מקיף של התופעה האסתטית. הצורך בו ניכר מיד כששמים לב אל המחלוקות, שבהן שנויות ההשקפות על עצם מהותה ותכליתה של האמנות: כלום חייבת היא ליצור תמונה מרוממת של העולם (אידיאליזם) או תמונה נכונה (ראליזם)? כלום צריכה היא לגשת לנושאה מתוך סטיליזציה, ואם כן — באיזה אופן (קלאסיציזם לעומת גאטוראליזם)? כלום חייבת היא לשרת את עצמה או (כפי שדורש כיום ביחוד המארכסיזם) את החברה? כלום צריכה היא לתאר את המציאות (כפי שעשתה כמעט כל האמנות עד תקופתנו) או לגבש חזיונות פנימיים שמעבר למציאות (סיר-ראליזם), או שמה עליה לבנות את היצירה אך ורק מיסודות צורניים כגון צלילים וקצבים, כתמי צבע, קווים, שטחים ונפים נאומטריים (אמנוח, מופשטת), כמו למשל



דף מן מנילתי אסתר ט 1238. ספריית כריסלאו, כ"י 1.106

המגילה, את חג הפורים (ע"ע). אפי' של הסיפור הוא אגדותי בכללו, אע"פ שאין בו דבר נמנע לפי חוקי-הטבע. קרוב הוא בסיגנונו לספר „בראשית“, שמחבר-המגילה הירבה להשתמש במליצותיו, וביחוד ניכרת בו השפעתו של הסיפור על יוסף ואחיו (בראשית לו ואילך). יש דמיון-מה בין כמה פרטים שבמגילה למוטיווים מסויימים שבסיפורי הירודוטוס, כגון עניין הצגתה של המלכה ושת' לפני המסובים (במגילת-יא, א, ט-כב) ומעשה קנְדְאֹלְס וגִיגֶס (הירודוטוס, 8-13, א). אפי' האגדותי של סיפור המגילה עורר במחקר התנ"ך את הבעיה בדבר ערפו ההיסטורי.

המגילה, את חג הפורים (ע"ע). אפי' של הסיפור הוא אגדותי בכללו, אע"פ שאין בו דבר נמנע לפי חוקי-הטבע. קרוב הוא בסיגנונו לספר „בראשית“, שמחבר-המגילה הירבה להשתמש במליצותיו, וביחוד ניכרת בו השפעתו של הסיפור על יוסף ואחיו (בראשית לו ואילך). יש דמיון-מה בין כמה פרטים שבמגילה למוטיווים מסויימים שבסיפורי הירודוטוס, כגון עניין הצגתה של המלכה ושת' לפני המסובים (במגילת-יא, א, ט-כב) ומעשה קנְדְאֹלְס וגִיגֶס (הירודוטוס, 8-13, א). אפי' האגדותי של סיפור המגילה עורר במחקר התנ"ך את הבעיה בדבר ערפו ההיסטורי.

א) את טענות השוללים את היסוד ההיסטורי יש לסכם כלהלן: אין לכלל המעשה, שבו נהרגו לפי סיפור המגילה למעלה מ-75,000 איש (ט, טו-טז), וכן לכלל השמות הנוכרים במגילה, חוץ מן השם „אחשורוש“, הקבלה ברורה לאיזה מקור אחר של תולדות-פרס מן המקורות המצויים בידינו.

ב) פרטים הרבה של המגילה אינם מתאימים לנוהג הפרטי כפי שהוא ידוע לנו ממקורות אחרים, כגון: לפי המגילה נשא אחשורוש את היתומה היהודית אסתר, דבר מתנגד לידיעה שבידינו מן המקורות האחרים. שמלכי-פרס לא היו רשאים לשאת אשה אלא מן המשפחות המיוחסות של עמם בלבד.

ג) במגילה (ב, ה-ו) נאמר, שמדרכי היה מגולי-ירושלים בגלות יכניה מלך יהודה (598), בעוד שאין להקדים את נסי-פורים לימי אחשורוש, הוא פְסֶרְפֶסס (485-465); ובכך לא היה מחבר-המגילה בקי בתקופה, שעליה הוא מספר.

ד) נראה מן המגילה עצמה, שבשעה שהועלתה על הכתב כבר היה חג-הפורים נהוג בעם (השווה ט, יט; כו-כח). ולפיכך מתקבל מאור על הדעת, שאין המעשה טעמו של החג אלא, להפך, החג הוא הטעם להמצאת המעשה; כלומר, היהודים המציאו את הסיפור כדי להצדיק את התקדשותו של

שזכה לצידוק לאומי על-ידי סיפור-מעשה בדוי מן הלב. בעיה קשה היא, מיהו המלך אחשורוש, שלימי-מלכותו מיוחס המעשה. השם „אחשורוש“ נזכר בתנ"ך פעמיים מחוץ למגילה: בדניאל ט, א ובעזרא ד, ו. מעזרא ד, ו מסתבר, שזהו המלך, שהיוונים קראו לו בשם פֶּרְסֶפְסוֹס (Ἑρσητος) ושמו בצורתו הפרסית חֶשְׁיֶשֶׁה (ובכתובות הארמיות „חשירש“ או „חשיארש“) מתאים יפה לשם העברי „אחשורוש“ או גם „אַחְשֶׁרֶשׁ“ (מגילת-א' י, א). לעומת זה מצאיים אנו ברוב המהדורות היווניות את התרגום ארטאקסרקסוס (Ἀρταξέρξης), כלומר ארתחשסתא. הושאנדר (Hoschan-der) סבור, שמתחילה היה כתוב במגילה השם „ארתחשסתא“, הוא ארתחשסתא II, ומטעמים מדיניים שונים הכניסו במקום זה את השם אחשורוש. השערתו זו קשורה בהנחתו הכללית, שהרדיפה שרדף המן את היהודים היתה כרוכה בשינויים בפולחן הפרסי. שהונהגו בימיו של ארתחשסתא II (ע"ע).

זמנו של מחבר המגילה ניתן, כנראה, להיקבע על-פי הסימנים הללו: א) הוא הכיר היטב את שושן הבירה; ב) אין ניכרים בלשונו ובתיאוריו סימנים של התרבות היוונית; ג) ברומה לנחמיה, שמוזכר ביומנו האישי את המלך ארתחשסתא בלא לצייןו כמלך פרס ומדי (נחמ' ב, א). מוזכר גם מחבר המגילה את אחשורוש בלא שיגדירו כמלך פרס ומדי (אס' א, א). ואילו הסופרים המאוחרים, שכתבו אחר מפת-פרס, לא היו עושים כך (השווה דג' ו, א; י, א, ועוד). מסימנים אלה יש להסיק, שאין לאַחַר את חיבור המגילה עד אַחַר סוף השלטון הפרסי (330 לפסה"נ).

בכל המגילה לא נזכר שם אלוהים, לא בשמו המפורש ולא באחד מפניויו. עניין זה צריך להפליאנו, שהרי במקומות הרבה היינו מצפים שייזכר — למשל, בשעה שאסתר מצווה על מרדכי לצום לשלומה (ד, טו—טז), וכן בעקבות השאלה, ששאלו עבדי-המלך את מרדכי: „מדוע אתה עובר את מצנת המלך?“ (ג, ג). ועוד, גם בדבריו של מרדכי „רנח והצלה יעמוד ליהודים ממקום אחר“ (ד, יד) ניכרת התאפקות שלא להזכיר שם-שמים.

בתרגום האלפסנדרוני למגילת-א' חשובות ההוספות הארוך-פוט לסיפור המגילה, כגון חלום מרדכי, תוכן איגרת הגזירה של אחשורוש להשמיד את היהודים, תפילת מרדכי להצלת היהודים, תפילת אסתר קודם שנכנסה לחצר-המלכות, ועוד. התוספות הללו באות להשלים מה שנראה לפעמים כחסר במגילה: את שם האל ואת האוירה היהודית הדתית. רישומי האפולוגטיקה הדתית, שנעשתה רונחת בישראל מן המאה ה-2 לפסה"נ ואילך, וביחוד הצורך בצידוק דתי של גיבורי-המגילה היהודיים, ניכרים היטב בתוספות אלו. למשל, אסתר מטעמת בתפילתה, שלא אכלה משולחנו של המן ולא שתתה מיין-נסכו של המלך ואף לא שמחה במלכותה (תוספות למגי-לת-א' ד, י"ז—י"ט), ומרדכי מדגיש בתפילתו, שאך ורק מפני כבוד-אלוהים לא רצה להשתחוות להמן (שם, ג, ד—ד'). תוספות אלו של התרגום האלפסנדרוני חדרו להרבה ממדרשי האגדה למגילת-א', מקצתן דרך „יוסיפון“ (ע"ע).

התקדשותה של המגילה בעם היא תופעה מעניינת ביותר. המגילה, שכנראה נתחברה עוד קודם שנכבשה פרס על-ידי אלפסנדר מוקדון בפרס עצמה או בשכנותה ומשמם הגיעה לא"י, עדיין לא נחשבה בעיני בן-סירא לספר קדוש: ב„שבח אבות עולם“ שלו (בן-סירא, מ"ד—נ'), שנתחבר לערך ב-180

החג, שקיבלוהו מן הבבלים או מן הפרסים. טענה זו נראתה חזקה עד השנים האחרונות, מפני שהמלה „פור“, שלפי המגילה נגזר ממנה השם „פורים“ (ט, כו) והמורה על גורל (ג, ז), כלומר, על הגורל, שהפיל המן כדי לקבוע על פיו את התאריך המתאים להשמדת-היהודים, לא נמצאה עד הזמן האחרון לא בפרסית ולא באכדית והעדיפו איפוא לראות את מקור השם „פורים“ בשמו של איזה חג נכרי, כגון „פחר“ (יום-האספה), ראש-השנה הבבלי, שיש לו קשר גם ל„גורל“, שהרי בו היו האלים חורצים את גורלו של כל אדם (השערתם של צימרון, מייסגר ואחרים). וע"ע פורים.

ה) שמותיהם של רוב גיבורי-המגילה עושים רושם של סמלים מיתולוגיים. השם „מרדכי“ דומה לשם „מרדוך“, האל הראשי של בבל, והשם „אסתר“ נראה כנגזר משמה של האלה הבבלית „עֶשְׂתֶר“. כיו"ב מסתבר, שהשם „המן“ נגזר משמו של האל העילמי „הימן“ (Humman), ואפשר, שאף השם „זרש“ בא משמה של האלה העילמית „זיריס“ (Siris). ולפי-כך מתקבל על הדעת, שאין סיפור-המגילה אלא ואריאציה אגדונית של המיתוס הקדום על הניצחון, שניצחו האלים הבבליים את האלים העילמיים (השערתם של ינסן וצימרון). לעומת זה אפשר לספם את הטענות של המחייבים את היסוד ההיסטורי כלהלן:

א) אין ללמוד מהעדור של מקורות אחרים למעשה-המגילה על אי-אמינותו של המעשה המסופר בה, שהרי יתכן שבפני-ניהם של הסופרים היווניים לא נראה המאורע חשוב כל-כך; כמו-כן רשאים אנו לשער, שהמספר של ההרוגים (75,000) הוא מוגזם מאוד, כהרבה מן המספרים של ההיסטוריונים הקדומים.

ב) למרות מה שבפרטים מסויימים, שהם בעלי אופי אגדוטי, אין התאמה בין המגילה לידיעות ממקורות היסטורי-ריים אחרים, אין ספק בדבר, שמחבר המגילה הכיר יפה את המצב במלכות-פרס. הוא ידע את פרשת הרצים, שהיו יוצאים מן הבירה לכל רחבי-המדינה, ואת המנהג של ישיבת הנשים לחוד בשעת-המשתה. אף שמות השרים שבמגילה ניתנים להיךרש כשמות פרסיים. והעיקר הוא, שמחבר-המגילה הכיר כהוגן את שושן הבירה ואת חצר-המלך על כל חלקיה, כגון את החצר החיצונה, את החצר הפנימית, את בית-המלכות, והוא ה„אָדֶוֹן“, שעמד על עמודים והיה פתוח לחצר הפנימית, וכי, כפי שנתגלו לנו מחדש ע"י החפירות, שנערכו כאן ע"י הצרפתים (ע"ע שושן).

ג) אף הטענה, שמחבר המגילה לא היה בקי בסדר הזמני-נים, אין בה ממש, מפני שהיא מיוסדת על ההנחה, שלא יתכן הדבר, שמרדכי, בן-דורו של אחשורוש, היה מבני גלות יְכָנְיָה; שהרי אפשרי הדבר, שלא על מרדכי נאמר, שהוגלה מירושלים, אלא על קיש אבי-זקנו, שנזכר באותו מקום (ב, ה—ו).

ד) אף אם נניח, שהשמות „מרדכי“ ו„אסתר“ באו מתוך שמות של אלים בבליים (לגבי „אסתר“ הדבר מוטל בספק, השווה מילונו של גוניוס, ע' אסתר), אין הם בהכרח רמוז לסמלים מיתולוגיים. שהרי ידוע לנו, שהיהודים — ואפילו הנאמנים לדתם — מיהרו להחליף את שמותיהם העבריים בשמות נכריים, שבדרך כלל היו קשורים בשמה של איזו אלוהות (השווה זכריה ז, ב).

ה) מכיוון שהוברר בזמן האחרון, שהשם „פור“ בהוראת גורל מצוי בלשון האפדית (ע"ע פורים), נתערער היסוד של ההשערה, שהשם „פורים“ הוא שם של חג איללי,

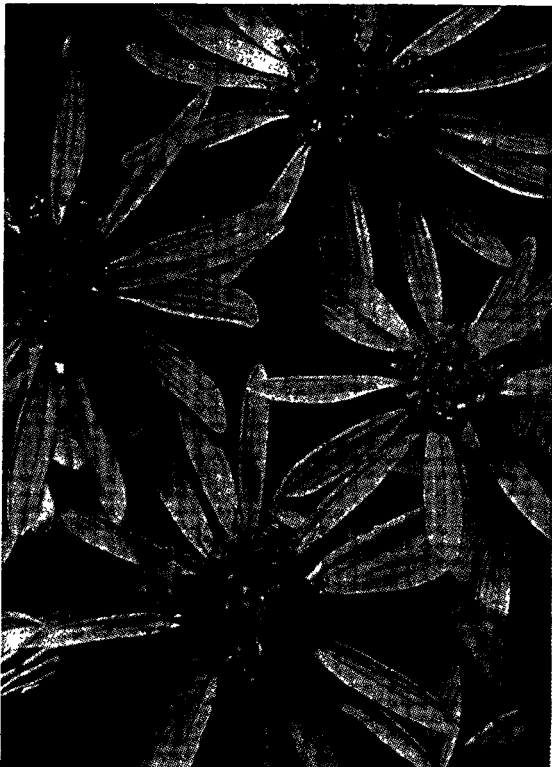

סיו של אסתר (Aster sp.)

אָסְתֵר (Aster, מלאט' astrum, כוכב), סוג צמחים ממשפחת המרפבים (ע"ע); נקרא א' ע"ש פרחיו הערוכים בצורת כוכב; מונה כ-600 מינים, שברובם המכריע הם אזרחי אמריקה ובמיעוטם אזרחי אסיה ואירופה. רובם של מיני-הא' הם צמחים רב-שנתיים ענפים, שגבעוליהם נושאים עלים משוננים או סדועים ומסתיימים בתפרחות אחדות, בעלות פרחים לשוניים מרובים מאוד, שצבעם כחול, אדום, ארגמן או לבן, ופרחים לשוניים קטנים, שצבעם צהוב. רוב מיני-הא' גדל בר, ומיעוטם הוכנס לתרבות כפרח-נוי, שהם מקובלים מאוד על הגננים. רוב צמחי-הנוי של הסוג פורחים בסתיו. מיני-הא' התרבותיים והנאים ביותר פותחו לא במקומות-מוצאם (באמריקה), אלא באירופה.



אסתר סיני (Callistephus chinensis)

לפסה"נ ושבן הוא מונה את גדולי-ישראל עד שמעון הצדיק ועד בכלל, אין זכר למרדכי ואסתר. בעל ספר „חשמונאים א'“ (שנתחבר לערך בשנת 100 לפסה"נ), כשהוא מספר על קביעתו של „יום-ניקנור“ בייג באדר (חשמונאים א', ז', מ"ח-מ"ט), עדיין אינו מרמז בקשר לכך על נס פורים, ואילו בעל „חשמונאים ב'“ (שנתחבר לערך ב-40 לפסה"נ) אומר, שהחגיגה לזכר מפלת-ניקנור היא „יום אחד לפני יום מרדכי“ (חשמונאים ב', ט"ו, ל"ו). אולם במשך 240 השנים בערך, שעברו מיום שנזכר „יום מרדכי“, זכתה המגילה להתחבב כליכך על יהודי ארץ-ישראל, שבשעת חתימת המשנה (לערך 200 לסה"נ) כבר נשנו ההלכות הנוגעות לקריאת המגילה במסכת מיוחדת ובברייתות הרבה, שלא נתקבלו במשנה. הלכות אלו מוכיחות, שקריאת המגילה כבר היתה בימי בית שני עניין מקודש בעם. אמנם חכמי-התלמוד קיבלו את הנוהג כעובדה קיימת, אך נראה, שמקצתם הת-ייחסו למגילה בהסתייגות ידועה, כפי שמעידים הדיונים על השאלה אם א' ברוח-הקודש נאמרה ואם היא מטמאת את הידיים. מסתבר, שהאמורא שמואל ראה את קריאת המגילה כחובה, בעוד שהמגילה עצמה לא היתה בעיניו ספר קדוש (השווה בבלי, מגילה, ז' א'). ומעשה בשני חכמים, שעסקו בעשיית מטפחות לספרי-הקודש, וכשהגיעו למגילת-א' אמרו: „זו [מגילת-א'] אינה זקוקה למטפחת ו' (בבלי, סנה, ק, א'). הסתייגויות מעין אלו גרמו לכך, ששומרי-המסורת הוכרחו להפליג בקדושתה של המגילה עד שהכריזו, שאפילו כוהנים בעבודתם חייבים להפסיק לקריאת המגילה ושמבטלים תל-מוד-תורה מפני מקרא-מגילה (בבלי, מגילה, ג' א'), וכן שהמגילה כבר ניתנה למשה מסיני ושאר תתקיים לעתיד לבוא, בעוד שכל ספרי הנביאים והכתובים עתידים אז להיבטל (ירושלמי, מגילה, פ"א, הל' ה').

בגלות נתחבבה מגילת-א' על העם, מפני שמצאו בה דוגמה לנצחוננו הסופי של הצדק ואף למפלה הצפויה לשונאי-ישראל. הצלתם של היהודים המועטים הפוורים בין האומות בלא ניסים גלויים, כפי שהיא מתוארת בסיפור המגילה, שימשה לעם בכל הזמנים אות ומופת להשגחת האלוהים על עמו גם בחשכת-הגלות. ולפיכך רבו מאוד מדרשי-האגדה והפירושים למגילת-א'. אבל לעומת חיבה זו, שחיבבו היהודים את המגילה, נבר בין הנוצרים, בעיקר מימי לוטר ואילך, היחס השלילי למגילת-א', שמצאו בה ביטוי לצידוק הנקמה, שנתקמו היהודים בגויים, בלא ששמו לב לדבר, שהיהודים „עמדו על נפשם“ נגד „הצרים אותם“ (מגילת-א' ת, יא; ט, טז), ובבזה לא שלחו את ידם“ (שם ט, טז-טז). וההומא-ניזם האירופי של המאה ה-19 חידש את ההסתייגויות לגבי המגילה גם בין היהודים, שהתחילו מגנים אותה בשוביניזם לאומי וברוח נקמה מופרזת, גם-כן בלא תשומת-לב מספקת לדבר, שהיהודים נלחמו מלחמת-הגנה ונמנעו משוד-רכוש.

ג. הירשער, אסתר (הוצאת ה„תנ"ך עם פירוש מדעי“ של א. כהנא); מ. צ. סגל, מבוא המקרא, III, 718-728; י. קלוזנר, היסטוריה של הבית השני, II, 14-18; א. כהנא, הספרים החיצונים, כרך א', תקל"ט-תקנ"ג; יוסף הגר, בחינות היס-טוריות, תל-אביב תשי"א, 45-69. Grätz, Der historische Hintergrund... des Buches Esther etc., in MGWJ, 1886; S. Jampel, Das Buch Esther auf seine Geschichtlichkeit unter- sucht, 1907; H. Gunkel, Esther, 1916; J. Hoschander, The Book of Esther in the Light of History, 1923; O. Eisfeldt, Einleitung in das A. T., 559-567, 647-648; M. Haller, Esther, in Die Fünf Megilloth, 1940; M. Dieulafoi, L'Acropole de Suse, 1888.

י. ל.

בדמוס שלו אם נולד מהורים בני-חורים ומנישואים כשרים, אם בריאותו היתה טובה ואם הגיע לגיל הדרוש על-פי החוק. משעברו הא' בדיקה זו נמסרו לפקידים מסויימים, איש איש בדמוס שלו. מורים מיוחדים טיפלו בהם. חוץ מן החינוך הרוחני שקיבלו (ע"ע חנוך, יון) התצמנו הא' באימוני-צבא. לאחר שנה נבחנו, ואלה שעמדו במבחן קיבלו מטעם המדינה רומח ומגן, פטסוס (הכובע הפריגי רחב-השוליים) וכלאמיס (מעיל) ונשבעו שבועת-אמונים. את שנת-שירותם הראשונה בילו כחיל-מצב במבצרים שונים; בשנת-שירותם השנייה שמרו הא' על גבולות-הארץ. אם פרצה מלחמה בזמן-שירותם נטלו חלק בה. אחר שירותם נרשמו הא' ברשימה של האזרחים המלאים.

סדר זה בחינוכם של בני-הנעורים היה נהוג ביוון עד סוף המאה ה-4 לפסה"נ. אחר-כך פסק מלהיות עניין שבחובה ונעשה עניינם הפרטי של בני-טובים ועשירים.

Aristoteles, *Athen. Politeia*; Pauly Wissowa — Kroll, R—E, V, 2737—2746; J. H. Lipsius, *Attisches Recht* (1903), I, XXV, 282 s.

אפניסטן (Afghanistan, أفغانستان), מדינה אסייתית, שבי רובה הגדול היא נמצאת בצפון-מזרחה של רמת אירן (ע"ע) ובמסגרת ההרים העוטרים רמה זו. שטחה נאמד בין 550 ל-650 אלף קמ"ר והאוכלוסייה שלה — בין 8 ל-12 מיליון נפש.

הגבולות א' גובלת במערב בפרס, בדרום ובמזרח — בפאקיסטאן ובצפון — ברפובליקות הסובייטיות טאג'יקיסטאן, אוזבקיסטאן וטורקמניסטאן. ברצועת-הארץ, הבלוטת מתוכה בצפון-המזרח, היא גובלת גם עם קאשמיר (בדרום) ועם סיני-קיאנג (טורקסטאן) הסינית (במזרח). גבולה עם ס. ס. ר. הוא ברובו (כ-60%) טבעי (נהר אמו דאריה); השאר הוא קו, שעובר במדבר החול השחור, קאראקום, ונקבע מתוך הסכם. אף הגבול עם פרס ועם פאקיסטאן אינו עובר בקווים טבעיים מסויימים. מאין קר-גבולות ברור באיזו-היספרי, גדולים ההבדלים בהערכות שטחה של המדינה.

א' היא מבצרה-הרים וחיבוותה הכלכלית מועטת; לעומת זה מרובה חשיבותה האסטרטגית הבינלאומית, כי בה נפגש שות דרכי-היבשה להודו מן המערב ומן הצפון. בדרכים אלו חדרו אבותיהם של תושביה האריים. בהן הלכו אל-פסגת הגדול ואח"כ נושאי-הדגל של האסלאם, טימור-לנג בראש המונגולים בסוף המאה ה-14, והכובש האסייתי האחרון נאדיר שאה (1739). גם כיום יש ערך צבאי בינלאומי מרובה למעברות הקשים שבא', המשמשים מכמה בחינות תריס בפני התפשטותם של הסובייטים להודו.

המבנה ההידרוגראפיה א', שהיא מצד המבנה שלה ארץ איראנית ברובה הגדול, יוצאת מתחום זה בחלקה הצפוני. בצפון-המזרח היא נכנסת לתחומם של הרי הינדוקוש ופאמיר, ובצפון — לזה של נהר-אמו ורמת-טורקסטאן. א' נכללת בשלושה גלילות-מים: צפונית, שרובו פונה לאמור-דריה; מזרחית, שפונה לנהר-אינדוס, ודרומית-מערבית — הגליל של נהר הילמנד ושל נחלי-אכזב מרובים, שפונים לימות ולביצות של סאיסטאן. הגליל האחרון הוא הגדול ביותר, ומכאן שרובה היחסי של א' שופע לדרום-המערב. ואולם עיקר ישובה של א' אינו בגליל זה, שרובו ישימון.

בקצה הצפוני-המזרחי של א', בהרי-הינדוקוש שבפרו-דור ואתאן, נמצא הגבוה שבהרי-א'. לפי מקורות רוסיים.

היפים שבמיני-הא' הם: הא' של אנגליה החדשה (A. novae-angliae) — בעל התפרחות הגדולות, שצבען אדום, כחול, נרוד או לבן; מתוך הכלאה של זני השונים נוצרו הרבה צמחי-נוי הדורים; הא' של בלגיה החדשה (A. novi-belgii); הא' הלק (A. laevis). הדור ביותר הוא הזן Michaelmas — פרי הכלאה של צורות אמריקניות.

בא"י גדל בר רק מין אחד של א' — א' הביצות (A. tri-polium), שהוא מצוי במלחות של חוף-הים והוא נדיר מאוד. בשם א' סיני קוראים לפרח Callistephus chinensis, שגם הוא ממשחת המורכבים, והוא המין היחיד של סוג מיוחד, שמוצאו מאסיה המזרחית. הוא הובא לאירופה במאה ה-18 וטופח ע"י גנני אירופה ואמריקה, עד שכבש את שוק-הפרחים במאות גוניו וזניו, המצטיינים ביפי פרחיהם. צמחים אלה ידועים בשם אסתר-הגינות.

מ. ז.

אסתרה, ע"ע גזרן.

אסתר קירה (1520, איטליה? — 1600 לערך, קונסטאנטינופול), יהודיה, שזכתה לעמדה של השפעה בחצר-השולטן בתורכיה. א' היתה אשתו של הסוחר היהודי אליהו חנדלי וסיפקה תכשיטים לנשי ההרמון המלכותי בקושטא. עוד קודם 1539 נעשתה אשת-סודן של נשי-ההרמון וטיפחה בשבילן קשרים עם גורמיה-חוץ; מכאן השם קירה (Kiera או Kyra), שניתן לנשים ששימשו בתפקיד זה ושהיו עפ"ר יהודיות. א' שימשה קירה לאמו של השולטן סולי-מאן II ואח"כ לבאפה, אשתו של השולטן מוראד III. בימיו של מוראד זה היתה לנשי-ההרמון דעה בכל ענייני-הממשלה ומכאן עמדתה המיוחדת של א'. החשוב בהשגיה המדיניים היה יישובו של סיכסוך דיפלומטי בין תורכיה ובין ויניציאה, שעלה בידיה באמצעותה של באפה. כגמול על כך נתנה לה ממשלת ויניציאה את הרשות לערוך הגרלה בעיר — רשות, שלא ניתנה עד אז לשום נתין זר. גם בקהילה היהודית נתפרסמה א' בנדבנותה ובתמיכתה בחכמים וסופרים עבריים (בשמואל שולם ויצחק עקריש). בסוף ימי פעולתה (התאריך המדויק אינו ידוע בבירור; כנראה, 1600) הציעה מועמד משלה לתפקיד צבאי מסויים, שהובטח לאחר. דבר זה הביא לידי התקוממות של האינציארים, שבה נהרגה א' ביחד עם שנים מבניה; הבן השלישי ניצל לאחר שנתאסלם. רכושה הרב הותרם לאוצר השולטן. ואולם ב-1618 אישר השולטן עותמן II את הזכויות שקיבלה בחייה והעבירן לנכדיה, שהחזיקו בדת האסלאם. מפני שפרקה-זמן של פעולותיה הוא גדול ביותר, יש סברה שהיו שתי נשים בשם א', שמילאו אותו תפקיד, האחת בימי סולימאן II והשניה בימי מוראד III ומוחמד III.

ש. רוזאנס, תו"י בתוגרמה, III, עמ' 65—66, 280—284; יוסף הכהן, עמק הבכא, עמ' 172; א. גאלנטי, אסתר קירה, מזרח ומערב, ב', עמ' 39 ואילך; A. Galante, *Esther Kyra d'après des nouveaux documents*, 1926; J. H. Mordtmann, *Die jüdischen Kira im Serai der Sultane* (Mitteilungen des Seminars für orientalische Sprachen zu Berlin, XXXII, ii); C. Roth, *The House of Nasi, Doña Gracia*, 1947, 105—106, 202; id., *The Duke of Naxos*, 1948, 200—202, 347.

ב. ר.

אפֶּבִּים (יוון ἄφειοι — בני-נעורים), בניהם של אזרחי-אתונה, שהועמדו בגיל 18 תחת פיקוח-המדינה כדי להכשירם לאזרחות מלאה. קודם לכן נבדק כל אחד מהם



אפגניסטן: עמק־אראף כהרי הינדוקוש הצפוניים

שבהם קרוי הר זה „גוש שלג“, גבהו 6,504 מ'. השיאים של הרי הינדוקוש, המתרוממים למעלה מ-7,000 מ', הם מחוץ לתחומה של א', אבל סמוכים לו. מן הינדוקוש מסתעפות צפונה שלוחות גבוהות עד למעלה מ-5,000 מ' והן ממלאות את באדאחשאן, הצפונית שבארצות א'. ההרים הללו בנויים ברובם גיר ונתפרסמו ע"י האבנים היקרות המצויות בהם, ככללן אבן-התכלת (lapis lazuli), שהיא המשובחת בסוגה. החשוב שבמעברות-ההרים בהינדוקוש הוא מעבר חאוואך בגובה של 3,500 מ', שבו עוברת הדרך הקצרה ביותר מעמקי האינדוס והקאבול לעמק אמו-דאריה. בשלוחות המערב של ההינדוקוש נמצאות שלשלות מקבילות זו לזו לאורך של מאות ק"מ. בשלשלת התיכונה נמצאים טורי קוה אַי־באבה (קוה — הר), שמתרוממים עד לגובה של 5,144 מ' ובהם נפגשים קווי פרשות-המים של שלושת גלילות-המים שבא', מכאן זורם נהר קאבול מזרחה, לאינדוס, כמה נהרות יורדים צפונה ונשפכים לנהר אָמו או נבלעים בחולות, ההרי רוד זורם מערבה ואחר-כך צפונה, לחולות קאראקום, וההילמנד דרומה-מערבה, לאגמי האמון. בקוה אַי־באבה נמצא מעבר באמיאן, שגבהו כ-2,550 מ', ובו עובר כיום כביש למכוניות מקאבול לְמִזְאָר אֶשְׂרִיָה, בירת טורקסטאן האפגאנית. ממערב לקוה אַי־באבה משתפלות שלשלות-ההרים. גובה שיאה של הצפונית (בְּנִד-אֵי־טורקסטאן) כ-3,500 מ', של התיכונה (פאר־פאמיסוס) כ-3,600 מ', ושל הדרומית (סִיֵּאה קוה=ההר השחור) כ-3,525 מ'. בין השלשלת הדרומית והתיכונה נמשך עמק טְקֻטְוִי, שבו עובר הַר־רִוֵּד, המשקה נאות-שלחים, שבמר-כּוֹן נמצאת העיר הָרֵאת. ההר־רִוֵּד חוֹצה את ההר בדרכו צפונה, במקום שהשלשלת יורדת עד למטה מ-2,000 מ'. בחלקו הפונה צפונה משמש עמק ההר־רִוֵּד גבול טבעי בין הרי חוּראסאן והרי א', וגבול מדיני בין א' ופרס. השלשלות

היורדות מן הינדוקוש דרומה נקראות בשמות שונים. קבו־צת ההרים, שבהם עוברים נהר קאבול בחלקו התיכון ופלוגו השמאלי קונאר, נקראת סְפִיד-קוה (ההר הלבן); שיאה, סיקא־ראם, גבוה 4,760 מ'. בספִיד-קוה עוברת הדרך מקאבול לְפֶשְׂאוּר וּלְהוֹדוּ במעבר האיבאר שגבהו 1,028 מ'. זהו החשוב מכל המעברות של א'. מן השלשלות הפונות מן הינדוקוש לדרום-המערב החשובה ביותר היא זו של האזא־רְגֵּאט, שמקבלת לנהר הילמנד במחצית דרכו העליונה. גבהה של שלשלת זו בין 4,430 מ' בצפון ל-3,800 מ' בדרום. בין ההאזא־רְגֵּאט וההרים הפונים דרומה שעל גבול א' ופאקיסטאן משתרעת רמת־גבוֹת — רמת גאזני־קאנדאהאר — שגבהה מתמעט מצפון (השיא: 3,300 מ') לדרום (עד למטה מ-2,000 מ'). בחלקה העליון היא מדבר טרשים ועפר, ובדרום, מנהר אַרְגֵּנְדָּב ואילך, היא מדבר חול הנקרא רְגִיסְטָאן. מצפון להילמנד התחתון, הזורם ממזרח למערב, משתרעים מדבריות לצפון עד עמק ההר־רִוֵּד בחלקו הפונה צפונה. שמות המדבריות מעידים על טיבם: דְּשֶׁט־אֵי־מֵאֵרְגוּ — מדבר המוות, ממזרח לביצות ולימות של האמון, דאשֶׁט־אֵי־נֵאוּמִיד, מדבר היאוש, מצפון להן. נוֹה־מֵדְבֵּר נרחב בלב המדבריות נמצא על־יד שפכי ההילמנד וכמה נהרות אחרים, הבאים מצפון־המזרח ונשפכים לימות ולביצות של האמון. הגליל של נאות־המדבר הללו נקרא סְאִיסְטָאן והוא מחולק בין א' ופרס. בא' שמצפון להינדוקוש והמשכיו אפשר להבחין שלושה איזורים שונים במבניהם: לרגלי ההרים משתרעת טבלת-הדום (piedmont) בנויה מסתף-הרים גם ומבותרת על־ידי עמקי נהרות ונחלים, הזורמים צפונה; במזרח עוברת הטבלה לעמק האָמו הבנוי מסחף הנהר הדק והפורה, ממערב למעלת האורך 68° חוצצת רצועת-חולות בין הטבלה ועמק־הנהר הנחלים אינם מגיעים עוד לאָמו אלא נבלעים בחולות. לאחר

פאקיסטאן (וא' תובעת את ניתוקם מממלכה זו). גדול השב-טים הדוברים פרסית בא' הם הטאג'יקים, שהם, כפי הנראה, היסוד הקדום בין תושבי א'. ברובם הם סוחרים, אומנים ופקידים; הם מצויים בכל ערי א' וכפריה, וביחוד במערב, על גבול פרס. הטאג'יקים הם השבט היחיד בא', שבו הולך המשטר השבטי ומתפורר. בתוך שאר השבטים, הנודדים והיציבים, קיים משטר שבטי והשלטון המרכזי משתמש בו לצרכי האדמיניסטרציה שלו. שבט המוגולים המוגולי הולך ונטמע בסביבתו הטאג'יקית. שבט הודי, שיושב על גבול א' (מצפון-מזרח לקאבול) והוכנס בבריית-האסלאם רק בדורות האחרונים, נקרא עד היום פְּפִיר, כלומר כופרים. בלב א' יושבים ההזארה (בני האלף), שבט מוגולי, שבניו הם מצאצאיהם של צבאות ג'ינגיס חאן. הם עדיין מוגולים מובהקים בגזעם, אבל לשונם היא פרסית של יה"ב, והם הקבוצה השיעית הגדולה היחידה בתוך א' הסונית. רובם רועי-מקנה נוודים, והרבה מהם משמשים פועלים ומשרתים לבני השבטים האחרים. לשונות תורכיות מדבריים האוזבקים הסוניים והקזיילבאשים השיעיים. הפאלוצ'ים, שלשונם איראנית ודתם סונית, מרוכזים בדרום, סמוך לגבולות פאלוצ'י-סטאן הפאקיסטאנית.

קודם 1940 ישבו בא' כ-10,000 יהודים, ברובם בערים אחרות, ביחוד בהראת, קאבול ובאלף. בדור האחרון צימצמה הממשלה את מקורות פרנסתם, כשהטילה פיקוח על המסחר בכמה סחורות-יצוא, וביחוד בעורות הקאראקול, ומנעה רש-יגזות-מסחר מן היהודים. א' שימשה ארץ-מעבר ליהודים, שנמלטו מארצות טוראן הסובייטיות ושאוּפו לעלות לארץ-ישראל דרך נמלי-הודו. עלייתם של היהודים הפאגאניים לא"י התחילה בראשית המאה ה-20 וגברה בימי המאנדאט הבריטי בארץ. כיום (1952) עומדת גולת-א' להתחסל, במידה מרובה מחמת הקנאות הדתית והלאומית של הפאגאנים.

הכלכלה, התחבורה והישובים. הרוב הגדול של אוכלוסיה-א' מתפרנס מחקלאות וגידול-מקנה. כ-10% מהם הם רועים נוודים תמידיים וכ-30% הם נוודים עונתיים. כבכל ארץ, שיש בה מרעה-קיץ טוב בהרים, שאינם יפים לעבודת-האדמה. עולים אף בא' בימי-הקיץ בני-העמקים עם עדריהם להרים. המלאכה, החרושת וניצול-המכרות הם עדיין בתחילת התפתחותם. כבכל איראן יש בא' תעשיית-שטיחים ביתית. מפני שהתחבורה בא' קשה ויקרה, אין המסחר מפותח בה אלא במקצת. לחוץ-לארץ מוציאים פירות מיופשים, שלחים, פרוות-גְּדִיִים (הנקראות קאראקול), צמר, שטיחים, חלב ושומן, מעט כותנה ואבנים יקרות.

התחבורה נעשית ברובה באמצעות בהמות רכיבה ומשא. יש בא' (1951) כ-2,900 מכוניות, מהן כ-600 לנוסעים; קיים שירות-מכוניות בין בירת המדינה ובירות המחוזות ובין פאקירי-סטאן במערב האיבארי, וכן יש תנועת אוירונים מעיר-הבירה לחוץ-לארץ. שתי מסילות-ברזל פאקיסטאניות ומס'ב סוב-ייטית אחת מגיעות לתחנות-הגבול של א' ולתוכה אינן נכנסות. הערים הגדולות, הקרובות ביותר לתחנות הללו, מחוברות אליהן בכבישים למכוניות: קאבול עם תחנת-פשאוארי, קאנדאהאר עם תחנת-צ'אמאן והראת עם תחנת-קושק, שבה מסתיימת המסילה היוצאת מִמְרָן שברפובליקה הסובייטית טורקמניסטאן. בבאלוצ'יסטאן עוברת מס'ב בקו מקביל לגבול הדרומי של א', במרחק של 50 ק"מ בערך מגבול זה, אבל חשיבותה הכלכלית לא' היא מועטה. מפני שחבל-י

שהאמו פונה לצפון-המערב ויוצא מתחום-א' משתנית טבלת-ההדום למדבר-החולות קאראקום. בעמק האמו דאריה נמצאת הנקודה הנמוכה ביותר שבא' — 260 מ' מעל פני-הים. לאורך עמק האמו נמצאת רצועה רחבה פחות או יותר של נאות-שלחים, ושטחי-שלחים יש גם בעמקי פלגיו של האמו. בעבר נתבססו כאן על חקלאות-שלחים תרבויות עשירות: פאק-טְרִית-הלניסטית, פרסית מחדשת, בודאית ולסוף מוסלמית. האקלים של א' הוא יבשתי מובהק וניכרות בו תנודות גדולות בטמפרטורה הממוצעת במשך היממה ובחדשי-השנה. תחנת קאבול (ע"ע אירן, לוח הטמפרטורה) אינה דוגמה קיצונית לתנודות אלו, אבל אף בה אנו מו-צאים ארבע פעמים בשנה קפיצה של 8°—6° בממוצע בין חודש לחודש, וההבדל בין יאנואר ליולי הוא כמעט 24°. במדבריות שבדרום-המערב וכן מעבר להינדוקוש התנודות הן גדולות הרבה יותר. ההבדל במעלות של המאכסימום והמינימום בשנה עלול להגיע כאן עד 65° (בין 15°—עד 50°), רוחות-סערה מצויות ביחוד בחורף, והן מעלות אבק מרובה או שלג (סערות-האבק הבאות מדרום-המערב נקראות בטורקי-סטאן הסובייטית רוחות אפגאניות). זולת בצלעות של הרי-המזרח, המופנות לצד המוסון הקיצי של הודו, המשקעים הם בדרך כלל מועטים. בקאבול הם כ-500 מ"מ בשנה, בהינדוקוש קוש הם מגיעים עד 800 מ"מ. בחורף יורד שלג לפי גובה המקום והרוחב הגאוגראפי, ומקורו בציקלונים הבאים מן המערב. בקאבול, היושבת בגובה של 1,760 מ', מצוי שלג במשך שלושה חדשים בשנה, אבל במשך העונה הוא מפשיר כמה פעמים. בגובה שבין 2,500—3,500 מ' מונח השלג 7—8 חדשים. מפני הקור הגדול בחורף והחום המרובה בקיץ אין בא' אלא חקלאות-בעל מועטת (בעמקי ההרים הגבוהים במזרח), וכמירון מועטים בה שטחי-יער. הרים חשופים, מישורי-טרשים או מדבריות-חול עם שיחים מועטים — זהו מראה הנוף הטבעי של א', שהוא תוצאה ממבנה הארץ ואקלימה.

האוכלוסיה. הרפובליקה של אוכלוסיה-א' הוא מגוון מאוד ואין למצוא אימון נאמן על חלקן של הקבוצות הגזעיות, הלשוניות, הדתיות והשבטיות השונות שבהם. רובה הגדול של האוכלוסיה שייך לגזע הלבן, ורק כ-10% ממנה הם מוג'ולים טהורים או בני-תערובת של מוג'ולים ולבנים. כמעט כל תושבי-א' הם מוסלמים, מהם כ-90% סוניים וכ-10% שיעיים. כמירון נמצאים בא' מיעוטים קטנים של הודים בראהמאניים, יהודים ונוצרים. רוב האוכלוסים (עד 60%) נמנה על עם פאחטון, שלשונו נקראת פאשטו או פאשטו, לשון איראנית מזרחית בעלת ניבים מרובים עם אחוז מסויים של שרשים פרסיים, ערביים והודיים. מ-1936 ואילך משמש כלשון רשמית הניב של השבט הדוראני, שממנו יצאה השושלת שייסדה את הממלכה (1747) ושהיא שלטת בה עד היום. הפרסית, שהיתה קודם לכן הלשון הרשמית, היא לשון-הדיבור ממערב לנהר הילמנד. מלבד השבט הדוראני יש עוד שני שבטים גדולים דוברי פאשטו: גילְזַאי ופאטאן (או פאחטון); אלה הם הפאגאנים מבחינה אתנוגרפית, נושאי-דגלה של הלאומיות והממלכתיות הפאגאנית. הדו-ראנים רגילים לכנות את עצמם בְּנֵי-אִיֶסְרָאֵל, ולפי אגדה רווחת בתוכם הם (ושאר בני עם הפאחטון) ממוצא ישראלי. יש גם מוצאים יסודות ישראליים בחוק השבטי של הפאחטון, הנקרא פוחתונוואלי. כמה שבטים פאטאניים יושבים בתחום

(Equus onager); מין הימלאי של הדוב רזוח בערות, וכן מצויים גם תנים וזאבים. העופות מרובים הם, וביניהם צורות מרובות של ברווזים ופסיונים.

היסטוריה. בתקופת האחמנידים (ע"ע) היתה א' חלק ממלכות-פרס וכללה את הפרובינציות אריאה, באקטריה, דראנגיאנה, אראכוסיה ופרופמיסוס. אלכסנדר הגדול ייסד בה את הערים: אלכסנדריה של אריאה (הראת) ואלכסנדריה של אראכוסיה (קאנדהאר). אחר מותו עברה הארץ לרשותו של סֶלֶּוּקוֹס ניקטור, ואחריו עבר חלק ממנה לצ'נדֶרְגוֹפֶטָה (ע"ע), מייסדה של שושלת מאוריה ההודית.

באמצע המאה ה-3 לפסה"נ קמה בתחומה של א' הממלכה ההלניסטית של בַּקְטְרִיָה (ע"ע). 196 לפסה"נ כבש דמטריוס, מלך באקטריה, חלק מצפון-מערבה של הודו. 140 נכבשה ממלכת באקטריה ע"י הפרתים והסאקים. רק בחלק קטן של באקטריה, דרומית לרכס הינדוקוש, נשארו נסיכויות הלניסטיות. 90 לסה"נ כבשו הקוואן, שבט סיני מאסיה המרכזית, את א' כולה. בימיה של שושלת זו, שמלכה הגדול ביותר היה קנישקה (ע"ע), השתלט הבודהיזם על א'. הקוואן החזיק מעמד בא' עד סמוך ל-500 לסה"נ. זמן מה אחר מותו של קנישקה התפוררה ממלכת-קוואן. עד שבאו המוסלמים משלו בקאבול שליטים בעלי תואר שאה, שאף הם היו מבני קוואן. א. ש.

א' בתקופת האסלאם. החדירה הראשונה של צבאות האסלאם לשטחים הידועים כיום בשם א' אירעה בימי מעאוויה (660—680). החליף הראשון לבית אַמִּיָה, אַעֲרֵבִּי שֶהַפּוֹלְשִׁים הגיעו עד קאבול, נסתיים המסע בכיבוש סאיסטאן בלבד. בימי הרוזן אַלְרִשִׁד (786—809) מבית עבאס הותקפה קאבול שנית על-ידי המוסלמים, אך העיר והממלכה ששימשה לה בירה הצליחו לקיים את עצמאותן עד 871 לערך, כשנפלו בידי המלכים הצפאריים, שמשלו בחוראסאן ובפרס. חיפוכיהם של אלה האחרונים עם הטאהריים, שקדמו להם בשלטון על חוראסאן, נתנו לסמניים (ע"ע) הזדמנות להתגבר על הצאפאריים והטאהריים כאחד (900); אולם 912 ואילך נצטמצם שלטונם של הסאמאניים בא' בסאיסטאן בלבד. חלק משטחה של א' עדיין היה עצמאי, ואף האסלאם עדיין לא הקיף את כל האוכלוסיה. המחצה השנייה של המאה ה-10 עברה תוך חתירת הג'ונניים למלוכה. 998 עלה לשלטון מתמוד הג'ונני, שביטל את תלותה של ממלכתו בסאמאניים. כשמת (1030) נכלל בתחומי מלכותו כל שטחה של א'. בימי שלטון בנו מסעוד התחילו חדירותיהם של הסלג'וקים לארץ. המלחמות בהם נסתיימו בכריתת ברית ב-1055 לערך, אך 60 שנה לאחר מכן נעשו שליטי א' כפופים להם. בינתיים התחילו הג'ונניים (ע"ע) מדריכים את מנוחתם של הג'ונניים, ואף שמו קץ לשלטונם ב-1188. אולם אף הם לא זכו לשלטון ממושך; כי ב-1222 כבשו המונגולים בהנהגת בנו של ג'ינגיס חאן את הָרָאָת.

לאחר שנכבשה בגדאד על-ידי הולאגו קמה בפרס שושלת האילחאנים. א' נמסרה לשושלת הטאג'יקים, שהיו תלויים באילחאנים, ושלטונם נמשך עד שטימור החריב את הָרָאָת ב-1383. אח"כ לא היתה בא' שושלת מבני-הארץ עד שהשבי טים האפגאניים חזרו ועלו לגדולה. 1505 נכבשה קאבול ע"י בַּאֲבָר, אבי שושלת המונגולים בהודו, ונשארה ברשותם של שליטים אלה יותר ממאתיים שנה; ואילו הָרָאָת וסאיסטאן היו ברשות פרס.

א' הסמוכים לה הם מדבריות ריקים מאדם. המסילה, שנבנתה למטרות אסטרטגיות, מאיימת גם כיום על א'. מספרן של הערים בא' הוא מועט-ביחס, ורק בארבע מהן יש יותר מ-50,000 נפש: (1) קאבול, עיר-הבירה, בעלת 210,000 נפש (1952). היא מרכז השלטון, המסחר והתרבות (אוניברסיטה, בתי-ספר מקצועיים), (2) קאנדהאר בדרום (77,000 נפש), מרכז מסחרי וצבאי, (3) הָרָאָת בצפון-המערב (76,000 נפש), מרכז למסחר עם פרס וס.ס.ר. ו(4) מֶזָאֵר אֶ-שֶׁרִיף בטורק-טאן האפגאנית (52,000 נפש).

L. D. Stamp, *Asia*, 1950; Kerr Frazer-Tyler, *Afghanistan*, 1950; E. Trinkler, *Afghanistan*, 1928; *Petermanns Mitteilungen, Ergänzungsheft* 196; R. Furon, *L'Afghanistan, Géographie, Histoire, Ethnographie, Voyages*, 1926; I. M. Рейснер, *Афганистан, Москва*, 1948. א. י. בר.

הצומח. יש להבחין בא' 4 חבלים פיטוגאוגראפיים: (א) החבל הדרום-טורקסטאני, התופס את כל א' הצפונית ובו ערבות של דגניים חד-ורב-שנתיים, וצומח של עצים או שיחים משירי-עלים בהרים הגבוהים; בין השאר גדלה כאן בר האַלֶה האמיתית (*Pistacia vera*). (ב) החבל המדברי המרכז-אסייתי, שתופס רק שטח קטן בלבד בחלקה הצפוני-מזרחי של הארץ ושהצומח בו הוא בעיקר של הרים גבוהים, כגון צומח טראגאקאנתי (עשוי כרים קוצניים) ואחים אל-פיניים. (ג) החבל האפגאני-איראני, התופס את רובה הגדול של א' ובו צומח מדברי של חילות ומלחות או צומח של גדות-נחלים. (ד) החבל ההודי-הימלאי בדרום-מזרחה של הארץ, ובו צומח של יערות וחרשים; במדרגות הנמוכות של ההרים — ערבות וצומח דמוי-סאואונות, בגובה בינוני (1,200—2,400 מ') — יער משיר-עלים וסבך של שיחים, בעיקר יערות-אלונים, בגובה גדול יותר — יער של עצי-מחט, למעלה ממנו — בתות סובאלפיניות, ולמעלה מהן אחים אלפיניים.

מן העצים המרובים, הגדלים בר והיוצרים את הצומח בהרים ובגדות-הנחלים של א', בולטים: הארו ההימלאי (*Cedrus deodara*), האלוץ (*Quercus baloot*), הסופורה (*Sophora mollis*), הערער (*Juniperus excelsa*), אגוז-המלך (*Juglans regia*), הרבה מיני אָדֶר (*Acer*) ועוזרר (*Cra-taegus*), מיני צפצפה, מילה אֶשְׁחָר, פֶּלִיל (*Cercis*), מִיש (*Celtis*), רימון, שקד, אשל, אלה ועוד.

השיחים והעשבים מיוצגים על-ידי שפע של סוגים אירי-סיביריים, ים-תיכוניים ומרכז-אסייתיים. הללו מהווים כאן את הצומח של חברות מדבריות וערבתיות, שרוב מיניהן הם חד-שנתיים.

א' היא אחת מן הארצות העשירות ביותר במיני-צמחים שעל פני כדור-הארץ כולו. היא מולדתם של גידולי-שדה שונים ושל הרימון, התאנה, האגוז, הבטנה, השקד ומינים אחרים של עצי-פרי. מ. ז.

החיה מבחינה זואוגאוגראפית שייכת א' לאיזור ההולו-ארקטי ולאיזור-המשנה הים-תיכוני (ע"ע אסיה, החי), אך מצויים בה גם בעלי-חיים, שחדרו לתוכה מן האיזור האורייני-טאלי הגובל בדרום-מזרחה. מן היונקים החיים בא' רווחים הפנתר (*Felis pardus*), השועל (*Vulpes griffithii*), הָדְרָבֶן (*Hystrix leucura*), הַיֶּרְבוֹעַ (*Allactaga indica*), חזיר-היער (*Sus scrofa*), הצבי (*Gazella subgutturosa*), האר-בדולס-המערב חי החמור הפרא (*Lupus ruficaudatus*).

ב14.1.29 הוכרזה אמאן-אללה לוותר על כס-המלוכה. לאחר שנעשה ניסיון להמליך את בנו ולאחר שהשלטון נתפס זמנית ע"י ראש-כנוסיה, הומלך בא' מוחמד נאדיר, קצין-צבא מאותו שבט, שעליו נמנה גם בית-המלוכה המודח. מוחמד נאדיר נרצח ב1933 ובנו מוחמד זאהר (נר' 1914) הומלך במקומו. קבוצות-מחתרת מפוזרות של תומכי אמאן-אללה קיימות בא' עד היום.

בתחילת 1932 ניתנה לא' חוקה חדשה. לפיה כוננו סנאט, שחבריו ממונים על-ידי המלך, ואספה לאומית, שתבריה נבחרים להלכה, אלא שלמעשה היא מורכבת מראשי השבטים והמשפחות השליטות. חיים מדיניים דמוקראטיים — מפלגות, עיתונות חפשית, וכד' — עדיין לא נתפתחו בא'. גם תיקי-השרים ושאר עמדות-מפתח מתחלקים כרגיל בין קרובי-המלך וראשי-השבטים.

כמו במלחמת-העולם I כך הקפידה א' על הניטרליות שלה אף במלחמת-העולם II; אעפ"כ נתקבלה כחברה באו"מ (19.11.1946). גם כיום מנסה א' לנקוט עמדה של אי-הזדהות בין גושי-העולם היריבים — ועל כך מעידות הצבעותיה באו"מ על הצעות קשורות בסיכסוך בין ה"מזרח" וה"מערב". מצד שני משתדלת א' לזכות במידת-מה של סיוע כספי וטכני מצד מעצמות-המערב, וביחוד מצד אה"ב, כדי לאפשר מפעלים של פיתוח הארץ וניצול אוצרותיה הטבעיים.

אעפ"כ שבא' שולט האסלאם האורתודוכסי והקנאי, אין א' נוטלת חלק פעיל בנסיונות לארגן ברית פאן-אסלאמית. הסיבה נעוצה בעיקר בסיכסוך שבינה ובין פאקיסטאן בשאלת איזורים פאקיסטאן הצפונית-מערבית המאוכלסים פאטאנים, שא' תובעת עצמאות להם או את סיפוחם לא'. סיכסוך זה גרם לכך, שא' מטפחת יחסי-ידידות עם הודו. לעומת זה קרירים הם גם היחסים בין א' ובין איראן — בראש ובראשון נה מחמת הסיכסוך על מימי נהר הילמנד המשמש גבול בין שתי הארצות.

י. ש.מ.

היהודים בא' מכיוון שבימי-קדם וביה"ב היתה א' חלק מחורסן (ע"ע), נזכרים לראשונה כמה ממחוזותיה ועריה של א' בתעודות לתולדותיהם של היהודים בארץ זו בשם חוראסאן.

לפי מסורת-אגדה, שהיא כנראה קדומה למדי, שנים משבטי-אפגאן החשובים, דוראני ויוסופזאי, הם מצאצאי בני ישראל. מסורת זו, שמצאה את ביטויה הספרותי בכרוניקה הפרסית "מכאסן אי-אפגאני" (1612), ונכנסה גם למקורות עבריים ("תפארת ישראל" לר' ישראל ליפשיץ), נתקבלה אף ע"י כמה חוקרים מן המאה ה-19 (Bellew, Holdich, Raverty, ואחרים).

בליך. מקום חשוב בתולדות-ישראל בא' תופסת העיר בליך, שלפי מסורות קדומות, פרסיות ומוסלמיות, קיים בה ישוב יהודי מחורבן הבית הראשון. פרטים מהימנים יותר יש למצוא בכתביהם של גאוגרפים ערביים מימי-הביניים המזכירים את "שער היהודים" ("באב אל-יהוד") בבליך ואת "יהודיה" — רובע היהודים בסביבת העיר (שאח"כ הוחלף שמו למימנה). נראה, שבלך היתה תחנה חשובה לשיירות מסחריות שעשו דרכן לסין, וכן לסוחרים היהודיים מן המערב. מן המאה ה-9, שנקראו ע"י אבן תרדאדבה בשם בני ראדאן, במחצה השנייה של תקופת-הגאונים היו-כל הקהילות היהודיות בחוראסאן כפופות לשיפוטה של ישיבת פומבדיתא,

בתקופה זו חדרו האפגאנים לארץ. במחצה הראשונה של המאה ה-18 כבש נאדר שאה מפרס את החלק המוגולי של הארץ; בצבאו היו אפגאנים מרובים. אחד מהם, שנתפרסם אח"כ בשם אחמד שאה (ע"ע), הצליח להשתלט על כל החלק המזרחי של ממלכת נאדר שאה. בירתו היתה קנדהאר, שנקראת אהמדישאה. אולם השבט הדוראני המרדני לא איפשר את התפתחותו של שלטון תקין, ועל כן העביר טימור שאה, בנו של אחמד, את הבירה לקאבול, המאוכלסת טאג'יקים. בנו של זה האחרון, זמאן שאה (1793—1800), ניסה לחדור להודו, אך נתקל בהתנגדות מצד הבריטים. בינתיים כבש אחיו מחמוד את קאבול, אך ב1818 גורש משם ע"י יריבו דוסת מחמד. מחמוד הוסיף למלוך בהראת עד 1829.

ב1834 עלה בידי דוסת מחמד להקים ממלכה אפגאנית מאוחדת. תארו היה אמיר. התגברות ההשפעה הרוסית הניעה את הבריטים לכבוש פעמיים את קאבול (1839, 1842); הם המליכו את שג'אע אלמלך. אולם דוסת מחמד הצליח להחזיר לעצמו את אמנם של הבריטים. שלטונו נמשך עד 1863; בזמן המרד ההודי של 1857 היה דוסת מחמד ניטרלי. בנו החמישי, שיר עלי, שלט אחריו עד 1879. מדיניותו של זה האחרון, שהעדיף את הרוסים על הבריטים, הביאה לידי מלחמה בין א' ובריטניה (1878/80). יעקוב חאן, בנו של שיר עלי, כרת ברית-שלום עם הבריטים, אך לא יכול היה למנוע את רציחת הציר הבריטי בקאבול (3.9.1879), ומפני-כן הוגלה להודו. הבריטים העלו לשלטון בא' את עבד אלרחמאן, מנכ"דיו של דוסת מחמד (22.7.1880), ויתרו על קיומה של צירות בא'; אך האמיר החדש התחייב להימנע מכל התקשרות בממשלה זרה. לאחר שהרזים ניסו לכבוש חלקים מא' (1885) בוצרה הראת בהסכמתם של האנגלים. אחר מותו של עבד אלרחמאן עלה לשלטון בנו חביב אללה (1901—1919). בחוזה בין אנגליה ורוסיה (31.8.1907) התחייבו שתי המעצמות לערוב לעצמאותה ושטחה של א'.

Malleson, *History of Afghanistan*, 1879.

מ. ב.

1918—1952. במלחמת-העולם I קיימה א' ניטראליות — למרות מה שנעשו נסיונות נמרצים מצד גרמניה ותורכיה למשכה לצידן ולמרות מה שהתנהלה בארץ תעמולה אסלאמית פרו-תורכית נרחבת. בראשית 1919 נרצה האמיר חביב-אללה — כנראה ע"י קנאים אסלאמיים — בשל עמדתו הפרו-בריטית. אעפ"כ שאחיו הוכרז לאמיר, נתפס השלטון ע"י בנו של חביב-אללה — אמאן-אללה. זה האחרון נשען על הרגשות האנטי-בריטיים, שהיו רווחים בא', וב1920 פלש להודו הבריטית. משניגפו חילותיו עשה שלום, אך בחוזה של ראול פינדי (22.11.1920) וקאבול (22.11.1921) הכירה בריטניה בפעם הראשונה בעצמאותה הגמורה של א'; תשלום הסיוע הבריטי הופסק. ב28.2.21 חתם אמאן-אללה על חוזה ידידות עם ברית-המועצות, ובמשך כמה שנים נחשב לפרו-סובייטי, פרו-גרמני ואנטי-בריטי. בינתיים עסק, לפי דוגמת כמאל אתאטורק בתורכיה וריוה שאה בפרס, בהכנסתן של רפורמות קיצוניות לא', מתוך השתדלות להחיש את האירופאיזציה של הארץ; ב1923 הכריז על חוקה, שנתחברה לפי דוגמת החוקה התורכית. ב1926 נטל לעצמו תואר מלך.

אמאן-אללה הוכרזה כל ימי שלטונו להילחם במרידות של שבטים, והתמרדות בו גברה ב1928/29, כשנתמכה על-ידי היסודות השמרניים, שהתנגדו לרפורמות המערביות שלו.

רפואות, שטיחים, וכד'. ביחוד היו מרובים קשרי-המסחר שלהם עם משהד, ששימשה שוק-היצוא האפגאני העיקרי ללייפציג, לונדון, ניר-זרק, ועוד. כמרכן מילאו היהודים עד לפני שנים מועטות גם תפקיד מסויים במסחר המקומי. כיוון שתושבי-א' המוסלמיים הם בני שבטים שונים, שהם מת-בדלים זה מזה, נעשו היהודים בא' מתווכים מסחריים בין השבטים הללו. ואולם בזמן האחרון נתרכזו כמה ענפי-מסחר ברשותה המזנופוליטית של המדינה, וכתוצאה מזה נשללה מרוב היהודים בא' כל אפשרות של קיום. נוסף על כך השתדלה בשנים האחרונות ממשלת-א' לרכז את היהודים בערים ספורות. היהודים, שהיו בכפרים הצפוניים ליד הגבול הרוסי, הועברו למרכז-הארץ. כתוצאה מירידה זו, שבאה במעמד המדיני והכלכלי, היגרו רוב יהודי-א' להודו או לארצות שכנות אחרות, אך רובם שואף לעלות לארץ-ישראל. קבוצה של יהודים מהראת עלתה לארץ עוד קודם מלחמת-העולם וייסדה קהילה קטנה בירושלים. בינתיים גדלה הקהילה האפגאנית בירושלים והיא מונה עכשיו כמה מאות נפש. מנהיגי הקהילה פירסמו ספרי תפילה ושירה דתית ביהודית-פרסית, שיש בהם משום תוספת חשובה לספרות-ישראל בלשון זו.

א. נוימרק, מסע בארץ-הקדמ, מהדורת א. יערי, 1947, 100—97; E. Brauer, *The Jews of Afghanistan* (*Jewish Social Studies*, 1942, pp. 121—138); W. J. Fischel, *The Jews of Afghanistan* (*Jewish Chronicle Suppl.*, London, March, 1937); id., *The Jews of Central Asia (Khorasan) in Medieval Hebrew and Islamic Literature* (*in Historica Judaica*, New York, 1945, pp. 29—30, 40—42); idem, *Encore un mot à propos de l'inscription hébraïque d'Afghanistan* (*Journal Asiatique*, 1949, pp. 299—300).

ו. י. ב.

אֶפֶדְרִין (ephedrine), $C_{10}H_{15}NO$, 1-פניל-2-מתיל-אמינ-פרופאן-1-אול:

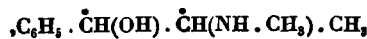

אלקלואיד (ע"ע) *Ephedra vulgaris*; נמצא על-ידי נאנאי ב-1887, אך כיום הוא בעיקרו מוצר סינתטי. נקודת-היתוך של התכשיר הטבעי 40° וסיבובו האופטי הסגולי 6.3°-; התכשירים הסינטיים הם רצמיים (ע"ע אופטית, פעי-לות). — הא' הוא חומר סימפאטיקומימטי (ע"ע עצבים, מערכת אוטונומית) חשוב, שפעולתו הפארמאקולוגית והרי-פויית דומה לזו של האדרנלין (ע"ע), הקרוב לו גם קירבה כימית. אלא שפעולתו של הא' היא איטית וחלשה יותר. הא' יציב מן האדרנאלין, ואפשר לתת אותו דרך הפה. הוא משמש תחליף יעיל לאדרנאלין בטיפול במצבים של אלרגיה (ע"ע) — כגון קצרת, קדחת-השחית וסרפדת, — בנזלת (לשם פיוץ צינורות-הדם ברירת-האף), בהרחבת האישון, וכד'.

אֶפֶה, שרלימישל דה ל' Charles-Michel de l'Épée — (1712, ורסי — 1789, פאריס), החלוץ של שיטת-החינוך החדישות לחרשים-אלמים. א', שהיה בנו של ארדיכל-החצר של לואי XIV, שימש ככומר בטרווא, אך הודח מכהונתו משום נטיותיו האינסנסיטיות (ע"ע ינסנזום) ועבר לפאריס. כאן התחיל מטפל בחינוך של זוג תאומות חרשות-אלמות, וכשהטיפול עלה יפה, ייסד ב-1755 ביס לילדים חרשים-אלמים ופיתח בשיטתיות את שפת-התנועות הטבעית, המשמשת להם במקום דיבור. א' הצליח בתחום זה יותר מכל קודמיו; הוא

וראש-הגולה עוקבא ניסה להכניס את קהילת גלך תחת שיפוטו ולא עלה בידו. האיטיות היהודית היחידה הידועה לנו בבלך היא של חיי (ע"ע) הבלכי (המאה ה-9), שדעותיו החפשיות בהסברת המקרא עוררו את רב סעדיה גאון להשיב עליהן. בימי השולטן מחמוד (997—1030) הוכרחו היהודים לקיים גן ציבורי ולשלם מסים מיוחדים.

גִזְנָה (גזני). לפי כמה מקורות יהודיים מיה"ב, ביקשו יהודי המקום לזהות את העיר גזנה עם סביבות נהר גזון (ע"ע) שבמקרא. בעיר זו היתה קיימת קהילה יהודית במאה ה-10. השולטן מחמוד מגזנה עמד בקשרי-מסחר עם היהודים ואחד מהם, יצחק, מוזכר בפירוש כסוכנו. השולטן הטיל עליו את ניהולם של מכרות-העופרת ואת יציקת-המתכות. לפי ר' משה אבן-עזרא היו „בבירת חורסן, בגזנה, למעלה מ-40,000 יהודים, המשלמים מסים מיוחדים המוטלים עליהם”. לפי בנימין מטודלה (1170) היו בגזנה 80,000 יהודים. מספרים אלה, שבדואי מוגזמים הם, מעידים על קיומה של קהילה יהודית חשובה במקום במאה ה-12.

הָרָא. בספר טבקאט אי-נאסירי (1260) מסופר, שסוחר יהודי בגור (או גהוריסטאן, שהיא האיזור ההררי המשתרע מזרחה מהראת) קיים יחסי-ידידות הדוקים עם אחד מן האמירים הגורידים, וכן שהודי זה הכין תכנית להתיישבות יהודית במחוזות של הראת וגור.

בימי נאדיר שאה (1736—1747) מתחיל פרק חדש בתולדותיהם של יהודי-א', עם העברתם של יהודי-פרס מקאזווין שבצפון-פרס לחוראסאן, ביחוד למשהד, עיר-הבירה, חידש נאדיר שאה את הקשר בין חוראסאן והישוב היהודי, שנפסק ע"י הפלישה המונגולית.

תולדות היהודים בא' בדורות האחרונים קשורות קשר הדוק בהיסטוריה של יהודי-פרס, וביחוד של יהודי-משהד. חיסולה של הקהילה היהודית במשהד ב-1839 השפיע השפעה מכרעת על יהודי-א'. כתוצאה מגזירת-השמד שהוצאה עליהם ברחו יהודי-משהד מעירם בהמונים וקצתם מצאו מפלט גם בתוך גבולותיה של א' — במקום שהכת הסונית, הסבלנית יותר, הניחה להם לחיות כיהודים. פליטים אלה הכניסו רוח חדשה לתוך חיי-התרבות הקופאים של יהודי-א'. אולם מלי-חמת א-פרס (1856) פגעה קשות בתושבי הראת היהודיים, ולדבריו של מילה מתתיהו גרְגִי, רב בהראת, הוחזרו הרבה מפליטי-האנזוסים על-כרחם למשהד ע"י החיילות הפרסיים. על יסוד כמה סימנים, כמו הלשון המדוברת, נוסח-התפילי-זות והמנהגים, אפשר להחליט, שהיהודים היושבים בא' בימינו מוצאם מפרס. לשונם של יהודי-א' היא הדיאלקט היהודי-הפרסי, שהוא מדובר ע"י היהודים במזרח פרס ובצפונה. אולם בצד סימני-השיתוף בולט גם ההבדל בין רמת-התרבות של יהודי-א' ובין זו של יהודי-פרס. האחרונים באו במגע עם יהודי-אירופה באמצעות בתי-הספר של חברת „אליאנס” (כ"ח). השפיעה עליהם במידת מה גם הדת הבאהאית ואפילו מיסיונרים נוצריים. לעומת זה לא היו יהודי-א' נתונים להשפעה מבחוץ. משטר-חיייהם בגטאות שלהם, „מקל אל-יהוד”, הוא פאטריארכלי; הם עצמאים במידה שהדבר נוגע לחיי-הדת, אבל הם חיים חיי-עוני, נגועים במחלות וסובלים מהשפלות ורדיפות. ריבוי-הנשים שכיח בתוכם וכן גם נישואי-ילדים בגיל של 10—12.

במשך תקופה מסויימת עד הזמן האחרון היה מצבם הכלכלי של יהודי-א' טוב למדי. הם סחרו בעורות קאראקול,

בסוטה, מ"ח, א'), שכן אחר ימי דויד לא נזכר עוד הא' בשום מקום. אע"פ שכבגד לכוהן הגדול נתקיים גם בימי בית שני, ובגבולים עדיין היתה נוהגת השאילה בא' — בצירוף עם תרפים (הושע ג, ד). מסתבר, שהתגברות השפעתם של הנביאים מימי שמואל ואילך עם דבר ה' החי בפיהם היא שדחתה מפניה דרך-שאילה זו.

מעשה הא' בימי השופטים (גדעון, מיכה; והא' בשילה ונזב ואצל שאול) לא נתפרש, אבל בתורה (שמות כח) מצוי תיאור הא' של אהרן (שם) ואלעזר (במד' כ, כח; כו, כ-כא; יהו' יד, א), שבוודאי שימש דוגמה לבאים אחריו. לפי תיאור זה היה הא' מרוקם, תכלת וארגמן, תולעת שני ושש משור מעשה חושב". לשני קצותיו היו מחוברות שתי כתפות, צמודות אל הכתפיים, ומכל צד היתה קבועה בו אבן-שוהם — שעליה פותחו שמות-השבטים. אל הא' למעלה, נרכס החו-שן — ע"י טבעות ושרשרות — לצד הכתף, ופתיל תכלת — למטה, ובטבור הקיף אותו, חשב הא'". שאף הוא היה עשוי „כמעשהו" של הא' ומאותם ארבעה מינים. לפי צורתו היה הא', כנראה, בגד מרובע נטול-שרוולים, יורד מן האצילים עד לעקבים („כמין סינר של גשים רוכבות על סוסים", בלשונו של רש"י) מפתף לכתף. לדעת רשב"ם הקיף הא' את הגוף סביב מן המתניים ולמטה, בעוד שהכתפות היו מכסות את חלק-הגוף העליון. לפי יוסף בן מתתיהו (קדמור ניות, ג', ז; מלח', ח', ה', ז') היו לא' שרוולים והיה דומה למין חזיה (ἑσθμῖς, ביוונית; במלה זו מתרגמים השבעים את „אפוד" שבתורה) צבעונית, פתוחה למעלה, במקום החושן.

מלבד הא' של הכהן הגדול, שביחד עם החושן והאורים ותומים היה משמש כמכשיר לאוראקולון, היו כוהנים ומשרתים בקודש — שמואל ופעם גם דויד — לובשים „א" פשוט מ„בד" — כנראה בשעת העבודה או בחגיגות מיוחדות (ש"א ב, יח; כב, יח; ש"ב ו, יד; דה"א טו, כז).

לפי התלמוד היה כל חוט שבא' כפול-שישה ובכל שזר היה חוט של זהב, ובסך הכל היו בו כ"ח חוטים (יומא, ע"א, ב'). את שמות השבטים חרתו על אבני-השוהם בשמיר (גיטין, ס"ח, א'). הא' היה אחד משמונה בגדים, שלבש כ"ג (משנה, יומא ז', ה'; ועי' הוריות, ג', ד' [בבלי י"א, ב'], רמב"ם, משנה תורה, הלכות כלי קודש, פרקים ט"ו-י; מגילה, א', ט' [בבלי ט', ב']). והיה נהוג בבית שני ביהוד עם אבני-השוהם. הא' נחשב כמכפר על עוון עבודה זרה (זכחים, פ"ח, ב'). על גדעון אמרו, שעשה א' לפי ששמו של שבטו לא היה באבני-הא' ולא היה לו מול (ילק"ש, שופ', ח', רמו ס"ד).

י. קויפמן, תולדות האמונה הישראלית, כרך א', ספר ב', 486-502 ועוד (ע' מפתח בסוף חלק ג'); מ. ד. קאסוטו, תרביץ, י"ב, 170; ח. א. גינזברג, כתבי אוגריית, 47; מ. גוטמן, מפתח-התלמוד, ע' אפוד; Thiersch, *Ependytes und Ephod*, 1936; Sellin, *JPOS*, 1934, 185 ff.; 1937, 236 ff.; I. Levy, *JAOS*, 1937, p. 436; J. Pedersen, *Israel, its Life and Culture*, 1947, 222 ff.; Albright, *BASOR*, 83.

י. מ. ג.

אפולוגטיקה (ביוו' ἀπολογία, אמנות-ההתגוננות).

במובן הרחב — התגוננות והתנצלות מפני התקפות של מתנגדים וצידוק ההשקפות, שאדם או קבוצת בני-אדם דוגלים בהן. הא' קשורה תמיד בסניגוריה, אך בתנאים חברתיים נוחים אינה מצטמצמת בהתגוננות אלא היא עוברת

הקדיש למפעלו את כל מרצו והונו עד שנתרושש; אעפ"כ עלה בידיו לקיים את בית-ספרו, שמ 1778 ואילך קיבל תמיכה ממשלתית. שיטתו היתה השלטת בכל אירופה עד 1880. את נסיונו סיכם בספרו „השיטה הנכונה להוראת חרשים-אלמים" (La véritable manière d'instruire les sourds et muets). ה„מילון לחרשים-אלמים" של א' נשלם אך לאחר מותו ע"י הכומר סיקאר (Sicard).

A. Höhn, *Die Taubstummenunterrichtsmethode des Abbé de l'E.*, 1915.

אפוד, בגד עליון, שבתקופה הקדומה שימש בישראל לשיירות בקודש. המלה א' יוצאת בכתובים לכמה פנים (עיין למטה), אבל עיקר הוראתה הוא הבגד המקושט, שהכהן הגדול היה לובש מעל למעיל-התכלת („מעיל הא'") ושאליו היה רוכס את החושן עם האורים והתמים (ע"ע), ששימשו מכשיר עיקרי לשאילה באלוהים. צורה אחרת של המלה א' במקרא היא אפודה (שם' כח, ח; לט, ה; ישע' ל, כב) ואלה מתייחס הפועל „אפד" (שם' כט, ה; ויק' ח, ז), שיש לו אותה הוראה (תגור וקסט). אך במובן רחב — וזה עיקר שימוש במקרא — כולל השם א' את המכשיר המאנטי כולו (ש"א ב, כח; כג, ו, ט; ל, ז, ועוד), ובכלל זה, אפשר, גם את המעיל, שלפעמוני-הזהב התלוים בו ייחסו, כנראה, מעין כוח-מאגי, שמתפקידו היה לשמור על הכהן כשהיה בא אל הקודש (שם' כח, לא-לה).

לא' במובן זה היה בתולדות-ישראל הקדומות תפקיד יחיד במינו. דת-ישראל אסרה כל נחש וכל שאילה בעתידות ע"י אותות, אך התירה, בצד הנבואה, את הא' הכוהני, מפני שאף בו, כנבואה, ראתה אמצעי לדרוש בעצת-אלוהים ולהשיג את גילוי רצונו. המונח „הטכני" לשאול בא' ואורים ותומים הוא „דרש בה'", „בוא לפני ה'" (שם' כח, ל; במד' כו, כא; ש"א ב, כח; ועי' גם ש"א כא, י) — עפ"ר ב„אוהל מועד" ולפני הארון (שופ' כ, יח, כג, כו; שם שם, כו; ש"א יד, מא; שם שם, יח). במקדשי-יחיד ובגבולים, שלא חששו בהם לצורות, היו משתמשים — לשם התקרבות לאלוהים — בא' ביחד עם תרפים (הושע ג, ד) ופסל (שופ' יז, ה; יח, יד, יז, כ; ישע' ל, כב; ואולי גם שופ' ח, כז, אע"פ שכאן אין הדברים ברורים כל-צרכם).

בתורה אין תיאור מפורט מצורתו של הא', והמלה בודדת היא לפי שרשה בעברית. לעומת זה מצוי דמיון לה באפדית במלה אפדתם, שמובנה לבוש. בצורתה זו, ואפשר גם באותה הוראה, נמצאת המלה, כנראה, גם בלוחות אוגרית (I AB, א, 4-5) ולפי עיקר הוראתה היא מקבלת למלה היוונית, שאינה יוונית בשרשה: אפנדיטיס (ἐπενδύτης) ושבדומה לה אנו מוצאים גם בתרגום עקילס. כא' כך שימש גם האפנדיטיס לבוש עליון מקושט באבנים טובות וכד' לאלים ולכוהנים, ופעמים גם למלכים, וכמותו שימש אף הוא להגדת-עתידות. לפי תירש (Thiersch) מוצאו של ה־ἐπενδύτης הוא מסוריה וממנה נתפשט על-פני אסיה הקטנה ויוון. מכאן, שמציאותו של הא' היא קדומה בישראל, אלא שחלו בו שינויים מותאמים למקום, כגון פיתוח של שמות י"ב השבטים, שבא לסמן, כנראה, את כללות האומה הישראלית, וכד'. ואולם אע"פ שבתורה נתייחד לא' מקום-כבוד, ויתרו על הדרישה בו במקדש עוד בדורות ראשונים. ידוע ונדאי, שבתחילת בית שני שוב לא נתקיימה דרישה זו (עו' ב, סג; נחמ' ז, סה), וקרוב הדבר מאוד, ששימושה כבר בטל בתחילת בית ראשון (כדעה שאנו מוצאים

אחריה: הרי מטיבן של הדתות המונותאיסטיות לשלול כל קיום של אלים אחרים, בניגוד לעבודי-האלילים, שלא היתה להם שאיפה שיטתית להראות, שיש מקום רק לפולחן אחד בלבד. אולם למרות מה שהא" היהודית והנוצרית הן חידוש בתולדות-המחשבה, יש להן — לכל הפחות, בחלקן השלילי — מסורת ארוכה: הן השתמשו בנימוקים מרובים נגד האלילות, שכבר הוכנו ע"י הפילוסופיה והחקירה של תולדות-התרבות, שהנחילו להן היוונים והרומים, הביקורת של הדת העממית עתיקה היא ביוון פפילוסופיה עצמה. מפורסמת היא ביחוד הביקורת של האמונה באלילים הנזכרים ביצירותיהם של ה- מרוס והסידוס: פֶּנּוֹפֶאנס מקולופון טוען, שעל האלים הללו מסופר, שנולדו כדרך בני-האדם, רגשותיהם הם רגשות-אדם והם מוכנים לכל מעשה רע; לפי דבריו, רואה הכושי את האלים כשחור-יעור, איש-תראקיה כבעלי עיניים כחולות, ואילו היו השוורים והסוסים יכולים לצייר או לפסל, היו עושים להם אלים בדמותם. פרוֹדִיקוס (ע"ע) סבר, שבני-אדם הפכו את כל המועיל להם לאלים: מן הלחם עשו את האלה דֶמֶטר ומן היין את דיוניסוס. ההשפעה הגדולה ביותר על הא" היהודית והנוצרית נודעת לתורתו של אֶהֶמֶרוס (ע"ע), שלפיה לא היו האלים מתחילה אלא בני-אדם, שהיו מכובדים משום מעשיהם הטובים. האסכולות הפילוסופיות הגדולות — של אפלטון, הקיניקנים, הסטואיקנים, תלמידי אפיקורוס ואנשי-האקדמיה — קיבלו ופיתחו השקפות ביקורתיות אלו. מלבד ביקורת שלילית זו של פולחן-האלילים, קיבלו האפולו- גטיקנים היהודיים והנוצריים גם את דעתם של הסטואיקנים, ששמות-האלים אינם מציינים, לאמיתו של דבר, אלא אָל אחד ("איגרת אריסטיאס") ושיש לפרש את המיתולוגיה האלילית בדרך האלגוריה, כשהאפולוגטיקנים בזים לפולחן-הפסלים, הם מושפעים לא רק מדברי-המקרא: שהרי כבר בז הרקליטוס (ע"ע) לפולחן-הפסלים; זֶנוֹן (ע"ע), מייסדה של האסכולה הסטואית, חשב, שלא נאה להתקין לאלים היכלות ופסלים; וסֶנֶקה (ע"ע) מציינ את פסלי-האלים כתועבות — ומוכן, שהאפולוגטיקנים היהודיים והנוצריים נהגו להסתייע בדעות אלו. כן השתמשו הא" היהודית והנוצרית בחומר מן החיים של העמים הפארבאריים, שסיפקו להן החוקרים של הדת המשווה. ריבזו של חומר זה נאסף ביחוד אחר הכיבושים של אלכסנדר מוקדון.

ד. פ.

א' יהודית. בתולדות הא" בישראל בכללן משתקפת פרשת-היחסים המסובכת בין ישראל לעמים במשך הדורות. מניעיה של הא' היהודית הם: (1) האנטישמיות (ע"ע), שעל-פירוב הקדימה התקפה עיונית למעשים תקפנים וגרמה לכך, שהאפולוגטיקנים ראו חובה לעצמם לא רק ללמד זכות על תורת-ישראל, אלא אף להגן על כבוד העם בעבר ובהווה. (2) הפגישות עם תרבויות ודתות נכריות, שעוררו את הרצון הטבעי להשוואות והקבלות מתוך שאיפה להראות לעמים את סגולותיה של תורת-ישראל ולהשפיע עליהם כך על השקפותיהם ויחסם אל היהדות כאחד. מפני-כן — וגם מפני שכמה מן האפולוגטיקנים היו נוטים לדעה, שהתנגדה הטובה ביותר היא ההתקפה והיו טורחים לגלות נקודות-תורפה בתורות של מתנגדיהם — קשה לקבוע תחומים ברורים בין הא' ובין הפולמיקה (ע"ע ופוחים).

התקופה הקדומה. עוד נביאי-ישראל בימי הבית הראשון והשני התווכחו עם הדעות האליליות של עמי-הקדם

מאליה לפולמוס עם השקפות של המתנגדים. כשהא' באה לבסס את דעות-המתנגדים קוראים לה "א' תיובית" וכשהיא באה להוכיח את טעות-המתנגדים היא נקראת "א' שלילית". הא' כרוכה תמיד פחות או יותר במגמתיות, ועל-כן אינה מדע במלוא מובן המלה (בניגוד לדעתם של החוקרים הקאתו-ליים); אולם התעסקותם של בעלי-הא' מתקרבת לעבודה מדעית במידה שהם פנים ומבקשים בהגנתם את האמת. כמר כן קשה לצמצם את מושג הא' בהבדלה בין המדע והפילו-סופיה ה"אובייקטיביים" ובין הא' ה"סובייקטיביות", שהיא שואפת לאמת ולאֶשֶׁר משפט קדום. הא' הרצינית היא תוצאה של שיכנוע עצמי, והיא באה להגן על תורות מסוימות, שהאפולוגטיקן מאמין בהן, ולפיכך קשורה כל התעסקות מדעית, פילוסופית ועיונית במידה מסוימת של א' אולם הא' שונה מן ההתעסקות בחקירה עיונית כשלעצמה במה שהיא מתיימרת בדרך כלל להציע אמת סופית, שאין לשנותה, בעוד שהחקירה העיונית מנסה להתקרב אל אמת שאינה סופית, שהרי כל התקדמות בחקירה משנה את התוצאות של השלבים הקודמים בחקירה והחוקר הרציני מוכרח לוותר על דעותיו, שנתבררו כמוטעות — מה שקשה לעשות לבעל הא' המגמתית. וכן יש גם הבדל בשיטה: הא', המבקשת לבסס דעה מסוימת, נוקטת בדרך כלל בדדוקציה, בעוד שבמדע ובפילוסופיה משתמשים גם בדדוקציה וגם באי-דוקציה. יש גם לציין, שהא' קשורה בדרך-כלל קשר הדוק בתופעות החברה של זמנה: עפ"ר היא באה להגן על רעיו-נות, שהם ביטוי של קבוצה חברתית מסוימת — שכבה חברתית, מעמד, עם, דת — בפני מתנגדיה. וכך גוברת בצורות נמוכות יותר של הא' המגמתיות על הרצון להגן על האמת ("הא' הזולה"), וכתוצאה מכך מתרחקת הא' מן האמת; לצרכי הפולמוס נוהגים לפעמים האפולוגטיקנים לשבש, לעקם, לטשטש או להעלים את העובדות, ואף להש-תמש בזיופים. אך היו גם אפולוגטיקנים, שעמדו על דעתם בשעת רדיפות: בכתביהם הוסיפו כוח לנרדפים עד שהצליחו לשבור את עול-העריצים וגרמו להתפשטותם של רעיונות, שהיתה להם השפעה היסטורית. תפקידה של הא' בתולדות האנושות הוא מפני-כן גדול מאוד.

כיום נוהגים להשתמש במושג א' במובנו המקורי הרחב — כאמנות ההתגוננות נגד התקפות על דעות מסוימות וכצידוק שיטתי לדרכי-החיים של קבוצה מסוימת. ביחוד מדברים במובן זה על הא' של היהדות, שחכמי ישראל ביה"ב קראו לה "התנצלות", שהרי במשך תקופה ארוכה ביותר אי-אפשר היה להפריד בין תחומי הדת היהודית ובין תחומי החיים הלאומיים והחברתיים של היהודים. במאות-השנים האחרו-נות קיימת אף אפולוגטיקה יהודית, שנושאה העיקריים הם חילונים: צידוק המצב החברתי והכלכלי של היהודים בעולם-הנכר. לעומת זה נצטמצם מושג הא' בקשר לנצרות מצד אחי, וא' נוצרית היא הגנה על כל העניינים הנוגעים בתחומה של הדת הנוצרית, או במובן מצומצם עוד יותר, הגנה על יסודותיה של האמונה הנוצרית. יש שהא' מוצאת הוכחה לאמיתות הדת בניסים או במאורעות קשורים בתולדות הדת, או באמונה בהתגלות. בשלב גבוה יותר עוסקת הא' בעניינים עיוניים ומפתחת תאולוגיה, שעומדת לימינה של האמונה התמימה, ולפיכך ממלאת הא' תפקיד חשוב בהוכחתן של ההנחות התאולוגיות.

הא' הדתית היא פריין של היהדות ושל הנצרות שבאה

הוראו את יתרונה של דת-ישראל על „הבלי הגויים” (עיינן, למשל, ישעיה מ, יח—כא; מב, ה—ח; מד, ו—כ; מה, ה—ה, ועוד; ירמיה י, ב—טו; יד, כב; זכריה ת, כ—כג; יד, ט, טז—כא, ועוד). ואולם ראשיתה של ספרות הא' כענף ספרותי מיוחד קשורה בהתהוותם של מרכזים ליהדות בתחומי המעצמות ההלניסטיות, ועוד ביצירות הראשונות, שנכתבו יוונית ע"י באי-כוחה של היהדות במרכזים הללו, כלולים כמה מיסודות הא'.

התקופה ההלניסטית. הניגודים בין תפיסת-העולם ההיסטורית של נביאי-ישראל ובין הסופרים, שכתבו יוונית על מצרים ובבל במחצה הראשונה של המאה ה-3 לפסה"נ ובאמצעה, קבעו את אפיה של הספרות היהודית ההלניסטית. ספרות זו ראתה את תפקידה העיקרי בהגנה על ההשקפות של היהדות ורובה ככולה נהפכה למעשה למין א' דתית-לאומית. הספרות ההיסטורית היהודית-ההלניסטית באה להו-כיה, שהתודעה ההיסטורית של עם-ישראל היא היחידה, שאמיתותה אינה מוטלת בספק. דְּמֹטְרִיוֹס, אֲפּוֹלֹלוֹס וְאָרְתַּאפּוֹנוֹס רשמו בספרים את קורות עפי-ישראל בכוונה מכוונת להעמיד את עם-ישראל ואת ארץ-ישראל במרכזה של ההיסטוריה האנושית. בדרך זו הלכו גם כמה מן המשוררים מישראל, כפי שמעידים שרידי יצירותיהם של פילון ותאודוטוס, המשוררים האפיים, ושל יחזקאל הטראגיקן בדראמה שלו „יציא מצרים”. בחלומה של משה ליד הרי-סיני ובפתרון, שנתן יתרו לחלום זה, מרמו יחזקאל היהודי-היווני לשלטון ישראל בעולם, ובמראה של הסנה, שהוא (לפי יחזקאל) החול (הפויניכס), במדבר, נרמו, לדעתו, ערפו ההיסטורי-האנוניורסאלי של מעמד הרי-סיני. בסיועה של השיטה האלגורית השתדלה הפילוסופיה ההלניסטית להו-כיה, שתורת-ישראל כוללת את כל הטוב והנאה שבשיטותיהם של הגדולים שבפילוסופים היווניים.

מבחינת הטעמת ערכה האנוניורסאלי של תרבות-ישראל מעניינת היא המגמה להוכיח, שיסודותיה של התרבות האנו-שית בכללה, הרוחנית והחומרית, הונחו ע"י בני-ישראל. אברהם המציא את האסטרונומיה והאסטרולוגיה ולימד אותן לבבלים ולמצרים, יוסף הנהיג את סדרי-החיים המתוקנים במצרים, משה המציא את הכתב. ההנחה, שבני-ישראל היו אבות-הפילוסופיה, היתה רונחת בתקופה ההלניסטית ונחשבה לאמת שאין להרהר אחריה גם ביה"ב. לא רק אפלטון, אלא אף הוֹמֶרוֹס והֶסְיוֹדוֹס היו, לדעתו של אריסטו בולוס הפילוסוף (ע"ז), מושפעים מן היהדות, לפי שהתורה היתה מתורגמת בחלקיה ליוונית עוד קודם זמנו של אלכסנדר מוקדון. וביחד עם המגמות הכלליות של הספרות היהודית-ההל-ניסטית לפאר את ישראל ותורתו נוצרה גם ספרות אפולו-גטית ממש. ידועים לנו שני חיבורים מסוג זה: א) האפולוגיה על היהודים לפילון ἀπολογία ὑπὲρ Ἰουδαίων, שממנו נשאר רק שרידים באחד מחיבוריו של אֲנֹנְבְּיוֹס; ב) ספרו של יוסף בן מתתיהו „נגד אפילון”, שהוא ספר מסכם של הא' היהודית-ההלניסטית.

הנושאים העיקריים של הא' היהודית-ההלניסטית היו קשרים בסניגוריה על סירובם של היהודים להשתתף בפולחן של אלוהי הערים והמדינות (λευτοεργία), שבהן ישבו היהודים ובהן נהגו מזכויות כאזרחי-המקום — סירוב, שהיה נראה בעיני שכניהם הנכרים כזילזול בדת בכלל, או ככפירה-בעיקר, כְּאַתְאִיוֹס (ἀθεότης); על האשמה זו חזרו מתקפיה

של היהדות מימי אפולוניוס מולון (ע"ז) עד פליניוס וטצי-טוס (ע"ז). ולעומת זה הסבירו האפולוגיקנים לציבור-הממ-פילים את עדיפותה של אמונת ישראל באל אחד והסתמכו בכך גם על דבריהם של פילוסופים יווניים (נגד אפילון, 11, 22). ואולם יותר מכן עסקה הא', בהמשך לקטיגוריה של הנביאים (עיינן למעלה), בהתקפה על פולחן האלילות, עבודת עץ ואבן, כסף וזהב מעשי-די-אדם, עבודת בהמות וחיות למיניהן, ודמויות בעלות מידות נפסדות וחולשות אנושיות (אגרת אריסטיאס, 134—139; חכמת-שלמה, י"ג—ט"ו; חזון הסיבילות, ג', כ"ט ואילך; יוסף בן מתתיהו, נגד אפילון, 11, 33—34). את סירובם של היהודים להשתתף בפולחן הקיסר — דבר, שהאנטישמיים ראו בו סימן של חוסר נאמ-נות למדינה — הצדיקו האפולוגיקנים היהודיים בעובדה, שהיהודים מקיבים קרבנות בבית-מקדשם בירושלים לשלום הקיסר ושהקיסרים הסתפקו בכך והעניקו ליהודים פירווי לגיזות מיוחדות (פילון, השליחות לקאיוס, 45; יוסף ב"מ, נגד אפילון, 11, 6).

שמירת-המצוות, שבאה כדי להבדיל בין ישראל לעמים, נחשבה בעיני הגויים לסימן של זילזול בעמים אחרים ואף לשנאת-הבריות. טענה זו נשמעת גם מפי סופרים יווניים, שבדרך כלל גילו יחס אוהד ליהודים, כגון הקאטיאוס, האפולו-גטיקנים נקטו שתי דרכי-הגנה. הם הבליתו את אפילון ההומאני של מצוות-התורה ביחס לגרים ולנכרים (פילון, De caritate, 12—15; יוסף ב"מ, נגד אפילון, 11, 28—29, 209—214), והשתדלו למצוא אף טעמים מוסריים למצוות המעשיות בדרך האלגוריה (עיינן לדוגמה בדבריו של פילון על המילה, De migr. Abr., I, 450); עם זה הצביעו על היחס האכזרי לזרים, שהיה נהוג בעולם העתיק. פילון ואחרים שואלים בתרעומת: „איזוהי שנאת-בריות גדולה משנאת הבנים? והרי הגויים מפקירים את ילדיהם הרפים למוות” (De cari-tate, 132; De spec. legibus, III, 113). אע"פ שהא' היהודית-ההלניסטית לא רק נכתבה בלשונם של מתנגדיהם אלא גם בסניגונם ועל-פי דרכם, תרמה רק מעט להתחדת הבנתה של היהדות בחוגים, שהתקיפו את ישראל ותורתו; אלא שפעולתה סייעה לערער את יסודותיו הרוחניים של עולם-האלילות.

הא' בתלמוד ובמדרש. נושאי הא' היו ידועים גם לחכמי התלמוד והמדרש. אך דבריהם, כפי שנמסרו לנו, מכוונים היו בעיקר כלפי פנים ולא כלפי חוץ. תכליתם היתה לא רק להשיב למינים, אלא אף לחזק ולעודד את עמם ולחסן אותו בפני השפעות בלתי-ירצויות. גם לחכמי-המדרש ידועה היתה העלילה, שהיהודים גורשו ממצרים מפני שהיו מצו-רעים, והם הגיבו עליה במלים אלו: „לא היו ראויים אומות העולם, שיהא בהם מעלה חטטים, ולמה יש בהם? — שלא יהו מוזין את ישראל ואומרים להם: לא אומה של מצורעים אתם?” (ב"ר, פ"ח, א'). כמו-כן הכירו חכמי התלמוד והמד-רש את הטענות, שהיהודים לא השתתפו ביצירתה של התרבות האנושית, שהם שונאים את הבריות ואת המלכות (מגילה, י"ג, ב'; מדרש אבא גוריון, כ"ו, ל'), וכד'. אלא שבמקום לטעון לעומת הקיטרוג של הגויים מה שטענו האפול-וגטיקנים שכתבו יוונית מבין היהודים — כלומר, שאברהם ומשה היו אבותיה של כל התרבות האנושית — הטעימו חכמי התלמוד והמדרש את ערכו העצמי של ישראל, וטענו שבשבילו נברא העולם ובוכותו הוא קיים (שבת, פ"ח, א';

נחש, ובא יעקב איש כפר סמא לרפאותו משום ישוע בן פנטירא, ולא הניחו ר' ישמעאל, אמר לו: אי אתה רשאי, בן דמה. אמר לו: אני אביא לך ראייה שירפאני (כלומר, שמוטר ליעקב לרפאני בשם ישוע) — ולא הספיק להביא ראייה עד שמת" (תוספתא, חולין, ב', כ"ב—כ"ג). כוחד ההשפעה, שהיה לרופאים העממיים מבני הכת הנוצרית על פשוטיהם, עורר את חכמי-ישראל לקבוע כמה סייגים בנוגע למגע ומשא עם הנוצרים (אדר"ג, נו' א', ב'; ע"ז, כ"ה, ב'). ודבר זה גרם גם לר' אליעזר בן הורקנוס, שהתחרט על שנהנה מדבר, שנאמר לו בשמו של ישו: „פעם אחת הייתי מהלך באיסטריא של ציפורי ומצאתי אדם אחד ויעקב איש כפר סכנין שמו ואמר לי דבר של מינות משום ישוע בן פנטירא והנאני, ונתפסתי על דברי-מינות, ועברתי על דברי-תורה: „הרחק מעליה דרכך ואל תקרב אל פתח ביתה כי רבים חללים הפילה" (תוספתא, חולין, שם, כ"ד; ע"ז, י"ז, א'; ועי' ירושלמי, סנהדרין, ז', י"ג; קהלת רבה, א', ח'). עם גידולה של העדה הנוצרית נתרחב הוויכוח בינה ובין חכמי-ישראל על עיקרי האמונה החדשה. חכמי התלמוד והמדרש ראו בתורת הנצרות סטייה מעקרון האחדות, וכמובן, שדחו את כל הנסיונות, שנעשו ע"י הנוצרים למצוא סמוכים במקרא לאמונתם בישו כבן-אלוהים. הכלל, שנקטו האפולו-גטיקנים מבין חכמי-ישראל, היה להביא את הראיות הכריסטיות לוגיות „אד אבסורדום". מתוך המשכם של הכתובים, ועל ראיות אלו אמרו: „כל מקום שפקרו המינין (כן בכה"י) תשובתן בצידן" (סנהדרין, ל"ח, ב'). בפירושהם ניסו חכמי ישראל להרחיק כל אפשרות של רמז לפירוש נוצרי. כן פירש ר' שמעון בן יוחאי את „בני-אלהים" כבראשיתו, ב: „בני-הדיינים", והוא היה מקלל „לכל מאן דקרי להון בני אלהין" [את כל מי שקורא להם בני-אלוהים] (ב"ר, כ"ה, ה'). המגמה האפולוגטית נגד הנצרות בולטת בהטעמת הכתובים, שבהם מדובר על אחדותו המוחלטת של אלוהים, או במקומות, שאפשר למצוא בכתובים רמזים נגד אמונת השניות. יש להטעים, שעד תחילתה של המאה ה-4 עדיין לא היתה אמונת השילוש מקובלת בנצרות. ולפיכך נראה, שמאמרים לא-מועטים, שהחוקרים נטו לראותם כסתירת דעותיהם של הגנוסטיקנים, או אף של הדוואליזם הפרסי, מכוננים, לאמיתו של דבר, נגד הנצרות. ר' אבהו, שהתווכח עם נוצרים, אמר: „אם יאמר לך אדם, אל אני, מכוב הוא, בן אדם אני, סופו לתהות בו, שאני עולה לשמים — ההוא אמר ולא יקימנה" (ירושלמי, תענית, ב', א'; ועי' שמות רבה, כ"ט, ה'). הנז-צרים טענו, שאין אמונתם בישו פוגעת ברעיון האחדות; הם גם הצביעו על מלחמתם באמונה ב„שתי רשויות" של הגנוסטיקנים, את דחייתן של הטענות הללו אפשר למצוא במאמר: „ועם שונים אל תתערב (משלי כד, כא) — עם אלו, שאומרים יש אלוה שני, אל תתערב... הפיות, שאומרים שתי רשויות הן, יכרתו ויגנעו... א"ר אחא: כעס הקב"ה על שלמה כשאמר הפסוק הזה. אמר לו: דבר של קידוש שמא היית אומר בלשון נוטריקון, ועם שונים אל תתערב? — מיד חזר ופירש את הדבר: יש אחד ואין שני גם בן ואח אין לו (קהלת ד, ח), אין לו א ו לא בן אלא שמע ישראל... ה' אחד" (דברים רבה, ב', ל"ג).

אם בתחומו של הוויכוח הדוגמתי אפשר היה להם לחכמי-ישראל לעבור בקלות מסניגוריה לקטיגוריה, הרי נכונה היתה להם היאבקות קשה יותר עם טענותיהם של הנוצרים בתחום

ב"ר, ס"ו, ב'). מצד שני תלו את עובדת התבדלותם של היהודים מן הנכרים בעבודה הזרה, שהגויים שטופים בה ושממנה, ממנהגיה ומעובדיה, נצטוו היהודים להתרחק. החומר על הא' בתלמוד ובמדרש הגיע אלינו בצורת סיפורים על שיחות, שאלות ותשובות בין יהודים וגויים, פילוסופים, אפיקורסים, מטרונוז' ושרים, שמגלים סתירות בכתובים, מקשים על ביטויים אנתרופומורפיים במקרא, על כמה יסודות בתפיסת-האלוהות היהודית ועל מצוות ודינים מוזרים בעיני-הגויים. החכמים התנהגו לפי מה שקבע רבי אלעזר בן ערך: „ודע מה שתשיב לאפיקורס" (אבות, ב', י"ד). בין הנושאים ונותנים בשאלות מסוג זה אנו מוצאים את ר' יוחנן בן זכאי (ירושלמי, סנהדרין, א', ד'), את ר' יהושע בן חנניה (חולין, נ"ט, ב', השואל הוא אדריאנוס קיסר; גידה, ע', ב', השואלים הם בני-אלכסנדריה), את רבן גמליאל (סנהדרין, ל"ט, ב'; ע"ז, נ"ד, ב'), את ר' יוסי בן חלפתא (ב"ר, י"ז, ז'; תנחומא, הוצ' בובר, בראשית, ב), ועוד. חכמי-ישראל היו מתרצים את השאלות בדרכי-הדרוש המקובל-לות, אולם פעמים שהתשובה לא היתה אלא בחינת בדיחה וקינטור, ולאחר שהשואל הלך לו אמרו התלמידים לרב-תיהם: „רבי, לזה דחית בקנה, לנו מה אתה משיב?" (ירוש', שבת, פ"ג, ה"א; חולין, כ"ז, ב'; תנחומא, חוקת, ח').

הא' ביחס אל הנצרות. עם התפשטותה של הנצרות נכללו במסגרת הא', ביחד עם הוויכוחים עם האלילות, גם דברי התקפה וביקורת כלפי הנצרות וכיתותיה השונות. ומכאן הטענות של הסופרים הנוצריים, שהיהודים אחראים להפצת דיבות ועלילות על הנוצרים בעולם האילי. לפי עדותו של אוריגנס, שאב קלסוס, מחברו של ספר-ביקורת, שהיה מכוון נגד הנצרות, את האשמותיו מתוך ספר של מחבר עברי (Contra Celsum, I, 28). על טענות מסוג זה חוזרים גם אוזביוס ואפיפאניוס, ומכאן גם הספרות „נגד היהודים" (Contra Judaeos, Adversus Judaeos), שברובה היא בצורת דיאלוגים ושה„שיחה עם טריפון היהודי" של יוסטינוס מארטייר הוא אחד מחיבוריה הראשונים. בדיאלוגים אלה אין לראות ויכוחים, שנערכו באמת, ובדרך כלל אין הם מתבססים על טענות, שהושמעו ע"י יהודים; אעפ"כ אפשר להסתייע בספרות זו כדי לעמוד על כמה רמזים אפולוגטיים אנטי-נוצריים שבדבריהם של חכמי-ישראל, וכדוגמה לדבר ישמש מאמרו של ר' יונתן: „כל תנופה, שנאמרה במקרא, במינים הכתוב מדבר" (ב"ר, מ"ח, ו'). שהוא מכוון בלא ספק נגד הביטוי „עדת הנפיים", שאנו מוצאים ב„תורת השליחים" (Διαχρή, VIII, 1), ככינוי ליהו-דים. במאה ה-1 ובתחילת המאה ה-2 מוצאים אנו רק הד מועט לוויכוחים על עקרונות דתיים. הנוצריים (הנוצריים-היהודיים) פעלו בעיקר בשכבות של פשוטיהם ונסתייעו במעשי-ניסים ובריפוי-חולים, כהמשך לפעולותיו של ישו כפי שהן מתוארות באוונגליונים. משום כך נזכר ישו במקו-רות של תקופת-התנאים כמי „שכישף והסית והדיח" (סנהדרין, מ"ג, א'; ק"ז, ב', לפי הנוסח של כתב-היד והדפוסים הראשונים). וכן ראו הנוצרים הראשונים הוכחה לאמיתות אמונתם בישו בעובדה, שבכוח שמו ביצעו מעשים נפ-לאים: „בכוח שמו של ישו אפשר לנצח כל רוח רעה, מה שאין היהודים יכולים להשיג בשמות נביאיהם ונשיאיהם" (יוסטינוס מארטייר, „שיחה עם טריפון היהודי", 85). ולכן מתאים גם הסיפור: „מעשה בר' אלעזר בן דמה, שנשכו

ישראל ואנו בניו של מקום ומעכשו המאזנים מעויין [מעוינים], אמר להם הקב"ה לאומות: אתם אומרים, שאתם בניי, איני יודע אלא מי שמיסטורין שלי אצלו הם בניי, ואיזו היא? — זו המשנה" (תנחומא, וירא, אות ה', וביחוד שם, כי תשא, אות ל"ד).

את בריחתו של יונה הנביא וסירובו ללכת לנינווה פירשו בעלי-האגדה כסימן לאהבת-ישראל שלו: הוא ראה, שהגויים קרובי תשובה הם" ולא רצה לחייב את עמו. הוא נהג כשאר הנביאים וכאבות, ש"נתנו את עצמם על ישראל" (מכילתא דר"י, פסחא, פ"א). תפיסה זו באה כתשובה על דבריהם של סופרי-הכנסיה, שגילו בתשובה של אנשי-נינווה תוכחה קשה לישראל: הגויים שבימי יונה שמעו לקול הנביא כמו שהגויים בזמנם נענו לקריאתו של ישו; ולעומת זה סירבו היהודים, כאז כן עתה, לשמוע, ועליכן נענשו (לוקאס, י"א, ל"ו; יוסטינוס, דיאלוגוס, 107). המגמה האפולו-גטית הביאה את בעלי-האגדה להטיל דופי גם בתשובתם של בני-נינווה היתה, "תשובה של רמאות" (ירושלמי, תענית, פ"ב, ה"א).

הא' בימי-הביניים. עם השתלטותה של הנצרות על האימפריה הרומית בימי קונסטאנטינוס הגדול נקבעו יחסי הכנסיה ליהדות לא ע"י ויפוחים ופולמוס, אלא על-ידי תחוקה אנטי-יהודית של הכנסיה ושל הקיסרים. אמנם הנצרות ביה"ב קיבלה את תורתו של אוגוסטינוס, שיש להשאיר את היהודים בחיים בתנאי דיכוי ושעבוד, כדי שישמשו עדות חיה לנצחונה של הנצרות, אלא שעם זה לא נמנעה מלנקוט אמצעי-השפעה "ממשיים" כדי להכניסם תחת כנפי-הכנסיה. ספרות הא' והפולמוס של היהודים בארצות הנו-צרות היתה מכוונת עכשו במיוחד להגנה מפני הנצרות. מכיוון שספרות הא' היהודית באירופה, שהגיעה אלינו, מוצאה מן המאה ה-12 ואילך (מן המאה ה-10 הגיעו רק שרידים), יש ערך חשוב לספרות הנוצרית האנטי-יהודית מן המאה ה-5 עד המאה ה-11 להבנתה של הא' היהודית בתקופה זו. ספרות זו, שאינה עוד עשירה כל-כך כמו במאות הקודמות, משקפת לא רק את טענות הנוצרים ואת התקפותיהם, אלא גם את תשובות היהודים, את הגנתם ואף את התקפותיהם שלהם. על התשובות הידועות מן התלמודים והמדרשים נוספו תשובות חדשות, שהן מתאימות בחלקן הגדול למה שידוע לנו מתוך המקורות העבריים המאוחרים יותר. התאמה זו מראה, שאכן השמיעו היהודים את דבריהם בפני מתנגדיהם. מקום מרובה מוקדש בוויכוחים אלה לשאלת משיחתו של ישו. היהודים מוכיחים, שהמשיח עדיין לא בא, שהרי עדיין לא נתגלו האותות המבשרים את בואו. ישעיה ניבא, שבימות המשיח, "לא ישא גוי אל גוי חרב ולא ילמדו עוד מלחמה" — כלום כבר נתגשמה נבואה זו? — להפך — משיח יהודי ממאגנצה במאה ה-11 — חרשי-הברזל מספיקים בקושי להכין את הגשק הנדרש מהם, ובכל מקום בעולם בני-האדם נלחמים זה בזה (Gilbert Crispinus, Disputatio Judaei et Christiani, Migne, PL, 159, 1072). הנוצרים הסתמכו על הפסוק בבראשית, "לא יסור שבט מיהודה ומחוקק מבין רגליו עד כי יבוא שילה", ולמדו ממנו, שהמשיח יבוא רק בשעה שתהיה מלכות ביהודה. ליהודים אין מלכות ואין מדינה, ועליכן אינם יכולים לצפות לביאת המשיח שלהם. לעומת טענות אלו של הנוצרים טענו היהודים, בין השאר, שבמזרח

אחר. כבר דרש פאולוס, שהמאמינים בנצרות הם בלבד בני-ישראל האמיתיים, בני-הגבירה, וישראל לפי הבשר הוא לכל היותר בן השפחה (אל הגאלאטיים, ג', כ"ו; ד', כ"א; אל הרומיים, ב', כ"ח, ועוד). חורבן בית-המקדש ודיכוי של מרד בר-כוכבא מצד אחד וגידולה של הנצרות מצד שני גרמו לכך, שהשקפה זו נעשתה עיקר חשוב בתעמולה האנטי-יהודית של הנוצרים. סופרי-הכנסיה חוזרים עליה בצורות שונות, אבל תכנה אחד הוא: אלוהים זנח את ישראל והנצרות צרים הם ישראל האמיתי. ירידה זו באה לישראל כעונש על שלא שמע לקריאתו של ישו (יוסטינוס, Dialogus, 16; אוריגנס, C. Celsum, 22, 4; אוריגנס, Historia eccl., II, אוריגנס, 27). בהתפתחם על עמי-ישראל לא נרתעו הנוצרים אף משימוש בטענותיהם של אפיון (נגד אפיון, 11, 11) ושל ציצרו (Pro Flacco, 28), ונוסף על כך חיזקו את דבריהם ב"ראיות" מן המקרא, ביחוד באותם הכתובים, שמכילים דברי-תוכחה כלפי עמי-ישראל: "אמר ליה יהוה מינא [אמר לו אותו מין] לרבן גמליאל: עם שאדונו חלץ ממנו, ככתוב בצאנא ובבקרם ילכו לבקש את ה' ולא ימצאו, חלץ מהם (הושע ה, ו). אָמַר לִיה: שוטה, מי כְּתִיב חֲלַץ לָהֶם? — חֲלַץ מֵהֶם כְּתִיב, ואילו יבמה שחלצו לה אחים, האם יש בכך דבר של ממש?" (יבמות, ק"ב, ב'; ועי' גם ברכות, י', א'; סנהדרין, ל"ט, א'; ע"ז, י', ב', ועוד). החכמים הטעימו וחזרו והטעימו, שהברית, שפרת אלוהים עם עמו, נצחית היא: הענשים והיסורים באים עליו כדי להחזירו למוטב, אך אף "בשעה שהם טמאין שכינה שרויה ביניהן" (יומא, נ"ו, ב'). דחיית טענותיהם של הנוצרים מסוג זה היתה בעיקרה מכוונת כלפי פנים. היא באה למנוע התפשטות של יאוש בישראל ושקדה על הגברת הביטחון העצמי וההערכה העצ-מית. במאמצייהם האפולוגטיים הללו יצרו בעלי-האגדה כמה מן המשלים הנאים ביותר: "מעשה בקרתנית אחת, שהיתה לה שפחה כושית, שירדה למלאות מן העין היא ותברתה. אמרה לתברתה: חברתי, למחר אדוני מגרש את אשתו ונוטליני לאשה. אמרה לה: למה? — בשביל שראה ידיה מפוחמות. אמרה לה: אי שוטה שבעולם: ישמעו אֶזְרִיךְ מה שפיר מדבר! — ומה אם אשתו, שהיא חביבה עליו ביותר, את אומרת: מפני שראה ידיה מפוחמות שעה אחת רוצה לגרשה, את, שפולך מפוחמת ושחורה ממעי אמך כל ימך, על אחת כמה וכמה. כך, לפי שאומות העולם מונים לישראל ואומרים: אומה זו המירה כבודה, אומרים להם ישראל: ומה אם אנו לשעה כך נתחייבנו, אתם על אחת כמה וכמה" (שיה"ש רבה, א', מ"א; סיפור דומה שם, ז', ג').

לא פחות חריפה משאלת הזכות להיקרא בשם ישראל היתה השאלה בדבר הזכויות על כתבי-הקודש העבריים. לדעתו של יוסטינוס (Apol., I, 53), אין ספר-הספרים מורשתם של היהודים אלא של הכנסיה. היהודים ייחדו להם את הספר בחוצפה וללא יסוד והם מזייפים אותו. אוריגנס חוור פעמים אחדות על הרעיון, שכתבי-הקודש של היהודים לא הצליחו בתפקידם החינוכי בישראל, ועליכן עברו לרשותה של הכנסיה (C. Cels., VII, 26). בתשובה לטענות מסוג זה רמזו החכ-מים, שרק התורה שבעל-פה מאשרת את אמיתות טענותיהם ופירושיהם של המחזיקים בתורה שבכתב: "אמר ר' יהודה בר שלום, כשאמר הקב"ה למשה: כתב-לך, ביקש משה שתהא המשנה בכתב, ולפי שצפה הקב"ה, שאוה"ע עתידים לתרגם את התורה ולהיות קורין בה יוונית והם אומרים: אנו

דברו ונראה אותו שיכשר, נבקש ממנו המופתים עליו, וכאשר יעמידם נאמין בו, ואם נשמע טענתו מתחילתה ונראה שלא תכשר, לא נבקש ממנו מופתים, כי אין מופת על נמנע" (שם, עמ' 60).

במאמר השמיני על הגאולה האחרונה פונה רס"ג בצורה סתמית נגד "אנשים שנקראים יהודים" ושחושבים, שכל היעודים והנחמות כבר נתקיימו בבית השני, אבל הוא מוסיף בסוף המאמר: "וכל אשר השיבנו בו על אלה, היא תשובה על הנוצרים", והוא מפרוץ בסוף-דבריו את הפירוש הכריסטולוגי לדניאל ט, כו: "ואחרי השבעים ששים ושנים יכרת משיח ואין לו והעיר והקדש ישחית עם נגיד".

הא ב, הכו זרי" של ר' יהודה הלוי. אפי' האפולוגטי של ספר הכוזרי לר' יהודה הלוי (ע"ע) ניכר בשמו הערבי: "כתב ההנמקה וההוכחה להגנת האמונה הבזויה". המחבר מוכיח, שהבחירה והיעודים הגדולים אינם שייכים לשתי הדתות, הנצרות והאסלאם, שהן נאבקות על השלטון בעולם, אלא לעם-ישראל. אין הוא פותח בהוכחות מופשטות, אלא הוא מסתמך על עובדה היסטורית. מלך כוזר ורבים מבני-עמו קיבלו את דת-ישראל, אע"פ שדת זו נחשבת לבזויה בעיניהן של אומות-העולם והיא מחמרת בקבלתם של הבאים לחסות בצלה. בניגוד לפילוסופים היהודיים ביה"ב, שרצו להראות, שאין סתירה בין תורת-ישראל ובין הדעות הפילוסופיות כדי לבטל את הטענות על אמונת-ישראל מצד הדוגלים בפילוסופיה, מעלה ר' יהודה הלוי את ערכה של תורת-ישראל מעל לפילוסופיה, וגם נלחם בזו האחרונה. ביסוד הגנתו על דת-ישראל הוא מניח את תולדות האומה ובחירתה. והוא בא לידי מסקנה, שמצבו השפל של עם-ישראל בהווה אינו מוכיח כלום על ערך אמונתו, שהרי אף הדתות השליטות אינן מתפארות במלכיהן ובגיבוריהן, אלא דוקה בקדושיהן הראשונים — אבות הכנסיה הנוצרית ונזיריה וחסידיה — חמד — שהיו נרדפים ומושפלים, מזומתים ונהרגים, כי אור האלוהים אינו חל כי אם בנפשות הנכנעים" (ד', כ"ב; ועי' גם א', קל"ג) עם-ישראל המבזוה והמשועבד השומר את תורתו ומצוותיה ממלא שליחות גדולה בין אומות-העולם, שבסופו של דבר תקבלנה את תורת-ישראל, הדתות, ששאר האומות מחזיקות בהן עכשיו, הן רק, "הצעה והקדמה למשיח המחופה, אשר הוא הפרי" (שם, כ"ג).

ספרי א' פילוסופיה. דרכי ההגנה של הפילוסופיה הדתית השפיעו על הספרות, שהיתה מיוחדת לצרכי הא' בלבד — בעיקר בספרד ובדרום-צרפת. אחד מן הספרים הראשונים מסוג זה הוא ס' "מלחמות ה'" לר' יעקב בן ראובן (ע"ע) שנשתמר בכתב-יד אחדים (ארכספורד, המוזיאון הבריטי, ברסלאו, לנינגראד; העתקה מכ"י ברסלאו מצויה בספרייה הלאומית בירושלים). מחברו של ספר זה, שנכתב סמוך ל-1170, מזכיר את רס"ג, את ר' אברהם בר חייא ואת ר' אברהם אבן עזרא. בהקדמתו מספר המחבר, שבשעה שהיה גולה בגשיקו"א (אין להכריע אם הכוונה Huesca שבספרד או ל Gascogne שבצרפת) ונגזר עליו להתגורר בין גויים, "ושם בארץ מגורי אהבני נוצרי אחד מגדולי העיר ומחכמי הדור, והוא כומר בקיא בחכמת המאמר ומחופם בכל החכמות הפנימיות, לבד כי בוראנו יתברך טח מראות עיניו ומהשפיל לבבו ותדבק נפשו בפסלו... ובהיותי רגיל אצלו ללמוד ממנו חכמה ודעת וישאלני ויאמר: עד מתי אתם פוסחים על שתי הסעפים...". שנים-עשר השערים של הספר כוללים ויכוח

הרחוק קיימת ממלכה יהודית חפשית — טענה, שבאה לידי ביטוי גם בדברי הוויכוח של איזידורוס מסביליה עם היהודים דים ב-633 (Isidor Hisp., De Fide Catholica contra Ju-), נראה, שמתחילה לא היו היהודים חוששים לתקוף את פולחן-הקדושים שבנצרות, את איסור הנישואים של הכמרים ואת האמונה, שישו נולד מבתולה. בין סניגורי-היהדות מופיעים גם גרים. המפורסם שבהם הוא אלעזר בודו, כוהן בחצרו של לדוויג החסיד, שנתגייר ב-838. מן המאה ה-12 ואילך משתנה אפיה של הספרות האנטי-יהודית; שוב אין היהודי משיב דרך חירות, ובוודאי שאינו מתקיף; דמותו היא עפ"ר מסולפת ודבריו הם מגוחכים לפרקים.

בספרות העברית האפולוגטית ביה"ב יש להבחין בין חיבורים עיוניים, שהחומר האפולוגטי משולב בהם בהסברת היהדות כשיטה פילוסופית, ובין חיבורים, שצמחו מתוך הוויכוחים, או שנכתבו כמדריכים למתופחים. הסוג הראשון נוצר כמעט כולו בתחומה של התרבות היהודית-הערבית. מן המאה ה-7 ואילך עוברת על היהדות במזרח תקופה של תסיסות דתיות ותנועות משיחיות, שהיו מלוות ביקורת תקפנית על התלמוד ואף ביקורת על ספרי-המקרא מבחינת תכנם ופירושיהם, כגון זו של חזי הבלכי (ע"ע). צריך היה להגן על היהדות מפני סכנות מבפנים, ואולם בשים לב לעובדה, שתנועות אלו קיבלו חלק מהשראתן מן הנצרות והאסלאם (כמה מן הקראים קיבלו את הדעה, שישו ומוחמד היו נביאים), הורגש גם ההכרח להגן על היהדות ע"י הטעמת חילשותיהן של דתות אלו. קטעים מן הגניזה מעידים על פולמוס, שהיה מכוון נגד השומרונים, הנצרות והאסלאם וגם נגד כיתות יהודיות פורשות (נתפרסמו על-ידי יעקב מאן ב-1938, HUCA, עמ' 427 ואילך) ושהתחיל, כנראה, בתחילת המאה ה-10. דוד אלמוקמי, שהתנצר וחי זמן-מה בניצבין כנוצרי, כתב לאחר שחזר בתשובה שני ספרים נגד הנצרות (קטעים מהם נתפרסמו ע"י הירשפלד ב-1968, JQR, XV, 684-688), שמהם שאבו אח"כ קירקסאני הקראי, וכנראה, גם רב סעדיה גאון.

הא' ב, אמונות ודעות" של ר' סעדיה גאון. דברי פולמוס כלפי פילוסופים שבין הנוצרים אנו מוצאים גם ב"אמונות ודעות" לרב סעדיה גאון (ע"ע). בתשובתו בדבר אמונת-השילוש אומר הגאון: "ואינני מכוון בתשובה הזאת לעמי הארץ שבהם, כי הם אינם יודעים כי אם השילוש המוגשם בלבד, ולא אטריד ספרי בתשובתם מפני שהוא מבואר ונקל, אבל אכוון להשיב אל חכמיהם, אשר חושבים, שהם מאמינים בשילוש בעיון ובדקות תבונה" (אמונות ודעות, מאמר ב', הוצ' סלוצקי, עמ' 45). רס"ג דוחה את תפיסת-השילוש, המקנה עצמאות לשלושה מתארי-היסוד של הבורא, בעוד שלדעתו התארים קשורים בעצם. על הראיות והרמזים לשילוש במקרא אומר רס"ג, שהם מעידים רק, "על מיעוט ידיעתם בלשון של מוצאיהם" (שם, עמ' 46). במאמר השלישי דוחה רס"ג את כל הראיות לביטול התורה והמצוות בזמן מן הזמנים ולכריתתה של ברית חדשה. על הטענה, שאם סיבת האמונה במשה היו האותות והמופתים, הרי סיבה זו מחייבת גם את האמונה בישו ובמוחמד, שעל המופתים שלהם מעידים רבים, משיב הגאון: "סיבת האמינונו במשה לא היתה האותות והמופתים בלבד, אבל סיבת האמינונו בו ובכל נביא, שיקראנו תחילה אל מה שיכשר, וכאשר נשמע

בניהם מקטנות ללמוד ספר, ללכת לבית תפילתם, ויסור מפיו נבלות-פה וירגילו בלשון נקיה, ומוזהירים משבועות, ושומרים בנותיהם, שלא יהו פרוצות ויצאניות... ולא יחתרו קירות לגנוב, ואין מלסטמין הבריות בדרכים, ואתם מנבלים פיכם ונשבעים באלוהים וראשו, פיו, ידיו ורגליו... ובנותיכם פרוצות ויושבות בקובה של זונות ומכם גנבים ולסטים. ובמעשים היהודים חסידים ומרחמים על אחיהם לבלתי לחור על הפתחים ומביאים העניים לבתיהם...". "חופש הדיבור", שהיה נהוג בא' היהודית בצפון-צרפת, גרם לדיבורים התק-פנים שבספרי-הא' היהודיים; אבל חלק מן הדיבורים הללו ודאי יש לזקוף על חשבון הסופרים והעורכים מישראל, שרצו לספק בדרך זו את רגש הנקמה והשנאה לרודפיהם. אעפ"כ ניכר בשיתות הרבה חותמה של השיחה החיה, ועם כל הלעג והמרירות שבהן אינן חסרות נימה של ידידות. ויש לזכור, ששיתות אלו היו פרטיות והתנהלו לעת מצוא, אפילו בשעת נסיעות בדרכים, בלא כוונה לעשות נפשות לדת זו או אחרת. כמה מאנשי-הכנסיה הקנאים ראו בוויכוחים אלה — ואפשר, גם בצדק — סכנה למאמינים ורצו לאסור אותם (פקודה כוז הוציא הבישוף אודו). הדומיניקנים והפראנציסקנים שאפו להפוך את הוויכוח הדתי לאחד מאמצעי-התעמולה שלהם, ורצו להעמיד ע"י כך את היהודי המתגונן לראווה ולהכריעו בסיועה של הכנסיה השלטת.

הוויכוחים הפומביים. הוויכוחים הפומביים השפיעו, כמובן, על אפיה ודרכיה של הא' היהודית, ונושאה נקבעו במידה מרובה ע"י הטענות, שהושמעו בוויכוחים אלה. עד המחצה הראשונה של המאה ה-13 לא מצאנו, שהתלמוד ותכנו ישמשו נושא לוויכוחים. הוא נעשה נושא מרכזי בא' היהודית למן הוויכוח בפאריס ב-1240. בוויכוח זה טען המומר ניקולאוס דונין, שבתלמוד יש עניינים, שאין הדעת סובלתם; שמצויים בו דברים קשים על ישו, על המינים ועל הנכרים בכלל. ר' יחיאל מפאריס, שהשיב בשם היהודים, הצהיר, ראשית, שאין אדם מישראל חייב להאמין בכל מה שנאמר באגדה התלמודית; שנית, ישו שבתלמוד אינו זה שסוד את הדת הנוצרית, שהרי הוא נזכר בתלמוד ביחד עם ר' יהושע בן פרחיה, שחי בימי ינאי המלך; ושלישית, המאמרים הקשים על גויים ונכרים מכוונים נגד עובדי-האלילים הקד-מונים ונגד אליליהם ולא נגד הנוצרים.

גם בוויכוח הפומבי, שנתקיים בבארצלונה ב-1263 בין הרמב"ן ובין המומר פאבלו כריסטיאני, עמד התלמוד במרכז הדיננים. על הטענות הקודמות של הנוצרים נתוספה הטענה, שדוקה בתלמוד ובמדרשים יש למצוא ראיות ורמזים ליסוד-דתיה של האמונה הנוצרית, אלא שהיהודים ברשעותם וברוע-לבם מעלימים את הדבר, הרמב"ן השיב, שאילו היתה זו טענת-אמת, הָאֵיךְ עמדו חכמי-התלמוד "בדת היהודים ומנהגם הראשון, כי הם היו יהודים ועמדו בדת היהודים כל ימיהם... ולמה לא נשתמדו וחזרו לדת ישו כאשר עשה פרא פול"ו.

ספרי-יוכוח. הוויכוח בבארצלונה גרר אחריו שורה שלמה של ספרים, שמחבריהם טרחו לאסוף לתוכם ראיות לאמיתותה של הדת הנוצרית מן התלמוד, מן המדרשים ואף מן הספרות הרבנית. אחד מן החשובים שבספרים אלה הוא הספר Pugio Fidei ("פגיון האמונה") של ריימונדוס מאר-טיני (Raimundus Martini), שנתחבר סמוך ל-1280. מאר-טיני היה נוצרי ע"פ מצאו, אבל נראה, שחיבר את ספרו

מדומה בין המייחד ובין המכחד. השער הראשון מדבר על הראיות, שהביא המכחד מן השכל, ומשער ב' עד שער י' — על הראיות מכל ספרי-המקרא. בשער האחד-עשר עובר המכחד לפולמוס ושואל שאלות על ה"אָוואנגליים", ובשער האחרון הוא מביא ראיות, שמשיח בן דוד עדיין לא בא. יש לראות חידוש בדבר, שספר זה מטעים את הניגוד שבין המוסר היהודי ובין המוסר הנוצרי: בדבריו "אם יכך אדם על לְחַיִּי, נָטָה לוֹ הָאֲחֵרֶת" נתן ישו למאמיניו "תורת חן וְסָחַר אֶת קוֹ הַמִּשְׁפָּט"; אך למעשה "העובדים אותו קָרְחִים מְכָאן וּמְכָאן: לֹא תְקִימוּ תוֹרַת מֹשֶׁה, שְׁהִיא תוֹרַת הַמִּשְׁפָּט, בְּעֵבֹר תוֹרַת הַחֵן, שֶׁנִּתְּן לָכֶם הוּא. וְגַם תוֹרַת הַחֵן אֵינְכֶם מְקִימִים כָּלֵל, שֶׁאַתֶּם נֹלְחָמִים זֶה אֶת זֶה" (לפי כ"י ברסלאו). לסוג של הספרות האפולוגטית-הפילוסופית שייך גם "ס' הברית" (נדפס בתוך "ס' מלחמת חובה", קושטה 1910) לר' יוסף קמחי, שחיברו ע"פ בקשת תלמידיו כדוגמה לתש-בות, שיש להשיב על שאלותיהם של המינים. גם הוא כתוב בצורת ויכוח בין מין ומאמין ומבחינת נושאו ותכנו דומה הוא ל"ס' מלחמות ה'". שנושאו נשאר קבועים ועומדים בא' היהודית בספרד ובצרפת הדרומית עד אמצע המאה ה-13. א' בפרשנות-המקרא. מפרשי-המקרא בצפון-צרפת הכניסו לפירושיהם דברי-הגנה על תורת-ישראל וסתירות לטענות המינים ברוח הא' המדרשית. גם פירושיו של רש"י מכוונים לפעמים נגד הפירושים הכריסטולוגיים לפסוקי המקרא (ישעיה נג; ירמיה לא. לט; תהילים ב, ועוד). אולם ביחוד בפירושים של הרשב"ם, ר' יוסף בכור-שור ור' אלעזר מפאלגנצה מוצאים אנו הספרות אפולוגטיות כמעט לכל הכתובים, שהנוצרים הביאו כראיות לאמיתותם של עיקרי-אמונתם. הסברות אלו הן בחלקן פרי ויכוחים, שנערכו בשעתם; מהן על דרך הפשט ומהן חריפות ומפולפלות וכו'—ללוח גימטריאות ונוטריקון, שפל הטוענים השתמשו בהם. וכשם שבין הטוענים היו מומרים, כך אנו מוצאים בין המשרי-בים גרים ובני-גרים. ר' אברהם הגר מהונגאריה למד בבית-מדרשו של רבנו תם והביא עמו בקיאות בברית החדשה ובלטיטורגיה הנוצרית. ר' יצחק הגר ור' יוסף בר' אברהם היו, כנראה, בניו.

הספר "יוסף המקנא". סמוך ל-1260 חיבר ר' יוסף בן ר' נתן אופיצ'אל, בן למשפחת-אפולוגטיקנים, את "ס' יוסף המקנא" או "תשובות המינים", שהוא למעשה קובץ של תשובות למינים של חכמי צרפת הצפונית עד זמנו. הספר כולל קל"ז סימנים והוא מסודר לפי ספרי-המקרא. זהו כעין פירוש לכתב-ההקודש לתכליתה של הא' (החלק לבראשית נדפס ע"י צדוק כהן ב"ממזרח ומערב", ד' [בעריכת ראובן בריינין], עמ' 17—25, והחלק לשאר ספרי התורה — בס' היובל לכבוד א. ברלינר, עמ' 82—90). בספר זה, כמו בחיבורים אחרים, שהלכו בעקבותיו, כגון "ס' נצחון ישו", שנערך בגרמניה (נדפס על-ידי נאנזויל בספרו Tela ignea Satanae, חלק ג'), מתגוננים המתוכחים מפני הפירושים הכריסטולוגיים של מתנגדיהם, ועם זה הם מגינים על כבוד ישראל ועל אורח-החיים היהודי. אגב ויכוחים על פירושי-מקראות מאשימים המתוכחים הללו את מתקפי היהדות האשמות קשות מתוך השוואת אורח-החיים היהודי אל אורח-החיים הנוצרי: "המאמין אומר: עתה אתחיל להחזיק מעשים טובים בידי היהודים כמו שגראה לעיניהם. הנת היהודים לומדים תורה בין גדולים וקטנים ומרגילין

בא להכחיש את תורת-הנצרות הוא נוהג בשיטה ביקורתית היסטורית, ושיטה זו הרחיב בספרו "כלמת הגויים", שנכתב בזמנו של מורו ר' חסדאי קרשקש. תשעה פרקים מקדיש המחבר לסתירתם של עיקרי-הנצרות ושלושה לביקורת כתיבם של אבות-הכנסיה ולאיי-הדיקים ולזיופים, שיש בתרגום דבריהם של חכמי-ישראל הקדומים ע"י מתקיפי-היהדות.

הוויכוח בטורטוסה. הפיוון החדש של הא' היהודית בא לידי ביטוי מלא בוויכוח בטורטוסה (1413/14), שאותו כפה על רבני-היהודים בספרד האפיפיור בנדיקט XIII ע"פ הצעתו של המומר יהושע הלורקי (ע"ע). תשובותיהם של ר' זרחיה הלוי, ר' מתתיהו היצרי, דון אסטרוק הלוי ור' יוסף אלבו הן מן המעולות שבספרות הא' היהודית. הם פירשו בבחירות את הקטעים שבתלמוד הדנים בביאת-המשיח, ביררו את ההבדלים שבין עיקרי-האמונה במשיח היהודי ובין אלה של אמונת-המשיח הנוצרית והשתדלו להוציא את עיקר האמונה המשיחית מכלל הוויכוח. למרות מה שהוויכוח נערך בתנאים מוסריים קשים ליהודים, נלחמו נציגי-היהדות באומץ-לב על זכותם לפרש את עיקרי-התורה לפי המסורת היהודית ועל זכותם לשמור אמונים למורשת-אבות. הנטיה הברורה להחזיק בתפיסה המסתורית של היהדות ע"פ דרכו של הרמב"ן ולהרחיק מן השיטה הראציונאליסטית של הרמב"ם, שנסתמנה בוויכוח, באה להציל את היהדות מן האשמה של מינות וכפירה, שהטח כלפיה המומר יהושע הלורקי.

ר' יוסף אלבו, וספר העיקרים, ו"קשת ומגן" לר' שמעון דוראן. ר' יוסף אלבו, מן המשתתפים בוויכוח של טורטוסה, הקדיש את "ס' העיקרים" שלו להוכחת אמיתותה של דת-ישראל וניסה לבסס את תורת-ישראל על חקירת העיקרים של דת ישראל ואמונתה. מתוך כך הוא מפריך את עיקרי-האמונה הנוצריים ומוכיח, ש"יש בזאת האמונה מן ההרחקה אצל שכל האדם ודבר שאי אפשר לשכל האנושי לקבלו ולא לציירו, לפי שכל זה חולק על המושכלות הראשונות ועל המוחשות". הוויכוח בטורטוסה השאיר את אותותיו גם בספרו של ר' שמעון בן צמח דוראן "קשת ומגן" (1423).

הא' באיטליה. הסניגוריה של חכמי-ספרד על היהדות השפיעה על הא' בשאר ארצות. באיטליה, שבה היה מגע הברותי מתמיד בין נוצרים ויהודים, התנהלו ויכוחים על ענייני-הדת עוד ביה"ב הראשונים. אלקואין (ע"ע) יודע לספר, שבזמן שעבר ב 800 דרך פְּיֵיה, היה עד לוויכוח בין היהודי יוליוס והמאגיסטר פטר. בין מגיני-היהדות במאה ה-13 מופיעים ר' משה מסאלרנו ב"מאמר האמונה" וב"טענות" שלו ור' שלמה בן משה בן יקותיאל, שחיבורו "מלחמות ה'" (או "עדות ה' נאמנה") נשתמר בכ"י. האחרון התנגד לוויכוח חים עם הנוצרים וראה בהם סכנה, אבל סבור היה, שהיהודים צריכים להיות מוכנים לוויכוחים אלה ולדעת כיצד להגן על אמונתם. הוא מדבר על הצורך לדעת את הלשון הלאטינית ואת הספרות הנוצרית, אבל עם זה הוא מזהיר את המת-ווכחים, שיסתפקו בהגנה ולא יעברו להתקפה על הצד שכנגד, וכן שישמרו על נימוסים טובים, אדיבות וענווה. את מקומה של הא' היהודית בספרד יורשת הא' היהודית באיטליה רק במאה ה-16 והרבה ממגורשי-ספרד הם באי-כוחה. אך בשנות מאה זו מתגלית נטיה ברורה לכתוב את החיבורים בלשונות לועזיות, כדי שהטענות תגענה אל גדולי הנוצרים ומשכיליהם. תנועת-התחיה, ההומאניזם והתסיסה

בעזרתם של יהודים מומרים. הא' היהודית בספרד במאה ה-14 השתדלה להגן על אמונת-ישראל בעיקר מפני מומרים אלה מחוגי המשכילים והפילוסופים, שנתאכזבו מן הראציונאליזם הפילוסופי וביקשו להם מפלט במיסתורין הנוצריים. אחד מהם, אבנר מבורגוס (ע"ע), אפילו יעץ לפתור את שאלת-היהודים ע"י פרעות והשמדה. נגדו יצא ר' יצחק פוליקאר (או פולגאר) ב"אגרת החרפות", שהפיץ בקהי-לזת-ספרד. האגרת כוללת סקירה קצרה על עיקרי האמונה האמיתית, שהם גם עיקריה של התורה השכלית, והסברה של האמונה היהודית במשיח העתיד לגאול את עמ-ישראל. ביתר הרחבה הוא דן בנושאים אלה בחמשת הדיאלוגים של ספרו "עזרהדת" (הוצאת בילאסקו, לונדון 1906). ספר אפולוגטי אחר, שנתחבר בהשפעת פעולתו של אבנר מבורגוס, הוא ספרו של ר' משה הכהן מטורדוסיאלס: "עזר האמונה" (1375). כספר מסכם של הא' במאה ה-14 בספרד אפשר לראות את חיבורו של ר' שם טוב אבן שפרוט, "אבן בוחן" (1385). על 14 השערים, שכוללים תשובות על כל מיני טענות של הנוצרים, הוסיף עוד שער 15, שהוא מוקדש במיוחד לדחיית תורתו של אבנר מבורגוס.

ר' חסדאי קרשקש ופרופיאט דוראן. אחת מתוצאותיה של ההמרה בהמוך, שהתחילה בספרד בימי הגירות של 1391 ונמשכה זמן ניכר אחריהן, היתה הת-עוררותו של פולמוס ספרותי חריף בין כמה מן המומרים ובין מנהיגיהם של יהודי-ספרד. ההגנה היהודית גילתה אז כשרון ספרותי מזהיר והביעה מחשבות חדשות ונועזות. מנהיגה של יהדות-ספרד בתקופה זו, הפילוסוף ר' חסדאי קרשקש (ע"ע), חיבר כתב-הגנה בספרדית (הספר, שניתר-גם ב 1451 לעברית בשם "ביטול עיקרי הנוצרים", נדפס בסאלוניקי 1860), שבו פנה למשכילים שבין הגויים והוכיח, שיש לבטל את טענות המומרים. אולם הגנה על היהדות כלולה גם בספרו העיקרי "אור ה'". קרשקש השתדל לבטל את הדעה, שהופצה על-ידי המומרים מישאל ושבח החזיקו גם האפולוגטיקנים היהודיים המשכילים, שדת-ישראל כאילו מזדהית עם הראציונאליזם הפילוסופי. הוא נלחם גם בנוטים אחר תורת אבן רשד בין היהודים, ששללו את ההשגחה הפר-טית, את חופש-הבחירה, את ערך קיום המצוות ואת חשיבות עדותן של תולדות עמ-ישראל. ר' חסדאי בא להוכיח, שיש בכוחה של היהדות בצורתה המקורית והפשוטה לגאול את האדם ע"י אמונתו וע"י קיום המצוות.

תלמיד-חבר של ר' חסדאי קרשקש, ר' יצחק בן משה הלוי, המכונה פרופיאט דוראן, או האפדי (ר"ת אמר פרופיאט דוראן), הקדיש את עטו להגנת היהדות. את איגרתו המפורסמת "אל תהי כאבותיך" כתב לידיד נעוריו, מאגיסטר בונט פונג'ורן, שהתנצר בהשפעתו של פאולוס די סאנטה מאריה. שנקרא ביהדותו שלמה הלוי. לפנינו סאטירה מצטיינת בלעג מר ובלשון שנונה ומלוטשת, שמשמעת לשתי פנים (דבר זה הביא כמה מן האפולוגטיקנים הנוצריים לצטט את הספר בשם מסורס Alteca boteca ולהסתמך על דבריו), ובה מוכיח המחבר לידידו, שישועת-האדם באה רק ע"י האמונה, שאינה סותרת את דרישות השכל, וע"י קיומן של המצוות המעשיות. הוא דוחה בליגלוג את עיקרי-הנצ-רות, כגון: צדקת האדם בזכות אמונתו, השילוש, ההתגשמות, גאולת-הנפש, שינוי המהות (הטראנססובסטאנציאציה), הפול-חן של עצמות-הקדושים וביטול של עול תורה ומצוות. כשהוא

הדתית בעולם הנוצרי הפיחו רוח חדשה גם בספרות הא' היהודית.

אברהם בן מרדכי פריצול התווכח עם גדולי הכנסייה הקאתולית בחצרו של הדוכס מאאוסטה וב-1503 חיבר את ספרו "מגן אברהם". אליה מונטאלטו, שהיה ממוצא פור-טוגיזי והתווכח עם הנוצרים בפאריס לפי פקודתו של מלך צרפת אנרי IV, כתב בליברנו בפורטוגיזית חיבור נגד הפירוש הנוצרי של ישעיה פרק נ"ג.

דוד ד'אסקולי יצא בספרו *Apologia Hebraeorum* (שטרסבורג 1559) נגד הגזירה, שגזר האפיפיור פאולוס IV על היהודים לתלות אות-קלון על בגדיהם. על ספרו זה נענש המחבר והושם במאסר. דוד מן התפוחים (דה פומיס) יצא להגן על כבודם של הרופאים היהודיים: האפיפיור ג'רג' ריוס XIII חידש ב-1581 את הפקודה האוסרת על רופאים יהודיים לטפל בחולים נוצריים, ובספרו *De Medico Hebraeo* (שטרסבורג 1588), שנדפס בוויניציאה 1588, מבטל דה פומיס את העלילות, שהעלילו על הרופאים היהודיים, ומלמד זכות על דיני-הריבית בתורת-ישראל. האפולוגי-גטיקנים היהודיים הוכרחו להגן על דת-ישראל בוויכוחים פומביים. נשתמר כ"י של ויכוח בין חכם יהודי אלמוני ובין הישועי אלפונסו קאראצ'ולה, שנתקיים באפריל 1617 ע"פ הוראתו של החשמן אוראציו ספינולה ובהסכמתו של האינקוויזיטור סקארלה (Scarella). בוויכוח, ש"היה בפומבי ובמעמד כמו אלפים איש והרבה מהם טובי העיר וחשוביה", הראה הנציג היהודי בקיאות מרובה בכתביהם של אבות-הכנסייה ובספרות הנוצרית של י"ב.

ר' יהודה אריה דה מודינא, שהירבה להתווכח עם נוצרים, חיבר את ספרו "מגן וחרב" ב-1644, ואפשר, הוא הראשון, שניסה להאיר מבחינה היסטורית את אישיותו של ישו. ישו היה, לדבריו, קרוב לפרושים, לא חשב את עצמו לבן-אלוהים ולא ידע כלום מעיקרי האמונה הנוצרית כפי שנתגבשו במשך הדורות מתוך מגע עם העולם האלילי. הא' מקבלת אצלו צורה של ביקורת היסטורית. במאמרו על מצב היהודים *Discorso circa il stato degli Ebrei* (1638; תרגום עברי בשם "מאמר על יהודי ויניציאה", תשי"א), דן ר' שמחה (Simone) לו אטו על מידות היהודים והליכותיהם ומונה לא רק את מעלותיהם אלא גם את חסרונותיהם. בעיקר הוא עומד על התפקיד, שמילאו היהודים בחיי הכלכלה של הרפובליקה הוויניציאנית. בספרו *Los Excelencias y calumnias de los Hebreos* (אמסטרדם 1678) מסביר יצחק קארדוסו את היבחרותו של עמ-ישראל ואת יעדו כנושא של אמונת-האחדות.

הא' בהולאנד. בדרכה של הא' היהודית באיטליה הלכה גם הא' היהודית בהולאנד, שגם באי-כוחה היו ממוצא ספרדי. החשוב שבהם הוא ר' מנשה בן ישראל, שספרו *Vindiciae Judaearum* (באנגלית) נדפס בלונדון בשנת 1656 (ניתרגם לעברית בשם "תשועת ישראל", וינה תר"ד). ר' מנשה מכחיש ע"י ראיות ברורות את העלילות, שהעלילו על היהודים במרוצת הדורות, ובראש וראשונה את עלילת-הדם. ובספר *Esperanza de Israel* (אמסטרדם 1650; עב-רית בשם "מקוה ישראל", שם 1698) הוא מדבר על התנאים של ביאת-המשיח ושיבת ישראל לארצו.

לכל החיבורים האפולוגטיים מסוג זה משותפת המגמה לגרום, ע"י בירור מהותה של אמונת-ישראל והסברת אורח-

חיו ומידותיו של עמ-ישראל, לתיקון המצב בהווה. מרובים הם היסודות בתפיסת-עולמה של תקופת האמנציפאציה וההשכלה, ששרשם נעוץ בספרות אפולוגטית זו.

הא' בגרמניה, בליטה בפולניה וברוסיה. התפתחות שונה מזו עברה על הספרות האפולוגטית בגרמניה ובפולניה. ב-1394 האשים המומר פסח-פטר את היהודים בגרמניה, שהכתוב בתפילת "עלינו" (בסידורים הישנים): "שהם משתחווים להבל ולריק ומתפללים אל אל לא יושע", מכונן נגד הנוצרים. בין היהודים, שנאסרו אז, היה גם הרב ר' יום טוב ליפמן מילהאוזן מפראג. ב"ספר הנצחון" (1419), שכתב לרגל מאורע זה, עוסק ר' ליפמן בתיאור של המוסר היהודי, בהגנה על המקרא ועל התלמוד ובביקורת של הברית החדשה. הספר עשה רושם גדול ועורר את הבישוף מבראנדנבורג, סטפאנוס בודקה, לתגובה (1459).

התנועה האנטי-טריניטארית, שקמה בפולניה במאה ה-16, יצאה בהתקפה על היהודים כדי להרחיק מעליה את החדש של קירבה יתרה ליהדות. נגד התקפות אלו כתב הקראי יצחק טרוקי את ספרו "חינוק אמונה" (1594), שזכה לפירסום גדול ולתרגומים מרובים (החשוב שבהם הוא התר-גום הלאטיני של ואגנזייל, 1681). בהרצאה בהירה ומתוך ידיעה יסודית הן בספרות הנוצרית העתיקה והן בזו של בני-דורו הקאתוליים ואנשי הכיתות הנוצריות, מנסה טרוקי לתת תשובה לשאלה מפני-מה מסרבים היהודים להאמין בישו. בספר השתמשו הכופרים הנוצריים במאה ה-18 (וביני-הם וולטר) והשיבו על הספר נאמני-הכנסייה.

הא' היהודית מופעת בפולניה רק במאה ה-18 בקשר להופעתה של תנועת הפרנקיסטים (ע"ע). נציגי-היהודים הוכרחו להגן על התלמוד בוויכוח פומבי. רבה של לבוב, ר' חיים הכהן ראפאפורט, התווכח עם הפראנקיסטים ב-1759, וסייע על-ידו דוב (בר) מבולוחוב, שגם חיבר ספר אפולוגטי בשם "דברי בינה" (נדפס ע"י א. י. בראור ב"השלח", כרך ל"ו). אולם את שריפתם של ספרי התלמוד אי-אפשר היה למנוע ע"י כך. נגד האשמות הפראנקיסטים יצא גם ר' יעקב עמדין ("עב"ץ"), ב"ספר שימוש" שלו, שבו ניתן ביטוי להערכה החיובית, שהעריך את ישו ופעולו-תיו: הנצרות הרחיקה את האלילות, הטילה על עובדיה את שבע מצוות בני-נוח; יש נוצרים הרבה בעלי מידות טובות; הם אינם מצווים לשמור את מצוות-התורה ואף לא ייענשו על אמונת-השילוש, אלא יבואו על שכרם על שהפיצו את האמונה באלוהים בין העמים, שלא ידעו את אלוהי-ישראל.

סניגוריה נוצרית על היהדות: הדאיסטים. כשם שעמדן לימד זכות על הנצרות, כך קמו סניגורים ליהודים מבין חכמי-הנוצרים במאה ה-18. אלה היו הדאיסטים. הדאיסטן האנגלי ג'ון טולאנד (Toland) פירסם ב-1714 מאמר על ביטול כל הדעות הקדומות על היהודים, והגרמני כריסטיאן וילהלם דום (Dohm) פירסם ב-1781 כתב-הגנה על היהודים, שבו הוא משבח את מידותיהם ואת התנהגותם וממליץ על הרחבת זכויותיהם ושיפור מצבם האזרחי.

הא' היהודית בתחומי האסלאם (ע"ע). הספרות האפולוגטית היהודית בארצות האסלאם מועטת היא. תנאי-החיים השונים של היהודים ותוסר פעולה מיסיונרית בתקופת הפריחה של התרבות הערבית ביה"ב ובימי עצמתה של הקיסרות העותמאנית ואח"כ הירידה והשקיעה הממושכות של היהודים בארצות האסלאם מסבירות עובדה זו. רמזים

עם התרופפותה של השפעת־הדת במערב נשתנו במידה ניכרת כיוונו ותכנון של ההתקפות על היהודים. במידה פוחתת והולכת נתרצו התקפות אלו ביהודים כגורם דתי, ולעומת זה הטעימו יותר ויותר את פעולתם השלילית כגורם חברותי ומדיני. מתוך כך התחילה הא' משתדלת להוכיח, ראשית, שהיהודים הם מועילים מבחינה כלכלית, ואם עדיין עוסקים הם במקצועות שהם מוזיקים מבחינה חברותית, כגון הלוואה בריבית, הרי זו תוצאה מן המעמד הכלכלי שלהם, שלתוכו נדחקו ע"י החוקים של י"ב; ושנית, שהם נאמנים למדינות, שהם יושבים בהן.

במידה מרובה מתוך צרכי־הפולמוס, שהביאו את הא' היהודית לידי הבלטתה של התרומה, שתרמו היהודים לתרבות האנושית, הפכה הא' היהודית את הרעיון של "עם־סגולה" לרעיון ה"תעודה" (ע"ע); וכדי לסלק את הטענה, שהיהדות היא דת לאומית, הטעימו יותר ויותר את האופי האוניוורסאלי של תורת־ישראל. ברוח זו מגן על היהדות אברהם גיגר (ע"ע), שעסק בא' גם כחוקר ואף פירסם קטעים של האפולוגטיקנים היהודיים מיה"ב (Proben jüdischer Verteidigung des Mittelalters — דוגמות של הגנה יהודית בימי־הביניים). אפולוגטיקן ברוח האמאנציפאציה היה גם יצחק מארקוס יוסט (1793—1860), שהצטיין בהגנה על הספרות הרבנית נגד מתקיפיה. מקום חשוב במלחמתם של היהודים על האמאנציפאציה בגרמניה — ומתוך כך גם בא' — תפס גבריאל ריסר (1806—1863) — שהשווה את דיכויים של היהודים ע"י הנוצרים לדיכוי של העירוניים ע"י האצולה ולדיכוי הכושים על־ידי הלבנים. כשהתאולוג הפרוטסטנטי פאולוס טען, שהיהודים צריכים להתנצר כדי להיות אזרחים טובים, הגן ריסר על היהודים והיהדות בחיבורו "סניגוריה על שיווי־הזכויות האזרחי של היהודים" (Verteidigung der Bürgerlichen Gleichstellung der Juden), 1831. חשיבות מרובה מבחינה אפולוגטית נודעת לעיתון, שהוציא ריסר בשם Der Jude ("היהודי"). מייסדה של "חכמת־ישראל", לאופולד צונץ (1794—1886), דרש במבוא שלו לספרו "הדרשות בישראל", ש"יעניקו ליהודים באירופה, וביחוד בגרמניה, זכות וחירות במקום הזכויות והחירויות הניתנות להם". למרות מה שהיה בטוח, שאין עוד צורך מרובה בא', הביא אותו מצב־היהודים בזמנו לידי התעסקות בא' ברוח תקופת־האמאנציפאציה. כן כתב חיבור בשם "שמותיהם של היהודים" (Die Namen der Juden), 1836, כדי לבטל את האיסור, שהטילה ממשלת־פרוסיה על היהודים לקרוא לבניהם בשמות לא־יהודיים.

ההתעסקות בא' בין היהודים במערב פחתה במידה ניכרת עם התגשמותה של האמאנציפאציה, אך עלייתו של גל־האנטישמיות בארצות אירופה במחצה השנייה של המאה ה־19 גרמה שוב להתפתחותה של ספרות אפולוגטית. ביחוד השפיעה בכיוון זה הישנותם של מקרי עלילת־הדם. בין האפולוגטיקנים היהודיים בתקופה זו תפס מקום חשוב יוסף שמואל בלוך (1850—1923), שהצטיין בהגנה על היהודים והיהדות בנאומיו לפני פועל־יונה. בחיבורו נגד רולינג (ע"ע) בעניין עלילת־הדם, ובמשפט הילזנר. ב־1884 יסד בלוך את העיתון Österreichische Wochenschrift ("השבועון האוסטרי"), שהיה מוקדש ביחוד למלחמה באנטישמיות, ולאחר שמת יצא ספרו האפולוגטי "ישראל והעמים" (Israel und die Völker), 1923. אהרון (אדולף) ילינק (1820—1893), הרב הראשי של וינה, הקדיש אף הוא חלק מפעולתו לסניגוריה

פוליטיים מרובים מצויים בפיוטים, במדרשים מאוחרים (כגון פרקי דרבי אליעזר), בפירושים (רב סעדיה גאון, ועוד, עיין למעלה) ובספרי הפילוסופים ("אמונה רמה" לראב"ד, "מורה נבוכים", ב', ל"ב, ל"ט). זיהוים של הערביים עם עמים שונים שבמקרא, כגון קדר, הגרים, נביות, סייע לפרשנים העבריים לספר בגנותם של המוסלמים. מצויים גם רמזים, שהם מכוונים נגד אישיותו של מוחמד ומעשיו, וכן נגד דעתו, שהיהודים זיפפו את כתבי־הקודש — דעה, שחזרו עליה סופרים ערביים בכל הדורות. חיבור מיוחד נגד האסלאם חיבר ר' שלמה בן אדרת בשם "מאמר על ישמעאל" (ברסלאו 1863), שבו הוא דוחה את טענותיו של סופר מוסלמי, שגינה את הכללת מעשה תמר ויהודה ומעשה ראובן בספר־התורה ותקף את היהודים על שהם שומרים מצוות, שראוי לבטלן. ביקורת מפורטת של האסלאם כלולה גם בספרו של ר' שמעון בן צמח דוראן, "קשת ומגן". המחבר דן ביחס של הקוראן לתורת־היהודים, מבקר את האגדות של הקוראן, את עיקרי־האמונה שבו ואת מצוותיו, מגלה סתירות דבר־בדבר בידעית־הטבע ותורת־הנפש שבקוראן וקובל על סיגונו המעורפל.

מלבד הספרים הנזכרים בתוך הערך: י. ד. אייזנשטיין, אוצר הרויכחים, תרפ"ח; י. בער, תולדות היהודים בספרד הנוצרי, תש"ה; א. אורבך, "מתי פסקה הנבואה?", תרביץ תש"ו; "תשובת אנשי גינוה והפולמוס היהודי נוצרי", תרביץ תש"י; י. קלוזנר, היסטוריה של הספרות העברית ההדשה, ו"ו" (תשי"ג), 80—105; iv, 2 (תש"ב), 420—421; הנ"ל, הדאיס"ט מוס וביקורת המקרא, ב"פילוסופים והוגי־דעות", ii [תש"א], G. B. de Rossi, *Bibliotheca judaica antichristiana*, 67—46; 1800; M. Friedländer, *Gesch. der jüd. Apologetik*, 1903; J. Bergman, *Jüdische Apologetik im neuteamentenl. Zeitalter*, 1908; R. Travers Herford, *Christianity in Talmud and Midrash*, 1903; A. B. Hullén, *The Dialogues With the Jews as Source for the Early Jewish Arguments Against Christianity* (JBL, 1932); A. C. Williams, *Adversus Judaeos*, 1935; B. Blumenkranz, *Die jüd. Beweisgründe im Religionsgespräch mit den Christen in der christlich-lateinischen Sonderschriften des 5 bis 11 Jahrhunderts* (Theologische Zeitschrift, 1948); Isidore Loeb, *La controverse religieuse entre les Chrétiens et Juifs en Moyen Age*, 1888; *La Controverse sur le Talmud* (REJ, I—III); E. Urbach, *Études sur la littérature polémique du Moyen-Age* (REJ, 1935); J. Bergman, *Deux Polémistes juifs Italiens* (REJ, 1900); M. Steinschneider, *Polemische und apologetische Literatur in arabischer Sprache*, 1877; Morris Goldstein, *Jesus in Jewish Tradition*, 1950.

א. א. א.

הא' היהודית מתקופת־ההשפלה עד ימינו. בתקופת־ההשפלה הפכה הא' היהודית יותר ויותר למלחמה על האמאנציפאציה (ע"ע). ומאחר שהרעיונות ההומאניים הכרוכים בשיווי־זכויות נעשו בתקופה זו רווחים ביותר, השתתפו מאז ואילך בא' היהודית גם כמה אישים לא־יהודיים, כסופר הגרמני לסינג (במחזותיו "היהודים" [Die Juden], ו"נתן החכם" [Nathan der Weise]) ובזמן מאוחר יותר — החוקרים פראנץ דליטש, הרמאן שטראק ות. ג. מאסאריק.

למרות מה שפעולתו של משה מנדלסון היתה מכוונת בעיקרה להפצת־השפלה, הוכרח מזמן לזמן לעסוק גם בא'. באיגרתו ללאוואטר הוא מתנגד להשגותיו האנטי־יהודיות, ובכבוא שכתב לחיבורו האפולוגטי של מנשה בן ישראל (Vindiciae Judaeorum) בתרגומו הגרמני של מארקוס הרץ, הוא נלחם על זכויותיהם של היהודים. בתולדות־הא' בתקופה החדשה חשוב ביחוד חיבורו Jerusalem oder über die religiöse macht und Judentum ("ירושלים או על כוח־הדת ועל היהדות"). בחיבור זה טוען מנדלסון, שאין שום מדינה רשאית למנוע זכויות אזרחיות מאיזה קיבוץ אנשי משום השקפותיו הדתיות.

(Denken), הרמאן כהן, אדמונד פלג, לאו בק, ועוד, שהטיפו לשיבה אל ערכי-היהדות מתוך השקפה, שערכים אלה מהווים בכללם תפיסת-עולם מקורית ושלמה, שכדאי להיות לפיה. ד. פ.

ה'א' הנוצרית. כל עוד היתה הכנסיה הצעירה כת ביהדות, היתה חייבת להוכיח את משיחותו של ישו בשתי דרכים: (א) ע"י שימוש בפסוקים מן המקרא, שנתפרשו כמרמזים על הופעתו ופעולתו של ישו (מפני-כן מובאים לעיתים קרובות כל-כך דברי-הנביאים ביחוד באוונגליזמים) ו(ב) ע"י הניסים, שביצעו ישו ותלמידיו (ע' למשל, לוקאס, ז', י"ח-כ"ג). מלבד זה שימשו קטעים תאולוגיים מסויימים ב„ברית החדשה“ כחומר לא' נוצרית, שהיא חזרת בפי האפולוגטיקנים הנוצריים מימי פאולוס ואילך (רומיים, א', כ'). דברי פאולוס (רומיים, ב', י"ד) על „הגויים, שאין להם תורה“ ו„מקיימים את דברי התורה על-פי הטבע“ (φύσει) ו„באין להם תורה הם תורה לעצמם“, שמקורם כנראה בא' היהודית-ההלניסטית, שימשו בדורות הבאים כאסמכה לרעיון, שחוקי-המוסר הכלול בנצרות קבוע הוא לפי טבע-האדם; ומכאן יכלו האפולוגטיקנים הנוצריים להסיק, שבנקודה זו אין ניגוד בין טבע-האדם ובין דת-ההתגלות.

פאולוס אמנם מעיד על עצמו, שלא בא „לפתוח באמרים של חכמת בני-אדם אלא בתוכחת הרוח והגבורה“ (קורינתיים א', ב', ד'), וגם באיגרותיו אי-אפשר למצוא א' של הדת החדשה ממש. אעפ"כ יש להניח, שבמסעותיו היה מוכרח להשתמש בא' כדי לדחות את דעות המתנגדים ולרכוש מאמינים. ב„מעשי-השליחים“ שמו בפיו נאומים אפולוגטיים, שמהם אפשר ללמוד על אופי הוויכוח של הנוצרים עם עובדי-האלילים בתקופה הקדומה של הכנסיה. עדות מפור-סמת של א' נוצרית קדומה הוא נאומו של פאולוס באתונה (שם, י"ז, כ"ב-ל"א). הא' שבנאום זה, שהיא מופנית כלפי עובדי-האלילים, משתמשת בתורותיהם של הסטואיקנים ואף מופעת בו ציטאטה מתוך המשורר היווני אַרְטוֹס (ע"ע), ואילו בטענותיהם כלפי היהודים ניסו שלחיה-הנוצרים להוכיח מן המקרא, ש„צריך היה, שיעונה המשיח ויקום מן המתים, ושווה המשיח ישו“ (שם, י"ז, ב', ג').

הא' הנוצרית קיבלה גוֹן חדש ע"י רדיפות הנוצרים, שהתחילו במחצה הראשונה של המאה ה-2 לסה"נ. האפולו-גטיקנים הנוצריים היו חייבים אז להתגונן מפני עלילות ההמון, שנבהל מהתפשטותה המהירה של הדת החדשה, וכן מפני ההאשמות, שבהן האשימו אותם השלטונות, שהנוצרים אינם אזרחים נאמנים למלכות. הראשון בין האפולוגטיקנים הנוצריים, קוואדראטוס (Quadratus), שפעל סמוך לשנת 125 לסה"נ, ידוע לנו רק מתוך עדותו של אב-הכנסיה אַוּבִּיוּס. והראשון שבהם, שספרו נשתמר, הוא אריסטידס מַרְקִינוֹס (ע"ע) מאתונה, בן-זמנו של קוואדראטוס. בפולמוסו כלפי האלילות השתמש אריסטידס בחומרי, שבא אליה, כנראה, דרך הא' היהודית. מקורי יותר מאריסטידס הוא יוֹסְטִינוֹס הַעֵד (ע"ע), המתברר של שתי אפולוגיות ושל ה„וויכוח עם טריפון היהודי“. כשהיה עובד-אלילים, כבר קנה לו יוֹסְטִינוֹס השפלה פילוסופית מסויימת; ולאחר שנשתייך לאסכולת פילוסופיות שונות מצא את מקומו באסכולה של אפלטון, שהראתה לו את הדרך לנצרות. מפני-כן לא היה לו יחס עוין אל חכמת-יוון: סבור היה, שהחכמים האליילים ומשורריהם הכירו, לכל הפחות, חלק מן האמת. יוֹסְטִינוֹס הוא הראשון

על היהודים, יורש-מקומו, מוֹרִיץ גידמן (ע"ע), לא רק נלחם בגישה הבלתי-אובייקטיבית של הרבה מן החוקרים כלפי בעיות יהודיות, אלא אף ניהל פעולת הסברה רחבה להגנתה של היהדות בעיתונות הווינאית ובאספות-עם. כן חיבר גידמן ספר יסודי על הא' בשם „הא' היהודית“ (Jüdische Apologetik), 1906. בין אנשי-המדע, שמסיבות-הזמן הכריחו אותם לעסוק בהגנה על היהדות, היה גם צ'זרה לומברוזו (ע"ע), היהודי האיטלקי, שכתב לצרכי א' את L'Antisemi-tismo e le Scienze moderne („האנטישמיות והמדעים המו-דניים“, 1894).

גם במזרח-אירופה שימשה הא' היהודית נשק במלחמה של היהודים על שיווי-זכויותיהם. בין האפולוגטיקנים היהודיים, שפעלו בפולניה במחצה הראשונה של המאה ה-19, יש לציין את שמואל באום ויעקב טוגנהולד. זה האחרון כתב את ספריו לפי דוגמת הספרות האפולוגטית של יהודי-גרמניה; מצד אחד, נלחם בעלילת-הדם בחיבורו Obrona Izraelitów — „הגנת היהודים“ ומצד שני — באופן, שבו הציגו האנטישמיים את הצד הפוליטי והחברתי של בעיית היהודים. בין האפולוגטיקנים שברוסיה תפס מקום מיוחד ריב"ל, שבחיבורו „אחיה השילוני“ (1864) אף חידש את הא' בצורת דו-שיח בין יהודי ונוצרי. ב„תער הסופר“ הגן על התלמוד מפני הקראים ובספרו „אפס דמים“ נלחם בעלילת-הדם (כשעת משפט זאסלב). ברוסיה היתה הא' היהודית מכוונת בין השאר לביטול ההגבלות על ישיבתם של היהודים מחוץ לתחום-המושב. לתכלית זו הטעימה הא' היהודית את חשיבותו של הסוחר היהודי מבחינה כלכלית ותרבותית. כשבשנות ה-80 של המאה ה-19 הואשמו יהודים בודדים בהש-תפות בתנועות מהפכניות, טענו האפולוגטיקנים היהודיים, שהיהודים ברובם המכריע הם שמרנים מטבעם.

מפנה חשוב בא' היהודית עם התערורתה של התנועה הלאומית בישראל. מאחר שהציונות יצאה מן ההנחה, שאת בעיית-היהודים אפשר לפתור ע"י חידוש חייהם של היהודים במולדתם העתיקה, נתפתח ניגוד בינה ובין הא' הרגילה, שראתה את פתרונה של הבעיה היהודית בשיווי זכויותיהם של היהודים ומתוך כך נלחמה על חיסולה של האנטישמיות. בניגוד לכך שללו אבותיה של הציונות כל אפשרות של חיסול האנטישמיות בתנאי קיומו של עם-ישראל כעם מחוסר ארץ ומדינה. כדי להילחם בהשפלתם של היהודים ע"י האנטי-שמיים הטעימה הא' היהודית הרגילה את התכונות המצויינות של עם ישראל; לעומת זה היתה רוחת בציונות הנטיה להציג את היהודים כעם ככל העמים. אעפ"כ פיתחה גם הציונות מוטיביונים אפולוגטיים מרובים ואף יצרה מושגים אפולוגטיים חדשים; בין השאר חידשה את רעיון הזכות ההיסטורית של היהודים על ארץ-ישראל, שפבר שימש נושא בוויכוח בין ישראל והעמים בתקופת הבית השני.

במאות ה-19 וה-20 התחיל מתפשט בספרות-ישראל זרם מיוחד, שפיתח א' כלפי פנים מתוך מגמה להחזיר את היהודים ליהדות. עם האפולוגטיקנים היהודיים מסוג זה נמנו ראשי המדברים של האורתודוקסיה החדשה שמשון רפאל הירש (למשל, ב„איגרות-צפון“ שלו) ויצחק ברזיר (Der neue Kusari, וכתבים אחרים). בכיוון זה אף אם ברוח אחרת, פעלו גם סופרים בלתי-אורתודוקסיים כמאפס ברוד (Heidentum, Christentum, Judentum) — „אלילות, נצ-רות ויהדות“, 1921), פראנץ רֶזְנֶצוּוִיג (Apologetisches

בערך). הגישה של חיבור זה לבעיות הגדונות בו — גישה, שהיא כמעט מדעית — מסתברת משתי סיבות: תוכן הנצרות כבר היה ידוע למשפילים, ואפשר היה להתווכח על דברים של ממש; ואוריגנס היה נוסף על כך המלומד הראשון בין האפולוגטיקנים הנוצריים, שהיה מסוגל להשתמש בנימוקים מדעיים. מאז מוצאים אנו לפעמים בחיבורים האפולוגטיים אוריה רצינית יותר, ויש חיבורים, שהם מוקדשים כולם להתנגשויות בין הפילוסופים האליליים והחוקרים הנוצריים בתחומה של ביקורת המקרא. — במאה ה-4, בתקופתו של דיוקלטיניוס, חיבר ארנוביוס את חיבורו הגדול *Adversus nationes* („נגד העמים“); הוא עבר לנצרות בגיל מבוגר ואופן כתיבתו הוא זה של הרטוריקה האלילית, שבה הוא משתמש בפולמוס נגד המיתולוגיה האלילית. חשוב יותר הוא ספרו הגדול של לקטניוס (*ע"ע*) *Institutiones divinae*, שניכרים בו דרכי הפולמוס של קודמיו, אלא שהוא נאה יותר מבחינת המבנה הספרותי שלו ועם זה הוא אוצר חומר מרובה מן החיים הדתיים של התקופה העתיקה.

עם פלישות הבארבארים לתחומה של מלכות-רומי קיבלו החיבורים האפולוגטיים אופי חדש, כי עובדי-האלילים טענו, שהנוצרים אשמים במצב הירוד של האימפריה. נגד טענות אלו חיבר אוגוסטינוס (*ע"ע*) את ספרו המפורסם *De civitate Dei* („על מדינת-האלוהים“). והוא גם עורר את אורוסיוס *paganos libri septem* („שבעה ספרי-היסטוריה נגד עובדי-אלילים“), שבו מסופרות תולדות-העולם מתוך כוונה להראות, שבכל הזמנים באו פורענויות על האנושות ושתקופת-הנצרות טובה היא הרבה מתקופות עובדי-האלילים. סלויאנוס, בספרו *De gubernatione Dei* („על ממשל האל“), מקבל בניגוד לאורוסיוס את טענותיהם של עובדי-האלילים, אלא שלדעתו באו צרות על העולם בצדק מפני חטאותיהם של הרומים על כל מעמדותיהם, ושהבארבארים מנצחים בצדק מפני תכונותיהם הטובות. — כאחרון האפולוגטיקנים של הנצרות בתקופה העתיקה נחשב תאודורטוס מקירוס: חיבורו *Ἐλληνικῶν θεοραπευτικῆ* („ריפוי מחלות היוונים“) אינו מצטיין בעומק המחשבה, אלא בשיטתיות, שבה מסחר החומר, שהגיע אליו בחיבורים של קודמיו. מתוך החיבור מורגש, שהאלילות כבר היתה בזמנו מתה.

בכנסיות המזרחיות הוסיפו חכמי-הנוצרים לחבר כתבים אפולוגטיים בלשונותיהם, לפי המתכונת, שקבעו קודמיהם. ספרים אלה היו מכוונים לא רק נגד אויבי-הנצרות מבחוץ, אלא אף נגד אמונות ודעות של כיתות שונות מבית. הא' הנוצרית ביה"ב. לאחר שהנצרות כבשה חלק גדול של העולם, לא היה מקום לא' נוצרית כלפי עובדי-אלילים, וכתוצאה מכך נשתנה אפיה של הא' הנוצרית כולה. המשך ישר ואף פריחה חדשה של הא' הנוצרית יש למצוא בכתבים מכוונים נגד היהודים, שאליהם נצטרפו אח"כ גם חיבורים נגד האסלאם. ההבדל בין הכתבים נגד היהודים ובין אלה שנתחברו נגד האסלאם בא מתוך העובדה, שהנצרות קיבלה את ההתגלות שבמקרא, ועל-כן ביקשה הא' נגד היהדות להוכיח, שמישחיתו של ישו נרמזת במקרא, וגם להראות, שעם הופעתו של ישו בטל ערכן של המצוות המעשיות ושהיהודים חטאו במה שדחו את ישו; ולעומת זה שללו הנוצרים את ההתגלות, שזכה לה, לדברי המוסלמים, מוחמד, ותפקידה של הא' נגד האסלאם היה להוכיח, שדת זו מלאה

בין האפולוגטיקנים, שקירב את הנצרות לתרבות של תקופתו במה שחייב פחות או יותר את הפילוסופיה, ששימשה יסוד לאותה תרבות. מנוגדת לעמדתו היא העמדה של תלמידו טטינוס (*ע"ע*), שהנצרות שבו גברה על הפילוסופיה שלמד: ב„נאום ליוונים“ (לערך 170 לסה"נ) שלו הוא לא רק דוחה את העבודה הנורה, אלא גם את כל התרבות היוונית-הרומית. אֶתְנֶאגוֹרֶס בעל החיבור *Προσβεβα περὶ Χριστιανῶν* („נאום בקשה בעניין הנוצרים“, לערך 177 לסה"נ), אהד את חכמת-יוון במידה שטאטיאנוס שונא אותה. תכליתו של החיבור היא להשיב על שלוש העלילות, שנהגו להעליל על הנוצרים: העדר-אלוהות (אֶתְאִיזְם), קאניבאליה (סעודות של בשר-אדם, כסעודת היאסטס) וגילוי-עריות (מעשי-זימה כדרך אידיפוס); בעיקר הוא עוסק בטענה הראשונה, שהוא נלחם בה *ע"ע* תיאור המונותאיזם הנוצרי וע"י פולמוס נגד עבודת-האלילים. — הא' הגדולה האחרונה של המאה ה-2 היא חיבורו של תאופילוס מאנטיוכיה, שהוא כולל שלושה חלקים ודוחה בדרכים רגילות את העלילות על הנוצרים. לשורת האפולוגטיקנים שייך גם אבי-הכנסייה קלמנס מאלפ-סנדריה (*ע"ע*); אמנם אין קלמנס אפולוגטיקן במובן המצומצם, אך חיבורו „פּוֹרְטְרֵטִיקוֹס“ מכוון — כפי שמעיד שמו („עידוד“, בלאט *exhortatio*) — לעודד את עובדי-האלילים, שיעזבו את הבליהם ויעברו לדת החדשה. בשום א' אין אנו מוצאים הערצה מרובה כ"כ של השגי הפילוסופיה כמו בספר זה, שמחברו רואה בהלניזם בעל-ברית טבעי במלחמת הנצרות באלילות.

כל האפולוגטיקנים הנוצריים שזכרו עד עכשיו היו יוונים. מן המאה ה-3 ואילך התחילה פעולתם של אפולוגטי-קנים כותבי-לאטינית, שבראשם עמד טרטוליאנוס (*ע"ע*). בחיבורו *Ad nationes* („אל העמים“) נלחם טרטוליאנוס בטענות, שהנוצרים אינם מוסריים; בחיבורו *De testimonio animae* („על עדותה של הנפש“) ביקש להוכיח, שנשמת-האדם מוכשרת לידיעת האמת האלוהית. לדעתו, הנפש היא נוצרית לפי טבעה (*anima naturaliter Christiana*). חיבורו „נגד היהודים“ (*Adversus Judacos*) כתוב בצורת ויכוח בין יהודי ונוצרי. הספר האפולוגטי המפורסם ביותר של טרטוליאנוס הוא *Apologeticus* (נתחבר סמוך לשנת 197), שבו נלחם המחבר במלכות הרומית הרודפת את הנוצרים ומראה את חוסר-ההיגיון שברדיפות אלו, שהן עשויות אך להרבות את מספרם של הנוצרים. קיים קשר ספרותי בין ה„אפולוגטיקוס“ של טרטוליאנוס ובין *Octavius* של מינוקיוס פליפס (*Minucius Felix*), אך עדיין לא ברור הדבר, איזה משני החיבורים קדם לחברו. „אוקטאויוס“ כתוב בצורת הדיאלוגים של ציצרו ומסתיים בכך, שעובד-האלילים משוכנע *ע"ע* הוויכוח ומקבל את הדת החדשה. גם טרטוליאנוס וגם מינוקיוס פליפס היו בעלי השכלה רחבה, אך בעוד שטרטור-ליינוס דוחה את הפילוסופיה מתייחס אליה מינוקיוס פליפס באהדה; הוא והאפולוגטיקנים, שבאו אחריו, הכשירו את הנוצרים לקבל את ההשגים של התרבות האלילית במידה שאין השגים אלה סותרים את הדת החדשה, ויש לזקוף במידה מרובה לזכותם את העובדה, שהנצרות נעשתה מוכשרת לקלוט חלק גדול מן התרבות העתיקה. — קו חדש בא' הנוצרית מתחיל בחיבורו של אוריגנס (*ע"ע*) „נגד קלסוס“ (*Contra Celsum*, לערך 248 לסה"נ), שנכתב כתשובה לספר אנטי-נוצרי של קלסוס (שנתחבר בשנת 178

בין הפילוסופיה והתאולוגיה — או כפי שצינו את הדבר באותו זמן: בין האמונה והתבונה — ותפקידה של הא' היה לגשר אותן. אצל אַבְּלָרְד (ע"ע), אחד מראשוני האסכולה אסטיקנים, בעל ההוכחה האונטולוגית המפורסמת על מציאות אלוהים, אין למצוא הבחנה חריפה בין התאולוגיה הטבעית ובין דת-ההתגלות. לדעתו, אנו חייבים להוכיח בעזרת השכל את האמת, שנתגלתה לנו מתוך שאנו מאמינים בה. — לחיבורו של אַבְּלָרְד (Abelard), „שיחה בין יהודי, פילוסוף ונוצרי“, יש אמנם אותה צורת-הוויכוח, שהיא אפיינית לספרות האפולוגטית התקופתית, אך כמו בס' „הכוזרי“ של ר' יהודה הלוי, בן-זמנו של אבלאר, משמשת צורה זו גם אמצעי להבלטת עמדות שונות כלפי הדת. שלושת האישים בחיבורו של אבלאר מסמלים שלושה שלבים שבדת: הפילוסוף מסמל את השלב ש„קודם החוק“ (התורה), היהודי די — את השלב ש„תחת החוק“, והנוצרי — את שלב-החסד, שבא לעולם עם הופעתו של ישו. כי עוד בימיו של אבלאר היתה ניכרת השפעתה של הפילוסופיה האריסטוטאית בעולם הנוצרי. אחד מן התפקידים החשובים של הא' בשנות המאות הבאות הוא לקבוע בבירור את היחס ואת הגבולות שבין הפילוסופיה והאמונה. החשוב בין העוסקים בבעיות אלו היה תומאס מאקווינו, שהתעניין בעיקר בא' העיונית. הוא הראשון בין הסופרים הנוצריים, שהא' קיבלה בחיבוריו צורה מדעית ממש; כוונותיו האפולוגטיות מתבלטות בשמו של אחד מחיבוריו: *De veritate fidei catholicae contra gentiles* („על האמת של האמונה הקאתולית נגד עובדי-האלילים“; הספר ידוע גם בשם *Summa contra gentiles*). הספר מכוון לא רק נגד עובדי-האלילים בלבד, אלא גם נגד המוסלמים, היהודים, המינים הנוצריים, ואף נגד מינים אחרים וכופרים בכלל. הא' הנוצרית בעת החדשה. המצאת-הדפוס (1450 לערך), כיבוש-קושטא (1453) וגילוי-אמריקה (1492) פותחים תקופה חדשה בתולדותיה של המחשבה האנושית; ואף לא נפתחו אפקים חדשים. יורשם של יה"ב הוא ג'ירולאמו סאבונארולא. ספרו האפולוגטי: *Triumphum crucis contra saeculi sapientes* („נצחוננו של הצלב נגד חכמי-התקופה“, 1497) נתחבר בהשפעתם של כתבי תומאס מאקווינו. ההומאניסטן האפלטוני מארסיליוס פיצינוס (1433—1499) חיבר ספר בשם: *De religione christiana et fidei pietate* („על הדת הנוצרית וחסידות האמונה“), שבו הוא נלחם בעוז בדת האלילית. במלחמתו בחסידיו של אבן-רושד הוא משתמש בנימוקים שאולים מתוך ספריו של אפלטון, שבו ראה מקדים ומבשר של ישו. ריימונדו דה סאבונדה מבארצלונה (היה פרופסור בטולוז ומת ב1432) ניסה לגולל ברוח תקופתו את פרשת היחס בין הדת הנגלית ובין התאולוגיה הטבעית בספרו: *Theologia naturalis seu liber creaturarum* („התאולוגיה הטבעית או ספר-הבריות“). לדעתו, אין כל ניגוד בין „ספר-הטבע“ ובין „ברית החדשה“. האל והעולם מתפרשים זה על-ידי זה, שהרי הטבע וההתגלות הם רק ביטויים שונים של אותה מחשבת-אלוהים. — אפיינית להסיסה הרוחנית של תקופת הרנסאנס היא דמותו של פיקו דלה מירנדולה (ע"ע). בין 900 התזות, שפירסם ב1486, יש אחת האומרת: „אין שום מדע, שיוכיח לנו את אלוהותו של ישו יותר מן המגיה והקבלה“. בסוף ימיו היה פיקו סבור, שע"י הטעמתן של „האמיתות הנוצריות“ הכלולות בקבלה יהא אפשר להעביר את היהודים

סתירות ובניגוד לנצרות אינה מתקבלת על השכל, ומכאן שאין לראות באסלאם התגלות אלוהית אמיתית. יוחנן מדמשק (מת. כנראה, ב749), שנלחם על עקרונות הכנסיה ונגד כל כפירה וסטיה מהם, כתב חיבורים גם נגד היהודים וגם נגד המוסלמים.

א' נגד היהודים נתפתחה גם במערב-אירופה. את המלחמה ביהודים פתח בספרד איזידור מסביליה בספרו *De fide catholica contra Judaeos* („על האמונה הקאתולית נגד היהודים“). עם חשובי המתקפים את היהודים נמנה במאה ה9 ההגמון אַגוֹבֵרד (ע"ע). חיבורו *De Judaicis superstitionibus* („על אמונות-השווא של היהודים“) מתבסס על דעותיהם של אבות-הכנסיה והחלטותיהן של ועידות-כנסיה שונות נגד היהודים, ועל יסוד דעות והחלטות אלו הוא מתקיף את הספרות התלמודית. הוא גם היה הראשון, שנלחם באגרות-היהודים על ישו כפי שהן מובאות בספר „תולדות-ישו“. התקפותיו על דעות מיסטיות שביהדות הן עדות ראשונה על קיומם של ספרים כגון „אותיות דרבי עקיבא“, „שיעור קומה“ וספרות „ההיכלות“. — במאה ה12 נלחם פטרוס וְנֵרָא בֵּילִיט גם ביהודים וגם באסלאם. כדי להילחם בתורתו של מוחמד נסע פטרוס לספרד ויום את תרגום הקוראן ללאטינית כדי שיוכלו הנוצרים להוכיח את טעותו. כנימוק לטובת הנצרות מביא פטרוס את הניסים, שעשו משה וישו, והוא מנסה להוכיח, שמוחמד לא היה נביא-אמת. — החשוב בין האפולוגטיקנים הנוצריים, שכתבו נגד היהודים, הוא הדומיניקני ריימונדוס מרטיני הספרדי (ע"ע). ספרו *Pugio Fidei* („פגיון האמונה“, המאה ה13) שימש יסוד לפולמוס של הנצרות נגד היהודים במשך כמה מאות שנים, כיוון שריימונדוס השתמש לצרכי הפולמוס שלו ביהדות בידיעותיו המרוכבות בתחום התלמוד והמדרשים. הוא הראשון, שביקש להוכיח את אמיתות-הנצרות מתוך הספרות התלמודית, ורבים הלכו בעקבותיו. מן המתפלמסים החריפים נגד האסלאם באותה מאה יש להזכיר ביחוד את ריימונדוס לולוס. במאה ה14 חיבר ניקולאוס דה לירה (ע"ע), שהשתמש בכתבי-היהודים, כמה חיבורים נגדם.

מלבד החיבורים האפולוגטיים המרוכבים, שנתחברו ביה"ב נגד היהדות ונגד האסלאם, נתחברו אז ע"י האפולוגטיקנים הקאתוליים חיבורים שונים כדי להתגונן מפני הכפירה שבפנים-הכנסיה. חיבורו של אַלְוֵן מֵלִיל (ע"ע) „נגד המינים“ מכוון נגד היהודים המוסלמים מצד אחד ונגד האלפיניזים (ע"ע) מצד שני. מן החיבורים נגד המינים חשובים שני חיבורים מן המאה ה13: *Libri quinque ad-versus Catharos et Valdenses* („5 ספרים נגד הקאתארים והוואלדנסים“), שנתחברו על-ידי הדומיניקני מונטה די קרמונה, והספר *Magisterium divinale* של ג'וֹסֵפֶּ מֶפֶא-ריס. החיבור השני מכוון לא רק כלפי המינים, אלא גם כלפי הפילוסופים הערביים וכלפי הפאנתאיזם, שהיו לו אז חסידים באוניברסיטה של פאריס.

הא' הנוצרית שימשה מכשיר-הגנה לא רק על עקרונותיה של הנצרות, אלא אף על הכנסיה הקאתולית. הדעה המקובלת, שהכנסיה היא בעלת הסמכות העליונה, כבר היא נמצאת אצל אוגוסטינוס: „לא הייתי מאמין באונגליון אילמלא היתה מביאה אותי לכך הסמכות של הכנסיה הקאתולית“. אולם מכתבי אוגוסטינוס דוקה יש ללמוד, שהיה לא בנצרות גם תפקיד תאולוגי עיוני. העולם של יה"ב עסק בבעיית היחס

הספר מדבר על האלוהים, על ההשגחה ועל הישארות-הנפש. מביא הוכחות לאמיתותה של ההתגלות הנוצרית ומוכיח את טעותם של האלילים, היהדות והאסלאם.

במאה ה-17 נתחברו חיבורים אפולוגטיים ע"י קאתולים. בין המחברים היו אישים מפורסמים, למשל, הקדוש פראנסואז מסאל (1567–1622), שספרו *La vraie et la fausse religion* („הדת האמיתית והבלתי-האמיתית“) מגן על עקרו-נות הכנסיה הקאתולית, החשמן רישליה, שכתב כמה חיבורים אפולוגטיים, והסופר-הכומר בוסיא (Bossuet), שהשתדל במשך כל שנות-חייו להחזיר את הפרוטסטנטים אל חיק הכנסיה הקאתולית. בספרו: *Discours sur l'histoire universelle* („שיחה על ההיסטוריה הכללית“) ביקש להוכיח, שהנצרות היא הדבר היחיד בהיסטוריה העולמית, שיש לו חשיבות אמיתית. חבורו הטוב ביותר הוא *Histoire des variations des églises protestantes* („תולדות התמורות של הכנסיות הפרוטסטנטיות“ 1688), שבו הוא מצביע על הרע שבשניונים הדתיים, שחלו בנצרות של הפרוטסטנטים. בין העוסקים בא' קאתולית נגד הפרוטסטנטים היה גם הלמידו של בוסיא, הסופר פנלון. ב-1691–1701 התנהלה חליפת-מכתבים בין בוסיא ולייבניץ על איחודה של הכנסיה הקאתולית עם הפרוטסטנטים; הפילוסוף לייבניץ כתב או (1686) את חיבורו בשם: „שיטה תאולוגית“ (*Systema theologicum*), יצא ב-1819), אך מר"מ זה נכשל; אמנם לייבניץ חשב, שבני-ארצו יהיו מוכנים לקבל כמה תורות קאתוליות, אך הוא העדיף על הכנסיה הקאתולית כנסיה, שהיא מוכנת לשנות את דעתה מזמן לזמן, ומתוך כך להתקדם. לייבניץ עצמו עסק פעמים הרבה בא', אך התעסקותו במקצוע זה מקורה בדרך כלל בעבודותיו הפילוסופיות העיוניות: ב-1668 פירסם חיבור בשם *Confessio naturae contra atheistas* („הכרזת-הטבע נגד האתאיסטים“), חיבור, שבו הגיע לייבניץ לידי המסקנה, שאך ההנחה של מציאות אלוה, שאינו גוף, מאפשרת להסביר את תופעות-הטבע, ובאותו זמן עסק לייבניץ בהגנה על העיקר הנוצרי של השילוש בחיבורו: *Sancta trinitas per nova argumenta logica defensa* („הגנה על השילוש הקדוש ע"י נימוקים הגיוניים חדשים“ 1672). אף אחד מן הפילוסופים שקדמו ללייבניץ לא הטעימו כמותו את טובו של האלוהים, כפי שהוא מתגלה בעולמו. בחיבורו הגדול, *Essais de Théodicée sur la bonté de Dieu, la liberté de l'homme et l'origine du mal* („מסות על צידוק-האל, על טובו של האלוהים, על חירותו של האדם ועל מקור-הרע“, 1710), ניסה לפתור אחת מבעיות-היסוד של האפולוגטיקנים מאז ומתמיד. חיבור זה נכתב כתשובה לפיר ביל (ע"ע), שהעמיד את האמונה והשכל זו מול זה, בעוד שליבניץ — ככל האפולוגטיקנים — ניסה להראות, שקיימת הארמוניה בין האמונה ובין השכל. הכנסיה היתה צריכה או להתגונן נגד השיטה הפילוסופית של שפינוזה. ופ. לאמי (Lamy) יצא נגד שיטה זו בחיבורו: *Le nouvel athéisme ou réfutation du système de Spinoza* („האתאיזם החדש או ביטול שיטתו של שפינוזה“, 1696); אך למרות מה שחכמים שונים כל-כך באמונותיהם דעותיהם כפוסיא, ביל ואף וולטר שיבחו חיבור זה, אין המחבר מגלה בו הבנה יתרה בבעיות המטאפיזיקה. ההגמון והמלומד הצרפתי המפורסם פיר-דיניאל איה (Huet) הולך בספרו *Demonstratio evangelica* („הוכחה על אמי-ותו של האוואנגליון“, 1679) בדרך המסורתית, המוכחת

על דתם. — ניקולאוס קוננוס (ע"ע) כתב „איגרות אל הביהמים“ (*Epistulae ad Bohemos*), שתכליתן היתה להחזיר את ההוסיטים אל חיק-הכנסיה. בחיבורו *Cribratio Alcorani* („חיטוט בקוראן“) ביקש ניקולאוס לשפנע את השולטן התורכי ע"י הניתוח של הקוראן, שהדת הנוצרית עולה על האסלאם. בשאר ספריו — וביחוד בספרו: *De docta ignorantia* („על הבערות המלומדת“) — הוא מתנגד מתוך גישה מיסטית לאריסטו ולתרבות האסכולאסטית. לדעתו, אין להגיע אל האמת בדרך השכל והניסיון, אלא רק ע"י אור על-טבעי.

אף בתקופה החדשה לא נמנעה הכנסיה מלהשתמש גם בא' תקפנית. לתכלית זו נסתייעה ביחוד ביהודים מומרים, שכתבו לפעמים גם חיבורים בעברית נגד בני-דתם הקודמים. אך חשיבותה של א' זו, שעדיין תפסה מקום חשוב בתקופת הקונטר-הרפורמציה, פסקה בתקופת-ההשפלה, כשפקע כוחם של נימוקיה. היא עברה בירושה לכנסיות פרוטסטנטיות קטנות, שעדיין הן מנסות להוכיח ליהודים מתוך המקרא, שישו הוא המשיח. יש לציין, שהרבה מן המוטיביוס המקובלים על האנטישמיות המודרנית מקורם בביקורת התקפנית של הא' הנוצרית.

עם התפשטותן של תנועות-הרפורמציה שוב הוכרחה הכנסיה הקאתולית להתגונן מפני אויבים, לשם כך נתארגנה מחדש ע"י הוועידה של טרנטו (*concilium Tridentinum*). ואין זה מקרה, שמלצ'ור קאנו (Melchor Cano; 1509–1560), דומיניקני ספרדי, שחיבר ספר חשוב במקצוע של הא', השתתף בוועידה זו. לספרו *De locis theologicis* („על מקומות תאולוגיים“) יש חשיבות מכרעת בתולדות התאו-לוגיה, שהרי ספר זה סיפק נשק חדש לאפולוגטיקנים הקאתוליים. תפקיד מרכזי בתנועה זו של חידוש כוחות הכנסיה הקאתולית נודע לישועים, שאחד מהם, רופרטו בלארימינו (Bellarmino; 1542–1621), חיבר ספר חשוב בשם: *Disputationes de controversiis christianae fidei adversus huius temporis haereticos* („ויכוחים על הניגודים של האמונה הנוצרית נגד המינים של הזמן הזה“), שבו נדונות בצורה מסודרת ושיטתית כל הטענות, שנתעוררו בשאלות האמונה של הכנסיה הקאתולית.

מלחמת-הדעות בין הכנסיה הקאתולית ואנשי-הרפורמא-ציה לבשה עד מהרה צורה של פולמוס חריף, וכל צד הגן בעקשנות על עמדתו הדתית. הביטוי המעולה ביותר של הא' של הרפורמציה היא, אפשר, איגרתו של קאלווין לחשמן סאדולטו (1539). ספרו של קאלווין: „המוסד של הדת הנוצרית“ (*Institutio Christianae religionis*, 1536) כולל א' על „אמיתות-הנצרות“. ספר זה ניתרגם לצרפתית על-ידי המחבר (1541). החיבור האפולוגטי הראשון, שנתחבר בלשון מודרנית, הוא של ההוגנוט הצרפתי פיליפ דה מורנה *De la vérité de la religion chrétienne contre les athées, épicuriens, payens, juifs, mahométans et autres infidèles* („על אמיתותה של הדת הנוצרית נגד האתאיסטים, האפי-קורסים, עובדי-האלילים, היהודים, המוסלמים וכופרים אחרים“, אנטוורפן, 1581). אחד מן הספרים האפולוגטיים המעו-לים, שנתחברו על-ידי פרוטסטנטים, הוא ספרו של הוגו גרוטיוס (*Grotius*): *De veritate religionis Christianae* („על אמיתותה של הדת הנוצרית“, 1627). חלוקת-החומר של ספר זה רגילה היא בחיבורים אפולוגטיים עד היום:

של הדאיסטים. הדאיסטן מ. טינדל (ע"ע) ביקש להוכיח, שהנצרות היא קדומה כמו הבריאה (בספרו Christianity as Old as the Creation, 1730), וספר זה נחשב כ"ספר הקודש" של הדאיזם. התפלמס נגדו ויליאם לו (Law; 1686—1761) בספרו "על השכל" (The Case of Reason), שבו השתדל להראות, שהשכלתנות נכשלה. גם בספר Alciphron של הפילוסוף ג'ורג' ברקלי (ע"ע) פועמת רוח הא' הפילי-לוגן האנגלי הגדול ריצ'ארד בנטלי (1662—1742) ניסה להשתמש בפסיקה של ניוטון כהוכחה למציאותו של בורא-העולם (A Confutation of Atheism) — "ביטול האתאיזם". לספרים העוסקים בא' שייכים גם חיבוריו של הפילוסוף סמואל קלארק (1675—1729), שמטפלים בבעיית היחס בין הדת הטבעית ובין ההתגלות הנוצרית. החשוב בין מגיניה של דת-ההתגלות מפני הדאיסטים היה ההגמון האנגליקני יוסף באטלר (1692—1752). בספרו The Analogy of Religion, Natural and Revealed, to the Course and Constitution of Nature ("הדמיון שבין הדת, הטבעית וההתגלותית, למהלך ולהרכב של הטבע") מגלה המחבר את הסתירות שבהשקפותיהם של הדאיסטים, משתדל להראות, שהאמונה בהישארות-הנפש אינה בסתירה אל השכל וטוען, שיש הקבלה בין ההנהגה המוסרית של האל ביחס לעולם הזה ובין שכר ועונש לאחר מיתה. הוא מחייב את הנבואה, שלדעתו, היא מרחבת את הידיעות, שהשגנו בעזרת השכל ואינה מנוגדת להן. הוא עוסק בניסים ומטעים את חשי-בות היצלבותו של ישו כאמצעי, שעל-ידיו אפשר להיוושע. בסוף המאה ה-18 כבר התחילה שוקעת התקופה של "השכל הישר" וקמה תנועה של התלהבות דתית בתוך העולם האנגלי. מנהיגה של תנועת-התחיה האנגלית בסקוט-לאנד, תומאס צ'ארמז (Chalmers; 1780—1847), קבע, שיש להשתמש, מלבד בראיות החיצוניות לאמיתותה של הנצרות, גם בראיות פנימיות. גם בחקירת ההיסטוריה משי-תחרים החוקרים מן ה"שכלתנות" ומתחילים להעמיק חקר ב"רוח-הזמנים". גישה היסטורית זו, שניסתה להסביר כל תופעה ותופעה מתוך רוחו של הזמן, שבו אירעה התופעה, פתחה, מצד אחד, פתח לחקירת התפתחותן של התופעות הדתיות וע"י כך לתפוסות ביקורתיות של התהוות-הנצרות, אך מצד שני תמכה בעקיפים בחידוש הא', שעכשיו יכולה היתה להשתמש ב"ראיות פנימיות" — כלומר, בראיות שהן מסתמכות גם על המחקר ההיסטורי, שגילה פנים חדשות בסיפורים שבאוראנגליון, וגם על ההבנה של תופעות דתיות כתופעות נפשיות איראציונאליות, ששוב אין צורך לתרצן ואף ליישבן עם המסיבות הראציונאליות שבחיי-האדם. מתוך כך מובן הדבר, כיצד יכול היה הפילוסוף הגרמני הגל (ע"ע) להשפיע השפעה מרובה כ"כ על החקירה הביקורתית של תולדות הנצרות ומפני-מה נסתייעו התנועות האורתודוכסיות החדשות בדבריו.

הא' ביחסה אל סמכותן של הכנסיות הנוצריות. בסוף המאה ה-18 התחילו הוגי-הדעות מחשיבים יותר את סמכותן של הכנסיות הנוצריות. ביחוד משכה הכנסיה הקא-תולית את לבותיהם של המשפילים; הקשר ההדוק בין תופעה זו ובין הראקציה נגד הרעיונות, שהתבלטו במהפכה הצרפתית, ניכר בחיבורו האפולוגטי של הצרפתי יוסף דה מסטר (Joseph de Maistre; 1753—1821), "על האפיפיור" (Du Pape; 1817). המחבר, שהיה האישיח

את אמיתותה של הנצרות על יסוד אפשרותם של העליטבעי והניסים וכן על סמך הוכחות היסטוריות. הוא קיבל את דעתם של האפולוגטיקנים היהודיים ההלניסטיים, שראו באלים של המיתולוגיה הקלאסית מעין תחליפים למשה, שהיה נערץ בשמות שונים. ספרו מצטיין בלמדנות יוצאת מן הכלל.

במאה ה-17 התחילה הדת מפסדת את חשיבותה המרכזית בתפיסת-העולם של המשפילים, ומכאן ואילך הוכרחה הא' הנוצרית להתגונן מפני המאמינים באל פילוסופי, שהתנגדו להתגלות, וכן מפני אתאיסטים. הגנה זו היתה אפשרית בשתי דרכים: או להראות, שהנצרות היא דת שכלית, או להוכיח, שהשכל אינו מספיק לפתור את בעיות-האדם ושלפיכך יש צורך בדת.

בדרך השנייה הלך פסקל (ע"ע), שהחליף מתוך חוויה דתית עמוקה את אלוהי-הפילוסופים באלוהי אברהם. יצחק ויעקב. הוא ביקש לחבר "א' על הדת הנוצרית", אך הספיק לכתוב לשם כך רק הערות בודדות, שיצאו לאחר שמת בשם "הגיונות" (Pensées). דבריו של פאסקאל מכוונים כלפי ה"חפשים" של תקופתו. הוא יוצא מן הגישה השכלתנית וקובע, שהשכל, שאינו מכיר בגבולותיו, פוסק מלהיות שכל. האדם הוא יצור מלא ניגודים: הוא יצור נשגב ושפל כאחד; ואת הניגודים הללו אפשר להסביר רק ע"י תורת החטא הקדמון והגאולה ע"י ישו. בא' שלו מגיע פאסקאל לפעמים עד כדי שלילת האפשרות של תאולוגיה טבעית כלשהי. אין הוא משתמש בנימוקים מיוסדים על הפסיקה והמטאפסיקה, אלא בהוכחות מוסריות, שמתבססות על נתונים פסיכולוגיים. פאסקאל הוא אחד מן האפולוגטיקנים הראשונים של הדת בתקופה של פריחת המחשבה השכלתנית ושל המדעים, כשכבר היה קשה להגן על הדת בשם אחדותם של השכל והחוויה הדתית; אך הכנסיה הקאתולית הרשמית לא קיבלה את דעותיו והוסיפה לעסוק בא' ממין אחר.

אף הרבה מן האפולוגטיקנים של סוף המאה ה-17, שביקשו לפשר בין הדת ובין השכל, הלכו בדרך שונה מזו של פאס-קאל. הם מצאו פשרה כזו בתקופת-ההשכלה. הפילוסוף לוק (ע"ע) היה אף הוא קרוב לרעיונות של תקופת-ההשכלה, אע"פ שהאמין בהתגלות הנוצרית, כפי שנראה מספרו: The Reasonableness of Christianity ("התקבלותה של הנצרות על הדעת", 1695). שבו הוא מוכן לקבל את המיסטוריים הנוצריים מתוך הטענה, שאין האדם יכול לדעת כלום על טבע-המלאכים בלא ההתגלות. לעומת זה קיבל חסידו הנהלה של לוק, הדאיסטן האנגלי ג'ון טולאנד (1670—1722), את הגישה השכלתנית. ב-1696 הוציא ספר בשם: Christianity not Mysterious ("הנצרות אינה מיסטורית"), שבו הוא קובע הנחה, שאי-אפשר שתהינה בנצרות דוגמות בלתי מתקבלות על השכל, שהרי אלוהות מושכלת אינה יכולה להתגלות בצורה מנוגדת לשכל.

המאה ה-18 היא תקופת התערערותם של הערכים הדתיים; אולם רוב הוגי-הדעות, שגרמו להתערערות זו, האמינו באלוהי הות, עירובי-תחומים זה הוא אחד מן הגורמים לדבר, שאף בתקופה זו קמו לנצרות אפולוגטיקנים הרבה. אעפ"כ היתה המאה ה-18 תקופת ירידה לא', שהרי בה התפתחו הדאיזם, המאטריאליזם והאתאיזם. בתקופה זו, שדגלה בהשכלה, שוב אי-אפשר היה להצדיק את האמונה בניסים, וכדי להגן על הנצרות היה צורך להראות, שהיא דת טבעית ומתקבלת על השכל. בזה עברו האפולוגטיקנים הנוצריים בעצם לעמדתם

על „הניסיון הפנימי“, על „המובן הדתי“, על „עדות-הרוח“ ועל „הביטחון הבלתי-אמצעי של האמונה“. נגד גישות כאלו יצאה הכנסייה הקתולית בוועידת הוואטיקאן ב-1870, שנת-קיימה בראשותו של פיוס IX. וכן כתב נגדן האפיפיור לאו XIII (באנציקליקה *Providentissimus Deus*, 1893). בהשפעת התפיסה המדעית, התובעת גישה „אובייקטיבית“, שנחשבת לגישה היחידה שבאמצעותה אפשר להגיע להכרה אמיתית, לובשת אף היא לפעמים צורה של חקירה מדעית אובייקטיבית.

החקירות החדשות בספרות הנוצרית הקדומה הראו, שהשאיפה הביקורתית הפריחה על המידה ב„חפשויותה“, וכתוצאה מזה נעשתה ביקורת הטפסים שמרנית יותר. הא' הנוצרית נהנית מהתגברותו של הזרם השמרני בביקורת. גם התגליות הארכאולוגיות השונות מראות, שהטפסים העתיקים קרובים לאמת יותר משיערו החוקרים תחילה. כן עזרת החקירה הבלשנית והספרותית להבנתם של הטפסים ומסלוקת הרבה מן המקומות הסתומים. וכך מסייע המדע — שבטבעו הוא הולך בדרכים שונות מאותן של הא' ושצריך להיות רחוק מכל דוגמאטיקה אף ברוחו הביקרתי — לא' נוצרית.

מתוך השימוש בתגליות המדעיות לשם הגנה על הנצרות באה בסוף המאה ה-19 פריחה חדשה לחקירת כתבי-הקודש בכנסייה הקתולית. ועד היום היא משתמשת ברצון בתוצאות של המדע לשם הבנת הטפסים. שהם קדושים לכנסייה: „במידה שתקופתנו מעוררת קשיים ושאלות חדשות, בה במידה היא מביאה בעזרתה גם כלי-עזר חדשים לפרשנות“ (אנציקליקה *Divino afflante spiritu*, 1943); ומתוך ההנחה, שכתבי-הקודש נתחברו ברוח-הקודש, ובכן באו מפי הגבורה, תומכת הכנסייה בחקירה במידה שהיא מסייעת לתפיסה זו.

בפרוטסטאנטים של היום כרוכה הא' בדרך כלל בבעיות תאולוגיות יסודיות של הנצרות: אל ברט שווייצר (נולד 1875) מטעים, שהבשורה של ישו ושל פאולוס היא תורה אסקאטולוגית. לדעתו של לאונארד ראגאץ (1868—1945), המייצג החשוב ביותר של הסוציאליזם הדוני, מהותה של הנצרות היא מלחמה מוחלטת במיליטאריזם ובקאפיטאליזם ובעד סוציאליזם מבוסס על יסוד דמוקרטי נוצרי. קארל בארת (Barth; נולד 1886), המייצג המפורסם של התאולוגיה הדיאלקטית, דוחה כל תאולוגיה טבעית וכל נסיון לבסס בעזרת המדע את אמיתותה של ההתגלות הנוצרית. גם ראגאץ וגם בארת נלחמו מלחמה אידאולוגית עזה בנאציזם.

Fr. Delitzsch, *System der christl. Apologetik*, 1869; V. Zöckler, *Gesch. der Apologie des Christentums*, 1907; A. Puech, *Les apologistes grecs du IIe siècle de notre ère*, 1912; Geffken, *Zwei griechische Apologeten*, 1907; Robert Wilde, *The treatment of Jews in the Greek Christian writers of the first three centuries*, 1949; Fr. Hettinger, *Apologie des Christentums* (5 Bde., 1906—1908); K. Werner, *Gesch. d. apologet. u. polem. Litt. der christl. Theologie* (5 Bde., 1861—1865); J. Oman, *Problem of Faith and Freedom*; A. E. Garvie, *Handbook of Christian Apologetics*, 1913; F. W. Macran, *Engl. Apologetic Theology*; L. Lemme, *Christliche Apologetik*, 1922; B. Goebel, *Katholische Apologetik*, 1930; G. Monti, *L'apologetica scientifica della religione cattolica*, 1922; I. V. Bainvel, *Un essai de systématisation apologetique (Revue pratique d'apologétique)*, 1918; M. Steinschneider, *Polem. und apolog. Literatur in arab. Sprache, zw. Muslimen, Christen u. Juden*, 1877.

פ. ד.

החזקה והמוכשרת ביותר של התנועה הנאו-קתולית והאנטי-מהפכנית, דגל באבסולוטיזם האפיפיורי גם כלפי השלטונות המדיניים. המייצג המזוהר של הראקציה נגד האידיאות של המהפכה הצרפתית, הרומאנטיקן שאטובריאן (Chateau-briand; 1768—1848), חיבר ספר אפולוגטי גדול על הנצרות בשם: *Chrétienne ou beautés de la religion* („הגניוס של הנצרות, או יפיה של הדת“, 1802), שהשפיע לא רק על צרפת, אלא על אירופה כולה. שאטובריאן הוא הראשון, שביסס את הא' של הנצרות על הצד האסתטי בלבד. הוא משבח את „דת המעונים הקדושים“, את אבות-הכנסייה ואת המיסתורים של הנצרות רק משום שהנצרות נוגעת ללב ומעוררת את הדמיון. מלבד הצד האסתטי שבקא-תוליות ומלבד מה שסמכות-הכנסייה משכה את לבם של כל אלה שהתנגדו למהפכות ולרעיונות-ההשפלה, גדלה השפעת הכנסייה הקתולית בימים ההם גם מפני שהמשפילים פנו אז עורף לקלאסיציזם, שהסתמך על התקופה העתיקה, והתחילו מחבבים את יה"ב ה„רומאנטיים“ — ובכל אלה השתמשה אז הא' הקתולית.

במאה ה-19 נתפשט בין הוגי-הדעות האגנוסטיציזם (ע"ע), ששימש, ביחוד בתחילתו, כלי לא' הנוצרית בצורת הטענה: מאחר שאין אנו מוכשרים לתפוס את מהותם של האלוהים, הנשמה והישארות-הנפש, הרי אי-אפשר לטעון, שהידיעות הנמסרות לנו בדת בלתי-נכונות הן; האפולוגטיקנים ראו איפוא באגנוסטיציזם מעין הגדרה חדשה של גבולות השכל האנושי. מצד שני טענו חסידי האגנוסטיציזם, שמאחר שאין האדם יכול להגיע לידיעה של אותם העניינים, שהם היסוד של כל השקפה דתית, אין יסוד לכל התעסקות בשאלות-הדת, ומתוך כך נלחם הדארוויניסטן ת. ה. הפסלי (Huxley; 1825—1895), שטבע את המונח „אגנוסטיציזם“, מלחמה עזה באמונת הנוצרים בניסים. כשביקש הפוזיטיביזם לצמצם את הפילוסופיה בתחום ההסתכלות של המדעים ה„פוזיטיביים“ ואף רצה להחליף את דת-ההתגלות בדת-האנושיות (לפי הגדרתו של הפסלי „קאתוליצזם בלא נצרות“), יצאו נגד תורה זו כמה וכמה אפולוגטיקנים נוצריים. כן התנגדו סופרים נוצריים הרבה לספרו של רֶנֶן (ע"ע) „חיי ישו“ (Vie de Jésus), שבו שלל רנאן את הניסים ואת אלוהותו של ישו.

התפתחותם של המדעים במאה ה-19 השפיעה הרבה על כיוונה של הא'. השקפתו של קופרניקוס ניצחה אפילו בתוך הכנסייה הקתולית: ספרים, שהם דגים בעניין זה ושקודם לכן היו אסורים לקריאה, בטל האיסור עליהם בזמן החדש. גם החקירות הגאולוגיות נתקבלו בדרך כלל אף על אנשי-הדת, באופן שהאפולוגטיקנים ראו את עצמם חייבים לפשר בין מסקנותיהן של חקירות אלו ובין הכתוב בפרקים הראשונים של ספר „בראשית“. השתלטותה של הדעה, שקיימת התפתחות הן בטבע (דארוויניזם) והן בהיסטוריה, חייבה עמדה חדשה מצד הא' הנוצרית. גישתם של הפרוטסטאנטים היא מתונה יותר כלפי הדעות הללו, ואילו הכנסייה הקתולית קובעת, שיש להאמין במוצאה של האנושות מוזג אחד ושהאכילה מעץ-הדעת היא שגרמה לחטא הקדמון. עם זה הוטל על הא' הדתית להילחם בהשקפות מאטריאליסטיות. שחותרות תחת עצם קיומה של האמונה הדתית.

היו פרוטסטאנטים ואף קאתולים, שניסו להשתמש מן השאלות הנוגעות לדת, שנתעוררו עם התפתחותם של המדעים. יש מן הפרוטסטאנטים, שפוסחים על ה„פשט“ ומדברים

נתרחב במרוצת-הזמן באופן שא' נעשה גם מגן על החקלאות. בעיקר ע"י הדיפת הארבה והעכברים וסכנות אחרות לתבואה ולפירות. בתפקידו זה היה נקרא בתנאים מסויימים לעזרת הקציר והבציר, ודחה כמה אלים מקומיים, שהיו ממונים על הפיריון בשטח הדורי שביוון, וביחוד בספארטה.

2. המושג מא' כשומר על דירי-העדרים נתרחב גם באופן שא' נחשב כמגן על מקומות קדושים מגודרים גדרי-אבן, וביחוד על מבואות למקומות קדושים, וכן על פתחי בתים וארמונות וכנראה גם על שערי-ערים. לפני המבואות היתה ניצבת אבן בצורת עמוד או חרוט או עמודת-אבן מחודדת, שנחשבה כסמל של א' אַגַיִאִוס (ἀγῆαιός), ז"א „שומר על הרחבה (או הרחוב)“. מקומות קדושים של אלים אחרים, שסביבם הוצבו אבנים, נתייחסו אח"כ לא'.

3. כהודף רעות נחשב א' גם לשליט עליהן, וכך הפך לאל מביא רעות. מכאן הופעתו כמשלח מחלות, מגפות ומוות בעזרת קשת-הפלא, שהוא מכון נגד קרבנותיו.

4. כשליט על המחלות הוזק א' גם כמוכשר להרחיקן, ביחוד בעזרת לחישה, שירה ומעשי-חיתוי. באפוס של הזמרוס הוא עדיין אל הרפואה היחיד. שיר-לחישה נגד מחלה, שהיה מכון להפעיל את עזרתו של א', הפך במשך הזמן, לאתר שנתעדנו צורתו ותכנו, להימנון לכבוד א' ולשיר-נצחון בכלל (παῖνόν). שמו של שיר זה נעשה גם אחד מכינויו של א' עצמו — א' פַיִאִאון. בתקופה מאוחרת יותר עברו סגולותיו של א' כרופא לבנו אַסקלפיוס (ע"ע), אולם במקומות מסויימים, כמו בסביבות הים השחור וביחוד ברומי, הוסיף א' להיחשב בעיקר כאל-הרפואה.

5. הרפואה והנבואה הן בדתות הרבה משולבות זו בזו; ואף במיתוס היווני א' הוא לא רק אלוהי-הרפואה, אלא אף מגלה עתידות לשואליו. בכמה מקומות, ביחוד באסיה הקטנה, השתלט א' על כמה מקומות, שהיו מיועדים מימים קדומים ביותר לדרישה באלים. כאל-הנבואה החשוב ביותר ביוון קנה לו שכיחה בדלפוי. בהיכלי הנבואה שלו באסיה הקטנה היה מגיד עתידות באמצעות כוהן, שא' היה משרה עליו מרותו, או באמצעות כוהנת נתונה במצב אַכסטטי. מפורסמת ביותר היתה הפיתיה (ע"ע) שבדלפוי, שא' כבש בתקופה המיקנית. פושר-הנבואה בכלל הוא לפי מושגי יוון, מתנת-א'.

6. א' פַיִאִאון הוא גם אלוהי השירה, המוסיקה והריקוד. באפוס ובהימנונים ההומריים הוא המנצח על מקהלות המוסיקה, כשהוא מנגן בקיתארה ושר ורוקד ביחד עמהן במעגל (χορός; הורה).

7. מתוך כך נעשה ברבות-הימים, בתהליך העידון של אישיותו האלוהית, גם אל האמנות והחכמה בכלל, וסמל הקצב, ההארמוניה והריסון העצמי באמנות ובהליכות-החיים כאחד — מה שנחשב לחלק עיקרי של המהות ההלנית השלמה. יתכן, שלהתפתחות זו סייעה העובדה, שפולחנו של א' בכלל היה קשור במערכת מפורטת של מצוות מעשיות, שגרמה להשתעבדות חיי-האדם לחוקיות מסויימת. תיאורו של א' באמנות הפלאסטית ובציור נתון ביטוי לקצב ולהארמוניה שבהופעתו ובפעולותיו. מן המאה ה-6 ואילך ידוע זיהויו של א' עם הלייס. המובן של כינויו „פויבוס“ לא נתברר.

השם א' אינו הלני. מוצאו מאסיה הקטנה, ויש סברה, שבא מליקיה, יתכן, שהליקיים ועמים אחרים מעמי אסיה הקטנה, וכן היוונים, קיבלוהו מן המזרח. כתובות בכתב היירוגליפי-חיתית, שעוסקות בעברות בדיני טומאה וטהרה, מזכירות את שמו של האל „אפולונוס“, שפולחנו נזכר גם

אפולודורוס — Ἀπολλόδωρος, המכונה: האתונאי, על-שם אתונה עיר מולדתו — (180—120/119 לפסה"ג).

מלומד וסופר יווני; היסטוריון, גאוגרף, חוקר דת ומיתוס, פילולוג. א' היה תלמידו של אריסטרכוס (ע"ע) באלכסנדריה. ב-146 בערך עזב את אלכסנדריה ונשתקע באתונה, שבה ישב עד יום מותו. לכתביו, שמהם הגיעו אלינו רק שרידים בלבד, היתה השפעה מרובה על הספרות היוונית. החשובים שבהם הם: (1) כרוניקה, תולדות-העולם בסדר כרונולוגי מחורבן טרויה ואילך. נזכרים כאן מאורעות מדיניים חשובים, וכן ידיעות, שהן נוגעות לתולדות-התרבות בכללן, וביחוד לתולדות המחשבה הפילוסופית והאסכולות הפילוסופיות. מטעמים מנמטכניים נתחברה כרוניקה זו בחרוזים של טרימטר יאמבי; היא הוקדשה לאַטלוס (ע"ע), מלך פרגאמון. (2) ביבליו-תיקי (= ספריה), ספר על המיתולוגיה וגיבורי המיתולוגיה היוונית, שלא נשתמר. ה„ביבליותיקי“ המיוחסת לא' היא חיבור מאוחר מן המאה ה-1 או ה-2 לסה"ג. (3) „על האלים“ — סקירה של הדת היוונית ברוח הראציולנאליזם, שהשפיעה הרבה על הסופרים המאוחרים, שעסקו בענייני-דת; גם ספר זה לא נשתמר. א' חיבר גם חיבורים בגאוגרפיה ופירושים על סופרים כמו אפיקרמוס (ע"ע) וסופרון (ע"ע).

Felix Jacoby, *Fragmente der griech. Historiker*, IIB, 1929, 1022—1128; idem, *Appollodors Chronik*, 1902; C. Reinhardt, *De Graecorum theologia capita*, II, 1910.

מ. ש.

אפולודורוס מִמְּשֶׁק (Apollodorus), ארדיכל יווני,

שפעל במחיצתו של טריינוס קיסר. נראה, שא' הוא שקבע בארכיטקטורה את דמותו של הסיגנון הרומי הקלאסי, שהוא מזיגה של יסודות ארכיטקטוניים הלניסטיים עם הסיגנון שהיה מקובל ברומי. מפעלו החשוב ביותר מבחינה זו הוא הפורום של טריינוס (בבנה בין 107—113 לסה"ג), וכנראה שלו היו גם התכניות של מרחצאות-טריינוס ושל האודיאון שנבנו ברומי ושל קשת-הניצחון שבאנקונה. כן מייחסים לו חלק בתיכנונם של כמה בניינים ציבוריים אחרים וגם של עמדת-טריינוס (אך בזה האחרון אין לו, כנראה, חלק). אחת מן היצירות המוצלחות ביותר של א' היה הגשר על הדאנובה ליד „שערי-ברזל“, גשר זה נבנה ב-104/5 לסה"ג מעץ ואבן; אָרְכוֹ היה ק"מ אחד (ע' Dio Cass., LXIX, 4) ותבליט שלו נמצא על עמוד-טריינוס. על גשר זה ועל מכונות-מצור שונות כתב א' חיבור. — בימיו של אדריינוס קיסר הודח א' כנראה ממקומו משום שנועז לערער על התכניות שהכין הקיסר בשביל מקדש נָנוס ורומי, ולפי האגדה אף נידון משום כך למיתה.

אפולון (Ἀπόλλων), במיתולוגיה ודת היוונית — האל החשוב ביותר, זולת זֵוס, בין שנים-עשר האלים הראשיים שוכני-האולימפוס. בנם של זֵוס וֵלטו, שילדה לו בגלוס את התאומים, א' ואַרְטֵמיס. א' הוא בעל תפקידים מרובים:

1. הוא שומר על העדרים ומגן על תבואת-השדה. תכונתו כאל-העדרים באה לידי ביטוי בסיפור על הדראקון פיתון (ע"ע) בדלפוי, שנהרג ע"י א' — הריגה, שא' כיפר עליה בשירותו כרועה אצל אדמטוס (ע"ע) מלך תסאליה, וכן בסיפור על גנבת עדרי-הבקר של א' ע"י הרמס. יתכן שכינויו ליקיוס (λύκος ביוו' זאב) קשור בהגנה שלו על העדרים מפני התנפלויות של זאבים. המושג של א' כמגן על העדרים

אַפּוֹלוֹנִיָּה (Ἀπολλωνία), עיר-חוף בארץ-ישראל, 15 ק"מ מצפון ליפו, שנבנתה ע"י היוונים בימי הביניים השני ושכיום לא נשארו ממנה אלא חרבות בלבד. נקראה על-שם האל היווני אפולון סוטר ("המציל"); בתקופה הבי-זאנטית נקראה גם סוֹנוֹזָה ("עיר המציל", מתוך התפונות לישו). יש משערים, שא' נבנתה במקום העיר הכנענית רשפון (על שם האל הכנעני רשף, ע"ע, ששמו, כנראה, הוחלף ע"י הכנענים המיוונים בשמו של האל היווני אפולון). א' נזכרת לראשונה בין הערים, שהחזיק בהן ינאי (קדמ', י"ג, ט"ז, ד'), אך נראה שכבר נכבשה ע"י יוחנן הורקנוס. פומפיוס הפריד את סביבות א' מן התחום של מדינת-היהודים וגאביניוס בנה את העיר מחדש לאחר שנהרסה בשעת הכיבוש החשמונאי. היא היתה חלק מנחלת הורדוס ואגריפס, ואח"כ עיר עצמאית בגבולות של הפרובינציה יודאה (אח"כ של סוריה פלסטינה). בימי הערבים ניתן לה שוב השם השמי ארסוף (רשף). ביה"ב היתה א' עיר גדולה וחזקה, שנלכדה ע"י המלך הצלבני פאלדוויין I ב-1101. בימי שלטון-הצלבנים שימשה א' (שנקראה אז ארסור, שיבוש של השם הערבי ארסוף) מרכז מסחרי (ביחוד לאנשי ג'נובה). צלאח א-דין כבש את א' ב-1187; ריצ'ארד לב-האריה החזיר אותה לצלבנים ב-1191; לסוף נכבשה העיר ונחרבה ע"י השולטן הממלוכי-המצרי בַּיבַּרס ב-1265. שרידים של מבצר צלבני מצודה ונמל, נראים כיום על שפת-הים כ-4 ק"מ צפונית מערבית מהרצליה. מדרום להם נמצאים שרידי העיר היוונית הרומית, שבתחומה נמצאו גם שתי כתובות יהודיות-יווניות. ועדת-השמות הממשלתית של מדינת-ישראל החליטה לקרוא למקום זה בשם תל אֶרְשָׁף. סמוך לחרבות-א' נמצא כיום מושב-העובדים רשפון (ע"ע).

ספר הישוב א', א', ע"ע; מ. אבייונה, גיאוגרפיה היסטורית, עמ' 43, 128; 136, II, SWP, 1936; ZDPV, Beyer.

מ. א. י.

אַפּוֹלוֹנִיּוֹס, שר-הכספים של תלמי II פילאדלפוס (ע"ע) מלך-מצרים. הוא היה אחד מן האדמיניסטרטורים המוכשרים ביותר של מצרים התלמיית במאה ה-3 לפסה"נ. הפאפירוסים מארכיונו של זֶנוֹן (ע"ע פפירולוגיה) מכילים חומר מרובה על א', בעיקר על פעולתו כבעל-אחווה בפאיוס. אבל א' היה גם בעל-אחווה בא"י (אדמת-כרמים בבית-ענת) וכן היה סוחר ובעל-תעשייה. הרבה מסוכניו ישבו בארץ-ישראל ודאגו לפיתוח המסחר בין א"י ומצרים.

אַפּוֹלוֹנִיּוֹס מוֹלוֹן (Ἀπολλώνιος ὁ Μόλων; ὁ τοῦ Μόλωνος), רֶטוֹר וסופר יווני, שחי במחצה הראשונה של המאה הראשונה לפסה"נ. א', שהיה ליד אלבאנדה שבקרית, התיישב באי רודוס, שבו נעשה ראש האסכולה המפורסמת לֶרְטוֹרִיקָה. א' הלך פעמיים לרומי (ב-87 וב-81 לפסה"נ) בענייניהם של תושבי האי. כאן התודע אל ציצרו (ע"ע), שנעשה אח"כ אחד מתלמידיו של א' מ' בבית-מדרשו ברודוס. כֶּרְטוֹר השתייך א' לאסכולה האסיאנית (ע"ע רטוריקה), אע"פ שניכרת בו נטיה מסוימת לקלאסיציזם. הוא חיבר נאומים, ספרי-לימוד לרטוריקה ופירושים לשירי הומוס. וכן גם התקיף בחיבור מיוחד את הפילוסופים.

בכתביו עסק א' גם בעניינים מדיניים, ובראש וראשונה בשאלת-היחסים בין היהודים והגויים. א' היה שונא-ישראל מובהק והשתמש בעטו להשמיץ את היהודים בלא כל גבול

בכתובות בועזכוי. סמלו של "אפולוניוס" היה קרוט מוצב ליד מבואות-היכלים ושערי-ערים. הרזוני משער, שהשם החיתי מוצא מן המלה הבבלית "אבוליו", כלומר שער. אם נכונה היא השערה זו מסתבר, שא' הוא ממוצא בבלי. בחפירות בית-ירח נתגלו זה לא כבר לפני שני שערי-העיר חרוטי-אבן מן המאה ה-29 לפסה"נ. חרוטים כאלה, כסמלים של אֶל שומר-השער, היו מקובלים אפוא, כנראה, אף בא"י. יתכן, שהיוונים גזרו את צורת שמו של א' בדרך אטימולוגיה עממית מן ἀπέλλα בדורית, שמשמעותו דיר, גדר מסביב לעדר. גלוסה אצל הֵיסְכִיוֹס (ע"ע) — πέλλα : λίθος (פֶּלָה = אבן) — נותנת חיזוק להשערה זו. על מוצאו הבבלי של א' מעידה, אפשר, גם העובדה, שחגיג'א' — שלא כשאר החגים היו-ניים — היו חלים ביום שביעי בחודש. כינויו המיוחד של א' Ἐβδομαγέτης, "שחגיו ביום השביעי", מוכיח, שלעובדיו היווניים היה סדר-חגים זה נראה מוזר. גם מיעוט חגיו בניגוד לריבוי מקומות-פולחנו מלמד, שמערכת-החגים בכללה נקבעה קודם שנתפשט פולחנו ביוון.

א' אינו אפוא הלני לפי מוצאו, ואפילו לא הודו-אירופי. המסורת האפית יודעת אותו כמגן על הטרויאנים דוקא, אויביהם של היוונים. עכ"פ בעיני עובדיו היווניים היה נראה תמיד כאל גדול וגיבור, שמוראו על כל סביבו. בשירה אין מייחדים לו קווים אנתרופומורפיים במידה שהדבר נהוג כלפי אלים אחרים. הוא נשגב בטהרתו ועצמתו, אינו מתערב בקרב כשאר האלים, פועל מרחוק, והוא לא רק נעלה מבני-האדם, אלא במידת-מה אף מן האלים. כבנו של זוס השליט העליון, הוא יודע לגלות את רצונו של האב, אין הוא מוגבל בידעו-תיו, באופן שיודע הוא אפילו מספר לגרגרי-החול, ואינו אומר אלא מה שאביו שם בפיו. דתו אינה דת שבהתגלות, אך נענה הוא לדורשיו בכל מקרה מיוחד, נותן הוראות כיצד להתנהג בחיי הפרט והכלל, וכיצד להיטהר במקרה של חטא. האדם כולו ומשטר-חיינו נתון בידיו, דורש הוא את קיומם של חוקי-המוסר בחברה ובמדינה, ומשתתף גם בהקמתן של חברות חדשות — בייסוד ערים ובקביעת חוקה להן. לשיאה הגיעה סמכותו של א' בדלפוי, מרכז-שלטונו מלפני כ-700 לפסה"נ. הוא אֶל פאנהלני, אינו קשור בשום שבט משבטי-יוון, ולפעמים הוא גם נקרא "האל" סתם (ὁ θεός) או הראשון לאלים. האטרופסקים והרומים שמרו על שמו היווני ולא זיהו אותו עם שום אֶל שלהם. באמנות הוא מתואר מתחילה כבעל זקן, אח"כ — כעלם צעיר כליל-יופי. בגמלון של היכל זוס באולימפיה מתואר א' בכל הדרו כשהוא כובש את כעסו ומרסן ע"י כך את ההמולה שבחנתונת פֶּרִיטוֹאוֹס (ע"ע).

בא"י היה פולחן א' מצוי באדוֹרִים (ב"נגד אפיון", ב/112 ואילך, הוא נזכר כאל האור), באשקלון, בעזה; הוא מופיע על גבי מטבעות או כתובות בקיסריה, בשכם, בגרש, ועל מזבח בקנת שבבשן. פולחן-א' היה ידוע גם בקפריסין, ושמו הכנעני שם הוא: רשף. א' בצורת רשף היה ידוע גם בא"י ומכאן צורת השם אפולונייה (ע"ע) לעיר החוף ארסוף.

Martin P. Nilsson, *Geschichte der griechischen Religion* (I, II), 1950/1, passim; U. v. Wilamowitz-Moellendorf, *Der Glaube der Hellenen*, I, II (1931/2), passim; B. Hrozný, *Les quatre autels "hittites" hiéroglyphiques d'Emri Ghazi et d'Eski Kista* (*Archiv Orientalni*, VIII [1936], p. 171 sq.); M. P. Nilsson, *Die älteste griechische Zeitrechnung, Apollon und der Orient* (*Archiv f. Religionswissenschaft*, XIV [1911], p. 423 sq.); id., *Primitive Time-Reckoning*, 1920, p. 368 sq.; Schürer, II⁴, 132–, II, III passim.

מ. ש.



אפולון יורה חצים בילדי ניובי. אגרסל־גביע אטי אדום־הדמות.
נתגלה באורוויטו. 45—60 לפסה"נ. לזבר, פאריס



ראש אפולון על מטבע כסף של העיר אמפיפוליס, תראקיה.
358—437 לפסה"נ



אפולון: ראש של פסל, ברונזה. פיומבינו, איטליה.
בערך 490 לפסה"נ



אפולון: ראש של פסל, טרקוטה. ויאי, איטליה.
סיגנון ארכאי אטרוסקי. בערך 480 לפסה"נ



אפולון : פסל שיש. בגמלון המערבי של היכל זוס באולימפיה. בערך 460 לפסה"ב

אלה נשתמרו ברובם בכ"י וכמה מהם ניתרגמו לעברית. חשוב ביחוד הספר על „סודות היצירה“, שבסופו נמצא „לוח-אזמרגד של הרמס“ — טפסט יסודי של האלכימיה המערבית ביה"ב.

אפולוניוס מלך צור, ספור על (Historia Apollonii regis Tyri), רומאן לאטיני, שעקבות-השפעתו ניכרים בספרויות האירופיות של יה"ב וגם של התקופות המאוחרות יותר. רומאן זה, ששם מחברו אינו ידוע, נתפשט במאה ה-5 או ה-6 לסה"נ, אבל כמה סימנים מעידים, שנתחבר קודם המאה ה-4. אפשר מאוד, שהוא עיבוד של סיפור יוני, שהרי דומה הוא בתכנו ובמבנה שלו לרומאנים היווניים, וביחוד לרומאן „דברים מאפסוס“ (Ἐφεσιακά) של פסנפון מאפסוס (המאה ה-2 לסה"נ). תוכן הסיפור על א' הוא בקיצור זה: אנטיוכוס מלך אנטיוכיה הוא המאהב של בתו היפהפיה; הוא נדחיה לכול מי שמבקש אותה לאשה והורג את מי שאינו מצליח לפתור חידה זו. אולם א' מלך צור מכונן לפתרון הנכון (שהוא — גילוי-העריות של המלך), ואנטיוכוס מבקש להרוג אותו; א' בורח ממנו ומפליג לאפריקה, אך ספינתו נשברת בסערה. א' ניצל ומגיע לקירנזי. ארכי-סטראטוס מלך קירנזי נוטה חסד לא', ובתו ארכיסטראטיס מתאהבת בו ונישאת לו. המלך אנטיוכוס נהרג על-ידי ברק, ואפולוניוס נתמנה ליורשו. בשעת הנסיעה של אפולוניוס לאנטיוכיה ילדה לו אשתו בת, ונדמה היה שהאם מתה בשעת הלידה. את ארונה השליכו לים, אך הארון הגיע לאפסוס, במקום שרופא החיה אותה ממייתה המדומה, וארכיסטראטיס נעשתה כוהנת במקדש של דיאנה. א' שהמשיך בינתיים בדרכו, הגיע לתארסוס ומסר שם את בתו התינוקת (שקרא לה תארסיה) לאפיטרופוס של ידו. עברו שנים ואשתו של האפיטרופוס נתקנאה ביפיה של תארסיה וציוותה על אחד מעבדיה להרוג אותה, אך באותה שעה חטפו את תארסיה שודדיים ומכרו אותה לבעל בית-זונות במיטילני; תארסיה ידעה לשמור על טהרתה אפילו במקום זה. בינתיים ביקש א' את בתו. סערתיים הביאה את ספינתו למיטילני, ואתנאגוראס, נסיך-העיר, הביא את תארסיה לספינה כדי שתשמח את לבו של הזר האציל. הבת גילתה שהיא בתו של א' והאב נתן אותה לאתנאגוראס לאשה. אח"כ חלם א' חלום, שבו נצטווה לנסוע עם בתו ובעלה לאפסוס. הוא ממלא אחר הצו ובאפסוס הוא מספר את תולדות-חייו לכוהנת במקדש-דיאנה. מתוך כך מגלה לו אותה כוהנת שהיא אשתו. לאחר שנה מת מלך קירנזי חותנו, חצייה-מלכות של עיר זו עוברת לא' (המושל גם על אנטיוכיה ועל צור) וחצייה השני לבתו, וכל בנייה-משפחה חיו מאז באישר ובשמחה עד מותם.

בסיפור על א' ניכרים בבירור הסימנים הטיפוסיים של הרומאן ההלניסטי מן המאות ה-2—3 לסה"נ: שני נאהבים או בני משפחה אחת, שאיזה אסון ימי (סערה או שודדים) מפריד ביניהם; הם נפגשים באופן בלתי-צפוי לאחר שהם מבקשים זה את זה בכמה ארצות ובמשך שנים מרובות; הרפתקות, שמלוות את העלילה העיקרית, משהות את הפתרון הסופי. סוג זה של רומאן-משפחה סנטימנטאלי ומרתק עבר בירושה לספרות הביזאנטית, וכשנתפרסם במערב נתייחס מאוד על הקוראים ונעשה אחד מן היסודות העיקריים של סוג הסיפור המחורז, הנקרא „אפוס חצרני“, שהתפשט מצרפת, מן המאה ה-12 ואילך, באירופה כולה. הסיפור על

ושיעור. קטעים מחיבורו „נגד היהודים“ נשתמרו בחיבוריהם של יוסף בן מתתיהו („נגד אפיון“) ושל אפולוניוס (Praeparatio evangelica). לפי א' חסרים היהודים, שהוא מכנה אותם בשם „הגרועים שבבְּרָרִים“, כל כשרון יוצר, והוא טוען, שלא פעלו כלום לטובת האנושות; אין הם מאמינים בשום אלוהות והם מצווים על-ידי דתם, שיוצרה משה היה, לדבריו, בדאי ורמאי, לשנוא את המין האנושי. בין סיפורי-הבלע של א' אנו מוצאים גם את הבריות, שהיהודים גורשו ממצרים מפני שהיו מצורעים — בדות, שקיבל ממנתון המצרי (ע"ע). נראים הדברים, שגם את שאר טענותיו נגד היהודים, או לכל הפחות את רובן, לא בדה א' מלבו, אלא שאב אותן מתוך כתיבתם של שונאי-ישראל שקדמו לו.

נגד אפיון, ב', ב', ר', ז', א', ו', א', ד', ל"ג, א'; ל"ה, א', ג'; ל"ז, א'; מ"א, ג', Eusebius, Praeparatio evangelica, IX, 19; Reinach, Textes d'auteurs grecs et romains relatifs au Judaïsme, pp. 60—64; Heinemann, Pauly-Wissowa, R—E, Suppl. s. v. Antisemitismus; Schürer, Geschichte des jüd. Volkes, III⁴, 532 ff.; F. Susemihl, Gesch. der griechischen Literatur in der Alexandrinerzeit, II (1882), 489 ff. א. ש.

אפולוניוס מטיאנה, פילוסוף ובעל-מופת נאופיתאגוראי מטיאנה בקאפאדוקיה, שחי במאה ה-1 לסה"נ. הנאור אפלטוניים פורפיריוס וימבליכוס מצטטים את הביולוגראפיה של פיתאגוראס שכתב א', וכן הוא תופס מקום חשוב בכתבים ההרמטיים, שבהם מייחסים לו מעשי-פלאים מרובים. מן המאה ה-3 ואילך זכה א' לתשומת-לב מרובה בעקבות סיפור ביולוגראפי מדומה, שכתב עליו פילוסטרטוס (ע"ע) מאתונה לפי בקשתה של הקיסרת יוליה דומנה, אשתו השנייה, הסורית, של אלפסנדר סורוס. רומאן זה, שכולל 8 ספרים, דומה בתיאורים שבו, מצד אחד, לרומאנים היווניים ומצד שני — לאפולוניוס. א' מתואר בו כאישיות מוסרית געלה. הוא נתחנך בטארסוס, יסד אקאדמיה באיגיאיה, ולאחר שוויתר על ירושה שקיבל מאביו, חי בהתאם לעקרונות החמורים, שדרש פיתאגוראס מתלמידיו; כן התנגד, מתוך הצמחונות הפיתאגוראית, להבאת קרבנות-דם לאלים ודרש קרבנות שברוח, במסעות שערך לשם טיהור פולחן-האלים הגיע עד הודו ועשה ניסים שונים, כגון הבראתם של חשוכי-מרפא. כן שהה ברומי, אך גורש ממנה בתוקף הצו שהוציא נירון נגד הפילוסופים, ויצא למסע שהביא אותו דרך ספרד ומצרים לחשב. כשחזר לרומי, נאסר ע"י דומיטיינוס קיסר, ומת בימיו של נרנזה. — במסעו למזרח פגש א', לפי הסיפור הנזכר, בנינה אדם אחד בשם דאמיס, שנעשה תלמידו וכתב ביו-גרפיה עליו. ביוגרפיה זו לא היתה כנראה אלא זיוף מלא טעויות היסטוריות גסות, והיא ששימשה מקור עיקרי לסיפורו של פילוסטרטוס, שיחס לה חשיבות של מיסמך של „עד-ראיה“, ומתוך כך האמינו שגם ספרו של פילוסטרטוס הוא ביוגרפיה עובדתית. ביחוד נאחזו בו הנאופיתאגוראים, שגל-חמו בנצרות ומצאו בא' דמות ראויה להערצה לא פחות מזו של ישו. בסוף המאה ה-3 הסתמך עליו לתכלית זו היארקלס, מושל ביתיניה בימי דיוקלטינוס, בספרו Λόγος φιλαλήθης („דבר אוהב-אמת“), ואפולוניוס מקיסריה התפלמס עמו, כמו שהתפלמס עם התנועה הנאופיתאגוראית בכללה. — ביה"ב הוסיפה להתקיים המסורת הקדומה, שראתה בא' את תלמידו של הרמס טריסמגיסטוס (ע"ע). המוסלמים, שקראו לו بلתיאסי, היו מייחסים לו ספרים אסטרולוגיים, קוסמולוגיים ואלכימיים:

בהרחבה ובהעמקה של החומר, וכן בפיתוחו ועיבודו השיטתי, יש לראות השג מקורי ועצמאי של א', שהטביע את חותמו על תחום זה של ההנדסה במשך כמעט 2,000 שנה (עד למאה ה-17), ועורר את הערצתם של דקארט, פאסקאל, ניוטון והויגנס; קארדאנו מנה את חיבורו בין 12 המבצעים הגדולים ביותר של שכל-האדם. א' הכיר לראשונה, שכל הקווים הריבועיים ניתנים להפקה ע"י חיתוכים של חרוט אחד, בין שהוא ישר בין שהוא משופע; וכן מסתבר, שהוא הוא שטבע את השמות אליפסה, פאראבולה והיפרבולה. תיאורו והסברתו של חתכי-החרוט הם בפועל ההקבלה הגאומטרית למשוואות הקארטסיאניות של קווים ריבועיים אלה ביחס לציירים משופעים. חידושי החריפים ביותר כלולים בספר ה', שא' הקדיש אותו לאטאלוס I מלך פרגאמון; כאן הוא מגדיר את הנורמאליים כקווי מינימום ומאפסימום שנמתחו מנקודות מסוימות אל העקום, דן במספר הנורמאליים הניתנים להימתח מנקודות מיוחדות ומורה דרך לבנייתם ושיטה לקביעתו של מרכז-העיקום בכל נקודה — שיטה, שיש בה משום הקבלה לעריכת המשוואה הקארטסיאנית של הלפוף של כל חתך-חרוט. — חיבור אחר של א' (*λόγος ἀποτομή*) (חתכים שיעוריים), נשתמר אף הוא בתרגום ערבי בלבד ואף הוא ניתרגם מערבית ללאטינית ע"י האלי ב-1706. מדב-ריו של פאפוס וממקורות אחרים ידועים לנו גם שמותיהם, ובמידה מסוימת אף תכנם, של חיבורים גאומטריים, ארית-מטיים ופיסיקאליים אחרים של א'. מסתבר, שהרחיב את תורת הגדלים האיראציונאליים מיסודו של אוקלידס, הורה שיטה לביטוי מספרים גדולים (בדומה ל"חשבון-החול" של ארכימדס) ולהכפלתם ופיתח את תורת המראה הפאראבולית. כמו כן מייחסים לו חישוב של הערך π ($\pi = 3.14169\dots$), שעולה בדיוק על הערך של ארכימדס. לפי עדותו של תלמי היה א' הראשון, שהציע את מערכת האפיציקלים והמעגלים האֶכְסֶצְנֶטְרִיִים להסברת התנועה החוזרת של כוכבי-הלכת (ע"ע אסטרונומיה).

שמו של א' נקרא עד היום על כמה משפטים ושיטות-בניה מפורסמים בהנדסה: מעגל-א' — המקום הגאומטרי של הנקודות, שיש יחס קבוע בין רחקהן משתי נקודות יציבות; משפט-א' — סכום המרובעים של קטרים צמודים באליפסה הוא קבוע; בעיית-א' — בניית מעגל משיק לשלושה מעגלים נתונים.

T. L. Heath, *A. of Perga, Treatise on Conic Sections*, 1896; H. G. Zeuthen, *Die Lehre v. d. Kegelschnitten im Altertum*, 1886, 1902; J. L. Heilberg, *Apollonii Pergaei quae graece extant*, 1891/3; A. Czwalina, *Die Kegelschnitte d. A.*, 1926.

י. ל.

אפולוניוס (*Ἀπολλώνιος*) **מְרֹדוֹס** (Rhodius), משורר יווני-הלניסטי; מחבר של אפוס. נולד בתחילת המאה ה-3 לפסה"נ במצרים — אפשר, באלכסנדריה — ומת בעשרות האחרונות של אותה מאה — כנראה, באי רודוס. שבו ישב זמן מסויים. א', שהיה תלמידו של קאלימאכוס, שימש כראש הספרייה הגדולה שבאלכסנדריה. בינו ובין קאלימאכוס, שגם הוא היה מעובדי-הספרייה, היו חילוקי-דעות — בעיקר בשאלת צורת האפוס וגדלו הכמותי. מיצירותיו האפיות, הדנות על ייסוד ערים יווניות במצרים, באיי הים האגאי ובאסיה הקטנה, הגיעו אלינו אך קטעים מועטים בלבד. בשלמותה נשתמרה יצירתו האפית "אַרְנָאוּטִיקָה" (בארבעה ספרים), שפירסמה

א' הוא היחיד בין הרומאנים הקדומים מסוגו, שהמערב הלאטיני הכיר אותו בשלמותו, ועד המאה ה-17 נקרא ועובד וגם שימש מופת לסיפורים חדשים הרבה. על פירסומו הגדול מעידה העובדה, שנשתמר ביותר ממאה כ"י. במאה ה-11 נעשה עיבוד לאטיני מחורזו של סיפור זה, ובמאה ה-12 עשה גופרדוס מויטרבו עיבוד מחורזו שני, שנכלל ב"פאנתאון" שלו; הוא ייחס את המעשה לתקופת אנטיוכוס III. עיבוד מקוצר של הרומאן נכלל בקובץ הנזבלות הלאטיני "גסטטה רומנורום" (ע"ע). — הספר נעשה נחלתם של עמים מרובים ע"י תרגומים: לאנגלית (במאה ה-10 או ה-11), לספרדית ולגרמנית (במאה ה-13), לצרפתית ולאיתלקית (במאה ה-14) ולצ'כית, גרמנית והולאנדית. לפי הנוסח הקצר שב"גסטטה רומנורום" (במאה ה-15). כמרכן שימש סיפור זה מקור לאגדות-עם מרובות וליצירות מקוריות. הקדומה בין אלו האחרונות היא אפוס-האבירים Jourdain de Blaives (נת-צבר, כנראה, בתחילת המאה ה-13 כהמשך לאפוס "אמי ואמיל", ע"ע), שגיבוריו הם מתקופת קארולוס הגדול; ארכי-סטראטיס, אשתו של א', נקראת כאן אוריאבל, בתו נקראת גודיס (Gaudisce), והיא נישאת לאליס (כלומר אלכסיוס), בנו של קיסר קושטה. מן המחזות שנכתבו על א' המפורסם ביותר הוא "פריקלס נסיך צור", המיוחס לשיקספיר. חלקו של שיקספיר במחזה זה הוא, לפי המשוער, בעיבוד (ובכמה מקומות — בכתיבה מקורית) של שלוש המערכות האחרונות שבו. א' נקרא כאן פריקלס ובתו תארסיה נקראת מארינה (דמות, ששימשה נושא של השראה לת. ס. אליוט, ע"ע, בפואמה שלו "מארינה"). המקורות של המחזה הם תרגום אנגלי פרואזי של הסיפור על א', שנעשה במאה ה-15 מתוך תרגום בצרפתית עתיקה, ועיבוד מחורזו של הסיפור, התופס את רוב הספר השמיני של הפואמה האנגלית Confessio amantis ("וידיי האוהבי") מאת ג'ון גאוואר (ע"ע). — אחר הרנסאנס פג והלך כוח-המשיכה של הסיפור על א'.

Historia Apollonii, 1893, ed. Riese; E. Klebs, *Die Erzählung von Apollonius aus Tyrus*, 1899; E. Rohde, *Der griechische Roman*, p. 436 ss., 1900; Menéndez y Pelayo, *Orígenes de la novela*, 1905; A. H. Smyth, *Shakespeare's 'Pericles' and Apollonius of Tyre*, 1898; S. Singer, *A. von Tyrus* (Über das Fortleben des antiken Romans), 1895.

ד. פ.

אפולוניוס ספֶרְנָה (בערך 260 — אחר 200 לפסה"נ), מגדולי המאתמטיקנים היווניים, בן-דורו הצעיר של ארכימדס (ע"ע). הידיעות על חייו הן מצומצמות. א' נולד בפרנה שבפאמפיליה (באסיה הקטנה). למד באלכסנדריה (ואפשר גם באפסוס) וחי זמן מה בפרגאמון; משם חזר לאלכסנדריה, ועיקר פעולתו שם חלה בימי תלמי IV פילופאטור (222—205). — מקומו של א' בתולדות המאתמטיקה טיקה נקבע ע"י חיבורו על חתכי-החרוט (*κωνικά*) שבשלזו זכה לתואר "הגאומטרן הגדול". משמונת הספרים של חיבור זה הגיעו לידינו במקורם היווני רק הספרים א'—ד'; הספרים ה—ז' נשתמרו רק בתרגומים ערביים מן המאות ה-9—10 וניתרגמו ללאטינית ב-1710 ע"י הלי (ע"ע). שלמד לשם כך ערבית; הספר השמיני אבד, אך תכנו ידוע לנו מפתביהם של מאתימטיקנים אחרים, ביחוד של פפוס (ע"ע). — א' הקים את שיטתו על יסודות, שבחלקם כבר הונחו על-ידי אוקלידס (ע"ע) ומנכמוס, ובשעתו היו אף שהאשימוהו בגנבה ספרותית משל ארכימדס. על כל פנים

המקראות, שישו הוא המשיח (שם, י"ח, כ"ז). ביחוד חשובה היתה פעולתו של א' בקורינתוס, שעליה ידועים פרטים מתוך איגרתו הראשונה של פאולוס אל אנשי קורינתוס. פאולוס מתנגד באיגרת זו לפילוג הקהילה למפלגות שונות: „כל אחד מכם — זה אומר: אני לפאולוס ואני לא, אני לכיפא ואני למשיח“ (שם, א' י"ב; ועי' גם-כן שם, ג', ד—ה' וכ"ב, וד', ו'). פאולוס מודה בזכויותיו הגדולות של א' בקהילת קורינתוס באמרו „אני נטעתי וא' השקה, אבל האלהים הצמיח“ (שם, שם, ח—ט). למרות מה שבדבריו של פאולוס על א' נשמעת נימת-מה של קנאה, היו יחסיו עם א' יחסי-ידיות. לפי דברי האיגרת (שם, ט"ז, י"ב), פָּצַר פאולוס ב„א' אחינו“ לבקר בקורינתוס, וא' הבטיח ש„יבוא כשיעלה בידו“ (שם, ט"ז, י"ב).

כיליד אלכסנדריה היה א' יהודי של גלות-יוון, ואין לדעת היכן הכיר את „טבילת-יוחנן“ — שהרי המקורות אינם מעידים, ששהה בארץ-ישראל. מפעולתו של א' אפשר ללמוד, שלכיתות של יהודי ארץ-ישראל היתה נודעת השפעה ישירה על היהדות של גלות-יוון וזרחה גם על הקהילות של הנוצרים הראשונים בארצות אלו. בעובדה, שא' — „איש בקי במקרא“, שידע להראות „מן המקראות, שישו הוא המשיח“ — היה מאלכסנדריה, ראו כמה חוקרים עדות לדבר, שכפילוֹן כן השתייך גם א' לאסכולת הפרשנים של אלכסנדריה. כמו-כן יש חוקרים, שייחסו לא' את „איגרת אל העברים“ ואף את ה„אֶוֹאֲנְגִּלְיוֹן ע"ש יוחנן“.

י. קלוזנר, מישו עד פאולוס, 2 (תשי"א), 91—93; U. Friedländer, *Zur Entstehungsgeschichte des Christentums*, 1894, pp. 134—136; Harnack, *Mission und Ausbreitung des Christentums*, 1924, index, s. v.; C. Weizsäcker, *Das apostolische Zeitalter*, 1902, 268 sqq. et passim; E. Buonaiuti, *Paolo ed Apollo (Ricerche Religiose, 1925)*; G. Hölscher, *Urgemeinde und Spätjudentum*, 1929, 11—27.

ד. פ.

אֶפּוֹלִיאָוֹס, לוקיוס — Lucius Apuleius — (123 לסה"נ, מאדאורה, אפריקה [הפרובינציה] — 180 לסה"נ, קאר-תאגו). סופר ופילוסוף רומי. את חינוכו ברטוריקה ובפילולוגיה סופיה קיבל בקאר-תאגו ובאתונה, ומסעותיו מחוץ לארצו — ביחוד באסיה היונית ובסאמוס — הרחיבו את השכלתו וגרמו לכך שא' התעניין גם בפולחנות המזרחיים. ומן-מה ישב ברומי, שבה פעל כעו"ד, ומשם חזר לאפריקה. כשהיה באֶוֹאֲנְאָה (Oea) שבטריפוליס נשא אלמנה עשירה, וקרובי בעלה הראשון הביאו אותו לדין על-יסוד האשמה, שא' רכש את אהבת אשתו בקסמים. נאום-ההגנה שלו, שזיכה אותו מאשמה זו, חשוב לא רק כיצירה רטורית, אלא אף כתעודה, שמשקפת את החיים ואת האמונות המהלכות באותם הימים באפריקה הרומית. בקאר-תאגו נתמנה א' כ *sacerdos provinciae* (כהן הפרובינציה) — ובתפקיד זה היה גם המפקח על המשחקים הציבוריים ועל כספי הפולחנים.

מחיבוריו המרובים של א' בלטינית וביוונית, שכללו גם שירים ומחזות, נשתמרו רק כמה חיבורים לאטיניים בפרוזה. מנאומיו — זולת נאום-ההגנה הנזכר — נשתמרו 23 ליקוטים, שנכללו באוסף בעל 4 ספרים בשם Florida (= „פרחיים“ — שם, שמציין, כנראה, אנתולוגיה, ע"ע). מן הכתבים הפילולוגיים של א' נשתמר הספר *De Platone eiusque dogmate* („על אפלטון ותורתו“), שאינו מצטיין ביותר בתפיסת

את מחברה רק לאחר שא' עיבד אותה מחדש בזקנותו. תכנו של אפוס זה הוא פרשת הנסיעות, שנסע יאסון בספינה אַרְגוֹ בפקודת דודו פִּילִיאָס מלך אילוקוס (בתסאליה) לקולכיס (קאוקאזוס) בלוויית חבריו הגיבורים כדי להשיג את כביר-הזהב (ספרים א', ב'; ע"ע ארגונאוטים). בעזרת מִיִּדִיאָה בתו של מלך קולכיס, שנתאהבה בו, עלה הדבר בידו (ספר ג'). הגיבורים חוזרים לאילוקוס ושללם בידם דרך הדאנובה, הפו והרונה (ספר ד'). — האפוס כתוב בהפסאמטרים, בדרך כלל בסגנונו של הומרוס, אע"פ שניכרת בו השאיפה לסטות מן השיגרה של האפוס הקדום. נטייתו של א' להתגנדר בלמדנותו הפילולוגית ובהשפלתו ההלניסטית, להפתיע יותר מלחוק, היא מעמסה על רוח-השירה של יצירתו ופוגמת בערכה מבחינה אמנותית. פגימה נוספת מבחינה זו היא השיטתיות והמלאכותיות בצירופי-דברים, כמו, למשל, בנו-שאים גאוגרפיים, וכן בהצגת הגיבורים זה אחר זה, כאילו עמדו בשורה. חומר המיתוס, שא' השתמש בו, הוא אחדותי מטבעו, אבל אחדות אמנותית אין ביצירתו. א' חלש בתיאורי אופי, אע"פ שהושפע מאַרִיפִּדס, ולעומת זה הוא מתעלה לדרגת אמן בחסד עליון בתיאורי-טבע, בהבעת מצב-רוח, בציור תמונות-ג'נר ובשימוש במשלים. המוצלח ביותר בחלקי האפוס של א' הוא ספר ג' ותיאור אהבתה של מידיאה. א' נתן למיתוס, ששימש לו נושא, את הצורה הספרותית, שהשפיעה אחר-כך על כל אלה שטיפלו במיתוס זה בספרות העולמית.

הוצאה ביקרתית של הטקסט הוציא סִיטוֹן (Seaton) ב1900; הוצאה שניה בעריכת סִיטוֹן, ביחד עם תרגום אנגלי, יצאה ב1912) Loeb Class. Libr.; הוצאה מדעית גדולה בשני כרכים היא זו של R. Merkel (Leipzig 1854); פירוש אנגלי חיבר Schmid-Stählin, *Gesch. der griech. Literatur*, II, 1 (1920), 140—146.

פ. ש.

אֶפּוֹלֹס (Ἀπολλῶς) — שם מקוצר מאפולוניוס או משם דומה, מראשי הנצרות הקדומה; בן-זמנו של פאולוס. לפי הידיעות, שנשתמרו עליו ב„מעשי השליחים“ (י"ח, כ"ד—כ"ה), היה יהודי מאלכסנדריה של מצרים והיה „בקי במקרא“, „דברן“ ו„גלהב ברוחו“ ומלמד דרך האדון“ (או „דרך אדוני“) ומלמד בדייקנות את הנוגע לישו, אלא ש„הכיר רק את טבילת-יוחנן בלבד“. הוא בא לאפסוס לערך בשנת 54—55 לסה"נ, בשעה שפאולוס היה שם בפעם השניה וא' הטיף שם בבית-הכנסת להאמין בישו. עקילס ופריסקילה (ע"ע), שישבו באפסוס והיו נוצרים גמורים, קירבו אותו אליהם והקנו לו ידיעות יסודיות יותר מן הנצרות, מסתבר, שה„תלמידים“, שפאולוס פגש באפסוס ושאלם לא הכירו אלא את טבילת-יוחנן ו„אף לא שמעו, שיש רוח הקודש“ (שם, שם, כ"ו, ושם, י"ט, ב'). היו תלמידיו או חבריו של א'. נראה, שא' קיבל את הדחיפה הראשונה מתורתו של יוחנן המטביל או, אפשר, מתורתיהן של כיתות-טובלים אחרות, שהיו מרובות אז בארץ-ישראל. עד כמה ידע א' על ישו קודם שנתקרב לעקילס ופריסקילה, אין לדעת בבירור, ויש סברה, שבאותו זמן היה דורש בבתי-הכנסיות לא „על ישו“ אלא על המשיח סתם, אולם לאחר שעקילס ואשתו לימדו את א' „את דרך האלוהים בדיוק“, נעשה א' נוצרי ממש, נסע לאַכַּאִיָּה (יוון) מלווה מכתבי-המלצה של הנוצרים שבאפסוס, וכאן כבר מוצאים אנו אותו „מתוחכה בחזקה“ עם היהודים „לפני כל העם“ ומוכיח להם מן

ה"תמורות" הוא זה של רוברט גרינס (R. Graves, The Golden Ass [The Penguin Classics, 1951]).

K. Bürger, De Lucio Patrensi, 1887; E. Perry, The Metamorphoses Ascribed to Lucius of Patrae, its Content, Nature and Authorship, 1920; E. Norden, Die antike Kunstprosa, II, 1898, p. 600; M. Bernhard, Der Styl d. Apuleius, 1927; P. Junghanns, Die Erzählungstechnik von Apuleius' Metamorphosen und ihrer Vorlage (in Philologus, Supplementband, XXIV, 1, 1932).

ב. ד.

אפוליה (בלאט 'Apulia, על שמו של שבט סאמניטי; באיטלי 'Puglia, בספרות הרבנית — בהשפעת האיטלקית — פוליה), החבל הקיצוני בדרום-המזרח של חצי-האי האפניני (ע"ע). א' גובלת במזרח בים האדריאטי, בדרום בים היוני, בצפון בחבל מוליסה, במערב בתבלים קאמפאניה ובאסיליקאטה. שטחה: 19.350 קמ"ר. מבחינה אדמיניסטרטיבית נחלקת א' לחמישה מחוזות: ל'צ'יה, יוניו, ברינדיזיו, בארי ופוג'ה, ומבחינה טבעית לארבעה גלילות: 1) חצי-האי סאלנטינה, שרובו הגדול שפלת-מישור ומיעוטו (בדרום) איזור של גבעות נמוכות מ' 200 מ' 2) ל'ה מורג'ה (Le Murge) — איזור של גבעות נמוכות מ' 700 מ' עם איזור של שפלת-חוף לרגליהן לצד הים האדריאטי; 3) שפלת-המישור הנרחבת טאוולירה (Tavoliere) — שולחן השחי (מאט); 4) הר גארגאנו, שגבהו 1.056 מ' ושהוא יורד תלול לשפלת-חוף צרה. מחוז פוג'ה חודר להריה-אפנינים עד לגובה של 1.156 מ' ויוצא במקצת מן התחום הטבעי של א'. השכבות הגאולוגיות העליונות של א' בנויות בעיקרן אבני-גיר ועליהן שכבה של אדמה אדומה (Terra rossa). הגיר קובע את אפיה הקארסטי של א', המתבלט ביותר במיעוט המעיינות והבארות שבה וכן בנחליה, שמימיהם פוחתים בדרכם, ואפילו מ'כזבים בסוף-הקיץ. כמות-הגשמים השנתית היא בין 520 מ"מ בחוף הדרומי ל-850 מ"מ בהרים בצפון, אבל מבחינה עונתית מתחלקת כמות זו בצורה שאינה נוחה לחקלאות: הגשמים מועטים בחדשי יולי-ספטמבר, בעוד שבסתיו ובחורף מצויים גשמי-זעף (עד עשרות מ"מ ביום אחד). מאכן התנודות בכמויות-המים שבנחלים: נחל, שבימי-שיטפון בסתיו או בחורף הוא מושך אלפיים מ"מ לשניה, מ'כזב לפעמים לגמרו או מושך 1.5 מ"מ לשניה בסוף הקיץ. מסיבה זו היה הכרח להביא מים לא' מהריה-אפנינים בתעלות, שעוברות גם במנהרות. מקורה-המים העיקרי הוא נהר ס'לה שמעבר לפרשת-המים מערבה. ארפה של רשת-התעלות, המגעת עד צפונה של מחוז פוג'ה ועד דרומו של חצי-האי סאלנטינה, הוא 2.650 ק"מ; רשת זו מספקת מים לשתייה ולהשקאה ל-256 ערים וכפרים.

הישוב בא' מרוכז בערים ובכפרים חקלאיים גדולים. גרמו לכך תנאי-הטבע — מיעוט המעיינות והבארות — וכן צרכי ההגנה מפני ההתקפות של שודדי-הים המוסלמיים, שנמשכו בהפסקות עד המאה ה-18. מספר התושבים (1949): 3.1 מיליון נפש. הצפיפות הממוצעת היא אפוא של 160 נפש לקמ"ר, אבל היא משתנית מאיזור לאיזור; במישורים היא מגעת עד למעלה מ-300 נפש לקמ"ר, אף כשאין מביאים בחשבון את הערים הגדולות. ברובו הגדול מתפרנס הישוב מן החקלאות: פלחה ומטעים, א' תופסת את המקום הראשון באיטליה ביבול הויתים, הגפנים, התאנים והשקדים שבה. בגבעות ובהרים תופס גידול-המקנה מקום חשוב. בקיץ נודד

עיקר-תורתו של אפלטון. החיבור De mundo ("על העו"לם") הוא תרגום של הספר Περὶ κόσμου המיוחס לאריסטו. החיבור De deo Socratis ("על האל של סוקראטס") דן על ה'דמ'נים, שהם, לדעתו של א', יצורים שעומדים, לפי דרגתם, בין האדם והאלים; ליצורים אלה שייך גם ה"ד'מוניון" של סוקרטס (ע"ע).

מפירסם ביותר הוא ספרו של א' ה"תמורות" (Meta-morphoses) או "חמור הזהב" (Asinus aureus) ב-11 ספ'רים. בו מספר לוקיוס, בחור עשיר מקורינתוס, את קורות-חייו: הוא ביקר בהיפאלה שבתסאליה כדי להתאמן שם במאגיה, אולם במקום ליהפך לציפור, הפך לחמור. פעם פלשו שודדים לתוך הבית, שבו היה מצוי לוקיוס החמור



אפוליאום. מתוך ספרו של י. י. ברנולי: Römische Ikonographie

ושדדו אותו ביחד עם שאר הרכוש שמצאו בבית. במע-רת-השודדים מספרת זקנה אחת לנערה יפת-תואר, שאף היא הובאה לשם על-ידי השודדים, את הסיפור על אמור ופסיכ' (ע"ע). כשנמ-לטה הנערה בעזרת חתנה נמלט עמהם גם החמור. לאחר הרפתקות מרובות זכה ל'י-קיוס לכך, שאיסיס נתגלתה

אליו בחלום והודיעה לו, כיצד יוכל לקבל שוב את צורתו האנושית אם יקדיש לאלה את שאר ימ-יחייו. כשחזר ונעשה אדם הקדיש את עצמו למיסתורין של איסיס, ומכאן ואילך המשיך בחיי-קדושה ברומי.

א' מציין את ספרו כ"סיפור יווני". ואמנם לא זו בלבד שגיבוריו של סיפור זה הם יוונים ומקום-ההתארעות של סיפור יווני דומה לו. בין הכתבים המיוחסים ללוק'ינוס (ע"ע) נשתמר חיבור בשם לוק'יוס או החמור (Λούκιος ἢ ὄνος), שבתכנו העיקרי הוא זהה עם הרומאן שלפנינו. חסרה בו רק התערבותה של איסיס, ופרט זה נוסף בלא ספק ע"י א', שהיה כנראה מעובדיה של אלה מצרית זו. סיפור זה של לוקיאנוס היה מצוי גם בנוסח רחב יותר, ומנוסח זה (שעדיין היה קיים במחצה השניה של המאה ה-9) שאב א' את החומר לספרו.

אעפ"כ אין לשלול מסיפור זה של א' כל מקוריות שהיא. א' השתמש בנושא שמצא מן המוכן, אולם נושא זה שימש לו כעין מסגרת לתיאורן של שכבות-החברה בימיו ולהבעת השקפתו על הרוח המחיה של המסתורין הדתיים. ואף כמה מן הסיפורים הבודדים המובאים בחיבור זה — מהם סיפורים טראגיים, קומיים, סיפורי אימים וקסמים — השפיעו על ספרות-העולם, וביחוד על התהוותה של הנובלה (ע"ע). כוחו של רומאן זה הוא במה שהוא מאחד בו יסודות שונים ומשונים: ר'אליסטיים, דמיוניים, ארוטיים וסמליים-דתיים ובמה שעל כולו שפוך חנינה המיוחד של אירוניה דקה. בכל זה השפיע א' הרבה על הרומאנים המפורסמים של העת החדשה כמו "דון-קישוט" של סרוואנטס וג'יל-בלא" של לסאג'. — הוצאה ביקרתית של כתבי-א' היא זו של הלם ותומאס (Helm-Thomas). הוצאה חדשה של ה"תמורות" ע"י ד. ס. רוברטסון עם תרגום צרפתי של פול ואלט (Paul Valette) יצאה ב-1940. התרגום האנגלי החדש ביותר של

חלק ניכר מן הצאן לאזורי-המרעה שבהרים ואחר הקציר — לשדות-הפלחה. הדיג מפותח בכמה מישובי-החוף. מולפטה שבין בארי ובארלטה היא אחד מנמלי-הדיג הגדולים שבאיטליה. התעשייה עוסקת בעיקר בעיבודן של התוצרת החקלאית ושל תנובת-המקנה ותפוקת-הדיג. לא' חוף ארוך ביחס לשטחה (760 ק"מ), אבל נמלים טובים מועטים בה, מפני שהים אינו עמוק על-יד חופיה ומפני מיעוטם של מפרצי-מעגן בתוכם. החשובות שבערי-הנמל של א' הן: ברינדיזי, בארי וטאראנטו. בבארי ובטאראנטו עוסקים בין השאר בבניית ספינות ובתיקונן. במרגריטה די סאויה (סאלונה די בארלטה) שעל חוף-הים של הטאוולירה קיימת תעשיית-מלח ותעשיות כימיות שהן קשורות בה. פוגיה היא צומת של מס"ב ומרכז לתיקון קרונות-רפכת. בארי היא מרכז לספנות ולמסחר האיטלקי עם המזרח. ברינדיזי היא תחנת-מוצא למסילת-ברזל, שמקשרת את קווי-הספנות של המזרח עם אירופה התיכונית והמערבית.

א. י. בר.

היסטוריה. א' הרומית הקיפה את רוב שטחו של החבל האדמיניסטרטיווי של א' שבימינו. חצי-האי סאלנטניה שנקרא אז קלבריה (ע"ע), היה מחוץ לתחומה. שכנותיה של א' היו, חוץ מקאלאבריה, סאמניום בצפון-המערב ולוקאניה בדרום-המערב.

תושביה הקדומים ביותר של א' היו היאפיגים, הדיאונים והפיקטיים. האפולים במשמעות המצומצמת היו קרוביהם של האוסקים (ע"ע), כפי שמעידות הכתובות האוסקיות שעל גבי המטבעות של העיר טאנום. מעריא' הקדומות יש להזכיר, חוץ מטאנום, את לוקריה, אוסקולום, קנוסיום, בריום וקאני. שנתפרסמה ביותר ע"י הקרב הגדול בין הניבעל והרומים, שנערך בקירבתה. האפולים באו במגע עם הרומים בימי המלחמה הסאמניטית השניה (ע"ע רומי, היסטוריה). שיע-בודה הגמור של א' ע"י הרומים אירע ב-317 לפסה"נ. א' סבלה ביותר במלחמה הפונטית השניה, שאחריה לא יכלה להתאושש עוד. בחלוקה של איטליה על-ידי אוגוסטוס קיסר (ע"ע) נקבע מקומה של א' במחוז השני (regio II).

לאחר שנתפוררה האימפריה הרומית המערבית (476) שלטו בא', כמו בשאר חלקי איטליה, נסיכים טוטוונים, וא' סבלה מאוד בימי מלחמת הביזאנטינים בגותים (535—555, ע"ע איטליה, ע' 731/2). 568 כבשו הלאנגובארדים את חלקה הצפוני של א', שסופח לדוכסות של בנגונטום (ע"ע), בעוד שהחלק הדרומי נשאר בידי הביזאנטינים. במאות ה-9 וה-10 שימשה א' שדה-קרב להתנגשויות מרובות בין הסאראצנים הפולשים (מ-839 ואילך) והביזאנטינים. בידי האחרונים עלה בדרך כלל להחזיק בשלטונם בא', עד שבאו הנורמאנים (ב-1017) וכבשו את הארץ במשך עשרות-שנים אחדות. ב-1042 נעשתה א' רוזנות נורמאנית וב-1059 קיבל רוברט גיסקר (ע"ע) את התואר דוכס א'. ב-1128 סופחה א' לממלכה הנורמאנית של נאפולי-סיציליה ובימיו של פרידריך II (1215—1250), קיסר גרמניה ומלך נאפולי-סיציליה, זכתה לגשוג כלכלי ותרבותי. בהתפתחות-המסחר, שבאה כתוצאה ממסעיה-הצלב, השתתפו גם ערי א', ביחוד ברי (ע"ע). במאות הבאות לקחה א' חלק בגורלה של ממלכת נפולי (ע"ע), עד שנעשתה פרוינציה של איטליה המאוחדת ב-1861.

מ.

היהודים בא'. לפי מסורת, שהובאה בספר יוסיפון, הוגלו יהודים לאפוליה ע"י טיטוס. אין ספק בדבר, שנתיישבו כאן בזמן קדום. בשעה שביקר הקיסר הונוריוס בא' (398) מצא בה הרבה יהודים, שביקשו ממנו לשחרר אותם מן החובה לשאת בעול המשרות העירוניות, כמו שעשה אחיו הקיסר במזרח. הונוריוס דחה את בקשתם. עובדה זו מעידה, שבמאה ה-4 היה בא' מספר ניכר של יהודים, שהיו גם בעלי עושר מסויים, שהרי רק אמידים היו משמשים אז במשרות עירוניות. הרבה כתבות מוזן זה, בלאטינית וביוונית, נמצאו בא', ביחוד בקאטאקומבות שבעיר ונוסה. התקופה שמן המאה ה-6 עד המאה ה-9 לוטה בערפל. מן המאה ה-9 ואילך נשתמרו מצבות של בתי-קברות, וכן עדויות ספרותיות (ובעיקר "מגילת אחי-מעץ", שנכתבה בעיר אוריה שבא' 1054), שמתוכן אפשר להסיק כמה מסקנות בנוגע לחייהם של יהודי א'. לשונן העב-רית של הכתבות שעל המצבות (בניגוד לכתבות שבקאטא-קומבות, שרובן ככולן הן ביוונית וברומית) מעידה על התחיה הרוחנית שהיתה באותו זמן בתוך יהודי א'. בהשפעתו של הפיוט הארצישראלי קמו בא' מן המאה ה-9 ואילך פייטנים עבריים בעלי חשיבות. הידיעות ב"מגילת אחי-מעץ" וכן במצ-בות של בתי-הקברות מעידות, שבמאה ה-9 היו יהודים בערים ברינדיזי, טאראנטו, בארי, טראני, אוטראנטו, אוריה, ונוסה, ועוד. הפייטן הראשון מא' הידוע לנו בשמו הוא סילאנו מנוסה. במאה ה-9 קמה בא' גם משפחת הפייטנים של אמיתי מאוריה, שפטיה בן אמיתי ואמיתי בנו. וכן נוסדו כאן, בהשפעת המגע עם הישיבות בא"י ובבבל, ישיבות ללימוד-התלמוד. כתובת על מצבתו של ר' נתן בן אפרים מנוסה (מת ב-846) מציינת אותו כ"רב ישיבה ומנהיג דורו". לפי מסורת אגדית למחצה נטע באותו זמן ר' אהרן מבגדאד בא' את לימודה של חכמת הנסתר. באוריה כבר היו אף קודם לכן "מדרשות קבועים". כמה חכמים מן המאות ה-10 וה-11 ידועים לנו בשמותיהם. על חשיבותן של הישיבות בא' באותה תקופה מעידה המימרה, שנמסרה מפיו של רבנו תם: "כי מבארי תצא תורה ודבר ה' מאוטראנטו". יליד-אוריה היה ר' שבתי דונלו, מראשוני אנשי המדע החולוני באירופה בתקופת יה"ב, והיהודי הראשון, שכתב עברית על עניינים של מדע חולוני. המצב הפוליטי של יהודי-א' היה מותנה ע"י קנאותם הדתית של הקיסרים הביזאנטיניים וע"י התמורות המדיניות, שעברו על הארץ כתוצאה מפלישותיהם של המוסלמים (מ-839 ואילך). לפי האגדה הצליח הפייטן שפטיה בן אמיתי, שנקרא אז לחצר-הקיסר בקושטה, להוציא מכלל הגזירה חמש קהילות בא', ביניהן קהילת-אוריה. אולם לאחר שמת באסי-ליוס (886) הותר לאנוסים לחזור לדת-אבותיהם. באותה מאה — בתקופת הפלישות של המוסלמים ובימי הכיבושים-מחדש של הביזאנטינים — סבלו היהודים משני הצדדים. הקיסר רומאנוס I לקאפנוס הוציא גזירת-שמד על היהודים (לערך בין 932—936). משהגיעה השמועה על גזירה זו לבארי התנפלו הנוצרים על היהודים וערכו בהם טבח. גם באוטראנטו נהרגו יהודים, שלא רצו להמיר את דתם. לערך ב-1165 מצא ר' בנימין מטודלה באוטראנטו כ-500 משפחות יהודיות, ברינדיזי כ-10 משפחות (של צבעים), בטאראנטו כ-300 משפחות, בטראני כ-200 משפחות, באסקולי כ-40 משפחות ובמאלפי כ-200 משפחות. את ונוסה אינו מזכיר. ידיעות אחרות מעידות, שהיו יהודים באותה תקופה בלצה (Lecce)

שבים בנוק שנגרם להם מחמת עויבתם של היהודים הוצאה פקודה במאדריד ב-23 בנובמבר, 1520, לאפשר ליהודים, שישבו בנאפולי, לחדש את עסקיהם המסחריים לתקופה של 5 שנים, וכן להרשות 40—50 משפחות יהודיות נוספות לחדש את עסקיהן. כתוצאה מכך נתחדשו קהילות אחדות בא', כגון, בלצ'יה, טאראנטו, אוטראנטו, ברינדיזי, נארדו, ועוד. יהודים אחדים התיישבו גם בבארי. אולם ב-1541, למרות השתדלויותיהם של התושבים הנוצריים, גורשו כל היהודים מא', כמו מכל מלכות-נאפולי. עד המאה הנזכרת היו בכמה ערים בתורכיה, ביחוד בסאלוניקי, בתיכנסת, שנסדו ע"י פליטי א'. מאז לא נשתקעו בא' מחדש אלא יהודים בודדים בלבד. במשך מלחמת-העולם II ברחו לא' פליטים יהודיים הרבה — ביחוד מיוגוסלאוויה — ובמשך זמן קצר נתקיימה בבארי שוב קהילה יהודית מרוכת-אוכלוסים. בכמה מקומות בא' — וביחוד בטראני — נמצאו עד היום שרידים יהודיים מיה"ב. הרבה מתושבי העיירה סן-ניקאנדרו שבא' התגירו בזמן האחרון ועלו לא". רובם יושבים בכפר עלמא.

ש. רוואנס, דברי ימי ישראל בתוגרמה, I, 148—149; מגילת אחימעץ (מהדורת ב. קלאר); מ. ד. א. קאסוטו, הרבן הישרי בות באיטליה הדרומית במאה הי"ג, ספר זכרון לאשר גולאק ולשמאל קליין, עמ' 139—152; Cecil Roth, *The History of the Jews of Italy*, index, s. v. Apulia; Ferorelli, *Gli Ebrei nell' Italia meridionale*, 1915; U. Cassuto, *Un ignoto capitolo di storia giudaica* (Cohen-Festschrift, Judaica, 389—494); J. Starr, *The Jews in the Byzantine Empire*, 1939. ש. ג.

אפולינופולים הגדולה, ע"ע אפולו.

אפוליןר, גיום — Guillaume Apollinaire; פסודונים של וילהלם אלברט דה קוסטרוביצי (de Kostrowiecki) — (1880, רומי — 1918, פאריס), משורר צרפתי. א' היה בנה של אשה פולניה בלתי-נשואה, אבל נתחנך בניצה ובפאריס ונעשה צרפתי בהלך-רוחו ובלשונו. משפרצה מלחמת-העולם I התגייס לצבא הצרפתי, נלחם בחפירות הקדמיות (במקום שכתב כמה משיריו), נפצע קשה ומת משפעת ביום שביתת-הנשק (9.11.1918). א', שהיה סופר מקורי ביותר, השתדל לחשוף רחשי-נפש בלתי-מצויים וביקש דרכי-הבעה חדשים. מתחילה נמנה על האסכולה הסימבוליסטית, אבל עד מהרה התחיל מתרחק מאסכולה זו ובכלל מרד בכל המסור והמקובל בתחומי הספרות והאמנות. שאיפתו העיקרית היתה להביא לידי ביטוי את מה שמתחת לסף-ההכרה. כמו-כן הוא נחשב בצדק כאחד מאבותיה של המגמה הסיריאליסטית, השואפת ליצור מתוך החלום, האסוציאציה של הרעיונות וה"אוטומאטיזם הנפשי", "על-מציאות". המונח סיריאליות (ע"ע), שא' יצר אותו, הופיע ראשונה בשער של המחזה הלירי-הדמיוני שלו, "שדיו של טירסיאס" (*Les mamelles de Tirésias, drame surréaliste*), שהצגת-הבכורה שלו נתקיימה ב-1917 (הכוהן מטרויה, שהפך לאשה, מסמל במחזה זה את כוח-החיים שאינו משועבד לחוקי הטבע וההיגיון). שאיפתו זו של א' להורים לתוך המציאות יסודית תת-הכרתיים ועל-מציאותיים מתבטאת בכמה רומאנים דמיוניים, ופעמים גם גרוטסקיים, שחיבר: "הקוסם המרקיב" (*L'enchanteur pourrissant*, 1909), "ראש-הכופרים ושות'" (*L'Hérésiarque et Cie.*, 1910), "המשורר הנרצח" (*Le poète assassiné*, 1916), ועוד, וביחוד בקבצי-שירי, שהם יפים מאד בחלקם: *Alcools* (1913), *Calligrammes* (1918), ועוד. ואולם להשפעה מכרעת זכה א' בעיקר ע"י פעולתו

ובסיפונטו; כאן נתחדשה במאה ה-12 ישיבה, שנתקיימה עד 1256/8. מן המקצועות, שיהודי-א' עסקו בהם ביחוד בתקופת שלטונם של הנורמאנים, היו אלו של תעשיית האריג והמשי וצביעתם. קהילות-היהודים בא' עברו מעט-מעט אל תחת חסותם של הבישופים, ואלה סחטו מהם את תמיכת-דמם. אך במשך הזמן חזר ונשנה התהליך של ריכוז היהודים תחת חסותו של המלך, ותהליך זה בא לידי גמר בימיו של פריד-ריך II. — מן המאה ה-13 ידועים כמה חכמים גדולים מא', שהמפורסם שבהם היה ר' ישעיהו מטראני הזקן. מצבם המדיני של יהודי א' כמו של שאר יהודי אירופה, נשתנה לרעה כתוצאה מגזירותיה של ועידת הכנסיה הלאטראנית הרביעית. הקיסר פרידריך II לא היה מעוניין להסתכסך עם הכנסיה שבביל היהודים, וב-1222 גזר עליהם לשים אות-קלון על בגדיהם בצורת האות היוונית τ ואף פקד עליהם לגדל את זקנם. הלחץ על היהודים בא' גבר בימי שלטונם של מלכי בית-אנוז' הראשונים. לדומיניקנים ניתנה רשות להכריח את היהודים, שיבואו לשמוע את דרשותיהם של המסיתים להמרה — דרשות, שלפי המסופר הושמעו בעברית. בטראני קם מומר אחד בשם מאנופארטה, שהיה, לדבריו, רב קודם המרתו, והציק ליהודים ולמומרים שחזרו בתשובה; ב-1270 הלשין על התלמוד וכנראה גרם לשריפתו. ב-1290 העליל נזיר דומיניקני, בארטולומאו דה קאפואה, עלילת-דם על יהודי-א', ומתוך כך פרצו מהומות נגד היהודים ברוב ערי איטליה הדרומית. הרבה יהודים נמלטו על נפשם, אחרים נהרגו על קידוש-השם, והרבה המירו את דתם. נתעוררה כאן שאלת אנוסים, שנקראו בשם נאופיטים ושהיו דבקים בדתם הקודמת, כמאה שנים קודם שנתעוררה בספרד. מאותו זמן ואילך לא תזר מעמדם של היהודים בא' לישנו, בימי שלטונו של המלך רופרט. בנו של שארל II מאנז'ו, הונח להם במקצת. במקומות אחדים נתארגנו קהילות מחדש ואף הוחזרו להם בתי-הכנסת שהוחרמו. ב-1325 נעשה בברינדיזי שוב ניסיון מצד העירונים להטיל על היהודים את הנצרות בכפייה, אך מכיוון שהיהודים נמלטו משם על נפשם השתדלו העירונים להחזירם לעיר בנימוק, שהם מביאים תועלת לתושביה, בדרך כלל נתנו המלכים האנז'ווינים המאוחרים, והמלכים לבית אראגון, את חסותם ליהודים ואף שקדו למשוך יהודים לממלכתם. בשנת 1468 הוציא פראנצה I פרויוילגיה ליהודים בנאפולי, שבה השווה אותם בזכויותיהם לעירונים הנוצריים. שנה אח"כ הוציא פקודה, שלפיה הובטחו ליהודים, שיהגרו למדינתו, כל הזכויות, שנהנו מהן היהודים תושבי-מדינתו הוותיקים. בתקופת המרידות של האצילים, האיכרים והעירונים נגד פראנצה I (בשנות ה-50 וה-60) סבלו היהודים מן המתמדים (ידוע שמלצ'יה ומבארי גורשו היהודים על-ידי המורדים); אך לאחר שדיכא המלך את המרידות חזר בדרך כלל מצב היהודים לישנו. הישוב היהודי בא' גדל לזמן קצר מתוך שנצטרפו אליו כמה מן המגורשים ממדינות ספרד ב-1492/3; אבל בתקופת הכיבוש של הצרפתים ב-1494/5 עברו על יהודי-א' תלאות הרבה; ומשעברה מלכות-נאפולי לידי הספרדים הורע מצבם ביותר. ב-1511 גורשו היהודים מא' כמו משאר חלקיה של מלכות-נאפולי, שרק למאתיים משפחות יהודיות הותר להישאר בתוכה תמורת תשלום שנתי של 3,000 דוקאטים. בתי-הכנסת נמסרו לעיריות. בית-הכנסת בלצ'יה נהפך לכנסיה. ב-1515 יצאה גזירת-גירוש גם על הנאופיטים, אלא שלא בוצעה בקפדנות. משהרגישו התו-



אפון תרבותי (*P. sativum*): 1. ענף פורח; 2. פרח; 3. פרח נטול על-יכותרת; 4. עלים; 5. תרמיל; 6. זרע; 7. התדאור של הזרע

בחת הקרקע ולהפרייתו. רובם של זני-הא' מותאם לאקלים ממוזג ואף לאקלים קריר. בארצות חמות אין הא' עולה יפה. מספר הזנים של הא' התרבותי מגיע כיום למאות; רובם נוצר על-ידי ברירה והכלאה. בניגוד לפרחים של רוב מיני-הקטניות מצטיינים פרחי-הא' בהאבקה עצמית. בין הזנים המקובלים ביותר בעולם חשובים ביחוד: Progress, בעל הפירות הגדולים והישירים והגבעול האשון הזיגזאגי, Artturi, א' מספוא נפוץ מאוד, שמוצאו מאירופה הצפונית; הזנים Alderman, Grant Stride, Hundredfold, וכד' — שאת כולם מגדלים כא' ירוקה; הזנים Alaska, Surprise, Perfection, Extra, White Canada, Blue Bell, הזנים Early, וכד' — לזרעים. כל אלה זנים אחרים הרבה הם זנים מקובלים באה"ב. זנים משופחים ביותר יצרו וטיפחו באנגליה וגם בשוודיה וברוסיה. גם בא"י טיפחו ובידרו אילו זנים מקומיים משופחים. טיפוח הזנים נעשה בכיוונים שונים ולתכ-ליזת שונות, בעיקר לשם פיתוח כושר העמידה בפני תנאים אקלימיים מסויימים ומחלות שונות, וכן לשם ריבוי התנובה, ההתאמה של עונתיות-הגידול, ועוד.

מולדתו של הא' התרבותי אינה ידועה בבירור. ואווילוב מנית, שהמרכז הראשוני של מוצא הא' הוא איזור-חבש, ואילו המרכזים השניונים הם החלקים הצפוני והמזרחי של האיזור היס-תיכוני; אך עד עכשיו לא נמצאו בשום מקום צורות-בר של הא' התרבותי. צורות תרבותיות של מין זה כבר היו מצויות בידי שוכני-האגמים בשווייץ בתקופת-הברונזה, כלומר לפני כ-5,000 שנה. לעומת זה לא נמצאו זרע-א' בקברי המצרים הקדמונים, והדבר מוטל בספק אם גידלו את הא' בא"י בתקופת המקרא והמשנה. לפי לף אין השם א' שבספרות הקדומה מכון לסוג Pisum, אלא לסוג Cicer. לעומת זה ודאי הדבר, שעוד בתקופה קדומה היו מגדלים צמח זה בארצות-הצפון של הים התיכון, שכן נמצאו צורות מסויימות ממנו בחפירות של טרויה. לפי זיקובסקי נוצר הא' התרבותי מתוך א'-השדה (*P. sativum*). שאף הוא צמח תרבותי ושהוא מגודל במידה מועטת יותר בארצות שונות. ביחוד באירופה הצפונית ובברית-המזרחית. הוא ניכר בין השאר בפרחיו הסגולים, בגבעולו הארוך, בורעיו הקטנים

כמבקר-אמנות. הוא הסביר והרים על נס זרמים חדשים שונים באמנות הפלאסטית (כמו אמנות-הכושים, האמנות הפרמיטיווית של אנרי רוסו והקוביזם), שמגמתם היתה לשוב את כבלי-המסורת ושהשפיעו עמוקות על התפתחותה של האמנות בזמננו. ספרו „הציירים הקוביסטיים“ (Les peintres cubistes), 1913, ומאמריו הביקורתיים (כמו המסה המפורסמת שלו „הרוח החדשה“ [L'esprit nouveau], 1918), לא רק קירבו את הקהל לפיקאסו ולתלמידיו, אלא אף סייעו הרבה לציירים אלה עצמם בהבהרת העיקרים האסתטיים הטבועים בסיגנונם.

Soupault, G. A., 1925.

ה. ב.

אפולנירים סידוזניום, ע"ע סידוזניום אפולנירים.

אָפּוֹן או אָפּוֹנָה (*Pisum*), סוג צמחים מבת-משפחת הפר-פרניים שבמשפחת-הקטניות (ע"ע). הסוג כולל עשבים בעלי עלים מנוצים ועלי-לוואי גדולים. העלים מסתיי-מים בקנקנות, העשויות לסייע לגבעול להיאחז בצמחים או בעצמים שבשכנותו או להיכרך סביבם. הפרחים פורפניים ומורכבים מגביע בעל 5 אונות וכותרת בעלת 5 עלים. שנים מעלי-הכותרת (התחתונים) מהווים את ה„סירה“, שנים (הצד-דיים) — את ה„משוטים“ ואחד מהם (העליון) מהווה את המפרש. מספר האבקנים 10; מהם 9 מאזחים בזיריהם ואחד חפשי. העלי בעל שחלה עלית; עמוד-העלי ארוך ונושא מבי-רשת של שערות בצידו הפנימי. הפרי — תרמיל בעל זרעים אחדים, שהם מחוברים לתפר הבטן של התרמיל. הזרעים הם כדוריים ונישאים על עקצים קצרים. בזמן-ההבשלה מתייבש התרמיל ונפתח, והזרעים פודצים מתוכו. נביטת-הא' היא היפוגאית. כלומר, אין הפסיגים עולים על פני האדמה בשעת נביטת-הזרע, אלא הם נשארים באדמה, ושם הם מתרוקנים מתכנם עם גידולו של הנבט.

הסוג א' מונה 7 מינים. שנים מהם רבי-שנתיים, שגדלים בר בהרים של קדמת-אסיה, וחמישה מהם חד-שנתיים. מהם נדעים שנים כצמחי-תרבות קדומים ושלושה כצמחי-בר, שתפוצתם מוגבלת בעיקר לארצות הים התיכון והמזרח הקרוב.

הא' התרבותי או א'-הגינה (*P. sativum*) הוא אחד מן הגידולים התרבותיים הנפוצים ביותר בעולם. את השטח הזרוע א' אומדים 30 מיליון דונאם, מהם יותר מ-50% בסין; את המקומות השני והשלישי מבחינה זו תופסות ברית-המועצות ואה"ב. מגדלים את הא' על שום המזון המרובה האצור בזרעיו. מלבד העמילן מכיל הזרע גם כמות מרובה של תומר חנקני המאוחסן בפסיגים. יכול ממוצע משטח של דונאם אחד הוא כ-200 ק"ג של אפונים וכ-250 ק"ג של תבן. האפונים מכילים:

22.5 %	פרוטאין
1.6 %	שומן
53.7 %	עמילן
5.4 %	תאית
2.8 %	חמרים מינרליים

מתחילה לא היו מגדלים את הא' אלא לזרעי-בישול בלבד. כיום מגדלים אותו למטרות שונות: כובל ירוק, כא' ירוקה, לזרעים, לשימורים, למספוא, ועוד. ככל הקטניות (ע"ע), מסוגל הא', באמצעות מושבות-התדיקים שבשרשיה, לקשור את חנקן-האטמוספירה; לפיכך משמש גידולו אמצעי להש-

אינה סיפורית אלא תיאורית או לימודית. כגון הפואמה „עמל וימים“ של הסידוס (על עבודת-האדמה) או השיר הפילוסופי הגדול „על טבע הדברים“ של לוקרציוס; (3) כמורכן משמש לפעמים השם „אפיקה“ לציין הספרות הסיפורית בכללה, והתואר „אפי“ משמש גם לציין מה ששייך לספרות זו או (ככינוי של שבה) את רחבות-התפיסה באיזה סיפור, שעושה אותו דומה לא. אע״פ שהא' גובל לפי טבעו עם סוגים אלה, עלולות הרחבה והשאלה אלו לטשטש את הבנת האופי האס-תטי המיוחד של הא' האמיתי. לפיכך מייחדת תורת-הספרות את המונח א' לשירי-עלילה בלבד.

הגדרת הא'. הא', במובן מצומצם זה, מאחד בו כמעט תמיד חמישה סימני-הפך אלה: (1) אפי סיפורי, (2) צורה שקולה, (3) הקף מרובה, (4) נושא פביר (5) אצילות בתיאור. לפי זה אפשר להגדיר את הא' כשיר ארוך, שמספר ברחבות, בסגנון נשגב ומתוך אידיאליזאציה, מעשה רב בעל ערך סמלי, שסופו מסמן, בדומה לדראמה, שיא או גמר של התפתחות מסויימת ושהוא קשור בזכרונותיה או אמונותיה של אומה אחת או של האנושות בכללה.

מיני הא'. שירי-האילים ושירי-הגיבורים, המהווים את הא' הקדומים ביותר של כמה עמים, הם גם הא' הטיפוסיים ביותר. לעומת זה יש מינים שונים של יצירות, שאינם הולמים מצד תכונה זו או אחרת את ההגדרה הניתנת כאן ושעפ״ר הם מופרים משום חשיבותם או הקפם המרובה כתת-מינים של הא'. כשמביאים בחשבון גם תת-מינים אלה, אפשר לציין את החשובים שבמיני-הא' כלהלן:

- (א) א' הָרָאִי (האליאס והאודיסיאה, הניבלונגים);
- (ב) א' מִיתוֹלוֹגִי (ה„תאוגוניה“ של הסידוס, האָדה האיסלאנדית);
- (ג) א' בִּיבְלִי (גן העדן האבוד של מילטון, ה„משיח“ של קלופשטוק);
- (ד) א' דְּתִי (ה„קומדיה האלוהית“ של דאנטה, „נפילת-מלאך“ של לאמארטין);
- (ה) א' אֶלְגוֹרִי (ה„הרומאן של השושנה“ של ג'וז דה לוריס, „פירו החורש“ של ויליאם לנגלנד);
- (ו) א' חֶצְרֵנִי-אֶבִּירִי (טריסטאן ואיזולדה, פארסיוואל);
- (ז) א' הִיסְטוֹרִי (פארסאליה של לוקאנוס, ה„לוזיא-דיים“ של קאמואנש);
- (ח) א' אֶזְרָחִי או אִידִילִי (ה„הרמאן ודורותיאה“ של גתה, „יבגני אונגין“ של פושקין);
- (ט) א' רֹמָנְטִי (מלפת הפיות של ספנסר, „אופרון“ של וילאנד);
- (י) א' שֵׁל חֵיִת (ה„ריינקה שועל“);
- (יא) א' דִּדָקְטִי (על טבע הדברים של לוקרציוס, ה„עונות“ של ג'ימו תומסון);
- (יב) א' קוֹמִי (מלחמת הצפרדעים והעכברים המיוחס להומרוס, „הבתולה מאורלאן“ של וולטר);
- (יג) מחזורים אפיים (ה„סיפורי-קנטרברי“ של צ'וסר, „אגדת הדורות“ של ויקטור הוגו).

מבנה הא' וסיגנונו. חוקרי הספרות, מימיו של אריסטו עד אמצע המאה ה-19, ניסו לקבוע כללים בנוגע לתכנון וצורתו של הא' (ע' למטה: התאוריה של הא') — נסיון-נזת, ששוב אינם הולמים את התפיסה המודרנית של היצירה האמנותית. מצד שני יש לא' אופי מסורתי, קלאסיציסטי מובהק, ולפיכך ניכרת בו במידה מרובה השפעתם של הנוהג

וכד'. זולת בפרטים מועטים הוא דומה לא' התרבותי במידה מרובה כליכד, שהרבה אינם רואים בו אלא בן-מין של הא' התרבותי. בזמן האחרון מצאו חוקרים רוסיים בהרי-קאוקאז את א' השדה גם כגידול-יבר.

אָפּוֹנָה רִיִתְנִית, עֵצ טַפָּח.

אָפּוֹנִי (Apponyi), אֶלְפֶרֶט, רוֹזֵן (1846—1933), מדינאי הונגארי. א' היה בן למשפחת-אצילים מיוחסת (ידועה מן המאה ה-14 ואילך), שמתוכה קמו להונגאריה כמה מדינאים חשובים במאות ה-18 וה-19. הוא קיבל חינוך קאתולי אדוק ולאחר שסיים את לימודיו באוניברסיטות של בודאפט ווינה ערך נסיעות ממושכות במערב-אירופה. בפא-ריס הכיר את המנהיג הקאתולי-ליבראלי מונטלנבר (ע"ע), שהשפיע מאוד על השקפותיו. ב-1872 נבחר א' כציר של הפארלאמנט ההונגארי ועד מהרה נתבלט בו כנואם מזהיר. מ-1877 ואילך היה מנהיגה של ה„מפלגה הלאומית“, שלא התנגדה לפשרה האוסטרו-הונגאריה מ-1867 כחסידיו של קושוט (ע"ע), אבל רצתה לתקן פשרה זו לטובת הונגאריה, וביחוד להרחיב את השימוש בלשון המאדיארית בצבא האוסטרו-הונגארי, שלשון השירות בו היתה גרמנית. מסיבה זו נלחם א' (1903—1905) בחריפות בממשלתו של אישטואן טיסה (ע"ע), עבר למפלגת-העצמאות (של פֶרְנֵץ קושוט), ואחר מפתו של טיסה בבחירות של 1905 נכנס לממשלה הקואליציונית של וְקֶלֶה כמיניסטר-החינוך (1906—1910). כששימש בתפקיד זה הנהיג הוראה כללית ללא תשלום, מתוך כוונה להבטיח את שלטונה של הלשון המאדיארית בבתי-הספר של הונגאריה — כוונה, שעוררה התנגדות לתכניתו מצד עמים אחרים מתושבי-הונגאריה (סלאוויים, רומנים). אחר מלחמת-העולם I חתם מתוך מחאה על חוזה השלום של טריאנון (1920). אחר-כך היה בא-כוחה של מדינתו בחבר-הלאומים ורכש לו שם ע"י השכלתו הרחבה ואישיותו, שעוררו תכופות הערצה כללית. — זולת קבצי-נאומים וחיבורים על נושאים מדיניים שונים פירסם א' גם ספר-זכרונות: Erlebnisse und Ergebnisse, 1933.

A. Pethö, *Le comte A. A.*, 1931.
א. מ. י.

אָפּוֹנָסוּ, עֵצ אֶלְפּוֹנָסוּ.

אָפּוֹס (מיוו' ἄπος, בהוראה המקורית „מלה“, „דבר“, „מה שנאמר“, בהוראה מאוחרת: „נאום“, „סיפור“, ולסוף „שיר סיפורי גדול“), שיר-עלילה; כשם נרדף למלה א' מש-משת ביוונית גם המלה „אפופיאה“ (ἐποποιία) ומכאן בכמה לשונות מודרניות, ובעברית החדשה בכלל, „אפופיאה“ (בצרפ' épopee; באנג' epopee).

1. הא' בספרות הכללית. המונח א' לפי אריסטו (פואטיקה), ביחוד פרקים כ"ג—כ"ו) הוא, כליריקה וכדראמה, אחד משלושת הסוגים העיקריים של הספרות, ודעה זו מקובלת היא בעיקרה גם כיום. השם א' והתואר „אפי“ משמשים בכמה לשונות גם בהרחבה ובהשאלה, באופן שהשם א' מציין גם (1) סיפור-בפרוזה שהוא בעל אופי מונומנטאלי והקף מרובה, כגון „עלובי-החיים“ להוגו או „מלחמה ושלוש“ לטולסטוי (או אף סרט קולנוע בעל נושא כביר, כגון „חלף עם הרוח“ על מלחמת-האזרחים באה"ב); (2) פואמה בעלת אופי מונומנטאלי והקף מרובה, שבעיקרה

במרכז הוויכוח האסתטי על הא' הבעיות הכרוכות בקישוט זה, שטאסו ייחד לו את המונח „המפלא“ (il meraviglioso). אפילו קאמואנש, שמתאר את מסעי-הפורטוגזים להודו במאה ה-15, אינו נמנע מלהכניס לא' שלו את אלילי יוון ורומי, וב„גן-העדן האבוד“ של מילטון כל הגיבורים, פרט לאדם וחווה, הם יצורים על-אנושיים. בא' שלא היו תלויים בדוג-מות הקלאסיות אין לאלים, למלאכים או לשדים — ואף לא לדמויות האלגוריות, התופסות בכמה א', החל מן „הפסיכ-מכיה“ של פרדניציוס, את מקומן של דמויות על-אנושיות אלו — שום השפעה על מהלך העלילה („סיד“, „שירת רח-לאן“, „שירת הניבלונגים“, ועוד), אע"פ שלפעמים מופיעות בא' ממין זה מפלצות דמיוניות, שהגיבור נלחם בהן („פאו-בולף“). הא' כתוב בטורים (עפ"י הכסאמטרון או שורה ארופה אחרת) או בבתים (מתקופת-הרנסאנס ואילך נעשתה רווחת ביחוד האוקטאבה), שאינם משתנים בכל היצירה.

א' עממי וא' ספרותי. משעה שנתפרסמו ספרו של הרדר „קולות העמים בשיריהם“ (1778) ומחקרו של פרידריך אוגוסט וולף על הומורוס (Prolegomena ad Homerum, 1795) נעשתה רווחת יותר ויותר הדעה, שקיים הבדל עקרוני בין שני סוגים של א': הא' העממי (הנקרא גם „לאומי“ או „טבעי“) והא' הספרותי (הנקרא גם „מלאכותי“). הסוג הראשון כולל א', שמחבריהם הם עפ"ר עלומי-שם. בא' אלה נמסרו מוזמן קודם ביותר מיתוסים ואגדות על גיבורים על-ידי משוררים-מזמרים מקצועיים (ביוונית: „ראפסודים“, בקל-טית: „בארדים“, באיסלאנדית: „סקאלדים“, באנגלו-סאכ-טית: „סקופים“, ביה"ב: „ז'ונגלרים“, שמוננו היה „בדחנים“, וכד') בדיקלום חגיגי, בליווי כלי-נגינה כגון נבל או חליל, או גם בלעדיו. א' אלה הושמעו ביחוד במסיבות של מצב-נפש ציבורי מרומם (כגון בערב-קרב, לאחר ניצחון, בימי חג דתי או לאומי, בשעת משתה או מחול) ובמקומות של התקהלויות (כגון במחנות-צבא, בחצרות-שרים או בשווקים); מסירתם מדור לדור והאימפרוביזציה של המשוררים גרמו לשינויים מתמידים במבנה השירים הללו, וכן בהרכבם ובפרטיהם.

א' „ספרותיים“ הם יצירות של משוררים מסויימים, שאינם קדומים כל-כך ועל-פירוב הם ידועים בשמם ועולים על קודמיהם, המשוררים העממיים, בשליטתם באמצעי-האמנות, אבל נופלים מהם על-פירוב מצד העוז השירי הפרימיטיווי שבתפיסת העניינים ובתיאורם, גם בצורתם גם בתכנם א' אלה הם חיקויים לסוג הראשון, אבל הם מיעדים לקוראים יחידים ולא לקבוצות של שומעים והנוסח שלהם הוא קבוע. א' עממיים טיפוסיים הם אלה של הומורוס, שמקורם, לפי ההשערה, בשירי-גיבורים קדומים מהם (אע"פ שאלה לא נשתמרו כלל); ואילו א' ספרותי טיפוסי הוא „אנאסי“ לורגיליוס, שגם במבנה וגם בסיגנון שלו ניכר החיקוי לשירי הומורוס. שני משוררים אלה שימשו מופת, באופן ישר או עקיף, לכל הא' הספרותיים, כעתיקים כחדשים, של עמי-המערב, אע"פ שכמה מיוצריהם של הא' האחרונים יצאו בעקבותיהם של הא' העממיים. מצד שני יש לציין, שהא' העממיים (שיצירתם פסקה בסוף יה"ב) קשורים לא לא' המופתיים הנזכרים, אלא רק למסורת אפית טרנס-היסטורית, שהיא משותפת, לפי כמה סימנים, למשפחת העמים ההודו-אירופיים בכללה (וכמעט לה בלבד).

הבחנה זו בין „אפיקה עממית“ ו„אפיקה ספרותית“

הספרותי ושל המופת; משום כך אפשר להבחין בקווים טיפוסיים של מבנה וסיגנון אפיים. קווים אלה באו לידי ביטוי מושלם בא' ההרואי הקדום (ביחוד של הומורוס) והם משתקפים גם בשאר מיני-הא' — בכללם הא' הקומי, המש-תמש באותם אמצעי-סיגנון עצמם לשם הגזמה וסילוף פארודיסטי. האידיאל של המשורר האפי הוא ליצור בשומע או בקורא את האשליה של דמויות על-אנושיות וקדומות ביותר („גיבורים“, „חצאי-אלים“, אם לא אלים או האלוהים עצמו), שעוסקות בגישומו של דבר אחד, שהוא כביר וחשוב כל-כך לדורות הבאים, עד שאפילו הקטנה שבפעולותיהן, כהצעת המיטה או בציעת הפת, ראויה לתיאור מפורט. סוד הא' הוא, אפוא, בהעלאת של הגיבורים ושל העלילה לגדולה שיש בה מעין פרספקטיבה כפולה: מרחק — מפאת האצילות האפית, שעוטה את גיבורי-הא' במעטה-האגדה אפילו אם גיבורים אלה הם היסטוריים (כמו רולאן הצרפתי או המלך אנרי IV ב„הנריאדה“ של וולטר), וקרבה — מפאת ההרחבה האפית, העושה את המשורר כביכול לבן-דורם ובן-סודם. אותה כפילות של פרספקטיבה, שבה מופיעים אבותיה של האומה הישראלית בס' בראשית, היא דוגמה קלאסית לאיורה האפית. כל האיורה של הא' היא נשגבת, נעלה מן היומיומיות ואינה נפגמת גם על-ידי תיאורים אפיזודיים מפורטים של מאורעות ואנשים קטנים או אפילו מגוחכים, אף אלה שייכים לעולם-הא', שהוא כולו מורם מעל למציאות האפורה. לא רק הגיבור הראשי, אלא אף חבריו ואויביו הם בני-אדם גדולים ואצילים, שהם מעוררים התפעלות במעשיהם הטובים והרעים גם יחד. זמנה של עלילת-הא' היא תקופה של מאו-רעות כבירים, עפ"ר תקופה מרוחקת מוזמנו של היוצר, מעולפת אגדותיות ורבת-שגב (הומורוס, לורגיליוס, טאסו). לפעמים זמן זה הוא עבר קרוב, ואולם אז מתרחשים המאורעות המתוארים עפ"ר בארץ רחוקה ואגדותית (מסעי-התגליות של הפורטוגזים ב„לויאדים“ של קאמואנש). המר-חק (של הזמן או של המקום) מאפשר למחבר חירות מסויימת בשימוש בחומר. יש א', שבהם מתעלה מקרה פועט לדרגת מאורע מרכזי בתולדותיה של אומה שלמה (למשל, „שירת רולאן“, שבה מתוארת תבוסתם של רולאן והמאסף הפראנקי כמאורע שאיים בסכנה על קיומה של הנצרות כולה). ואולם עם זה יש לזכור, שהחומר של הא' שאוב עפ"ר מן המיתולוגיה, האגדה או ההיסטוריה הלאומית (או מכולן כאחת), שהן ידו-עות — לכל הפחות, בקוויהן היסטוריים — לקהל המאזינים או הקוראים, ודבר זה מגביל במידה מסויימת את חירותו של המשורר. אין הוא יכול לשנות מעיקרו סיפור-מעשה ידוע והשינויים שהוא מכניס יכולים להיות רק בפרטים. תפארתו — בעיבוד האמנותי המושלם של נושא ישן וידוע. מחבר הא' בוחר בכוונה במאורע ובגיבור ידועים ואהובים על בני-עמו — ומכאן אפיו הלאומי המובהק של סוג ספרותי זה. כי הא' בא במידה מסויימת לתאר את גורלו של העם כפי שהוא משתקף במפעלות גיבוריו. אולם המתח הגבוה של הא', על גיבוריו, שהם משכמם ומעלה גבוהים מן האדם הרגיל, מקרב את עולמו של הא' לעולם האלים והמלאכים ומרשה להכניס כוחות עילאיים לתוך רקמת-העלילה. מימיהם של הומורוס ולורגיליוס נעשתה התערבותם של האלים בגורלם של גיבורי הא' לקישוט, שנחשב כמעט הכרחי בשביל כל א'. מדאנטה ואילך הירבו המשוררים האפיים לערבב בא' מיתולוגיה אל-לית ונוצרית, ומימי הקונטר-הרפורמציה עד וולטר עמדו

18 — נכתבו מזמן לזמן חיבורים, שניסו לבסס, להסביר ואף להדגים את התאוריה של הא' לפי המופתים הקלאסיים של האפיקה (הספרותית יותר מן העממית). המפורסמים בין חיבורים אלה היו ביחוד הפואטיקה של אריסטו, הפואמה De Arte Poetica של הוראציוס, המסה Poetice של יוליוס-קיסר סקאליגר (המאה ה-16), ה"הרצאות על הפואמה ההר-אית" של טאסו, הפואמה Art poétique של בואלו (Boileau), ההקדמה המחזורית של אלכסנדר פופ לתרגום-הומו-רוס שלו, ה"מסה על השירה האפית" של וולטר, וה Cours de littérature de littérature של לאהארפ (1803). ה"כללים", שנקבעו בחיבורים אלה (ביחוד במאוחרים שבהם), הם עפ"ר שרירי-תיים וצרי-תפיסה כל-כך שלא כדאי להתעכב עליהם. הבנה עמוקה יותר של מהות הא' התחילה רק כשהרדר (ע' למעלה), האחים שלגל (שהפנו את תשומת-לבו של המערב אל הא' ההודי), שילר (במאמרו, "על שירה תמימה ורגשנית"), מאנ-צוני (במסתו, "על השירה האפית") ואחרים גילו והאירו את אפיה המיוחד של האפיקה העממית. צעד נוסף לקראת הרי-סתו של האידיאל הקלאסיציסטי עשה מישל (Michelet), שהעדיף את הדמיוניות והפראות התמימה של הא' ההודי והפרסי על הא' המערבי, ובמובן ידוע אפילו על הזמרוס. באותו זמן נשתלטה הדעה (שכבר השמיעו הגרמני מארטין אופיץ במאה ה-17 וביחוד זולפול, ג'אמבאטיסטה ויקו ואחרים במאה ה-18), שהא' מת.

התפתחות הא'. מסורת אפית — כלומר המנהג לספר בשירות גדולות או במחזורים של שירים אפיים או ליריים-אפיים ("רומאנצות", "באלאדות", "קאנטילנות", ועוד) על קורותיהם ומעשיהם של אלים או גיבורים אגדתיים — קיימת בתוך עמים מרובים, שנמנים על המשפחה ההודו-אירופית (הודים, פרסים, יוונים, רוסיים, סרבים, טוטונים, קלטים, ועוד), מתקופת-חייהם הקדומות ביותר או לכל הפחות מתחילת פעילותם הספרותית. ומאחר שהא' הקדומים הללו דומים זה לזה בכמה קווי-יסוד, יש להניח, שהיתה קיימת מסורת אפית משותפת לעמים אלה עוד קודם שנפרדו זה מעל זה (ע' בלוח); ואלם מחוץ לתחומה של משפחת-עמים זו ידועה אותה מסורת אך מעט.

איררה אפית מזונונטאלית נמצאת ב"עלילת גילגמש" הבבלית (עברית: טשרניחובסקי), בפרקים מרובים של התנ"ך (ע' למטה) ובשירות הכנעניות שנתגלו באוגרית (ע"ע). א' עממי טיבטי קדום על מלך אגדתי בשם "קיסר חאן" נהגים הטיבטנים לדקלם בחגיגה עד היום; כמו-כן יש חומר אפי בכמה מן השירים הסיניים הקדומים ביותר (1500—600 לפסה"נ), שהאוסף שלהם הנקרא בשם "שי גינג" ("ספר האודות") מיוחס לקונפוציוס (ולעומת זה אין למצוא א' בכל הספרות הסינית הענקית אחריו). — אעפ"כ א' במלוא מובן המלה, כפי שהוגדר למעלה, הוא, כנראה, תופעה מיוחדת לקבוצת העמים ההודו-אירופית.

הקדומים והחשובים שבא' ההודיים הם השירות העני-קיות, "מאהאבאהאראטה" ו"ראמאיאנה" (המאה ה-6 לפסה"נ?). הא' הפרסי החשוב ביותר, "ספר-המלכים" ("שאה-נאמה") לפירדוסי (חלקים ממנו ניתרגמו ע"י ב. בנשלום), נוצר רק במאה ה-10, אבל בחלקו הוא כולל מיתוסים, שכבר נזכרו או נרמזו כאלפיים שנה קודם-לכן ב"אנסטה". מן הא' המזרחיים יש עוד להזכיר את הא' הלאומי של הגיאורגים — האדם עוטה עור-הנמר" לשוטהה רוסטהאןלי בן המאות

הותקפה מכמה צדדים, ביחוד מסוף המאה ה-19 ואילך, ובחקר-רת כל אותם הא' הגדולים, שמעוררים את התפעלות הדו-רות — שירי הזמרוס, ה"אדה" האיטלאנדית, "ביאובולף" האנגלו-סאכסי, "שירת-רולאן" הצרפתית, שירת ה"ניבלונגים" הגרמנית, ה"סיד" הספרדי וכד' — קיימות כיום שתי אסכולות מתנגדות: האסכולה ה"טראדיציונאליסטית" או ה"פלורא-ליסטית" (שבראשה עומד מננדס פידל, ע"ע), הרואה בכל א' כזה תוצאה של התפתחות ארוכה ומוזיגה של כמה אגדות או גם של שירי-גיבורים קצרים, והאסכולה ה"אינדיווידואלי-סטית" או ה"אוניטארית" (שבראשה עמד ז'וסף בדייה, ע"ע) הרואה בכל א' כזה בעיקרו יצירה של משורר יחיד, ובמידה שהנוסח הנמצא בידינו אינו יכול להיחשב כיצירתו של אותו משורר, היא מנחת ביסודו של נוסח זה שיר יחיד, שאליו נתווספו במוצת-הזמן שירים או קטעים של מחברים אחרים. בזה היא מבטלת למעשה את ההבדל בין א' "עממי", מסורתי, וא' "ספרותי", אינדיווידואלי.

בדיקה שקולה של הבעיה מביאה אותנו לידי עמדה מפשרת בין שתי האסכולות הללו. א', שהוא מבוסס על זכרונות או אמונות קדומים, מן ההכרח הוא שירש את עיקר-עלילתו ואת אופי-גיבוריו ממסורת ארוכה; אבל בלא אישור-תו של משורר יוצר, הנותן מרוחו על חומר גלמי זה והמשרה עליו אחדות, גדולה ויופי, תפיסת-עולם הארמונית וביטוי סיגנוני מיוחד, לא תיתכן יצירת-אמן גדולה כזו; רק שירים ליריים קטנים יכולים לצמוח מתוך "רוח-העם" בלבד. את הא' האמיתי יצרו גם שלשלת-הדורות גם היחיד הגדול; והשאלה היחידה, שאפשר לשאול לגבי כל א' וא', היא: איזה משני גורמים אלה עדיף? כמו-כן יש בוודאי להניח, שביסודם של א' מסויימים מונחת מוזיגה של אגדות או באלאדות אחדות, בעוד שא' אחרים צמחו מגרעין יחיד. התפיסה הפשטנית הזהירה הנרמזת כאן מביאה בחשבון גם את העובדה, שמסיבות היצירה הפיוטית ומנהגיה נשתנו מתקופה לתקופה ומעם לעם; כמו-כן היא מפרת, למרות מציאותם של כמה מקרי-מעבר, בזכות ההבחנה בין אפיקה עממית וספרותית; שהרי בפועל קיימים הבדלים יסודיים בין שני סוגים אלה של א'. רק בראשון מהם קיימים סימני-הפר אלה: (א) תקופת-התהוות פרימיטיביות, שמערבבת בתמימות היסטוריה ואגדה; (ב) שרשים בתודעה הפוליטית של חברה, שמרגשת את עצמה כעם אחד, וכן בדת ובמיתוס, שאותו עם מאמין בהם; (ג) זכר של מצבי-חירום, שהכריעו בגורל-חיייו של עם שלם; (ד) מסורת על גיבור קדום נערץ, שבו מתגלמות באופן סמלי תכונותיהם הבולטות של תקופה מסויימת ועם מסויים.

סימני-הפר אלה, שהם משותפים לא' הלאומיים של תר-בויות שונות — ההודית, היוונית, הטוטונית, ועוד — אינם מצויים אף בנהדרים ובחשובים שבא' הספרותיים, כגון ה"אנאסי", "הקומדיה האלוהית", "ירושלים המשותרת", "גדה-עזן האבוד", ואלם כדאי לציין את יפיים המרובה של, לכל הפחות, שניים מן הא' הספרותיים, שנכתבו במאה ה-19 כחיקויים לא' הלאומיים הקדומים: "סיגורד" של ויליאם מוריס ו"סוהרב ורוסטום" של מתיו ארנולד.

התאוריה של הא' כל עוד היתה השאיפה לכתוב א' רווחת בין המשוררים והיתה מקובלת הדעה, שכללים אסתטיים מוחלטים שולטים ביצירה הספרותית — כלומר עד שקיעת הקלאסיציזם ועליית הרומאנטיקה בסוף המאה

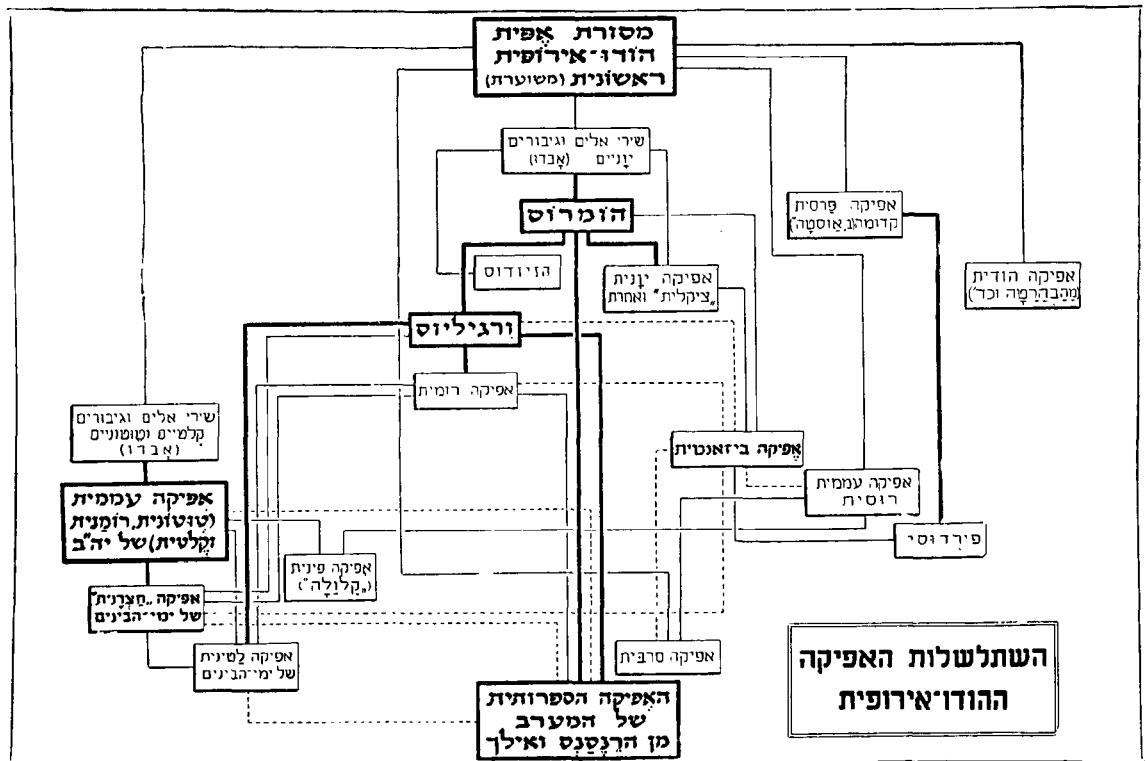

נעוצה בתקופת מסעי-הצלב, בחרה לה את נושאה לא מן האגדה וההיסטוריה הלאומית אלא מן המסורות הקלטיות, הקלאסיות והביזאנטיות, או המציאה באופן חפשי הפתקות דמיוניות של אהבה וגבורה. גדול-יוצריה היה הצרפתי כרטיין דה טרוא (Chrétien de Troyes), בן המאה ה-12, שמרובים היו המחקים אותו וההולכים בעקבותיו בצרפת, גרמניה ובכל שאר ארצות אירופה ושקשר את רוב הא"שלו באגדות הקלטיות על המלך ארתור (ע"ע) ואבירי "השולחן העגול" של אותו מלך. היפים שבא" החצרניים הם "טריסטאן ואיזולדה" ו"פארסיוואל" (של כרטיין הנזכר, וגם בעיבוד גרמני של וולפראם פון אשנבאך, שהעמיק את הסמליות הדתית של הנושא). באפיקה הביזאנטית, שהופיעה ביה"ב המאוחרים בצד שני הסוגים הנזכרים, בולטים הא" האלגוריים "רומאן השושנה" של הצרפתים גיום דה לוריס (Guillaume de Lorris) ו"אן דה מן (Jean de Meung) ו"פירן החורש" של ויליס לנגלנד, א" החיות "ריינקה שועל" (שנכתב מתחילה בצרפתית, אח"כ בבלאמית, ועוד; עיבוד מאת גתה; עברית: טשרניחובסקי) ומחזור הסיפורים המחורזים זים "סיפורי קנטרבררי" של צ'וסר. הא' הדתי הנפלא "הקומדיה האלוהית" של דאנטה (המאה ה-14; שני הראשונים משלושת חלקיו ניתרגמו לעברית ע"ע. אולס-וואנגר, וקטעים שונים ע"ע. ז' ז'אבוטינסקי ואחרים) נחשב כשיא של האפיקה בכללה.

בתקופת הרנסאנס באה התמזגות של מסורות קלאסיות וביניימיות, ביחוד בא' הרומאנטי, שבו בולטים האיטלקי אריוסטו ("אורלאנדו המשתולל") והאנגלי ספנסר ("מלכת הפיות"), שניהם בני המאה ה-16, ואותה התמזגות עצמה ניכרת גם בשירה הדתית הנשגבת של בן-זמנם טאסו, בעל "ירושלים המשוחררת". הגדול שביוצרי-הא" המרובים, שקמו בארצות-אירופה במאה ה-16, היה הפרטוגזי

ה-12—13 (קטעים ממנו ניתרגמו ע"י טשרניחובסקי). הא" הראשונים, שנוצרו במערב ונשתמרו עד היום, הם "איליאס" ו"אודיסיאה", שהם מיוחסים להומרוס (המאה ה-8 לפסה"נ; עברית: טשרניחובסקי). להומרוס ייחסו גם את הא' ההרואי-קומי הראשון בספרות העולמית, "מלחמת הצפרדעים והעכ"ברים" (עברית: ש. שפאן, "עתידות", כרך ג'). הסיודוס (המאה ה-7 לפסה"נ) יצר א' דידאקטי (עמל וימים"; קטעים ממנו ניתרגמו ע"י א. קאמינקא ב"מאזנים", תרצ"ב—צ"ג וש. שפאן ב"עתידות", כרך ב'). את הא' הרומי יצרו אנויס ב"דבריהימים" (המאה ה-2 לפסה"נ), לוקרציוס ב"על טבע הדברים" וביחוד ורגיליוס ב"אנאסי" (שניהם מן המאה הראשונה לפסה"נ; מבחר מן ה"אנאסי" תירגם לעברית י. ג. ליפס). בעקבות ורגיליוס הלכו לוקאנוס ב"פארסאליה", אווידיוס במחזורו האפי "מטאמורפוזות", סטאטיוס ב"אכיליאס" (ש'לשתם מן המאה הראשונה לסה"נ) ואחרים. ביה"ב נוצרו הרבה א' הרואיים בלתי-תלויים במסורת הקלאסית, פרי רוחם של עמים חדשים שעלו על במת-ההיסטוריה: שירי-הגיבורים האיריים של אוסיאן (המאה ה-3), שעובד במאה ה-18 הסקוטי מקפרסון, המחזור האיטלאנדי של שירי אלים וגיבורים המכונה "אד ה" (ה"אדה הקדומה, ע"ע); "באולף" של האנגלו-סאפסים, "שירת הילד-בראנד", "הליאנד" ו"שירת הניבלונגים" של הגרמנים, "שירת-רולאן" של הצרפתים, "סיד" של הספרדים, משא מלחמת איגור" של הרוסים (המאה ה-12; עברית: טשרניחובסקי), השירים הסרביים על הנסיך מרקו (המאה ה-14), המושרים עד היום, הא' הפיני "קאלוואלה" (המאה ה-12), שאת שרידיו ליקט ועיבד לנרוט (Lönrot) במאה ה-19 (עברית: טשרניחובסקי) ו"נאלת אריוס" של אקאהרד מסאנקט גאלן (בלאטינית) — אלו הן היצירות החשובות ביותר מסוג זה. האפיקה הצרפתי-האבירית, שראשיתה

הא' בספרות העברית. מועטים ובלתי-חשובים הם הא' שנוצרו בעברית. יש רמזים לכך, שהיתה קיימת בישראל אפיקה מיתולוגית קדומה (השווה: ישעיהו נא. ט; איוב כו. יב-יג; ועוד) כמו שהיתה קיימת אצל הכנענים באוגרית (ע"ע) ואצל הבבלים. ואולם עם השתלטותו של המונותאיזם בישראל נדחתה ונשתכחה. הפרשיות האפיות הנהדרות שבתנ"ך (הסיפורים על האבות, עלילותיו של שמשון הגיבור, שירת-דבורה, ועוד ועוד) יש בהן מן הא' הקדמון האמיתי. ואולם ההתרחקות היתרה מכל רמז מיתולוגי ומציאותה של שורת ספרים קדושים ומקדשים שבה מסופרת כל ההיסטוריה האגדית-ההרואית של העם, מראשיתו עד חורבן בית ראשון ועד אחר עזרא ונחמיה, דאי לא נתנו לא' עברי להתפתח באותה צורה שהתפתחו הא' הבבלי והכנעני, היווני והרומי הנוצרי של יה"ב. אמנם באגדה התלמודית והמדרשית אנו מוצאים לפעמים ניסיון להקיף מאורע גדול או אישיות גדולה בזר שלם של אגדות (חורבן-הבית, חייו של משה רבנו, דמותו של שלמה המלך, חייו של רבי עקיבא ועוד), אך אלו לא נצטרפו מעולם ליצירה אמנותית שלמה וגדולה מפני שיוצריהם היו חסרים אותה רוח הרואית, שא' גדול אי-אפשר לו זולתה. וחיי-ישראל בגולה דאי שלא היו עשויים לעורר במשורריהם רוח זו. להם היה קרוב רק א' מסוג אחד — הא' הדתי. ואין זה מקרה כלל, שהא' הנוצרי היחיד, שנתחבר קודם האפוס המשיחי של קלופשטוק — „הקומדיה האלוהית" של דאנטה — עורר מוקדים בעברית (עמנואל הרומי, אחיטוב בן יצחק מפאלרמו, ר' משה ריאטי, ר' יעקב דניאל אולמו ואחרים); ואף החיקויים הללו לא כולם נעשו בצורה ראויה לשם א'. ועוד יוצא מן הכלל אחד אפשר להזכיר: במאה ה-14 כתב (בפרסית ובאותיות עבריות) היהודי שאהין משיאז כמה יצירות אפיות מבוססות על סיפורי-התנ"ך, ולכל הפחות אחת מהן זכאית להיחשב כא': „ספר ארדשיר", שבו שור המחבר את המסופר במגילת-אסתר לתוך המוטיוויים של האפיקה הפרסית. — תחייתו של הא' הדתי במערב (מילטון ובייחד קלופשטוק) נתנה דחיפה להתהוותו של א' תנ"כי עברי. בהשפעתו של קלופשטוק כתב ר' נפתלי הירץ ויזל את „שירי התפארת" שלו. בעקבותיו יצאו: שלום הכהן („גיר דוד"), י. ב. שלזינגר („החשמר נאים"), י. ל. גורדון („אהבת דוד ומיכל"), ואחרים. אבל ערכן הספרותי של כל היצירות הללו אינו גדול ביותר. עם ירידתו של הא' העברי, ועד היום לא זכתה הספרות העברית לא' לאומי גדול. רק קטעים של א' כזה נוצרו בעברית ע"י ח. נ. ביאליק („במתי מדבר") וזלמן שניאור (ב„לוחות גנוזים", „עם צלילי-המאנדולינה" ועוד), בעוד ש„חתונתה של אלקה" ושאר הפואמות הגדולות של שאול טשרני-חובסקי („אמנון ותמר", „ברוך ממאנצה" ועוד) מתקרבות במידה מסויימת לא' האזרחי-אידיולי ולא' ההיסטורי. כן יש מבנה אפי לכמה משיריו של אורי צבי גרינברג. בספר הקיטרוג והאמונה" וקטעים אפיים יש גם ב„רחובות הנהר" שלו (תשי"א).

אפוסטריורי, ע"ע אפריורי.

אפוקליפטיקה (מיוו — ἀποκάλυψις — גילוי, התגלות), סוג של ספרות דתית, שפוללת „נבואות" על אחרית-הימים (ע"ע). במוכח המצומצם משתמשים במונח א' כדי

קאמוז (Camões), בעל ה„לוזיאדים" (אפיוזדה אחת מתוך יצירה זו ניתרגמה לעברית על-ידי י. בן-עולייל בשם „מות אינס דה קסטרו"), אבל יש להזכיר לכל הפחות עוד את שני הא' של שקספיר, „לוקרציה" ו„ונוס ואדוניס", א' היסטורי מזעזע מאת הצרפתי אגריפה ד'אוביניה בשם Les Tragiques (על מלחמות-הדת בצרפת) והא' „באלדוסי", שהוא פארודיה מזהרת של א-אבירים מאת תאופילו פולנגו, בלשון „מאקארונית", כלומר איטלקית ולאטינית מעורבת. במאה ה-17 החיה האנגלי מילטון ב„גן-העדן האבוד" שלו (עברית: יצחק זאלינסון בשם „ויגרש את האדם") את הא' הדתי, ובעקבותיו יצא במאה ה-18 הגרמני קלופשטוק („המשיח"). במאות ה-17 וה-18 נוצרו כמה וכמה א' הרואיים-קומיים: של האיטלקי טאסוני („הדלי השדוד"), של האנגלי פופ („שוד התלתל"), ועוד. א' רומאנטי לפי דוגמת אריסטו וספנסר נתן במאה ה-18 הגרמני וילאנד ב„אופרון". בסוף המאה ה-18 נוצר הא' האזרחי-אידיולי, כגון „הרמאן דו-רואה" לגתה (עברית: ש. בן-ציון) ו„פאן תאדאוש" למיצקיביץ' הפולני (תרגום עברי: י. ליכטנבוים). א' רומאנטי בנוסח חדש יצרו ביירוין ב„דון זואן" היינריך היינה ב„אטא טרול" ואלפרד דה מיסה (Musset) ב„נמו-נה" א' ומחזורים אפיים חשובים, שנתחברו במאה השנים האחרונות, הם „פריטיולפסאגה" של השוודי ישעיה טגנר (Tegnér); קטע ממנה תירגם טשרניחובסקי), „אגדת הדו-רות" מאת ויקטור הוגו, „העולם-השד" של הספרדי אספרונדה, „יבגני אוניגין" של פושקין (עברית [שני תרגומים]: א. שלזנסקי וא. לוינסון), „האידילים של המלך" ו„חנוך ארדן" מאת לורד טניסון (עברית: ר. גרוסמן), „היואתה" של לונגפלו (עברית: טשרניחובסקי), „הטבעת והספר" מאת רוברט בראונינג, „מיריו" מאת מיסטראל (בפרובנסאלית; פרס-נובל 1904), „מארטין פיר" מאת הארגנטיני חוסה ארננדס, „הבאלאדה של בית הסוהר שברדינג" של אוסקר וילד, „אביב אולימפיי" (1906) של השווייצרי קארל שפיטלר (Spitteler); פרס-נובל (1919), „רינרד השועל" של ג'ון מיזפילד (1919) ו„טיל אוילנשפיגל" של גרהארט האופטמאן (1927). במחצה השנייה של המאה ה-19 דחק הרומאן (שהתחיל מתפתח מתוך הא' במאה ה-15) את רגליו של הא', וכיום אין סימנים לדבר, שסוג ספרותי זה, שבמשך אלפיים שנה נחשב לנעלה שבכל סוגי-הספרות, ישוב לשגשג. אעפ"כ יתכן שבעתיד יתפתח כסוג ספרותי חדש א' אמיתי בפרוזה, מאחר שבדורות האחרונים בטלה הנטייה לחבר יצירות ארז-פז בשורות שקולות, כלומר תופענה יצירות, שתספרנה על נושאים מונומנטאליים מתוך אותה אידיאליזציה והרחבה נאצלת, שהן הכרחיות לא', בפרוזה ריתמית, פיוטית וחגיגית; ביחוד יהא מקום להשערה זו אם יימשכו בספרות הזרם העל-מציאותי והחיפוש אחר סיגנון קלאסי חדש, שכבר אפשר להבחין בהם כשאיפות העליונות של האמנות הנוכחית.

J. Clark, *A History of Epic Poetry (Post-Vergilian)*, 1900; A. Heusler, *Lied u. Epos in germanischer Sagendichtung*, 1905; E. Weber, *Geschichte der epischen und idyllischen Dichtung von der Reformation bis zur Gegenwart*, 1924; L. Abercrombie, *The Epic*, 1924; W. P. Ker, *Epic and Romance*, 1926; J. Bédier, *Les Epopees nationales*, 4 vols., 1926; R. Petsch, *Wesen und Formen der Erzählkunst*, 1934; L. Radermacher, *Nordische und hellenische Sage* 1938; R. Menéndez Pidal, *Historia y Epopeya*, 1950.

ח. פ.

באחרית-הימים „עד בוא נביא ומשיחי אהרון וישראל“ („עדה ועדות“, עמ' 81), הסכימו גם האפוקליפטיקנים, ועל-כן ייחסו בדרך כלל את דבריהם לאישים מן התקופה, שבה עדיין היתה קיימת הנבואה — מאדם הראשון עד דניאל בימי מלכות בבל ופרס. יוצאות מכלל זה הן המגילות הגנוזות של מדבר-יהודה, שאינן מיוחסות לנביאים. לפי מגילות אלה, הודיע האל את „כול רזי דברי עבדיו הנביאים“ ל„מורה הצדק“, המנהיג של הכת („עדה ועדות“, עמ' 49). ספרי-הא' מפרשים את דברי-הנביאים על-פי דרכם (עי', למשל, דניאל ט, ב); „פשר הבקוק“ ו„פשר מיכה“ — מספרי הכת של מדבר-יהודה — הם פירושים אפוקליפטיים על דברי-הנביאים.

קשר הדוק בין הא' ובין הנבואה יש לראות גם בעובדה, שרוב הנושאים והמוטיבים של הא' כבר נמצאים הם בספרי הנביאים. הא' נוצרה מתוך ההכרה, שדורם של חזיה הוא „הדור האחרון“ („עדה ועדות“, עמ' 44) ו„כול קיצי אל יבואו לתכונם, כאשר חקק להם ברזי ערמתו“ (שם, עמ' 50), ומפני-כן תופסת בה האסכטולוגיה מקום מרכזי. תולדות העולם מחולקות בא' ל„עולם הזה“, הנתון לממשלת-זדון (במגילות הגנוזות: „ממשלת בליעל“), ולעולם הבא, שבו „יתם הרשע לעד והצדק יגלה כשמש“ („מגילות גנוזות“, ב/ עמ' נ"ג). „אחרית-הימים“ נתפסת בה כתהליך קוסמי מלואה תהפוכות-הטבע, והמאורעות שיארעו באותם הימים על-אדמות לא יהיו אלא חד למלחמה הסופית בין כוחות קוסמיים: „וצבא השמים יתנו בקולם, יתמוגגו אושי [אשיות?] עולם ומלחמת גבורי שמים תשוט בתבל“ (שם, עמ' מ"ב). מתוך כך מקבלת בספרי הא' אף גאולת-ישראל צורה מרוחקת יותר מן הממשותף ההיסטורית משהיא בדברי הנביאים; המשיחית, למשל, נעשה בהם פעמים הרבה דמות על-אנושית, ומאחר שאין בא' ניגוד בין הרוחני והגשמי, מובנים לפעמים הרמזים הסמליים שבדברי-הנביאים ע"י הא' כנבואות על התרחשות של עובדות ממש, והתיאורים של אחרית-הימים עולים בהם לפעמים בגשמיותם על תיאורי-הנביאים. מפני שהא' מטעמת את קרבתו של „הקץ“ ואינה משארת זמן ניכר להתפתחות היסטורית רגילה, אין היא עומדת על האפי-שרות של שינוי-ההיסטוריה ע"י תשובה, ודאי, גלום במחזה הקוסמי של אחרית-הימים מוסר-השפל, והוא הניצחון הסופי של הטוב על הרע, שהרי הא' נוצרה מתוך הצורך ב„צידוק-האלוהות“, שנתעורר מחמת צרות-הזמן; אולם מוסריות זו אינה באה לידי ביטוי שלם אלא בסופו של התהליך ההיסטורי ולא באחד משלבי הקודמים. מכאן רוח-הפאטאליזם המורגש לפעמים קרובות בספרי-הא'.

קשה לקבוע תחום מוגדר בין הנבואה והא' מבחינת תכנון. אעפ"כ אפשר לציין כאחד מקווי-היסוד של הנבואה את התוכחה המוסרית המופנית לעם, ולעומת זה — את ריבוי הציונים הנוגעים לאחרית-הימים ואת השאיפה להמחיש את תפיסת הדברים הנוגעים לכבשוננו של עולם כאחד מקווי-היסוד של הא'. כן יש הבדל בין הנבואה והא' בדרך קבלת ההשראה של החזון. הנביא זוכה בדרך כלל לנבואתו בהסח-הדעת, לרצונו ואפילו שלא לרצונו, ואילו החזון האפוקליפטי ליפטי מתכונן עפ"ר לגילוייו ע"י צום ותפילה.

החזון הכולל של הא' אינו מצטמצם בעניינים של אחרית-הימים: כל תולדות-העולם נעשות בה תהליך בעל חוקיות עצמית. הא' עוסקת לא רק ב„מה אשר יבוא“, אלא היא גם מתבוננת ב„קדמוניות“ („מגילות גנוזות“, ב/ עמ' נ"ג), כי

לציין את ספרות-ה„גילויים“ היהודית, שנוצרה אחר הפסקת הנבואה, ואת הספרות הנוצרית שנבעה ממנה.

1. המלה ἀποκάλυψις לשם-ספר מופעת בפעם הראשונה בשם „חזון יוחנן“ (Ἀποκάλυψις Ἰωάννου) שב„ברית החד-שה“ ומן המאה ה-2 לסה"נ השתמשו הנוצרים במונח „אפוקא-ליפטיס“ גם כשם של חיבורים נוצריים ויהודיים בעלי תוכן דומה. בעוד שמלת „גליון“ שבמשנה (ידיים, ג/ ד'; „גליון שבספר שמלמעלן ושמלמטן, שבתחילה ושבסוף“) „גליונים“ שבתוספתא (ידיים, ב/ ועוד; „הגליונים של ספר-תורה“ ו„הגליונים של מעלה ושל מטה, שבין פרשה לפרשה ושבין דף לדף, שבתחילת הספר ושבסוף הספר“, שהם „מטמאים את הידים“, שבת, קט"ז, א') פירושה הצד החלק שבעמודים של ספרי-התורה, הרי „גליונים“ שבבריתא (שם, שם; „הגליונים וספרי-מינים“, שאין מצילין אותן מפני הדליקה, אלא נשרפין במקומן הן ואזכרותיהן“), שר' טרפון מדבר עליהם בשנאה גלויה ואומר על מחבריהם: „שאפילו אדם רודף אחרי להורגו ונחש רץ להכישו נכנס לבית עבודה וזה ואינו נכנס לבתיהן של אלו, שהללו מכירין וכופרין והללו אין מכירים וכופרים“, ור' ישמעאל אומר עליהם, שהם „מטילין קנאה ואיבה ותחרות בין ישראל לאביהם שבשמים“ (שבת, שם; תוספתא, י"ג [י"ד], ה'), הם, אפשר, חיבורים אפוקליפטיים; אלא שקשה להאמין, שבשנאה כבושה זו התייחסו התנאים לאפוקליפסות יהודיות מעין „ברוך הסור-רי“ ו„עזרא הרביעי“, שהן מלאות מוסר-השפל ויראת שמים, והכוונה היא, כנראה, לא' הנוצרית או הגנוסטית (י. קלוזנר, „ישו הנצרי“, הוצאה ה' תש"ה, עמ' 70—71), שהרי „אפוקאליפסה“ של יוחנן שב„ברית החדשה“ נקראת „גליון“ בסורית; אלא שאין לראות כוונתית את ההשערה, שהמלה היוונית „אפוקאליפטיס“ היא תרגום יווני של המלה הסורית „גליון“ והעברית „גליונים“.

המלה ἀποκάλυψις מצויה בתרגום היווני של ספר בן-סירא במובנים שונים, ובמובן של „גליון“ או „התגלות“ היא מצויה באגרות פאולוס, באגרת הראשונה מן האגרות המיוחסות לפטרוס ובתחילתו של „חזון-יוחנן“, שממנה נגזר שם-הספר. הפועל ἀποκαλύπτω משמש בתרגום-השבעים בדרך כלל לתרגומו של הפועל „גלה“ — פועל, שמופיע בספר דניאל ואף ב„מגילות הגנוזות“ של מדבר-יהודה במקומות, שבהם נידונים עניינים אפוקליפטיים. למשל: „להלך תמים איש את רעהו בכול הנגלה להם“ (ו"א לאנשי-הכת; האבר-מן, „עדה ועדות“, עמ' 82). כמו-כן משתמשים גם ס' דניאל וגם „מגילות“ במלה „חזון“ („חזון דעת“: סוקניק, „מגילות גנוזות“, ב/ עמ' מ"ה).

עיקרה של הא' הוא גילוי של רוים, שאינם בגדר הידיעות האנושיות הרגילות: סודות השמים ורזי הנהגת-העולם, שמות ותפקידים של המלאכים והרוחות הרעות, הסבר של תופעות-הטבע וסודות של מעשי בראשית, ידיעות על אחרית-הימים, על יום-הדין האחרון, על מלכות-המשיח, על חיי-הנשמות בשמים ובגיהנום, ואף על מהותה של האלוהות. בעיות אלו או דומות לאלו נידונות גם בסיבילה האלילית ובקטעני-ספרות אחרים מן התקופה העתיקה; אך הא' היהודית היא תופעה ספרותית מפותחת ומוגדרת: תקופתה הקלאסית היא מן המאה ה-2 לפסה"נ עד המאה ה-2 לסה"נ.

הא' היהודית נתבססה על ההנחה, שפסקה הנבואה מישר-אל. לדעה, שהיתה מקובלת בישראל, שהנבואה תחדש רק

ב„אפוקליפסה הקטנה“ הנצרנית, שהיא כלולה באונגל-יונים (מארקוס, י"ג; מתיא, כ"ד; לוקאס, כ"א). מתוך הזעזוע הנפשי של האומה, שבא בעקבותיו של חורבן הבית השני, נתחברו ספר עזרא הרביעי וחזיון ברוך הסורי. תגובה נצרנית על אותם המאורעות הוא „חזון יוחנן“ (ע"ע) שב„ברית החדשה“, שהוא מלא שגאה כלפי רומי.

חוץ מן האפוקליפסות, שתכנן ומגמתן הם בעיקרם לא-מייסדי-מדיניים, נכתבו בשתי המאות הראשונות לסה"נ חיבורים אפוקליפטיים, שבהם תופס מקום מרכזי גילוי של רזי העולם וסודות-האלוהות. כדוגמת ס' חנוך התבשי. בעקבותיו חובר „ספר חנוך“ — אפשר, עוד קודם חורבן הבית — שניתרגם מיוונית לסלאונית (ונקרא משום כך ספר-חנוך הסלאונית). לקבוצה זו שייכים ה„אפוקליפסה היוונית ע"ש ברוך“ (כנראה 150—200 לסה"נ), האפוקליפסה של אברהם וצוואת אברהם (המאה ה-1 או ה-2 לסה"נ), חיי אדם וחיה, וצוואת איוב, שאף היא נתחברה ביוונית.

יש הרבה נקודות-מגע בין הא' והספרות התלמודית: הדואליזם ההיסטורי והקוסמי של העולם הזה והעולם הבא שבא' נתקבל ע"י כלל-ישראל. הרבה מן הצירורים על אחרית-הימים משותפים הם לתלמוד ולא'. וכן נמצאות בתלמוד הש"קפות על גן-עדן וגיהנום, על גורל הנשמות לאחר מיתה ועל המשיח, תיאורים של שבעת הרקיעים ותורת המלאכים, שמקורם בא' היהודית. תורת אחרית-הימים (האסכאטולוגיה), שהיתה בא' עטופה סודית שב„נסתר“, נעשתה „נגלה“ בספרות התלמודית; אך ההתבוננות בסודות האלוהות („מעשה-מרכבה“) ובסודות בריאת-העולם („מעשה-בראשית“) נעשתה נושא לחברות של בעלי-מסתורין, שנמצאו מלפרסם את תורתם ברבים. פרק י"ד של ספר חנוך התבשי כולל את התיאור הקדום ביותר — זולת זה שבנביאים — של „כסא-הכבוד“, שנודע לו תפקיד מרכזי בספרות הדנה במעשי-מרכבה. חנוך עצמו, שצופה ומסתכל במסתרי האלוהות והעולם, נעשה במיסטיקה היהודית הקדומה — לא קודם תחילת המאה ה-2 לסה"נ — מלאך-עליון, ואח"כ זוהה עם מיסטרוֹן. השלבים הראשונים של המיסטיקה היהודית הם: החברות של האפוקליפטי-קנים הקדומים, שהתעניינו ביחוד ב„קץ“ מבחינה מדינית ודתית, המיסטיקנים של תקופת-המשנה, שהתעניינו ביחוד במעשי-מרכבה ובמעשי-בראשית, ובעלי-המסתורין מתקופת-התלמוד ומן התקופה שלאחריה, שנושאי-התענינותם הקיפו את כל צורות הא' של קודמיהם. ספרות-ההיכלות, שעיקרה ורובה נתחברו בתקופת הגאונים, כוללת, בצד דיון במעשי-מרכבה, שהם הנושא הראשי שלה, תיאורים שונים של „אחרית-הימים“ וחשבונות של ה„קץ“ וימי-הגאולה. הגיבורים של ספרות-ההיכלות הם התנאים וקיים, אפוא, אותו יחס פסודאפיגראפי אליהם, שיש בספרי הא' הקדומה אל האישים של תקופת-המקרא.

אף בשאר התקופות של י"ב הוסיפו היהודים לחבר אפוקליפסות, שבהן משתקפים מאורעות היסטוריים שונים ושעוררו באומה את תקוות-הגאולה. הן חוברו מתוך השפעות יהודיות ולא-יהודיות; תפקיד חשוב נודע כאן ל„אנטיכריסט“ הנקרא באפוקליפסות אלו ארמילוס (ע"ע). מלבד זה כו-ללים מדרשים מאוחרים שונים את תיאורי גן-העדן והגיהנום, שהם מצויים גם בספרות-הגויים. חיבורים אפוקליפטיים מסוגו של ס' חנוך התבשי השפיעו — כנראה, באמצעות תרגומיהם — על חיבורים מדרשיים של י"ב (מדרש בראשית

„מאל הדעות כול הוזה ונהיה, ואין להשנות“ („עדה ועדות“, עמ' 67). כמרכן תפסה הא' את תולדות-העולם כצירוף ההיסטוריות של מלכויות מסוימות, שתקופות-שלטונן נקבעו מראש. יתר על כן: מכמה בחינות היא רואה באחרית-הימים חזרה על מה שאירע (לפי המיתוס על בריאת-העולם) בראשית-הימים.

גילוי-הסודות בא' מסור על-פירוב לאחד מן המלאכים, אבל לפעמים מגיעים גיבורי-הא' לידי גילוי זה בשעת נסיונות למקומות מעין גן-עדן, גיהנום, השמים ושמי השמים (בדרך כלל יודעת הא' שבעה רקיעים), או שהם רואים או שומעים את הגילויים בחזון או בחלום. ידיעת-הרוזים מגעת אליהם באמצעות סמלים שונים ומשונים (שלפעמים הם חיות מוזרות), ובזה הם מפתחים ומרחיבים את מסורת-הנביאים; אך בעוד שהנביאים מסבירים עפ"ר את הסמלים באופן ברור, שולטת הסודיות בעולמה של הא'. יחס-המסתורין של הא' להיסטוריה גורם, ששום אישיות היסטורית אינה נקראת בא' בשמה, אלא היא מצויינת בסמל או בכינוי, ובא' הנוצרית אפילו בגימטריה מספרית.

היו בין החוקרים, שהצליחו לגלות בא' היהודית והנוצרית השפעות פרסיות, ויש אף שמכנים את זאראתושטרה כ„אבי הא'“ מפני שבתורתו כבר מצויה ראיית ההיסטוריה כתהליך קוסמי קבוע, שמתחלק לשלבים שונים, וכן יש בה המלחמה בין טוב ורע — אור וחושך — ויום-הדין, ביחד עם אנג'לו-לוגיה ודמונולוגיה מפותחות. אבל ביסודו של דבר, הא' היהודית היא תופעה חד-פעמית, שהיא קשורה בחיי-ישראל במחצה השניה של תולדות הבית השני ובמאתיים השנים שלאחריהן.

2. היחיד בין ספרי-הא', שנתקבל לתוך כתבי-הקודש, הוא ספר דניאל. החלקים האפוקליפטיים שלו נתחברו בימים הראשונים של המרידה החשמונאית, ולכל הפחות נערך חלק מהם (פרק ז') באותו פרק-זמן. החזיונות והסמלים שבספר זה שימשו דוגמה לכל הא' היהודית והנוצרית, שבאה אחר ספר דניאל. פרייה של תנועה דתית אפוקליפטית חשובה הם „ספר חנוך“, שנשתמר בשלמות בתרגום חבשי, „ספר היובלות“, „צוואות בני-יעקב“ והמגילות הגנוזות של מדבר-יהודה. ספרים אלה נתחברו, כנראה, מימיו של יוחנן הורקנוס ואילך; בכל אחד מהם נזכר אחד (ולפעמים שניים) משאר הספרים, ושרידי שלושת הספרים החיצונים הנ"ל — וגם שרידי ס' דניאל — נמצאו ביחד עם המגילות הגנוזות. התנועה הדתית, ששימשה גורם לחיבורם של הספרים הללו, נתגבשה ונעשתה כת יושבת מדבר, שסדריה היו דומים לסדר-יחיהם של האיסיים (ע"ע), כפי שהם ידועים לנו. לתנועה זו היתה תפיסת-עולם אפוקליפטית שלמה. בתפיסת-ההיסטוריה שלה נודע מקום חשוב למלחמה של כוחות דמוניים, טובים ורעים; היא קבעה, כנראה, גם את המיתוס על נפילת המלאכים הרעים, וכן פיתחה פסיכולוגיה ותורת-מוסר מיוחדות לה. בספריה — ביחוד בספר-חנוך, שהוא הספר האפוקליפטי החשוב והכולל ביותר, ובס' „צוואות בני יעקב“ — נמצאים הרישומים הראשונים של המיסטיקה היהודית.

בתקופת שלטונה של רומי ביהודה נתרבו ספרי-א', שעסקו ביחוד בשאלת סבלה של האומה וגאולתה. „מומורי שלמה“ מדברים על הרומים ועל פומפיוס ומותו בסמלים, שהם אפיינים לא', ועל מלכות-המשיח. לפי „עליית משה“, תגואל הוא אלוהי-ישראל עצמו. הד המלחמה ברומים נשמע

השתמשה לפעמים בהתעוררות אפוקליפטית זו כדי לצייר את מתנגדיה כמייצגי כוחות-הרשע האפוקליפטיים — ומתוך כך ייחסו ביה"ב חשיבות מרובה כל-כך לדמותו של האנטי-כריסט (ע"ע). גם התסיסות החברתיות הדתיות של יה"ב ותחילת העת החדשה, שהיו מופנות נגד סדרי-החברה הקיימים וגגד השחיתות והדיכוי שבמטרה-הכנסיה, קיבלו אופי של תנועות אפוקליפטיות, ביחוד בתקופת הרפורמציה ותקופת מלחמת-הדת שבאה אחריה.

א. מ. הברמן, עדה ועדות, תשי"ב; א. ל. סוקניק, מגילות גנוזות, א', ב'; אברהם כהנא, הספרים החיצונים, תרצ"ז; הא' היהודית של ימי הביניים ביחוד: ילינק, בית המדרש; י. קויפמן, מדרשי גאולה, תש"ג; י. קלוזנר, היסטוריה של הבית השני, כרך ב', עמ' 265—266, 271—272; כרך ד', עמ' 264; כרך ה', נספח בסוף הכרך בהוצאה השלישית, תל-אביב תשי"ב; הנ"ל, ישו הנצרי, הוצאה ה', תש"ה, עמ' 70—71; הנ"ל, הרעיון המשיחי בישראל, הוצאה ג', תשי"ז, עמ' 158—160, 181, 189—190, 191—212, 214—221, 241—311; ג. אלון, תולדות היהודים בארץ ישראל בתקופת המשנה והתלמוד, תשי"ג; י. מ. גרינץ, אנשי-היהוד, איסיים, בית(א)סין, "סיני", תשי"ג, עמ' י"א—מ"ג; ד. פלוסר, הספר החיצוני "עליית ישעיהו" והכת של ים-המלח, ידיעות החברה לחקר רה ארץ-ישראל, תשי"ג, 28—46; R. H. Charles, *The Apocrypha and Pseudepigrapha of the Old Testament*, 1913; E. Kautzsch, *Die Apokryphen u. Pseudepigraphen des Alien Testaments*, 1921; P. Riessler, *Altjüdisches Schrifttum ausserhalb der Bibel*, 1928; M. Zobel, *Gottes Gesalbter*, 1938; E. Schürer, *Geschichte des jüd. Volkes im Zeitalter Jesu*, 1909, III⁴, 268, 524, 555; A. S. Peake, *The Roots of Hebrew Prophecy and Jewish Apocalyptic*, 1931, 75—110; H. H. Rowley, *The Relevance of Apocalyptic*, 1944; G. Scholem, *Major Trends in Jewish Mysticism*, 1946, 40—79; E. Hennecke, *Neutestamentliche Apocryphen*, 1924; M. R. James, *The Apocryphal New Testament*, 1924.

ד. פ.

אפוקליפטיקה, ע"ע ספרים חיצונים.

אָפּוֹר (יוו' ἐπί; ἔφορος — על, ὄραω — רואה; משגח), אחד מחברי השלטון העליון בספארטה. מסורות שונות מייחסות את הקמתו של מוסד הא" לליקורגוס (ע"ע) או לתאופומפוס, שמלך בספארטה בימי המלחמה המסנית הראשונה (750 לפסה"נ לערך; ע"ע ספארטה). אולם נראה, שבתקופה העתיקה ביותר, עוד קודם ששבטי-הדורים התנחלו ביוון (במרכזה ובדרומה), כבר הכירו הדורים במוסד הא", שמעיקרו לא היה אלא בעל תפקידי פיקוח וחקיקה בלבד. התרחבותו של מוסד זה באה כתוצאה של חוסר שלטון מרכזי חזק — מה שנגרם ע"י ההתחרות בין שני בתי-המלוכה, שמשלו בספארטה, וע"י מלחמות-החוץ המרובות, שהעסיקו את המלכים בחוץ-לארץ. הא" התפתחו ועלו למרום-מעמדם בספארטה במשך ימי התפשטותה של ספארטה בפלופונסוס, הואיל ומתח התחרות בחוץ דרש במפגיע שלטון חזק ומרובז בבית. ומכאן, שיש גרעין היסטורי במסורת, שמייחסת את הקמתו של מוסד הא" לתאופומפוס. בתקופה ההיסטורית אנו מוצאים בספארטה חמישה א" — א' לכל אחד מחמשת השבטיים הדוריים, שבכללם היוו את המעמד השליט בספארטה. לכל אורח היתה הזכות להיבחר כא'. תקופת המשנה היתה שנה אחת. על שמו של הא' הראשון נקראה שנת-השירות של הא". שלטון הא" הקיף למעשה את כל תחומי-החיים של האומה והמדינה. הא" היו מכנסים את אספת-העם (ἀπέλλα) ומביאים לפניה חוקים לאישור. הם היו מקבלים משלחות של מדינות-חוץ והיו מנהלים את מדיניות-החוץ של ספארטה; הכרות-מלחמה ועשיית-שלום היו בפרעל בסמכותם. מעמדם היה נעלה ממעמדם של המלכים, באופן שהיתה להם אף

רבתי, מדרש תדשא, פרקי דר' אליעזר, מדרש „ויסעו“ בענייני א' וגם בעניינים אחרים, והשפעתם הגיעה עד ה„זוהר“ והספרים שנתחברו על יסודו (ספר-חנוך נזכר כמה פעמים ב„זוהר“). חשיבותה של הא' גדולה אפוא גם להבנתן של הקבלה והחסידות, שפעולתן הולכת ונמשכת עד ימינו אלה. הא' הנוצרית. הנצרות נוצרה מתוך אותה תסיסה רוחנית, שמתוכה נוצרה הא' היהודית. דרשתו של ישו, שבאה להודיע שמלכות-השמים קרובה, כבר היא ספוגה רעיונות אפוקליפטיים; וכך הן גם המסורות של תלמידיו. בישו „המשיח“ נתקיימו, לדעת הנוצרים, לא רק הבטחות הנביאים אלא גם אותן של הא' היהודית. באוואנגליונים הסינאופטיים נכללת ה„אפוקליפסה הקטנה“ (ע"י למעלה), שבה יש אז-הרה לנצנים מפני הסכנה של תנועות אפוקליפטיות מקבילות: „כי יקומו משיחי שקר ונביאי שקר ונתנו אותות ומופתים להטעות אף את הבחירים אם יוכלו“ (מארקוס, י"ג, כ"ב; והמקבילות). ומאחר שלפי ההשקפה, שהיתה מקובלת באותם הימים, היתה צריכה הנובאה להתחדש קודם ביאת-המשיח, הכריזו על יוחנן המטביל כעל אליהו הנביא; ומפני כן קורא מחברה של האפוקליפסה ע"ש יוחנן את חיבורו „דברי נבואה“ (א', ד'). אמונתם של הנוצרים בהופעתו השניה של ישו (παρουσία) נתקשרה אף היא בחזיונות אפוקליפטיים, והנצרות הקדומה הושפעה כל-כך ממוטיונים של הא' היהודית, שלפעמים קשה להכריע, אם החיבור הוא נוצרי ממש או הוא רק עיבוד של ספר יהודי. את החידוש שבא' הנוצרית וכן את מידת-התלות שלה בא' היהודית אפשר להכיר מן הקטע האפוקליפטי שבפרק ב' של האיגרת השניה של פאולוס לאנשי-תסאלוניקי (ע"ע אנטיכריסט). גם מחברי ה„ברית החדשה“ השתמשו בספרים של הא' היהודית. מלבד ההשפעה העצומה של ס' דניאל, שניכרת באוואנגליונים הסינאופטיים וב„חזון-יוחנן“, אנו מוצאים שאיגרת יהודה מצטטת את ספר חנוך החבשי ואף מתבססת על „עליית-משה“, וכן מתבססת על ס' חנוך האיגרת הראשונה ע"ש פטרוס (ג', י"ט; א', י"ב). מכל האמור מובן מפנימה שמרו הנוצרים על החיבורים של הא' היהודית בתרגומים שונים; ואולם פעמים הרבה, כדי להוכיח את אמיתות אמונתם, עיבדו הנוצרים ספרים אלה, ואף חיברו חיבורים דומים להם, שפולם — חוץ מ„חזון יוחנן“ — נכללים בין הספרים החיצונים של הנצרות. רובם של ספרים אלה ככולם — מלבד „הרועה של הרמס“ (ע"ע) — מיוחסים לאישים מתקופת-המקרא וה„ברית החדשה“. בדומה לא' היהודית עוסקים הרבה מן החיבורים האפוקליפטיים הנוצריים ביחוד בתיאור רים של גן-עדן וגיהנום, המפורסם שבחיבורים הללו הוא „חזון פאולוס“, שהשפיע הרבה על ספרות יה"ב וביחוד על ה„קומדיה“ של דאנטה (ע', למשל, „הקומדיה האלוהית“, „תופת“, ב', כ"ח). חיבורים אפוקליפטיים נתחברו ביה"ב מתוך תסיסות רעיוניות ופוליטיות. הכנסייה המאורגנת התינגדה בדרך כלל לגילויים של הלך-רוח אפוקליפטי בין חבריה. מפני-כן נוצר רובם של החיבורים האפוקליפטיים בתוך הכיתות של המינים הנוצריים וע"י בני-אדם, שסטו מן הכנסייה האורתודוקסית. אך הועזעים המדיניים הגדוריים, שאירעו ביה"ב, עוררו את הציפיה ל„קץ“ בתוך הנצרות כולה. מתוך חזון אפוקליפטי פוליטי נתחברו חיבורים הרבה ע"ש הסיבילות ואף איגרות, שנפלו כביכול מן השמים (השווה „פיתקא מן שמיא“ שבתלמוד). גם הכנסייה עצמה

אַפּוֹרִיזְם (יוו' ἀφορισμός — הגבלה, הגדרה), מימרה קצרה, שמבטאת באופן ממצה הנחה עיונית או רעיון, שהוא פרי של הסתכלות או אינטואיציה אישית. המונח א' מופיע ראשונה במאה ה-5 לפסה"נ, כשם לחיבורו של היפוקרטס (ע"ע), הכולל 8 ספרים, בצד אבחנות של מחלות, מימרות באמנות הרפואה. ידועה היא התחלת הא' הראשון באוסף זה — „החיים קצרים, האמנות ארוכה” (בתרי גום הלאטיני: Vita brevis ars longa). מאז ועד לרינסאנס שימש הא' בעיקר לגיטוס הנחות ברפואה ובמדעי-הטבע, ודאנטה משתמש במלת א' כשם נרדף לרפואה (גן-עדן, מזמור י"א, 4). בהשפעת הא' של היפוקרטס, שניתרגמו ללאטינית במאה ה-11 ע"י הרופא קונסטאנטינוס אפריקאנוס בסאלרנו, נתחבר ע"י האסכולה של סלרנו (ע"ע) במאה ה-11 או ה-12 החיבור הרפואי האפוריטי (בחרוזים לאטיניים) Flos medicinae או Regimen sanitatis salernitanum, שנתפרסם בכל אירופה במקורו ובתרגומים שונים. אוסף אחר של א' רפואיים, שיש בהם עניין מרובה, פונס ב-1709 על-ידי ההולאנדי בורהה (ע"ע). — בענייני הטאקטיקה המלחמתית עוסקים הא' של הנסיך ריימונדו מונטקוקולי (המאה ה-17).

בזמן החדש משמש הא' לסופרים והוגי-דעות אמצעי-ביטוי מבריק וקולע לרעיונות, שיש בהם לפעמים עמקות ומעוף, אלא שאינם קשורים זה בזה קשר שיטתי בולט. בין אמני המחשבה האפוריטית מצטיינים: לרושפוקא, ליכטנברג, ניטשה ושוֹפְנְהַאָוּאָר. א' מרובים נמצאים גם בספרות העברית; יש להבחין במימרות כאלו בספרי קהלת ואיוב, וביחוד עש דה בהן הספרות התלמודית (פרקי אבות, אבות דר' נתן, וע"ד). F. Hoddick, *Aphorismenschatz der Weltliteratur*, 8, 1902; F. H. Mauthner, *Der Aphorismus als Literar. Gattung*, in *Ztschr. für Aesthetik und allg. Kunstwiss.*, XXVII, 1933, 132—175. פ. ב.

אַפּוֹרִיזְם או **אַפּוֹרִיזְם** (ביוו' ἀπορήνη), שיעבוד של נכס מסיים לבעל-חוב לשם גביית חוב, שלא נפרע בזמנו. הא' נבדלת ממשכון במה שהנכס שעליו היא מוטלת נשאר בידי החייב, בעוד שהנכס הנתון במשכון נמסר על-ידי החייב לבעל-החוב. הטלת א' היתה מקובלת במשפט ההלניסטי ומכאן עברה, כנראה, למשפט התלמודי. במקורות תלמודיים מתקופת-התנאים (גיטין, מ"א, א'; תוספתא, כתובות, י"א, ח') מבחינים בין שני סוגים של א': (א) החייב משעבד נכס מסיים לבעל-החוב ואומר לזה האחרון: לא יהיה לך פירעון אלא מזה. בא' מסוג זה אין בעל-החוב רשאי לגבות את חובו משאר נכסיו של החייב, אם הנכס המשועבד אבד ערכו, כגון שדה ששטפה נהר. (ב) החייב משעבד לבעל-החוב נכס מסיים ואינו אומר: לא יהיה לך פירעון אלא מזה. בא' מסוג זה רשאי בעל-החוב לגבות את חובו משאר נכסיה-החייב, אם הנכס המשועבד אבד ערכו. בספרות הרבנית נקרא הא' מן הסוג הראשון „א' מפורש” והא' מן הסוג השני „א'” סתם (ראה, למשל, טור חושן משפט, קי"ז, א). גם במשפט ההלניסטי היו קיימים שני סוגי-א', שהם מקבילים לשני הסוגים הנזכרים במקורות התלמודיים: הא' המפורש נקרא בשם ἀπορήνη, ואילו הא' סתם נקרא בשם ὑπαλλάγημα או ὑπάλλαγμα, אלא שכבר בתקופה קדומה ניטשטשו הגביר לים בין שני סוגים אלה.

הזכות לאסור מלך ולהעמידו לדין במקרים מסויימים. כמו-כן היתה מסורה להם ההכרעה הסופית בדיני-ענשים, דיני-נפשות ובשיפוט האזרחי. גם הפיקוח על זרים היה בידם, ואת הבלתי-רצויים היו רשאים לגרש מגבולות-המדינה. לא פחות מכריע וחשוב היה תפקיד הפיקוח שלהם על הצבאות והמצביאים. מחמשת הא' היו שניים נלווים אל הצבא, ואע"פ שלא היו מתערבים בהנהגת המלחמה, היו רשאים לתבוע את המלך לדין — לאחר שחזר לארצו — על התנהגותו בשעת המלחמה.

G. Dum, *Entstehung u. Entwicklung des spartanischen Ephorats*, 1878; E. v. Stern, *Zur Entstehung u. ursprünglichen Bedeutung des Ephorates in Sparta*, 1894; U. Kahrstedt, *Sparta und seine Symmachie*, 1922; S. Witkowski, *Der Ursprung des Ephorats*, 1933.

א. ש.

אַפּוֹרוֹס (Ἐφορος), היסטוריון יווני. א' נולד בקיימי שבאסיה הקטנה ב-400 לפסה"נ לערך וחי שנים הרבה באתונה, במקום שנמנה עם תלמידיו של הרטור המפורסם איסקרטס (ע"ע); נראה, שמת אחר שנת 341/40. א' היה סופר פורה מאוד, וידועים לנו השמות של חיבוריו אלה: (א) על קיימי, עיר-מולדתו של א'; (ב) על הסיגנון; (ג) על ההמצאות. אך עיקר פירומו בא לו בזכות חיבורו ההיסטורי הגדול, שכלל שלושים ספר. החיבור פתח בשיבת ההראקלידים וסיים בכיבושה של העיר פרינתוס ע"י פיליפוס II ממקדון (341/40 לפסה"נ). הספר האחרון, השלושים, של החיבור, שתיאר את „מלחמת הקודש” (356—346, ע"ע יוון), הורחב או הושלם — כנראה, אחר מותו של א' — ע"י דמופילוס, בנו של המחבר. מחיבור גדול זה לא נשתיירו אלא שרידים דלים. אעפ"כ אפשר לקבל רושם ברור למדי מטיב כתביו של א', הן מבחינת התוכן והן מבחינת הסיגנון, מתוך הספרים י"א—ט"ז של „הביבליותיקה” לדיודורוס מסיציליה (ע"ע); ספרים אלה הועתקו בעיקרם, לפעמים מלה במלה, מתוך חיבורו של א'. א' היה רחוק ממושג הדיוק ההיסטורי של תוקידידס, כמו שהיה רחוק מאמנות-הסיפור של הרודוטוס. סיגנונו היה יבש ורטורי כאחד. תיאורו היה מקושט בפרטים, שבדה מלבו לתפארת המליצה והסיפור. אעפ"כ היה לו חוש מפותח להבחנת עדיפותם של כמה מקורות. הוא השתמש בהרודוטוס לתיאור המלחמות בין היוונים והפרסים, ובתוקידידס — לתודות חמישים השנים שעברו מן הקרב ליד סאלאמיס עד המלחמה הפלופונסית וכן לתיאורה של המלחמה הפלופונסית עד שנת 411 לפסה"נ. במידה שהחיבור נתקרב לזמנו של א' נעשה מפורט יותר: המאורעות מסוף המלחמה הפלופונסית עד „מלחמת הקודש” הקיפו 14 ספרים, כלומר כמעט את מחצית החיבור כולו. למרות כל מגרעותיו נחשב א' כהיסטוריון החשוב ביותר של יוון במאה ה-4. הוא היה מקובל על קהל-הקוראים משום מנהגו לתבל את תיאורו במוסר-השכל ומשום השקפותיו הפאנלגניות ברוח זמנו של איסקרטס. — עדיין לא הוברר הדבר אם יש לייחס לא' את הקטע של החיבור ההיסטורי הבלתי-ידוע, שנמצא בפאפירוס של אופְסִירִינְכּוֹס („ההלניקה של אופְסִירִינְכּוֹס”).

מקורות: הקטעים שנשתיירו מחיבורו ההיסטורי של א' נאספו ע"י: 1) C. Müller, *Fragmenta historicorum Graecorum*, I, 234 ss.; IV, 626, 641; 2) F. Jacoby, *Die Fragmente der griechischen Historiker*, II A, 37 ff.; II C, 22 ff. מקורות: Vollquadsen, *Untersuchungen über die Quellen der griech. u. sicilischen Geschichten bei Diodor*, XI—XVI (1868); Holzappel, *Untersuchungen über die Darstellung der griech. Geschichte bei Ephoros*, 1879.

א. ש.

לידיעת תולדותיהם של חכמי צרפת ואשכנז. — בשנת תרצ"ח עלה א' לירושלים וכאן חיבר, נוסף על מאמרים בתולדות ההלכה, את ספרו "מחקרים בספרות הגאונים", תש"א. מ. ג. ז.

אָפּוֹטִיקֵר, ע"ע פּוֹסְפֵטִים.

אָפִי (יוו' *εὐφύτα, φυή*) — תכונה, מהות, טבע, ברוב לשונות אירופה *character*, מיוו' *χαρακτήρ*, שפירושו חותם, רושם מוטבע, סימן מובהק, טיפוס). במובן המקובל — תכונה בולטת, או צירוף של תכונות בולטות, שמשקפות בהתנהגותו של היחיד, ביחוד בתגובתו על התנהגותו של הזולת, כגון כושר של פעולה לפי עקרונות קבועים, תקיפות ויציבות בדעה ובהתנהגות, עקיבות, וכן גם סגולות נפשיות מיוחדות, כמו טוב-לב, רכות-לב, נועם-הליכות והיפוכיהן (א' חזק, רך, טוב, רע, קשה). הכאראקטרולוגיה (את המונח טבע באנזון ב-1867) — כלומר, הטיפול המדעי בבעיות של הא' — כרוכה בחילוקי-דעות מרובים כל-כך, עד שיש חוקרים, ביחוד אמריקנים, שאינם משתמשים במונח א' כלל. הקושי העיקרי בחקירת-הא' נובע מהעדר של מתודה נסיונית ברורה — מה שמעודד את הדיון המופשט בנושא ואת התפתחותן של הבקנות דקות, שערכן המדעי מוטל בספק (ביחוד בפסיכולוגיה הגרמנית). בעלי הגישה ההוליסטית (השלמותית), שרואים את הא' כיחידה אורגאנית, מעדיפים את הפרת הא' באמצעות האינטואיציה (ע"ע) של המכיר וכן באמצעות ה"רושם" הכללי, שעושה האדם הנבדק. לעומת זה נוטים "מפרקי הא' לחלקיו", כלומר, לגורמי-היסוד שלו (רובם של חוקרים אלה הם אמריקנים), להציע לצורך בדיקת-הא' את השימוש במבחנים, דרכי רישום שיטתי של תגובות ואפני התנהגות, סולמות-הערכה ושיטות קונקרטיות אחרות. ג. אולפורט, מחוקרי-האישיות המובהקים באה"ב, מנסה לפשר בין שתי הגישות העקרוניות והמתודולוגיות המנוגדות הללו כשהוא מציע להשתמש לשם קביעת הא' הן ברושם הכללתי והן במתודה הרושמת בקפידה קווי-א' מיוחדים; אך לפי שעה לא זכתה שיטה זו להצלחה מרובה במדע. חוקר מחלות-הנפש קרצ'מר (ע"ע) ניסה למצוא בסיס ממשי למה שהוא קורא בשם א' במבנה-הגוף, בעוד שקלגס רואה בא' יסודות מטאפיסיים ומבקש לעמוד על "ביטוי-האישיות" בעזרת חכמת-הפרצוף והגראפולוגיה — ביטוי, שמשקף לדעתו את פעולת-היצר ואת הפעולה-שכנגד מצד הרוח. קושי נוסף לדיון בא' גורם החשש של עירבוב שתי הפרשיות הצמודות לבעיית הא' — "כך אנו נוהגים" (גישה פסיכולוגית) מצד אחד ו"כך אנו חייבים לנהוג" (גישה מוסרית) מצד שני. הצד השווה בדעותיהם של רוב חוקרי-הא' הוא מה שלדעתם הא' הוא תופעה שלמותית ולא חלקית-צדדית באישיות, וכן שקיים קשר ברור בין הא' של היחיד ובין התקן המוסרי-החברתי הר"ף בקהל. לדעת רובם, הא' הוא תופעה דינאמית, שהיא מצויה באדם מינקותו וניתנת לעיצוב ולהתפתחות (ביחוד בימי-הילדות) בהשפעתן של המסיבות החיצוניות, שלמרותן האדם נתון. כן קיימת אחדות-דעות מרובה בדבר מעמדו של הא' בתוך השלמות הפסיכופיזית של האדם. רק מועטים מן החוקרים (כגון קלאגס) רואים בא' שם נרדף לאישיות (ע"ע); אחדים מהם מקשרים את הא' באינטליגנציה (ע"ע); ויש מזהים א' ומזג (ע"ע). אך הרוב המכריע (רוב רובם של האמריקנים ומיעוט ניכר בין

במאה ה-5 לסה"נ אנו מוצאים בפאפירוסים היווניים-מצריים א' כללי על כל נכסי-החייב, ולא על נכס מסויים בלבד. א' כללי זה דומה בכל פרטיו לשיעבוד-נכסים של המשפט התלמודי, שלפיו משועבדים לבעל-החוב כל נכסיו של החייב, אם אך התחייב בשטר בפני עדים. שיעבוד-נכסים של החייב, שכבר הוא נזכר במשנה (כתובות, ד' ז'; ב"מ, א' ו'; ב"ב, י' ח'), קדם בלא ספק זמן מרובה לא' הכללי, שאנו מוצאים בפאפירוסים היווניים-מצריים ובמשפט הרומי המאוחר, ויש מקום להשערה, שהמוסד המשפטי של שיעבוד-נכסים, שהיה נהוג בין היהודים מתקופה קדומה עבר למשפט הרומי המאוחר באמצעות סופרים כותבי-שטרות, שהכניסו אותו לתוך נוסחי-השטרות שלהם. להשערה זו יש סמוכים בעובדה, שהנוסחה של א' כללי, שהיא מצוטטת בספר-החוקים של יוסטיניאנוס: *Fide et periculo rerum ad me pertinentium* (C. 8. 16 [17]. 9) ובאחריות הנכסים השייכים לי, מקבלת בכל פרטיה לנוסחה התלמודית של שיעבוד-נכסים מתקופת-התנאים: *פְּלַ נְכָסֵי עֲרָבָאִין וְאַחֲרָאִין לָךְ* [כל נכסי ערבים ואחראים לך] (גיטין, ל"ו, א'; תוספתא, כתובות, י"ב, א', הוצ' צוקרמנדל, 274). וע"ע אחריות; שעבוד.

האנציקלופדיה התלמודית, ערך אפותיקר; א. גולאק, תולדות המשפט בישראל בתקופת התלמוד, עמ' 51; R. Tauben-schlag, *The Law of Greco-Roman Egypt in the Light of the Papyri*, pp. 207—213.

י. י. ר.

אָפּוֹטִיקֵר, אָבִינְדוֹר (תרל"א/1871, טארנאפול, גליציה — כ"ז בכסלו תש"ג/1942, ירושלים), חוקר בחכמת-ישראל. מ-1909 עד 1938 הורה פרשנות-המקרא, אגדה ופילולוגיה סופיה דתית בבית-המדרש לרבנים בווינה. במחקריו עסק בין השאר במקראות, שבתלמוד ובמדרשים הם באים בנוסח שונה מנוסח המסורה (בתחום זה חשוב ביחוד חיבורו: *Das Schriftwort in der rabbinischen Literatur*, 1906—1915). כן עסק א' בהסברת רעיונותיה וצורותיה של האגדה מתוך השוואתה אל הספרים החיצוניים ואל פירושיהם ודרשותיהם של אבות הכנסיה הנוצרית. חוץ ממאמרים מרובים שפירסם א' בכתבי-עת ובקבצים מדעיים שונים, עוסק בחקר האגדה גם ספרו: *Kain und Abel in der Agada*, 1922, ובחקר האגדה וההלכה כאחת הוא דן בספרו: *Parteilpolitik der Hasmonäerzeit im rabbinischen und pseudoepigraphischen Schrifttum*, 1927 (חלק ממנו נתפרסם בעברית: "פוליטיקה חשמונאית ונגדי-חשמונאית בהלכה ובהג"ד", ב"ספר זכרון לכבוד הד"ר ש. א. פוזנאנסקי", תרפ"ז). חשיבות מרובה נודעת לחקירותיו על זיקת ספרי-המשפט של הארמנים והסורים למשפט העברי. החשובים שבמחקריו על נושא זה הם הספרים: *Beiträge zur mosaischen Konzeption im armenischen Recht* (וינה, 1907); *Die syrischen Rechtsbücher und das mosaische Recht*, 1910 (בעברית: משפט ישראל בספרי המשפט הסוריים, ירושלים, תרפ"ג). לאחר עבודה עצומה, שנמשכה 20 שנה, הוציא א' ע"פ כ"י את "ספר ראבי"ה" לרבנו אליעזר ב"ר יואל הלוי (ע"ע) בצירוף הגהות וביאורים (הוצאת מקיצי נרדמים, תרע"ג—תרצ"ה); "הוספות ותקונים" (ח"א וח"ב, תרצ"ו). המבוא המקיף שלו ל"ספר ראבי"ה" (תרצ"ח) כולל את תולדות המחברים והספרים הנזכרים בחיבור זה והוא חשוב

אַפִּירִיאַסְקוֹפּ, עֵץ מִכְתָּם.

אַפִּירִיאַסְקוֹפּ (יווֹ *Ἐπιγραφία*), תורת-הכתבות; ענף של חקר-העתיקות, שעוסק בחקירתן ובמיזוגן של כתבות על גבי אבן, מתכת, חומר, ועוד, הן מבחינה בלשנית והן כמסמכים למאורעות היסטוריים ולהייהתרות בתקופות קדומות. כן עוסקת הא' בחקר מטבעות עתיקות. וע"ע כתב; כתבות; מטבע.

אַפִּירִיאַסְקוֹפּ (*Ἐπιδαυρος*), עיר יוונית עתיקה על החוף המזרחי של ארגוליס. חושביה, שהיו מבני ארגוס, ממצא דורי, כבשו את א' מידי היוניים. א' שמרה על אפיה הדורי האריסטוקראטי. בראש המדינה עמד מספר של יקירי-העיר; הגוף המוציא לפועל היה מורכב מפקידים, שנקראו „ארטינים“ (*ἄρτυνοι*). לאוכלוסייה-הכפרים לא היה חלק בהגדלת-א' והכינוי שניתן להם — „בעלי הרגליים המאובקות“ (*κοιλίποδες*) — מעיד על הזילזול, שהשכבה האריסטוקראטית נהגה בהם. גורלה המדיני של א' היה מתנדד בין שיעבוד לארגוס ובין עצמאות; לסוף הצטרפה א' אל הברית הֶלְפּוֹנִסִית של אספארטה, אע"פ שלא פסקה לבוא בקשרים עם ארגוס.

עיקר פירסומה של א' בא לה מתוך פולחן אסקלפיוס (ע"ע). שא' שימשה לו מרכז — לכל הפחות מן המאה ה-6 לפסה"ג ואילך. כאן, במרחק של 9 ק"מ דרומית-מערבית מן העיר, עמד מקדש אסקלפיוס, שהיה מוקף חומה, ומשני צידי הדרך הקדושה, שחיברה את המקדש עם העיר, היו קברים. המקדש המרובע היה נשען מכל צד על שורה של עמודים דוריים (פריפטרוס): קישוטיו היו מעשי-ידיהם של הפסל טימותאוס (ע"ע) האתונאי ואמנים אחרים; פסל-אסקלפיוס נעשה ע"י תרסימנס מפרוס. דרומית-מערבית למקדש היה ה„תולוס“ או ה„תימלי“ — מן הבניינים היפים ביותר ביוון. הוא היה בנוי בצורת עיגולים קונצנטריים; העמודים החיצוניים היו בסיגנון דורי והפנימיים בסיגנון קורינתי. הבניין היה מעשה-ידי של פוליקלטוס (ע"ע) הצעיר. התפקיד, שהיה ל„תולוס“ בפולחן אסקלפיוס אינו ברור כל צרכו. צפונית ל„תולוס“ נמצאה הלשכה הארוכה, שנקראה אבאטון ושימשה מקום-שינה לחולים שבאו לדרוש בא'ל, שהיה נראה להם בחלום ומחיעם את דרך-הריפוי. מוחץ לתחום-המקדש נמצאו בנייני-איכסון לעולי-הרגל, גימנסיון, פאליסטרה, איצטדיון, ותיאטרון עצום, שנשתמר באופן נפלא. אף הוא יצירתו של פוליקלטוס הצעיר.

לחשיבות פאנהלגית זכתה א' במאה ה-4, כפי שמעידות הכתבות המרובות שנמצאו בחרבותיה. במאה ה-3 היתה א' מתחילה ברשות המוקדונים ואחר-כך אחת מערי הברית האכאית. השלטון הרומי לא השפיע לטובה על מצבה של א', ורק בימי אדריינוס אפשר להבחין עליה מסוימת במעמדה. שקיעתה של א' התחילה במאה ה-3 לסה"ג. פולחן אסקלפיוס בא' נעלם, כפי שיש להניח, עם התקדמותה של הנצרות ביוון.

Inscriptiones Graecae, IV, 2a ed. minor; Pausanias, I, 29; P. Kavvadias, *Fouilles d'É.*, 1893; A. Defrasse - H. Lechat, *É.*, 1895; R. Herzog, *Wunderheilungen von E.*, 1931.

א. ש.

אַפִּירִיאַסְקוֹפּ (יווֹ *ἐπί* = על, על-פני, *διὰ* = דרך) [במובן של העברה], *σκαπός* = צופה), מכשיר אופטי להטלת תמונות לא-שקופות — כגון צילומים, ציורים, וכד' —

הגרמנים) מבחין בבהירות בין אישיות, מזג, שכל וא'; בעוד שהאישיות היא תופעה, שמקפת את מכלול הווייתו והתנהגותו של היחיד, אין המזג, השכל והא' אלא „אספקטים“ של האישיות או „מרפבים“ שלה. כשאנו מדברים על א' אנו מתכוונים לתגובתו של האדם על מצבים חברתיים — תגובה, שאנו מעריכים אותה לפי ה„שולחן הערוך“ המוסרי, שהוא רווח בזמננו ובמקומנו. מחמת הקשר שבין א' ובין מוסריות מגדיר רובאק את הא' כ„כושר פסיכופיסי קבוע לעכב דחפים אינסטינקטיוויים בהתאם לאיזה עקרון מנחה“. ואילו תורפ מייחס א' גם לילד, אע"פ שלפעמים קרובות פועל הילד בהתאם למסיבות רגעיות, ולא לפי „עקרון מנחה“ מודע. לפי כן וכן לפי ו. קֶלֶר (Köhler), קיימת אף כאראקטולוגיה של בעלי-החיים.

מימי ג. קְרֶשְׁשֶׁינֶר (ע"ע) ואילך עלתה חשיבותו של „חינוך-הא' בתנועה הפדאגוגית המודרנית, שבעיקרה היא שואפת לפיתוח האישיות ורואה בחינוך השכלי רק אחת מן החוליות של פיתוח זה. מתוך כך מחשיבים כיום את חינוך-הא' כגורם מכוון את פעילותו של היחיד בציבור, ובכלל זה את פעולתו המקצועית. גם איגודי-נוער שונים, כצופיות, ועוד, מבליטים את ערכו של חינוך-הא' ועוסקים בו הלכה למעשה.

י. רבקאי, על האופי והתפתחותו, R. Allers, *Charac-*; 1925; *terology* (R. B. Winn [ed.], *Encyclopaedia of Child Guidance*, 1943, pp. 49—54); G. W. Allport, *Personality*, 1937; F. Baumgarten, *Die Charakterprüfung der Berufswärter*, 1946; M. Hartshorne et al., *Studies in the Nature of Character*, 3 vols., 1928—1930; V. Jones, *Character Development in Children* (L. Carmichael, ed., *Manual of Child Psychology*, 1946, pp. 707—751); G. Kerschensteiner, *Charakterbegriff und Charaktererziehung*, 1929 (מונח: עברית: מושג); L. Klages, *Die Grundlagen der Charakterkunde*, 1948; E. Kretschmer, *Körperbau und Charakter*, 1921, 19 ed., 1948 (Engl. transl., 1925); M. Mounier, *Traité du caractère*, 1947; A. A. Roback, *The Psychology of Character*, 1928; H. Rohrer, *Kleine Charakterkunde*, 1948; E. Utitz, *Charakterologie*, 1925; A. Wellek, *Charakterologie (Lexikon der Pädagogik)*, vol. I, 1950, pp. 239—245); הופיעו בעריכתו 1931—1924 בשנים של א. אוטיץ 8 כרכים של *Jahrbuch der Charakterologie*. ת. א.

אַפִּירִיאַסְקוֹפּ (יווֹ *ἐπί γωνία*) = הנולדים אחרי מישור), במיתולוגיה היוונית — כינוי לבניהם של שבעת הגיבורים, מנהיגי הצבאות של ארגוס (ע"ע), שעלו על תיבאי ונפלו על חומר תיה (ע"ע תיבי; איסכילוס). ואלה שמותיהם של הא': אִיגִיאָלוֹס בן אדרסטוס, אֶלְקִמֵאִיאֹן בן אַמְפִּיאֶרָאוֹס, דִּימֵדוֹס בן טיודוס, פְּרוֹמֵכוֹס בן פְּרֵתְנוֹפִיאֹס, סְתֵנְלוֹס בן קַאפְאֵאֵנוֹס, תְּרַסְנְדְרוֹס בן פּוֹלִינִיקְס, אֹרִיאָלוֹס בן מְקִיסְטוֹס, עֶשֶׂר שנים לאחר שמתו אבותיהם יצאו הא' למלחמה על תיבאי כדי לנקום את נקמתם. אע"פ שהצליחו לכבוש את העיר ולהחריבה נחשבו הא' במיתוס לפחותי-ערך לעומת אבותיהם. לפי כך קראו הקדמונים בשם א' לשליטים ההלניסטיים, שמשלו במדינות שנוצרו ע"י יורשיו של אלכסנדר הגדול, ונתפוונו לציין בשם זה, ששליטים אלה נפלו מקדמיהם. בספרויות האירופיות החדשות נוהגים לקרוא בשם א' לסופרים שניים-במעלה, שבאים אחר דור של סופרים מפורסמים בעלי שיעור-קומה גדול.

Apollodorus, 3, 82.

אַפִּירִיאַסְקוֹפּ, עֵץ הַתְּפִתָּחוֹת.

לגרימת מגפה ע"י גורם מיקרוסקופי. באסי כבר הסיק את המסקנה, שכל המגפות — כגון קדחת, דלקת-עיניים, זיבה, וכד' — נגרמות ע"י יצורים מיקרוסקופיים חיים; ובהכרה זו הקדים את זמנו.

ב-1840 הביע הנלה (ע"ע) את הדעה, שמגפות ומחלות מידבקות בכלל נגרמות על-ידי יצורים מיקרוסקופיים חיים; הוא ניסח את שלושת הכללים, שעד היום הם מקובלים במחקר של המחלות המידבקות לשם קביעתו של גורם המחלה (כללי הנלה או קוך, ע"ע זהו; מגפה). באותה תקופה ניסה פֶּטְנֶקוֹפֶר (ע"ע) לתת לא' ביסוס נאטוראליסטי חדש ע"י הטעמת החשיבות של טיפוסי-הקרקע ותנאיהם ושל רמתם של מיתוהום, אולם ביסוסה בפועל של הא' המדעית החדשה נתאפשר רק במחצה השניה של המאה ה-19, עם התפתחותה של המיקרוביולוגיה ועם גילויים של גורמי המחלות — הפטריות, הפרוטוזואות, החיידקים, הווירוסים. לאור מחקריהם של גְרוֹבִי (ע"ע), פֶּסְטֶר (ע"ע), קוֹך (ע"ע), לוֹרֵן (ע"ע), ת. סמית (ע"ע), רוֹס (ע"ע), ואחרים הובהרו אחת-אחת דרכי-התפשטותן של המגפות.

היסודות האפידמיולוגיים של המחלות השונות אינם ניתנים להכללה: לכל מחלה דרך-העברה משלה. העגבת והזיבה מועברות מאדם לחברו כמעט רק ע"י מגע ישיר. האבעבועות, האדמת והדיפתריה מתפשטות ע"י מגע ישיר בין החולה ובין הקרב אליו וגם ע"י זיהום-האוויר בהפרשות-הפה של החולה. התפשטותה של השחפת תלויה בזיהום-האוויר או בזיהום-החלב. החולירע, טיפוס-הבטן והדיזנטריה נפוצים ע"י זיהוםם של מיהשתיה והמוזנות. מחלות אחרות נפוצות בצורת מגפות ומועברות מאדם לאדם ע"י חרק או קרציה, שמשמשים מאכסני-ביניים; המאלריה מועברת ע"י תוש-האֶנֶפֶלס, טיפוס-הבהרות המגפתי — ע"י כינת-האדם, הקדחת החוזרת — ע"י כינה או קרציה, הדֶּבֶר — ע"י פרעוש-החילודה.

כל מגפה מתלקחת ממוקדים אֶנְדֵמִיִּים, שבהם המחלה קיימת בצורה רדומה וכרגיל אינה הורגת מגבולותיה. לפי תפוצתן מבחינים באפידמיות בין מקומיות ובין איזוריות וארציות. אם מחלה פוגעת בכמה ארצות או ישות בבת-אחת היא נקראת פֶּנְדֵמִיָה, כגון השפעת של 1918—1919, שפגעה בערך בחצי-מיליארד בני-אדם והפילה כ-20 מיליון קרבנות. עצמתן של מגפות ומידת-התפשטותן מותנות ע"י גורמים סוציולוגיים: א) צפיפות-ישוב מוגברת ונדידת-אוכלוסים, מצבי מצור ומלחמה, תנאים ירודים של החיים ושל הסאניטציה. כל אחד מן הגורמים הללו, וביחוד צירופם ביחד, מאפשר תפוצה מהירה של מחלות. לא פעם נתלקחה מגפה בעיר נצורה ופשטה משם על פני שטח נרחב. ב) הכנסתם של נושאי-טפילים מאיזורי-מחלה אנדמיים לתוך נופים חדשים ובלתי-נגועים. בדרך זו נדדה מחלת החולירע (ע"ע) במאה ה-19 ונתפשטה ממוקדה שעל גדות-הגאנגס בהודו על פני כל כדור-הארץ בעקבות עולי-הרגל מהודו למכה ועולי-הרגל שחזרו ממכה לארצותיהם השונות. ג) כניסתה של מחלה אוכלוסיה חדשה בלתי-מחוסנת לאיזורים אנדמיים של מחלה. מגפת הקדחת הצהובה בצבא אה"ב בפאנאמה והתחלואה בצבאות-המשלוח השונים במלחמת-העולם I הן דוגמות מאלפות לכך.

עצמתן של מגפות תלויה במידה מרובה בכשרו של גורם-המחלה להדביק את האדם ובכשרו של האדם לקבל הדבקה

או תמונות שקופות (דִּיאֶפּוֹזִיטִיו או פילם) בצורה מוגדלת על גבי מסך (ציור).

את התמונה הבלתי-שקופה (2) מניחים על גבי לוח, שאפשר להעלותו ולהורידו בעזרת ידית, ויש להאיר אותה במנורה חזקה (1). מאחוריה של מנורה זו נמצאת מראה קעורה (א), שמחזרת את הקרניים למעלה מן התמונה

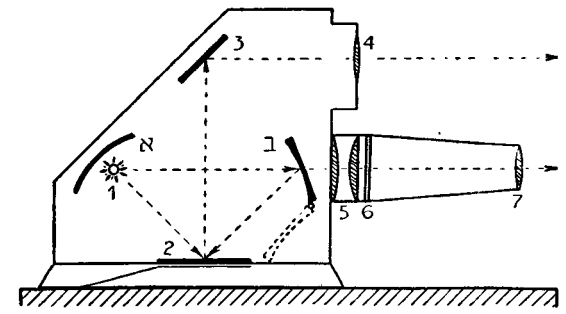

אפידמיולוגיה

קבועה מראה (3) — בזווית של 45° — שמעברת את הקרניים המוחזרות מן התמונה דרך העדשה (4) אל פני-המסך. בשימוש בתמונות שקופות צריכה התמונה (6) להימצא בקו ישר בין המנורה (1) והמסך. מורידים את המראה הקעורה השנייה (ב), והקרניים עוברות ישר מן המנורה (1) דרך עדשה מאספת (5), התמונה (6) והאובייקטיו (7). בהתאם למרחק הא' מן המסך, מזיזים את האובייקטיו (4) או (7) לאחור או לפנים לשם קבלת תמונה ברורה. כדי להפחית את החום המרובה, שנוצר ע"י המנורה החזקה ושמסכן את התמונה, קובעים בא" החדישים נטיילאטורים. — בא' מרבים להשתמש לצרכי הוראה והצגה.

אֶפִידֶמְיֹולוֹגְיָה, תורת האפידמיות (ע"ע מגפה); ענף במדע-הרפואה, שעוסק בחקר דרכי התפשטותן של המגפות. הא' חוקרת את התלקחותן של המגפות ואת שקיעתן, את מקורן, את דרכי-תפוצתן ואת החוקיות שבמהלכן. עוד בתקופות קדומות מאוד נודעו כמה מן הגורמים המסייעים להתפשטותן של מחלות והונחו היסודות למניעתן. דיני טומאה וטהרה וחוקי הבידוד שבתורת-ישראל משקפים ידיעות נכונות והבנה בדרכי התפשטותן של מגפות ובבעיות הקשורות בהן. אולם בדרך-כלל נתפרשו המגפות באותן התקופות וגם לאחריהן כעונש מן השמים על חטאי האדם. מגפת הפלשתים (שמ"א ה-1), מפלת צבאות-סנחריב לפני חומות-ירושלים (מל"ב יט; ישע' לו), הן דוגמות מאלפות לגישה זו. בספרות הקדומה של היוונים והרומים, ואף בזו של יה"ב ולאחריהם, הוגדרו המגפות כנצחונם של כוחות-האופל, וגורמיהן — כ"מִיאֶסְמוֹת", כלומר, כאֶדִירֶעֶל או רוחות רעות, שעולים מן הביצות.

חלוץ בודד של מושג ה"הדבקה" (contagio או infectio) במשמעות הקרובה למשמעותו המודרנית היה בתקופת-הרנסאנס ג'. פֶּרְקֶסטוֹרֹ (ע"ע), שהביע את הדעה — אמנם, רק כהשערה ללא ביסוס ניסויי — שמגופו של המדביק מועברים לגופו של הנדבק גופיפים זעירים, שהם מסוגלים להתרבות מעצמם, רק במאה ה-18 נמצאו ממשכים לקן זה בהבנת המהות של המגפות: סֶפְלִנְצִי (ע"ע) ותלמידו בסי (ע"ע). האחרון הוכיח, שמגפה בין תולעי-המשי נגרמה ע"י פטריה, שמדבקת את התולעים; זו היתה ההוכחה הראשונה

שנים במהלך-התפתחותה של אחת ממחלות-הפאסטורלה החריפות, שגורמות למיתה במושבת-עכברים, הוכח, שבתנאי-איים מסויימים מתפשטת התחלואה בצורת גלים, וע"י הכנסתן של חיות חדשות ונזרמאליות לתוך המושבה אפשר היה לקיים את המחלה עד אין-סוף.

מתוך הפרת גורמי המחלות ודרכי התפשטותן נמצאו גם הדרכים למניעתן של רוב המגפות. השיטות של חיסון פעיל נגד מחלות הרבה, השיטות להשמדת חרקים מעבירי-מחלות, דרכי-החיטוי המודרניות ודרכי הריפוי השלם של „נושאי-טפילים“ צימצמו בימינו את אימת-המגפות, שהיתה מוטלת על הדורות הקודמים.

A. Hirsch, *Handb. d. historisch-geograph. Pathol.*, 1881; Sir George Newman, *The Rise of Preventive Medicine*, 1932; Th. Smith, *Parasitism and Disease*, 1934; M. Greenwood, *Epidemic and Crowd Diseases*, 1935; M. Greenwood - A. Bradford Hill - W. E. W. Topley - J. Wilson, *Experimental Epidemiology*, 1936; G. W. Anderson - U. Q. Arnstein, *Communicable Disease Control*, 1949².

מ. יו.

אפיון, ע"ע לְחָם.

אפיון (*Ἀπיוν*), רטור יווני; מראשי צוררי-היהודים באלכסנדריה דריה במאה הראשונה לסה"נ. א', שהיה בנו של אחד פוסידוניוס (כנראה, ממוצא מצרי), נולד בתבאיס שבמצרים העליונה, כפי הנראה בסוף המאה הראשונה לפסה"נ או בתחילת המאה הראשונה לסה"נ. הוא למד רטור-ריקה ועמד בראש האסכולה ההומרית באלכסנדריה אחר תאון בן ארטמידורוס. א' הרצה על פירושו להומרוס באלכסנדריה ובהרבה מקומות ביוון, שביקר בהם לתכלית זו. בימי הקיסר טיבריוס ישב א' ברומי וכן ביקר ברומי גם בימיהם של קאיוס וקלאודיוס. החוגים המשכילים ראו בו נוכל ופה ממלל רברבן והולך רכיל. פליניוס הזקן כינה אותו „התוף של תהילת עצמו“ (*famae propriae tympanum*), וטיבריוס קיסר קרא לו „פעמון העולם“ (*cymbalum mundi*), כלומר, אדם המדבר על הכול ובכל מקום בקולי-קולות. אהבת-הכבוד שלו והתפארותו לא ידעו גבול. הוא עצמו התאמר להיות „מרבה-נצחונות“ (*πλειστονίχης*) וטען שאלכסנדריה יכולה להתברך בקמה שנפל בחלקה להיות מולדת לאורח כמותו. נראה שגם בעבודתו הענפה והמגורי-נת — הוא כתב על הלשון הלאטינית, על אלכסנדר הגדול, על הומרוס. על הא"ב, על עניינים לפסיקאליים — העיקר היה לו למצוא חן בעיני ההמון, ועל-כן המציא חידושים משונים ומוזרים ולא נרתע מפני פירושים מחוסרי-סוד. ממין זה היו פירושו להומרוס, שבהשערות הדמיוניות שבהם נבדלו לרעה מן הביקורת האלכסנדרונית המסורתית. אופי דומה לכך היה טבוע, כפי הנראה, על חיבורו „דברי ימי מצרים“ (*Ἀιγυπτιακά*), בחמישה ספרים, שהכיל, כמסתבר, גם חלק על היהודים; הסופרים הנוצריים, שמזכירים ספר משלו „נגד היהודים“ (*κατὰ Ἰουδαίων*), ודאי נתכוונו לחלק זה מחיבורו על מצרים, שהיה מיוחד ליהודים. א' סיפר דברי-הבאי על העם היהודי, על הדת היהודית ועל המקדש הירושלמי, דברים, שנטל בחלקם הגדול מתוך ספריהם של שונאי-ישראל בזמנו ובדורות הקודמים והוסיף עליהם משלו. א' חזר — כפי שאנו יודעים מתוך „נגד אפיון“ ליוסף בן מתתיהו — על הסיפור של מאנתון המצרי, שהיהודים מוצאים מן המצורעים. הדת היהודית מחייבת את היהודים, לפי א',

זו. מידת הארסיות של חידקים גורמי-מחלות נתונה לעליות-וירידות, שמקצתן הן תוצאות של שינויים חיצוניים בתנאי-החיים של החידק ומקצתן הן תוצאות של שינויים פנימיים בבולווגיה של החידק, שאפשר הם באים מחמת מוטאציות או גורמים גנטיים אחרים. רגישותו של האדם למחלות מסויימות אף היא תלויה בתנאי-חיו; למשל, הרגישות לשחפת — ובהתאם לכך אף מידת-התפשטותה של השחפת — מושפעת מאוד מן המצב התזונני. במקרים אחרים תלויה הרגישות במידת-החיסון, שרכשה לה האוכלוסיה על-ידי תחלואה קודמת.

במחלות המועברות על-ידי חרקים תלוי עצם קיומה של המגפה בנוכחותו של החרק ובקיומם של התנאים המאפשרים את התפתחותו. עובדה זו בולטת במיוחד בתפוצתן של המחלות הטרופיות. עם שיקלולם של אמצעי-התחבורה נתי-רבו האפשרויות להדירתו של חרק מסוכן לאיזור חדש ולגרימתן של מגפות כבדות. למשל, מדאקאר שבאפריקה המערבית הועברו בספינות החדישות מהירות-השיט יתושי-גאמביה (*A. gambiae*) לחופי-בראזיל וגרמו שם להתלקחות קשה של מאלאריה בשנים 1934—1938.

המגפות נתונות להשפעתן של עונות-השנה ולתנודותיו של מזג-האוויר. טיפוסי-הבהרות המועבר ע"י הפינה מתפשט בתקופת-החורף, מחלת הפאפאטאצי המועברת ע"י זבובוני-חול פורצת בתקופות השרב והסתיו, המאלאריה והקדחת הצהובה הן מחלות האביב וראשית-הסתיו. הטמפרטורה של החורף, לחות-האוויר ותנאים אקלימיים אחרים יכולים לקיים, להפסיק או לשנות את מהלכה של כל מגפה נשואת-חרקים. החרק המעביר, וכן הטפיל עצמו, רגישים להבדלי-אקלים ומתפתחים רק בתנאים מסויימים. מכאן ההסבר לצימצום הגאוגרפי של מחלות מידבקות מסויימות.

תגובתו של האורגניזם לחדירת הטפיל אף היא גורם חשוב בהתפשטותן של מחלות. יש הבדלים בתגובתם של גזעים שונים לגורם-מחלה, וכן שונה היא תגובת יחידים בני גזע אחד. מחלה מסויימת עלולה להופיע בגילויים שונים, מן הטיפוס הקשה — „הדוהר“ —, הגורם למיתה בזמן קצר, דרך כל הטיפוסים הקליניים השונים עד לצורות הקלילות, שאינן נראות כלל לעין. מבחינת הא' חשובות דוקה הצורות הקלילות של המחלה, שהנגועים בה הם במקרים הרבה „נושאי-טפילים“ לא-מוכרים, שמפיצים את גורמי-המחלה ממקום למקום. רוב מחלות-הילדות הבאות מווירוסים מש-אירות חיסון מוחלט, אך אם יורס ממין זה מתפשט בישוב בלתי-חיסון הוא עלול לפגוע בכל עצמתו בכל הגילים.

לשם הבנת מהלכה של כל מגפה יש להתחשב בכל מקרה בכל הגורמים שנוכרו, לאחר שהוגדרו — במידת האפשר — הגדרה כמותית. לשם בירורן של בעיות אפידמיולוגיות כל-ליזות יש צורך בסטטיסטיקה מפורטת של האוכלוסיה, ביחוד של חלוקתה לפי הגילים, של התמותה ושל נתונים חברתיים, כגון תנאי השיפון, התעסוקה, התזונה, וכד'.

שיטה ניסויית חדשה בחקירתן של בעיות הא' נוצרה ע"י נויפלד (Neufeld) בגרמניה, טופלי (Topley) באנגליה ווובסטר (Webster) באה"ב. החוקרים הללו הפעילו גורמים אפידמיולוגיים קבועים ומסויימים על קבוצות של חיות-מעבדה בתנאים מוגדרים, ועל-ידי כך עלה בידם לעקוב אחר ההתפתחות של המגפות ולהגדיר לכל הפחות חלק מן החוקיות הטבעית הופעלת בהן. למשל, על יסוד הסתכלות במשך 3

ודראמאטיים) ושימש לציין מאורע צדדי, שמפסיק את הסיפור הראשי, או אחד משורה שלמה של מאורעות, שהקשר ביניהם רופף ושפולם ביחד מצטרפים לסיפור ארוך (מבנה „אפיון-די“ במידה מסויימת בנויים כך, למשל, „דון קישוט“ של סרואנטס ובעקבותיו — „מסעות בנימין השלישי“ של מנדלי מוכר-ספרים). במובן של מאורע צדדי, שמפסיק את הפעולה הראשית, כבר מדבר על הא' אריסטו („פואטיקה“, פרק כ"ג וגם כ"ד): „הומרוס... השתמש בא" הרבה... וגיוון בהן את יצירתו, כגון: ברשימת הספינות (איליאס, ב/ 474—760) ובא" אחרות“. דוגמה לא' ממין זה הוא גם הסיפור על „הריסות טרויה“ ב„אנאידה“ של ורגיליוס, כאמצעי אמנותי יכולה הא' לשמש לא רק לגיוון והעשרתו של החומר אלא גם להגברת התעניינותו של הקורא ע"י הפסקה מכוונת של הפעולה הראשית. לעיתים — במקומות מרובי-מתיחות. במקרה זה משמשת הא' „רטראציה“ („עיכוב“).

אריסטו, על אמנות-הפיזיק (פואטיקה), תרגם והוסיף מבוא והערות מ. הק, תש"ו; G. Murray, *The Classical Tradition in Poetry*, 1927.

י. א. ק.

אפיטף, ע"ע טצקה.

אפיטרופוס (מיוון ἐπιτροπος), נאמן, משגיח, אדמיני-סטראטור. יש סוגים שונים של א' אך לא על כולם ידובר כאן. על אפיטרופוסים ממונים על עיכוב, ע"ע עזובן; על ממונים על הקדש לצרכי-צדקה, ע"ע הקדש, ועל ממונים על נכסי קטנים או על קטנים עצמם, שאין אבותיהם בחיים, ע"ע קטן; הורים; משפחה. כאן ידובר במוגבלים בדיניהם מחמת מחלות-רוח או מסיבות אחרות ובדיני-הא' החלים עליהם. במדינת-ישראל נוהגים בעניינים אלה כללי המגלה ודיני המשפט הדתי של כל עדה ועדה, ועל נתיני-חוץ חלים הדינים של המדינה שהם נתיניה. להלן נסקור את הכללים העיקריים של המגלה ואת ההוראות הראשיות של התחיקות המודרניות השונות.

לפי משפט המגלה מוגבלים בזכויותיהם לצרכידין מטעם החוק: חולירוח ורפישכל (ס' 957); ובתי-המשפט רשאים להגביל את זכויותיהם-בדין גם של הבזבזנים ופושטי-הרגל (ס' 958, 959), ואף של אנשים אחרים (ס' 964). מצבם המשפטי של בני הסוגים הללו אינו אחיד. בדרך כלל, פעולותיהם המשפטיות בטלות ומבוטלות. משווים את מצבם של חוליה-רוח לשל קטנים מחוסרי-כח-שיפוט, ואילו את מצבם של רפישכל ושל הבזבזנים לשל קטנים בני-דעת (ע"ע קטן). הפעולות המשפטיות, שנעשות על-ידי חוליה-רוח ברגעים של צלילות-הדעת, הן שרירות וקימות. לבזבזן אין ממנים אפיטרופוס הואיל והאפיטרופוס שלו הוא בית-הדין עצמו, הרשאי לאשר אותן הפעולות של הבזבזן שלדעת בית-הדין הן מועילות לו, ולבטל את הפעולות, שהוא רואה אותן כמזיקות לו.

המוגבלים בזכויותיהם לצרכידין בתחיקות השונות. התחיקות השונות בזמננו רואות סוגים מסויימים של בני-אדם כבלתי-כשרים פחות או יותר לפעולות-משפטיות, מפני שאינם בני-דעת במידה הרגילה. המדינות של אה"ב נוטות בנידון זה אחר המשפט האנגלי; איטליה, בלגיה, הולאנד, ספרד, ועוד, נוטות אחר המשפט הצרפתי; בתורפיה מקובל המשפט השווייצרי. הסוגים המוגבלים לצרכידין הם: א' חולירוח ורפישכל (בכל הארצות); ב' עוורים ואלמים-

לשנוא את כל שאר העמים. פעם אחת בשנה תופסים היהודים לא-יהודי, שוחטים אותו וטועמים ממעיו. בשעת הסעודה נשבעים הם לשנוא את עמו של השחוט. בבית-המקדש בירושלים, בקודש-הקדשים, היה נמצא לפי א' ראש-זב של חמור, שהיהודים עבדו לו. אף בדות זו אינה אלא צורה אחרת של סיפור-מעשה אחר, קדום יותר, על פסל של איש רכוב על חמור, שנמצא בשעתו כביכול ע"י אנטיוכוס אפי-פאנס בקודש-הקדשים. כל המעשיות הללו לא היו פרי סקר-נותו האתנוגראפית של א' כדרך האתנוגראפים ההלניסטיים. כגון הקאטיאוס מאבדירה ואחרים דומים לו, שרשמו את הטוב ואת הרע כאחד, ששמעו על עמים שונים. א' הפיץ את סיפורי-הזוועה, שמצא על היהודים, והוסיף עליהם מדמיונו מפני שהיה זקוק לחומר זה כתעמלון מדיני נגד היהודים באלכסנדריה. כי הימים ההם, ימי שלטונו של הנציב פלאקוס במצרים, היו ימי פורענות גדולה לישוב היהודי באלכסנ-דריה, שנלחם מלחמה קשה על קיומו וזכויותיו. א' היה, כפי הנראה, מן התעמלנים הצעקנים ביותר והחביבים ביותר על האספסוף האלכסנדרוני. הוא השתדל להוכיח, שהיהודים היו זרים באלכסנדריה ושלא היתה להם שום זכות לתבוע בה לעצמם שוויון אזרחי; הם יסוד מוזיק, ותמיד פעלו לרעתה של מצרים. כששלחו היהודים האלכסנדרונים משלחת לקאיוס קיסר, שבראשה עמד פילון (ע"ע), השתתף א' במשלחת-שכנגד של צוררי-היהודים. אף אם נניח, שחלקו של א' במשאומתו בפני קאיוס לא היה גדול — המקורות מזכירים רק את איסידורוס ולאמפון כראשי-המשלחת — אין ספק בדבר, שבתעמולה ובהסתה נגד היהודים היה לו לא' חלק גדול, שאילמלא כן לא היה יוסף בן מתתיהו מרחיב עליו את הדיבור בספרו „נגד אפיון“ (ע"ע אנטישמיות; יוסף בן מתתיהו; קיוס קליגולה).

מקורות: יוסף בן מתתיהו, נגד אפיון (תרגום עברי לא שלם של י. נ. שמחוני, תרפ"ט); Müller, *FHG*, I, 506-519; S. Ludwig, *Philologus*, LXXIV, 205 ff.; LXXV, 95 ff.; ספרות: י. קלוונר, היסטוריה של הבית השני, כרך ד', עמ' 274-276; Schürer, *Gesch. d. jüd. Volkes*, III, 538-544; v. Gutschmid, *Kleine Schriften*, IV, 356 ff.; Christ-Stählin, *Gesch. der griech. Literatur*, II, 1 (1920), 437 f.; Reinach, *Textes d'auteurs grecs et romains relatifs au judaïsme*, 1895, 123-134; M. Friedländer, *Gesch. d. jüd. Apologetik*, 1903, S. 373.

א. ש.

אפיוזאומים, ע"ע ספופות; ספילים.

אפיוזוף (מיוון: ἐπιούριον — כניסה מן הצד, הבֵּלְעָה), בספרות — מונח מצייין מאורע, שיש בו משום הפסקה קצרה במהלך העלילה אך אינו גורר אחריו תוצאות מרחיקות לכת לגביה ונחשב כטפל פחות או יותר (בהש-אלה — גם מאורע כזה בתולדות-חיינו של אדם, מוסד, ציבור, וכד'). הופעתו של המונח „א“ קשורה בהתפתחותה של הטראגדיה היוונית העתיקה, כהגדרתו של אריסטו: „האפי-זוף הוא חלק-טראגדיה כולל שבין שתי נעימות-מקהלה“ („פואטיקה“, פרק י"ב). הטראגדיה היוונית נשתלשה משירות-המקהלה, שתפקידו בטראגדיה היה מתחילה מכריע. שיחותיהם של השחקנים נחשבו מתחילה כבעלות ערך משני בלבד וכאילו „הובלעו“ בין השירות (מכאן שמן של שיחות אלו: „אפיוזיונים“). אה"כ פחת ערכן של שירות-המקהלה והאפיוזיונים התחילו תופסים במחזה היווני את המקום שיש למְעַמְדִים (סַצְנֹת) במחזה המודרני; אלא שבינתיים עבר המונח א' מן הטראגדיה לסוגים ספרותיים אחרים (אפיים-

לזת, שדיברנו עליהן למעלה, קיימות בתחיקות שונות צורות אחרות וקלות יותר של צימצום הזשרות המשפטית. הכוונה היא למקרים, שבהם האדם כשר בעצם לפעולות משפטיות, אלא שעם זה רצוי שמישהו אחר ישגיח על ענייניו. באנגליה קוראים לממונה כזה "מקבל". ממנים אותו כשאין האדם מסוגל לדאוג לענייניו מחמת איזו הפרעה ברוחו או מחמת תשישות-שכל שהגיל גרם לה. הממונה מייצג את הבלתי-מסוגל ודואג לרכושו.

ג. ט.

א' ביהדות. בהלכה מצוי בעיקר השימוש של א' במובן של מפקח על נכסי יתומים [קטנים] (בספרות הגאונים והפוסקים הראשונים בא א' במובן של מורשה, וכן הוא גם בשטרות של אותה תקופה). אם לא מינה האב קודם מותו א', שידאג לנכסי הקטן עד שיגדל, חייב בית-הדין להעמיד א', כי ביה"ד הוא אביהם של יתומים. האב רשאי למנות כא' את כל מי שהוא רוצה, אבל ביה"ד אינו ממנה כא' לא אשה, משום שאין דרכה לעסוק במשא ומתן (ורק אם עסקה במשא ומתן בחיי בעלה, ממנים אותה לא'). לא עבד, משום שאינו נאמן, לא קטן, משום שאינו בן-דעת, ולא עם-הארץ, משום שהוא חשוד על העבירות. מחובת ביה"ד לטרות ולהעמיד כא' אדם נאמן ונבון, שיוודע להגן על זכויותיהם של יתומים ומסוגל לא רק לשמור על נכסיהם, אלא אף להגדיל נכסים אלה ע"י רווחים. אם מתעורר חשש שהא', שביה"ד העמידו, מנצל את נכסי-היתומים להנאתו הפרטית, מסלקים אותו ומעמידים א' אחר במקומו, אבל את הא' שמינה אביהם של היתומים אין מסלקים, אלא אם כן יש הוכחה ברורה, כגון ע"י עדים, שהוא גורם הפסד לנכסי-היתומים. תפקידו של הא' מסתיים עם התבגרותו של אחד מן היתומים — אף אם הא' מנהל את עסקי היתום על הצד הטוב ביותר, ואף אם היתום חי חיי-מותרות ועלול לבזבז את הירושה —, אלא אם כן ציווה המוריש שלא ימסרו את הירושה ליתום עד זמן מסוים או עד שיהא ניכר בו, שהוא איש כשר ומצליח. תפקיד הא' הוא תפקיד של כבוד ושל קיום מצווה שלא על מנת לקבל פרס. מצווה זו קיימת רק באפיטרופוסות על קטנים, מה שאין כן בגדולים. במקום שיש הכרח לטפל בנכסיו של אדם מבוגר, כגון בנכסי שבוי, אין בית-הדין קובע פיקוח של אפיטרופוסות גמורות, כי מטרתו היא רק לשמור על הנכסים שלא ילכו לאיבוד. את המיטלטלים מפקידים בידיו של אדם נאמן; לשם גביית שכירות ממקרקעים, שניצולם אינו מצריך טרח מרובה, כגון בתים וחנויות וכיוצא בהם, מעמידים גבאי, שמוסר את הדמים הנגבים לביה"ד; ועל מקרקעים, שניצולם מצריך עבודה וטרח מרובים, ממנים קרוב הראוי לרשת את השבוי, וממונה זה מקבל שכר כאריס. כמנהג האריסים שבאותו מקום. חרש ושוטה דינם כקטנים, וביה"ד חייב להעמיד להם א'.

לא זכויות מרחיקות לכת על נכסיו של קטן, מיטלטלים ומקרקעים כאחד. כוחו יפה לנקוט כל פעולה לטובתם של נכסי-היתומים, אבל אסור לו להכניס שינויים בקרן הירושה, כגון למכור חלקת-קרקע אחת כדי לקנות חלקה אחרת, אף אם זו שברצונו למכור רעה היא וזו שהוא עומד לקנותה היא משובחת, או למכור עבדים ולקנות קרקעות ולהפך. מחובתו לספק את כל צרכי-היתומים בעין יפה, בלא לקמץ או לבזבז יותר מן הראוי. הא' רשאי להוציא כסף בשביל הקטנים לצרכים דתיים, שיש להם קצבה, כגון לולב, סוכה,

חרשים (באנגליה, צרפת, גרמניה, שווייץ, ועוד); ג) בזבזנים (בצרפת, גרמניה, שווייץ, הולאנד, איטליה, דאניה, רוסיה, באחדות מן המדינות של אה"ב, ועוד); שיכורים (באנגליה, אה"ב, צרפת, גרמניה, אוסטריה, שווייץ, דאניה, ועוד); ריקים ופוזחים ופרוצים (באנגליה, שווייץ, דאניה, ועוד); שאינם בני-דעת לעתים מזומנות (באנגליה, צרפת, גרמניה, אוסטריה, שווייץ, דאניה, רוסיה, ועוד); עוברי עבירות פליליות, שנת-חיבו במאסר (בצרפת, איטליה, שווייץ, ובמקרים מסויימים גם באנגליה, ועוד). הפעולות המשפטיות, שנעשות ע"י אדם שאינו בן-דעת או שפוח-השיפוט ניטל ממנו לזמן-מה, בטלות או ניתנות לביטול, הכול לפי המקרים ולפי התחיקות השונות. אלה שאינם אחראים לפשעם אינם אחראים גם לנזקים שגרמו. מבני-אדם, שאינם בני-דעת לחלוטין, שוללים ע"פ"ר את רשות הנישואים והצוואה. בני-אדם במצבים אלה מוגי-בלים הם לצרכי-דין מראש כדי שלא יהא צורך לברר מה היתה מידת תודעתם האמיתית בכל מקרה ומקרה ולדון לפיה על תוצאות-מעשיהם. ע"פ"ר אין חשיבות לדבר אם מצבם הבלתי-נורמאלי פוסק מזמן לזמן ע"י צלילות-דעת רגעית. אמנם, בתחיקות אחדות מבחינים בהגבלות בדין בין הגבלה חמורה לקלה, הכול לפי חומר-הליקוי. הטעם העיקרי להגבלות אלו הוא שמירה על המוגבל עצמו ועל רכושו, על ענייני משפחתו ורכושו, על ענייניה של החברה כולה. להגבלה בדין מטעם בית-המשפט משמש בעיקר בכל האר-צות הוטרודעת גמור. חרשות-אלמות משמשת לכך בצרפת, אוסטריה, הונגאריה, הולאנד, בולגאריה, פולניה, ועוד; בו-בנות — באוסטריה, שווייץ, גרמניה, הולאנד, בולגאריה, רוסיה, פולניה, ועוד; שיכרות — באנגליה, באחדות מן המדינות של אה"ב, באוסטריה, גרמניה, שווייץ, בארצות הסקאנדינאויות; פריצות — באנגליה, שווייץ, הארצות הסקאנדינאויות, ועוד. בכמה ארצות (גרמניה, רוסיה, ועוד) קיימות שתי דרגות של הגבלה בדין. בארצות אלו בטלות ומבוטלות פעולותיהם המשפטיות של המוגבלים לפי הדרגה החמורה, בעוד שפעולותיהם של המוגבלים לפי הדרגה השניה אינן אלא ניתנות לביטול; והוא הדין, כרגיל, אף בארצות המפירות רק בדרגה אחת של הגבלה. פעמים רשאי המוגבל לעשות פעולות משפטיות מסויימות, שהן קלות יותר או מעילות לו. באנגליה אין מבטלים חוזה, שנערך על-ידי מוגבל לצרכי-דין, אלא אם כן הוכח, שהוא חולה-רוח, ושהצד השני בחוזה ידע על כך. בכמה תחיקות אין מרשים נישואים של מוגבלים לצרכי-דין, אך יש רואים את הנישואים שלהם כבטלים ויש רואים אותם כנתונים לביטול בלבד או אפילו כשרירים וקיימים, אם נערכו בצלילות-דעת (בצרפת, ועוד). באוסטריה ובגרמניה מותרים בנישואים המוגבלים לפי דרגת ההגבלה הקלה, בהסכמת האפיטרופוס שלהם; וכן מותרים בתנאי זה המוגבלים בשווייץ. ברוסיה תלויה פשרות זו בשכל הבריא בלבד. — לצוואה אין המוגבלים כשרים ע"פ"ר. אך בכמה ארצות רואים צוואה שנערכה על-ידיהם כשרירה וקיימת, אם ניכר שבשעת העריכה היה להם כוח-שיפוט (באנגליה, צרפת, שווייץ, הולאנד, ועוד). על מוגבלים לצרכי-דין ממנים אפיטרופוס שידאג לענייניהם. למיניו של האפיטרופוס קודמת חקירה רשמית מטעם בית-המשפט (ברוסיה — מטעם ועדת-רופאים) בנוגע למצבו האמיתי של הנדון, במקום שיש חשש של מחלת-רוח, מוטל על הדיינים להיזקק לחוות-דעתם של מומחים, מלבד ההגב-

לשעת-חירום בדבר נכסי-נפקדים משנת תש"ט, ואח"כ בהת-
אם לחוק לנכסי-נפקדים, תש"י. בידי האפיטרופוס לנכסי-
נפקדים נמצא הרוב המכריע של אותם הקרקעות בתחומי-
המדינה, שהיו שייכים לערבים קודם מלחמת-השיחרור.

תלמוד בבלי, גיטין, נ"ב; ב"מ, ל"ט; תוספתא, ב"ב, פ"ב;
רמב"ם, ה' נחלות פ"ו, פ"י, פ"א; פחד יצחק; גוטמן, מפתח
התלמוד; ש. אסף, מינוי נשים לאפיטרופוסות, המשפט העברי,
ב/ 75—81.

א. א. ב.

אֶפִּיכְרִמוֹס — Ἐπίχραμος — (440—530 לפסה"נ), מחבר
קומדיות יווני. א' יושב בסירקוסי שבסיציליה, זמן
מה בחצרו של היאַרֹן. הוא פיתח והשלים את המחזה הקומי
העממי הדורי שבסיציליה והפך אותו מתוך כך לסוג ספרותי
מיוחד. הנושאים של הקומדיות הקטנות שלו הם טיפוסים
מצחיקים של המון-העם וחי האלים בצורת טרנסטיה. בקו-
מדיות אלו תקף א' את הרעיונות של הספרות והפילוסופיה
של זמנו, אך — בניגוד לקומדיה האטית — לא את אנשי-
המדינה ופעולותיהם. יצירותיו הכתובות בניב דורי מלאות
חכמה עממית וויפוחים חריפים. אפלטון העריכו מאוד וראה
בו את המייצג הטיפוסי של הספרות העליונה. מן הקומדיות
המרובות שחיבר (40) גשטרמו רק סצנות מועטות בלבד.

A. O. F. Lorenz, *Leben u. Schriften des Koers Epicharmos*, 1864; Diels, *Die Fragmente d. Vorsokratiker*, I, 4, 1922, p. 113—131; A. Olivieri, *Framm. della comm. greca e del mimo nella Sicilia e nella Magna Grecia*, 1930.

אֶפִּילוֹנ (מיוו: ἐπίλονος) — מה שבא אחר הדבר, „אחרית-
דבר“), סיום של יצירה ספרותית, שהוא חלק בפני
עצמו. ביחוד רגיל השימוש בא' ביצירות דראמטיות, בדומה
לפרולוג (ע"ע), שאליו הוא מקביל מצד תפקידו, אבל
משתמשים בו גם ברומאנים וביצירות מסוגים אחרים (למשל,
משלי-שועלים). במחזה הא' הוא הנאום הסופי שבו פונה
אחד מן השחקנים אל הקהל. ראשיתו של הא' מסוג זה נעוצה
בתיאטרון היווני העתיק. בתיאטרון הקלאסי (המאה ה-5
לפסה"נ) היה נוהג להציג אחר הטרילוגיה הטרראגית „מחזה-
סאטירים“ קומי, ששימש כא'. בקומדיה היוונית „החודשה“
(מנאנדרוס; המאה ה-3 לפסה"נ) ובעקבותיה גם בקומדיה
הרומית (פלאוטוס; המאה ה-3—2 לפסה"נ) היה הא' רק
מימרה קצרה, שבה פנה המחבר לאחר ההצגה, באמצעותו
של אחד מן השחקנים, לקהל בבקשת הכרה למחזה. „אתם,
הקהל, מחאו כף ולכו לשחות“ — קראו בסוף אחד מן
המחזות של פלאוטוס שני עבדים, שהם עצמם הריקו בקוקים
על הבמה. הא' קם לתחיה בדראמה של יה"ב (ב„מיסתורין“
הצרפתיים של המאה ה-14). באותו זמן היה הרבה יותר ארוך;
הוטעם בו מוסר-ההשכל של המחזה והקהל היה נקרא לדבק
במידות הטובות ולהיות אדוק בתו; לפעמים גם הודיע הא'
על היום של ההצגה הבאה ונושאה. בזמן מאוחר יותר (בזמנו
של שיקספיר וגם אחר-כך) שימש הא' מעין סניגוריה על
המחזה; המחבר היה נוהג לציין בו את מעלותיה של יצירתו
ולתנצל על מגרעותיה וכן לבקש יחס טוב לשחקנים (השווה,
למשל, את הא' של שיקספיר ל„חלום ליל-קיץ“ ול„הסערה“).
במחזה הלאטיני והגרמני של המאה ה-16 ובמחזה הספרדי
של המאה ה-17 בא א' קצר, שבו נזכרים שם המחזה ושם
מחברו. ג'ון דרידן (ע"ע) והשחקן הגדול דוד גריק (ע"ע)
חיברו א' שנונים ומבדחים על ענייני-היום, והראשון אף
כתב מסה בהגנתו של הא'. גתה חיבר כמה א' למחזות שלו

ציצית, וכד', כדי לחנכם במצוות, אע"פ שמן הדין פטורים
הם ממצוות אלו. אבל אין הוא רשאי לתת צדקה מכספי
הקטנים, מפני שמצווה זו „אין לה קצבה“. גם לצרכי עצמו
מותר לו להשתמש בכספי-היתומים, אם פעולתו כא' לטובת
היתומים מצרכת את הדבר. „יש לאפיטרופוס ללבוש ולהת-
פסות מנכסי-היתומים כדי שיהיה מכובד ויהיו דבריו נשמעים
והוא שיהיה ליתומים הנאה בנכסיהן בהיות דבריו נשמעים“.
גדלו היתומים, חייב הא' למסור להם את רכוש מורישם.
מינהו ביד — חייב הוא להישבע שבועה חמורה בנקיטת
ספר-תורה (בניגוד לשבועה קלה, שבועת הַסֵּת, שאין בה
נקיטת-חפץ), שלא גזל מאומה מן היתומים, אף אם אין היתו-
מים באים בטענה שגזל. מינהו המוריש, אין הוא חייב להישבע.
אלא אם כן היתומים באים בטענה שגזל. בין שמינהו בית-
דין וחישובו על מה שהכניס והוציא, אבל חובה מוסרית
מוטלת עליו לעשות חישוב ולדקדק יפה בינו לבין עצמו.
וכך מסיים הרמב"ם (משנה תורה, סוף הלכות נחלות) את
דיני-האפיטרופוסות: „אע"פ שאין האפיטרופוס צריך לעשות
חישוב, כמו שביארנו, צריך [הוא] לחשב בינו לבין עצמו,
לדקדק ולהיזהר הרבה מאביהו של אלו היתומים, שהוא רוכב
ערבות, שנאמר סולו לרוכב בערבות וגו' אבי יתומים וגו'“.
אפיטרופוס על רכוש-האויב, בשם זה נקראת הַרְשׁוּת
הממשלתית, שנוצרה במדינות לוחמות כדי לתפוס את רכושם
של אויבים (ע"ע אויב), להחזיק בו, לנהלו, לשמרו, להחזירו
לבעליו או לחסלו (בהתאם למה שיקבע אחר המלחמה באמי-
נות-שלום או בדרכים אחרות).

בארץ-ישראל נוסדה רשות זו כשפרצה מלחמת-העולם II
(על-פי פקודת המסחר עם האויב, 1939), כדי לטפל ברכושם
של אויבי בריטניה, שארץ-ישראל, כארץ-מאנדאט, נמצאה
אז בחסותה, וכן ברכוש תושביהן של ארצות, שנכבשו על-ידי
מעצמות-הציר ושכללם היו יהודים מרובים. רכוש יהודי זה
הוחזר ברובו אחר המלחמה לבעליו או ליורשיהם.
חיסולו של המאנדאט הבריטי על ארץ-ישראל ותקומתה
של מדינת-ישראל הצריכו הסדר סופי של חשבונות האפי-
טרופוס הארץ-ישראלי על רכוש-האויב, שבכדיו נמצאו נכסים
וכספים, שממשלת-בריטניה תבעה לעצמה כפיצויים לפי
ההסכם בין בעלות-הברית, שנחתם בפאריס ב-1945. כתוצאה
מן ההסכם הכספי, שנחתם בין בריטניה וישראל ב-1950,
נשאר בישראל רכוש רב-ערך של מוסדות גרמניים ושל תניני-
גרמניה, שעזבו את הארץ קודם שפרצה מלחמת-העולם II
כדי לחזור לגרמניה, או שהועברו בשעת המלחמה או אחריה
לארצות אחרות. מתוך מגמה לרפז רכוש זה ולממשו, כדי
שיוכל לשמש ערובה לסילוק תביעותיהם של תושבי-ישראל
מגרמניה ונתניה, נתפס רכוש זה ע"י ממשלת-ישראל והוקנה
לאפיטרופוס על נכסי-גרמנים, שנוצר כרשות מיוחדת
לפי החוק לנכסי-גרמנים, תש"י. עתידו של רכוש זה יהא
תלוי באישורו וביצועו של הסכם-השילומים, שנחתם עם
גרמניה המערבית.

בימי מלחמת-השיחרור עזבו המוני-ערבים את מקומות-
מגוריהם, עברו את קווי-החזית ונטשו את רכושם, מיטלטלים
ונכסים-לא-נדים כאחד. כן נמצא בגבולותיה של מדינת-ישר-
אל רכוש של נתיני ארצות-ערב. מתוך הכרה שאין להפקיר
נכסים אלה, הוקמה רשות מוסמכת לשם שמירתם וניהו-
לם — האפיטרופוס על נכסי נפקדים — בהראם לתקנות

הגופנים, מופיעים וחולפים אף ההתקפים הפסיכיים בפתאום-מיות, וצורותיהם מגוונות מאוד: עכירת-רוח, פחדים, סילוף-החושים, יצרנדודים, רעיונות-שווא וחזיונות-שווא ורגונות מוגברת עד כדי התפרצויות של חמת-זעם. במצבי-הדימדום האפילפטיים עשוי המותקף לבצע מעשים שונים, בכללם פלייליים, מתוך הסתה-הכריה, ולאחר המעשה הם משתכחים ממנו כליל. — ברכות הימים עלולים להתפתח בחולים בא' גם שינויים ניכרים באופי, ולפעמים אף ליקויים שכלליים; אך ניכר הוא האחוז של החולים, שבתקופת-הביניים שבין התקף להתקף הם נורמאליים לגמרי. כמה אישים חשובים בהיסטוריה ובתולדות-התרבות היו אפילפטיקנים.

האיבחון הרפואי של הגילויים השונים של הא' שופר הרבה עם שיכלול האלקטרואנצפאלוגרפיה, שהיא מיוסדת על רישום הזרמים החשמליים של המוח (ע"ע). בחולי-א' ניכרים בבדיקה זו כרגיל שינויים טיפוסיים בקצב הזרמים ובצורתם. בעזרתה נתברר שהא' הפסיכומוטורית, המסתמנת בצירוף של גילויים מוטוריים ופסיכיים כאחד, היא צורה טיפוסית מיוחדת לא רק מבחינה קלינית, אלא גם מבחינה אנאטומית. הואיל ובתרישים האלקטרואנצפאלוגרפיים מתגלה במקרים אלה מוקד מודגש באונת-הרקת. כנקודת-המוצא של הצורות האחרות של הא' האמיתית מוחזק מוח-הביניים, האלקטרואנצפאלוגרפיה מאפשרת לגלות גם את הא' החבויה, המצויה לפעמים בין בני-משפחותיהם של החולים בלא שהיא מתבטאת בסימנים חיצוניים כלשהם. גורם תורשתי-משפחתי מעורב בלא-ספק בא' אע"פ שהוקיות תורשתית ישירה אינה ניכרת בהתפשטותה. לבדיקה האלקטרואנצפאלוגרפית של החולה ושל בני-משפחתו נודעת, איפוא, חשיבות מרובה לשם בחינת העומס התורשתי, ביחוד להערכתה של מידת ההסתכנות במקרים של נישואי-קרובים, וכד'. את סיכויי ההורשה של המחלה במשפחות מטפלות במחלות עצבים ורוח מעריכים עד כדי 10%, לעומת 0.3% בכלל-האוכלוסייה. את שכיחותה של המחלה באוכלוסייה הכללית מעריכים, לפי ספירות שונות, ב-1 ל-1,000. — מבחינת מקור-המחלה מבחינים בין א' ראשונית, שמופעת בלא סיבות גליויות, כאילו מן האורגניזם עצמו (מכאן הכינוי א' עצמית), ובין א' משנית, שבאה מסיבה גלויה — מחמת פגיעה באורגניזם מן החוץ, שגרמה לשינויים פאתולוגיים ברקמת-המוח, כגון חבלות-ראש, ובכללן חבלות שאירעו מתוך תהליך-הלידה עצמו או מחמת לידת-מלקחיים, דלקות המוח וקרומו, גידולים ומורסות במוח, אֶלְפּוֹהֶלְיוֹם כְּרוֹנִי, עגבת-עצבים, וכד'.

קיימות עוד כמה צורות מיוחדות של א', שמסתמנות בעויות של מחצית-הגוף האחת בלבד לעומת ההתקף הכללי של שרירי-הגוף כולו שבא' האמיתית. על צורות אלו נמנות הא' של ג'קסון, המסתמנת בהתכווצויות-שרירים קלוניות חד-צדדיות, והא' המצחית, המסתמנת בסיבוב הראש, הציניים והגוף לצד אחד מתוך מתיחות טונית של השרירים שבאותו צד. שתי צורות אלו של הא' משמשות ביטוי לגירוי ממוקם בפיתול המרכזי הקדמי של מחצית-המוח הנגדית ובמוח-המצח הסמוך לו; הן מעידות על קיומו של תהליך חולני באיזורים הנזכרים.

הא' לצורותיהן השונות מצריכות טיפול רפואי שיטתי ונתונות בהחלט להשפעה רפואית חיובית ויעילה. ע"י אורח-חיים מתאים, שעיקר-תכליתו היא מניעת זעזועים גופניים

ושל אחרים; שירתו „א' להפעמוץ“ (הכוללת את הספדו על שילר) היא אפשר היפה בכל הא'. הא' נעלם מן היצירות הדרמאטיות בסוף המאה ה-18. הרומאנטיקנים — כמו, למשל, טיק הגרמני, שנתן לכל מחזותיו א' — החיו אותו לזמן קצר. ברומאנים של התקופה הרומאנטית בא לפעמים א', המוסר את עיקר קורותיהן של הנפשות (ביחוד המשניות) אחר גמר העלילה. ברטוריקה נקרא בשם א' (ברומית: peroratio) האחרון בחמשת חלקי הנאום המופתי. הוא כולל את הסיכום (enumeratio) וכן את הקטיגוריה (amplificatio) או הסניגוריה (commiseratio).

Cicero, *De Oratore*; Quintilianus, *Institutiones oratoriae*; J. Dryden, *Defence of the Epilogue*, 1672; R. L. Irwin, *The Classical Speech Divisions (Quarterly Journal of Speech, Vol. XXV)*; E. Zellweger, *Prolog und Epilog im deutsch. Drama bis 1600*, 1906.
י. א. ק.

אפילפסיה (epilepsia, יו' ἐπιληψία או ἐπίληψις, התקף, הפסו), בנורולוגיה — מחלת הנפילה או הפסיה. הא' סתם או הא' האידיופאטית או האמיתית היא מחלת-מוח, שעפ"ר היא מופעת לראשונה בגיל-הילדות ומסתמנת בהתקפי-התכווצות שוניית-כיסופות ומלווים חוסר-הכרה. במחצית החולים קודמת להתקף אורה (ע"ע) — סימן מבושר, שבא בצורות מצורות שונות, כגון כאב, סחרחורת, זימום באזניים, התערפלות-הראיה, הרגשת-בחילה, מיחוש נפשי, וכד'. ההתקף עצמו פורץ פתאום; תוך איבוד-הכרה מדי, כשכל שרירי-גופו של המותקף, הנופל בן-רגע ארצה, מת-קשים מחמת השתלטותו של מתח-הפישוט. המתיחות הטונית של שרירי-השאיפה מכבדת על נשימתו של המותקף, ההתכווצות הפתאומית של שרירי-הלסת גורמת לכך שהוא נושך את לשונו, והתכווצות כיס-השתן — להפרשת-שתן; פניו של החולה מכחילים, על שפתיו מופיע קצף דמי. דרגה טונית זו של ההתקף היא קצרה ועוברת עד מהרה לדרגה הקלונית. הנמשכת כרגיל כמה דקות, ובה מבצעים שרירי-הגוף תנועות קצביות נמרצות, השוככות בהדרגה עד שהן פוסקות. משפסו ההתכווצויות מתבהרת בהדרגה גם הכרתו של החולה, אלא שעצם המאורע של ההתקף נעלם מזכרונו. העצמה והתדירות של ההתקפים מתחלפות בחולה מזמן לזמן ומשתנות מחולה לחולה. יש שבין התקף להתקף חולפים שבועות או אפילו חדשים ושנים, ויש שההתקפים נעשים תכופים, והם באים יום-יום או אפילו כמה פעמים ביום. במקרה שההתקפים חוזרים ונשנים בתכיפות מרובה עלול להתהוות מצב אפילפטי רצוף. ההתקפים הבודדים עלולים להופיע גם ביום וגם בלילה, אך יש חולים שהם מותקפים רק ביום, ושכיחים מהם החולים המותקפים רק בלילה. מתוך שינה. — התסמונת האפילפטית אינה מתמצית בהתקפים ה„גדולים“ (צרפ' grand mal, חולי גדול) על התכווצויותיהם הבולטות; היא כוללת גם התקפים „קטנים“ (צרפ' petit mal, חולי קטן) ותופעות התקפיות אחרות כיוצא בהם, שאינן מלוות התכווצויות ושתופעת-היסוד שלהן היא התערפלות הרגעית של ההכרה בלבד. יש חולים, ובכללם כמחציתם של הילדים האפילפטיים, שסובלים מהתקפים קטנים בלבד, ואילו באחרים מופיעים לסירוגים התקפים גדולים וקטנים כאחד. — לתסמונת האפילפטית משתייכים גם התקפים פסיכיים שונים, שבאים בחולים אלה במקום ההתקפים הגדולים והקטנים. בדומה להתקפי-ההתכווצות

נה של הא' משתמש האוסף ההיפוקראטי גם בשם „המחלה הגדולה“ וקליוס אורלינוס (ע"ע) מסביר את השמות בהערה: „הואיל וההמון קורא לכל דבר גדול — קדוש“ — לאחר ההתי-עוררות המרובה נגד אמונות-שווא ותרופות מאגיות, שהיא ניכרת בתקופה ההיפוקראטית, באה נסיגה בגישה המדעית לא', ובמאה ה-4 שוב פסקה ההתנגדות לתרופות-קסם, שאף רופאים מצויינים המליצו עליהן; רק סוראנוס, נציג האסכולה המתודית, הוסיף להילחם בתרופות אלו. גלנוס (ע"ע) עצמו מניח, ששתייה של מִשְׁרַת עצמות שרופות יש בה משום תועלת נגד א'; האמפיריסטים, שדחו כל דיון מדעי („הטבע אינו ניתן להבנה“ [צלזוס, ע"ע]), צידדו בשימוש בקמיעות מצמח הפאווניה, וכד'.

האסכולה ההיפוקראטית והאסכולות שבאו אחריה חקרו את התמונה הקלינית של הא' בכל הכיוונים. הוטעם היסוד התורשתי; הוכר, שהמחלה מתחלת עפ"ר בגיל צעיר; נחקרו השפעות האקלים והמוזון. הודגש הדמיון שבין הא' ובין השינה: „השינה דומה לא', ובמובן ידוע השינה היא א'“ (אריסטו, „על השינה והיקיצה“). הכירורגים ההיפוקראטיים מצאו את הקשר בין פגיעות בגולגולת ובין התכווצויות והדגישו, שההתכווצויות מופיעות בחצי-הגוף שהוא מול מקום-הפגיעה. המחברים מבחינים בין שני מינים של א': שינה עמוקה מעין האפּוֹפּלֶסְטִיָה; התקף עם כיווצים. הוכר, שלהתקף קודמת הרגשה מוקדמת של החולה: „אורה“ (ע"ע) — למשל מעין משברות, שעולה מפך-הרגל למעלה, וכשהוא מגיע לראש מאבד החולה את הכרתו (גאלנוס). ההתקף עצמו מתואר בדייקנות כבספר-לימוד נורולוגי חדש. הסתרחות נקראת בשם „א' קטנה“ — ומכאן שה „petit mal“ היה ידוע במידת-מה לקדמונים. אריסטו מעיר, שההתקפים עלולים להופיע בלילה בלבד בלא שבמשך היום תופר המחלה („על השינה והיקיצה“). אם המחלה נעשית כרונית, יש שפל אישיותו של החולה נפגעת (אָרְטָאוֹס). התקף קשה ביותר, ביחוד אם הוא נמשך גם למחרת היום או הלילה שבו התחיל, עלול להסתיים במיתתו של החולה (היפוקראטס), אולם עפ"ר אין הא' משפעת על אורך-החיים של הנגוע בה, א' שמתגלית סמוך ללידה היא עקשנית ביותר; וכן היתה רוחת הדעה, שאם א' מתגלית לאחר גיל של 25 אין היא עתידה לחלוף (היפוקראטס). לשם בירור מציאותה או אי-מציאותה של א', ביחוד בשעת קניית עבד, השתמשו גם בתבחינים „דיאגנו-סטיים“: סיבוב של גלגל-הקדרים לעיני העבד או שרפת-זפת. בקביעת האבחנה המבדלת, הטעים גלנוס, שאין ההתקף האפילפטי מלווה שיתוק, בניגוד לאפּוֹפּלֶסְטִיָה, וכן הוא מבי דיל הבדלה אבחנתית בין הא' ובין מחלות-הרות. את מקורה של המחלה ביקשו הרופאים של המאות ה-5 וה-4 לפסה"נ בשינויים פסיקאליים של ה„ליחות“: הא' פוגעת בבעלי הליחה הלבנה ולא בבעלי המרה האדומה; הליחה הלבנה פורצת לכלי-הדם וגורמת להתקף, כשהאוויר נמנע מן המוח וכלי-הדם, מאבד האדם את הכרתו; מופיע חנק. שמביא לידי יציאת שתן וצואה, הריאה רותחת מחוסר אויר, ומשום כך מופיע קצף בפי המותקף. אח"כ מתפזרת הליחה בכלי-הדם ומתערבת בדם, האוויר חוזר וההתקף עובר. תאוריה מוש-למת — אבל חסרה כל ביסוס נסיוני — מפתח גאלנוס: המכשיר הראשון של הנפש הוא ה„רוח הפסיכית“ שבחדרי-המוח; מקור ההתקף האפילפטי הוא במעצור, שנוצר מתוך הצטברותה של ליחה עבה בחדר התיכון או האחורי של המוח

ונפשיים נמרצים, ובסיוע סמים משפכים ומרגיעים, כגון תרכובת ברום (ע"ע) וברביטור (ע"ע), אפשר במידה מרובה למנוע את ההתקפים. החולים בא' זקוקים גם לעצה ולהדרכה בבחירת המקצוע וההתעסקות. בדרך-כלל מסוגלים אפילפטי-קנים להמשיך באורח-חיים נורמאלי בחברה, אלא שעליהם להימנע ממקצועות ומתפקידים, שבהם עלול איבוד-הכרה ומני — אף לדקות או שניות מועטות — לסכן את עצמם ואת זולתם, כגון נהיגה במכונית, וכד'. ה„ליגות נגד הא'“, הקיימות בארצות שונות, מיועדות לקידום המחקר והטיפול בא' ולשיפור מעמדם הסוציאלי והחברתי של החולים. — בתקופה האחרונה משתמשים בגרימת התקפים אפילפטיים מלאכותיים באמצעות הָלֶם חשמלי לשם טיפול יעיל במצבי-דיפאון וכיוצא בהם.

H. Hartmann, *Epilepsie, Handb. d. Neurol.*, Bd. 5, 1914;
J. J. Muskens, *Epilepsie*, 1926; Ph. Pagniez, *L'Epilepsie*, 1929; W. Penfield-T. C. Erickson, *Epilepsy in Cortical Localization*, 1941; W. G. Lennox, *Science and Seizures*, 1946.

ל. ה.

תולדות הא'. הא' היא אחת מן המחלות הידועות מן התקופות העתיקות ביותר. צורת-התגלותה, שהיא מעוררת חרדה במותקף ובמסתכל כאחד, וצירוף הועזעים הגופנים והנפשיים שבה, עשו בכל מקום ובכל זמן רושם עמוק, שנתקשר במושגים מאגיים או מיסטיים ובאמונות תפלות מרובות. מימיקדם עד תקופה מאוחרת מאוד היה הנכפה מוחזק אחוז „דיבוק“ או בעל השראה עליונה, והתקפיו נת-פרשו כמעשי שדים ורוחות או כזעזועים מחמת גיליים אלוהיים. בהתאם לכך היה הנכפה או נרדף ומנודה כמקולל או נערץ כנביא וקדוש. על יחס זה מעידים השמות morbus sacer (מחלה קדושה) או morbus divus (מחלה אלוהית), morbus lunaticus astralis (מחלה ירחית-כוכבית), morbus daemonicus (מחלת-השדים); מעניין ביותר הוא השם morbus comitialis (מחלת אספת-האורחים), שניתן לא' משום הכלל שהיה קיים ברומי, שאם אחד מן המשתתפים באספה בפוזום הותקף בהתקף אפילפטי יש להפסיק מיד את הדיונים, מאחר שההתקף נתפרש כאות לרעה מטעם האלים. פליניוס (ע"ע) מעיד: „במקרה של א' אנו יורקים, כדי להרחיק מעלינו את ההדבקה“. הדעות המאגיות השפיעו על האבחנה ועל הטיפול. היתה רוחת הדעה, שאפשר לעורר את ההתקף בחולה ע"י שאיפת הריח הרע של פתיל דוֹעַךְ במנורה, ולפיכך השתמשו לשם איבחון בריח-הנר והחולים אף הוזהרו מפני ריח זה, כמו שגם הוזהרו מפני בגדים שח"רים (הצבע השחור היה סמלה של הָקְטִי, ע"ע) ומפני עורות-עיונים (הצו היתה קדושה לאֶלְת־הירח). לפי פליניוס היו משקים את החולים בא' מדם הגלאדיאטורים, כשהיה שותת חם מן הפצע הטרי, וכן היו משתמשים כבסגולה נגד הא' בעצמות-מתים, ביחוד בחוליית האטלס (ע"ע), שהיו נישאות על הצוואר.

גישה רפואית-מדעית לא' אנו מוצאים לראשונה בספר „על המחלה הקדושה“ שבאוסף ההיפוקראטי (בערך 400 לפסה"נ). אע"פ שגם בספר זה מצויות אמונות מאגיות, מטעים בו המחבר, שהמחלה היא טבעית, מיוסדת על תורשה, ומקורה הוא במוח שנתמלא ליחה יתרה. המחבר מתנגד לדעתם של בני-דורו, המייחסים את המחלה לכוחות שלמעלה מן הטבע, וכן הוא מערער על השם „המחלה הקדושה“: לצייר

שיטת-בדיקה מדעית נמצאה רק ב-1760 על-ידי הקלינאי הווינאי דה-האן, שגילה, שרק במקרה של א' אמיתית נעדרת תגובת האישון על האור. — פאראצלזוס הקדיש שני ספרים לא'. הוא מבאר את חולי-הנפילה בתהליכים קוסמיים ומש-תמש לשם איבחון בנתונים אסטרוולוגיים, ובטיפול — בשיטות אלכימיות.

מן הרנסאנס ואילך נתרבו התצפיות, שהרחיבו את הידיעות הנסיוניות בדבר הא' ושינו את התאוריה על מקורה של מחלה זו. בספרות תוארו מקרים של א', שנתהוותה לאחר פגיעות בגולגולת, וכן מקרים של ניתוחי-גולגולת, שבהם הורקה מוגלה או הורחקה עצם שבורה, שלחצה על המוח — ניתוחים, שהביאו לידי ריפוי שלם של המחלה (ואלסקוס, דה קארפי, דר'טוס). במאה ה-16 נתרבה התמונה של א' חלקית, שהיא שונה מן התמונה הקלאסית; הצליחו להבדיל בין הא' והתכווציות אחרות, בעיקר בגיל-הילדות; גואנר-יוס הבחין בין א' והיסטריה. פתיחות-הגוויה הוכיחו, שהתאוריה של גאלנוס על מעצור בחדרי-המוח כסיבת הא' היא מחוסרת יסוד. האסכולות של האיטרוכימיה והיאטרופיסיקה במאות ה-16 וה-17 התחילו מבקשות סיבות אחרות למחלה: אדים מרעילים שמקורם התפוצצות של חלקים דקים במוח, הפרעות מכאניות בליפים ובכלי-הדם. השערות אלו, וכן גם ההשערות הדמיוניות של ואן הלמונט (ע"ע) על ה"ארכאוס" והאנימיזם של שטל (ע"ע), לא קבעו תאוריה מבוססת של הא', אבל סילקו את הדעות של העולם העתיק וסללו את הדרך לחקירות חדשות.

במאה ה-18 נעלמו הדמונים והמכשפות מן הדיונים על הא'; מפנה זה נגרם לא ע"י חקירות קליניות חדשות, אלא ע"י השינוי הכללי שבא בתפיסת-העולם של בני-הדור — דורה-השכלה. ניתן הסבר ראציונאלי לתופעות מעין ה"די-בוק" ונידון הקשר האפשרי בין התקף כיווצי ובין ההיסטריה (בורהאן). טיסו הטעים ב-1770, שלעולם אין ההיסטריה גורמת לא' ממש; כמורכב דחה את הדעה המקובלת, שא' עלולה להיגרם בכוח הדמיון, למשל ע"י מה שאשה הרה רואה התקף של א' ומורישה משום כך לולד תכונות אפי-לפטיות. הטיפול בא' טוהר מתרופות מאגיות מרובות. מתוך חקירות אנאטומיות חדשות נתברר, שא' סימפטומטית עלולה להתהוות מחמת גידולים או מורסות במוח או מחמת לחץ על המוח במקרים של איסדירות בעצמות; אולם הפאתאלוגיה של הא' בכללה — ללא שינויים אנאטומיים — נשארה בלתי-ברורה. בחלוקתם של סוגי-המחלה נתקברו החוקרים יותר ויותר להבדלה המודרנית בין א' גנואנית (בלא שינויים אנאטומיים) ובין א' סימפטומטית (עם שינויים אנאטומיים, שמציאותם וטיבם נקבעו ע"י פתיחת הגוויה או על יסוד צירוף סימנים קליניים). תורת המחלה התרחבה עוד יותר כשבשנת 1705 תיאר פופאר (Poupart) מקרה טיפוסי של "החולי הקטן" (petit mal) או absence (= העדר, ז.א. העדר-ההכרה), והמונח הצרפתי לסוג זה של א' נתקבל בכל הלשונות. כמורכב הונהגה הבחנה גם בין שני הסוגים של הכיווצים — ה"קלונים" וה"טונים" (דה גורטר, 1757).

המאה ה-19 ירשה, אפוא, מן התקופות שקדמו לה כמות ניכרת של ידיעות בהופעות המחלה ומהלכה. את ראשיתה של מאה זו מציינת גישה אנושית יותר בטיפול בחולי-רוח, שעליהם היה נמנה גם חלק מחולי הא'. פינל (ע"ע),

ושעוצר את הרוח הפסיכית. ההתכווצויות הן תהליך של ריפוי עצמי, שבו מתגבר הגוף על המצב החולני ומספיק את ההתקף. רוב המקרים הם "אידיופאטיים" מחמת דיסקראזיה קרה ועודף ליחה במוח. חלק קטן של מקרי-הא' שייך לקבוצה ה"סימפטומטית", והנוק הראשוני בהם הוא באבר מרוחק בגוף, כגון הרגל. אלה הם המקרים, שבהם מרגישים החולים את האזרה כתנועה מכוונת כלפי המוח.

הטיפול מתואר בלא תקוות מופרות: תרופות, קשירת-גף במקרים מסויימים, חמרים משלשלים, הקזת-דם, גילוח-הראש, דיאטה, רחיצות, קוטריואציה ופתיחה ניתוחית של הגולגולת (טרפאנאציה). דיאוסקורידס (ע"ע) מביא 45 תרופות נגד הא', ובכללן 13 שהן טיפול-קסם.

בימי-הביניים ניטש המושג האורגאני של הא' ומדובר עליה ביחד עם רוח רעה, דיבוק, ועוד. האסטרוולוגיה הוסיפה נוסף משלה: הירח הוא ממזג קר כמו המוח והוא יכול לעורר את הא'; גם ארנלדו מוילנב (ע"ע) מאמין בקשר בין המחלה ובין הכוכבים והירח. הילדגארד מבינגן, במאה ה-12, רואה בא' התפרצות דמונית. בתיאורי האפילפסיה נתערבו גם מחלות נפשיות, כגון המאניה הריקודית. גם בטיפול גובר הצד המאגי; מחבר מן האסכולה הסאלרנית מצייע כתרופה שתיית-דם (פלאטאריוס, המאה ה-12). קונסטאנ-טינוס האפריקני (1087) וברנארדוס מגרדונה (1303) מצייעים קמיעות עם כתבות של פסוקי-האוונגליון; נסיעות לקברי קדושים מסויימים ושימוש בקופסות, שרשימים עליהן שמות-קדושים, היו רווחים בטיפול בא'. בחרוזים מן האסכולה הסאלרנית נמנית הא', הקרויה כאן פדיקון, עם המחלות המידבקות, ושאלת האפשרות של ההדבקה בא' נידונה עד המאה ה-16 (למשל ע"י פרנליוס).

התיאוריות על הא' ביה"ב הן קרובות לתאוריה של גאל-נוס. מחבר מן המאה ה-7 מבחין בין שלושה סוגי א': הסוג האידיופאטי שמקורו במוח, האנאלפסיה שמקורה בקיבה, והקאטאלפסיה שמקורה במקום מרוחק בגוף. פאולוס מאגינה, שמגדיר את הא' כ"מצב של התכווצות כל הגוף ביחד עם פגיעה בתפקידיו העיקריים", מתאר מין א' (סימפטומא-טית), שמקורה ברחם האשה ההרה — אקלמפסיה (ע"ע). ברנארדוס מגרדונה מתאר את petit mal, אע"פ שאינו גותן לו שם מיוחד. פלאטאריוס הסאלרני מבחין בין הא' הגדולה והקטנה — חלוקה חשובה, שהיא מרומזת גם בקאנון של אבן סינא.

גם בתקופת הרנסאנס ואחריה, במאות ה-16 וה-17, עדיין האמין רוב הרופאים בדיבוק והשתדל להבחין בינו ובין הא'. אמנם, ריאולאנוס כתב: "אין אנו זקוקים לפנות לדמונים כמפלט האחרון של איידיעתנו, אלא נפנה לסיבה הטבעית של המחלה". אולם ב-1602 הודיע ז'אן טאכסיל, שקשה למצוא דיבוק דמוני שאינו חולה בא'. בספרות ה"מדעית" על כישופים תוארו מקרים של א', שבאה בהשפעת סם שניתן ע"י מכשפה. אמנם קבוצה של רופאים, וביניהם יוהאן ניאָר, הדגישה את הסיבות הגופניות של המחלה, אך אפילו ניאָר עצמו לא התנגד לשימוש בקמיעות נגד א'. באותה תקופה הובלטו בספרות אישים חשובים בהיסטוריה, שהיו מוחזקים כסובלים ממחלה זו: שאול המלך, יוליוס קיסר, קאליגולה, פטרארקה, קארל V, טורקוואטו טאסו. מכיוון שקרו מקרים של א' מחקה (ע"י קבצנים או ע"י חיילים שרצו להשתמט מן הצבא), תוארו שיטות-בדיקה לשם גילוי ההסוואה. אולם

לאפסטאזה הנבואית. גם בסיפור על שאול המלך („ויתנבא... ויפול“, שמ"א יט, כד) יש רואים תופעה של א', וגם ההפרעות הפסיכיות של שאול („הרוח הרעה“, שם יח, י) ניתנות להתפרש כחלק מן התסמונת של מחלה זו. אולם בשני המקרים אין הוכחה ברורה לקיומה של א'.

בתלמוד מצויין חולה-הא' בשם נכפה. הקשר של הא' לחייהמין נזכר בדרך הפחדה: סטיות מחייהמין הנורמא-ליים באות על ענשן ברכישת מחלה זו או בהקנייתה לילודים (פס' ק"ב, ב' כח' ס', ב' כלה רבתי, פרק א'). כדאי להזכיר שגם להיפוקראטס וגם לדמוקריטוס מיוחס המאמר, כי „המשגל הוא מעין התקף אפילפטי“. התלמוד ידע על תורשתיותה של המחלה ואסר לקחת אשה ממשפחה אפיי-לפטית (יבמ' ס"ד, ב').

בשטח ההלכה יש לציין, שהכוונה שהותקף התקף אפילפטי פסול לעבודה כל ימיו (משנ' בכ', ז', ה'). הא' של האשה היא עילה לגירושים, אם ההתקפים באים בזמן הווסת בלבד, שאז הם „מומין שבסתר“, שמצדיקים טענת קידוש-טעות מצד הבעל; אולם א' רגילה, שהתקפיה באים בלא קביעות, אינה עילה לגירושים. מאחר שהבעל יכול היה להכיר בה קודם הנישואים (כת' ע"ז, א').

מעניינים הם דברי הרמב"ם בהלכות עדות (ט', הל' ט'): „הנכפה בעת כפייתו פסול ובעת שהוא בריא כשר, ואחד הנכפה מזמן לזמן או הנכפה תמיד בלא עת קבוע; והוא שלא תהיה דעתו משובשת תמיד, שהרי יש שם נכפים שגם בעת בריאותם דעתם מטרפת עליהם; וצריך להתישב בעדות הנכפין הרבה“. דברים אלה, המיוסדים על התלמוד (כת' כ', א', וכן ר"ה כ"ח, א'), הם זהירים והומאניים כאחד ומתאימים לגישה המודרנית.

בספרות המאוחרת נקראת הא' „חולי נופל“. אך הרמב"ם, וכן אבן-עזרא („ספר הנסיונות“), משתמשים בשם נכפה, ואבן-עזרא קורא לא' „פפיה“ ולחולה „בעל הפפיה“. בהשקפה על המחלה וטיפוליה לא נבדלו המחברים היהודיים ביה"ב מחבריהם הנוצריים והמוסלמיים; הראב"ע מביא את התר-פות המאגיות הנזכרות ע"י המחברים הלאטיניים.

בספרים מן המאה ה-17 (יעקב צהלוך, ע"ע; טוביה הרופא, ע"ע) כבר מוצאים אנו חלוקה נאה של סוגי הא', ובמעשה טוביה"ה — גם ביקורת „חדישה“ של השקפת גאלנוס.

J. Preuss, *Biblich-talmudische Medizin*, 1921.

יה. ל.

אֵפִימְנִידִים (Ἐπιμηνίδης), עושה-נפלאות ומורה-דת יווני מקרטה. לפי מסורות שונות חי בסוף המאה ה-7 לפסה"נ, אך נראית יותר הידיעה המצויה באפלטון, שלפיה שהה א' באתונה זמן מה קודם מלחמות-הפרסים — לערך ב-500 לפסה"נ. האגדה מספרת עליו, שנשלח ע"י אביו לרעות את הצאן, וכשנכנס בצהריים למערה אחת נדרם בה וישן 57 שנה; כשחזר לביתו מצא את אחיו הצעיר כאיש זקן (ע"ע חוני המעגל). כן מסופר עליו, שהאריך ימים והגיע לגיל של 157 או 299 שנה. אנשי-קרטה היו נוהגים להקריב לו קרבנות כמו לאל. הקדמונים ייחסו לו חיבורים שונים, אך נראה, שלא' ההיסטורי יש לייחס רק את ה„תאוגוניה“ — שיר, שעוסק בהתהוות האלים ודורותיהם, ונשתחבר בהשפעת ה„תאוגוניה“ של הסיודוס ובהשפעת התאוגוניה של האור-פיקאים. באיגרת לטיטוס המיוחסת לפאולוס (א' י"ב) נמסר

הרפורמאטור של הפסיכיאטריה, דרש להקים מחלקות מיוחדות לטיפול בא', ומאז הופיעו בצרפת ובאנגליה חקירות בא', שהיו מבוססות על תצפיות קליניות במחלקות אלו; מונחים צרפתיים נשארו שליטים עד היום בחקר הא' ובספרות המוקדשת לה. בצרפת התחילו גם בחקירת הא' באמצעות שיטות סטאטיסטיות (אסקירול, ע"ע), וכן תוארו ההפרעות הפסיכיות, המופיעות לפעמים במקום ההתקף במחלה זו. בבעיית השינויים האנאטומיים הבאים במוח מחמת א' היו הדעות מחולקות. פורטאל האמין באפשרות למצוא את הבר-סיס האנאטומי של המחלה, ואילו אסקירול הביע ב-1838 דעה פסימית ביותר בנוגע לאפשרות זו. מ-1833 עומדת במרכז ההתעניינות תאוריית-הרפלקס של החוקר האנגלי מארשאל הול (Hall), שנתכוונה לבאר את ההתכווציות ואת חוסר-ההכרה שבא' ע"י שינויים רפלקטוריים במתח צינורות-הדם, המביאים להפסקה באספקת הדם למרכזי-המוח. ב-1859 הונהג בטיפול בא' השימוש במלחיה-ברום, ובזה הושגה התקדמות ניכרת בטיפול בא' הגנואית.

מ-1861 ואילך קשורה ההיסטוריה של הא' בשמו של ה. ג'קסון (ע"ע). בספרות הרפואית קשור שמו של ג'קסון גם בהתקפים החד-צדדיים של שרירי-הגוף, אע"פ שההתקפים החלקיים כבר היו ידועים לרופאים העתיקים. ג'קסון עצמו ייחס את זכות-הקדימה בתגלית זו לצרפתי בובה (Beauvais; 1827), וקדם לג'קסון גם ריצ'רד בריט, שתיאר ב-1827-1835 כיווצים חד-צדדיים בלא אבדן-ההכרה עם שינויים אנאטו-מיים בקליפת-המוח בצד שמול הצד המותקף, אבל ג'קסון הקדיש עבודה מרובה להתקפים חד-צדדיים אלה ופיתח תאוריה חדשה של הא'. לפי דעתו, אין בנמצא א' אחת, אלא מינים שונים של א'. מקרים, שאבדן-ההכרה מופיע בהם בתחילת-ההתקף, מתחילים במרכזים הגבוהים ביותר של פלח-המוח. פעולות, שנעשות במצב של הפרעה פסיכית, שהיא חולפת אחר התקף, כשהמרכזים הגבוהים של הביקורת הרצונית עדיין הם מופרעים, הן אוטומאטיות. ג'קסון מבחין שלוש רמות במערכת-העצבים המרכזית: הנמוכה שבהן מיוצגת ע"י חוטי-השדרה, המוח המאריך והגשר, והיא אחראית לתנועות הפשוטות, וההתקפים התלויים בה הם אלה של הנשימה, התקפים שמקורם בהרעלות מסוימות או בפגיעות ישירות מן החוץ; הבינונית מיוצגת ע"י התחום הרולאנדי של הקליפה והחרצובים של הגופים המשורטטים, ובה מיקומן של ההפרעות הגורמות להתקפים מעין-הא'; העליונה מיוצגת ע"י המרכזים של אות-המצח הקדמית, והיא אחראית לתנו-עות המסוככות ביותר ובה מיקומו של מוצא ההתקפים של הא' האמיתית. התאוריה של ג'קסון היא היפותטית ואינה מבוססת על נתונים אנאטומיים. — בעת ובעונה אחת עם ג'קסון הצטיין בחקירת הא' הנורולוג הצרפתי הגדול שרן (ע"ע), שהבחין יפה בין הא' ובין ההיסטריה; הוא הסביר, שחולה היסטריה יכול אמנם לחלות גם בא', אלא שאין המחלה האחת ביטויה של השניה או תוצאה ממנה.

O. Temkin, *The Falling Sickness, A History of Epilepsy from the Greeks to the Beginning of Modern Neurology*, 1945.

יה. ל.

הא' בספרות ישראל. נראית הדעה, שהביטוי „גופל וגלוי עיניים“ המצוי בפרשת בלעם (במד' כד, טז) מכון לא' (חוליה-נפילה), שהיתה בעיני הנביא הנכרי ביטוי

מטעם האקאדמיה הצרפתית ב1783), וה"זכרונות" שלה (Mémoires; הוצאה ראשונה בלתי-שלמה, 1818; הוצאה מורחבת 1865). לזכרונות אלה צורה של רומאן; אעפ"כ הם מכילים חומר עשיר ומהימן (מכתבים אותנטיים וכד') על אנשי-חוגה.

Ch. A. Sainte-Beuve, *Premières Causeries du Lundi*, II, 1850; L. Perrey, P. Maugras, *La jeunesse de Mme. d'E.*, 1882; id., *Les dernières années de Mme. d'E.*, 1883; F. Nicolini, *La signora d'E. e l'abate Galiani*, 1929.

פ. ב.

אֶפִּינֹוס, ע"ע רוֹמִי, הִיסְטוֹרְיֹוֹנְרִפְיָה.

אֶפִּינֹוס, פְּרָנֶץ אוֹלְרִיךְ תְּאֹדוֹר — F. U. Th. Aepinus — (1724—1802), פיסיקאי גרמני. נולד ברוֹשְׁטוֹק, למד רפואה בעיר-מולדתו, והיה אח"כ פרופסור לאֶסְטְרוֹנֹוֹמִיָה מיה באקאדמיה למדעים בברלין. ב1757 נקרא ע"י הממשלה הרוסית לפטרבורג כפרופסור לפיסיקה וחבר האקאדמיה המלכותית למדעים, וכאן שימש גם מפקח על תכנית-הלימודים של בתי-הספר במדינה ויועץ פדאגוגי-מדעי בחינוכו של יורש-העצר (מי שהיה עתיד להיות הצאר פאול). ב1798 פרש מן ההוראה וישב עד מותו בדורפאט. — א' היה מראשוני יוצריה של תורת האלקטרומגנטיות (ע"ע), שפותחה ונשתכללה אחריו במאה ה19. א' תיאר לראשונה את תופעות ההשראה החשמלית (ע"ע חשמל) ואת הפירואלקטריזם (ע"ע). מן התופעות החשמליות שבטורמאלין המחומם הסיק (1756), שהחשמל והמאגנטיות קרובים זה לזה קירבה פנימית, ודעה זו הניח ביסוד ספרו הראשי "מסה בתורת החשמל והמאגנטיות" (Tentamen theoriae electricitatis et magnetismi, פטרבורג 1759), שהיה ראשון במינו גם מבחינת השימוש בשיטות מאתימאטיות בשדה-מחקר זה. א' פיתח את התאוריה של הקונדנסטור, ויש מייחסים לו גם את המצאת האלקטרוסקופ. — כן כתב מאמרים הרבה על בעיות אקלימי-מיות-מטאורולוגיות ואֶסְטְרוֹנֹוֹמִיָה. לפירסום מרובה זכו בשעתם (1764) דבריו על הפאראלאכסה (ע"ע אֶסְטְרוֹנֹוֹמִיָה) בשעת המעבר של כוכב-לכת על פני השמש, הואיל ודברים אלה הושמעו בתקופה שבין שני מעברי נוגה על פני השמש, שאירעו במאה ה18.

אֶפִּינִיּוֹת כִּימִית, ע"ע כִּימִיָה.

אֶפִּיס, ע"ע תְּפִיס.

אֶפִּיסְטוֹלוֹגְרַפְיָה, ע"ע סְכָתָב.

אֶפִּיסְטוֹלוֹזִיָה, ע"ע הַפְרָה, תוֹרַת הֵי.

אֶפִּיסקוֹפְיוֹס, סִימון (1583, אמסטרדאם — 1643, שם), הגמון ותאולוג נוצרי. בזכות שקידתו וכשרונותיו המצויינים נשלח ב1600, על חשבונה של ממשלת הולאנד, לאקאדמיה המלכותית שבליידן, כאן למד מתחילה ספרות ופילוסופיה, ואח"כ תאולוגיה, שנעשתה המקצוע העיקרי שלו. כדי להתמחות בהטפה, נכנס לבית-המדרש (הקולג'יין) המלכותי של אמסטרדאם. אבל מפני שא' היה תלמידו וחסידו של יעקב ארמיניוס (ע"ע), מתנגדו של הקאלוויניזם (ע"ע קָלְוִין), ששלט אז באמסטרדאם, לא נתמנה כמטיף בעיר-מולדתו. לאחר שמת ארמיניוס ב1609 נעשה א' הראש של תנועת הארמיניזם, נאמני תורתו של ארמיניוס (מאז נקראו

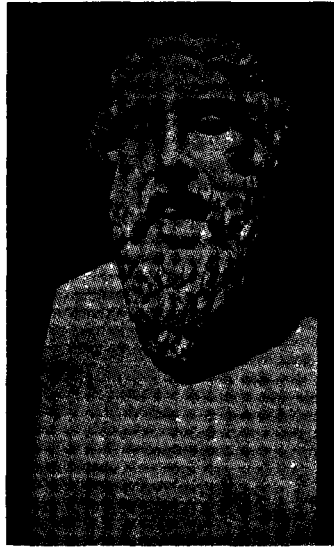

אפימנידס. המוויאון של הוואסיקאו

(יקיצתו של א', 1814), המוקדש להשתחררותה של גרמניה מעולו של נאפוליון.

H. Diels, *Fragmente der Vorsokratiker*⁵, 1934, I, 27-37; U. v. Wilamowitz-Moellendorf, *Hippolytos*, 1891, p. 244.

אֶפִּינֶה, לואיז פֶּלוֹרְנֶס פֶּטְרוֹנִיל, מְרְקִיזֶה שֶׁל — Louise Florence Pétronille Tardieu d'Esclavelles, Marquise d'Épinay — (1726, וֶלְנֶסֶן — 1783, פאריס), סופרת צרפתית מחוג האנציקלופדיסטים (ע"ע). בת 19 נישאה למארקזי ד'א', שהיה בן-דודה. א' ילדה לו 3 ילדים, אך ב1749 נפרדה ממנו, ומאז ישבה בעיקר בארמון לה שוֹרֶט (La Chevrette, על-יד מונמורנסי), שנעשה מקום-פגישה מפורסם לאנשי-רוח. בין אורחיה התדירים במקום זה ובפאריס היו ראשי-האנציקלופדיסטים — דידרו וד'אלֶנְבֶּר; הבארון דה הולבאך, האב גאליאני, ואחרים. ה"טרקלין" שלה היה מן ה"פילוסופיים" (כלומר, מן הספקנים והקיצונים) ביותר. מ1755 היתה א' ידידתו האינטימית של הסופר-המבקר הגרמני מלכיוֹר גרים (ע"ע) וביחד עם דידרו השתתפה בעריכת ה"אגרות" הספרותיות והפילוסופיות, שגרים היה שולח במשך שלושים שנה לחתומים עליהן (נתפרסמו אח"כ ב16 כרכים) וששימשו כלי חשוב ביותר להפצת הרעיונות של תנועת-ההשכלה בחצרות של המלכים והשרים ברחבי אירופה. כ300 מכתבים, שא' עצמה כתבה לאב גאליאני, מ1769 עד מותה, הם מקור רב-ערך להכרת חייה המדיניים, הספרותיים, האמנותיים והחברותיים של פאריס באותו זמן. ב1756 בנתה א' בקרבת ארמונה בית כפרי (L'Ermitage) בשביל ז'אן ז'אק רוסו; אך בערך שנתיים לאחר זה הפכה ידידותם לאיבה גלויה, ולפיכך אין להעריך את אישיותה לפי הדברים רווייה-שנאה, שנאמרו עליה ב"וידויים" של רוסו. — גם וולטר היה בין ידידיה הקרובים של א'; אליו נתקשרה ביחוד במשך שהותה בג'נבה (59—1757) ויש ממנו חרוזים על עיניה היפות ונפשה האצילה.

המפורסמים בין כתביה המרובים של א' הם: קובץ שיחות חינוכיות (מהדורה ראשונה, 1774: *Conversations entre une mère et sa fille*; 1781: *Les Conversations d'Emilie*; במהדורה זו קיבל הספר פרס

בשם נביא מקרטה החרו, בני קרטה כ" זבים הם מאז ומעולם, חיות רעות, כרסננים עצלים". אבי-הכנסיה היאָרוֹנִימוֹס מייחס חרוז זה ל"נבואות א'", וכפי הנראה נלקח מתוך הפתיחה ל"תאוגוניה" של א', והוא שגרם לסופים הידוע: "איש קרטה אומר, שלל בני-קרטה שקרנים הם". — שני תו של א' ויקצתו משמשות מסגרת במ-חזה של גתה-DesEpi-
menides Erwachen

על כל המשרות של הכנסיה ומשגיח על פעולתם של בעלי המשרות הללו. הפקידיו (על כל הזכויות הכלולות בהם) לא הוטלו עליו ע"י הכנסיה אלא ע"י אלוהים. הא' הוא גם השליט העצמאי של מדינת-הכנסיה (ע"ע), שכיום היא מצטמצמת בחלק הצפוני-מערבי של רומי. פונים אליו בכינוי: „אב קדוש“; תלכשתו המיוחדת היא גלימה לבנה; וסימני-הכבוד (insignia) של משרתו הם: הכתר המשולש (טיארה), מטה-רועים ישר וטבעת-הדייג (זכר לשמעון-פטרס). — על התפתחותה של האפיפיורות ותולדותיה ע"ע כנסיה קתולית.

(ה)אפיפיור (ה)יהודי, דמות אגדית של יהודי, שנעשה אפיפיור וחזר ליהדות בפומבי מתוך גינדיה של הנצ

רות. האגדה הקשורה בדמות זו הגיעה אלינו בכמה נוסחאות. בנוסח שנמצא בהערה לכ"י של סליחה, שמוצאה מספרד, נקרא אפיפיור זה בשם אנדראס, ומסופר עליו, שכשהעלילו עלילה על היהודים והיתה סכנה של פרעות, התערב הא' היהודי בדבר, נאם לטובת היהודים וע"י כך הרגיע את העם. למשלחת יהודית, שבאה להודות לו על כך, מסר האפיפיור „סליחה“ שחיבר, שבראשי-חרוזיה היה קבוע שמו, וציווה להפיצה בקהילות-ישראל. גם בנוסחאות שמוצאם מגרמניה קשור הסיפור על הא' היהודי בפיוט עברי, שמחברו הוא ר' שמעון הגדול (ע"ע), בן-זמנו של רבנו גרשום מאור הגולה (בערך 1000 לסה"נ). שם הא' כאן הוא אלחנן. לפי נוסחאות אלה נחטף אלחנן בילדותו ונתחנך כנצרי, אך משנדודע לו על מוצאו היהודי הזמין אליו את אביו וגילה לו את זהותו. סופו של דבר היה, שהאפיפיור הכריז בפומבי מראש מגדל על אפסותה של הנצרות ומיד אח"כ הפיל את עצמו מראש המגדל ומת על קידושי-השם. ר' שמעון אביו חיבר לזכרו את הפיוט „מלך אמון“ ליום ב' של ראש-השנה, שבו מרזמו השם אלחנן במלים „אל חנן נחלתו“. לפי נוסח אחר (בגרמנית-יהודית) חיבר אלחנן חיבור נגד הנצרות, נמלט בסתר מרומי וישב עד סוף-ימיו בחוג משפחתו במא-גנזה. לפי נוסח ערבי שנשתמר היה אביו של האפיפיור היהודי ר' שמעון קיירא; לפי נוסח ספרדי היה אביו רשב"א. רוב החוקרים סבורי, שהסיפור על הא' הי' נוצר בתחילת המאה ה-14. על כל פנים ניכר, שסיפור זה נתחבר ברוח סיפורים דומים לו מיה"ב, כדוגמת האגדה על הא' גרגוריוס הגדול (ע"ע); מכמה בחינות יש גם קרבה בין האגדה על הא' הי' ובין האגדות היהודיות על שמעון כיפא (פטרס); ע"ע). הגרעין ההיסטורי לאגדה זו כלול, אפשר, בעובדה, שאחד מן האפיפיורים, אנקלטוס II (ע"ע), היה מזרע ישר-אל. הידיעות על הרדיפות, שנערכו על קהילת מאגנצה בתחילת המאה ה-11, ההתנצרות של אחד מבניו של רבנו גרשום מאור הגולה, הידיעות על ר' שמעון הגדול, שלפי מקור קדום „טרח עבור הקהילות וביטל גזירות“ — כל אלה שימשו לאגדת הא' הי' רקע סיפורי, שהוא מתאים מבחינה היסטורית להווי היהודי ביה"ב.

האגדה שימשה יסוד לסיפורו של מארקוס להמאן „האפי-פיור אלחנן“ (Rabbi Elchanan), שניתרגם לעברית על-ידי י. פינטשווסקי (אודסה, 1895).

אליעזר אשכנזי, טעם זקנים, 1854; ישרון (בעריכת קובאק), VI (1868); ילינק, בית המדרש, חדר V, עמ' 148—153; VI, 139—137; Graetz, V, note 22; Gudemann, *Geschichte d. Erz.*, II, pp. 79—80.

ד. ב.

בשם רמנסטרנאנטים), שנלחמו באורתודוקסיה הקאלוויניסית, ששללה את חופש-הרצון. מ1612 שימש א' פרופסור לתאולוגיה בליידן. ואולם לאחר נצחונה של האורתודוקסיה הקאלוויניסטית בוועידה (סינודה) של דרדרכט, שנתקיימה בחורף 1618—1619 ושבה הגן א' בתוקף על דעות תנועתו, גרש א' מן הכנסיה ומארצו. לאחר פעילות פובליציסטית של שנים באנטוורפן, פאריס ורוזאן הותר לו ב1626 לחזור להולאנד. א' התחיל פועל אז כמטיף ברוטרדאם ומ1634 ואילך גיהל את הסמינר הרמנסטרנאנטי באמסטרדאם. א' היה אישיות מוסרית ולא ייחס שום ערך לאמונה הדתית אלא אם כן היא מתגלמת גם בחיים מוסריים. במוסריות הלהטת שלו יש רואים הסבר לאמונתו התקיפה בחופש-הרצון. למרות מה שפל ימיו עברו עליו בוויפוחים ובעריכת כתבי-פולמוס, היה מוחזק גם בעיני רבים מתנגדיו כאדם חביב מאוד וכגדול המלומדים בין התאולוגים בדורו. לכתביו Institutiones Confessio (1622), Apologia (1630), וכן theologiae (1650 ואילך), היתה השפעה ניכרת גם על התאולוגים הגרמניים של תקופת-ההשכלה.

J. M. Chröck, *Lebensbeschreib. v. berühmten Gelehrten*, t. II, 1790, p. 182—194; Fr. Calder, *Memoirs of S. Episcopius*, 1835.

יע. ל.

אפיפיור, שם עברי לראש הכנסיה הקתולית. המונח „האפיפיור של רומא“ כבר הוא מצוי בספרות-ישראל כסיפור על גזירות נורמאנדיה משנת 1007 („ספר גזירות אשכנז וצרפת“, הוצאת הברמן, תש"ו, עמ' 20), אך נראה, שבאותה תקופה וגם במאות הבאות היו נוהגים להשתמש גם בשמות אחרים: בגזירות שנת ד' תתנ"ו לרבי שלמה ב"ר שמעון נקרא האפיפיור אורבן II „הפפיוס (ז. א. papa) של רומי הרשעה“ (שם, עמ' כ"ז); בנוסח הרגיל של ספר יוסי-פון (נוסח, שנתחבר בין המאה ה-10 ושנת 1162 לסה"נ) נקרא האפיפיור „פטרון“ (נגזר או מן המלה הלאטינית pater — „אבא“, או מ Petrus). ב„אגדתא דשמעון כיפא“ („בית המדרש“ של ילינק, חדר VI, עמ' 10) נאמר, ששמעון כיפא „היה הפאפא הראשון שהיה בעולם“. המונח א' נעשה מקובל בישראל מן המאה ה-13 ואילך. מקורו הוא, כנראה, בראשי התיבות פ"פ"ר (PPR) של התואר הלאטיני Papa Pontifex Romanus, שפירושו: אבא וכוהן גדול של רומי (השווה את הכתיב „פיפירא“ בעז"ו, י"א א'). באיטלקית הוא נקרא papa, בצרפתית pape, באנגלית pope, בגרמנית Papst — השם הלאטיני papa („אב“) שימש בכנסיה הנוצרית הקדומה תואר-כבוד של כל בישוף, ורק מן המאה ה-6 ואילך יוחד להגמון של רומי, התופס את המקום הראשון (בלאט-prima tus) בכנסיה.

לפי התורה הקתולית (שאינה מופרת ע"י שאר הכנסיות הנוצריות) מינה ישו כיוורשו את תלמידו שמעון-פטרס (אוואנגליון של מתי, ט"ז, י"ח, י"ט), שנעשה הגמון של רומי. אחד מותו של פטרס עבר הפרימאטוס לידי יורשי-משרתו.

הא' נבחר ע"י החשמנים (הקארדינאלים), ואלה הם תפקידיו וזכויותיו: הוא המורה העליון של הכנסיה, והחלטותיו בשאלות האמונה והמוסר הנוגעות לכל הנצרות הן למעלה מן הטעות (בלאט infallibilitas); הוא המחוקק והשופט העליון של הכנסיה והוא גם מנהלה, הממנה פקידים

הטואטארה היא הומולוג של גוף-האיצטרובל הימני הקדמון, ואילו הא' של היונקים (ושל האדם בכלל) — הומולוג של השמאלי.

2. א' בעצם — ע"ע עצם.

י. ל.

אָפִּיפִּיט (מיוו' *ἐπί* — על, על-פני, *φυτόν* — צמח), בבו-טאניקה — צמח, שהוא שוכן על-גבי צמח אחר בלא שיהא טפיל של זה האחרון. הא' מקבל מן הפונדקאי שלו משען ומגורים, אך לא מזון. הא"הם עפ"ר צמחים ירוקים, בעלי הזנה עצמאית, אע"פ שאין הם מכים שרשים בקרקע.

א" מצויים בטיפוסי-צומח שונים מאוד, אך הם אפיניים



ציור 1. שרר אפיפיטי *Platycerium alaicorne*

ביותר ליערות-הגשמים הטרופיים. כאן מכוסות קורותיהם של עצי-יער מרובים מבסיסם עד אמירם מיני-צמחים שונים, מאצות עד שחלבים הדורים. הא"השונים בוחרים להם בדרך-כלל את מקומות-משכנם במרחקים שונים מאמירו של העץ, בהתאם לתנאים השונים של ההארה והלחות השולטים בגבהים השונים של הגזע. מאחר שמנת-מימיהם וכמות חמרי-ההזנה שלהם הן קצובות ומצומצמות, מפתחים הא" סימני-מיבנה ותכונות פיסיולוגיות, שהם דומים במקצת לאלה של פסרו-פיטים (ע"ע) או של סוקולנטים (ע"ע). עצים מסויימים מאכסנים א" לא רק על גזעיהם וענפיהם, אלא אף על עליהם. אצות, חזויות וטחבים, שמוצאים להם משפן על שטחי-העלה, נקראים אפיפילים.

הצמחים הגדלים כא" נמנים עם משפחת שונות: שחל-ביים, ברומליים, לופיים, פלפליים, ואחרות. מן השרכים גד-לים כא" בעיקר הסוגים *Platycerium* (ציור 1), *Asplenium*, *Polypodium*. — א" הרבה אינם בררנים ביחס לטיב הצמחיים המאכסנים אותם; ולעומת זה קשורים א" אחדים קשר הדוק לצמחים מסויימים בלבד, כנראה מחמת אופי הקליפה של הגזע או שטחי-הפנים של העלה. א" מרובים מייצרים זרעים זעירים מאוד, שהם מוסעים ע"י הרוח ומובאים אל בין החריצים של קליפות-העצים, במקום שהם נובטים ומתפתחים. א" אחרים מייצרים את זרעיהם בתוך פירות עסיסיים, שנאכלים ע"י ציפורים, והללו מפרישות את הזרעים על גזעי-העצים. אלה ואלה מגדלים שרשים, שחודרים לתוך החריצים.

אָפִּיפִּיזָה (*epiphysis*; יוו' *ἐπίφυσος*, בליטה), מונח אנא-טומי, שמשמש בשתי משמעויות:

1. אבר קטן במוחי-הביניים, הבולט כעין חרוט מן החלק האחורי של גג החרד השלישי (ע"ע מח). באדם ארכה כ-10 מ"מ והיא משוקעת בעמקה של רקמת המוח הגדול, ששני פלחיו מחפים עליה. על שום צורתה היא נקראת גם גוף-האיצטרובל (*conarium* או *corpus pineale*). היא עשויה רקמה ספק-אפיתלית, ספק-עצבית, והיא מפותחת בעיקר בגיל-הילדות; במבוגרים היא מכילה עפ"ר משקע של גרגרי סידן ומאגנזיום פוספאטיים („חול-המוח"). אבר זה קיים בכל בעלי-החוליות, זולת הפיל. — הפונקציה של הא' אינה מחוורת. יש סברה, שהיא בלוטת הפרשה חיצונית (ע"ע הורמונים), שהיא מוסתת ומרסנת את תהליכי הצמיחה וההתבגרות, אך דעה זו לא הוכחה כל צרכה. ידועים מקרים בוודים, שבהם מלווים ליקויי-הא' התבגרות מינית מוקדמת בילדים, אך עד היום לא הוכח מן הא' שום תכשיר הורמוני פעיל. — כאבר פרוט בקו החוצה את המוח, שכל שאר חלקיו הם זוגיים, משכה הא' את לבם של החוקרים הקדמונים, וכבר ניתארה ע"י גלנוס, דקרט (ע"ע) שיער, שהיא „מושב הנפש". ז. א.: אותה נקודה, שממנה מתפשטת השפעתו של העצם הרוחני על כל חלקיו של העצם הגשמי.

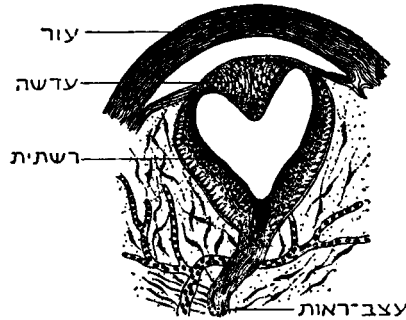

ציור 1. העין הפינאלית של הטואטארה (*Sphenodon*)

בבעלי-חוליות ירודים, ביחוד בדו-חיים ובזוחלים — מהם מאובנים ומהם קיימים — מגעת הא' עד לנקב שבעצם-הקדקוד, ורק קרום-עור קשקשי חוצץ בינה ובין העולם-החיצון. בכמה מקרים קרום זה הוא שקוף או שקוף-למחצה, והא' נראית כאבר רגיש לאור. בטואטרה (ע"ע), שהיא שריד



ציור 2. מוחו של הצטר (*Petromyzon*)

מקבוצה עתיקה של זוחלים, דומה מבנה-הא' לזה של העין (ציור 1). בצמד (ע"ע) גוף-האיצטרובל הוא אבר זוגי (ציור 2): הגוף הימני גדול מן השמאלי ומתרומם עליו ונמצא בנקב הקדקדי (הפינאלי), הדומה לארוכות-עין והוא מכוסה עור דק ושקוף. יתכן שלחיות-קדומים היתה — נוסף על עיני הפנים — גם „עין קדקדית". — מתמהת העובדה, שהא' של

טילגדסיות, פפרומיות, ברומליות, וא"מ רובים אחרים, שבשפ-
עתיצבעיהם, ריבוי-צורותיהם ואפני-חייהם הם מגוונים את
הצומח של היער הטרופי גיוון יחיד במינו.

A. F. W. Schimper, *Die epiphytische Vegetation Amerikas*, 1888; A. Ule, *Epiph. d. Amazonasgebietes*, 1904; E. Warming, *Lehrb. d. ökolog. Pflanzengeographie*, 1918; G. Karsten, *Asiatische Epiphyten*, 1921; A. F. W. Schimper-F. C. Faber, *Pflanzengeographie auf ökolog. Grundlage*, 1935; W. B. MacDougall, *Plant Ecology*, 1941.

מ. ז.

אֵפִיפְנוֹמְנָלִיזְם (מיוו) φαυτόμενον — תופעה, ἐπί —
על, תופעה נוספת), בפילוסופיה — תורה על היחס

בין הגוף והנפש המבקשת לקשר את ההכרה במציאות-הנפש לתפיסה מכאניסטית-מאטריאליסטית של העולם. לפי הא' מלווה הפסיכי את הפיסי כמו שהצל מלווה את הגוף. מכאן השם „תורת הצללים“ (Schattentheorie), שניתן לתורה זו ע"י קארל שטומפף. החומר אינו הממשות היחידה, כמו שמורה החמרנות; אף הנפש היא ממשית, אלא שאינה פועלת. היא רק „נוספת“ (ריבו: surajouté) על התהליכים הגופניים שבמנגנון-העצבים של האדם, וכל הקישורים הסיבתיים אינם נעשים אלא בתוך היסודות הגופניים בלבד. הא' יוצא מן ההנחה, שכל התהליכים הפיסיים הם תנועות בחומר. אמנם מן הניסיון יודעים אנו על קיומם של תהליכים נפשיים, שאינם מתרחשים בחומר ואינם מלווים תנועות חמריות, אך מאחר שהתהליכים הנפשיים הללו אינם קשורים בפעילות, אין מציאותם מפרעת אותנו לתפוס את כלל-העולם כמציאות מכאנית. כדי להסביר את התופעות הנפשיות, שהן מלוות ע"י תנועות חמריות, מלמד הא', שיש לחלק את התנועות לסוגי מינים: תנועות „פיסיות“, שאינן אלא תהליכים מכאניים מלווים, ותנועות „פסיכופיסיקות“, שהן תהליכים מכאניים מלווים ע"י מצב של תודעה; אלא שעם זה מטעמים בעלי תורה זו (אלברט לאנגה), שאותם התהליכים המכאניים, שהם מלווים ע"י מצב-תודעה, אינם נבדלים באפיים הפיסי-קאלי משאר התהליכים המכאניים. הופעתו של מצב-לוויה תודעתי אינה גורעת מן האינטנסיוויות, המהירות וכד' של התנועות הפיסיקות. מאחר שהמצבים הפסיכיים אינם משפיעים בשום צורה לא על טיבם של התהליכים המכאניים ולא על החוקים שלפיהם הם מתרחשים, כגון חוק שימור-האנרגיה, וכיוצא באלה. באופן זה דומה הפסיכי ל„צל“. כן אין להניח את מציאותה של התקשרות סיבתית בין המצבים התודעתיים השונים כשהם לעצמם, מפני ששום דבר לא היה משתנה בעולם אילו היו תופעות אלו בטלות: התהליכים שבמות, תנועות-הביטוי, התנועות הרצוניות שלנו וכד' היו נשארים כפי שהיו; היינו מדברים בלא לחשוב, וכד'.

הא' הוא ניסיון (שלא הצליח) להכיר במציאות התופעות הנפשיות ועם זה ליהנות מן היתרונות המתודיים של החמרנות, כלומר של ההשקפה שלפיה שלטת בעולם החוקיות הפיסיקאלית בלבד.

S. H. Hodgson, *Time and Space*, 1865; H. Maudsley, *Physiology and Pathology of Mind*, 1867; S. H. Hodgson, *The Theory of Practice*, 1870; Carl Stumpf, *Rede zur Eröffnung d. psychol. Kongresses in München*, 1896; L. Busse, *Geist und Körper*, 1903 (59—60, 102ff); Ed. v. Hartmann, *Die moderne Psychologie*, 1901; id., *Kategorienlehre*, 1923.

ש. ה. ב.

הסדקים והגומות של הקליפה, במקום שהם מוצאים את מעט העפר והלחות הדרושים לקיומם. נוסף על שרשים אלה



ציור 2. שחלכ אפיפיטי עם שרשי-אוויר

א', שאוגרים את מימיהם בתוך רקמתם, כעין הסוקולנטים. יש גם א", שלחלק מעליהם צורת כדים או מיכלים, שבהם נאגרים עפר ומים ולתוכם שולח הצומח את שרשי-ההזנה שלו (ציור 3). מלבד הא" התמידיים מצויים גם א" ארעיים, שהם נובטים על צמחים אחרים ומתפתחים עליהם רק עד גיל מסויים, ובמרוצת-הזמן הם מצמיחים שרשי-אוויר, שגדלים כלפי מטה עד שהם מגיעים לארץ וחודרים לתוך האדמה; מכאן ואילך נשאר אמנם הצמח סמוך על צמח אחר, אך את מזונו הוא יונק ישיר מן הקרקע. על צמחים כאלה נמנים מינים אחדים של פיקוס.

הא" רוחים גם בארצות ממוזגות ואף באיזורים הקרים (חזויות, טחבים ואצות). אך האיזורים הטרופיים הם הסביר בות העשירות והמעניינות ביותר של חי א". לשפע העצים

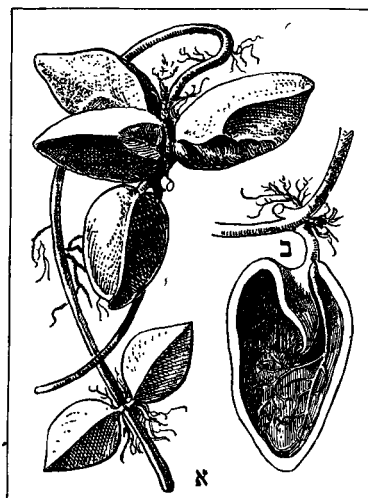

ציור 3. Dischidia rafflesiana. העלים (א. סגורים; ב. עלה פתוח) בעין כרימ שחללהם ממלאים עפר ומים ושרשי-ספינה של הצמח עצמו

של מיני-הצמחים ביערות הטרופיים מוסיפים הא" חן מרובה וקסם אנדי מיוחד. באפולית היער הטרופי נמצאים על עליהם, בדיהם וקורותיהם של העצים אספים עשירים ביותר של טחבים, של שרכים בעלי צורות שונות ומשונות, גנים פורחים של שחלבים הדוריימראה, של לופיים מטפסים.

מִידוֹ חיו בו חיי-שיתוף. המוסד פירנס את חבריו בצימצום ע"י נדבותיהם של עשירים מחסידיו של א'. א' שחי כל ימיו חיי-צנע והיה טוב לכל ומספיר פנים לתלמידיו, נעשה רב ומנהיג נערץ לחוג. שהיה מעין מיסדר או כת ושמר במשך דורות מרובים בקפדנות על תורתו של מייסדו והשתדל להידמות לו בהליכותיו ובאורח-חיו. — מחיבוריו המרובים של א' לא הגיעו לידינו אלא: (1) „אמרות-היסוד“ (ἀμύραια) (80 אפוריזמים או פסוקים קצרים בתורת-המידות; (2) שלוש איגרות, שדנות על פסיקה, מטאורולוגיה, מוסר ותאלוגיה; (3) קטעים אחדים מספר „על הטבע“. את עיקר שיטתו אנו מכירים מקטעים אצל דיוגנס, פלוטארקוס וציצרו, וביחוד מתוך הספר „על טבע הדברים“ של לוקרציוס (ע"ע). בדעותיו הפילוסופיות הושפע א' מדמוקריטוס (אף-על-פי שהוא עצמו דחה את דעותיהם העיקריות של דמוקריטוס ונאוסיפאנס) ומן הסופיסטים, ובמידת-מה אף מן האסכולה הקירנאית (ע"ע). משנתו — מאטריאליסטית-סנסואליסטית, ועניינה אינו אלא האדם האינדיווידואלי, גורלו ואשרו. מקומו של א' בתולדות-הפילוסופיה נקבע ע"י התנגדותו התקיפה לכל חיפושים אחר אמת מופשטת ומוחלטת; הוא מתייחס בביטול ובלעג לאפלטון ולפילוסופים אחרים, שת-רותיהם אינן בעיניו אלא הרפתקות אינטלקטואליות חסרות-טעם ומזיקות. לדעתו, כולנו משועבדים אנו לחושנות, ואין לנו אלא אותה אמת, שאנו חשים בשעה ובמקום מסוימים, בין שמוחש זה הוא ממשי בין שהוא מדומה. את העיון המופשט אין א' מעריך אלא מצד פשרו לבסס שיטת-התנהגות, שבכוחה להביא לו, לאדם, את האושר. לתכלית זו מכוונת תורת-המידות של א', השואפת לשחרר את האדם מצד אחד מן הפחדים הנובעים מן האמונה הדתית וממושגיה המוטעים מן המוות ומן העולם הבא והשכר והעונש שבו, ומצד שני — מן הדיכאון הנובע מתמונת-עולם של חוקיות טבעית קבועה ומוחלטת. אשרו של האדם אינו בתענוגות החושניים, שהם מלווים עפ"ר צער ושסופם אכזבה ומפח נפש, אלא באותו עונג שאין עמו יסורים, שהוא מושג על-די שלוות-הנפש שאינה מופרעת ע"י היפעלויות — ע"י האטרפסיקה (ע"ע). שלוות-נפש זו מושגת ע"י גישה נכונה אל החיים. החכם פוטר את עצמו מכל פעילות בחיים הציבוריים וכן מאהבה ונישואים, שגוררים אחריהם דאגה ואחריות; אלא שהוא בוחר לעצמו ידידים, שבהם הוא מוצא את הדרוש לאשרו האישי. הכלל הגדול של תורת-המידות של א' הוא „לחיות בהעלם“ (ἀάθη βίωσις), ו. א. לחיות בשקט, בלא להתבלט, ולא להלך בגדולות.

תורת ההיגיון וההכרה (קאנוניקה) ומדעיה-טבע (פיסיקה) של א' משמשים לו בעיקרם יסוד ובסיס לתורת-המידות שלו. בפסיקה הוא מקבל את תורת-האטומים של דמוקריטוס. אך הוא נוטל ממנה את העוקץ הדטרמיניסטי של חוקיות מוצקת ופוחח פתח למקריית ולחירות-הרצון. לפי א' היתה תנועת-האטומים הקדמונית שווה לכל האטומים כולם — בקו מאונך מלמעלה למטה, אולם מחמת מקרים לא-מוסברים הוסטו אטומים אחדים מקורניפילתם לכיוון אפקי, וע"י כך נגרמו ההתנגשויות הראשונות בין האטומים ובעקבותיהן באה תנועתם הסיבובית, שגררה אחריה את התהוות העצמים והעולמות. בחלל שבין העולמות (μετακόσμια, intermundia) שוכנים האלים, שגופם הוא חומר דק שבדקים ועדין שבעדי-נים, בשלווה גמורה ובאדישות לכל המתרחש בעולמות.

אֶפִּיפְנִיּוֹס, הַקְדוֹשׁ — Ἐπιφάνιος — (320—403), מאבות-הכנסייה היווניים. לפי ידיעה אחת, היה א' מצאצאיהם של יהודים, שישבו בסביבותיה של בית-גוברין. עוד בנעוריו היה נוטה מאוד לחיי-נזירים ושהה זמן-מה בין הנזירים במצרים. כשחזר למקום-מולדתו, נתמנה לפרסביטר וייסד מנזר ליד בית-גוברין. אדיקותו המופלגת הביאה לבחירתו כבישוף של קונסטנטיה (סאלאמיס). מאז ואילך הקדיש את כל מרצו וקנאותו האורתודוקסית למלחמה בכפירה, שנתגלמה, לפי דעתו, באוריגנס (ע"ע). בשנותיו האחרונות נלחם ביוהאנס כריזוסטומוס (ע"ע), הפאטריארך של קושטה. שהואשם בכפירה. א' היה מטבעו אדם מוגבל ופשוט ולא ידע פשרה. ב-374 הרצה את עיקרי-אמונתו האורתודוקסיים בספר Ἀγκυρωτός (= הקשור בעוגן), ובשנים לאחר זה עסק בחיבורו העיקרי „פאנאריון“ (= קופסת התרופות), שבו מתוארות תורותיהן של 80 כיתות של מינים, ובכללן כיתות שקדמו לנצרות; יש להזכיר גם את ספרו „על המידות והמשקלים“, שהוא מעין פרוטופיפוס של לפסיקון מקראי, ואת חיבורו על „שתיים-עשרה אבני-החושן“ (שממנו נשתמרו שני קטעים ביוונית ותרגום לאטיני, שהוא חסר בסופו).

Patr. Graec., XLI—XLIII; Der Festgeankerte, übers. v. J. Hörmann, 1919; B. Eberhard, Die Beteiligung des Epiphanius an dem Streite über Origenes, 1859.

אֶפִּיפְנִיּוֹס (בגרמ' Passung; באנג' אין מונח מקביל), בטכנולוגיה — סוג המושב של פרק-מכונה התקוע בתוך פרק אחר. פרקימכונה, שהם נתונים זה בתוך זה, אי-אפשר שמידותיהם תהיינה שוות. למשל: קוטר הגל הוא תמיד קצר במקצת מקוטר המסב, שבו הוא טובב. הפרש זה נקרא „מרווח“, וברור הדבר שלא כל המכונות שוות במה שנוגע למרווחים; למשל: אינו דומה מרווח של מבנה מכאני בעל דיוק מרובה, כגון המרווח שבין גל למסב במסוסימנוע, למרווח שבין סרן למסב בעגלת-סוסים, אף-על-פי שבשני המקרים הדברים אמורים בגל, שהוא טובב במסב — „מו-שבי-הסיבוב“, כדי להבדיל בין מושבי-סיבוב שונים (וכן במיני „מושבים“ אחרים, שהם מצויים בטכניקה) משתמשים במושג א'. מושב-הסיבוב של העגלה הוא בעל „א' גסה“ ואילו זה של מנוע-המטוס הוא בעל „א' דקה“. ע"פ רוב אפשר להסתפק בהבחנה בין ארבעה סוגי-א': גסה, רגילה (או אפיצת-החלקה), דקה ודיקקה. מוסד-התקנים הבינלאומי ISA (International Standards Association) קבע 16 סוגי-א', שכל אחד מהם מסומן במספר מיוחד. השכיחים שבהם הם המספרים 5—10, המתאימים בקירוב לארבעת הסוגים הנכ-רים. שאר הסוגים מכוונים רק למקרים מיוחדים.

British Standards for Workshop Practise, 1943; H. Brandenberger, Toleranzen, Passungen und Konstruktion, 1946.

אֶפִּיפְנִיּוֹס, ע"ע גֶּלְגוֹל קָוִי.

אֶפִּיקוֹרוֹס — Ἐπίκουρος — (1—127), פילוף סוף יווני; המייסד של שיטה פילוסופית מיוחדת. א' היה בנו של נאוקלס האתונאי, אך נולד, כנראה, לא באטיקה אלא באי סאמוס, ועכ"פ גדל באי זה. כבן 14 התחיל לומד פילוסופיה, ורבו המובהק היה נאוסיפאנס, תלמידו של דמוקריטוס (ע"ע). ב-311 ייסד א' את בית-מדרשו, תחילה במיטילני, אח"כ בלאמפסאקוס, וב-307 העביר אותו לאתונה וקבע אותו שם ב„גנים“ (Kήποι; Epicuri hortus). בית-מדרש זה התפתח ממקום-לימוד למוסד סגור, שהמורה ותל-

2. בספרות-ישראל — כינוי פופולארי לכופר. הוראתו הראשונה בשימוש ביהדות אינה ברורה: בתלמוד מיוחסת אפיקורסות פעם לצדוקים (קיד' ס"ו, א'), פעם, כנראה, לכופרים באחדות-הבורא (סנה' ל"ח, ב'), ופעם למי שמבזה תלמיד-חכם או מבזה את חברו בפני תלמיד-חכם (סנה' צ"ט, ב').

מקורו של המונח א' הוא, כנראה, בדברי הגנאי וההשמצה שהטיחו הסטואיקנים כלפי אפיקורוס וחסידיו (ע' למעלה, 1) ושפללו בין השאר האשמות בכפירה דתית ובהתפרקות מכל עקרונות-המוסר. מתוך כך נעשה המונח אפיקוראי או א' שם-גנאי מקובל לכל אדם, שסטה בדעותיו או בנימוסיו מן הדרך הטובה. ביהדות החריפה משמעותו של מונח זה ביותר מחמת קירבתו הלשונית של המונח א' למלה הארמית "אפיקורתא" (הפקרות), ונראה, שכבר חכמי-התלמוד סבורים היו, שהמונח א' בא ממלה ארמית זו (סנה' ל"ח, ב'; ק, א'). גם הרמב"ם (פי' המשנה, הקדמה לפ' "חלק" קובע, ש"מלת א' היא ארמית" ומורה על הפקרות וביזיון כלפי התורה ולומדיה, ועם זה היא מציינת גם את מי שאינו מאמין ביסודי-התורה (ע"ע עקרים). במיין השיטתי של סוגי הכופרים (הלכ' תשובה ג, ח'), שערך הרמב"ם, הוא מצייין כא' — בניגוד ל"מין" — את מי שמחזיק בהשקפה נכונה על האל עצמו, אך כופר ביחסיו של הבורא לברואיו, שעליהם עומדת דת-ישראל: הכופר בנבואה, בנבואת-משה (כלומר בתורה מן השמים), בדיעת האל את מעשי בני-האדם (הל' תשובה ג, ח'). אולם עפ"ר משמש המונח א' אצל הרמב"ם גם כשם נרדף לכופר סתם, וגדרו המדויק של הא' נקבע במקומות שונים בכתביו באופנים שונים בהתאם להלכות הנוגעות לו (הל' ע"ז ב, ה'; שחיטה ד, י"ד; רוצח ד, י'). ר' עזריאל מגירונה (ע"ע), שערך בעקבות הרמב"ם — אך ברוח הקבלה — מיון חדש של הכפירה, חשב את המונח א' כנגוד מן המלה הארמית "אפיק" (הוציא): הא' הוא, לדעתו, מי שמאמין בבורא וגם בתורתו, אבל הוציא עצמו מכלל החייבים במצוות ו, אינו מקבל עליו את העול, רק כשירצה יקיים וכשירצה יניח, ואינו מאמין בדברי החכמים".

בדברי חכמי-ההלכה משתקפת הדעה, שרק מי שהחזיק בדעה המתנגדת לעיקר דתי נחשב לא', אבל לא מי "שלא היה מאמין", כלומר רק היה מסופק באמיתותו של העיקר (שבת ל"א, א', רש"י, ד"ה גייריה); אולם יש גם שציינו כא' את מי ש"אינו אלא מסופק" ("ראש-אמנה" ליצחק אברבנאל, פ' כ"ג).

הא' — בהוראה של כופר — היה נחשב ביהדות בדרך-כלל כאדם מסופן, שיש להיבדל ממנו או אפילו להרגו (רמב"ם, הל' עכ"ם י, י'; רוצח ד, י'). וכרשע גמור שאין לו חלק לעולם-הבא (משנה, סנה' י, א'; רמב"ם הל' תשובה ג, י"ג). לדעת הרמב"ם אשמתו היא במה שהעז להגות בדברים שלא היה מוכשר לדון בהם כראוי ומתוך כך טעה בעיונו (הל' ע"ז ב, ג'), ואילו מי שגדל בין תועים וחונך על-ידיהם אינו א', אלא דינו כגנוס והוא ראוי שיחמלו עליו ויחזירו אותו בתשובה (הל' ממרים ג, ג'). את קבלתן של דעות בלתי-אמיתיות מטעות שנפלה בעת העיון רואה הרמב"ם כדבר גרוע ביותר (מ"ג ג, נ"א), ואילו ר' דוד אבן זמרה (ע"ע) סובר, שהמגיע לדעות של כפירה, "מחמת עיונו הנפסד... מפני שחושב שמה שעלה בעיונו הוא אמת... לא נקרא בשביל זה כופר... ואם כן אנוס הוא" (שו"ת הרדב"ז, חלק ראשון, אף

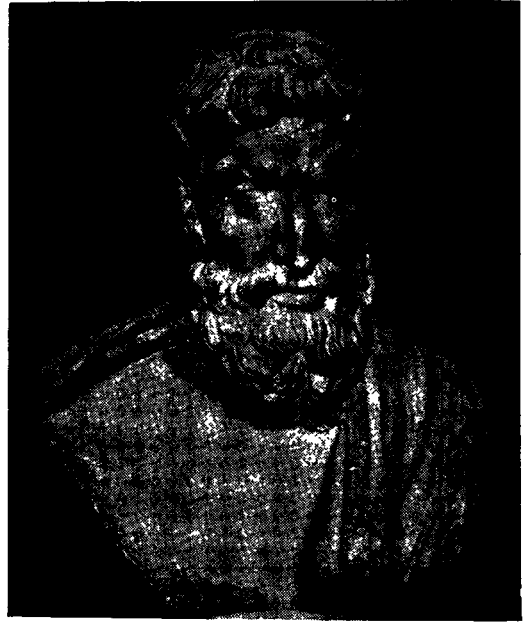

אפיקורוס. רומי, הפוויאנוו הקאפיטוליני

א-פעילותם של האלים משחררת את האדם מהרבה פחדים ותקות מיותרים. נפש-האדם עשויה אף היא אטומים, מן העדינים וקלי-התנועה שבהם, והיא מתפרקת בשעת מיתתו של האדם; האמונה בהישארות-הנפש אינה אלא איוולת מְקֵת.

בתקופה ההלניסטית היה האפיקוריוז אחת מן השיטות, ששימשו למשכילים תחליפים לאמונה הדתית. במשך דורות התנהל מאבק קשה בין האפיקוריוז ובין הסטואה (ע"ע) על השלטון בעולם-הרוח. לרומי הגיע האפיקוריוז במאה ה-2 לפסה"נ: ציצרו למד תורה מפי האפיקוראי פידרוס; אבל חסיד מובהק, שפירסם אותו ברבים, מצא האפיקוריוז בלוק-רציוס, שחי במאה הראשונה לפסה"נ. בניגוד לסטואה, לא חלה באפיקוריוז כל התפתחות; אף-על-פי-כן, ולמרות דברי-הביקורת וההשמצות שהוטחו כנגדו על-ידי הסטואה, החזיק האפיקוריוז מעמד כשיטה וככת יותר מ-600 שנה, עד שבטלה השפעתו במאה ה-4 לסה"נ ע"י הנאו-אפלטוניות מצד אחד וע"י הנצרות מצד שני. ביה"ב היה האפיקוריוז מוחזק שם נרדף לכפירה גסה ולשחיתות מוסרית; אבל עם הרנסאנס קם לתחיה במחשבה התרבותית ושימש, בין השאר, כנשק במאבק נגד הדוגמאטיקה הנוצרית ונגד האמונה בהשגחה ובחיי העולם-הבא. ממשנתו של א' נמתח קו לתורתו של שפינוזה ולשיטות מאטריאליסטיות וסנסואליסטיות של הפי-לוסופיה החדשה, וכיום מרובים הרואים בה מוסריות אנושית מעודנת, מותאמת ביחוד לאנייה-הדעת וליפי-הרוח.

א. קאמינקא, משנת אפיקור, מאונים, ד', תרצ"ח, 478—487; י. קלוזנר, מישו עד פאולוס, ו, 1951, 103—90; E. Zeller, 1870; T. Tohte, *E's Kriterien d. Wahrheit*, 1874; M. Guyau, *La morale d'É.*, 1878; P. v. Čizycki, *Üb. d. Leben u. d. Moralphilos. d. E.*, 1879; H. Usner, *Epicurea*, 1887; idem, *E' Lehre v. d. Seele*, 1893; M. Renaud, *É.*, 1903; R. D. Hicks, *Stoic and Epicurean*, 1910; E. Joyan, *É.*, 1910; R. Philippson, *Zur epikuräischen Götterlehre*, 1916; C. Bailey, *The Greek Atomists and E.*, 1928; L. Strauss, *Die Religionskritik Spinozas*, 1930, p. 4—19; Gilbert Murray, *Five Stages of Greek Religion*, 1930, p. 128—142.

ע. ל.

הנפשית הגמורה ושביעת-רצונו מן המעשה הן שמעניקות לו ערך מוסרי.

תורת-מוסר זו קשורה אצל א', יותר מאצל קודמיו, ברעיונות דתיים. מושג-אלוהים של א' הוא, כמו אצל רוב הסטואיקנים, רבי-משמעי ביותר: מעורבים בו יסודות פאני-תאיסטיים ותאיסטיים, פוליתאיסטיים ואף מונותאיסטיים. לדעתו, כל מה שבא עלינו — מאלוהים בא, ולפיכך כל מה שמוטל עלינו לעשות הוא ביסודו מצווה אלוהית וכל יעודו של האדם אינו אלא בשמירת המצוות, שהוטלו עליו מלמעלה. מידה נעלה בעיני א' היא החסד: כל בני-אדם הם בנים למקום ואחים זה לזה; גם על החוטאים יש לחוס, כיוון שאין האדם שואף מדעת לעשות את הרע וכיוון שאף הצדיקים, כביכול, זקוקים הרבה לסלחנותם של אחרים.

א', שחי חיידלות ועם זה היה שמח בחלקו, שימש מופת חי לכוח-ההסתפקות הסטואי. אגדות שונות סופרו עליו; למשל, כשהציע לו אדוניו שישחרר אותו מפכליו אמר: „וכי ככול אני, והרי נפשי אינה כבולה!“ — ע"י תורתו, שהועלתה על הכתב ע"י אריאנוס, נעשה א' מורו הנערץ של מרקוס אוריליוס (ע"ע) קיסר. את השפעתו על הנצרות הקדומה יש לראות במהדורה הנוצרית של „ספר-השימוש“ של א', שיצאה בשניינים קלים (כגון החלפתו של „סוקראטס“ ב„פאולוס“) — כנראה כבר בזמנו של יוסטינינוס, ויש אף רואים בא' אחד מן המקורות העיקריים של המחשבה הנוצרית בתקופתה הראשונה. וע"ע סטואה.

י. קלזנר, מישו עד פאולוס, II² (תשי"א), 85—89, 192; *Epikteti Dissertationes*, ed. H. Schenkl, 1894; Herm. Franke, *Ein Epiktetfragment*, 1924; *Epiktets Handbüchlein der Moral*, übers. von W. Capelle, 1925; Ad. Bonhofffer, *Epiktet und die Stoa*, 1890; id., *Die Ethik des Stoikers Epiktet*; id., *Epiktet und das Neue Testament*, 1911; P. Barth, *Die Stoa*, 1903; D. S. Sharf, *Epictetus and the New Testament*, 1914; F. D'Ambrosio, *Epicteto e la Morale del suo tempo*, 1940.

יע. ל.

אֶפִּיקוֹרִים, ישוב קיבוצי על אדמת הקה"ל בעמק-הירדן, דרומית לים-כינרת. נוסד באב תרצ"ב (אוגוסט 1932). היסוד לקיבוץ הונח בגליל העליון על-ידי העולים הראשונים מתנועת „השומר הצעיר“ בס. ס. ר. שהגיעו לארץ בקיץ 1924. לאחר כמה שנות-נדודים (ב 1927) התיישב הקיבוץ בחצרה של כנרת (ע"ע) לשם עבודת-קבע במפעל-החשמל בנהריים, שבאותה שנה הוחל בהקמתו. בתרצ"א (1931) הפרישו משקי עמק-הירדן 500 דונאם מאדמתם לקיבוץ, וע"י כך נתאפשרה הקמתו של הישוב א'. לאחר זמן נצטרפו לקיבוץ עולים חדשים, רובם יוצאי תנועת הנוער הצופי החלוצי (נצ"ח) של השוה"צ בליטה, לאטווייה ועוד. — שטחו של הישוב — 4,600 דונאם; מספר-תושביו כ-1,100 (1952). המשק — חקלאי-אינטנסיבי ותעשייתי. במקום הוקם ביח"ר גדול לתעשיית לבידים, ארגזים, וכד' „קלת“), מוסך ומפעל-תעשייה אחרים. מימון ההתיישבות הוא מחסכונות עצמיים וע"י קרן-היסוד. השם — סמלי (ע"ש אפיקורוס) המרובים המצויים בעמק-הירדן) וגם היסטורי — זכר לעיר העתיקה אפיק, ששכנה בצפון של כיכר-הירדן.

אֶפִּירוֹגְנִיָּה מיוו ἠπειρογένεσις; ἠπειρος, יבשת), תנו-עות רחבות-הקף של קרום-הארץ, שמרימות או משקיעות יבשות שלמות או חלקים גדולים מהן. התנועות

רנ"ה, קפ"ו). לדעתו של הרב א. י. קוק (ע"ע) לא יחול „דין א'“ אלא על מי „שמחליט ההפך“ מן העיקר הדתי; ולפי שאין אדם בישראל שתהא לו הנדאות הפנימית באמתות הדעה הכופרת, אלא לכל היותר ספקות בעיקרי-הדת, הרי אשמתו של הא' היא במה שהוא טוען דבר שבעצמו אינו בטוח בו (אגרות הרא"ה, כ'; אבל השווה גם שם, קל"ח).

ביה"ב כבר היו שהרחיבו את המונח א' גם על אדם, שפוסל בדעותיו או מחלל במעשיו את אחד מן העיקרים או הערכים הדתיים המקודשים, ובעקבות הוראה נרחבת זו נתקבל בעם המונח א' גם ככינוי לכל אדם שאינו נאמן לאור-החיים של הדת.

על דיניו של הא' בהלכה ע"ע מומר; מין.

מ. גוטמן, מפתח התלמוד, ע' אפיקורוס.

יע. ל.

אֶפִּיקְטִמוֹס מְהִיאֶרְפּוֹלִים — Ἐπίκτητος — (בערך 55, היאראפוליס שבפריגיה — 135 לסה"נ), פילוסוף

סטואי. א', שהיה צולע וחלש בגופו, היה בנערותו עבד לאַפּאֶפְרוֹדִיטוֹס, משומרי-ראשו של נירון קיסר, שהתיר לא' לבקר בהרצאותיו של הסטואיקן מוסוניוס רופוס. אח"כ נקנה ע"י אדון אחר, ששיחרר את א' מעבדותו. לאחר שנשתחרר שימש א' ברומי כמורה לפילוסופיה, עד שגורש ממנה (ב 94) עם שאר הפילוסופים בפקודתו של דומיטינוס (ע"ע). אז עבר לניקופוליס שבאפירוס והוסיף להורות שם פילוסופיה עד סוף ימיו. בין שומעיו בניקופוליס נמנה גם אריאנוס (ע"ע), כותב תולדותיו של אלפסנדר הגדול, והוא רשם את הרצאו-תיו של א' בצורת „שיחות“ (διατριβαί) בשמונה ספרים, שמחציתם הגיעה לידינו. אריאנוס מסר גם את תמצית מחשבתו של א' בספרון בשם ἐγγεῖριδιον (ספר-השימוש), שאף הוא נשתמר.

ככל שאר אנשי האסכולה הסטואית, כך ראה גם א' את עיקרה של הפילוסופיה בתורת-המידות, אלא שהגיע בזה לכלל קיצוניות ומתוך כך זילזל בכל שטחי הפילוסופיה — ובכללם גם במדע-הטבע העיוני — שאין להם חשיבות מעשית. בעיניו של א' היה התאורטיקן המופשט, שאינו רואה בפילו-סופיה אלא הסקת הסקים, ראוי יותר להיקרא „פילולוג“ מ„פילוסוף“. הדבר הראשון המוטל על החכם הוא השליטה בהיעליוותיו; השני הוא מילוי החובות החברתיות הפשו-טות, אלו המוטלות עליו כבעל-משפחה, אזרח, וכד'; ולסוף, השלישי, הוא רכישת הוודאות העיונית. לפי א', הערכים העליונים הם: נאמנות האדם לעצמו (πίστις), ז. א. עקביות והזדהות שלמה עם כל מה שהוא עושה ונעשה בו, ונימוסיות (αἰδώς), ז. א. חיים בהתאם לחוק ומתוך התחשבות בזולת. משני ערכי-יסוד אלה מתחייב, שראוי לו לאדם לקבל על עצמו בלב שלם כל מה שנגזר עליו ע"י הטבע והחברה. יסוד-היסודות של אורח-חיים נאמן ונימוסי היא ההבחנה בין מה שאין לנו שליטה בו: גורלנו החיצוני, תכונות גופנו וטבענו האנושי, ובין מה שנתון בידינו: המחשבה והערכת הדברים, החשק, כוח ההסתפקות והויתור. לפיכך לא הבריחה והפחד מן הגורל ולא ההשתמטות מן הדרישות היסודיות של הטבע ושל היחסים החברתיים יאים הם לחכם, אלא קבלתם של כל אלה בשלוות-נפש גמורה, שבידיו להגיע אליה בכל התנאים והמסיבות. לא מעשי האדם כשלעצמו ולא השגיו הם העיקר, אלא יחסו הפנימי למעשים אלה: ההשתכנעות

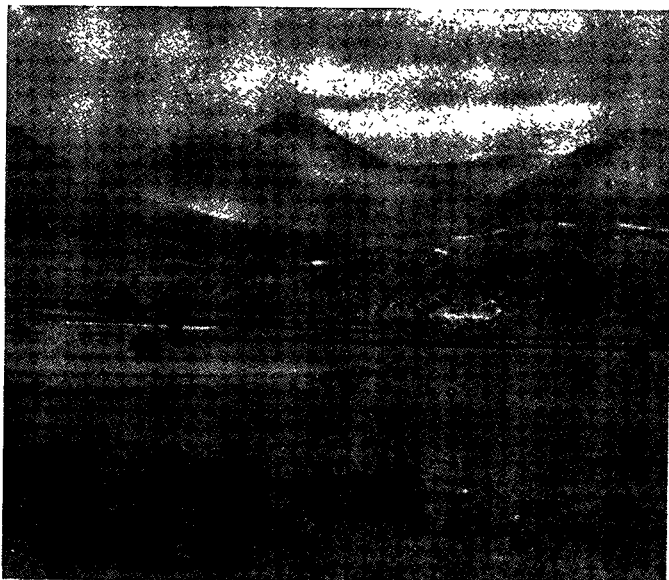

אפירוס. עמקי צ'אראקוביסטח



אפירוס. המעבר למקום האוראקולום העתיק של דורונה

האוקלוסיה), רובם ביואנינה (ע"ע) ומיעוטם באַרְטָה (ע"ע). בימי שלטון הנאצים הושמד הרוב הגדול של יהודי א' ורק כ-170 מהם שרדו ביואנינה וכ-60 בארטה.

היסטוריה. א' הקדומה השתרעה על-פני כל שטחו של מחוז-א' בימינו בצירוף חלק מאלבאניה הדרומית. עד ההר האַקְרֹקְרֹאוֹנִי; מצפון לא' ישבו האילירים ומדרום לה האַיִטֹלִים. לדעת קצת מן החוקרים, יש למנות את האפירוטאים על האילירים, ואילו אחרים רואים בהם יוונים, שלא יצאו מכלל בארבראים. על כל פנים ברור, שבתקופה קדומה כבר היתה דורונה שבא' מושבו של האוראקולום המפורסם של זֶוס. לפי הרודוטוס היתה א' מולדתם של הדורים קודם שחדרו ליוון. תאופופוס מנה 14 שבטים אפירוטאים. החשודים בהם שבהם היו: התספרוטאים, הכאונים והמולוטאים (ע"ע). מן המולוטאים יצאו שליטים, שהצליחו לאַחַד את א' לממלכה אחת, אבל האיחוד לא פגע בעצם המבנה השבטי של א', והממלכה האפירוטית היתה למעשה איחוד של שבטים נפרדים, ששמרו על שלטון עצמי מסויים. בראש הברית עמד "מלך האפירוטאים", שהיה בשבע שנה-שנה לשמור את החוקים. מעמדו החוקי המוגבל לגבי השבטים בא לידי ביטוי גם בעובדה, שהמלך היה המצביא של הברית רק בימי מלחמה. המלך האפירוטי הראשון הידוע לנו בשמו הוא אַדְמֶטוֹס מן המחצה הראשונה של המאה ה-5 לפסה"ג, שנהג מנהג של הכנסת-אורחים בתְּמִיִּטוֹקְלִס (ע"ע). כשזה האחרון הוגלה מאתונה. מ-430 או 429 עד 390 מלך בא' אַרְיֶבֶס או תְּרִיבֶס, שנתחנך באתונה והכניס לתוך ארצו כמה יסודות של תרבות הלנית. יתכן, שאריבאס היה גם הראשון, שאיחד את שבטי א' לממלכת אחת. אחריו אנו מוצאים במאה ה-4 את המלך אלקסס כחבר הברית הימית האתונאית השנייה. יורשיו היו בניו נְאֹפְטוֹלְמוֹס ואריבאס II. זה האחרון הודח משלטונו ע"י פיליפוס המוקדוני ובמקומו בא אלפסנדר המולוטי (ע"ע), בנו של נאופטולמוס. אַיֶאֱקִידֶס, בנו של אריבאס II, שמלך אחר אלפסנדר, נפל בקרב נגד פיליפוס (317 לפסה"ג), אחיו

הן אנכיות (או ביתר דיוק: ראדיאליות, בכיוון הראדיוס של כדור-הארץ), כלומר מלמטה למעלה או מלמעלה למטה. התנועות האפירוגניות הן איטיות מן התנועות האורוגניות. הפוגעות בשטחים מצומצמים יותר. ההרמה האפירוגנית הופכת שוליימים ואוקיינוסים לחלקי-יבשות, ולהפך — השקיעה האורוגנית מטבעת את שוליהיבשות במי-הים. תהליכים אלה מילאו תפקיד חשוב בהתפתחות הגאולוגית של חצי-האי ערב, וארץ-ישראל בכלל. — וע"ע ארץ; איזוסטטה; אורוגנה; דיאסטורפיה.

אֶפִירוֹס (ביווֹן Ἠπειρος = יבשת, בניגוד לאיים הסמוכים לא'; Epirus), מחוז בצפון-מערבה של יוון. גבולותיו: במערב — הים היוני; במזרח — הרי-פינדוס, המפרידים בין א' ובין מאקדוניה ותסאליה; בדרום — מפרץ ארטה (בימי קדם: המפרץ האַמְפְּרֹאקִי); בצפון — אלבאניה, הכוללת מקצת משטחה של א' הקדומה. שטחה של א' 9,250 ק"מ; מספר תושביה: כ-332,000 (1951). המחוז מתחלק לארבע נפות, הנקראות על שמות ערי-הבירה שלהן: אַרְטָה, יוֹאֲנִינָה (יאנינה), שהיא גם בירת המחוז כולו, פְּרֹוֹה וְתֶסְפֶרוֹטִיָה. א' היא ארץ הררית, שגבהה מגיע עד למעלה מ-2,600 מ' וברובה אינה מסוגלת לחקלאות. מפני-כן היו תושביה עוסקים מאז ומעולם ביחוד בגידול מקנה. החקלאות (שעיקרה גידול דגנים, זית וגפן) מתרפזת בעמקים ובבקעות הטקטוניות הקטנות שבלב ההרים. הגדולה שבבקעות אלו היא זו של יואנינה, ובה ימה שמימיה יוצאים לים היוני באמצעות נהר קאלאמאס. הספנות והמסחר אינם מפותחים בא' מחוסר נמלים טובים. פְּרֹוֹה, על-יד חורבות אַקְטִיוֹס העתיקה, היא הטוב שבנמלי-א'.

רובם של תושבי-א' דובר יוונית. בהרי-פינדוס נמצאים כ-13,000 ארומונים או קוצ'וואלאכים, שלשונם דומה לרומנית. האלבאנים שבא' נמצאים ברובם בשלבים שונים של טמיעה ביוונים. במפקד של 1928 ישבו בא' 2,650 יהודים (כ-1.1% מן

גם אין זו אלא שמועה בלבד, ששמו האמיתי של א' היה אריסטוקלס, כשם סבו, וא' קרא לו המורה להתעמלות מפני שהיה בעל חזה רחב (πλατύς). אביו של א', אריסטון בן אריסטוקלס, היה, לפי דיוגנס לארטיוס, ממשפחתו של קודרוס, המלך האחרון של אתונה; אבל הדבר מוטל בספק. על כל פנים היה האב ממשפחה אמידה ומיוחסת. אמו, פריקטיונה, התייחסה על סולון המחוקק, ועוד במאה ה-7 לפסה"ג היו ארכונטים (ראשי-עיר) במשפחתה. אביה של פריקטיונה, גלאוקון, היה דודו אחי-אביו של קריטיאס, שהשפיע הרבה על א' בימי-נעוריו. א' הצטיין מילדותו בבריאות, בחוסן וביופי של הגוף, כנראה, כשא' עדיין היה צעיר מאוד מת אביו ופריקטיונה נישאה שנית לפריקטיאס, אדם מכובד ובעל-השפעה, שנשלח כציר של אתונה לחצרו של מלך-פרס. פירילאמפס היה שייך לחוג של פריקלס ובביתו היו דנים בחיים המדיניים של אתונה. קרו-ביו מצד אמו, קריטון ותארמידיס, עמדו בראשה של המפלגה האנטי-דמוקרטית והיו שייכים לחוג הסוקראטי. כל זה ודאי השפיע על א' בימי-עלומיו. והשפיעו עליו, ודאי, גם המאורעות המדיניים בבחירתו: ב-411, כשהיה בן 16, פרצה המהפכה האוליגרכית באתונה, וב-404, כשהיה בן 23, היה עד לתבוסת-אתונה ול"שלטון של שלושים העריצים" בתוכה. מצד שני, נראה שהחיים בכפר, באחוזה של בית-אבותיו, חיבבו עליו את הטבע ואת חיי-הכפר ומתוך כך מאס בשאון-הכרך. אע"פ שאין זכר בכתבי-א', שקיים מצוות דתיות או נלחם כשגדל באמונות תפלות, שנחל מאבותיו, הרי נראה מתיאורו הנהדר של השפעת הדת על הילדים (החוקים, 887b—888d), שבילדותו שלטה בבית-אביו הדת המקובלת של אתונה ומנהגיה הדתיים השפיעו גם עליו.

חינוכו של א' היה זה של השכבות האתונאיות העליונות. מילדותו למד מוסיקה ועסק בהתעמלות, היה בקי בהומרוס ובטראגינים הגדולים, ביחוד באוריפידס, ואף הוא עצמו כתב בבחירתו שירים ופואמות, ואפילו מחזה שלא גמר; אלא שאחר-כך שרף אותם. בבחירתו היה מבקר את הרצאותיהם של הסופיסטים-האורחים גורגיאס, הפיאס ופרודיקוס, והכיר את תורתם. אבל גם את חסרונותיהם. המורה הראשון שלו היה קראטילוס, תלמידו של הראקליטוס, וקרוב לוודאי, שעוד בבחירתו הכיר א' את תורתו של אנאקסאגוראס. שהורה אותה באתונה.

המאורע הגדול הראשון בחייו של א' היה מה שנעשה תלמידו של סוקראטס (ע"ע), או תלמיד-חבר שלו (ἑταῖρος), כמו שהוא עצמו אומר באיגרתו השביעית, שהיא אוטוביוגרפית במידה מרובה. ודאי הכיר א' את סוקראטס עוד בנעוריו של הראשון, ב-408, כשהיה א' לערך בן 19—20, מתוך קשרי-הידידות, שהיו לסוקראטס עם כמה מקרובי-משפחתו של א'. אך תלמידו ממש נעשה א' לפי הנראה, לאחר שהראה סוקראטס אומץ-לב מיוחד-במינו פעמיים: ראשונה כשנבחר ב-406/5 לחבר של "מועצת ה-500", ובתור "פריטאנאוס" התנגד להחלטה הבלתי-יודקת לחייב בדין את שרי-הצבא, שניצחו על-ידי ארגיבוס ב-406 לפסה"ג, ואח"כ נידונו למיתה מפני שלא דאגו להצלתם של הספנים של 12 ספינות-מלחמה שטבעו; ושנית, כשקיבל ב-404 פקודה מקריטיאס, בימי שלטונם של "שלושים העריצים", לאסור בלא דין ומשפט את לאון — וסוקראטס לא נשמע לפקודה הבלתי-יודקת למרות מה שאי-משמעת זו יכולה היתה לעלות

של סקנדרוס (ע"ע), והמלוכה עברה אל אלקטס II. כשנהרג זה האחרון ע"י נתיניו (295) עלה לשלטון פירוס (ע"ע), בנו הקטן של איאקידס. בימיו של מלך זה נעשתה א' מעצמה ממדרגה ראשונה. שנים מועטות אחר מותו בטלה המלוכה ובא' נשתלט משטר רפובליקני. מחמת חולשתה הכללית הוסיפה הרפובליקה האפירוטית, כבימי המלוכה, להישען על מוקדון. במלחמת בעלי-הברית בין פיליפוס V והברית האפירוטית (ע"ע יון; מוקדון; איטליה) עמדו האפירוטסים לצד מוקדון, וזו היתה עמדתם גם במלחמת-מוקדון הראשונה נגד רומי. מפלתם של המוקדונים במלחמה השניה נגד רומי שמה קץ לברית א'-מוקדון. האפירוטסים עברו לצד רומי ותמכו אח"כ ברומים במלחמתם נגד בעלי-בריתו האיטוליים של אנטיוכוס II. אעפ"כ לא נשתתפו בא' הקולות, שתבעו שיתוף-פעולה עם מוקדון נגד רומי. המצוקה הכלכלית והתנהגותם של מצדדי-רומי בא' עשו את שלהן. ההתקוממות לרומי ב-170 עוררה את חמתו של הסנאט הרומי, ואחר-כך חונם של הרומים על המוקדונים ליד פידנה (168) נענשה א' עונש אכזרי: הארץ נשדדה, חלק מן התושבים נכבש לעבדות והברית האפירוטית בוטלה. כשהפכה מוקדון לפרובינציה רומית (148) נכללה בפרובינציה זו גם א'.

מ-395 ואילך היתה א' שייכת לאימפריה הביזנטית. לאהר שנתפוררה אימפריה זו (1204) ייסד מיכאל אנגלוס קומננוס, קרובו של הקיסר אלכסיס II אנגלוס (ע"ע), את הדספוטיה (הממלכה) של א', שהשתרעה לאורך החוף של הים האדריאטי ממפרץ קורנתוס עד דורצ'ו (ע"ע) ושכללה (1222 ואילך) גם את סאלוניקי. ב-1318 נכרתה השושלת של מיכאל ובוזה נסתיימה חשיבותה של הדספוטיה. אח"כ שלטו בא' לסירוגים נסיכים סרביים, אלבאניים ואיטלקיים, עד שהתורכים כבשו את הארץ (1431). כשנתפוררה תורפיה האירופית ב-1913, סופחה א' ליוון, חוץ מחלקה הצפונית (עם העיר ארגירור קאסטרו), שעבר לאלבאניה.

B. Niese, *Geschichte der griechischen und makedonischen Staaten*, II; G. Klotzsch, *Epeirische Geschichte bis zum Jahre 280*, 1911; W. W. Tarn, *Antigonos Gonatas*, 1913; Busolt-Swoboda, *Griechische Staatskunde*, 1926, I, 470 ss.; G. N. Cross, *Epirus*, 1932; E. P. Stückney, *Southern Albania or Northern E. in European International Affairs*, 1912—1923 (1926).

א. ש. א. מ. י.

אפיתל, ע"ע רקמה.

אפֶלְדוֹרן (Apeldoorn), עיר בהולאנד במחוז גֶלְדֶרְלַנד. מספר תושביה (1951): כ-89,000 (ב-1900: כ-26,000). שוק לתוצרת חקלאית ומרכז של תעשיות נייר, מכונות, ועוד). העיר מחוברת על-ידי שתי תעלות עם האיסל (IJssel), פלגו של הרינוס. סמוך לה נמצאים הֶט לֹו (Het Loo), אחוזת-קיץ של בית-המלכות, והכפר קוטוויק (Kootwijk), שבקרבתו הוקמה תחנת-שידור גדולה. — א' כבר נזכרת ב-793, אך אין בה שרידים היסטוריים.

אפֶלְטוֹן — Πλάτων — (428/7—347/6 לפסה"ג, אתונה), אחד מן הגדולים ביותר שבפילוסופי-יוון.

1. חייו. את יום-הולדתו של א' אין לקבוע. המסורת היוונית קבעה אותו ביום השביעי לחודש תֶרְגֶלִיוֹן, החודש האחד-עשר של האתונאים; אבל אין זה אלא מפני שזהו יום-הולדתו של אֶפְלוֹן לפי המיתולוגיה היוונית. קרוב לוודאי, שא' נולד בין תחילת מאי ואמצע יולי, 427 לפסה"ג.

שם, פורחות במובן הכלכלי, אבל חמרניות ומושחתות הרבה. אפשר, שכבר אז (ולא ב-369) הכיר א' את ארְחִיטַאס מטַאָרְנֶטוֹן, שהיה ראש האסכולה הפיתאגוראית והיה גם מדינאי בולט. א' סיגל לעצמו באותו זמן כמה אמונות ודעות פיתאגוראיות, ואפשר, שמתוך הפרותו עם ארְחִיטַאס גם נתעורר, ראשית, לנסות נסיונות של השפעה על המדיניות, ושנית, לייסד את האקאדמיה האפלטונית (עיין להלן). במסעו זה הגיע א' בפעם הראשונה לִסִירַאקוֹסָה, מקום-שלטונו של דיוניסיוס I (405—367). הימים היו ימי מלחמת אתונה ואספארטה — ודיוניסיוס היה על צדה של אספארטה. א' כאתונאי היה נתין של האויב, ועל-כן תפס אותו דיוניסיוס כשבוי-מלחמה ומסר אותו לציר של אספארטה, שהוביל אותו עמו, וכשבוי-מלחמה יכול היה א' להימכר לעבד על-ידי האספארטנים הנלחמים באתונה; אלא שהקירינאי אַנְקִירִיס פדה את א' ב-20 מנה. הידיעה, שכבר אז, במסעו הראשון של א', כעס דיוניסיוס I על שא' התנגד לדרכי-שלטונו, ועל-כן מכר אותו לעבד, באה מתוך עירבוב המסע הראשון לסיראקוסה במסעות השני והשלישי (עיין למטה). אלא שכנראה, עוד במסע הראשון קנה א' את לב גיסו של דיוניסיוס I, דיון הצעיר, לדעותיו המדיניות.

ב-367 מת דיוניסיוס I, ועל כסא-השלטון עלה בנו הצעיר דיוניסיוס II. מנהל-המדינה בפועל היה דיון דודו, והוא זכר את א' ואת דעתו, שרק אם המושל יהא פילוסוף יצליח בממשלתו. ועל-כן הזמין את א', שיבוא לסיראקוסה כמורה ומדריך למושל הצעיר. א' ראה כאן אפשרות לגשם בחיים את דעותיו המדיניות המקוריות, שהציע אח"כ ב"פוליטיאה" שלו. א' בא לסיראקוסה ונתכבד ע"י השליט הצעיר כבוד גדול. א' ניסה ללמד את תורת-המדינה שלו לדיוניסיוס II, אך, כפי הנראה, לא קלט דיוניסיוס את תורת-א', והשיעורים הפילוסופיים נמאסו עליו, ואף חשד בא', שנתקשר עליו עם דיון לגזול מידו את השלטון ולמסור אותו לדיון. א' הוכרח לעזוב את סיראקוסה.

למרות אי-הצלחה זו ניסה א' ניסיון שני להשפיע על סדרי-המדינה בסיראקוסה. הוא חזר ובא לשם וישב שם הפעם ב-361—360, ובלא הצלחה חזר לאתונה. ולאחר שהגלה דיוניסיוס II את דיון הזומן שוב — הפעם על-ידי המושל עצמו — לבוא לסיראקוסה, וא' בא גם הפעם, כנראה, כדי להשלים בין דיון ודיוניסיוס — והפעם היה א' בסכנת-מוות ממש, ורק התערבותו של ארְחִיטַאס מטַאָרְנֶטוֹן, שנזכר למעלה, הצילה אותו. כשפבש דיון ב-356 את סיראקוסה והגלה את דיוניסיוס II, ערך א' אליו מכתב-ברכה ויעץ לו לנהוג ביתר זהירות ובהגינות הראויה למושל. ולאחר שנהרג דיון ב-353 כתב א' אל המפלגה של דיון את איגרותיו השביעיות והשמיניות, שבהן הצדיק את הפוליטיקה של דיון והגן על שיטתו הפילוסופית של עצמו, שהשמיצו מתנגדיו, גם יעץ להשלים בין המפלגות השונות בסיציליה ע"י הכרזה של סליחה כללית (אמנסטיה). ואף בזה לא הצליח. אבל למרות אי-הצלחתו במדיניות הרי נסיונותיו המדיניים הללו מוכיחים, שא' לא היה פילוסוף עיוני ויושב-אווהל בלבד, אלא שאף להיות גם פורמאטור מדיני, ולשם כך היה מוכן אפילו להעמיד את חייו בסכנה.

המאורע הגדול השלישי בחייו היה ייסודה של האקאדמיה לפילוסופיה בפרט ולמדע בכלל. הוא יסד אותה מיד לאחר שחזר ממסעותיו הראשונים. ב-388/7, ועמד

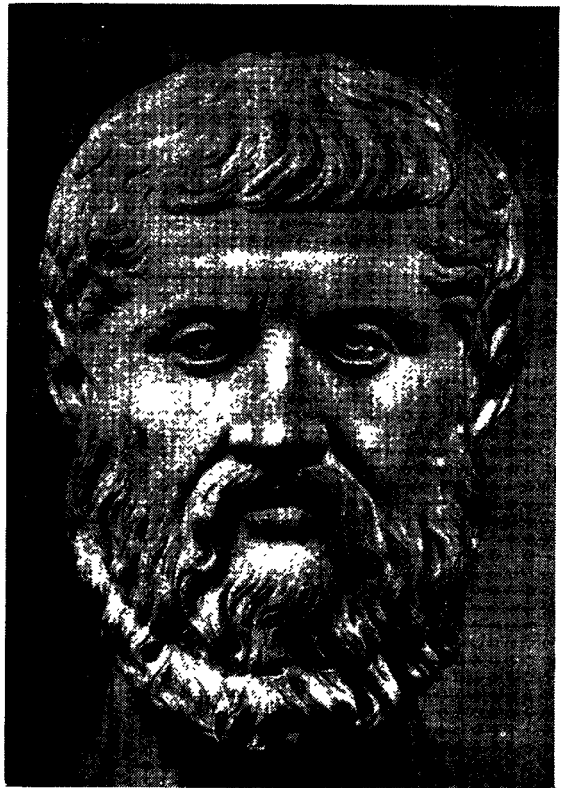

אפלטון. פסל-שישי. רומי, הוואטיקאן (Galleria Geografica) מטיפוס הפסלים של אפלטון, שרוכסה להם שימש הפסל, שנעשה ע"י הפסל סילאניון בשביל האקאדמיה, לפי הזמנתו של מתררה מכיוס, שהיה מחלמידיו של אפלטון

לו בחייו אילמלא נפל שלטון-העריצים עד מהרה. אומץ-לב זה, העמידה התקיפה לימין הצדק, שנתגלו בהתנהגותו של סוקראטס, עשו רושם חזק על א', וכנראה, שני מעשים מוסריים אלה הניעו את א' לילך אחר סוקראטס וליעשות תלמידו ומעריצו כל הימים. א' היה, איפוא, תלמידו של סוקראטס במשך 6—7 שנים (406/5—399 לפסה"נ). וביחוד גדלה הערצתו של א' למורה הגדול לאחר שהוצא על סוקראטס משפט-מוות שלא בצדק ב-399. עמדת-הגבורה של סוקראטס בשעת המשפט, שאף א' היה נוכח בו, נאווה האמיץ בפני השופטים, העדר-הפחד שלו מפני המיתה הודאית ושלוות-נפשו עד הרגע האחרון (שבמקרה נעדר בו א' מחמת מחלה) — כל אלה עשו רושם כביר על א'. ומאז נעשה לו סוקראטס הסמל של האדם הצדיק והישר ושל הוגה-הדעות המקורי והעמקן כאחד, וברוב ה"שיחות" האפלטוניות תופס סוקראטס מקום כראש-המדברים.

בימים הראשונים לאחר שהורעל סוקראטס עברו א' וכמה מתלמידיו של סוקראטס מאימת-השלטון למגארה, שבה מצא חסות אצל המתמטיקן אֶוֹקְלִידֶס. אך עד מהרה חזר א' לאתונה. אלא שכנראה, קשים היו לו החיים שם והוא מחליט לערוך שורה של מסעות כדי להכיר עמים וארצות ולהיפגש עם חכמים וחוקרים. זה היה המאורע הגדול השני בחייו.

לערך בשנים 390—388, כשהיה א' קרוב לשנת הארבעים שלו, הוא הולך למסעיו במצרים ובקירני, ששם התראה עם המתמטיקן תֶאֶדוֹרוֹס ושם נוכח, לפי דבריו באיגרתו השביעית, שלא ישלטו משפט וצדק במדינות עד שהפילו-סופים יהיו מושלים או המושלים יהיו פילוסופים. משם הלך לאיטליה הדרומית, שבה מצא את הערים היווניות, שנוסדו

הדעות הפילוסופיות, שהובעו ב„שיחות“ המוקדמות, ובין אלו שב„שיחות“ המאוחרות, ואפילו בין אלו ואלו ובין הדעות שב„שיחות“ האמצעיות. שלישיית, מכיוון שראש-המדברים כמעט בכל ה„שיחות“ הוא סוקראטס, קשה לדעת, מה מן הדעות, שהושמו בנאומים שב„שיחות“ בפי סוקראטס, הן סוקראטיות ממש, ומה מהן הן דעותיו והשקפותיו של א'. רביעית, א' אינו רק פילוסוף גדול ועמוק אלא גם משורר גדול וצייר אמן, ולעתים קרובות קשה לדעת, אם איזה ביוטי פיוטי או איזה ציור מבהיק באו לשם הבהרה של הרעיון הפילוסופי או אינם אלא מליצה של פייטן גדול או השאלה ציורית של אמן-הסיגנון. ופעמים שיש לצייר פיוטי של א' ערך גם כ„משל“ וגם כ„נמשל“, ויש שהיופי הפיוטי שב„משל“ נעשה תכלית בפני עצמה. ולסוף — ה„אירוניה הסוקראטית“, השפוכה כמעט על פני כל ה„שיחות“ האפלטוניות, מעוררת בנו אף היא לפרקים ספקות גדולים, אם יש לתפוס כמה מן הדברים שב„שיחות“ כרצינים, או — הם רק אמצעים להביא את המשוחח במבוכה ולעוררו, שיש לדון על כל העניין מחדש.

אעפ"כ יש אפשרות למצוא ב„שיחות“ קווים כלליים ויסודיים של שיטה פילוסופית ולסמן אותם ברישומיהם העיקריים.

סוקראטס התנגד לסופיסטים, שנטו לראות את המוסר כדבר יחסי ורופף, והורה, שבשאלות של המדיניות ושל המוסר (המידות הטובות והרעות והמעשים הטובים והרעים) אפשר לבוא לידי מושגים מוצקים של טוב ורע ושל אמת ושקר רק מתוך הכרה של מה שטוב ל כל האנושי וב כל המקרים והמסיבות. בא א' והוסיף, שההכרה של הטוב והרע, האמת והשקר, אינה מצטמצמת בשאלות של המדיניות והמוסר, אלא היא מקפת את ההכרה של הטבע והעולם כולם ואת הבחינה של כל העניינים הקשורים בהכרה זו. בשביל א' הטוב והאמת הם זהותיים כמו שזהותיים הם גם הטוב והיופי (καλοκαγαθία). ומתוך בקשת ההכרה של הטוב והאמת הגיע א' לידי הכרת הניגוד שבין תחושה ובין מחשבה. על הבחנתו של ניגוד זה עמד מתוך לימוד המאמץ מאטיקה, המדע (μάθημα) סתם, שהעמיד את לימודה כתנאי ללימוד-הפילוסופיה. שום כדור שבמציאות, לא זה שמצוי בטבע ואף לא זה שנעשה בידי אדם, אינו אותו כדור, שדורשת לתפוס במחשבתנו ההגדרה העיונית הצרופה של הכדור. ומסופר, שעל שער האקאדמיה שלו היה רשום: „מי שאינו יודע גאומטריה אל ייבנס“. ולפניך בעוד שסוֹקֶרַאטס דימה למצוא את המושג הכללי של איזה עצם ע"י הניתוח של התחושות השונות ומציאתו של מה שיש בהן מן הדומה לכולן ומן המשותף לכולן, הורה א', שהמושג הכללי בא מתוך הפרדה של כל הפרטים הדומים שבכל התחושות וסילוקם מן התחושות — ומה שנשאר אחר הפרדה זו וסילוק זה, כלומר, מה שנשאר לאחר סילוק הזרם השוטף של התופעות, הוא המושג-הכולל הצרוף. כך, למשל, רק לאחר שהפרדנו את כל פרטי-היופי המוחשים מן המושג „יופי“ אנו מקבלים את המושג „יופי כשלעצמו“ (αὐτὸ τὸ καλόν). מתחושות בלבד, ותהיינה אפילו מוכללות עד כדי שיישאר מהן רק מה שיש מן המשותף לכולן, לא נקבל מושגים מוחלטים לעולם, ובכך לא תבוא מהן דעת (ἐπιστήμη), ובכך הן גם לא תבאנה לידי מדע ממש. התחושות יכולות להוות אמונה (πίστις) או סברה (δόξα),

בראשה עד יום-מותו. מאקאדמיה זו, שבה השקיע א' את מבחר כוחותיו, יצא, מלבד פילוסופים, שאריסטו (ע"ע) הוא הגדול שבהם, גם כמה מגדולי-המדע היווניים במאתימאטיקה ובמכאניקה ובשאר מדעי-הטבע.

א' מת לאחר מחלה קלה (ולפי האגדה, בשעת משתה-חתונה) ב347/6, כשהיה בן 81 שנה.

11. פת ב' י. מן הפילוסופים של הזמן העתיק זכה רק א', שכתביו ישתמרו כולם או כמעט כולם, מה שמקל על הכרת תורתו. ואולם יש לנו שני קשיים גדולים כשאנו באים לברר את תורתו מתוך כתביו המרובים. ראשית, יש „שיחות“ ו„איגרות“ מיוחסות לא', שבאה ביחס אליהן כמעט ההסכמה הכללית, שלא א' הוא מחברן, ויש גם „שיחות“ ו„איגרות“ מסופקות, כלומר, שנחלקו עליהן הדעות של החוקרים, אם הן של א' או רק של תלמידיו, או — של זייפנים סתם. וקשה להכריע בחילוקי-דעות אלה: מה שחוקר אחד חושב לאֶאוֹתְנִיטִי חושב חוקר אחר למוזיף או למסופק. — ושנית, א' האריך ימים והירבה לכתוב, ומטבע האדם הוא, שבימי-חיו הארוכים משתנות כמה וכמה מדעותיו, וכן גם משתנים אופן-כתיבתו, סיגנונו והלהט הרוחני שבדבריו. חשוב, איפוא, לקבוע את זמנו של השיחות האפלטוניות כדי להכיר, מה הן דעותיו המוקדמות ומה הן הדעות המאוחרות של א' — וקביעה זו היא דבר קשה מאוד, שהרי ברוב ה„שיחות“ יש פנים לכאן ולכאן. ומפני-כן אף המומחים לתורת-א' לא באו בנוגע לסדר הכרונולוגי של ה„שיחות“ לכלל דעה אחת. ניסו לקבוע את המוקדם והמאוחר שבהן על-פי הלשון והסיגנון ועל-פי רמזים היסטוריים וביוגראפיים — וביחס לרובה „שיחות“ לא הצליחו הקובעים לבוא לידי מסקנות, שאין להפריך אותן. אפשר ליתן כאן רק את דעת הרוב של גדולי-החוקרים ב„שאלה האפלטונית“.

יש לחלק את ה„שיחות“ לשלוש תקופות משנות-חיו של א': ה„שיחות“ המוקדמות, ה„שיחות“ האמצעיות וה„שיחות“ המאוחרות.

ה„שיחות“ המוקדמות הן: ה„התנצלות“ (ה„אֶפֶר־לוֹגִיָה“), „קריטון“, „היפיאס הקטן“, „איון“, „לאכס“, „חאר-מידס“, „ליסיס“, „אוֹתִיפְרוֹן“, „היפיאס הגדול“ (את הזמן קשה לקבוע), „פרוטאגוראס“, והספר הראשון של ה„מדינה“ („פוליטיאה“).

ה„שיחות“ האמצעיות: „מֶנְכֶסְנוֹס“, „אוֹתִידְמוֹס“, „מְנוֹן“, „גורגיאס“, „המשתה“ („סימפוזיון“), „פִּדְרוֹן“, „פִּדְרוֹס“, „המדינה“ (חוק מספר א').

ולסוף, ה„שיחות“ המאוחרות: „פארמנידס“, „תֵּאֵיטֶ-טוֹס“, „סופיסטון“, „המדינאי“ („פוליטיקוס“), „טימיאוס“, „קְרִיטִיאֹס“, „קראטילוס“ (את הזמן קשה לקבוע), „פילבוס“ וה„חוקים“.

ובין 13 ה„איגרות“, שמייחסים לא', נחשבות לאֶאוֹתְנִיטִי ה„איגרות“ השביעית והשמינית; ה„איגרת“ הראשונה היא מזוייפת לדעת הכול, את החמישית והשמינית חושב חלק גדול מן החוקרים גם-כן לאפלטוניות, ובימים האחרונים יש נטיה להכיר בתשע מעשר ה„איגרות“ המסופקות, ורק בנוגע ל„איגרת“ השתיים-עשרה רבו השוללים על המחייבים.

111. שיטתו הפילוסופית אף בהרצאת שיטתו של א' אנו נתקלים בקשיים מרובים. ראשית, א' לא נתכוון מעולם לשיטה פילוסופית מסויימת, שהיא מוגדרת ע"י הנחות פילוסופיות קבועות ומוצקות. שנית, יש הבדלים עיקריים בין

כאמור) היא יסודן של ההוויה ושל ההכרה כאחת. היא ה„אידיאה של האידיאות“ (ἰδέα ἰδεῶν), שהיא, איפוא, סיבת כל הסיבות, האידיאה הגבוהה מעל גבוהה. ובכן האידיאה של הטוב היא מה שאנו תופסים כאלוהות (שהרי בשביל א' אין האלוהים אידיאה, אלא הוא מסתכל באידיאות ובורא את העולם).

את התורה של בריאת העולם (קוסמולוגיה) שלו הרצה א' באריכות ב„טימאיוס“. קודם כל, הוא מבדיל בין „ישות“ ובין „התהוות“. הישות היא נצחית ובלתי־משתנית. בעוד שהתהוות היא מצב שוטף ועלול לשינויים וחליפות. להכיר בשלמות אפשר רק את הישות; את העולם המצוי אפשר להכיר רק הכרה יחסית. העולם המצוי נברא ע"י „הפועל האמן“, ה„דמיאורגוס“ (δημιουργός), שהוא „עושה את כל הצומח מן הארץ ואת בעלי־החיים, את כל האלים ואת עצמו, את השמים ואת הארץ, את האלים ואת כל מה שבשמים ובשאל מתחת לארץ“ („המדינה“, c 596). את הקוסמוס ברא ה„דמיאורגוס“ ע"י מה שהסתכל באידיאות, שהן רוחניות בהחלט. ויצר את העצמים החמריים ע"י חיקוי להן (μίμησις). עולם־המצויאות הוא איפוא השתקפותן של האידיאות. וכעומדת באמצע בין האידיאות ובין העולם החמרי ומקשרת את שניהם יצר את נשמת־האדם, שהיא מקור־התנועה (ἀρχὴ κινήσεως), ובכן המוצא של כל החיים. והוא יצר גם את נשמת־העולם, שהיא המקפת את הקוסמוס כולו ונותנת לו חוקיות, התאמה והרמוניה. ולפיכך מושכל הוא העולם. אף גופו של האדם נעשה בתבונה וכל אבריו נבראו בהתאמה לתפקידם, וכך הם גם כוכבי־הלכת, שהם „אלים נראים“, לכל ההשקפות הללו, שברובן נתיישנו כיום, היתה השפעה עצומה במשך דורות על דורות. די להזכיר את ה„דמיאורגוס“, את ה„הארמוניה העולמית“ ואת האסטרו־לוגיה, שנשענה על השקפתו של א' על הכוכבים.

רק האלוהות יכולה להיות מקורו וסיבתו של הטוב שבבריאה: בשביל הרע צריך לבקש סיבה אחרת. אפשר, כאן לפנינו השפעה של האמונה הפרסית בשתי רשויות, שהגיע אליה א' דרך תורת־הפיתאגוראים, שהכיר במסעותיו ושממנה קיבל גם את האמונה בהישארות־הנפש, בגילגול־נפש, ועוד (ע' למעלה, I). אבל לא' עצמו יש תשובה אחרת על שאלת הרע שבעולם. העולם הוא צלם האלוהים, שהוא ה„דמיאורגוס“ שלו. הפועל והיוצר של העולם. ואולם אם האלוהים הוא הטוב המוחלט מהיכן בא הרע שבעולם? מנין אי־השלמות שבו? — התשובה היא: מן החומר, שממנו יצר האלוהים את העולם. החומר הוא המקור של הרע ואי־השלמות שבעולם. ולפיכך אי־אפשר שיהא בעולם רק טוב. אך הצורה העליונה בלבד, שהיא ה„אידיאה“ של הטוב, היא הטוב והאמת והשלמות.

כפילוסוף־אמן ופילוסוף־משורר, אין א' יכול לבטל גם את חשיבותה של התחושה, ואפילו של החושנות. ביחוד באחת משיחותיו המאוחרות („פילבוס“) הוא מכיר בחשיבותן של תחושות כוללות, כגון תחושת היופי, תחושה של צבעים נאים, קולות נאים וצורות נאות. תחושה זו היא ההנאה האסתטית הטהורה, שהיא הדרגה הראשונה, הנמוכה ביותר, של הטוב. אחריה באה הדרגה השנייה: הידיעה — לא הדעת במושג הכולל: הידיעה הנסינית הנמוכה, שכוללת ציורים אמיתיים מן המציאות המתהוויות והשוטפת וידיעות טכניות. הדרגה השלישית היא ההכרה

אבל לא מושגים. התחושות מרובות ושונות הן, וביחס אליהן צדק הראקליטוס כשאמר: „הכול שוטף“ (πάντα ῥεῖ); הן והעצמים, שהן תופסות, נמצאים באמת במצב של התהוות והעצמים (γένεσις) בלתי־תופסות, אבל הן אינן הוויה (οὐσία). ומכאן בא א' אל רעיונו הגדול בדבר ה„אידיאות“. ההוויה העצמית והמוחלטת (ὄντως ὄν), ההוויה ה„נשאת תמיד היא עצמה“ (ἀεὶ αὐτὸ ἑαυτῷ μένον), אלה הם אותם „עצמים כשלעצמם“ (לא במובן של קאנט, אלא כעצמיות, שאינן מושגים כוללים אלא הן נתפסות בתוך המושגים הכוללים), שא' קרא להם „אידיאות“ (ἰδέα) או „מראות“ (εἶδος). האידיאה היא מה שנתפס ע"י הראיה בעין פנימית, שרק על־ידיה יש לראות את הדברים כהוייתם הפנימית. האידיאות הן, מצד אחד, מושג־הסוג, ומצד שני — הדיקנות הראשונים של המציאות האמיתית. ההוויה הטהורה, הצרו־פה, שהעצמים נעשו כצלמן וכדמותן, אך בצורה מוקלשת וירודה: העצמים הם הבבואות של האידיאות, צל־צלמן החלש. ולפיכך אין להכיר את האידיאה לא על־ידי התחושה הגשמית ולא ע"י ההפשטה השכלית, אלא ע"י הסתכלות פנימית, ע"י חדירת הנשמה לתוך עצמות הדברים ומהותם הפנימית העמוקה — ע"י רוח־הקודש במובנו של הרמב"ם. אבל אף הסתכלות פנימית זו קשורה בתבונה הצרופה. רוח־הקודש הוֹ שורה על האדם אך מתוך התעמקות שכלית. וכך גרמה ההבחנה העמוקה של א' בין התחושה ובין המחשבה להכרה במציאות של שני עולמות: עולם־התהוות ועולם־ההוויה. העולם הראשון, העולם הזה, הוא מתחלף וחולף, ועל־כן הוא בלתי־אמיתי ובלתי־מציאותי, ואילו העולם השני, מה ש„לא מכאן“, הוא עומד וקיים, מתמיד ונצחי. בלתי־מתחלף ובלתי־חולף, ועל־כן הוא המציאות האמיתית. ההוויה העליונה, הטהורה והצרופה. ועולם שני זה, העולם של ההוויה השלמה והאמת המוחלטת, הוא עולם־המדע כפי שתופסת אותו המאתימטיקה, והוא גם עולם רחני, שנתפס ע"י האדם בסיועם של כוחותיו הרוחניים.

וכך חידש א' שני חידושים גדולים ביותר בעולם־המחשבי בה: ראשית, הוא ביסס את המדע על יסוד עיוני עליון, וע"י הכרת חשיבותה המיוחדת של המאתימטיקה הניח יסוד למדע המדויק ולכל ההמצאות, שבאו על־ידי. ושנית, הוא גילה את המציאות של עולם בלתי־חמרי, העולם של האידיאות, שהעולם החמרי אינו אלא בבואתו (δμοίωσις) וחיקוי (μίμησις) — העולם ה„אידיאלי“ במובן הפילוסופי. כמו־כן איחד את תורת־ההתמדה של האפלטונים (פארמנידס) עם תורת־השטף של הראקליטוס וקראטילוס. האידיאות הן הדוגמות העליונות (παραδείγματα), הארכיטיפים של התופעות, ושל העצמים המוחשים והנקלטים ע"י ההרגשות. התופעות והעצמים הם, איפוא, מה שהם על־ידי גילויין (παρουσία) של האידיאות בתוכן או ע"י מה שיש להם חלק (τὸ μετέχειν) בהן. ובכן האידיאות הן גם הסיבה וגם המקור של התופעות והעצמים. וכשאמר אַנטיסְתֶנֶס בדרך־הלצה, שהוא רואה את הסוס, אבל לא את הסוסיות (האידיאה של הסוס), השיב א': „מפני שאתה חסר את העין בשביל כך“, כלומר, אין לך הכשרון של הסתכלות פנימית, שכלית; יש לך רק הסתכלות חושנית, שאין האידיאה נקלטת על־ידיה. הגדולה והרמה שבאידיאות היא, לפי ה„מדינה“, הא־דיאה של הטוב, שדבר אין לה עם התענוג החושני (ἡδονή). האידיאה של הטוב (והטוב הוא זהות עם האמת,

ה"שומרים" (φύλακες), פקידיה המדינה ומושליה, צריכים להיות לא ההמונים, הדמוקראטיה מחוסרת הדעת השלמה, וגם לא האריסטוקראטיה של המוצא ושל הרכוש, אלא האריסטוקרטיה הרוחנית, האריסטוקראטיה של הדעת. וביחד עם זה מראה א' ב"קריטון" מתוך התנהגותו של סוקראטס, שאדם חייב להשתעבד לחוק של המדינה אפילו הוא נראה לו כבלתי צודק ביחס אליו: חובתו של האדם היא לתקנו ולשנותו על-ידי הסברה, אך חלילה לו להפר חוק ע"י השתמטות ובריחה.

ה"מדינה" (πολιτεία) של א' באה בעצם להשיב על השאלה: מהו צדק? (τὸ δίκαιον או δικαιοσύνη). ותשובתו היא: המדינה אפשרית היא רק ע"י חלוקת-העבודה בין שלושה מעמדות: מעמד-המפרנסים — איכרים, בעלי-מלאכה וסוחרים, מעמד-המלומדים או ה"פילוסופים", אנשי-המדע מחוקקי-החוקים והמושלים. כל אחד מבני-שלושת המעמדות צריך, "לעשות את שלו" (τὰ ἑαυτοῦ). לכל אחד משלושת המעמדות הללו יש התפקיד שלו, כמעט היעוד שלו, ואם כל אחד מבני-המעמד ימלא את תפקידו כראוי, הרי יהא הצדק, כלומר, הטוב המדיני והאזרחי, שולט במדינה. ב"פוליטיאה" לא נאמר כלום על מעמד של עבדים, אבל ב"ליסיס" (808d) וב"חוקים" המאוחרים ל"פוליטיאה" (776a—778a) מדבר א' על העבדות כעל דבר מובן מאליה. אלא שהוא מבקש מן האדונים, שיתייחסו אל העבדים בדרך אמצעית בין אכזריות ובין התקרבות יתרה, וגם דורש הוא, שיוונים לא יעשו יוונים לעבדים.

בחיינוך, שא' דורש מן המדינה, תופסת ההתעמלות את המקום הראשון, שהרי ההתעמלות באה לתת יופי לגוף כדי שיהא כלי מתאים לנפש, שהגוף אינו אלא בית-כלא בשבילה.

כי הנשמה, מתוך מה שהיא קשורה בגוף, מורכבת היא משלושה חלקים: מן התאווני (τὸ ἐπιθυμητικόν), מן השאפני (τὸ λογιστικόν) ומן השכלי (τὸ θυμοειδές). ואף החברה נחלקת לשלושה מיני בני-אדם: למין השואפים למילוי התאוות ולרכוש קניינים, למין השואפים לכבוד ושלטון ולמין השואפים לקנות חכמה. ואת השאיפה האחרונה יש לפתח בחברה ע"י החינוך. צריך ללמד את הילדים קריאה, כתיבה, חשבון, זמרה ומוסיקה, ואת המוכשרים שבהם יש ללמד גם מאתימאטיקה ואסטרונומיה. החינוך צריך שיימצא תחת השגחתם של המושלים-הפילוסופים. תכליתו של חינוך כזה היא להעלות את בני המדינה ע"י היופי והדעת עד הדרגה העליונה של הטוב והאמת ושל השאיפה שהמדע ימשול במדינה. ההארמוניה במעשיהם של שלושת המעמדות היא, לפי מובנו של א', הצדק, שהוא אחת מארבע המידות הטובות של האדם: הצדק (δικαιοσύνη), החכמה (σοφία), האומץ (ἀνδρεία) וכיבוש-היצר (σωφροσύνη). ה"שומר", מן המעמד השני, וה"מושל", מן המעמד השלישי, צריכים להתמסר רק לתפקידיהם — לחיות בשביל הכלל של המדינה. ולפיכך אסור שתהא להם משפחה או יהא להם רכוש: א' דורש מהם, שיתוף של נשים, ילדים וקניינים. צריך לבטל את הנישואים והמושלים צריכים לקבוע את זמני זיווגם של הבחורים והבתולות ולווג אותם על-פי תכונותיהם, כדי שצאצאיהם יהיו בריאים בגופם ושלמים באפיים. והאבות והאמות והילדים אינם צריכים להכיר אלה את הללו. במקום חיי-משפחה

השכלית (φρόνησις), זו החוקרת לכל תכלית וחודרת ליסודו של כל דבר. הדרגה הרביעית היא הכרת מהותם של הדברים בהיותם האמיתית והנצחית, והכרת המידה הנכונה שבהם כפי שהכרות אלו אפשריות הן בחיים ההארמוניים הארציים. ולסוף, הדרגה החמישית והעליונה, הגבוהה מעל גבוהה, היא ההשתתפות בהוויה אמיתית ונצחית זו — לא רק הכרתה של זו: ההשתתפות באידיאה של הטוב עצמה. ומכיוון שהאידיאה של הטוב, ה"טוב כשלעצמו", היא האלוהות, הרי ההשתתפות זו באידיאה של הטוב מצדו של האדם היא מעין נטילת חלק באלוהות עצמה. מעין "ה' מנת-חלקי" ו"חלקי ה' אמרה נפשי" שבכתבי-הקודש.

ושני יסודות עיקריים נעשו בסיס לפילוסופיה של א' כולה: הטוב והיפה הם דבר אחד (καλοκάγαθία), כאמור, והשלמות (ἀρετή) היא דעת (ἐπιστήμη). ע"י הכוּסָף אל היופי עולה האדם מן העולם החושני, הנראה והחמרי, אל העולם הבלתי-נראה והבלתי-חמרי של האידיאות ואל האידאיה העליונה שבהן — האידיאה של הטוב. כי הנשמה האנושית, שהיא בעלת קיום עצמי ונצחי, קולטת, קודם שהיא מתלבשת בגוף, את העולם הבלתי-נראה והבלתי-חמרי, ולאחר שהיא יורדת ממנו אל העולם הנראה והחמרי היא משתוקקת ומתגעגעת אל העולם העליון, שבהא ממנו. וכשהיא מסתכלת ביופי הארצי באה לה ההיזכרות (זוהי ה ἀνάμνησις של א') של ה"יופי כשלעצמו", שקלטה קודם לידתה, ויש לה געגועים גדולים אל מולדתה השמימית, וע"י כך היא מתקרבת אל עולם עליון זה, עולם-האידיאות. כיסופים אלה והשתתפות זו הם הם ה"יצר הפילוסופי" — ה"ארוס" (ἔρως), זו ה"אהבה האפלטונית", שבה משתוקקת הנשמה להתעלות מן העולם החושני לעולם שמעל לחושים; זה ה"ארוס" האמיתי, בנה של "אפרודיטי השמימית", לא זה של אפרודיטי העממית-הכללית. כי עניין אחד הוא לאהוב דברים יפים ועניין אחר הוא לאהוב את ה"יופי כשלעצמו". והארוס אינו אלא, אבל הוא דימוי, שהוא ישות אמצעית בין מה שהוא בן-אלמוות ובין מה שהוא בן-תמותה. וכך היא גם הנשמה: היא עומדת בין הארצי ובין העל-ארצי, ובשאיפתה להגיע מן הבערות אל החכמה השלמה היא מגעת אל אהבת-החכמה, אל ה"פילוסופיה".

וכשם שיש קשר בין היופי ובין הטוב כך יש קשר גם בין הדעת ובין המוסר.

א' פיתח והרחיב את הרעיון הסוקראטי, שאין אדם עושה רע בהכרה, שהוא רע. האדם עושה רע רק מתוך טעות במהותו של הרע, מתוך שהוא חושב אותו לטוב. הרצון הנכון והמעשה הנכון באים מתוך כוונה, מתוך רצון לדעת את המהות של הטוב האמיתי, שהרי "שום אדם אינו עושה רע מדעת" (ἔκων).

הפילוסופיה (φιλοσοφία) — "אהבת-הדעת" — היא המחנכת לחיים. היא לא רק התפלספות ופְחָנִית (דיאלקטית) כלבד או קניין של ידיעות תועלתיות, ובכך הדעת, ההשכלה המדעית או התרבות המושפלת, היא גם יסודה ובסיסה של המדינה. ולפיכך צריכים המושלים להיות פילוסופים או הפילוסופים מושלים. משום כך ניסה א' את הניסיון הנועז לילך פעמיים ושלוש לסיראקוסה כדי לתקן את סדרי-המדינה ע"י חינוך והדרכה של מושלה הצעיר דיוניסיוס II (עיין למעלה, I). שהרי כל חייה של המדינה צריכים להתבסס על המדע, ואלה הקובעים והמקיימים את סדרי-המדינה —

טים עד היום את חיבוריו של א', היא זו של H. Stephanus, *Platonis Opera quae extant omnia, tomi I—VII* (Paris, 1578). ההוצאה היוונית הטובה ביותר כיום היא של J. Burnet, *Platonis Opera, tomi I—V, Bibliotheca Oxoniensis*, 1905. בעברית יש כרך אחד של תרגומים בשם „כתבי־אפלטון” בעריכתו של יוסף קלוזנר, שכולל מבוא כללי של העורך ותרגומים של „המשתה” (תרגום של שאול טשרניחובסקי, מבוא של י. קלוזנר), „אותר־פרוך”, „לאֶכְסֶ”, „ההתנצלות” („אפולוגיה”) ו„קריטון” (תרגום בצירוף מבוא והערות של א. סימון) ו„פידון” (תרגום בצירוף מבוא והערות של י. א. הלר), ירושלים תרפ”ט. תרגומים של א. סימון בספרים מיוחדים ובהוצאת „ספרי־המופת” של האוניברסיטה העברית בעריכתו של ת. י. רות: „תִּיאִיטָטוֹס” (תרצ”ד), „פּרוֹטַאגוֹרַאס” (תרצ”ה) ו„מִינוֹן” (תרצ”ח); וכן גם „פִּיִּדְרוֹס” (תרפ”ג), „גוֹרְגִיאָס” (תרפ”ט) ו„המדינה” (תרצ”ה) בתרגום עם מבואות של צ. דיזנדרוק. — ספרים מובחרים על א' בלועזית: J. Burnet, *From Thales to Plato*, 1914; A. J. Taylor, *Plato, the Man and his Work*, 1926; W. Shorey, *What Plato said*, 1933; W. Windelband, *Platon*, 1905; U. Wilamowitz-Möllendorf, *Platon*, B. I—II, 1920; Th. Gomperz, *Griechische Denker*, B. II (1902); H. Raeder, *Platons philosophische Entwicklung*, 1905; C. Ritter, *Kerngedanken der platonischen Philosophie*, 1931; A. Diès, *Autour de Platon*, 1927; L. Robin, *Platon*, 1935; G. C. Field, *Plato and his contemporaries*, 1930; W. D. Ross, *Plato's Theory of Ideas*, 1951; J. Bidez, *Eos, ou Platon et l'Orient*, 1945; S. Pétrement, *Le dualisme chez Platon*, 1947; V. Goldschmidt, *La Religion de Platon*, 1949.

v. א' במרוצת־הדורות. א' כפילוסוף וכאמן־הכתיבה היה נערץ כל־כך, עד שזמן מועט אחר מיתחו כבר הופצה האגדה, שאביו האמיתי היה לא אריסטון אלא האל אַפּוֹלוֹן בכבודו ובעצמו. על מידת השפעתו של א' על הדורות הבאים אחריו קשה להפריד. לא לחינם קראו לו מיה”ב ועד שופני האוצר בזמננו „א' האלוהי”. אריסטו (ע”ע), שהיה תלמידו של א' במשך עשרים שנותיו האחרונות של א' (347—367), אע”פ שסלל לעצמו דרך אחרת בפילוסופיה, הושפע מא' במידה מרובה וכיבד אותו כבוד גדול. פילון האלכסנדרוני העריך את א' כל־כך, עד שקרא לו „הקדוש ביותר” (εἰσώτατος) ו„בעל הקול החודר ביותר” (ἀιγυρώτατος). והשפעתו של א' על פילון היתה גדולה כל־כך והדמיון בין פילון ובינו נראה גדול כל־כך, למרות מה שבאמת נטה פילון מדעותיו של א' על דברים עיקריים כתורת־האידיאות, בריאת־העולם, ההוכחות למציאות־האל, מהות הנשמה, ועוד (ע’ קוראים לפילון „א' השני” או „א' היהודי” והיה פתגם מת־הלך בעולם־החכמים: „או אפלטון מִפְּלוֹן או פילון מִאֶפְּלוֹן” (ἢ Πλάτων φιλοῦντι ἢ Φίλων πλατωνίζεῖ). שהרי סוף־סוף גדולה וחשובה היתה השפעתו של א' על פילון (Wolfson, op. cit., II, 481—484; 523—524).

על הנצרות מורגשת השפעה אפלטונית מסויימת עוד באוגוֹגֵלִיוֹן של יוחנן וב„איגרת אל העברים”, וכן ב„אפולוֹ-גיה” הראשונה של יוסטינוס הצד (מארטיר), שבה הוא

צריכים ה„שומרים” להיות חיי־מחנה. א' מצדד בזכותו של שוויץ גמור בין גבר ואשה, לפי ה„פוליטיאה”, צריכות הנשים להתעמל ערומות ביחד עם הגברים, לעמוד על המשמר בשעת מלחמה ולחנות במחנות של הצבא כהגברים, להשתתף בסעודות־בתבורה עם הגברים ולקבל חינוך שווה עם הגברים הן באמנויות והן במדעים, ואף יכולות הנשים לתפוס את המשרות הגבוהות ביותר במדינה. סדריה של מדינה אוטופית זו של א' הם מיווג של „האחווה הפיתאגור־ראית” וסדר־המדינה של אספארטה. ויש לזכור, שכל ההצעות הקומוניסטיות הללו תלות על שני המעמדות העליונים. למעמד השלישי, מעמד־המפרנסים, לאיכרים, לבעלי־המלאכה ולסוחרים, הושם לב רק מעט. הרי מעמד זה חייב רק לפרנס את שני המעמדות העליונים. כך הדבר ב„פוליטיאה” של א'. ב„חוקים” (Νόμοι), שחיבר א' בסוף־ימיו, בא שינוי כביר בהצעות הללו. כאן אינן קיימות כל ההצעות בדבר ביטולם של הנישואים וחיי־המשפחה וביטולו של הקניין הפרטי, ואף השוויון של הנשים והגברים נצטמצם כאן הרבה. וכן אין כאן לא מעמד של מושלים „פילוסופים” ולא מעמד מיוחד של חיילים: כל העם חייב להתגייס לצבא. ובכלל מנשבת ב„חוקים”, שכתב א' לאחר האכזבות בסיראקוסה, רוח של שמרנות. חיי־הפרט מוגבלים שם במידה שכמעט הם נבלעים בחיי־המדינה. והמדינה היא מדינת־משטרה, שעל־פי סדריה היא איזה משטר ממוצע בין דמוקרטיה ובין מונארכיה. הדינים המרובים שב„חוקים” נכנסים לכל דבר גדול וקטן שבחיים האישיים. ב„חוקים” מתנגד א' לכל חידוש בחיים הכלליים והפרטיים. רק בדבר אחד שלילי דומים ה„חוקים” ל„מדינה”: ביחס אל השירה והאמנות. בכלל אין א' רואה את האמנות כתכלית בפני עצמה והיא משמשת לו רק אמצעי לתכלית מוסרית או דתית. את השירה מעמיד א' עוד ב„גור־גיאס” בדרגה אחת עם הסופיטיקה, שהרי חיבוריהם של הוֹמֵרוֹס והִיסוֹדוֹס מייחסים לאלים מעשים בלתי־מוסריים. ב„מדינה” וב„חוקים” מציע א' לגרש את המשוררים מן המדינה האידיאלית שלו; אלא שב„חוקים” הוא מסכים שלא לגרשם אם חיבוריהם יהיו נמצאים תחת השגחה של צנוורה דתית־מוסרית. וכך מתייחס לשירה ולאמנות בכלל פילוסוף גדול, שהיה הוא עצמו משורר גדול ואמן גדול. — שב„חוקים” מכיר א' במעמד של עבדים כבר הזכרתי. ויש להוסיף, שאלוהיו של א' הוא אמנם ה„אידיאה של הטוב”, אבל סוף־סוף הוא רק יסוד־הוויה מופשט, ואינו „אלוהים חיים”, אלוהי־החיים של הפרט האנושי ואלוהי־ההיסטוריה, כאלוהי־הנביאים. ולפיכך גם לא יצר א' את מושג־האנושיות הכללי ואין בשיטתו העמוקה מקום לפילוסופיה של ההיסטוריה (ההיסטוריוסופיה) עם החוון הגדול של „אחרית־הימים” ו„מלכות־השמים” על הארץ. החיילים הם ב„מדינה” שלו מעמד חשוב ומתמיד ואין בחיבוריו החלום של שלום־עולמים, שבו „לא ישא גוי אל גוי חרב ולא ילמדו עוד מלחמה”.

א' הוא יווני ברוחו, ביחסו אל הטבע ואל עתיד־האנושות, בכשרונו התיאורי והאמנותי. ועם זה הוא אחד מגדולי־הגדוֹ-לים שבין הוגי־הדעות האנושיים־הכלליים שבעולם. הוא יצר פילוסופיה, שהרימה את האדם החושב מחשבות מעל לחיי־ארץ והעלתה אותו לגבהי־המרומים של האמיתות הנצחיות ושל היופי הנצחי, שבמשך אלפי־שנים ניזון מהם מבחר המין האנושי.

iv. ההוצאה היוונית הקלאסית הראשונה, שעל־פיה מצט-

טוען, שא' נטל מתורת-משה את התיאור של מעשה-בראשית. את ה"דבר" (ה"לוגוס") ואת המושג של רוח-הקודש. וכך חשבו גם קלמןס האלכסנדרוני, שקרא לא' "מבחר הפילוסופים" ו"המתחרה במשה", ונומניוס מאפמיה, שקרא לא' "משה האטיציסטי", וכן גם אוריגנס, שהלוגוס הוא בשבילו "האל השני" והמתווך בין האלוהים העליון (האב) ובין הברואים והעולם המושכל של א'. גם אוזביוס מקיסריה, באסיליוס הגדול, גרגוריוס מנאזיאנץ וגרגוריוס מניסה ראו בא' את המקדים והמבשר של הנצרות. וגדולה היתה השפעת תורתו של א' גם על אוגוסטינוס הקדוש. הגנוסטיקנים, ומארכיון בראשם, נטלו מא' את המושג של ה"דמיאורגוס" (עיין למעלה) והבדילו בינו, האל השני במעלה, ובין האל העליון של הנצרות. הנאופלטוניים (ע"ע) קיבלו הרבה מתורתו של א', אבל סללו לתורה זו דרכים חדשות. הרמס טריסמגיסטוס (ע"ע) ופסודיוס דיוניסיוס אראופאגיה (ע"ע) עדיין מחזיקים בדעות אפלטוניות, אבל הכניסו בהן שינויים מתוך תורותיהם של הנאופלטוניים פלוטינוס (ע"ע), פורפיריוס (ע"ע) ופרוקלוס (ע"ע). סקוטוס אריגנה (ע"ע אריגנה, סקר טוס יוחנן) תירגם ללאטינית במאה ה-9 את פסודיוס אראופאגיה, ובוה שימש מעבר מתורת א' והנאופלטוניים לאסכולאסטיקה של יה"ב. ממנו באה לפילוסופים של יה"ב התורה האפלטונית של האהבה העליונה, — הארס השמימי ככיסופים אלוהיים, — שקיבלו אותה כמעט כל בעלי-המסות רין עד ימי הרנסאנס האיטלקי. אבל מכאן ואילך הולכת האפלטונית ומתערבבת גם בתורתו של אריסטו.

ובאמצעות הסורים והפרסיים חדר א' גם אל הפילוסופיה המוסלמית, שהשפיעה מצדה על הפילוסופיה הישראלית של יה"ב, ובאמצעות שתייהן — על הפילוסופיה האסכולאסטית של אירופה הנוצרית. ר' שלמה אבן גבירול (ע"ע) הכיר את א' מתוך תרגומים או קיצורים ערביים. בספרו "מקור-חיים" לא נזכר שום פילוסוף יווני, מוסלמי או נוצרי, ואף לא נביא ולא חכם מחכמי-ישראל, ורק א' נזכר בספר זה שלוש פעמים. אפילו את צורת-הדיאלוגוס קיבל אבן גבירול מא'. ודאי יש ב"מקור-חיים" גם דעות אריסטוטליות, אבל בעיקרו ויסודו הוא אפלטוני. דון יהודה אברבנאל (ע"ע) בספרו Dialoghi d'Amore (בתרגום העברי "ויכוח על האהבה"), כשהוא מזכיר את "אלבנצבורן (אבן גבירול) וספרו "מקור-חיים" קורא לו: "מישהו מן האפלטוניים" (alcuno de li platonici). והגיעו הדברים לידי כך, שאחד מן הראשונים בין חוקרי הפילוסופיה הישראלית ביה"ב עמנואל יואל, מחליט, ש"מקור-חיים" הוא "ספר-לימוד של הפילוסופיה האפלטונית החדשה", וגרץ קורא לר"ש בן גבירול על דרך-ההפלה: "א' היהודי". באמת יש ב"מקור-חיים" מיוג של אפלטוניות ואריסטוטליות. כאמור: בעיקרו הספר הוא אפלטוני, ואך חלק משיטתו — בנוגע לחומר וצורה, ועוד — הוא אריסטוטלי. וכשנתירגם "מקור-חיים" מערבית ללאטינית במחצית המאה ה-12 השפיע על אלפסנו דר מהילז (האלנסיס), על וילהלם מאורן (Guillaume d'Auvergne) ואלברטוס מגנוס (ע"ע), על תומאס מאקווינו ועל דונס סקוטוס. גם, האחים הנאמנים (איחיאן אלצפא, ע"ע) הושפעו הרבה מתורתו של א', ואבן רושד האריסטוטלי הכיר את "טימאוס" ואת "פוליטיקה" של א', ואף השאיר אחריו פירוש לקטע חשוב של זו האחרונה.

י. קלזנר, פילוסופים והוגי דעות, I (תרצ"ד), Ch. Elsec, 63-33. *Neoplatonism in Relation to Christianity*, 1908; C. Bäumer, *Der Platonismus im Mittelalter*, 1916; C. Gebhardt, *Spinoza und der Platonismus* (Chronicon Spinozanum, I [1921], 178-234); A. Fouillée, *La philosophie de Platon*, III, *Histoire du Platonisme*, 1922; A. E. Taylor, *Platonism and its Influence*, 1925; R. Klibansky, *The Platonic Tradition during the Middle Ages*, 1939. ועיינו גם סעיף IV סמוך לסופו.

אפליציזם, הריי (באנג' Appalachian Mountains), שם כולל לשיטת-ההרים, שנמשכת במזרחה של אמריקה הצפונית בין שפלת החוף האטלאנטי והמישורים הפנימיים. ובין מדינת אלבמה (ע"ע) בדרום וקצה חצי-האי גאספ (Gaspé) בצפון. ארכם של הרי-הא' כ-2,300 ק"מ; רחבם 200—300 ק"מ; שטחם כ-400,000 קמ"ר; גובה שיאם העליון — 2,045 מ'.

הא' הם הרי-קמטים מן המחצה השניה של התקופה הפאלאוזואית, שהפכו בהשפעת הארוזיה לכמעט-מישור (פנפלין). אחר-כך, ביחוד בתור השלישון, הורם המישור ונשבר. התבלטותם של הא' מעל לסביבתם כיום היא תוצאה

המפורסמת שבקבוצות אלו הם „הרי-הברזל“ (Iron Mts.), שגבהם מגיע עד 1,743 מ'. „עמק“ זה אינו שקערורית אחת אלא רצועה רחבה של קמרון קדום, שהיא מקבלת לבלו רידג' ונמוכה ממנו ומן הטורים והרמות שממערב. לאַרְפּוֹ של עמק זה עוברים כמה טורי-הרים וביניהם עמקי-אורן, שנתהוו ע"י ארזיה. עורק-המים הראשי של עמק הא' גדול הוא נהר טַנְסִי (ע"צ), העובר דרך כמה ימות בעלות אורך בינוני. הרמות וההרים שממערב לעמק יורדים בשיפוע נוח למישורים שבמערב. לרמות והרים אלה אין שם כולל; הגושים הגדולים שבהם הם טבלת קמברלנד (Cumberland Plateau) בדרום-המערב והרי האלגיניים (Alleghanies), שגבהם המאפסימאלי הוא 1,460 מ', בצפון-המערב. אלה האחרונים סוגרים את העמק מצד צפון. מפני עשרם המופלג בברזל ובפחם נתפרסמו האלגיניים בעולם, ויש נוהגים לקרוא בשמם לכל שיטת הרי-הא' כולה. גובה שיאם העליון של הא' הצפוניים הוא 1,918 מ' (בהר וושינגטון שבניו-המפ-שיר). בתקופת-הקרח נתפשט הקרחון הצפוני עד סביבות ניו-יורק ופעולתו ניכרת בנופי ההרים והעמקים. הימות הקטנות המרובות שבא' הצפוניים מוצאן מתקופה זו. מטורי-ההרים המרובים שבא' הצפוניים מפורסמים ביחוד אלה שמשמשים נאות-מרגוע לתושבי הכרכים הגדולים שבקרבתם: הרי קיטאטיני (Kittatinny) או „ההרים הכחולים“, שבקרבתם נמצאות וושינגטון ופילאדלפיה; הרי קאטסקיל (Catskill; השיא: 1,283 מ') שמצפון לניו-יורק, „ההרים הירוקים“ (Green Mts.; השיא: 1,350 מ') שממערב לבוסי-טון, „ההרים הלבנים“ (White Mts.), שממערב לפורט-לאנד, הגדולה שבערי מין. קודם שהגיעו לכאן האירופים היו הא' מכוסים יער צפוף, שהכביד על החדירה לפניהם של אמריקה הצפונית לא פחות מן ההעדר של מעברות בא' הדרומיים. כיום שומרים השלטונות על שרידי-היער. מפני ריבוי העמקים הארוכים והרחבים שבא' הצפוניים נוחים הרים אלה לתנועה. עמק נהר פוטומאק הוא הראשון מדרום המאפשר את החדירה לעמק הא' הגדול ואת המעבר מערבה, לאגן הימות הגדולות. הפרצות בטורי-הא', שבהן עוברים נהרות ונחלים, נקראות פרצות-המים (Water Gaps), ובהן מצויים המעברות הנוחים ביותר שבא'. יש בהרים אלה גם פרצות-רוח (Wind Gaps), וכפי שמשערים היו אף אלו לפנים פרצות-נהרות. מצפון לפוטומאק נמצאות כמה פרצות-מים בטור המערבי, שמשמשות מעברות מן החוף לחבל הימות הגדולות. המעברות הנוחים ביותר קשורים בקווי-השבר, שבהם נמצאים העמקים של נהר האדסון ופלגו המזוהק. עמק האדסון גובל בצפון עם עמק השופע לנהר סט. לורנס; עמק-המזוהק גובל עם שפלת הימות אונטאריי ואירי, שבה עוברת תעלה מימת-אירי לנהר-האדסון. חשיבותה של ניו-יורק נובעת ממקומה על שפך-האדסון, וחשיבותה של מונטריאל היא במה שהיא יושבת על נהר סט. לורנס במוצא הצפוני של עמק-השבר של קו-האדסון.

א. י. בר.

אפֶלֶם — Ἀπέλλης — (באמצע המאה ה-4 לפסה"נ, קולופון, אסיה הקטנה — 300 לספה"נ, קוס), צייר יווני שיצירותיו לא נשתמרו, אבל שהיה מפורסם ביותר בתקופה העתיקה. א' למד את אמנות-הציור מתחילה באפסוס ואחר-כך בסיקיון שבפלופונס וזמן-מה שימש כצייר-החצר של אלכסנדר

של הרמה המאוחרת ולא של ההקמטה הקדומה. כיוון הטורים מן הקצה הצפוני עד עמקי נהר האדסון ופלגו המזוהק (Mohawk) מקביל לקווי השברים המאוחרים; דרומה יותר נשתמר הכיוון של ההקמטה מדרום-המערב לצפון-המזרח, אבל הרכסים אינם מצויים בקמטת-ההקמטה (באנטיקלינות) והעמקים אינם מצויים בשקערונים (סינקלינות), אלא להפך. סיבת הדבר היא מה שהשכבות התחתונות הן רכות מן העליונות, והארזיה הגיעה אליהן רק בקמטת-ההקמטה הנפגעים ביותר ע"י כוחות חוץ, בעוד שהשקערונים מוגנים על-ידי הסחף המושקע עליהם. רבים משיא-הא', ביחוד בצפון, המתרוממים כהרים בודדים מעל לעמקים ולבקעות, הם קְשִׁינִים — שרידי-רכסים, שהיה בכוחם לעמוד בפני הארזיה זמן מרובה יותר משאר שטחי-ההר. שמו של הר מונאדנוק (Monadnock), שבדרומה של ניו-המפשייר, משמש מונח גאוגרפי כללי לקשין.

הא' בנויים ברובם הגדול אבני-יסוד גבישיות, ואלו הן ברובן מטאמורפיות, גנייסים ופליטים. אבני-המשקע הפא-לאוזואיות הן אבני-חול קשות ואבני-גיר. על-ידי קווי-השברים שבצפון מצויות שכבות של אבני-פרצים שלישוניות. ככל שאר הרי-הקמטים הפא-לאוזואיים עשירים גם הרי-הא' במת-כות (ביחוד ברזל) ובפחם-אבן שחור (בכלל זה גם אַנְתְּרַא-ציט). נוסף על כך יש בהם נפט וגאודלק טבעי לרוב (מה שאין למצוא בהרים מסוג זה באירופה). החלק התיכון של הא', הנמשך מדרום ומדרום-מזרח לימות אונטאריי ואירי ונהר אהאייו העליון והתיכון, עשיר באוצרות-ההום יותר מכל איזור אחר שעל פני כדור-הארץ.

את הא' נוהגים לחלק לדרומיים ולצפוניים והגבול ביניהם הוא עמק נהר-פוטומאק, הזורם מזרחה לאוקיינוס האטלנטי, ועמק נהר קאנובה הזורם מערבה לנהר אהאייו (יש חוקרים, שמוציאים מכלל הא' הצפוניים את החלק שבין הפוטומאק ועמקי האדסון-מזוהק וקוראים לו הא' התיכונים). ההבדל היסודי בין הא' הצפוניים והדרומיים הוא במה שהדרומיים מלופדים וגבוהים יותר — עובדה, שהשפיעה במידה מרובה על תהליך ההתיישבות באמריקה הצפונית. כמו-כך הם נבדלים ברחבה של רמת-ההדום (Piedmont Plateau) המשתרעת לרגליהם במזרח. רמה זו, שגובהה הוא בין 500 ל-800 מ', דומה לא' במבנה שכבותיה ושונה משפלת-החוף, שאליה היא יורדת במדרון תלול. במדרון זה נמצאים מפלי-מים מרובים המצטרפים ל„קו-המפלים“ (fall-line), שבמזרח של אמריקה הצפונית. ההדום והשפלה רחבים-ביחס בדרום ונעשים צרים יותר ויותר בצפון עד שההר מגיע עד החוף. הטור המתרומם בא' הדרומיים מעל להדום נקרא בְּלוֹ רידג' („הטור הכחול“ — Blue Ridge), והוא הארוך, הגבוה והמלופד שבטורי-הא' כולם. חלקיו השונים של טור זה נקראים בשמות שונים, לפעמים על שם הארץ שבה הם עוברים. באמצע בְּלוֹ רידג', בקבוצת „ההרים השחורים“ (Black Mountains) שבקארוליינה הצפונית, נמצא הר מיטצ'ל (Mitchell), השיא של כל הרי הא', ובקבוצה הסמוכה להם מדרום-המערב, הנקראת בשם „הרי-העשן הגדולים“ (Great Smoky Mts.), נמצא הר קלינגמאנס דום (2,026 מ') — השני בגובהו בין הרים אלה. ממזרח להר-מיטצ'ל נמצאת שורה של ימות קטנות, שנמשכת לתוך ההדום. בְּלוֹ רידג' בהקף הרחב ביותר כולל גם את קבוצת-ההרים השופעות לעמק הא' הגדול (Great A. Valley).

המקראי, ובצורתו המקראית אף נתקדש מעין קדושה רשמית. בראשית ימי-שלטונם של הסֵלְוִיקִים היתה א' אחד ממרכזי-הממלכה. כאן ריפו אַנְטִיּוֹכוֹס III את כוחותיו נגד הרומים ובה נעשה חוזה-השלום של 188 לפסה"נ. בתקפו של חוזה זה עברה א' לרשותה של מלכות פְּרָגָמוֹן, וכחלק ממלכות זו עברה ב133 לידיהם של הרומים (ע"ע אֶטְלוֹס III). אחר מלחמת מְתוּדָת (ע"ע) קבע סוֹלָה (ע"ע) בא' את מושב הֶcֶnventus iuridicus (ע"ע רומי, ארגון הממלכה) של הפרובינציה אסיה. בתקופה הרומית היתה א' עיר-מסחר חשובה. עיקר המסחר היה בידיהם של אותם מתושביה שהיו ממוצא איטלי ובידי הקהילה היהודית הגדולה, שהיתה בא' באותו זמן. מצבם הכלכלי של היהודים בעיר זו היה איתן — מה שמוכח מן העובדה, שהפרטור פלאקוס יכול היה להחרים בא' מאה מנה זהב, שנועדו בשביל בית-המקדש בירושלים. ליהודים היו בתידין משלהם וכוחם של פסקי-הדין שלהם היה יפה גם לגבי לא-יהודים. על השפעתם הרוחנית של יהודי-א' מעידים גם המטבעות מתחילת המאה ה4 לסה"נ, שא' יצקה בהתאם לזכויותיה כעיר בעלת עצמאות מסויימת ושמחארים מחוזות מתוך סיפורי-המבול לפי הנוסח של סיפורי-התורה.

3. שתי ערים על החידקל ממערב לכות אֶל-אֶמְרָה. שבימינו, שנוסדו ע"י אַנְטִיּוֹכוֹס I. המרחק ביניהן היה פרסה אחת (כ6 ק"מ). זו שבמעלה-הנהר נקראה א' העליונה, והשניה — א' התחתונה. שתיהן היו עירי-מסחר ובכל אחת מהן היה ישוב יהודי גדול. לדברי שמואל (קיד' ע"א, ב') נחשבה אחת מקהילות יהודיות אלו לפסולה בעיני השניה, באופן שיהודיה של הקהילה האחת לא זו בלבד שהיו נמנעים מלהתחתן ביהודי העיר השניה, אלא שהיו גם נמנעים אפלו משאלת אֶשׁ מבניה של השניה. בני הקהילה ה"פסולה" היו ניכרים גם בניבם המיוחד: הם היו מדברים מישנית (ע"ע מישן).

א. ש. — א. י. בר.

אַפְמִינֹנְדָס (Ἐπαμεινώνδας), מצביא ומדינאי תיבאני, נולד 420 לפסה"נ בערך. נתחנך ע"י ליזיס הפילוסוף הפיתאגוראי מאיטליה הדרומית, שחי בבית אביו של א' בתיבאי כפליט מדיני. נראה, שהשפעת הפילוסוף על התניך היתה ניכרת. כי א' הצטיין בחייו הציבוריים במידה מרובה של טהרת-המידות. לאחר שיחרור קְדִימֵיָה (ע"ע תיבני) ע"י פְּלוֹפִידָס (ע"ע) התחבר א' אל הדמוקראטים ופעל לשם חידושה של הברית הֶבִיאוֹטִית. א' הכניס חידוש מכריע בטאקטיקה הצבאית התיבאנית: הוא יצר את "המערכה המלוכנסת", שהיתה מיוסדת על ריכוז כוח גדול ביותר — בעומק של 50 שורות — באגף הימני; זה היה כוח-המחץ של המערכה, ואילו המרכז והאגף השמאלי קיבלו רק תפקידי הגנה והשקיה.

בכינוס-השלום בסֶפְרֵטָה (371) התנגד א' לדרישתם של הספארטנים לוותר על הערים של הברית הֶבִיאוֹטִית. מטעם זה הוצאה תיבאי מתוך הסכסוך-השלום הכללי וצבא הברית הפלז-פונטית פלש לביאוטיה. אולם א' נועז להתגרות בספארטה וסמך על החידושים שהנהיג בצבא התיבאני. מפלתם של הספארטנים בקרב ליד לֹקֶטְרָה (371) גרמה לתסיסה כללית בפלופונסוס. בראשו של צבא תיבאני פלש א' לתוך חצי-האי וניסה, במתיכתה של הברית הארקאדית, לכבוש את ספארטה ולהחריבה. אע"פ שניסיון זה לא הצליח היו לפלישה תוצאות

מוֹקְדוֹן. את תמונתו של זה האחרון (כשהוא מחזיק בריק בידו) צייר בשביל מקדש אֶרְטִימִיס שבֶּאֶפְסוֹס. במקדש אֶפְרוֹזִיטִי שבאי קוס נמצאה יצירה מפורסמת אחרת של א' — תמונת האלה בשעה שנולדה מתוך גלי-הים; תמונה זו הועברה ע"י אוגוסטוס קיסר לרומי. בני-דורו של א' שיבחו את אמנות-הרישום שלו, שהצטיינה בקווים עדינים וברורים, ואת השיכּה לולים הטכניים שהכניס בציור, כגון ציפוי התמונות בשכבה שקופה, ששמרה על הצבעים.

אַפְמִינֵיָה (Ἀπάμεια), שמן של ארבע ערים במזרח ההלניסטי-הרומי. 1. עיר בצפון-סוריה ממזרח לנהר-אֶרְוֹנוֹטָס, במקום שהנהר נכנס לבקעת אל-גַּאב (الجاب). נוסדה בימיו של סֵלְוִיקוֹס ניקאטור או אפשר בימיו של אַנְטִיּוֹכוֹס I במקום שבו היתה קודם לכן מושבה מְקוֹדוֹנִית צבאית בשם פְּלָה. הודות לגליליה הפורה נעשתה א' לאחר דורות מועטים כרך ושימשה מרכז לצבא-המדינה ולציודו (גם תחנה לפילי-מלחמה) וממנה יצאו כמה פעמים מלכי-סוריה למסעות-מלחמה (למשל, ב19—221, בימי אַנְטִיּוֹכוֹס III). פּוֹמְפִיוֹס כבש את א' ב64 לפסה"נ. במלחמת-האזרחים שפרצה ברומי אחר מותו של יוליוס קיסר צרו על א' אנשי מפלגתו של



מסכה של אפמיאה שבסוריה, זמנו של ספמיטיוס סוורוס קיסר

קיסר. על התפתחותה של א' בתקופת-הקיסרות מעידה העובדה, שבמפקד של 5 לפסה"נ נמצאו בה 117,000 נפש. הנצרות מיהרה להכות שרשים בא', שנעשתה לאחר זמן קצר מקום-מושב של בישוף. ב613 כבש את א' מידי הביזאנטים פֹּזְרוֹ III, מלך פרס. בתקופת שלטונם של הערבים ירדה א' מגדולתה; ביחוד נפגעה ע"י התמורות בדרכי-המסחר, שנת-רחקו ממנה באותו זמן. הצלבנים כבשו את א' ב1106, אבל ב1139 כבש אותה מידי הנוצרים נור-אֶדְדִין. ב1268 יצא ממנה בייבֶּאֶרס למסע-המלחמה שלו באנטיוכיה ושם קץ לשלטון-הנוצרים בסוריה. כיום לא נשארו מן הכרך של א', שארכו היה יותר מ20 סטאדיות (כ3,750 מ'), אלא שרידים מועטים בלבד. מן האַקְרֹפּוֹלִיס של א', ששימש מצודה לממלופים, לא נשאר אלא תל, שעל שמו נקרא המקום קְלֶעֶת-אל-מדִיק, א' נזכרת כמה פעמים בספרות התלמודית והמדר-שית. „אריסטון הביא ביפוריו מאפמיא וקבלו ממנו, מפני שאמרו: הקונה בסוריא כקונה בפרוור של ירושלים" (משנה, סוף מסכת חלה). זכר לישוב החקלאי היהודי, שהיה בסביבת א', הוא כפר אל-יהוד, כ9 ק"מ דרומית-מזרחית לתל הנוכרי. 2. עיר בפריגיה הדרומית, על הגדה הימנית של נהר מִיאֶנְדְרוֹס, כיום בויק מְנֶדְרָס (= מְנֶדְרָס הגדול), בחלקו העליון. קודם שהוקמה א' עמדה באותו מקום העיר העתיקה קְלִינִי (ע"ע), וכיום נמצאת כאן העיירה דִּינָאר, תחנה של מסה"ב אומיר-אֶיֶדִין-אֶפִיוֹן. כאן גם פרשת-דרכים עתיקה. א' נוסדה ע"י אַנְטִיּוֹכוֹס I סוֹטֶר, ונקראה על שם אמו אֶפְמֵה. הכינוי κλειωτός ("התיבה") ניתן לא', כנראה, על שם הנמל שלה, אבל כינוי זה גרם במידה מסויימת גם להתהוותו של הסיפור המקומי על המבול, שנתמזג אֶחָכ עם הסיפור

א' מודפסים נתפרסמו לראשונה ב-1457 ע"י ההומאניסטן גאורג פורבאך בוינה בשביל השנים 1450—1461, ואח"כ ב-1473 ע"י רג'ולמונטוס (ע"ע) בנירנברג בשביל השנים 1475—1506. המפעלים המדעיים החשובים בתחום זה בזמננו הם: בצרפת — "ידיעת הזמנים" (Connaissance des temps), שנתון, שהוצא לאור (מ-1679 ואילך) מתחילה ע"י האקאדמיה ואח"כ ע"י המשרד הממשלתי למדידות (Bureau des Longitudes); בבריטניה — "אלמאנאח-הנווטים והא' האסטרונומיים" (Nautical Almanac and Astronomical Ephemeris), המופיע שנה שנה מ-1766 ואילך, כיום בפקוחה של החברה האסטרונומית המלכותית; בגרמניה — "השנתון האסטרונומי הברליני" (Berliner Astronomisches Jahrbuch), הוצא מ-1776 ואילך, ובדור האחרון — בעריכתו של המכון לחישובים אסטרונומיים (Astronomisches Recheninstitut); בספרד — "אלמאנאח-הנווטים" (Almanaque Náutico), הוצא משנת 1830 ואילך מטעם מצפה-הכוכבים הימי של סאן פרנאנדו שעל-יד קאדיס; באה"ב — "הא' ואלמאנאח-הנווטים של אמריקה" (American Ephemeris and Nautical Almanac), המוצא מ-1853 ואילך ע"י משרד-הימיה, והוא כיום מפעל-הא' הגדול והמקיף ביותר בעולם.

2. בזואולוגיה — ע"ע בריזומים.

י. ל.

אָפֶן (Modus), מונח פילוסופי, שמציין בלשונם של חכמי האסכולה "תואר" או "מקרה" (במובנו של אריסטו), ז. א. כל מה שאינו קיים אלא כקביעה של עצם, ולא בפני עצמו. הפילוסופים של יה"ב ודקרט (ע"ע) אחריהם השתמשו במונח חים "א", ו"מקרה" בלא להבדיל ביניהם. שפינוזה (ע"ע) השתמש במונח "א" לציון משמעות מטאפיסית, שהיא מיוחדת דת לשיטתו. בפילוסופיה שלו נמצא רק עצם אחד שהוא קיים בפני עצמו, כלומר אלוהים, וכל הדברים הפרטיים, הן הגופנים והן הרוחניים, אינם בעלי קיום עצמי אלא הם קיימים רק כ"א" של העצם האלוהי, "הדברים המיוחדים אינם אלא א", שעל ידיהם מתבטאים תארי-אלוהים באופן ידוע ומסויים" (שפינוזה, תורת המידות, ספר א', משפט כ"ה). יש א" של ההתפשטות, של החשיבה, ועוד. לגבי כל א' בעולם הגופני קיים א' מתאים בתחום החשיבה האלוהית, כלומר מושפל מסויים, ולהפך: אין א' בתחום המחשבה האלוהית בלא א' מתאים לו בעולם הגופני. קיימת הקבלה מלאה בין הא' בתחומי שני התארים (ע"ע) של האלהות וכן בתחומיהם של תארי-האלהות, שהם בלתי ידועים לנו. הקבלה זו בין תחום-החשיבה ובין תחום-ההתפשטות אינה תוצאה של השפעה סיבתית הדדית, אלא מיוסדת היא באחדות של העצם האלוהי, נושאם של כל התארים.

H. A. Wolfson, *The Philosophy of Spinoza*, vol. I, ch. 3, 1934.

אָפֶנְדוּלֹא, קָלֵב בֶּן אֱלִיהוּ (רכ"ה/ה, 1464, אדריאנופול — רפ"ה/ה, 1525, בלגראד), חכם קראי. ישב רוב ימיו בכפר קראמריא הסמוך לקושטה (בחוף האסיאתי), ובסוף ימיו השתקע בבלגראד. א' למד תורה מפי גיסו ר' אליהו בְּשִׁיצֵי (ע"ע), ומפי החכם הרבני מרדכי פומֶטְאָנֹו, שהדריכו במדעים החולוניים, בחשבון, הנדסה ותכונה ובספרות הפילוסופית של חכמי יוון וערב, שחיבוריהם היו נפוצים בזמנו בין היהודים יושבי-הערפיה בתרגומים עבריים. א' היה בקי

מרחיקות לכת לקיומה של ספרטה כמעצמה הראשונה ביוון: המסגנים התמרדו, חידשו את מסגניה העצמאית והקימו את עיר-בירתם מֶסְנִי על הר איתומי. ב-369 פלש א' שנית לפלו-פונסוס; אך הצלחתה של פלישה זו היתה זעומה; כן לא הצליח ביותר מסעו של פֶּלּוּפּוֹדָאס לתסאליה, א', שנאשם בבגידה, וזכה בדין, אלא שהשפעתו על ענייני-המדינה נתקפחה. הוא הוחזר לתפקידו רק לאחר שהציל את הצבא התיבאני מספנה בשעת המלחמה באלכסנדר, שליט פֶּרִי שבתסליה (ע"ע). המלחמה בין ספרטה והברית הארקאדית, שהקימה לה בירה חדשה, מְגֶלוֹפּוֹלִיס, הניעה את א' לפלוש בפעם השלישית לפלוֹפּוֹנְסוֹס. במסע זה רכש א' את אֶכִיָּאָ לברית הביאוטית. 364 ניסה א', על-ידי בניית-צי, להפוך את תיבאי גם למעצמה ימית. אמנם הצי התיבאני, שנשלח לֶהֱלֶספּוֹנְטוֹס, הצליח לתפוס את ביזאנטיון מידי הברית הימית של אתונה (ע"ע), אך לניסיון יחיד זה של תיבאי להגיע לעצמה ימית לא היו תוצאות קיימות. התפרצותו של מהומות חדשות בפלוֹפּוֹנְסוֹס ופילוג שבא בברית הארקאדית הכריחו את א' להתערב בפעם הרביעית בענייני הפלוֹפּוֹנְסוֹס. בֶּקְרָב ליד מְנִסְיָיָא (362) ניצחו התיבאנים, אלא שנפילתו של א' בקרב זה מנעה מהם את פירות-הניצחון. עם מותו נעלמה מיד ההגמוניה המדינית של תיבאי ביוון, מאחר שהגמוניה זו נשענה רק על אישיותו של א' בלבד.

חשיבותו של א' היתה בעיקרה בתחום הצבאי. חידושו בטאקטיקה פילסו את הדרך לחידושו הצבאיים של פיליפוס II ממקדון. לעומת זה לא הצליח ביותר בשדה המדיני. אע"פ שלהלכה דגל במדיניות פאנהלנית, הרי למעשה גרמה פעולתו המדינית לגידול ההתפוררות ביוון. דבר זה נתגלה בבירור אחר מותו, כשיוון נשארה ללא כל עצמה צבאית אחר חורבנה של הברית הפלוֹפּוֹנְסוֹסית, ומתוך כך אי-אפשר היה לה לעמוד בפני שאיפות-ההשתלטות של מוקדון השכנה.

מקורות: Xenophon, *Hellenica*, VII; Diodor, XV, 52—88; Plutarch, *Epaminondas*; Cornelius Nepos, *Vita Epaminondae*; Beloch, *Griech. Geschichte* III, 1, 144 ff.; v. Stern, *Gesch. der spartanischen und thebanischen Hegemonie*, 1884; Pauly-Wissowa, *RE*, V, 274 ff.

א. ש.

אָפֶמְוֶרְיִים (מיוו' ἐφημερίδες, רשימה יומית, יומן).

1. באסטרונומיה ובגננות — רשימות של נתונים אסטרונומיים משתנים, כגון: העמדות של השמש, הלבנה וכוכבי-הלכת בכל ימות-השנה, המקומות המדויקים של הרבה כוכבים (לצרכי קביעת הזמן המקומי), לחות לחישובי הקדימה, הנוטאציה, האבֶּראַציה, וכד', וכן מועדים מדויקים של ליקויי חמה ולבנה, של פיסויי כוכבים ע"י הלבנה, של ליקויי ירחי-צדק, וכד'. א', מחושבים מראש לתקופה של שנה או שנים אחדות, נערכו לפני ע"י מחברים בודדים ונכללו — עפ"ר ביחד עם חומר אסטרוֹלוֹגִי, מטאֹרוֹלוֹגִי, וכד' — באלמנחים (ע"ע) שונים; כיום נערכות רשימות כאלו ע"י גופים מדעיים מאורגנים, לפעמים בשיתוף-פעולה בינלאומי. מבחינה מדעית משמשות רשימות אלו, שאף הן נקראות בשם א' אמצעי-עזר הכרחיים לעבודתו של האסטרוֹ-נאם, וכן הן אמצעי-עזר חשובים ביותר לנטות (ע"ע) — להתמצאות ולכיוון דרכה של אניה בלביים ע"פ מצבם של גרמי-השמים. עריכת הא' כרוכה בעבודה חישובית עצומה ומייגעת, שכיום היא נעשית בעיקר ע"י מכונות-חישוב.

מתייחסת, בראש וראשונה, ללבוש ותכשיטים — ובחברה המערבית המודרנית בעיקר ללבוש ולתכשיטים של נשים. כמזכיר היא מתייחסת לגילויי-תרבות אחרים, כגון ארכי-טקטורה, אמצעי-נופש, דרכי-דיבור וביטויי-לשון, ספרות, אמנות, מוסיקה, שירים ופזמונות, דעות והלכי-רוח חברתיים לגבי אידיאלים של יופי, „גיבורים“, שעירים לעזאזל, מטרות לסאטירה, ועוד. בכל אלה היא מכנסת מפקידה לפקידה גון של חידוש ושינוי. שינוי זה מוגבל בתחומים המותרים ע"י המנהג ומתקיים במידה — ולמשך הזמן — שהוא מתקבל ע"י החברה.

המנהג, בניגוד לא', הוא יסוד מתמיד ויציב בתרבות-החברה, והשינויים החלים בו הם איטיים ועפ"ר הם נעוצים בשינויים חברתיים עמוקים. יסוד ההתמדה מתגלה גם באותם סוגי-המנהג, הנוגעים לצדדים חיצוניים של תופעות חברתיות יותר מלמשמעות התרבותית שלהן. על הסוגים הללו נמנים המנהגים הנובעים מהסכסוך חברותי או הקשורים באטי-קטה. ההסכסוך החברותי מכונן להקל על המגע החברותי ע"י דרכים מקובלות של נימוס, טאקט, הסדרים כגון חוקי-תנועה, ועוד. האטיקטה (ע"ע) היא מערכת מדוקדקת של כללי-התנהגות, שבה מתבלטת כיתה חברותית מסוימת על פני האחרות. בכל אלה קיים תחום מסויים של נתונים שלגביהם המנהג הוא ניטרלי, ובתחום זה פועלת הא'.

בדרך כלל מותנית התפתחותה של הא' במידת התרופפות של כללי-המנהג, ועל-כן היא עולה בשעה שהוא שוקע. מסיבה זו מקובלת הא' ביותר בחברה מעורבת ודינאמית כחברה המערבית המודרנית, שבה קיימים מנהגים שונים זה בצד זה. בחברה זו היא מסייעת לגשר תרבויות שונות ע"י יצירת אפשרות של מגע בין קיבוצי-אנשים בעלי מנהגים שונים. כמזכיר היא מסייעת לגשר ניגודי-מנהגים, שהם תוצאה של תמורות חברתיות מהירות.

במקרים הרבה קשה לקבוע את הגבול בין א' ומנהג. יש מנהג משתנה, ויש א' שהופכת למנהג. ע"י עצם קיומה עלולה הא' לחתור תחת המנהג, ואף לערער את מושגיה המוסריים של החברה. יתר על כן: יש חוקרים, שלדעתם הא', עם כל התנודות החולפות שבה, מגלה בפרק-זמן ממושך מגמה יציבה, מכאן הקושי לקבוע אילו תופעות יש לכלול בא' ואילו במנהג או בזרם תרבותי מקובל. לדעת כמה חוקרים מצטמצמת הא' באותם הדברים השטחיים, שאפשר להפרידם מערכיה היסודיים של התרבות. כך רואה מקיורר בלחיצת-יד מנהג, ואילו באופן-הלחיצה — א'. בדומה לזה רואה ספיר בהשתייכות לכנסיה מנהג, ואילו בחירת הכנסיה או החלפתה עלולה, לדעתו, להיות עניין שבא'. אם היא נעשית ע"י היחיד באותה קלות, שבה הוא מחליף את סיגנון-תלבושתו. לעומת זה דן סאמנר על הא' לא מבחינת החשיבות של נושאה, אלא מנקודת-המבט של דרך-התפשטותה וכוח-הכפיה שיש לה לגבי הפרט. אין היא מצטמצמת בתחומים בלתי-חשובים והיא מתגלית בתופעות תרבותיות יסודיות כגון אסכולות-אמנות וזרמי-מחשבה (ראליזם, ראצינאליזם, דארוויניזם), שמתקבלים על דעת רבים ללא חוש ביקורת ורק מפני שהם מקובלים על אחרים. גם במנהגים ככתבות-קעקע והשחתת-אברים לצרכי יופי, שהם רווחים בשבטים הפרימיטיוויים, רואה סאמנר גילויים של א', אע"פ שיש להם אופי של קבע. לה פיר מוצא השפעה ניכרת של הא' בשיטות של טיפול רפואי. נראה שבגילוייהם של זרמי-מחשבה, שיטות ואסכולות

בחיבוריו של הרמב"ם, שהוא קורא לו „החכם האלוהי“, והיה מושפע מדעותיו על ימות-המשיח ומפירושו לטעמי המצוות, בעוד שבאמונות ובידעות שלו בקראות הושפע מן החכם הקראי אהרן בן אליהו (ע"ע) שלספרו „עץ חיים“ חיבר מפתח בשם „דרך עץ החיים“. אע"פ שקשר קשרי-ידידות עם כמה מחכמי-הרבנים, לא נטה כמלוא-נימה מהשי-קפתם של אנשי כיתתו, וכמו שאר חכמי הקראים טען (במבוא לחיבורו „עשרה מאמרות“), שהיהודים הרבניים ולא הקראים הם שפרשו מכלל עם-ישראל, ורק בעלי-המקרא לבדם שמרו על היהדות בטהרתה המקורית. א' חיבר ספרים הרבה בכמה מקצועות; רובם נשתמרו בכתבי-יד ומקצתם אבדו. בדפוס נתפרסמו רק קטעים מועטים מתוך כתביו ע"י ת. י. גורלאנד בספרו הרוסי „ליקוטים חדשים לתולדות הספרות העברית של המאה ה-15“ (פטרסבורג 1866, עמ' 69 ואילך, ונספח עברי עמ' 14 ואילך) וכן הוספתו לחיבוריהם של חכמים קראים אחרים. א' נהג לחבר בספר אחד נושאים שונים, שאין קשר ביניהם, אך הוא מאיר את דעות קודמיו הארה עצמאית — מה שמשווה לחיבוריו מקוריות מסוימת.

חיבוריו העיקריים של א' הם: א) בפירושי מצוות-התורה: השלמה לספר „אדרת אליהו“ של רב' החכם הקראי אליהו ב"ר משה בשיצי (קונסטנטינא רצ"א). השלמה זו כוללת פירושים לדיני שמיטה ויובל, כלאים ושבועה, אבל א' לא הספיק לסיים אותה. — „אגרת המספקת“ ביאור דיני שחיטות ומאכלות, כלאי זרעים וכלאי בהמה (כ"י אוכס-פורד וכ"י פירקוביץ). — „פת שגן כתב הדת“, על קריאת פרשיות התורה והפטרותיהן בשבתות ומועדים ודיני כתיבת ספר-תורה ומנהגי קריאת-התורה ונוסח כל הברכות (כ"י המוזיאון הבריטי, כ"י המוזיאון האסיאתי בלנינגראד וכ"י הספריה הלאומית בירושלים).

ב) בפילוסופיה: „עשרה מאמרות“, דרושים על יסודי התורה והחכמה האלהית ועוד כמה עניינים אחרים (כ"י פיר-קוביץ, אוכספורד וליידן). קטעים מחיבור זה נדפסו גם בספר „דוד מרדכי“ של הקראי מרדכי בן ניסן (האמבורג 1714). כן חיבר א' מפתחות לספר „עץ חיים“ של החכם הקראי אהרן בן אליהו, ולספר „אשכול הכופר“ של יהודה הדסי (ע"ע). ג) במליצה ובשיר: „אבינר בן נר“, דברי מוסר וחכמה במליצה חרוזית. — „גן המלך“, הוא ספר הסודות והחידות, השירים והמליצות, וכו'. בספר זה נמצאים גם כמה פרטים חשובים על תולדות-חיו של המחבר ומאורעות-זמנו ושתי קינות על גירוש היהודים מרוסיה ומליטה בשנת רנ"ה/1495. טפסים בלתי-שלמים ממנו נמצאים בכ"י אוכספורד, בכ"י פירקוביץ ובביהמ"ד לרבנים בניו-יורק. — פיוטים: עשרים ותשעה מפיטויו של א' (סליחות, תוכחות, קינות, שירי-תהילה, וכיו"ב) נכנסו לתוך סידורי-התפילה של הקראים.

ש. א. פוננסקי, אוצר ישראל, וו, 174 (ושם ביבליוגרפיה מלאה); ש. ברנשטיין, שירים לחדשי השנה, חורב, תשי"א, 84—53.

מ. נ. ז.

אֶפְנָה, צורה או סיגנון של גילויי-תרבות, שמתקבלים על-ידי החברה לפרק-זמן מסויים ואח"כ מפנים את מקומם לאחרים. במונח א' מציינים גם את שלשלת-הוואריאציות המתהוות ע"י שינויים אלה, וגם חוליה אחת בשלשלת זו, כלומר צורה או סיגנון מקובלים בפרק-זמן מסויים. הא'

מיעוטם בוז של בגדי-הגברים, הוא מיוחד לחברה המערבית המודרנית, בעוד שמצב הפוך מזה קיים בהרבה מן התרבויות הפרימיטיביות והעתיקות. סיבת-הדבר נעוצה, לדעתו, במצבה החברותי של האשה, כפי שנתפתח בתולדות התרבות המודרנית, והמחייב אותה ואת אישה לשים לב למראה יותר מלמעשה. לעיתים פועלת הא' כהתמרדות פסיכולוגית מוסר-וית נגד כבלי-המנהג — כגון במקרים שהיא נותנת ביטוי להבדלי-מעמד בחברה דמוקרטית או מוצא ליצר מיני בחברה פוריסטאנית. המניעים האמיתיים מוסווים כאן ע"י ההנחה, שגילוייהם אינם אלא דברים שבא'. במסיבות אחרות מופעת הא' לא רק כתוצאה של שינויים חברותיים, אלא כחלק בלתי-נפרד משינויים אלה. למשל, תלבושת לאומית בימי תגברתה של הלאומיות, ותלבושת בסיגנון צבאי בימי מלחמה. אחד מן הקשיים העיקריים בהבנת הא' הוא הקושי לעקוב אחר התכנים האמיתיים, שאותם היא מסמלת. צורות דומות מסמלות לפרקים תכנים שונים, כפי שאפשר לראות מן הדמיון החיצוני בין סיגנוני-הבניה הגותי בגרמניה והסיגנון האנגלי העתיק.

בעיקרה הא' היא תופעת החברה המערבית העירונית המודרנית. במזרח ובאירופה העתיקה, וכן באירופה של יב"ב, התפתחה הא' ללא תנודות ממרכזי-השפעה של חברות מפותחות. איזורים כפריים מסויימים מפגרים עד היום מבחינת הא', ומהם שהא' כמעט אינה ידועה בהם. התפתחות חשובה בא' באה באירופה מימי הרנסאנס ואילך, ומרכזה היה מתחילה באיטליה ואח"כ בצרפת. ביחוד הוחשה התפתחותה בעקבות המהפכה התעשיינית.

למעלה דובר על השפעת התמורה במבנה-המעמדות על התפשטות הא'. ההתפתחות הטכנולוגית הרחיבה את תחומם של חיי-המותרות ואת חוג האנשים הנזקקים למותרות, ומשום כך — גם לא', פעולותיו החברתיות של הפרט נתרבו ונתגונו בחברה המודרנית — דבר, שאף הוא נתן דחיפה לא', בעוד שהתפתחות המהירה של אמצעי-התחבורה סייעה להחשת הפצתה של הא' ולהתפשטותה בתחומים רחבים. עם התפשטותה המהירה הוחש גם קצב תמורתיה. מאז עלתה על בד הקולנוע הולך מרכזה ונעתק מפאריס להוליווד, כי בגלל המרחק הגאוגרפי בין שתי הערים אי-אפשר לקצב-התמורה להדביק את קצב-ההתפשטות.

כלום קיימים חוקי-התפתחות בא'? במידה מרובה נעוצה שאלה זו בשאלה אחרת, שעדיין לא מצאה את פתרונה: באיזו מידה קיימים חוקי-התפתחות בתרבות בכללה. אחת מתורות-ההתפתחות במדעי-החברה, שמצאה לה אחיזה בחקר הא', היא תורת המחזוריות. מחייביה רואים בא' מחזור-התפתחות קבוע. קרופר, שחקר את סיגנונם של מלבושי-נשים וקישוטיהן במשך עשרות שנים, מציין, שתמורות ברוחב השמלות קשורות במחזור בן מאה שנה בערך, ואילו תמורות בארפן — במחזור בן שלושים שנה לערך. על מבקר ריה של השקפה זו נמנה להפיר, הרואה בה ניסיון להכניס תופעות בלתי-ראצינאליות למסגרת ראצינאלית. לדעתו אין גילויי המחזוריות אלא חזרה על צורות ישנות, שסיבתה במספרן המוגבל של האפשרויות החיצוניות. מקיזור שולל אותה השקפה עצמה לאור ביקרתו הכללית על תורת המחזור-ריות. הוא מודה בקיומו של קצב-תנודות בתרבות-האדם, אך רואה בתורה זו התעלמות מאפיה המורכב והדינאמי של הסיבתיות החברתית. באופן כללי יש לזכור את האמור

ניתן להבחין שני סוגי-גורמים: התהוותם והתפתחותם היא בעיקרה תולדה של התפתחות תרבותית כללית, ואילו קצב התפשטותם וממדיה עלולים להיות תלויים בגורמי הא': אלה האחרונים ממריצים את הבריות לסגל את התנהגותם החיצונית לזרמים ולשיטות החדשים ולהשתמש במונחים השאובים מן הללו.

השיגיון האפנתי (באנג' *fad*) הוא, לכאורה, צורה קיצונית של א', אך הוא נבדל ממנה במהותו. הוא כולל תופעות כגון משחקים, להטי-מחולות, שירים, קישוטי-לבוש אפסטראווא-גאנטיים וכיוצא בזה, שחוגים מסויימים בחברה נאחזים בהם לזמן מה באורח קאפריסי. בעוד שהא' היא בעלת יסוד של רציפות סיגנונית, מוגבלת ע"י חוש הטעם הציבורי ומקפת חוגים רחבים, נעדרות תכונות אלו בשיגיון האפנתי. הוא חורג מתחום המנהג, הטעם והסיגנון המקובלים בחברה, ומשום כך הוא מצטמצם בחוגים קטנים, עשוי להופיע ולחלוף בצורה כמעט פתאומית, וכוחו בקסם-הברק שלו. השפעתו היא בדרך כלל שטחית.

אין לכלול במושג הא' אותם החידושים הנובעים מהכרח התנאים ולא מבחירתה החפשית של החברה. אולם אם החידושים הללו מתקיימים גם לאחר שהכרח התנאים חולף, הם נעשים א'.

הא' פועלת מתוך שני מניעים, שהם, לכאורה, מנוגדים: היצר של הביטוי העצמי או של ההתבלטות, ויצר ההתאמה העצמית לחברה. הפרט, החי בהתאם לסיגנון החברותי, מוצא את עצמו משובע. מצד שני, הוא רוצה להיות חלק בלתי-נפרד מן החברה, ומבקש את אישורה לדרכי התבלטותו העצמית. הסיפוק האישי מתמלא בשתי דרכים: אצל המנהיגים — בדרך התבלטותם כמחדשים של הא', ואצל המוני-הגים — ביכולת הנינת להם להפעיל את טעמם האישי בבחירה בין האפשרויות השונות, להשתתף בקביעת גורלה של הא' החדשה ע"י קבלתה או דחייתה, ולהתבלט כבקיאים ב"מלה האחרונה" של הא'. אולם במקרים הרבה מקבל הפרט את הא' ללא אבחנה, מתוך חשש שמא יושם ללעג כ"בלתי-מודרני", ובמקרים אלה פועלת הא' לדיפוי האישיות ולא לטיפוחה.

מרוכים הם המקרים, כגון בשירי-עם, שמקורה של הא' בהם הוא אלמוני מן הציבור, אבל עפ"ר מותנית התפשטותה של הא' בפרסטיז'ה החברתית של יוזמיה. הפרסטיז'ה בחידוש א' יכולה להיות קשורה בשם אדם או שם מקום, ולפעמים היא מתקיימת אף כשגורמיה בטלים. פאריס נשארה מרכזה של הא' אף זמן מרובה לאחר שחצר-המלכות הצר-פתית בטלה ועברה מן העולם. הא' מתפשטת מן המעמדות הגבוהים אל הנמוכים בסולם החברות. בחברה מבוססת על אצילות-הדם, שבה משמשת הא' סימן-הכר מעמדי, מוגבלת התפשטותה של הא' ממעמד אחד לשני. מה שאין כן בחברה הרכושנית, שבה מרוכים הם הרואים את עצמם כעשירים-בכוח והגוטים לחקות את העשירים מהם. דבר זה מכריח את חוגי-הפרסטיז'ה לבקש להם תכופות דרכים חדשות להת-בלטות, ומתוך כך גובר בחברה הרכושנית קצב-השינויים בא'. התפשטותה של הא' מותנית במידה מרובה גם בהלך-הרוח הציבורי, שהוא קשור בתמורות תרבותיות או חברתיות, ובדרך כלל אין להבין את הא' אלא על הרקע ההיסטורי-התרבותי הכללי שעל יסודו היא מתפתחת. ספיר מציין, למשל, שריכוזי הגונים והתמורות באפנת בגדי-הנשים לעומת



הר סירנו באפנינים הלוקאנים שבאיטליה הדרומית-המערבית

למעלה על הקושי לעקוב אחר התכנים האמיתיים, שהיא מסמלת, ועל תקופת-חייה הקצרה של הא' בשלב התפתחותה הנמרצת, ולפיכך נראה, שעדיין אין לדון עליה במונחים היסטוריים. וע"ע לבוש.

של חצי-האי האיטלקי או האפניני בצורת קשת, שבליטתה פונה מזרחה (ע"ע איטליה; אירופה). ארכה של קשת הא' עד מיצרי-הים של מסינה כ-1,180 ק"מ; הגובה של שיאם העליון, בהרי-אברוצי (ע"ע), הוא 2,914 מ', ורחבם המאפסי-מאלי, באמצע חצי-האי — 150 ק"מ. שטחם כ-165,000 קמ"ר, למעלה משני שלישים משטחה של איטליה היבשתית.

הא' מחולקים לשלוש קבוצות: צפוניים, תיכוניים ודרומיים. בצפוניים נכללים הא' הליגוריים, הטוסקאניים והאומבריים. שיאם, מונטה צ'ימונה (2,130 מ'), הוא בטוסקאנה; המעברות החשובים שבהם הם מעבר ג'ובי (Giovi) שבין ג'ובנה ומילאנו ומעבר לה פוטה (La Futa) בין פינצ'ה ובולוניה. הא' התיכוניים נחלקים לאומברו-מארקיים ולהרי-אברוצי, שבהם נמצא השיא של איטליה היבשתית — מונטה קורנו (בתוך קבוצת גראן סאו). הדרומיים מתחלקים אף הם לשלוש קבוצות: נאפוליטאניים, לוקאניים (עם השיא מונטה פולינו — M. Pollino — 2,240 מ') וקאלאבריים. הא' נכללים בשיטת הרי-הקמטים האלפינית, אך הם נפרדים מן האלפים במובן הגאולוגי והמורפולוגי ע"י מעבר פוקטה ד'אלטארה, שגבהו 495 מ' ובו עוברת מסה"ב מסאבו-נה לטורינו, רובם הגדול של הא' בנוי מאבני-משקע מסוג זואיות ושלישוניות. באלו האחרונות מצויות אבנים רפות, ומכאן השכיחות של מפולת-הרים באיטליה. אבני-סוד גבישיות מצויות רק בקצה הדרומי של הא', בקאלאבריה. מפני הבדל זה במבנה, שגורר אחריו גם הבדל בצורה, יש חוקרים, שמוציאים את הרי-קאלאבריה מכלל הרי-הא' ויש כוללים בא' גם את הרי-סיציליה.

R. M. MacIver and C. H. Page, *Society: an Introductory Analysis*, 1949; Edward Sapir, *Selected Writings*, ed. D. G. Mandelbaum, 1951; W. G. Sumner, *Folkways*, 1934; R. T. La Piere, *Collective Behavior*, 1938; S. Eldridge and Associates, *Fundamentals of Sociology*, 1950; A. L. Kroeber, *On the Principles of Order in Civilization as Exemplified by Changes in Fashion (American Anthropologists*, 1919, p. 235—263); Ruth Benedict, *Dress* (in *Encyclopaedia of the Social Sciences*); Kingsley Davis, *Human Society*, 1949.

מ. ג.

אָפֵּנִינִי (בצרפת' apanage), נכסים (כסף או קרקעות) הנמסרים ע"י המלך לבני-משפחה של שושלת שלטת. במקרים מסויימים חוזרים נכסים אלה לכתר. המנהג נוצר בצרפת, ובא כדי לפצות את בני-המלך הצעירים בנחלות פאודאליות כשמשפטה-הבכורה ביחס לכסא-המלוכה בא במקום הפיצול של שטח-המדינה בין יורשי-המלך. שיטת הא' היתה רווחת ברוב המונארכיות שבאירופה, אלא שבמשך הזמן הוחלפה ההענקה של שטח-קרקע בהענקות כספיות או בהבטחת הכנסות ממקור מסויים (למשל, ההכנסות מדוכסות קורנוואל, שניתנו לבנו הבכור של מלך-אנגליה).

אָפֵּנִינִים (בלאט' Apenninus mons; באיטלי' Appennino; באנג' Apennines; כנראה, משורש קלטי — pen — שובנו צוק או ראשיהר), שם כולל להרים העוברים לארפו



מדרוני האפנינים על-יד יסתימקה ספון לקארסה בחבל קאספאניה שכאיסליה הדרומית

השנתי משתנה לפי הגובה בין 5° ו- 7° , והמשקעים — בין 1415 ו-2,425 מ"מ. א' היא ברובה אדמת מרעה ויער, ובמיעוטה — שטח ראוי לחקלאות. הישוב, המפורז בחלקו הגדול בחוות קטנות או בחצרות בודדות, מחפרנס בעיקר מגידול-פרות ומתעשיות של טכסטיל ורקמה. מכיוון שהתעשייה לא נתפתחה כאן בקצב הכללי של שווייץ, פחת הישוב בא' במאה ה-20. — התושבים מתייחסים על השבט האלמאני, שנתיישב כאן סמוך ל-600 לסה"נ. ביה"ב היתה א' כפופה למנזר של סט. גאלן, ואף השם א' נגזר מן המלות הלאטיניות *abbatis cella*. שפירושן התא של ראש-המנזר. במאה ה-15 נשתחררה א' מעול המנזר וב-1513 נתקבלה כחברה לאיגוד (Bund) השווייצרי. מפני הפילוג הדתי באו-כלוסיה שלו, נתפלג הקאנטון הקטן ב-1597 לשני חצאים, שמאז הם בלתי-תלויים זה בזה.

ספרות: ע"ע שויץ.

אֶפְנֵזְטִין (Eppenstein), שְׁמֵעֶז (1864, קרוטשין—1920, ברלין), היסטוריון יהודי וחוקר הספרות בתקופת-הגאונים. למד בבתי-המדרש לרבנים בברסלאו וברלין ובאוניברסיטה של ברלין. ב-1889—1911 היה רב בפרייזן. מ-1912 שימש דוצנט לתולדות ישראל ולספרותו בבית-המדרש לרבנים בברלין. תחום-מחקרו העיקרי של א' היה תקופת-הגאונים, ובה עוסק החשוב שבספריו: "מחקרים על ההיסטוריה והספרות בתקופת-הגאונים" (*Beiträge zur Geschichte und Literatur im gaonäischen Zeitalter*), 1913. א' עסק גם בתולדות פרשנות-המקרא. בין השאר כתב על (1) ר' יוסף קמחי ופירושו לאיוב; (2) פירושו של ר' יוסף בן שמעון קרא ליהושע, שופטים ושמואל, והוציא את (3) "מדרשי התורה", פירוש לתורה של ר' שלמה אסטרוק, ועוד. כן חיבר מונד-גראפיות על הרמב"ם (בקובץ Moses b. Maimon, II, 1914) ועל בנו אברהם — Abraham Maimuni (1914).

ע. ב. פונר, ספר היובל לר' יעקב פריימן, 1937, 171—177.

הא' הוקמטו בשלישון, ביחוד באַאָקֶן. בשעת ההקמטה ואחריה נתהוו שברים ארוכים בפנים-הקשת; ומכאן שטחי-הלבה, הרי-הגעש הכבויים והימות הנמצאות בכמה מלועז-תיהם של הרי-הא' באיטליה התיכונית-המערבית. את הקבור צות של הגבעות וההרים הנמוכים, הנקראות בשמות שונים והנפרדות במערב מקמטי-הא' הראשיים ע"י שברים ועמקי-אורך, וגם נפרדות זו מזו ע"י שברי-רוחב, כוללים בשם "הא' הנמוכים". א' אלה תופסים את רוב שטחן של טוסקאנה, לאטיום וקאמפאניה. מאחר שפיון-ההקמטה היה ממזרח למערב ושברים נתהוו ביחוד במערב, תולדות האשדות שבפנים-הקשת יותר מאלו שבצידה החיצון, הפונה לעמק הפו ולים האדריאטי. לפנים היו הא' מכוסים יערות, אך כיום הם חשופים, וגם האדמה הפוריה נסחפה מעליהם על-ידי הגשמים והרוחות; ומפני-כן הם דומים יותר להרי א"י וסוריה מלאֶלְפִים הסמוכים להם. מפני שאין בא' מחצבים בעלי ערך תעשייני מרובה, אין בהם אלא ישובים חקלאיים, שהם מרוכזים בעמקים ובבקעות, או ערים קטנות, שיש בהן רק מסחר מקומי.

C. S. du Riche Preller, *Italian Mountain Geology*, 1924.

א. י. בר.

אֶפְנֵזְל (Appenzell), קאנטון בצפון-מזרחה של שווייץ, שמתחלק לשני חצאי-קאנטון: א'-אֶאֶוֶרְרוֹדֶן (A. Ausserrhoden), ששטחו 243 קמ"ר ומספר אוכלוסיו, שרובם פרוטסטנטים, 48 אלף, וא'-אֶאֶיֶנְרֶרוֹדֶן (A. Innerrhoden), ששטחו 173 קמ"ר ומספר אוכלוסיו כ-13.5 אלף, ורובם קתולים. בירת א'-אֶאֶוֶרְרוֹדֶן היא הֶרִיזָאוּ (Herisau), ושל א'-אֶאֶיֶנְרֶרוֹדֶן — א', שהיא הגדול בישוביו של הקאנטון כולו. הקאנטון א', שהוא מובלעה בתוך הקאנטון סט. גאלן, הוא בתחום של הרים בעלי גובה בינוני. השיא (2,504 מ') הוא בהרי סַנְטִיס (Säntis). א' מבוטרת ע"י עמקים מרובים, ובהם כמה גיאיות תלולים. האקלים יבשתי; התנודות הקיצו-ניות של הטמפרטורה מגיעות במשך השנה עד 50° הממוצע

ואילך — הערבים (כנגד זה קיימת גם סברה, שהסינים הקדימו את ההודים באמצאת הא'; ע"ע אי צ'ינג); השם ההודי של הא' (סאנסקריט sunya, ריק) הוא שתורגם בערי בית אל-עפר. הערבים העבירו את הא', עם שיטת-הפוזיציה לפי $n = 10$, למערב, והוא מופיע באיטליה במאה ה-12 (כנראה, ראשונה בספרי לאונארדו מפיוזה), ובאירופה המרי פזית — רק במאה ה-16. — ללא תלות בהודים, זמן מועט אחריהם, הגיעו לאמצאת הא' גם בני מיה (ע"ע) באמריקה המרכזית, שהשתמשו בו בסידור לוח-השנה המסובך שלהם. הדבר נודע לנו רק בדורות האחרונים מתוך מימצאים ארכאולוגיים.

א. ה. פרנקל, מבוא למתימטיקה, א', פרק ד', תש"ב; M. Cantor, *Vorl. über Gesch. der Math.*, I, 1922; F. Cajori, *The Zero and the Principle of Local Value Used by the Maya* (Science, 2, 44, 1915); J. Tropike, *Gesch. d. Elementarmath.*, 1921/24; G. Jacob, *Der Einfluss d. Morgenlandes auf d. Abendland...*, 1924; L. C. Karpinski, *The History of Arithmetic*, 1925.

פ. ה. א.

אָפּסוּם (Epsom), עיר במחוז סארי (Surrey) שבאנגליה הדרומית, במרחק של 24 ק"מ מלונדון; נכללת בתחומה של לונדון הגדולה. מספר תושביה כ-68,000 (1951). התפתחותה של א' התחילה עם גילוי המעינות המינרליים שבתוכה ב-1618 (מלחא'; ע"ע מגנזיום). במשך המאות ה-17 וה-18 יצא לא' שם כעיר של מירפא וכמרכז למתעניינים במרוצי-סוסים (ע"ע) — מרוצי דרבי ואוקס — המתקיימים בקרבתה שנה-שנה. סמוך לעיר נמצא קולג' למדעי-הרפואה (נוסד 1855), שנתפרסם בשם הקולג' של א'.

אָפּסוּס (Ἐφεσος), בימי-קדם — עיר יוונית בחוף המערבי של אסיה הקטנה, בשפך הנהר קאוסטרס.

א' נוסדה, כפי הנראה, במאה ה-11 לפסה"נ. מייסדיה היו יונים, שבאו לבנותה, לפי האגדה, בהנהגת אנדרוקלוס, בנו של קודרוס מלך אתונה, במקום ישבו פרים, שעבדו לאלת-פריה אסיאנית עתיקה. המתיישבים היוניים זיהו אותה עם ארטמיס (ע"ע). ארטמיס זו נעשתה האלה העיקרית של א' ופולחנה נתפרסם הרבה ונתקיים עד למאות הראשונות של הנצרות. המקדש של ארטמיס (הארטמיסיון), שהוקם בא', גרם לגידולה המהיר של העיר. האוצר של המקדש, שנהרו אליו יוונים ממדינות שונות והפקידו בו את כספם, נעשה השולחני של ערים ומלכים וכן של אישים עשירים. בתקופה הקדומה היה משטרה של א', כמשטרן של רוב ערי יוניה, אריסטוקראטי. במאה ה-7 החליפה א' את האריסטוקראטיה בשלטון של טיראנים, פלישתם של בני-גומר (הקיקריים) לא' הביאה לידי הריסת מקדשה של ארטמיס, אך העיר עצמה ניצלה. אותו דבר אירע לעיר כשצר עליה קרויסוס מלך לודיה. קרויסוס עשה הרבה להרחבתה של א' ולהקמתו של הארטמיסיון מהריסותיו לפי מתכונת רחבה ובפאר מרובה. קודם שנשתלט קרויסוס על א' שלחה אתונה לא' את אריסטוקרטוס, אחד מאזרחיה החשובים ביותר, שנתן לעיר חוקה לפי דוגמת חוקתו של סולון. כשנפלה לדיה בידי פרש (ע"ע) עברה א' לשלטון פרסי, וכשמרדו היונים בדריוש (ע"ע) שמרו תושבי-א' אמונים לפרסים. כפי הנראה, זוהי סיבת הדבר, שאחשוורוש (פֶּרְסֶפֶס) נהג כלפיה בחסד ולא שרף את הארטמיסיון כמו ששרף את שאר המקדשים של ההלנים.

אָפּס (אנג' zero, צרפ' zéro, מלאט' של יה"ב zephyrum, שהוא משובש מערב' الصفر, הריק; גרמ' Null, מלאט' nullus, אין, לא-כלום). במאתימטיקה: מספר וספירה. (1) המספר. כמספר מונה מסמן הא' העדר של דבר נמנה; כמספר סודר הוא נמצא בין המספרים החיוביים ובין המספרים השליליים. מושג הא' כמספר נוצר במאה ה-16 עם הרחבת מושג המספר הקלאסי (היווני) מתוך ההכרח לקבוע פתרונים למשוואות קוויות מחוסרות שרשים חיוביים. הא' הוכנס כשורש המשוואה:

$$a + x = a$$

בפעולת-החיבור הוא משמש כאבר „הניטרלי“ בכל מערכת של מספרים או של עצמים מופשטים, כגון תבורות, חוגים ושוות.

בפעולת-הכפל אין לקבל את הגישה העממית, הרואה את הכפל בא' כלקיחת מחובר „אפס פעמים“ — דבר שאין לו מובן כלל. תכונות הא' בפעולה זו קבועות ע"י חוק-הפילוג:

$$a \cdot (b + c) = a \cdot b + a \cdot c$$

שבו נתפס הכפל כחיבור ממושך. ע"י שימת $c = 0$ מתקבל:

$$a \cdot b = a \cdot (b + 0) = a \cdot b + a \cdot 0$$

ז. א. הכפל של כל מספר בא' יוצר שוב את האבר הניטרלי של החיבור:

$$a \cdot 0 = 0$$

ז. a : הוא חסר-מובן, ועל-כן אי-אפשר לחלק את שני אגפיה של משוואה בא'. — בהעלאה לחזקה קיים:

$$a^0 = 1$$

ומכאן:

$$\log 1 = 0$$

(2) הספר ה. השימוש בסימן הא' (0) הוא התנאי למתן ערך מסויים לכל מספר בהתאם למקום הנתון לו (שיטת הפוזיציה), מתוך הסתמכות על מספר יסודי מסויים (n). רק שימוש זה מאפשר רישום פשוט ודרכי-חישוב פשוטות למספרים. הרעיון של שיטת הפוזיציה כבר הוגה בתקופה קדומה כאמצעי לתיאורם של מספרים גדולים; כג נלקחו עפ"ר המספרים 6 ו-12 או 10 ו-20. אולם העדר הספרה א' מנע את התפתחותה של שיטה זו. אפילו ארכימדס (ע"ע), בחיבורו על חשבון-החול, שמטרתו להגדיר מספרים ענקיים, לא ביצע את הרעיון במלואו. בלא השימוש בא' יכול הסימון 23, למשל, להתכוון לכל אחד מן המספרים: עשרים ושלושה, מאתיים ושלושה, אלפיים ושלושים, וכו'. השימוש בא' מקנה לסימון את חד-משמעותו; למשל, בשיטתנו העשרונית, הא' המוצג מימינה של ספרת-ערך מעלה אותה שלב אחד בסולם העשרוני. ז. א. מכפיל אותה בעשר.

את הרעיון של מתן שם וסמל מיוחד למקום הריק בכתב-המספרים, רעיון שהוא אחת מן האמצאות הנועזות והחשובות ביותר בתולדות התרבות, הגו ראשונה, כנראה, ההודים, בערך במאה ה-6 לסה"נ (רמו מפוקפק לשימוש בסימן-הא' נמצא בתעודה בבליית מן המאה ה-3 לפסה"נ). מן ההודים קיבלתו מצד אחד הסינים ומצד שני — מן המאה ה-9

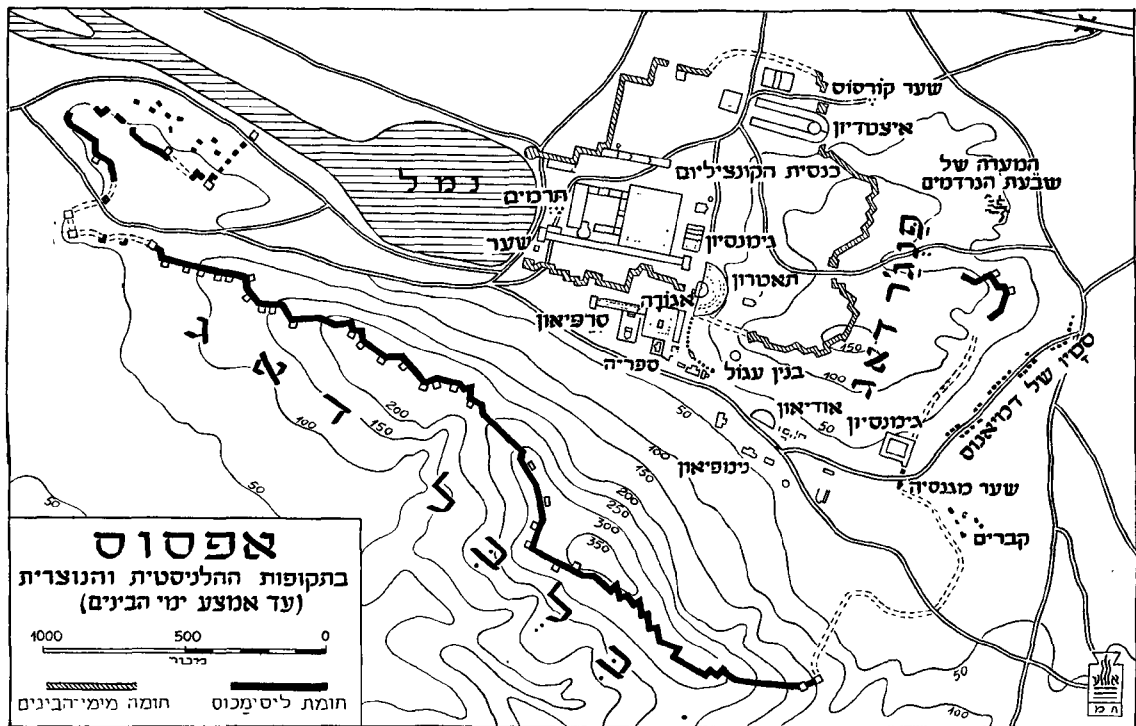

בין הערים החשובות ביותר של מלכות-רומי כולה. דבר זה בא לידי ביטוי בפקודתו של קאראקאלה קיסר, שהפרוקוז-סולים של אסיה, כשהם מגיעים אל פרובינציה זו, חייבים לעלות בראשונה על חופה של א'.

ירידתה של א' התחילה עם האסון שהתרגש עליה בשנת 263 לסה"נ, כשנשרפו העיר והארטמיסיון על-ידי הגותים. אמנם, א' ומקדשה נבנו מחדש, אך פארה הקודם שוב לא חזר אליה.

בתולדות הנצרות הקדומה מילאה א' תפקיד חשוב ביותר. את היסוד לקהילה הנוצרית הראשונה הניח פאולוס השליח בא' תוך התנגדות חריפה של יהודי-המקום והתושבים האלי-ליים, עובדי-ארטמיס (מעשיה-שליחים, י"ט, והאיגרת „אל האפסיים“). יוחנן השליח מילא אחרי ופעל לחיזוק הקהילה הנוצרית. עם התגברותה של הנצרות ברחבי האימפריה הרומית נעשתה א' אחד מן המרכזים החשובים ביותר של האמונה החדשה. ב 431 לסה"נ נתקיימה בא', בכנסייה של מרים הקדושה, הוועידה (הקונציליון) הנוצרית הגדולה, שבה החלט על פולחן מרים כ„יולדת האל“ (θεοτόκος). החלטה זו נתקבלה בשמחה ע"י תושבי העיר כולה, שעדיין נתגעגעו על הפולחן של ארטמיס: הרי ע"י החלטה זו קיבל הפולחן האילי לבוש נוצרי. ב 449 נתכנסה בא' „ועידת-השודדים“, שתכליתה היתה לשים קץ לכת-הנסטוריינים, שבראשה עמד ההגמון דיאוסקורוס מאלכסנדריה. הוועידה נתכנסה על-ידי הקיסר תאודוסיוס II, אבל האפיפיור לאו I לא הכיר בה. עם התמורות המדיניות באסיה הקטנה במאות ה 6 וה 7 בא הקץ על א'. העיר נעזבה לאט לאט ע"י תושביה וירדה לדרגת כפר נשכה, הוא הכפר התורכי אַיָּה סולוק כיום.

החפירות בא' מ 1863 עד 1874 ערך הארכאולוגן האנגלי ווד (Wood) חפירות בא' מטעם המוזיאון הבריטי וגילה את מקומו של הארטמיסיון. אחר הפסקה ארוכה התחילו

אחר מלחמות הפרסים נשתעבדה א' לאתונה. במלחמה הפל-פונטית נמצאה א' חליפות בצד אתונה ובצד אספארטה: היא היתה חברה של הקונפדרציה של דלוס, אך בערך ב 415 נתמרדה ועברה לצידה של אספארטה. לפי תנאי-השלום של אנתאלקידס (387/6) עברה א' שוב לידי הפרסים. ב 334 שוחררה א', עם שאר ערי יוניה, מעול-פרס ע"י אלכסנדר הגדול.

לאחר שמת אלכסנדר הגדול נפלה א' לערך ב 286 בידי ליסימכוס (ע"ע), אחד מן הדיאדוכים (ע"ע). ליסימכוס הוסיב בעיר יוונים מלבדו וקולופון ושיגה את שמה לארסי-נואיה על שם אשתו. ארסינואה; אך אחר מפלתו ומיתתו נשתכח השם החדש וא' חזרה ונקראה על שמה הקדום. הסלוקיים, שא' עברה לידם, שלטו בה עד שנת 190, שבה הופה אנטיוכוס III ע"י הרומים ליד מאגנסיה. הרומים מסרו את א' לבעל-בריתם אומנס II מלך פרגאמון. ב 133 עברה א' ביחד עם כל מלכות-פרגאמון לידי הסנאט הרומי בתוקף צוואתו של אטלוס III (ע"ע). במלחמת מתרדת אופטור (ע"ע) השתתפה א' בפרעות באורחים הרומיים, שישבו באסיה הקטנה, ונענשה על-כך ביחד עם שאר ערי-היוונים, שהיו על צדו של מתרדת כשנלחם ברומי. במלחמת-האזרחים, שפרצה ברומי לאחר שמת יוליוס קיסר, תמכו האפסיים תחילה בקאסיוס וברוטוס ואחר-כך במארקוס אנטוניוס. אף-על-פי-כן לא השפיעה עובדה זו לרעה על התפתחותה של העיר. אוגוסטוס קיסר בנה את הארטמיסיון מחדש וביצע עבודות ציבוריות חשובות בא'. הקיסרים שבאו אחרי הוסיפו לפתח את א', ונדבנים פרטיים התחרו ביניהם על שיקלולה ושיפורה של העיר. ביחוד התבלט בכך אדריאנוס קיסר (ע"ע), שבנה בא' בניינים שונים. א' קיבלה או את התואר „העיר הראשה באסיה“, תואר, שבקבלתו התחרו כל הערים החשובות של הפרובינציה. ואין ספק, שא' נמנתה

פני העמק שביניהן עד לנמל. בתחילת התקופה ההלניסטית נתבצרה א' על-ידי המלך ליסימאכוס בחומה, שארכה הגיע ל 8 ק"מ. מחומה זו נשארו שרידים ניכרים מאוד על הקורסוס. משערי-העיר נותרו שניים: שער מאגנסיה, שחיבר את העיר עם הדרך לעמק המיאנדרוס; ושער קור-סוס על המורד הצפוני של הפיון. סמוך לשער זה, מצד שמאל לכניסה, היה האיציטדיון הגדול, ששימש זירה למירוץ של מרכבות ולקרבות של גלאדיאטורים. בסביבה זו, כלומר, בחלק הצפוני-מזרחי של העיר, נמצאים שרידים של בניינים הרבה, כגון גימנסיון, מרחצאות (תַרְמִים), מקדש. התלק העיקרי והחשוב ביותר של העיר היה דרומית לשטח זה, בין המורדות

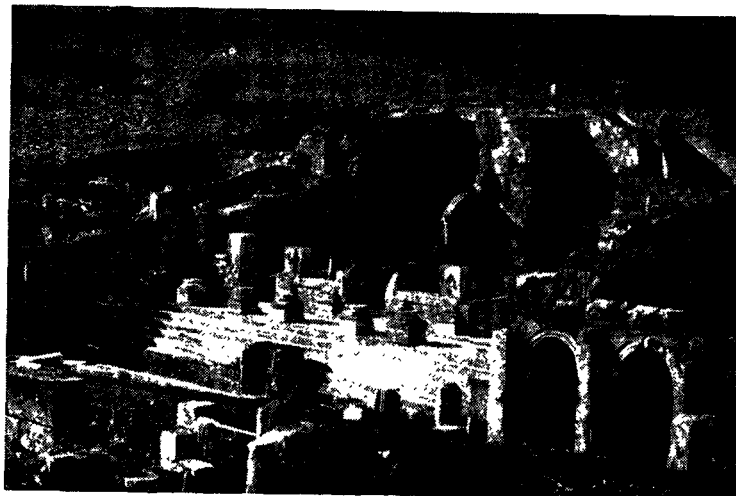

אפסוס. הספרייה של קלסוס פולמאנוס

המערביים של הפיון והנמל. אנו מוצאים כאן את שרידי הכניסה, שבה נתקיימה הוועידה (הקונציליון) הגדולה של 431. להלן לצד דרום אנו נכנסים לשטח של בניינים גדולים, ובתוכם גימנסיון, תרמים ולשכות ארוכות, שהן צופות לצד דרום אל פני הרחוב הראשי, שנקרא „הרחוב הארקאדי“ ע"ש ארקאדיוס קיסר, שחידש אותו בסוף המאה ה-4 לסה"נ. אורך הרחוב היה 500 מ'. באמצעותו היתה מסילה של 11 מ' לכלי רכב, ומשני צדדיה נמשכו לשכות מפוארות. בשני קצות הרחוב, מצד הנמל והתיאטרון, עמדו שני שערי-פאר. הקצה המזרחי של „הרחוב הארקאדי“ הגיע עד רחבה גדולה לפני התיאטרון הגדול, שנבנה במורד הפיון. התיאטרון היה בעל ממדים עצומים והיה בו מקום לעשרים וחמשה אלף צופים. הצופים היו יושבים כשפניהם אל הנמל והים, כלומר, לצד מערב. דרומית-מערבית לתיאטרון נמצא גוש של בניינים חשובים ביותר, בראש וראשונה בניין-הספרייה הנהדר, אפשר היפה ביותר בעיר כולה. הוא הוקם בימי טרייגוס קיסר ע"י בנו ושאר יורשיו של האזרח המכובד של א' גאיוס יוליוס קלסוס פולמאנוס. באותו מקום היתה גם האגורה; כן היה שם מקדש, שחושבים אותו לסרפיאון.

י. קלונר, מישו עד פאולוס, 11 (1951), 87, 91—97; E. Curtius, *Ephesos*, 1874; J. T. Wood, *Discoveries at Ephesos*, 1877; W. M. Ramsay, *Excavations of Ephesos*, Vol. I—II, 1908.

א. ש.

אֶפְסִיָּה (אידיבור; מיון *Ἐφεσῶν, ἡφῆσῶν*, דבר, הגד), בפיסיון-לוגיה הפאתולוגית ובנורולוגיה — הפרעה או ביטול של כושר-הדיבור ללא שיתוק של כלי-הדיבור. הא' אינה אַלמות. היא נגרמת על-ידי מחלות אורגאניות של המוח — כגון: חבלה, שטף-דם, דלקת, גידול — אם הן פוגעות במקומות מסויימים בקליפת-המוח, שהם מכונים „מרכזי-הדיבור“ והם נמצאים תמיד רק באחד משני פלחיו של המוח הגדול: ברוב בני-האדם בפלח השמאלי, ובאיטרים, הכותבים ביד השמאלית, בפלח הימני (ע"ע מח).

לא צורות שונות, שאין להבינן אלא מן הפונקציות החלקיות, שמצירופן מתהווה תהליך-הדיבור. הילד הקטן — וכן המבוגר הלומד לשון חדשה — קולט תחילה שמות של עצמים על-ידי השמיעה (המבוגר גם ע"י הראייה, בדרך הקריאה), והוא קושר כל שם ברשמים אחרים המגיעים

במקום החפירות השיטיות בהנהלתו של בנדורף מטעם המכון הארכאולוגי האוסטרי, והמשיכו בחפירות בא' חוקרים אוסטריים שונים עד מלחמת-העולם I וגם אחריה (ב1926). האַרְטְמִיסִיוֹן נמצא דרומית-מערבית מן הגבעה אַיָּאָה-סֶלוֹק. המקדש העתיק ביותר היה בצורת קרפף מוקף חומה. בתחום הקדוש (*τέμενος*) עמד פסל האֵלֶה תחת עץ קדוש ולפניו מזבה. דביר לפסל-האֵלֶה עדיין לא היה קיים בתקופה קדומה זו. בשלב השני של התפתחות האַרְטְמִיסִיוֹן, בסוף המאה ה-7 או בתחילת המאה ה-6 לפסה"נ, הורחב התחום, אך צורתו הכללית לא נשתנתה. בדרגה השלישית כבר היה קיים בניין בממדים קטנים, שיש רואים בו את האַרְטְמִיסִיוֹן הראשון בסיגנון יוני. באמצע המאה ה-6 בערך נבנה האַרְטְמִיסִיוֹן הגדול הראשון. שיעוריו היו 110×55 מ'. סיגנונו היה יוני והיה בנוי לפי התבנית של מקדש דיֶפְטֶרִי, כלומר, היה בעל מערכת-עמודים כפולה (ע"ע יון, ארדיכלות). מספר העמודים לאורך הגיע עד עשרים ולרוחב עד שמונה. הארדיכלים של אַרְטְמִיסִיוֹן זה היו כְּרִסְיֹפֹן מְקִנֹסֹס ומְטַגְגֹס בנו. לפי המסורת נמשכה הבניה 120 שנה ונסתיימה באמצע המאה ה-5. בתחילת העבודה תרם קרויסוס מלך לודיה למקדש זה מספר מרובה של עמודים מקושטים בתבליטים. מקדש זה, אחד מן היפים ביותר שנבנו בסיגנון יוני, נשרף על-ידי הָרוֹסְטֶרְטֹס, שלפי האגדה רצה לעשות לו שם-עולם בונה, בשנת 356 — לפי המסורת, בלילה שבו נולד אלכסנדר הגדול. המקדש הוקם מחדש בממדים גדולים יותר בתקופה ההלניסטית ובנייניו נמשך הרבה שנים. כשהגיע אלכסנדר הגדול לא' כבר היה המקדש החדש בנוי. הארדיכל היה כִּירוֹקְרֶטֶס, והפסלים המפורסמים של המאה ה-4, סְקֹפֶס (ותלמידיו) ופְרֶפְסִיֶטֶלֶס, השתתפו בקישוטו ע"י עבודות-תבליט. האַרְטְמִיסִיוֹן ההלני-סטי היה עצום בגדלו, אבל מבחינה של עדינות הביצוע האמנותי נפל מן המקדש היוני, שקדם לו. הוא עמד עד שנת 262/3 לסה"נ. באותה שנה נשרף ע"י הגותים ומאורע זה היה תחילת הסוף של המקדש והפולחן גם יחד, כאמור. אמנם, אף לאחר שרפת הגותים הוקם המקדש מחדש, אך בממדים קטנים הרבה יותר. נצחון-הנצרות הביא כליה על פולחן אַרְטְמִיס של א', שאת מקומו ירש הפולחן של „יולדת-האל“ (עיין למעלה).

מן החפירות נתברר, שהעיר א' השתרעה על שתי הגבעות, פיון (כיום פְּנַאִיר־דַאג) וקוֹרְסֹס (כיום בַּל־בַּל־דַאג), ועל

„מרכזים" על פני קליפת הפלה השמאלי של המוח הגדול

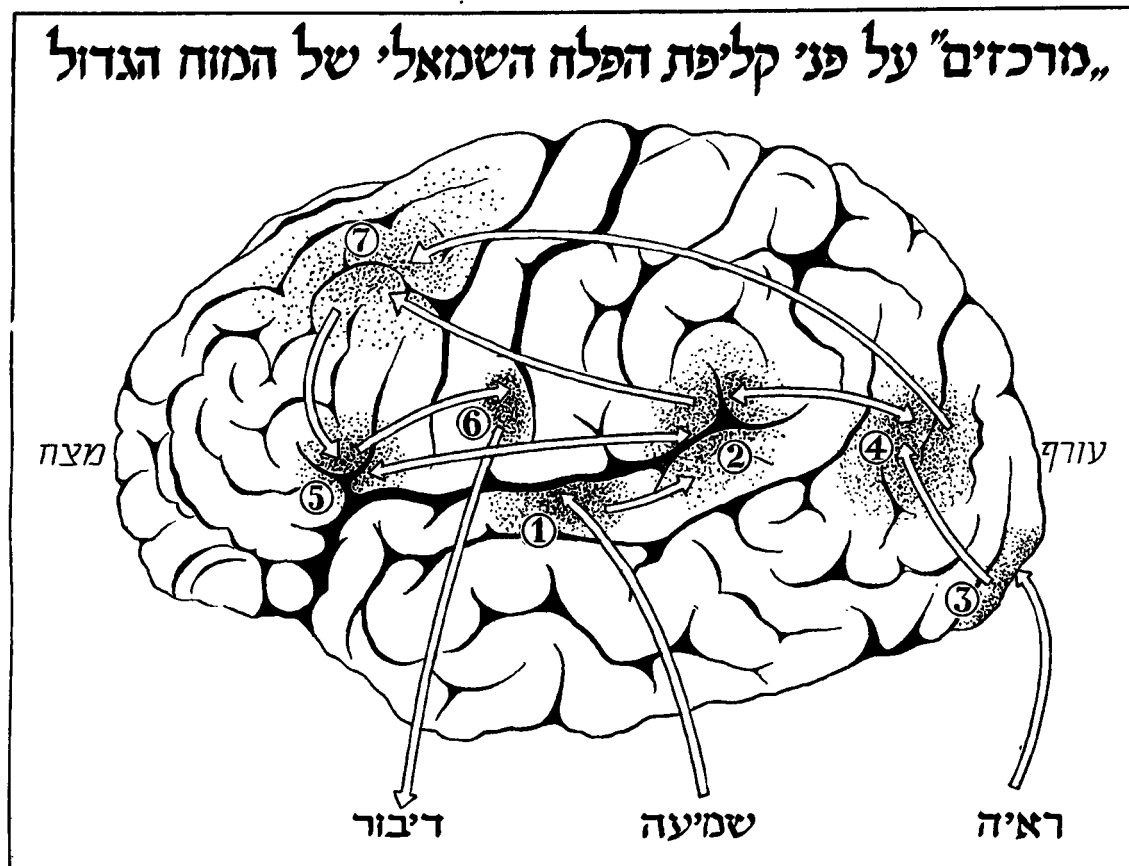

1. מרכז השמיעה; 2. מרכז ורניקה; 3. מרכז הראיה; 4. מרכז ההכנה החזותית; 5. מרכז ברוקה; 6. מרכז לתנועות השפתיים והלשון; 7. מרכז המושגים

שולט בכל כלי-הדיבור — ניטל ממנו הכוח להתאים את התנועות של הכלים השונים ליצירת מלים מסוימות. לפיכך הוא רק ממלמל ומוציא הברות בודדות ללא טעם ותוכן. במקרה של מחלה באיזור (7) שבאונה המצחית מופעת „א' אמנסטית" („איזכרונית", מיון ἀμνησία, שיכחה), שמתפרשת כהפסקת הקשר בין המושגים, או בין מחשבות-האדם, ובין מרכזי-הדיבור: החולה יכול גם לשמוע וגם לדבר, מתוך חזרה על מלים ששמע, אך אינו יודע את השמות של העצמים ואינו יכול להפוך את מחשבותיו למלים מתאימות, בדומה לאדם שמחמת אי-ידיעתה של לשון מסוימת אינו יכול לבוא בדברים עם הדוברים בה. — הא' הסנסורית ניתנת להיתפס כאחת מצורות האגנוזיה (ע"ע), הא' המוטורית — כאחת מצורות האפרפסיה (ע"ע).

למעשה אין הא' מופעת עפ"ר באחת מצורותיה הברורות המוגדרות להלכה, אלא בצורה של תסמונת שיש בה משום תערובת של צורות הא' השונות, מאחר שתהליכי-המחלה פוגעים עפ"ר בשטח רחב של המוח על מרכזיו השונים או משפיעים על פעולת המוח כולו. בהרבה מקרים נפגם ביחד עם כושרי-הדיבור גם כושרי-הכתיבה (אגראפיה, ע"ע), או מופיעות גם צורות אחרות של אפרפסיה (ע"ע), או נפגם כושרי-הקריאה („עוורון-מלים", אלקסיה, מיון λέξις, דיבור) או כושר ההכרה של תמונות או חפצים כביטוי לאגנוזיה.

תורת הא' הקלאסית מבוססת על החקירות של ברוקה (ע"ע) ושל ורניקה (ע"ע). הראשון גילה ב-1861 כמחוחו של

מאותו עצם דרך שאר החושים, ומתוך כך הוא בא לכלל יצירת המושג של עצם זה. המושג, ביחד עם השם, נשאר שמור בזכרונו. רק אח"כ לומד האדם לבטא את השם, ודבר זה דורש אימון מיוחד בתנועות מסופכות ומותאמות של כלי-הדיבור — השפתיים, הלשון, הגרון, מיתרי-הקול ועוד. הדיבור מורכב, איפוא, לכל הפחות, מ-3 פונקציות יסודיות: קליטה, יצירת-מושג, ביטוי. בתפיסת המכאניזם העצבי של פונקציות אלו מחולקים הנורופיסיולוגים זה כשלושה דורות. לפי התורה הקלאסית, ששלטה בסוף המאה ה-19 ובתחילת המאה ה-20, יוחד לכל אחת מן הפונקציות הללו מרכז אנא-טומי מוגדר במוח; מרכזים אלה מחוברים זה לזה, וכולם קשורים במרכזים של התחושות ושל תנועות-השרירים (ציור 1).

כשתליך פאתולוגי פוגע באחד מן המרכזים של הפונקציות הנזכרות, מופעת א', שצורתה תלויה בכל מקרה ומקרה במקום הפגיעה. כשנפגע המרכז (2) שבפיתול הרקתי השמאלי הראשון, התוצאה היא „א' סנסורית" או „הא' של ורניקה", שמתבטאת באי-הבנה של המלים המדוברות: החולה דומה לאדם השומע לשון זרה לו — שומע את המלים, אפילו יכול לחזור עליהן, אך אינו מבין את תכנון, ולפיכך אף אינו מסוגל להשתמש בהן מדעתו. כשניזוק המרכז (5) שבפיתול המצחי השמאלי השלישי, מופעת „א' מוטורית" או „הא' של ברוקה", שהיא פגימה בכושר ביטוי-המלים: החולה מבין כל מה שהוא שומע, אך אינו יכול לדבר, אע"פ שהוא

אך הוא בולע גם עכ-
ברים. — הא' הוא האר-
סי שבנחשים; הרעל שבו
הוא המוליטי ונורוטרופי.
סימניה של הכשת'א' הם:
כאב עז במקום הנשיכה,
שפכידם בחך, בחוטם,
מתחת לציפרני הידיים
והרגליים, ולפעמים גם
הקאת-דם, צמרמורת וע-



אפסיה (Echis colorata)

וית'השרירים. באיזורים, שבהם מצוי הא' הרבה, מגעת
התמותה מנשיכתו ל-1:5.000 באוכלוסייה.

בא"י מצוי המין E. colorata במדבר-יהודה (מזרחית
לנחל-קלט), בסביבות ים-המלח ובכיר-הירדן עד לגלפוע. —
בתנ"ך הוא נזכר כנחש-מדבר (ישע' ל, ו) קטלני (איוב
כ, טז).

אפס (אנג' וצרפ' horizon, גרמ' Horizont, מיוו' ὁρίζων —
קרהגבול). הא' הארצי, הטבעי או הנראה, הוא
קרהגבול של שטח פני-הארץ הנראה לעיני הצופה מנקודה
מסוימת; לשון אחרת — קרהמגע של פני-הארץ וכיפת
הרקיע הנראית כנטייה עליהם. קרהא' נקבע ע"י המשקיים,

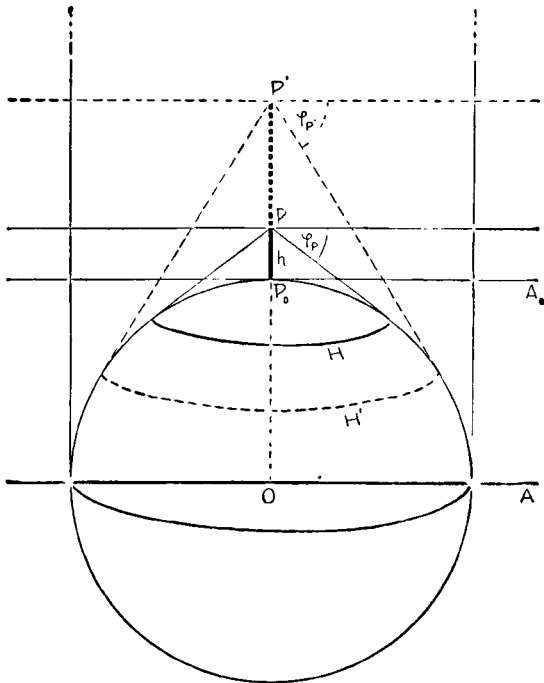

ציור 1. האופק הארצי והאפסיה האסטרונומיים

הנמתחים מעין-הצופה (P, ציור 1) לכדור-הארץ. במישור
נרחב ופנוי או על-פני הים יש לא' צורת מעגל, שהצופה
נראה כעומד במרכזו. קטרו של מעגל זה תלוי בגובהה של
עין-הצופה מעל פני-הארץ ($h = P_0P$); על פני-הארץ ממש
(P_0) הוא להלכה 0, והוא הולך וגדל עם התרוממותו של
הצופה מעל פני-הארץ (P, P', \dots), עד שבמרחק אינסופי
הוא מקיף להלכה את חצי-הכדור. לכל נקודה על פני-הארץ
(P_0) יש שורה של א' משלה, שהם מעגלים קונצנטריים
(H', H, \dots) מסביב לאותה נקודה. מחמת הקטנות של קטרו

אדם, שסבל בחייו מא', את ההרס של האיזור (5), שנקרא
אח"כ על שמו; השני פיתח ב-1871—1907 את תורת-המרכזים
כעקרון של מכאניזם-הדיבור ושל פעולת-המוח בכלל. ה.
ג'קסון (ע"ע), ר. הד (ע"ע), פ. מ'י (ע"ע), ובדור האחרון
ק. גולדשטיין (ע"ע) עירערו על השקפה זו: הם רואים
את הא' לא כביטוי של הפרעות במרכזים מסוימים דוקה,
אלא כתגובה של המוח כולו ושל האישיות בשלמותה על כל
הפרעה פאתולוגית. ביחוד עמד גולדשטיין, שהעמיק מאוד את
החקירה בבעיה זו, על הגישה ה"אורגאניסטית" (ע"ע אורג-
ניזם). אולם בזמן האחרון נרכשו על-ידי הנורו-כירורגיה
והאלקטרו-פיסיולוגיה של המח (ע"ע) ידיעות חדשות חשוב-
בות. שיש בהן משום חיזוק לתורה הקלאסית של ורניקה.
הטיפול בא' וסיפויי-הריפוי תלויים בטיבם של גורמי-
המחלה. במחלה חולפת חולפים עפ"ר מעצמם גם סימניה-הא'.
לאחר תבלה או ניתוח, המשאירים אחריהם צלקת, נשאר
הא' עפ"ר קבועה. אולם יש גם כאן מקרים של הטבה חלקית
עצמית איטית. במקרים אחרים, כשהחולה עדיין צעיר או
בגילה-עמידה, אפשר לפעמים לחדש את כושר-דיבורו ע"י
חינוך ואימון ע"י מומחה לפדאגוגיה רפואית — טיפול,
שדורש זמן ממושך וסבלנות מרובה מצד החולה והרופא
כאחד. — המכאניזם של הטבות אלו של הא', לאחר שרקמת-
המוח נפגמה פגימה בלתי-חוזרת, עדיין אינו ברור כל צרכו.
אפשר להסבירו ע"פ תורת-השלמות של המוח, ואילו לפי
תורת-המרכזים יש להניח, שהפלח השני של המוח נכנס
במקום הפלח הנפגע, או שמרכזים אחרים מקבלים עליהם
את התפקיד של המרכז שנפגם.

C. Wernicke, *Der aphasische Symptomen-Komplex*, 1903;
A. Nielsen, *Agnosia, Apraxia, Aphasia*, 1947; K. Gold-
stein, *Üb. Aphasie*, 1927; idem, *Language and Language
Disturbances*, 1948.

י. פר.

אפסנאות, ע"ע צָבֵא.

אפסיה (Echis), סוג של נחשים ממשפחת הצפעוניים (ע"ע);
הסוג כולל שני מינים: E. carinata ו E. colorata,
שהם חיים באפריקה (מצפון לקרהמשווה), בקדמת-אסיה,
בפרס ובהודו. — הא' מגיע בארפו ל-70 ס"מ; אפיינים לו
ראש משולש, הנבדל מן הגופה על-ידי צוואר דק, ועיניים
בעלות אישון מאונך. צבע-גופו הוא אפור; לאורך גבו
יש כתמים לבנים גדולים, ומשני צדי-הגוף — כתמים שחרחרים.
כשהא' מרגיש בסכנה או הוא רוגז גופו מתפתל ומשמיע קול
קישקוש, שבה מחמת השתפשותם של הקשקשים שבפיתולי-
הגוף זה בזה, ולא מלחישה או נשיפה, כמקובל באמונה
העממית. הא' חי באיזורים חריבים; עפ"ר הוא מסתתר תחת
אבנים או סלעים. הוא ניזון בעיקר מחרקים ומקרביר-רגליים.

לעומת ראדיוס-העיקום של כדור-הארץ, נראה שטח פני-הארץ שבתחומי הא' כמישור; רק בגובה מרובה מאוד — כגון בצי- לוימים ממטוסיסטרטוספירה — ניכרת הצורה הכיפתית של השטח. — ראדיוס-הא' / ז. א. רוחק-הראיה המאכסימאלי, הוא:

מגובה של	50 מ'	—	27.2 ק"מ
"	100 מ'	—	38.5 "
"	500 מ'	—	86.1 "
"	1 ק"מ	—	121.9 "

הא' האסטרונומי המדומה בכל נקודה (P_0) על פני- הארץ הוא המישור (A) המשיק לכדור-הארץ בנקודה זו. קו-החיתוך המדומה של מישור זה עם כדור-השמים (ציור 2) חוצה את זה האחרון לשתי כיפות: גלויה — מעל לא',

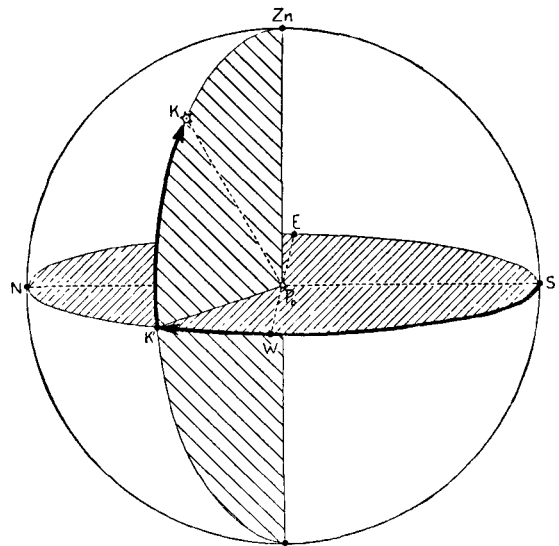

ציור 2. שיעורי האופק

ומכוסה — למטה ממנו. אם נמשיך את ראדיוס-הארץ מנקודת עמידתו של הצופה (P_0) בקו ישר כלפי מעלה, יפגע קו זה בכיפת-הרקיע בנקודה (Z_n), שנמצאת מעל קדקדו של הצופה; נקודה זו נראית כקוטב-הכיפה ונקראת Z_n (משוּבש מערב' ست الراس — סִמֵת אלראס = כיוון- הראש); המשכו של אותו קו בכיוון הפוך למטה ממישור-הא' מביא לנקודת נאדיר (N_d ; מערב' نظير السم — נזיר אלסִמֵת, שממול לסמת).

מחמת כדוריותו של הארץ אין הא' הנראה מזדהה עם הא' האסטרונומי, והוויית שבין כיווניהם, שהיא הולכת וגדלה עם גובה נקודת-התצפית מעל פני-הארץ, נקראת הרכנת-הא' (ציור 1, φ_p, φ_p). הא' האסטרונומי האמיתי, או הגאון- צנטרי, הוא המישור המקביל לא' האסטרונומי המדומה והעובר דרך מרכזו של כדור-הארץ (O). לפיכך המרחק בין שני הא' הוא כמידת ראדיוס-הארץ (OP_0) — רוחק, שהוא אפסי לעומת רחקה-הכוכבים. אולם מבחינת גרמיה-שמים הקרובים יותר — למשל, הלבנה — יש הפרש ניכר בין מצ- ביהם של גרמים אלה ביחס לשני הא' האסטרונומיים, והפרש זה נקרא פאראלאכסנת-הא' (ע"ע אסטרונומיה, ע' 792).

מישור-הא' וקו זניט-נאדיר הניצב עליו הם צירים לאחת ממערכות-הקואורדינאטות השמימיות, המשמשות לציון מקו- מותיהם של הכוכבים (ע"ע שמים). לצורך זה מעבירים על פני כיפת-הרקיע מישורים מקבילים לא' — קווי-אלמוקנ-

טִרְאָת (ערב' أَلْقَطْرَات — המעוגלות) — ומישורים דרך ציר זניט-נאדיר, שהם ניצבים על הא' — זקפים או קווי-גובה, — בדומה לרשת קווי הרוחב והאורך שעל-פני כדור-הארץ. על קו-הא' נקבעות 4 נקודות (ציור 2): מזרח (E) ומערב (W) — שהן נקודות-החיתוך של הא' ושל קו-המשווה השמימי (ע"ע שמים) — ודרום (S) וצפון (N), שהן קצות הקוטר הניצב על הקוטר מזרח-מערב. הזקיף העובר דרך נקודות הדרום והצפון הוא המרידיאן (מלאט' meridianus — צהריים או דרום) — קו-הצהריים או הצוהר. מקומו של כל כוכב (K) ביחס לנקודה P_0 נקבע ע"י שני שיעורים: הוויית שבין הראדיוס שלו ובין מישור-הא' — הגובה $K'P_0K$ או הקשת $K'K$, והוויית שבין זקיף- הכוכב ובין מישור הצוהר SP_0K' או הקשת SK' — האזימות (ע"ע). — מדידת שיעורי-הא' היתה בשעתה אחת מן השיטות החשובות ביותר בנטות (ע"ע).

י. ל.

אָפֶק, שלושה מקומות, שהם נזכרים במקרא ונקראים כך על

שם האפיקים שבקרבתם, שהמים גואים וגוברים בהם. (א) עיר מלוכה כנענית (יהו' יב, יח) בין אונו (כפר ענה) ושוכו (שויקת א-ראס) בשרון, א' כבר נזכרת בכתבי המארות המצריים מן המאה ה-19 לפסה"נ ("אפקום") ובכת- בות תחותמס III (אפקן). בימי השופטים ובימי שאול שימשה בסיס חשוב לפלשתים במסעיהם נגד ישראל. כאן חנו הפלשתים קודם שניצחו את ישראל ושבנו את ארון- אלוהים בימי שמואל (שמ"א ד, א) וכן לפני הקרב האחרון עם שאול (שמ"א כט, א). השם א' נשתמר במגדל אפק (ע"ע) ערד בימי השלטון הרומי, ואולם א' עצמה הפכה מימי הורדוס לאנטיפטריס (ע"ע). כיום א' היא תל ראס אל-עין או ראש העין. בחפירות-ניסיון בתל ובקברתו נתגלו שרידים מן התקופה שלפני האבות (תקופת הברונזה הקד- מה) ואילך.

Albright, *JPOS*, 1923, p. 52; id. *BASOR*, No. 11, p. 6; No. 33, p. 33; Alt, *PJB*, 1925, p. 50 ff.; 1932, p. 19 ff.; Iliffe Ory, *QDAP*, V, p. 111 ff.; id., VI, p. 99 ff.

(ב) עיר כנענית בנחלתו של שבט אשר (יהו' יט, ל), ששבט זה לא הוריש אותה (שופ' א, לא). בכתבות האשור- ריות מימי אסרחדון היא נזכרת בשם אַפְך. רוב החוקרים קובעים את מקומה באחד מן התלים בעמק עפּו. מתקבל ביותר על הדעת הזיהוי של א' עם תל פְּרִדְנָה, שלרגליו מוצאו של נהר נעמן (בלוס); בתל נמצאו חרסים וכלי-נשק מתקופת הברונזה התיכונה. בחרבת פְּרִדְנָה ליד התל נמצאו בימי הצלבנים טחנות-מים, שהן ידועות בשם רְפּוֹרְדָנָה.

Alt, *PJB*, 1928, p. 59; ib., 1929, p. 41; Saarisalo, *JPOS*, 1929, p. 38 f.

(ג) א' ש"במישור" הנזכרת במל"א כ, כו-ל; מל"ב יג, יז — ובה ניגף ארם לפני ישראל פעם בימי אחאב ופעם בימי יואש. הכוונה היא לפיך שבגולן, בתחום סוסיתה, סמוך לכביש דמשק-בית-שאן (דרך הים), במישור פורה, על-יד מעיין פיק העשיר במים. בא' זו היה קיים ישוב גם במאה ה-4. בחורבותיה נמצא עמוד ועליו סמל-המנורה וכתובת יהודית-ארמית. החורבה הקדומה ביותר נמצאת בחרבת אל- עקבה, דרומית-מערבית לכפר הנוכחי.

Schumacher, *Jaulan*, p. 136 ff.; Albright, *AASOR*, II, pp. 29 ff.

י. א. י.

החומצות הם מסיסים במים וניתנים למיצוי מן הא' ע"י שטיפה במים; לפיכך המישרה המימית של מיניא' היא בדרך-כלל אלקאלית. הפוספאטים, הקארבונאטים והסילי-קאטים של המתכות הכבדות, וכן תחמצות הברזל והמאנגאן, אינם ניתנים להפרדה מן הא' ע"י השרייתם במים.

טיב הא' מבחינה כמותית ואיכותית משתנה בהתאם למקורו, ואפילו בצמח או בבעל-חיים אחד השיעורים מש-תנים מאבר לאבר, וכן הם תלויים בגיל הצמח או החי, בתנאי-גידולו, וכד'. בדרך-כלל ניכרת קביעות מרובה בשיעור-ריהם של המרכיבים הקבועים: האורגאניזמים החיים, וביחוד בעלי-החיים, מצויידיים במנגנונים פיסיולוגיים מיוחדים, שמיצבים את שיעורי-המינראלים בכל גופם ובכל אבר ממנו כמעט ללא תלות בטיבה של אספקת-החמרים מן החוץ, כגון מנגנון-ההפרשה בעלי-החיים, שפעולתו מכוונת לפעור-לת המנגנון של קליטת-המוזון. שיעוריהם של המרכיבים המתחלפים תלויים במידה מכרעת בטיבו של קרקע-הגידול, באורח-ההזנה, וכד'. אולם אף כאן הוכר בשנים האחרונות, שיסודות שונים, שמופיעים בא' בכמויות זעירות ביותר («חמרי-עקבות», trace substances) ושנחשבו לפנים כעירוי-בים טפלים, שחדרו במקרה מן החוץ, ממלאים תפקידים חשובים — ולפעמים אפילו חיוניים — בפסיולוגיה של האורגאניזם החי בתור מרכיבים של קאטאליזאטורים בי-ולוגיים («ע"ע פרמנטים»). על יסודות אלה נמנים, למשל, אבק, קובאלט, מוליבדן, ועוד — מתכות, שמעולם לא ייחסו להן תפקיד בתהליכי-החיים.

בדרך-כלל עשיר א' של זרעים בפוספאט, א' של עלים וגבעולים — בסיליקאט, א' של פקעות ופירות — במלחי-אשלגן. א' של צמחי-יבשה מכיל יותר נתרן, של צמחי-ים — יותר אשלגן; לא' של צמחי-ים אפיניתי נוכחותם של ברו-מידים ויודידים. שיעור הא' בעצה היבשה של רוב העצים הוא מ 0.2% עד 0.5%, אבל בתלקים אחרים של הצמח הוא יכול להגיע ל 5%, ואפילו ל 20% ויותר.

א' אנימאלי מכיל בדרך-כלל הרבה פוספאט, שעיקרו — ביחד עם פלואוריד — בא מן העצמות. מן הבשר מתקבל א' רב-אשלגני, מן הדם — רב-נתרני. הא' של נוזל-הדם הוא כמעט שווה בשיעורו ובהרכבו בכל היונקים, ובכללם האדם, ואילו הא' של תאי-הדם הוא בעל הרכב אחר לגמרי, והוא שונה ומיוחד בהרכבו בכל מין ומין («ע"ע דם»). — גוף-האדם הנשרף משאיר אחריו 6—7% של א'.

א' גוף-האדם (%) :

0.001 Al ; 0.04 Mg ; 2.2—1.6 Ca ; 0.3—0.25 Na ; 0.4—0.3 K ; 0.01 Fe ; 0.0004—0.0002 Cu ; (?) 0.0004—0.0005 Mn ; (?) 0.001 ; 0.3—0.2 Cl ; 0.001 Si ; 0.25—0.2 S ; 1.2—0.9 P ; (?) 0.002 Zn ; 0.0001—0.00004 J ; 0.009 F

א' של צמחים — ובמידה מצומצמת גם זה של בעלי-חיים — היה לפנים המקור היחיד להפקתם של אלקלי («ע"ע»). אשלג («ע"ע») וסודה («ע"ע»). עד הדור האחרון היו נוהגים בארצות העשירות ביערים, כגון סיביר וקאנאדה, לשרוף עצים לשם מיצוי האשלגן הקארבונאטי מאפרם. א' של צמחי-ים שימש מקור להפקת יוד («ע"ע»). — משום השיעור של האשלג והפוספאט שבו עדיין לא אבדה חשיבותו של הא', וביחוד של א'-העצמות, כחומר-דישון לקרקעות שהן עניות במינראלים אלה.

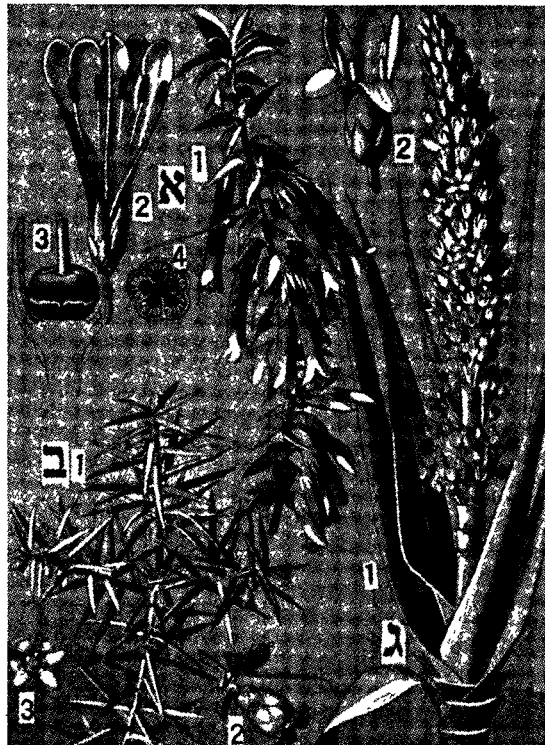

אפקריים (Epacridaceae): א. *Epacris longiflora*; 1. ענף פורח; 2. פרח; 3. פרי; 4. חתך-רוחב של הפרי (2 עד 4 טונדלים). ב. *Styphelia oxycedron*: 1. ענף פורח; 2. פרח; 3. כראה הפרח מלמעלה. ג. *Dracophyllum sp.*: 1. ענף פורח; 2. פרח (טונדל)

אֶפְקָרִים (Epacris), סוג של צמחים ממשפחת האֶפְקָרִיים, שהיא קרובה ביותר לאברשיים («ע"ע»). הסוג כולל 30 והמשפחה — כ-325 מינים, שברובם הם שיחים ילידי אוסטרליה והאיים של הים הדרומי ובמיעוטם ילידי פאטא-גוניה וארץ-האש. חלק מהם מקובלים כצמחי-נוי.

אָפֶר, 1. בביולוגיה — חומר לא-דליק, שמשתייר מרקמות צמחיות או אנימאליות או מחמרים ממקור הצומח או החי שעלו באש. הרכבו הכימי וכמותו של הא' מעידים על טיבו של החומר המינראלי, שהיה כולו בפרוטופלאסמה החיה, ועל חלקו של חומר זה במבנה-התאים. — סוגי-הא' השונים הם תערובות של תחמצות ומלחים. מרכיבים קבוי-עים — ז. א. מצויים בשיעורים ניכרים בכל א' — הם: אשלגן, נתרן, סידן, מאגנזיום, ברזל — כתחמצות, או כקאר-בונאטים, פוספאטים, סולפאטים, סיליקאטים, כלורידים; מרכיבים מתחלפים — ז. א. נדירים וארעיים — הם: ליתיום, רובידיום, באריום, סטרונציום, אלומיניום, מאנגאן, אבק, נחושת, ניקל, קובאלט, מוליבדן, ומן האניזים — בוראט וההאלוגנים (פרט לכלוריד). מלחים שמצויים בא' אינם סימן למציאותם כצורתם ברקמה החיה קודם שנשרפה; למשל, רוב הקארבונאטים אינם אלא פרי שריפה של מלחי החומצות האורגאניות. גם חלק מן הפוספאטים והסולפאטים נוצרים רק בשעת השרפה מן הזרחן והגפרית שבחלבונים. מצד שני, אע"פ שעיקרה של הרקמה החיה הן תרכובות של חנקן (חל-בונים), אין למצוא את עקבותיו בא'; כולו נהפך לחמרים נדיפים בשעת שרפת החומר האורגאני. — ההאלוגנידים והסולפאטים של המתכות שבא' ומלחי-אלקאלי של כל

לוח א
אפר של צמחים מיובשים

Cl	Si	S	P	Mn	Fe	Mg	Ca	Na	K	כלל-הא' %	חומר
0.002	0.002	0.02	0.04	0.01	0.002	0.05	0.08	0.01	0.14	0.5	עץ-אלון
—	0.02	0.01	0.02	—	0.02	0.05	4.7	0.02	0.26	7.2	קליפת-אלון
1.3	9.1	0.30	0.21	0.001	0.27	0.28	1.1	0.12	1.8	26.7	שֶׁבֶט
0.1	1.1	0.15	0.2	0.005	0.07	0.08	0.28	0.05	0.7	4.5	קש-שיפון

לוח ב
א' של חמרים טבעיים צמחיים ואנימאליים (%)

Cl	S	P	Mn	Cu	Fe	Mg	Ca	Na	K	
0.05	0.17	0.37	0.005	0.0008	0.006	0.17	0.06	0.06	0.47	חטה
0.04	0.15	0.37	0.003	0.0007	0.005	0.15	0.06	0.06	0.45	שיפון
0.04	0.13	0.28	—	—	0.001	0.08	0.02	0.02	0.45	קמח-שיפון
0.02	0.03	0.06	0.0002	0.0002	0.001	0.03	0.01	0.02	0.48	תפוחי-אדמה
0.06	0.03	0.05	0.0007	0.0002	0.003	0.05	0.03	0.08	0.43	חרד
0.004	0.01	0.02	0.0001	0.0007	0.0003	0.01	0.03	0.01	0.18	תפוחי-זהב
0.11	0.03	0.09	—	0.00003	0.0002	0.01	0.12	0.05	0.14	חלב-פרה
0.12	0.20	0.16	0.00003	0.0002	0.003	0.01	0.06	0.15	0.13	ביצים
0.08	0.23	0.20	?	?	0.003	0.02	0.01	0.08	0.34	בשר רוח
0.10	0.25	0.37	0.0003	0.004	0.012	0.02	0.01	0.09	0.30	כבר

לוח ג
דוגמות לסוגים של א-פחם

נקודת- היתוך	ה ר כ ב %							
	TiO ₂	אלקאלי	MgO	CaO	MnO	Fe ₂ O ₃	Al ₂ O ₃	SiO ₂
1,500°	1.4	1.7	0.7	0.5	—	5.6	38.3	51.8
1,380°	1.2	2.1	1.3	5.8	—	8.8	35.0	42.7
1,150°	1.4	4.8	2.1	3.7	0.3	25.0	25.8	36.9

א' נוצר ומצטבר בכל תנור או כבשן מוסק בפחם, וסילוקו מזמן לזמן הוא הכרחי להסקה. מעריכים, שכ-1½—1 מן ההוצאה השוטפת של כל מפעל תעשייתי או מפעל-חשמל השורף פחם יש לזקוף על חשבון הטיפול בא'. מכאן אחד מן היתרונות של השימוש בדלק נוזל (שמן-אדמה), שבשעת שרפה הוא הופך כולו לחמרים גזיים ואינו משיך א' כלל. סוגים משובחים של פחם מכילים 5—10% א', סוגים בינוניים — עד 15%, סוגים פחות-ערך — עד 20%, ולפעמים עד 25%. א'-הפחם הוא מחוסר-פוספאט ומעוט-אשלג, ועיקרו אלומיניום וברזל סיליקאטיים; לפיכך אין לו ערך כחומר-דישון. מידת הקשיים הנגרמים ע"י התהוותו של א' תלויה לא רק בכמותו אלא גם באיכותו — בנקודת-היתוך: א' בעל נקודת-היתוך גבוהה מצטבר בצורת אבקה, שהיא נוחה יותר לסילוק, ואילו א' שניתך בחום-הכבשן חוזר וקופא בצורת

הכימיה העתיקה, שראתה ב"עפר" יסוד כימי, ראתה בא' את היסוד ה"עפרי" שבגופים הגשמיים. סמיכות-מחשבה זו שבין עפר לא' מתבטאת גם במליצה המקראית (ברא' יח, כז; איוב ל, יט; מב, ו) ובמנהגי אבלות וסיגוף בישראל בתקופת-המקרא (יהו' ז, ו; שמו"ב יג, יט; ישע' מז, א; נח, ה; ירמ' ו, כו; יונה ג, ו; איוב ב, יב; אסתר ד, א ועוד). ובזמן מאוחר יותר — בתלמוד (תעני', ט"ז, א'; ב"ב, ס', ב' ועוד). מנהגי סיגוף ועינוי, שהם קשורים בשימוש בא', נתקבלו גם במערב בפולחן של הכנסיה הקתולית, שבה נפתחים ימרי הצומות שלפני הפסחא ב"יום-האפר" (dies cinerum): ביום זה מפוזר הכהן אפר-מקלה של לולבים מקודשים על ראשי הכורעים לתפילה ואומר: "זכור, אדם, כי עפר אתה ואל עפר תשוב" (ע"פ ברא' ג, יט; תהיל' קג, יד; קהל' ג, כ; יב, ז).
2. בטכניקה — השייר המוצק של חמרי-דלק שנשרפו.



פסל אפרודיטי טראשית התקופה ההלניסטית.
נמצא בוואריטערה שבהר הכרמל

האהבה הרומית, ונחשבה לאמו של העם הרומי. לפי אפלטון ולפי סופרים מאוחרים יותר זוהתה א' עם הכוכב נוגה (= ננוס).

פולחן א' היה רווח בכל העולם העתיק; מרכזי-הפולחן החשובים ביותר שלה היו פאפוס ואמאטוס שבאי קפריסין, האי קיטרה (דרומית לפלופונסוס), האי דלוס והעיר קורינתוס. במערב היה מפורסם ביחוד היכלה בהר אריקס (Eryx); שיש רואים בשמו צורה כנענית: ארך) שבסיציליה ומשם נתפשט פולחנה (מתוך זיהוי עם ננוס האיטליית) ברחבי אי-טליה. בארץ-ישראל ידוע היה פולחנה של א' לא רק באש-קלון (ע' למעלה), אלא אף בעכו, ועל רבן גמליאל השני מסופר, שהיה רוחץ בעיר זו, במרחץ של אפרודיטי (משנה ע"ז, ג', ד'), פסלי א' נמצאו באי במקומות שונים.

גושים או בצורת שכבה מוצקת, שהיא דבקה בדפנות ומאפלת אותן מחמת האלקאליות שלה, אלומיניום סיליקאטי הוא קשה-היתוך; נקודת-ההיתוך מיונמכת עם ריבויין של תחמוצת-הברזל ותערובת של אלקאלי וסיד. — המיתקנים להרחקת הא' מכבשנים ותנורים הם משני סוגים: (1) אֶזְק־טורים (ע"ע), שפועלים בכוחו של סילוֹן-מים הנזרק בלחץ גבוה; (2) מכשירים מכאניים לגירוד ולכיתוש.

3. א' ג ע שי — מאגמה, שנזרקה בצורת אבקה דקה מה-רגעש מתפרץ; הרפכו הוא כהרפב המאגמה שממנה הוא בא. באויר שקט מיתמר הא' מעל לוֹע־ההר כעמוד-עשן וקוף, שמתפשט למעלה לצדדים כעין אורן-הסלע; רוחות עלולות להעביר אותו למרחקים גדולים. הופעתו בכמויות גדולות גוררת מטרות-א' בסביבות הר-הגעש, שמשקעיהם על-ידי לים לכסות בשכבה עבה שטחים נרחבים; חורבן פומפיאה (ע"ע) הוא הדוגמה המפורסמת לכך. א' ג ע שי דק-שבדק, שנישא למרחקים גדולים ושזהה זמן מרובה בגבהי-האטמו-ספירה, גורם לתופעות אופטיות בולטות בדימדומי הבוקר והערב. תופעות כאלו נראו באיזורים נרחבים על פני כדור-הארץ במשך כמה שבועות לאחר התפרצותו של הר-הגעש קַרְקָטָאו (ע"ע) ב-1883.

מ. ה. ב. — י. ל.

אַפְרוֹדִיטִי (Ἀφροδίτη), אלת האהבה והפוריות של היוונים.

לפי מסורות יווניות, בא פולחנה של א' ליוון מן המזרח. הרודוטוס (I, 105) מספר, שהיכל הקדום ביותר של א' השמימית (Ὀὐρανία) הוקם באשקלון, ואף הייכל שהוקם לשמה בקפריסין לא היה אלא סניפו של הייכל האשקלוני. כן הוא מספר, שהיכלה של א' באי קיטרה נב-סד ע"י הפיניקים. לפי פאוסאניאס היו בני-אשור הראשונים, שכיבדו את א' השמימית, יש משערים, שהכינוי „א' השמימית“ הוא ביסודו הכינוי „מלכת השמים“ שבמקרא (יר' מד, יז ואילך), לפי מיתוס יווני, שהובא בתאוגוניה (I, 188) של הסיודוס, נובע הכינוי אוראניה משמו של אור-ראנוס, אל-השמים, והשם אפרודיטי מ-ἄφροδος — קצף מים. הם, שממנו נולדה (ע"ע אורנוס), האיליאס רואה בא' אֶלֶה יוונית, בתם של זֶוס ודיֹן, אך כינויה ἄφροδος, שאף הוא מצוי באיליאס, מעיד על חשיבותו של האי קפריסין בפולחנה. מזמנו של הומרוס, ואפשר עוד קודם לכן, נחשבו הχάριτες (אלות-החן, בלאט Gratae) כבנות-לווייתה של א'; לבעלה נחשב האל הֶפֶיסטוֹס ולאהובה — אַרְס (ע"ע), אל-המלחמה (אפשר מפני-כן תוארה א' בכמה מקומות בלבוש-מלחמה). אַרוֹס (ע"ע) היה נחשב למשרתה או לבנה. מלבד כינויה ה„שמימית“ היה לה גם הכינוי πάνδημος (אלת כל העם), על יסוד כינויים אלה מבחין אפלטון („המשתה“, 180d—181; ע' גם, „המשתה“ לכסנופון, 8, 9—10) בין שתי א': „השמימית, שאין לה אב, אלת האהבה העילאית, ופאנ-נמוס, שאביה הוא זֶוס — אלת האהבה הרגילה.

האגדה על אהבתה של א' לאדוניס (ע"ע) היא צורה יוונית של הסיפור על עשתורת ותמון. המיתוס על אהבתה של א' לאַנְכִיסָס (ע"ע), שכבר הוא מצוי באיליאס, זכה לפירסום מרובה בתקופת-הנוהר של השלטון הרומי. אַנְאָס (ע"ע), בנם של א' ואַנְכִיסָס, נחשב לפי המסורת הרומית לאביה ולמייסדה של רומי ולמחזיר עטרת-הגדלות לצאצאי-טרויה, שזוהו עם הרומים. א' זוהתה ברומי עם ננוס, אלת

של השכלנות בפילוסופיה. אמרתו של שפינוזה (תורת המידות, ח"ב, ז'): „סדר המושכלים וקישורם הוא כסדר הדברים וקישורם” יכולה לשמש ביטוי לשכלנות זו, שלפיה אפשר להכיר את קשרי-הדברים „אפרירי” מתוך קשרי-המושכלים.

קאנט קיבל תורה שכלנית זו, אך נתן לה פירוש חדש, שמציין את כל תורתו: א' ואפוסטרירי הם שני גורמים, שמהם מורכבת הכרתנו. הרשמים ניתנים לנו אפוסטרירי דרך החושים, אך הם לא יצלחו לבניין-מדע אם לא יתלפטו ויוכנסו לתוך מסגרת אפרירית של צורות-ההסתכלות (חלל, זמן) ושל צורות-השכל (קאטיגוריות). צורות אלו, שהן הצורות האפריריות של ההכרה, מטביעות איפוא את עצמן על הרשמים הנתונים. הזהות של מערכות-הצורות של הישות ושל ההכרה קיימת איפוא גם אצל קאנט, כמו שהיא קיימת אצל אפלטון ואריסטו, אלא שיש כאן הבדל עקרוני זה: ב„ישות” אין קאנט מתכוון לדברים כשהם לעצמם, שאין לנו כל אפשרות להכירם, אלא רק ל„תופעות”. תפקידה של ביקורת התבונה הטהורה הוא לגלות את הצורות האפריריות וע"י כך — את המשפטים המרכיבים א', שהם מתאימים לצורות. מאחר שהצורות האפריריות הן הפיגום הנושא את עולם-התופעות ואת המדע הנסיוני, בטוחים אנו, שהמשפטים הללו הם בעל-יתוקף לגבי הניסיון והמדע. אנו מחוייבים ורשאים לייחס לדברים את כל אותן התכונות המהוות את התנאים, שבלעדיהם אי-אפשר היה להם לשמש נושאים למחשבה. סימניה המובהקים של ההכרה האפרירית הם כלליותה והכרחיותה. אם נסלק מן הדימויים כל מה שמשתייך לחושים, נשארות הצורות האפריריות, וצורות אלו הכרחיות הן ואין לסלקן. נוסף על המשפטים האנאליטיים, צורות ההסתכלות וקאטיגוריות השכל, פלל קאנט בא' גם כמה משפטים סינטיטיים, ביחד את האכסיומות של האריתמטיקה ושל הגאומטריה האוקלידית, וכן משפטים פסיקאליים מסויימים, שבהם ראה לא מסקנות של הניסיון אלא הנחות הכרחיות לכל ניסיון מדעי: הם מאפשרים את הניסיון, אך עם זה הם מציינים את הגבולות של ההכרה, שהרי ההכרה נאחזת בהם ואינה יכולה לפעול בלעדיהם. בקביעת תחום הא' במדע-הטבע ניכרת התפתחות מסויימת במשנתו של קאנט: מתחילה (ב„ביקורת התבונה הטהורה”) לא הגדיר כאפריריים אלא את משפטי הפסיקה הכלליים ביותר, כגון את העקרונות של ההתמדה, שימור-החומר, הפעולה ופעולת-הנגד, וכד'; אח"כ פלל במסגרת זו גם את חוק הכובד, בעוד שבכתביו האחרונים מוצגים כאפריריים כמעט כל עיקריה של הפסיקה הקלאסית. — הוויכוח הפילוסופי בדורות האחרונים סבב בחלקו הגדול על שאלת מציאותו של הא' ומהותו מבחינה הגיונית ופסיכולוגית כאחת. אפשרות של גאומטריות לא-אוקלידיות, שנתגלתה במאה ה-19, והתפתחותה של מכאניקת-הקוואנטים במאה ה-20 מחייבות סטיות ניכרות מתפיסתו של קאנט.

קאנט, ביקורת התבונה הטהורה; הנ"ל, הקדמות (עברית, תרצ"ו); ב. ראפורט, הכרה ומציאות, תרפ"ד; ש. ה. ברנר, מן הפילוסופיה של עמנואל קאנט, תרפ"ו; הנ"ל, מבוא לתורת ההכרה, ת"ש; ב. ראסל, בעיות הפילוסופיה, תרצ"ה, פרק ח'; ה. י. רות, מורה-דרך בפילוסופיה היוונית, תש"ן. O. Liebmann, *Die Metamorphosen des Apriori* (in *Zur Analysis der Wirklichkeit*), 1880; A. Rey, *L'apriori et l'expérience* (*Rev. metaph.*, 1908); H. Fels, *Was ist a priori u. a posteriori?*, *Philos. Jb.*, 38, 1925.

ש. ה. ב.

א' נחשבה לאלת הכוח היוצר והאהבה המינית של בני-האדם והאלים ואף של בעלי-החיים והצמחים. כאלת הפר-ריות היא מופעת מקושטת בפרחים, ביחדו בהדס ובשושנים (מכאן הכינוי א' ה„פרחית” (A. "Avθeta). משום כך נלוות אליה גם אלות-העונות (Yvav). א' נחשבה גם כאלת-היופי, שהיה בכוחה לנפות ביופי כל אדם, וביחדו את הנשים. עם מלוויה נמנו גם הִימְרוֹס (Iμεροσ), אל-התשוקה, והִימְנַאִיוֹס (Ymenvaioσ), אל-הקידושים, כמו לעשתורת היו גם לא בכמה היכלות (כגון בהיכלה שבהר אריכס בסיציליה) קד"שות. במקדשה בקורנתוס הגיע מספר הקדשות ליותר מאלף. האורפיקים ראו בא' אלה פאנתאיסטית, מושלת על השמים, הארץ והים, ואף לוקרציוס (ע"צ) משבח אותה כאלה, שלה נשמע כל היקום, הקלכות התלמיות ארסינואזי I וְנְרַיִקִי I זכו אחרי מותן לכינוי א'.

באמנות מופעת א' ביחדו כאלת היופי המושלם. הפסלים המפורסמים של א' שנעשו ע"י פדיאס, אלקאמנס ואגורא-קריטוס, הלכו לאיבוד. נשתמרו דמותה על הכסא המכונה Ludovisi ודמותם של א' וארוס באפריו של הפארקונן באתונה. פסל-א' של פראכטיגלס (א' של קנידוס) שימש דוגמה לפסלים הִלְגִיִּסְטִיִּים ורומיים. בין פסלי-א' הידועים ביותר יש להזכיר את אלה של מילו ושל קירני.

L. R. Farnell, *Cults of the Greek States*, II, 1896, chs. 21-23; M. P. Nilsson, *Griechische Feste*, 1906, 363-387; L. Preller, -C. Robert, *Griechische Mythologie*, 1894⁴, I, 345-85.

ד. פ.

אֲפְרִירִי (לאט' a priori — ממה שקודם), בפילוסופיה — תואר של הכרה, שאמיתותה טבועה בעצמה, בלא הזדקקות לניסיון. ניגודה הוא ההכרה האפוסטרירית (לאט' a posteriori — ממה שאח"כ), שהיא שאובה מן הניסיון. המונח א' נתחדש ע"י האסכולאטיקן אלברט מסאפ-סוניה (המאה ה-14), שהשתמש בביטוי „דדוקציה אפרירית” בהוראה של הוכחת עובדה מתוך טעמה ההגיוני או מתוך סיבתה הממשית. בניגוד ל„דדוקציה אפוסטרירית”, המורה על הוכחת עובדה מתוך המסובב על-ידיה.

אפלטון היה הראשון, שדן על יסודותיה של ההכרה האפרירית ואף עמד על אופן הפעילות של הכרה זו. כדי שתוכל לתפוס את המהות של הדברים מחוייבת הנפש לרכוז את עצמה, לצאת מפיזורו בריבויין של החויות החושניות ולהסתכל לתוך עצמה. אז תגלה לה בפנימיותה מערכת-ה„אידיאות” (ה„צורות”) ואז תוכל להכירן בלא כל זיקה לניסיון. הכרת-הדברים נעשית, איפוא, דרך עיון פנימי. אמנם, עיון זה נגרם מתחילה ע"י החושים, אך הוא בלתי-תלוי בסיועם ובעדותם. האדם מגלה ע"י העיון את המהות של המושגים, ומושגים אלה — למשל, מושגי-המאתמטיקה — הם גם הצורות של הטבע. לפי אפלטון מתאפשרת, איפוא, ההכרה האפרירית ע"י כך, שקיימת זהות של המערכות ההגיונית-הפנימית והישותית-החיצונית: במחשבה מייצגות אותן האידיאות, שמעצבות גם את מהות העצמים. תורתו זו של אפלטון קיבלה מפנה חדש ע"י תורתו של אריסטו, שלפיה מורכב כל דבר מחומר וצורה, והצורה קודמת מבחינה הגיונית. ולפיכך כל שכיולה, שהיא מיוסדת על הכרת הצורה של הדבר, מתבססת על ה„קודם לפי הטבע”. תורה זו של אפלטון ואריסטו הטביעה את חותמה על כל השיטות

קרן סרטבה (רה"ש ב' ד') וראס אל-ח'רובה. מן העמק המרכזי של שכם נמשך לצפון-המערב ואדי א-שעיר הנופל אל נחל אלכסנדר; לצפון-המזרח — עמק סוכר (אֶל-עֶסְפֶּר), שמתנקז ע"י ואדי בידאן הנופל אל ואדי פֶּאֶרַע, המשתפך אל הירדן; לצד מזרח נמשך עמק שלם, שהוא מחובר עם כיכר-הירדן באמצעות ואדי אֶפְגִּים; עמק-המְכַמֶּת נמשך דרומה, עד שהוא מגיע אל רכס לבנה (ח'אן לֶבְאָן) החוסם אותו בדרומו. הר-אפרים הוא מן האיזורים הפורים ביותר בארץ-ישראל ואף כיום הוא בטוע עצי-פרי: גפנים, זיתים, רימונים, חרד-בים, ועוד. בתקופה שקדמה להתנחלות הישראלית היה ההר מיוער (יהו' יז, יח), ובימי הבית הראשון עדיין היו שכוחות בו חיות-טרף (מל"ב ב, כד). בימי הבית השני היה הר-המלך (הר-יהודה והר-אפרים ביחד) מיושב בצפיפות מרובה ומספק מזונות לערי-החוף (ירוש' תע' פ"ד, ה"א; ב' גיט' נ"ז, ע"א; איכ"ר פ"ב, ה'). רצועת-החוף המקבלת להר-אפרים היא צרה ביותר; שפת-הים אינה נוחה במקום זה למעגן, והספינות שהיו מגיעות לכאן היו לפעמים מוצאות להן מקלט בשפכי-הנהרות (אלכסנדר, חדרה); רק מן התקופה הפרסית ואילך התחילו הפיניקים מקימים כאן תחנות-ביניים, שאחת מהן נתפתחה ברבות-הימים לאחת מערי-הנמל הגדולות ביותר במזרח הים התיכון — קיסריה.

נחלת השבט. לדעת רוב החוקרים משקפות הרשימות של נחלות-השבטים שבט' יהושע את המצב שקדם לתקופת-המלוכה, אלא שקשה לקבוע את גבולותיה המדויקים של נחלת-א', הואיל ולא צוינה אלא כחלק של יחידה נרחבת יותר: בית יוסף (ומנשה בכלל זה). דומה ששטחה של נחלת-א' היה מתחילה מוגבל בחלקו המערבי-הדרומי של הר-אפרים. קרה-גבול הדרומי עבר מבית-חורון עליון במערב אל עֶטְרוֹת-אֶדֶר (בקרבת קֶלְנִדְיָה של היום) במזרח. משם נסב הגבול לצד צפוני-מזרחית לעבר יְנוֹחַ (ח'רבת יְנוֹחַ). אמנם יש סבורים, שב"עֶטְרוֹת" הנזכרת ביהושע טז, ז, הכוונה אינה לעטרות-אדר, אלא לעטרות אחרת, שאלט (ע"ע) מזהה אותה עם ח'רבת אל-עוֹגִיא אל-פוקא, ולפי זה היה קרה-גבול המזרחי חופף בקירוב את הגבול המבדיל בין הנוֹשֵׁב ובין השמם בחלק זה של הר-אפרים; ואילו קרה-גבול הדרומי, לאחר שנטה צפונה מעטרות-אדר לצד בית-אל, נמשך משם מזרחה עד עטרות השניה. מינוח נמשך הגבול המזרחי לצד צפוני-מזרחית אל עבר המְכַמֶּת. על מקומה של תְּעִנָּה אֶתְחַתָּא, ומשם נסב אל המְכַמֶּת. על מקומה של תְּאֲנַת-שִׁילָה נחלקו הדעות: אֶלְיָגֶר סבר, שיש לזהותה עם ח'רבת גִּלְיָגֶל שמול שכם, ואילו אחרים איתרו אותה בח'רבת אל-מְחַנָּה אל-פוקא בדרומו של עמק מכמתת. הגבול הצפוני עבר ממכמתת לתפוח, שגם על מקומה נחלקו הדעות; וכנראה יש לקבל את דעת אבֶל, המזהה אותה עם תל אֶבּוֹ זֶרֶר. משם נמשך הגבול לאורך נחל קנה (ואדי קֶנָה) מערבה. הגבול המערבי לא פורש במקרא; ובעמק-החוף, שלהלכה היה שייך לנחלת השבט, התנהל מאבק בין בני-א' ותושבי-הארץ הקדומים עד ימי-המלוכה. שטחה של הנחלה נשתנה במרוצת-הזמן, ונתרחב בייחוד על-חשבונה של נחלת-מנשה. תולדות השבט. מרשימות-היחס של שבט א' (במ' כו, לה ואילך; דה"א ז, כ ואילך) אנו למדים, שמשפחותיו היו מעורבות בשרידים ובמשפחות של שבטים אחרים (ביחוד אשר, בנימין ויהודה). דבר זה נתן מקום להנחה, ששבטי-רחל לא היו המתיישבים הישראליים הראשונים בהר-אפרים.

אֶפְרַיִם (בלאטי Aprilis — אפר, מ aperire, לפתוח), החודש חרביעי, בן 30 יום, בלוח האזרחי (היולי-יאני); בלוח הרומי — החודש השני, וקודם שהונהגו תיקוניו של יוליוס קיסר בלוח — בן 29 יום. לא' מקבילים בלוח העברי חלקים מחדשי ניסן-אייר. בחודש א' נכנסת השמש למזל שור. — באחד בא' נוהגים ברוב ארצות-אירופה לשטות בידידים ובמפרים ולשלוח אותם לשליחויות-שווא (מכאן: „שוטה של א'“ ושמות דומים). במנהג זה מעורבים, כנראה, שרידים של אמונות קלטיות עתיקות (על גירוש-החורף, ועוד) עם תפיסה עממית של המעשה בישו, שנשלח (לרעתו של זה האחרון) מן הכוהן הגדול לנציב הרומי; מעשה זה הובלט במשחקי-הפאסיון — תיאור דראמאטי של סבלות-ישו, שהוג-הג ביה"ב בחג-הפסחא, כלומר בחודש א'. — המנהג קיים גם בהודו בקשר לחג-הולי, המסתיים ב 31 במארס.

אֶפְרַיִם (בנוסחאות של תרגום השבעים, Ἐφραΐμ, Ἐφραΐμ, Ἐφραΐμ), שם בנו הצעיר של יוסף בן יעקב, שנולד לו במצרים מאסנת בת פוטיפרע אשתו; שמו של אחד משבטי בית-יוסף. לפרקים בא השם א' במקרא כשם נרדף למלכות הצפונית, שנוצרה עם התפלגותה של ממלכת דוד ושלמה (הושע ה, ג, ועוד; יר' לא, יז—יט, ועוד; וכן גם בן-סירא מ"ז, מ"ו: „ומאפרים ממלכת חמס“), אך כנראה היו לשם זה מהלכים רק בפי העם, ואילו שמה הרשמי של המלכות הצפונית היה ישראל (במקרא, בכתובת מישע, בתעודות אשוריות) או בֵּית חָמֶךְ (בית עמרי = ארץ עמרי, בתעודות אשוריות).

מקורו של השם א' אינו ברור. לפי המקרא (בר' מא, נב), קרא יוסף לאחד מבניו בשם זה, „כי הפֶּרְנִי אלהים בארץ עניי“. מקצת חוקרים סבורים, שיסודו של השם בשורש אפ"ר (אָפַר = חוץ לעיר, מקום-מרעה, תיבה שאמנם אינה מצויה במקרא, אך שכחה בספרות שלאחריו); אך לדעת הרוב מקורה בשורש פ"ר"י והשם בנוי על משקל אֶפְעַל (הקרוב לאֶפְעַל או אֶפְעִיל, כדרך אֶזְבִּיב, אֶכְשֶׁף וכיו"ב), כלומר ארץ פוריה, בתוספת סיומת המקום העתיקה יים (על-דרך חורוֹגִים, מחנים וכיו"ב). הצד השווה בדעותיהם של החוקרים הנזכרים הוא שהשם הוא גאוגרפי ביסודו ושהשבט נקרא על שם מקום-התנחלותו בארץ-ישראל.

אֶרְפָּא פֶּרִים. המונח ארץ-אפרים בא במקרא שלוש פעמים (דב' לד, ב; שופ' יב, טו; דהי"ב ל, י), והוא מציין כנראה את תחום ההר התיכון בגבול מושבם של בני-אפרים. הנקרא גם הר-אפרים (דרך-משל, שופ' ז, כד). כתוב אחד מדבר גם בשדה-אפרים (עוב' א, יט) ביחד עם שדה-שומרון, ומתכוון בזה כנראה לערי-השדה ושטחיהן בניגוד לעיר-הבירה וסביבתה.

השטח של ארץ-אפרים או הר-אפרים כולל את החלק ההררי שבמרכזה של ארץ-ישראל — מקצה הרמה של פרשת-המים בסביבות הכפר דורה בדרום עד עמק-דוֹתָן (סְהֶל אֶל-עֶרְאָבָה) בצפון, שממנו מסתעפות שלוחות של הר-הגלבוע לצפון-המזרח ושל בְּלָאד אֶרְוֶתָה לצפון-המערב. בחלק זה של ההר אין למצוא רמה של פרשת-מים כמו ביהודה, כאן מתגלה סבך של רכסים, שלוחות ובקעות מסביב לבקעה המרכזית, בקעת אל מְחַנָּה, שבקצה הצפוני-המערבי שלה בנויה שכם ושכפי הנראה יש לזהות אותה עם המְכַמֶּת (יהו' טז, ו; יז, ז). במזרח יורדות אל ערבת-הירדן שתי שלוחות ארוכות:

תוספות ותשלום ההלכות. מן הספר נשארו רק שרידים בתוך ספרי-הראשונים. חלק מהגהותיו על הרי"ף למסכת בבא קמא נדפס בספר תמים דעים, סימן ס"ח, ומשם בגליון הרי"ף, דפוס וילנה, אך הספר הקיף את כל ספר ההלכות של הרי"ף. יש שהוא "משלים" את ספרו של הרי"ף ע"י תוספת הלכות, שהרי"ף דילג עליהן; ויש שהוא "מפרש" את דברי הגמרא שהרי"ף הביא אותם בלא פירוש, ולפעמים הוא אף מפרש את דברי הרי"ף עצמו. עיקר מגמתו היה לפשר בין דעותיהם של גאונים-בבל וחכמי צפון-אפריקה הקדמונים ובין הרי"ף, שלפעמים הוא חולק עליהם, ולעשות את הלכות הרי"ף לספר מקובל על העם כולו.

ר' א' השפיע ביחוד על חכמי דרום-צרפת וקאטאלוניה הראשונים, כגון הראב"ד, הר"ז"ה, ר' יצחק בר' אבא מארי ממרשיליא, הרמב"ן ור' שמואל הסרדי, והרבה מתורתו שקוע בספריהם, פעמים בשמו ופעמים בלא הזכרת שמו.

ב. ז. בנדיקט, קרית ספר, שנה כ"ה, עמ' 164 ואילך; שם, עמ' 229 ואילך; כ"ו, עמ' 322 ואילך. ב. ז. ב.

אַפְרַיִם (אפרים) הקדוש (306), נציבין [כיום בתורפיה הדרו-מית-מזרחית, על גבול סוריה] — 373. אָדסָה [אורפה, ע"ע], אבי הכנסיה הסורית; ב 1920 הוכר א' גם ע"י הכנסיה הרומית כמורה של הכנסיה. כשעברה ב 363 עיר-מולדתו נציבין בין מידי הרומים לידי הפרסים עבר א' לאדסה. ההערכה לא לא נתמעטה גם לאחר שהכנסיה הסורית נתפלגה במאה ה-5 לנסטוריאנים וליעקוביים. א' היה מן הסופרים הפורים ביותר של כנסיה זו, והרבה מחיבוריו ניתרגמו ליוונית וללשונות מזרחיות שונות. מהעדר הוצאה ביקרתית של כתב-יא' מוטלת בספק אבהותו על כמה מן החיבורים הנכללים בכתביו, וקשה לקבוע בבירור את ההקף של עזבונו הספרותי. לפי המסורת כתב א' פירושים לכל התנ"ך והברית החדשה; אולם רק חלק מפירושי נשתמר. בכמה מקרים הגיעו אלינו פירושים מיוחדים לא' על מקומות בודדים בכתב-הקדוש, וקשה לדעת אם ציטטות אלו ניטלו מתוך ספרי-פירושים שלמים.

את חשיבותו של א' יש לראות בעיקר בחיבוריו המרובים בשירה ובפרוזה, שבהם הוא מנהל בצורה פופולארית פולמוס נגד תורות-המינים. בעיקר הוא נלחם במאני, מארקיון ובר דִּיצָן. אף-על-פי שפולמוסו הוא רטורי יותר משהוא ענייני, אפשר ללמוד ממנו הרבה על תורותיהם של מתנגדיו. בחיבוריו נגד יוליאנוס קיסר הוא לועג גם לנסיון-הסרק של הקיסר להקים את בית-המקדש בירושלים. סיגנון-הפולמוס של א' נגד מתנגדיו, ובכללם נגד היהודים, הוא לעיתים קרובות חריף למדי, אבל עם זה הוא מודה בהזדמנויות שונות שלמד דברים מסויימים מן היהודים. ההוצאה של ספרי א', שערך אסמאני (ע"ע), רומי, 43—1737 (בשלושה כרכים), שעליה עדיין נוהגים להסתמך, היא לקויה ביותר, ורק מספר מועט של חיבוריו יצא לאור בצורה מתוקנת.

בתולדות השירה הסורית מציינת יצירתו של א' את המעבר לבית שמספר הברותיו קבוע; כנראה הושפע בזה מתורת-המשקל היוונית.

A. Baumstark, *Geschichte d. syr. Lit.*, 1922, 31—52; G. Ricciotti, *S. Efreim siro*, 1925; C. W. Mitchell, *S. Ephraim's Prose Refutations of Mani, Marcion and Bardaisan*, 1912—21; H. H. Schaefer, *Bardanes von Edessa (Zeitschrift f. Kirchengesch.*, LI, 1932, 21—74); S. Krauss, *The Jews in the Works of the Church Fathers* (JQR, VI, 1893—94, p. 99 ff.); L. Ginzberg, *Die Haggada bei den Kirchenvätern*, 1900.

מ. מ.

אלא באו לכאן עם גל-כובשים מאוחר יותר (וע"ע ארץ-ישר-אל, תולדות). מקום-מושבם המרכזי של בני-אפרים והעובדה, שחלק ניכר מנחלתם לא היה מיושב קודם שבאו לשם שבטי-ישראל (השווה יהו' יו, יד ואילך), שמרו עליהם מפני הת-נגשויות רציניות עם תושבי-הארץ הקודמים או עם עממים אחרים בגבולות, שניסו ללכת בדרכיהם של העברים ולפרוץ לארץ, ואיפשרו להם לחיות חיי חירות ועצמאות ולטפח רוח-קרב, ומתוך כך אף לנסות להרחיב את תחומי-נחלתם. בעיקר דחקו בני א' את רגלי מנשה, שכוחו נידלדל במשך הזמן. לאחר נדידתם של הדונים צפונה (ע"ע דן) ומפלתם של בני בנימין (ע"ע) פשטו בני א' גם לדרום ולדרום-המערב, ומתוך כך נסתכסכו ונתערבו עם משפחות יהודה בשטחים שנקרעו במשך תקופת-השופטים מעל ממלכת-ירושלים היבוסית; וכך אנו מוצאים ברשומות מקראיות שונות משפחות, מקומות ושטחים, שלפעמים הם נחשבים על יהודה או על בנימין או על דן ולפעמים על א'.

מנהיגם של הכובשים היה, לפי המקרא, יהושע בן נון (ע"ע; וכן ע"ע ארץ-ישראל, כיבוש-הארץ) משבט אפרים; ומארץ-אפרים (מבני-רחל) יצאו גם כמעט כל המנהיגים, שהנחו את שבטי-ישראל בתקופת-ההתנחלות, בימי שפוט השופטים. גם הסיפורים על הסיכסוכים עם גדעון ויפתח מעידים על גאונם וגאוותם של בני-א', שתבעו לעצמם עמדת-בכורה בין שבטי-ישראל; ובוודאי טופחה רוח זו בתוכם לא רק בגלל מצב איהתלות המדינית שקנו לעצמם במשך תקופת השופטים, אלא גם מפני שהמרכז הדתי של השבטים היה בשילה שבנחלת-א'.

כוחם הצבאי והמדיני של בני א' משתקף גם בכמה מדברי-השירה הקדומים שבמקרא. בשירת דבורה נמנה שבט א' בראש המתנדבים בעם (שופ' ה, יד). בברכת יעקב, שעדיין היא מדברת על בני-יוסף בכלל (א' ומנשה), מהול-לים גבורתו ונצחונותיו של א' על כל אויביו (בן פורת יוסף... וימררהו ורבו וישטמהו בעלי-חצים; ותשב באיתן קשתו... בר' מט, כב—כו); ובברכת-משה נאמר על בני-יוסף, שהם רבבות אפרים ואלפי מנשה: .. בכור שורו הדר לו וקרני ראם קרניו, בהם עמים יגנח יחדו אפסי ארץ" (דב' לג, יג—יז). בשתי הברכות נזכרת לשבח גם פוריות נחלתם של בני-יוסף. עמדת-האצילות של בני-א' משתקפת גם בתואר „אפרתי", שנעשה במשך הזמן שם נרדף לאציל, נכבד בעמו (וע"ע אפרת).

התנשאותם של בני-א' על בני שאר השבטים ונטייתם לבדלנות, שהיתה קשורה בהתנשאות זו, הפכו בסופו של דבר לרועץ להם ולכל ישראל, מאחר שהביאו לידי חלוקתה של ממלכת דויד ושלמה ולמיעוט דמותה של מדינת-ישראל. גם בראשו של פילוג זה עמד אפרתי — ירבעם בן נבט מִצְרַדָּה שבארץ-א'.

ש. י.

ר' אַפְרַיִם (נזכר בספרות-ההלכה בשם „רבינו אפרים", ולפעמים בכינויים: ר"א מְקַלְעָה, ר"א הספרדי, ר"א הזקן, ועוד. נראה, שהוא בן אפרים בן אבי אלרגון), חכם תלמודי, שחי בקלעה חמד, אלג'יר, במאות ה-11 וה-12. ר' א' היה תלמידו המובהק של הרי"ף, נשא ונתן עמו בהלכה וכמה מתיקוניו נכנסו ל„מהדורא בתרא" של הלכות-הרי"ף. חיבר את הספר הראשון על הלכות-הרי"ף, הנזכר בספרי הראשונים בשמות שונים: הגוהות, השגות, תשובות,

אמת ושונא משוא-פנים. משום כך בא לעתים קרובות בריב עם חכמי-דורו. נראה, שהיה מחולק בכמה דברים גם עם רבנו תם, וזה האחרון השיב לו פעם קשות: „אך מיום ידעתך, מודה לא שמעתך“ („ספר הישר“, ברלין תרנ"ח, סי' ס"ד). אבל גם רבנו תם ידע, שכוונתו של ר"א היתה לשם שמים ולפיכך לא נטר לו איבה. הוא אף קרא לו דרך חיבה: „אחי רבי אפרים“ („ספר הישר“ סי' פ'). ר' א' יצק מים על ידי רבותיו באשכנז: ר' יצחק ב"ר אשר הלוי ור' יצחק ב"ר מרדכי. קודם שבא לרגנשבורג ישב זמן מה גם בוורמס (וורמיזא) ובשפייר (שפירא). בימיו של ר' א' אירעו גזירת רגנשבורג (1137) ומסע-הצלב השני (1146–1147), וההדים של הצרות הקשות שעברו על קהילות-ישראל בגרמניה באותם הזמנים נשמעים בפיוטי. נודעים ממנו: (א) תוספות (מונאות בספרי ראשונים); (ב) פירוש על פרקי אבות (רשב"ץ על אבות, פ"ב, מ"ג); (ג) פסקים; (ד) שלושים ושנים פיוטים. מרובה חשיבותם של פיוטיו הן מצד תכנם והן מצד צורתם. יש בהם כוח-ביטוי ורוח של שירת-אמת מרחפת על פניהם. ובצדק כתב עליהם צונץ, שהם עולים על כל הפיוטים של בני-דורו האשכנזים. ר"א השתמש גם במשקליה של השירה הספרדית, והוא היחיד בין פייטני-אשכנז, שזכה להיכנס למחזור הספרדי.

א. אפסוביצר, מבוא לראבי"ה, 321–323; א. מ. הברמן, ידיעות המכון לחקר השירה העברית, כרך ד', עמ' ק"ט–קצ"ב; L. Zunz, *Literaturgeschichte*, 274–279.

א. מ. ה.

אפריקה, אחת מ-5 היבשות לפי החלוקה המקובלת של היבשה

של פני כדור-הארץ. — השם. במקורו של השם א' ובמובנו כבר התחבטו הקדמונים. אגדה יוונית מייחסת את השם לאפר, בנם של הראקלס הלובי והנימפה מליטה; פלא-וויוס (קדם/א, ט"ו), אומר שאפר היה מבני קטורה פילגש אברהם, וכנראה הוא מזהה אותו עם עפר בן מדין בן אברהם וקטורה (בר' כה, ד). סריויס (המאה ה-5 לסה"נ) מייחס את השם א' לשם התואר הלאטיני apricus, מופנה לשמש. לדעת אחרים השם הוא יווני: ἀφρικί (ἀφρικί), בלי רעד (מקור). סופרים ערביים מוצאים בשם א' את השורש „פרק“, שמובנו בערבית פֶרַד, על שום שא' נפרדת מערב ע"י ים צר; ואולם השם א' בא להם מן האירופים. חיוק להשערה על המוצא השמי של השם א' אפשר, לכאורה, למצוא בכך, שהשם נקרא תחילה על האיזור שבו נמצאה קרתחדשת, ורק במאות הראשונות לסה"נ הורחב מובנו על כל היבשת; אך כיום נוטים לחשוב, שאפר היה שמו של שבט ברברי, שישב בסביבות קרתחדשת. הרודוטוס וסופרים יוונים אחרים קוראים לא' Διβή, היא לוב שבתנ"ך ולבן שבכתבות מצריות; השם המצרי והתנ"כי מציין עם וארץ ממערב למצרים. ספר היובלות (ח"ט) מייחס את א' לבני חם, שזכו בה בשעה שנת חילק את שלוש היבשות בין שלושת בניו.

הגבולות. א' מוקפת ימים מכל צד: בצפון — בים התיכון המסתעף מן האוקיינוס האטלנטי; במערב ובדרום-המערב — באוקיינוס האטלנטי; בדרום-המזרח ולאורך כל החוף המזרחי — באוקיינוס ההודי וים-סוף (או הים האדום) המסתעף ממנו עד מיצרי-היבשה של סואץ (159 ק"מ), שמפ-ריד בין ים-סוף ובין הים התיכון. כיום תעלת-סואץ היא גבול-מים בין א' ובין אסיה, אבל גם קודם שנחפרה היו לאורך המיצר ביצות וימות, באופן שהמעבר היבשתי בין

אפריקה בן יעקב הכהן (שע"ו/1616, וילנה — תל"ח/1678, אוֹבֶן), רב ופוסק, מתלמידיו של ר' משה בעל „חלקת מחוקק“ וחברם של ר' שבתי כהן (ש"ך) ור' אהרן שמואל קיינדובר (מהרש"ק). ביחד עמהם שימש כדיין בבית-דינו של רבו. בימי מלחמת-השוודים ברח (1655) מוילנה למזריטש שבמוראוויה, ומשם הלך לפראג, שבה יסד ישיבה. מפראג עבר לווינה, שבה ישב עד שנתקבל (1666) כאב"ד בעיר אוֹבֶן (בודא). כאן יסד ישיבה גדולה ובא בכתובים עם גדולי-הרבנים, בכללם גם עם אלה שהיו בתור-פניה ובארץ-ישראל, כגון עם ר' משה גאלאנטי ור' משה חביב. בסוף ימיו נקרא לשמש ברבנות בקהילת-האשכנזים בירר-שלים, במקום ששמונים שנה קודם לכן כיהן כרב סבו ר' אפרים הכהן. ר' א' התכוון לעלות לארץ, אבל מת במגיפה. ר' א' היה מגדולי הפוסקים בדורו, ובפסקי-ההלכות שלו בשאלות שונות קבע מכמה בחינות את צורת-חייהם של היהודים בכמה ארצות ובכמה דורות, בין ביחסים שבין אדם למקום ובין בענייני-משפט וחי-משפחה. חלקים הרבה מפס-קיו נשארו בכתובים, ורק את תשובותיו בשם „שער אפרים“ על ד' חלקי השולחן ערוך הוציא בנו ר' אריה ליב (זולצבאך, תמ"ט). ר' צבי אשכנזי בעל „החכם צבי“ היה נכדו של א' (בן בתו).

א. ל. פרומקין, תולדות חכמי ירושלים, א', עמ' 107–108; מ. שטיין, אבן המאיר, ב', עמ' כ"ז–כ"ח, קמ"ח: יקותיאל גרינוואלד, תולדות ר' אפרים הכהן מוילנה, תרס"ד; D. Kaufmann, *Die letzte Vertreibung der Juden aus Wien etc.*, 62; H. Gold, *Juden u. Judengemeinden Mährens etc.*, 227.

ר' אפריים בן יעקב מבוֹנָא (בוֹן) (נו' תתצ"ב/1132),

פרשן ופייטן. היה תלמידו של ר' יואל הלוי, וכשיצא רבו מבון לקולוניה מילא ר' אפרים את מקומו כאב בית-דין. כמו-כן ישב זמן מה במגנצה ובשפייר (שפירא) והורה שם תורה. ב-1197 ישב בבונָא (Bonn) ובנושא (Neuss). מן המקום האחרון יצא שלושה ימים קודם שאירעו בו מאורעות-הדמים של אותה שנה („גזירת נושא“), וכך ניצל. אבל מסתבר, שסמוך לאותו זמן מת. ר' א' חיבר „ספר זכירה“ וקינות על גזירות מסע-הצלב השני. כמו-כן חיבר פיוטים לחגים ולמועדים. נשתמר בכ"י גם פירוש שלו לפיוטים, שמכיל הרבה דבריי-מסורת חשובים על הפייטנים הקדומים, על הפיוטים ועל מנהגי-התפילה (כ"י האמבורג, סי' 152). בשמו נמסרת האגדה הידועה על ר' אמנון ממגנצה, שקידש את השם, וכן האגדה על הפייטן הקדום ר' ינאי, שנתקנא בתלמידו ר' אלעזר הקלירי והטיל עקרב במנעלו של תלמיד זה. הוא חיבר גם תוספות ופירושים לעירובין, כתובות ואבות, מלבד תשובות בהלכה ופירושים לברכות הנהגין ולמנהגים. ר' א' מכוּנה לפעמים בפיוטיו גם: שלום, ואפשר שהיה זה שם שני לו. המשמעות של כינויו „ליב“ עדיין לא נתבררה.

„גזירות אשכנז וצרפת“, מהדורת א. מ. הברמן, ירושלים תש"ו, עמ' קט"ו–קל"ו; 49–50, *Germania Judaica*.

ר' אפריים בן יצחק מרגנשבורג (תת"ע/1110—תתקל"ה/1175),

מן החשובים שבבעלי-התוספות והגדול שבפייטני אשכנז. בני-דורו כיבדוהו מאד וכינוהו בשם „רבינו אפרים הגדול מרגנשבורק“, „בן יקיר“, „ר' יקיר“, וכד'. בימי נעוריו הירבה לנדוד, למד תורה בצרפת והיה מראשוני תלמידיו של רבנו תם. ר"א היה אדם עומד על דעתו, אוהב



עמק סמערב להריביקר (הרי אפריקה המזרחית)



יער-עד על אי באגם ויקטוריהניאנזה

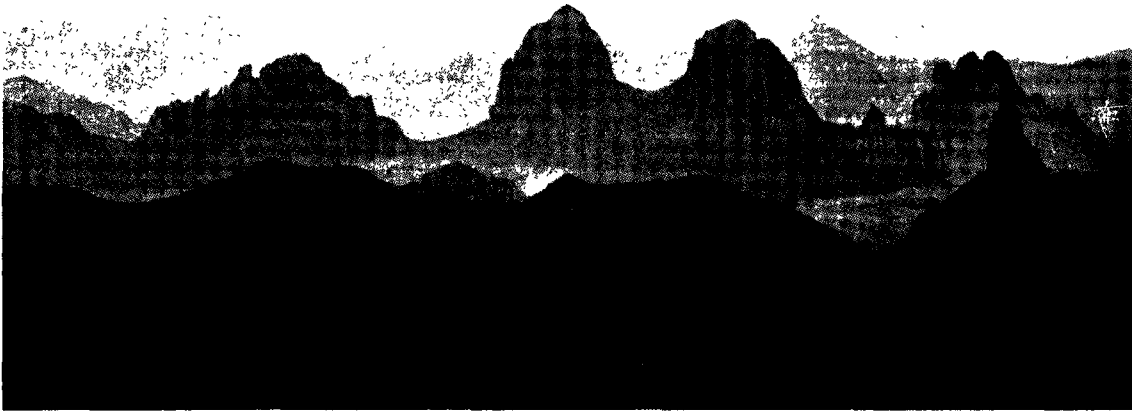

טרבר סלעי בסחרה המרכזית

קמ"ר שיש לכל ק"מ של קרחוף באירופה, כלומר: קרחוף האירופי ארוך מבחינה יחסית פי 9 מזה של א', ולא זו בלבד שחופה של א' אינו מפורץ ואינו משמש אלא במקומות מועטים מחסה לספינות מפני הרוחות והגלים, אלא הוא אף תלול ברוב ארכו ומוסדהארץ של קרקעיהם שלפניו הוא צר; לפיכך דלה א' בנמלים ובדיג. יותר ממחצית שטחה של א' מרוחק מן הים יותר מ-500 ק"מ, ולפיכך מוגבלת השפעת הים על האקלים לחלק קטן בלבד.

המבנה בהסתעפותה המאוונת המועטת דומה א' לשאר היבשות הדרומיות ולרמת-דקאן שבהודו. א' היא ברובה הגדול רמת-טבלה מורמת בשוליה. רק בקצה הצפוני-מערבי שלה עוברים קמטי האטלס (ע"ע), שהם המשך למערכת האלפית נית הצעירה, ובקצה הדרומי שלה נשארו שרידים מן ההקמטה הפאלאוזואית. מסתבר, שהטבלה היא שאריתה של יבשת גונדוונה (ע"ע) מן התקופה הארכאית והפאלאוזואית. טבלה זו לא הוקמטה אלא נשתברה, ביחוד באגפה המזרחי. קו, שנמתח מקאסאלה שעל גבול אריתריאה והסודאן עד לזאנדה בירת אנגולה, מחלק את א' לשני חלקים: חלק צפוני-מערבי, שהוא הגדול בשטחו וגבהו הממוצע כ-500 מ', וחלק דרומי-מזרחי, שהוא קטן יותר וגבהו הממוצע כ-1,000 מ'. הגובה הממוצע של א' כולה נאמד ב-650 מ'. גבה הממוצע של אסיה גדול מזה של א', אבל חלקה של הרמה בשטח הכללי גדול בא' הרבה מבכל יבשת אחרת. שטחי-שפלה קטנים מפוזרים בה ביחוד במערב עד מפרץ-גיניאה; הגדולה בשפלה שבמזרח היא זו של מוזאמביק. הטבלה מתחלקת לכמה אגנות, שפנימם שקעוררי ושוליהם מורמים: אגן הסודאן המזרחי עם הנילוס התיכון; אגן צ'אד עם נהר שארי; אגן הסודאן המערבי עם הניגר התיכון; אגן א' המרכזית עם הקונגו; אגן א' הדרומית או אגן קאלאהארי עם הזאמבזי בצפון והאוראנג' בדרום. הנחלים והנהרות שבכל אחד מן האגנות הללו (פרט לאגן-צ'אד, שאין לו מוצא לים) זורמים כלפי המרכז, במקום שהם מתחברים לנהר גדול, הפוקע לו דרך מפנים-האגן אל הים. במורדות מן השוליים לשני עבריהם נמצאים באפיקי הנהרות והנחלים מפלימים, פפים ושוניות, המפסיקים את תנועת הספנות ומצמצמים אותה לקווים קצרים ביחס, שהם נפרדים זה מזה על-ידי המעצורים

שתי היבשות היה צר-ביחס. לא, איפוא גבולות טבעיים מובהקים. אעפ"כ ראו הקדמונים שמלפני התקופה ההלניסטית את מצרים כחלק של אסיה, ולוב' שלהם התחילה רק ממערב לעמק-הנילוס, בעוד שכיום רואים הגאולוגים את הטבלה הערבית (חוץ מהרי-הקמטים שבעומאן) כחלק מא'. חוץ מבגשר היבשתי של מיצר-סואץ מתקרבת א' לאסיה במיצר-הים באב-אל-מאנדב עד כדי 32 ק"מ. רחבו של מיצר גיבראלטאר שבין א' ואירופה אינו אלא 14 ק"מ בלבד; ואף רחוב-הים שבין סיציליה וא' רחב רק כ-150 ק"מ. הודות לקרבתה של א' לשאר היבשות של חצי-הכדור המזרחי היו חילופי צמחים ובעלי-חיים בין א' ובין יבשות אלו, והאדם כבר עבר בתקופה הפרהיסטורית בשני הכיוונים.

בתחומה של א' נכללים לא רק האיים הסמוכים ליבשת, אלא אף כמה איים מרוחקים ממנה: באוקיינוס האטלנטי — האזורים, מאדרה, הקאנאריים, איי הכף הירוק (פּוּרְדֵה), פּוּרְנַנְדוּ פו, סאן טומה, סט. הלנה; באוקיינוס ההודי — מאדאגאסקאר, הקומורים, מאסקארן, הסישלים, סוקוטרָה וכמה איים פעוטים בים סוף; בים התיכון — גֶרְבֵה, סמוך לתוניסיה הדרומית. הנקודות הקיצוניות של יבשת א' הן: בצפון — פּוּרְנַנְדוּ (הלבן) ברוחב הצפוני $37^{\circ}20'$; בדרום — פּוּרְנַנְדוּ (המחט) המחסט) ברוחב הדרומי $34^{\circ}51'$; במזרח — פּוּרְנַנְדוּ באורך המזרחי $51^{\circ}16'$; במערב — פּוּרְנַנְדוּ באורך המערבי $17^{\circ}34'$. א' משתרעת, איפוא, מצפון לדרום לאורך של 8,000 ק"מ וממזרח למערב לאורך של 7,450 ק"מ. שטחה של א' עם אייה הוא 29,819 מיליון קמ"ר, בלא האיים — 29,207 מיליון קמ"ר, שהם כשני שלישי שים משטחה של אסיה וכחמישית משטח כל היבשה שעל פני כדור-הארץ. מבחינת שטחה א' היא השניה בין היבשות. אייה של א' תופסים רק 2% משטחה, לעומת 7% של שטח-איים בתחומה של אירופה ו-6% בתחומה של אסיה. פרט ללשור-נות-אדמה קטנות אין בא' חצאי-איים; שלושת מפרציה, מפרץ גיניאה במערב ומפרצי סידרה וגאבס בצפון, אינם חודרים לעמק-היבשה. ארכו של קרחוף הוא: באוקיינוס האטי-לאנטי 10,840 ק"מ, בים התיכון 5,254, בים-סוף 2,906, באוקיינוס ההודי 8,584, ובס"ה 27,638 ק"מ. לכל ק"מ של קרחוף יש ביבשת א' שטח של 1,067 קמ"ר, לעומת 120

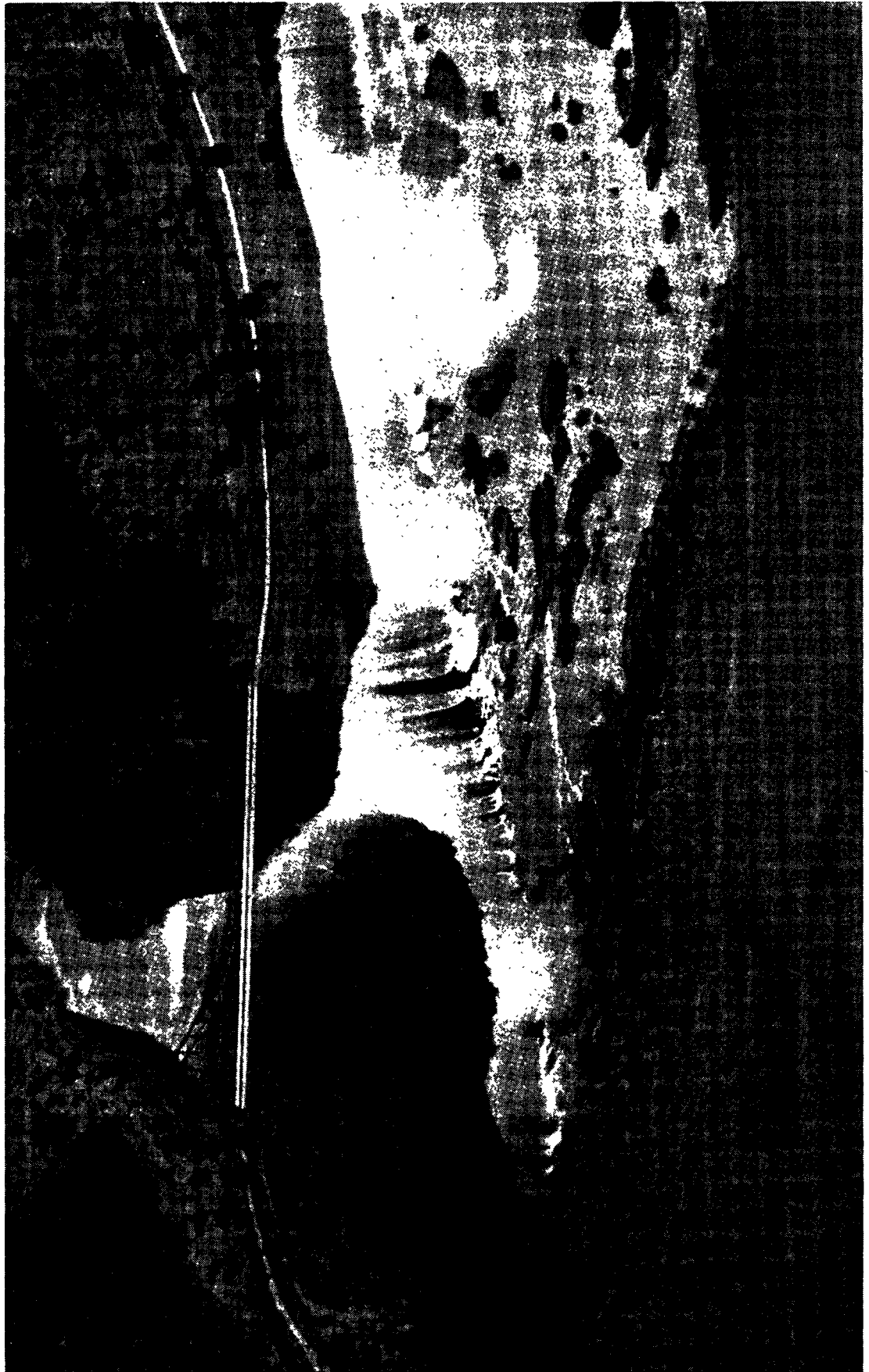

טוולוס יואלמא על טוולוס יואלמא

הידרוגראפיה. יותר מחצי שטחה של א' חסר מוצא אל הים או מחובר לים על-ידי אפיקיהם של נחלי-אכזב בלבד, שמתמלאים מים רק לפרקים לאחר גשמי שיטפון. שוליה-הטבלה המזרמים מטים את זרמי-המים פנימה, באופן שנהרות מרו-בים מתחברים, כאמור, בתוך האגנות לנהר אחד, והוא שפורץ לו לפעמים דרך לשפלת-החוף; דוגמה בולטת לכך היא הרשת של נהר-קונגו. רק למעטים מן הנהרות הנשפכים לים אפיק ארוך 1.000 ק"מ. מפני נטייתו של רוב שטח הטבלה כלפי מערב, גדול גליל המים היורדים לאוקיינוס האטלנטי הרבה יותר מגליל האוקיינוס ההודי. הארוך שבנהרות א', והשני בארץ בעולם (אחר המיסיסיפי), הוא הגילוס (ע"ע). זולתו יורדים לים התי-

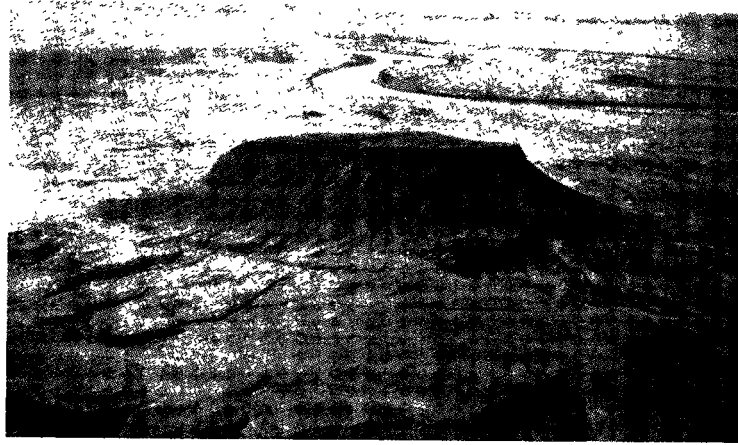

נוף סודאני (המחנה סדרום לאוריהלפה)

כון רק נהרות קטנים מהרי-האטלאס: המג'רדה בתוניסיה, השליף באלג'יריה, המולויה במארוקו. הגדול בגליל-ימימי ובכמות-ימימי בא', והשני בעולם אחר האמזונס, הוא הקונגו. הנשפך לאוקיינוס האטלנטי מדרום למפרץ-גיניאה. הנהר השלישי בארץ בא' הוא הניגר, הנשפך למפרץ-גיניאה במזרחו, ואחריו נהר-אוראנג' בא' הדרומית. משולי-הרמה יורדים לאוקיינוס האטלנטי כמה נהרות בעלי אורך בינוני: הסנגאל והגאמביה מצפון-מערב לניגר, הוולטה בפנים קשת-

בנהרות. תנאים גאוגרפיים אלה מסבירים את מיעוט הקשר בין פנים-היבשת ובין איזורי-החוף בעבר ואת קשייהת-חבוי רה הקיימים אף בהווה.

מחוץ למסגרת האגנות נמצא האגף המזרחי של א', שבו עוברים קווי-שבר ושקעים ארוכים ובתוכם ימות מארכות — בדומה למה שמוצאים אנו בקנה-מידה קטן הרבה יותר בארץ-ישראל. לאורך קווי-השבר זרמו לבות, שפיסו שטחים נרחבים והגביהו את פניהם עד כדי כך שהם גבוהים מכל

שאר שטחי-הרמה של א'. רמת אריתריאה וחבש ורמת-קניה נוצרו בחלקן ע"י הצטברות של לפה. הגבוהים בהרי-א' הם הרי-געש כבוים שברמה המזרחית: קילי-מאנג'ארו (5,964 מ'), קניה (5,194 מ'), רובנזורי (5,118 מ'). רמת אבני-פרצים נמצאת גם במערב מסביב להרי-הגעש הכבוי קאמרון (4,070 מ'), בקצה הצפוני-מזרחי של מפרץ-גיניאה. הגבוה בהרי-האטלאס הוא טורקאל שבי-אטלאס הרם (4,165 מ').

שקעים קטנים אחדים נמוכים מפניהם נמצאים בצפון של מדבר-לוב ולרגלי האטלאס התוניסי ולרגליה הצפוניות-מזרחיות של רמת-חבש. העמוק שבהם הוא בתי-חומה של ימת-אסאל (173-מ'), ממערב למפרץ-גיבוטי; שני לו — שקע-קאטאר (134-מ') שבמדבר-לוב המצרי; צפונית-מזרחית לנאות-סינה; שקעים בעומק של 120-80 מ' נמצאים על גבול ארי-תריאה וחבש.



הוא החישוף הנרחב של הפורמאציות המטאמורפיות והפלו-טוניות של העד-פאלאוזואיקון ושל הפורמאציות הקונטיננטליות טאליות העבות והנרחבות, שהן בנויות גיל מסוואיקינזואי. מסתבר, שבעבר הגאולוגי הרחוק ביותר היו הודו, א' ומזרחה של אמריקה הדרומית מחוברים זה לזה.

מן התפוצה האופיינית והמבנה של הפורמאציות העד-קאמבריות אפשר להסיק, שיבשת-א' עצמה — בהקבלה לאמריקה הדרומית (ע"ע) — היא צירוף של שני גושים שונים: הגוש הצפוני-מערבי והגוש הדרומי-מזרחי. איזור-המגע של שני הגושים של א' נמשך באלכסון ממפרץ-גיניאה עד סמוך למוצא-הנילוס; הוא מצטיין בעקבות מרוכים של פעולה געשית קדומה, ומשני קצותיו חדרו לתוכו ימים מסוואיים וקינזואיים.

הפורמאציות העד-קאמבריות הן הבסיס של יבשת-א' כולה, רובן מטאמורפיות, ומידת המטאמורפיות שלהן הולכת וגדלה עם קדמותן. כרגיל אפשר להבדיל בהן שלושה חלקים: (1) עד-קאמבריון תחתון, עשוי בעיקר גנייס וגרא-ניט, שהוא תמיד מטאמורפי במידה קיצונית ומקומט קימוט ניכר יפה. (2) עד-קאמבריון תיכון, מקומט פחות ובעל מטא-מורפוזא מועטת יותר; לפעמים מפריד בינו ובין העד-קאמבריון התחתון אופק של קונגלומראטים, שמעידים על תנועות טקטוניות קדומות ועל הקצעה שבאה על-ידי גורמי-סחה. (3) עד-קאמבריון עליון, ששמר עפ"ר על דמותו הסדית-מנטית ללא מטאמורפוזא וקימוט ניכרים; הוא מונח באי-התאמה על גבי הפורמאציות הקודמות; סלעיו העיקריים הם אבן-חול וקונגלומראט.

הפורמאציות העצומות של העד-קאמבריון, ובעיקר של העד-קאמבריון העליון, מכילות, ביחוד בסלעים של דרום א' ומזרחה, סימנים ברורים של כמה תקופות-קרח.

הפורמאציות הפאלאוזואיות שבגוש הצפוני-מערבי של א' הן בעיקר ממוצא ימי, ואלו שבגוש הדרומי-מזרחי הן ברובן ממוצא יבשתי. הקאמבריון הימי מתגלה בשטחים שונים של מארקו, שייכותן של השכבות שבנאמה-טראנס-וואל, בדרומה של היבשה, לקאמבריון ומצאן הימי אינם ודאיים. הימים של האורדוביקון ושל תקופת-גולטלנד (=סילור) הקיפו בצפון-מערבה של א' שטחים נרחבים, ועקבותיהם מגיעים עד מרכזו של הסחרה. בתחילת הדיון נצטמצמו גבולות-הים ונוצר רובה של יבשת צפון-א', אך באמצע התקופה נָאָה הים שוב וכיסה שטחים נרחבים עד מרכזו של הסחרה. בדרומה של א' כיסה הים שטחים מוגב-לים באיזור של ארץ-הפך בלבד.

צורה דומה היתה לא' גם בתקופת הקארבון. בפרקים שונים של תקופה זו כיסה הים חלקים של שטחים נרחבים בצפון-מערבה של א' והגיע עד מרכז-הסחרה ולזמן-מה אף עד מזרח-מצרים, עד סיני ועד סמוך לים-המלח; מעבר לגבולות קיצונים אלה נרדפו שכבות חוליות יבשתיות. בדרומה ובמזרחה של א' נרדפו בסוף תקופת הקארבון ומן הפרמיון עד הטריאס שכבות יבשתיות בלבד, עשויות אבן-חול, קונגלומראט וטיט, שמאיינהן מעידים על קשרי-חיבור עם הודו במזרח ועם אמריקה הדרומית במערב. המערכת של שכבות יבשתיות אלו נקראת שכבות-קארוו (Karroo), ויש למצוא בה דמיון וקשר למערכת-גולדוואנה של הודו. — בצפונה של א' הצטמצמו הימים הרבה בתקופות הפרמיון והטריאס ושכבותיהם שקעו באיזורי-האטלאס בלבד.

הניגר, הגדול בנהרות של גליל האוקיינוס ההודי הוא הנמפוז, שבדרך ירידתו מן הרמה לים נמצאים מפלי-ויקטוריה הענקיים; שני לו הוא הג'ונבה, ואחריו הלימפופו. הגדול שבנהרות היוצאים משולי-הרמה לאוקיינוס ההודי הוא הר-בומה, נהר-הגבול בין מוזאמביק וטאנגאניקה. הארוך שבנהרות החסרים מוצא אל הים הוא השארי, הנשפך לימת-צ'אד בדרומה. מרמת-חבש יורדים: האומו לימת-רודולף האטומה והמלֶה, וההאוואש לביצות שעל גבול סומאלי הצרפתית.

נהרות א'

שטח גליל-המים	אורך	
2,842,000 קמ"ר	6,500 ק"מ	נילוס . .
3,723,000 "	4,640 "	קונגו . .
1,586,000 "	4,200 "	ניגר . .
1,380,000 "	2,700 "	זאמבזי . .
1,020,000 "	2,100 "	אוראנג' . .
440,000 "	1,650 "	ג'ונבה . .
440,000 "	1,600 "	לימפופו . .
145,000 "	1,020 "	רובמה . .

ימות גדולות אחדות נמצאות בשקעיה-השבר שבמזרח-א'. הגדולה שבהן, והשלישית בגדלה בעולם (אחר הים הכספי וימת-סאפיריור באה"ב), היא ימת-ויקטוריה, שהיא בעלת מוצא לנילוס הלבן. ברשתו של נהר זה שלובות גם הימות של קיונה, אדוארד ואלברט. הנילוס הפחול יוצא מימת-טאנה שברמת-חבש. מימת-טאנגאניקה יוצאים המים לקונגו; זוהי הימה השניה בגדלה בא', אך הראשונה בעמקה. ימת-ניאסה, שמימיה יוצאים לזאמבזי, קטנה במקצת מימת-טאנגאניקה, וגם היא עמוקה מאוד. מעניינת ביותר היא ימת צ'ד (ע"ע) הרדודה, שהתפשטות שטח-פניה נתונה לתנודות. ימות

ימות א'

שטח	גובה מעל פני-הים		שטח	שטח	שטח
	הקרקע	שטח-הפנים			
68,800 קמ"ר	1,020 מ'	1,120 מ'	100 מ'	ויקטוריה	
33,000 "	655 "	780 "	1,435 "	טאנגאניקה	
29,000 "	306 "	480 "	786 "	ניאסה	
11,000 מ'	-	260 כ'	7-1 "	צ'אד	
50,000 עד					

קטנות בעלות מוצא לים הן: שירון מדרום לניאסה, באנג'ר-אולו ממערב לה, רוקנה מדרום-מזרח לטאנגאניקה, מורו מדרום-מערב לטאנגאניקה, ימת-לאפולד ממזרח לקונגו התחתון. ביצות מלחות נרחבות הן: אוקאוואנגו בצפון-קאלאהארי, אטושה בצפונה של א' הדרומית-מערבית, בדלה מצפון-מזרח לצ'אד, הימות והביצות (בערב: אל שוֹטֹט) ברמת האטלאס האלגירי ובדרום-תוניסיה. מבנה האגנות של א' גורם, שאי אפשר לחבר את הנהרות והימות הגדולים זה לזה בתעלות, כדוגמת מה שאנו מוצאים באירופה ובאה"ב. א. י. בר.

גאולוגיה. מבחינה גאולוגית קשורה א' קשר ניכר במזרחה של אמריקה הדרומית מצד אחד ובחצי-האי הודו מצד שני. הצד השווה של שלושת השטחים היבשתיים הללו

ומקצתן ממוצא אגמי או נהרי: אלו הן שכבות קאלאהארי (Kalahari). מבחינת ההתפתחות הטקטונית נראית יבשת-א' לעומת שאר היבשות, כבדה יותר ונתונה פחות ללחצם של הכוחות הפנימיים. עיקר השינויים הטקטוניים שאנו מוצאים בה כבר נגרמו בתקופות השונות של האר-כאיקון, ומאז נתגבשו המאסיוויים הגדולים, הסמוכים זה לזה, עד כדי יצירת גוש אחיד, יציב ומוצק. בהמשך תולדותיה הגאולוגיות התחילה התפרקות מודרגת של היבשה, ובהודמנויות שונות חדרו הימים לתוכה, אך — פרט לא' הצפונית והמערבית — לא היתה החרידה עמוקה ולא התקיימה זמן ממושך. תנועות-הקימוט החשובות בולטות בעיקר באזורי האטלאס וניכרות רק במקצת באזורים המרכזיים והדרומיים של א'. בצפון-מערבה של א' אפשר להבחין, בכיוון ממרכז-הסחרה לים-התיכון, רכסים של קי-מוט קאלדוני, הרציני ואלפיני, ובאי-זורי החופים עצמם — גם קמטים של הפליסטוקן.

לעומת הרפיון היחסי של תנועות-הקימוט בולטות מאוד במבנה של יבשת-א' התוצאות של שבירה ושל הזזה אפקית ומאונכת. מבחינה זו א' היא "יבשת שבפי-רוק". מהחילת יצירתה התחילו מתהווים

בה בקעים, מהם שנתמלאו ונידבקו ומהם שהלכו ונתרחבו. כך נפרדה א' מהודו ומיבשת-ערב (שנתחברו אח"כ לאסיה), ממאדאגאסקאר ומאמריקה הדרומית. שקע נרחב וארוך מאוד עובר באמצעה ולארצה של א' הדרומית, אלא שלא נתעמק ולא נתרחב עד כדי כך שיגרום להפרדה גמורה בין אגפיו, ובמשך התקופות נתמלא חמרי-סחה (פורמאציות של קארן וקאלאהארי) ואף נהפך לגשר בין אגפים אלו, שקעים דומים עוברים אלכסונית-במקצת ממערב למזרח במישורי סחרה ובסביבותיה. בהקבלה לתע-

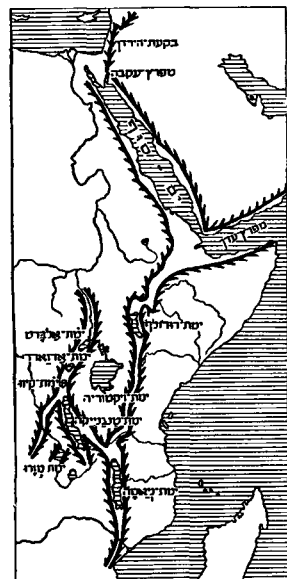

חשבר הנרול של אפריקה המסורתית

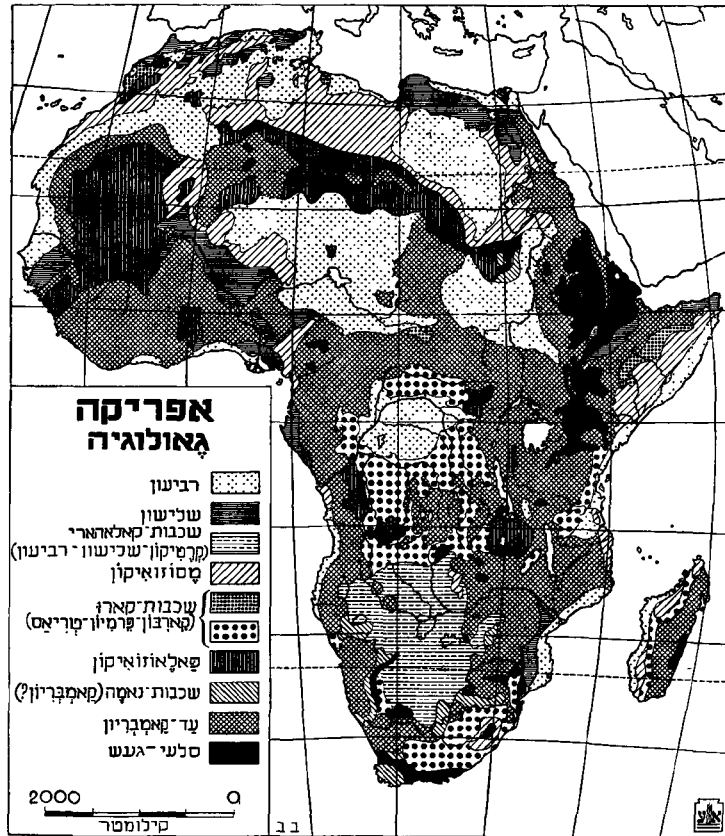

לאורך חופי-הים התפשטו לאגונות נרחבות, שבהן נצטברו מרבצים עבים של מלח וגבס.

ביורה לא נצטמצמה יבשת-א' הרבה, שכבות, שהן ימיות בשלמותן או בחלקן, משתרעות על פני מארוקו. שכבות ימיות של יורה מצויות בסיני, חפש, סומאלי, קניה וטאנגא-נייקה, וכן במאדאגאסקאר.

הימים של הקרטיקון העמיקו לחדור יותר לתוך היבשה לא רק בגוש הצפוני-מערבי אלא אף בדרומי-מזרחי: בקרטיקון התחתון, עפ"ר בצורת שכבות יבשתיות, ואח"כ, עם תחילת הקינומן, בצורת שכבות ימיות בעלות תפוצה נרחבת מאוד. כל צפון-א', מן האוקיינוס האטלאנטי עד מצרים, הוצף לכל רחבו בים של הקרטיקון העליון, ומצרו ותעלותיו הגיעו אף עד מפרץ-גיניאה. במזרח-היבשה נתפשטו הימים רק על פני איזורי-החוף מקצה סומאלי עד מוזאמביק ומאדא-גאסקאר.

הימים של הקינוזואיקון התחתון — של האאוקן והאוליגוקן — תפסו מתחילה שטחים דומים לאלה של הקרטיקון העליון, אך בהדרגה — בנסיגות והתקדמויות לסירוגים — נצטמצמו. מערץ אוליגוקני נרחב בצפון-המזרח נתמלא מעט-מעט חמרי-סחה של הנילוס הקדמון והפך במרוך צת-הזמנים לאדמת-מצרים של היום.

הימים של המיאוקן ושל הפליאוקן לא הצליחו לחדור עמוק לתוך היבשה ורק הקיפו אותה והשאירו מפליותיהם באזורים החופים בלבד. בדרום היבשה, כמעט בהמשך לשכ-בות הפרמיון-הטריאס של הקארן, נרבו מסוף הקרטיקון ובמשך הקינוזואיקון כולו שכבות עצומות של חול, קונגולד-מראטים ושכבות גיריות וחרסיתיות, שמקצתן ממוצא מדברי

הגוש של א' הצפון-נית-מערבית:
 1. איזורי-קמטים של האטלאס — איזור אלפיני,

טאגאנייקה, ויקטוריה, רודולף, וכד'), שהם מוקפים וולקא-נים אדירים.

J. W. Gregory, *The Rift Valleys and Geology of East Africa*, 1921; B. Willis, *East African Plateaus and Rift Valleys*, 1936; A. L. Du Toit, *The Geology of South Africa*, 1939; F. R. C. Reed, *The Geology of the British Empire*, 1949; P. Fourmarier, *Principes de Géologie*, II, 1950; R. Furon, *Géologie de l'Afrique*, 1950.

מ. א.

אקלים. יבשת-א' מצטיינת בסדר הפשוט של איזורי-האקלים שלה: שטחים של אקלים אחד מצויים בה רצועות-רצועות בצורה מקבלת לקרה-משווה גם צפונית וגם דרומית לו. רצועות אלו נוצרות ע"י הזרמים החוזרים הגדולים של האטמוספירה, שסיבתם — ההבדל בעצמתה של קרינת-השמש שבין האיזור המְשֻׁנֵי והאיזורים המרוחקים ממנו והתמורות החלות בהבדלים הללו במשך השנה. — משני צדי הקרה-משווה קיים איזור של מאכסימום-הטמפרטורה, שגורם להתכנסות של רוחות וליצירת עננות-הסעה ומתוך כך — לגשמים. לעומת זה משתרעים במרחק של 20° צפונית ודרו-מית מן הקרה-משווה שטחי-התפורות בשביל הזרמים החוזרים. הרוחות יוצאות משטחים אלה, האויר שוקע, העננים אינם מחזיקים מעמד ואינם ממטירים — ואלה הם איזורי-המדב-ריות. מעבך לאיזורים של אַנְטִיצִיקְלוֹן סובטרופי זה (שקר-ראים להם „רחבי-הסוסים“, horse latitudes) משתרעים איזורי הרוחות המערביות של האקלים הממוזג, שמצטיינים במסלולי-ציקלונים, שהם נודדים ללא הפסק ממערב למזרח, עם גשמים ומזג-אויר יפה לסירוגים.

רצועות אקלימיות אלו — של עננות וגשם טרופי, של שמים בהירים ויובש סובטרופי, ושל ציקלונים נודדים — אינן מתרחקות במשך השנה לצד צפון ודרום במלוא תנועת-השמש (47°) אלא רק כדי 20°. תנודות אלו הן שיוצרות שטחים נרחבים בעלי תכונות אקלימיות אחידות פחות או יותר.

האיזור המשווני מצטיין בתנודות-טמפרטורה זעירות במשך היממה, ואפילו במשך השנה. ברוב גלילותיו יש בשנה שתי עונות גשומות ושתיים יבשות, אך העננות מרובה והלחות גבוהה כל השנה. הטמפרטורה השנתית הממוצעת ברוב חלקיו של איזור זה בגובה של פני-הים היא כ-26° בערך (כטמפרטורה הממוצעת של חדשי יולי-אוגוסט בחוף ארץ-ישראל). כמות-הגשמים השנתית תלויה בגובה ובמרחק מן הים, ועל-כן היא מרובה בחופי המערב ומועטת במזרח — בין 4 מ' ל 1 מ'. האיזור הגשום ביותר בא' משתרע לארכו של חוף-גיניאה ותופס את רובו של אגן נהר-קונגו; שיא-גשמים שנתי של למעלה מ-10 מ' נמדד בהר-קמרון הנשקף על פני האוקיינוס האטלנטי.

באיזורים שמשני עברי האיזור המשווני מתלכדות שתי עונות-הגשמים הנפרדות ונעשות עונת-גשמים אחת, והוא הדין גם בעונות-היובש. באמצעה של עונת-הגשמים מורגשת התמעטות-הגשם. כמויות-הגשם פוחתות והולכות עם הריחוק מן הקרה-משווה. הבדלי-הטמפרטורה במשך השנה ובשעות היממה מתבלטים יותר, בעיקר בעונה היבשה. גם בלחות ובעננות יש תמורות עונתיות מובהקות. כמויות-הגשם השנ-תיות באיזור זה הן בין 1/2 מ' ל 1 1/2 מ'. איזור טרופי זה, שהוא בעל עונתיות מובהקת, משתרע לצד צפון בערך עד לרוחב 12°, מתפשט על פני כל א' המשוונית המזרחית ומגיע כמעט עד לרוחב הדרומי של 20°.



„אירופי“, שהיסודות של קמטיו קדומים הם מאוד, בחלקם פלאוזואיים, אך מתיחתם העיקרית מתייחסת לקינוזואיקון. 2. איזורים פלאוזואיים-מסוזואיים של הסהרה — שדרה עדי-קאמברית, שעליה מתרפדים משני אגפיה סדימנטים פלאוזואיים-מסוזואיים; 3. השדרה הקריסטלינית-מטאמורפית של גי-ניאה — הזרוע השנייה של השקע המערבי-מזרחי, שהוא מרופד סדימנטים פלאוזואיים-מסוזואיים. (ב) הגוש של א' הדרומית-מזרחית: 4. ממערב — שדרה קריסטלינית-מטאמורפית של האגף האטלנטי; 5. ממנה מתפלגת השדרה הקריסטלינית-מטא-מורפית המזרחית; 6. ביניהן — איזורי שקעים קונטיננטאליים, בעיקר מן המסוזואיקון והקינוזואיקון. 7. בחוף המזרחי — רצועת השוליים המסוזואיים-קינוזואיים; 8. הפלח של מאדאגסקאר, שניתק מיבשת-האם זמן קצר לאחר ראשית-המסוזואיקון. התולדות הגאולוגיות של א' קובעות במידה מרובה את אפיה הנוכחי של יבשת זו. מחמת ההתפשטות העצומה של הסלעים המטאמורפיים והפלוטוניים עשירה היבשה מאוד במינראלים מתכתיים יקרי-מציאות או בעלי ערך כלכלי-טכני מרובה (ביניהם מינראלים ראדיו-אקטיביים, זהב, נחושת, מאנגאן, ברזל, בדיל, ועוד); לעומת זה היא דלה בחומר סדימנטי-ימי (נפט) ואינה עשירה גם בפחם, שהת-הזותו בממדים גדולים תלויה בשקיעה שיטתית וממושכת של איזורים גאוקלינאליים. נופה של א' — פרט לאיזורי-האטלס — אינו רבגוני בצורתו כדוגמת הרי-הקמטים, אלא הוא נוף של צורות פחוסות וכבדות, עשוי רמות נרחבות ומישורים חדגונים. מורפולוגיה זו מתעשרת באיזורים שונים (בעיקר במזרח) ע"י השברים העצומים המלווים שקיעות עמוקות. אולם הקדומות שבשקיעות הללו נתמלאו חמרי-סחף וכאילו העלו קרום עבה של צלקת, ורק בשטחים הנרחבים של בקעי-המזרח נתגוון הנוף ע"י אגמים מרובים וגדולים (ניאסה,

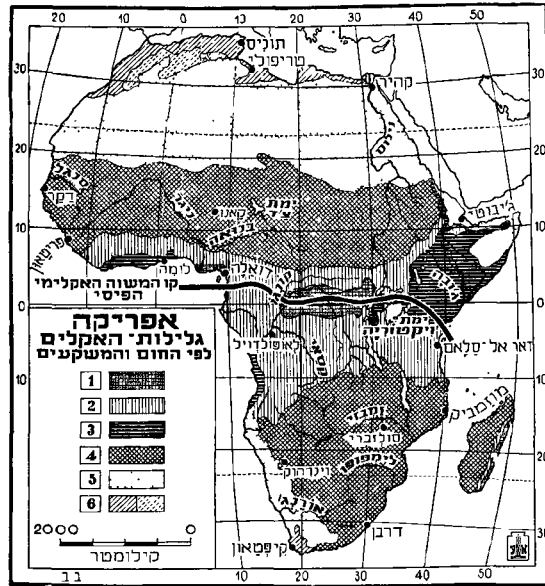
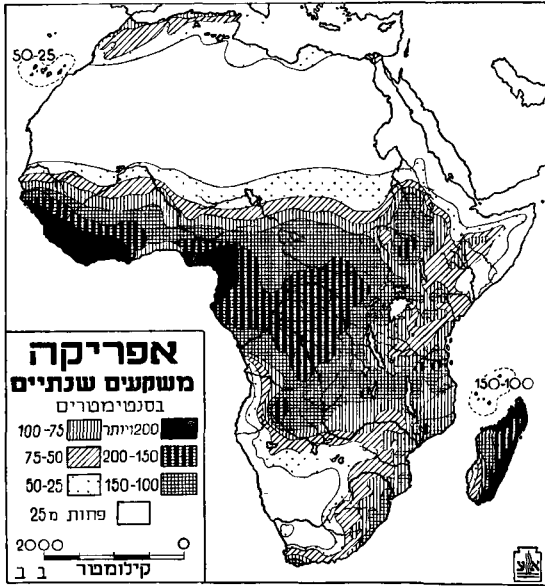

חבש, שמקבלות יותר גשם (1-2 מ') ושהטמפרטורה נמוכה בהן באופן יחסי מחמת גבהן. מעבר לאיוורים אלה צפונה ודרומה משתרעים איוורי-המדבר. נרחב ביותר הוא האיוור המדברי הצפוני, שכולל את כל רוחב היבשת בין 20° ובין 30°. בדרום מצמצם המדבר לחלק המערבי של דרום-א' מצפון לארץ-הכף; דרום-המזרח של א' פתוח לאוקיינוס ומקבל ממנו שפע של גשמים, ואילו בצפון-המזרח נמצאת מול א' טבלת-ערב, ומאחוריה משתרעות רמות יבשות עד סין. התופעה הבולטת באיוור-המדבר הוא העדר של גשמים קבועים. במקומות מסוימים באיוור זה יש שנים שלמות ללא טיפת-גשם, אע"פ שבדרך-כלל הגשמים מרובים בו מכפי שחשבו קודם-לכן, ולעיתים הם יורדים על שטחים נרחבים. אולם הממוצע השנתי של כמות-הגשמים באיוור זה הוא למטה 20 ס"מ, וכמות זו אין לה ערך מעשי. גשמים מועטים יורדים כאן בחלק הפונה לצד הקר-המזרחי בקיץ ובחלק הפונה לקטבים בחורף. העננות ולחות-האוויר הן מועטות, הטמפרטורה תלויה רק בקרינת-השמש, ומכאן

באיוורים שמצפון ומדרום לאיוור זה קיימת עונה גשומה אחת קצרה בחודשי הקיץ של אותו חצי-כדור ועונה יבשה ארוכה בשאר החודשים. עם הריחוק מן הקר-המשווה מצטמצמת העונה הגשומה ומתמעטת כמות-הגשמים; התנודה העונתית והיומית של הטמפרטורות גדלה, העננות והלחות פוחתות. בעונה הגשומה, אע"פ שהיא חלה בקיץ, הטמפרטורה טורה פוחתת; המאפסימום השנתי חל בחודשים הקדומים לעונת-הגשמים. החורף היבש מצטיין בתנודות יומיות גדולות בטמפרטורה. האיוור מצטיין ברוחות קבועות - הפא-סאטים -, שהן נושבות בחודשים היבשים אל כיוון הקר-המשווה ובחודשים הגשומים - מפיונו של הקר-המשווה, בדומה למונסון שבהודו. כמויות-הגשם השנתיות הן בין מ' אחד ובין 20 ס"מ בקירוב, והטמפרטורות החדשיות הממוצעת - בין 30-35 באביב ובין 20° בחורף. תנאי-הטמפרטורה טורה באיוור זה משתנים הרבה מחמת הבדלי-הגובה. בצפון הוא משתרע עד לרוחב שבין 15° ו-20°, ובדרום הוא כולל את רובו של פנים-הארץ. מחוז מיוחד באיוור זה הן רמות-

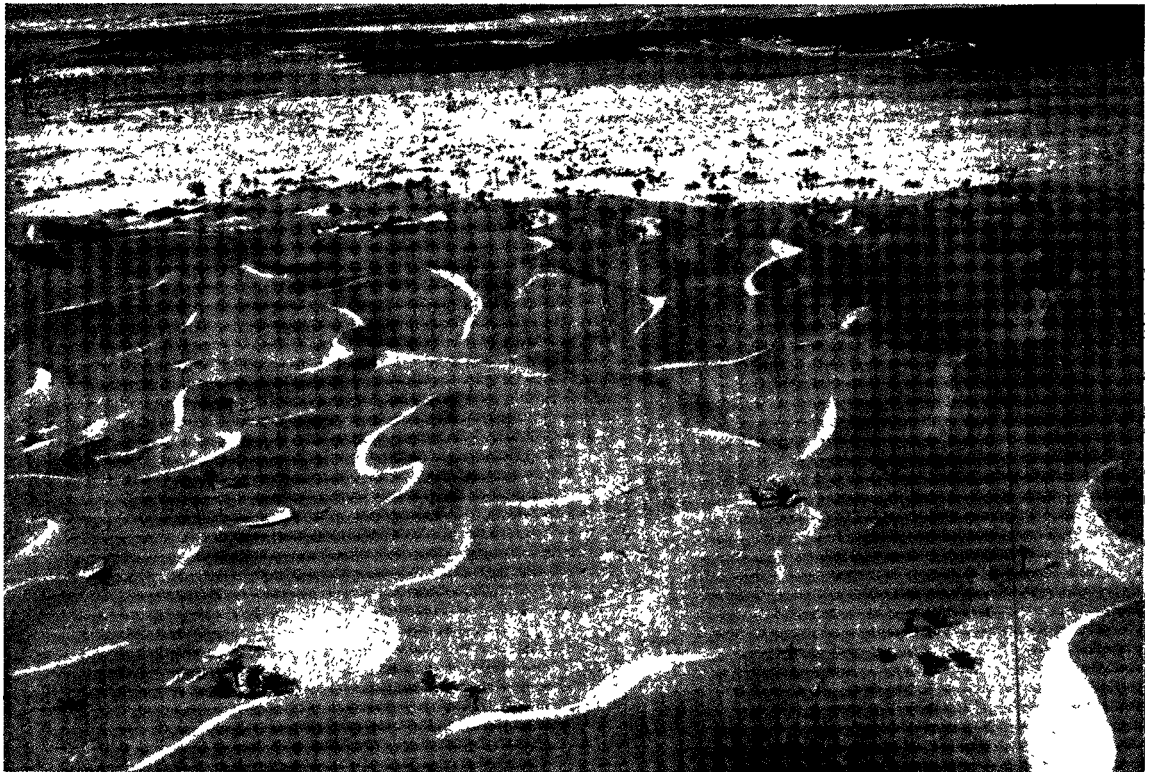

מדבר-חולות ונאות-חמרים בסחרה

יערות וחרשים ירוקי-עד ושל בתות. כאן מצויים יערות של אורן-ירושלים (*Pinus halepensis*), אלוץ-הגלעין (*Quercus ilex*), אלוץ-השעם (*Qu. suber*), האלוץ הפורטוגזי (*Qu. lusitanica*), ואחרים. היער של הארז האטלאנטי (*Cedrus atlantica*) מצוי למדי בהרי-האטלאס. בכלל דומה מאוד הצומח היס-תיכוני של א' הצפונית לזה של אירופה הדרו-מית, וכן דומים תנאי-החקלאות שבשני איזורים אלה.

2. האיזור האיראנו-טוראני משתרע כרצועה צרה ובלתי-רציפה דרומית מן הרצועה היס-תיכונית; הצמחיה והצומח שלה דומים לאלו של האיזור האיראנו-טוראני שבאסיה. לרצועה זו אפייניות הערבות של דגניים או של בני-שיח, שמכסות את „הרמה הגבוהה“ שמדרום להרים היס-תיכוניים. ערבות של הלענה המדברית (*Artemisia herba alba*) תופסות כאן שטחים עצומים, וכן גם ערבות של המלעניאל האפריקני (המכונה גם בשם חלפה, *Stipa tenacissima*), המשמש חומר חשוב ביותר לתעשיית-הנייר, וערבות של אֶסְפָּרְטוּ (*Lygeum spartum*). החקלאות בחבל זה היא בלתי-יציבה. מעצי-החבל יש להזכיר את שיוף-השיח (*Zi-zyphus lotus*) ואת האלה האטלאנטית (*Pistacia atlantica*). 3. האיזור הסחרו-סינדי הוא איזור רחב מאוד של מדברות עצומים, שמשתרעים מן החוף האטלאנטי של א' הצפונית ועוברים בדרומן של מארוקו, אלג'יריה ותוניסיה למדבר-לוב, מדבר-מצרים, סיני, ערב, עיראק ואיראן הדרומית ודרך בלוציסטאן עד לסינד שבהודו הצפונית-מערבית (פאקי-סטאן). הסחרה כוללת מדברות-לוב שונים, שמחמת מיעוט-משקעים הם דלי-צמחיה ביותר. לפי הערכות שונות, אין מספר המינים שבכל מרחבי-הסחרה עולה על 800 ואפ"כ מצויים כאן טיפוסי-צומח שונים, שהם קשורים בבת-גידול

תנודות-הטמפרטורה הגדולות ביממה ובשנה. למשל, בעין-סלאח (בדרום-אלג'יריה) הטמפרטורה הממוצעת בחודש החם ביותר היא 37.6° , ובחודש הקר ביותר — 12.5° . ז. א. ההבדל הממוצע הוא 25° . התנודה היומית הממוצעת היא בין 16.5° לבין 18.5° . התנודה בין המאכסימום השנתי הממוצע לבין המינימום הממוצע היא $(47.8^{\circ}) 43.4^{\circ}$ (ביולי, 4.4° ביאנואר).

ג. ד.

הצומח. א' היא אחת מן היבשות העשירות ביותר במיני-צמחים ובטיפוסי-צומח, ואף נשתמרו בה הרבה מש-פחות וסוגים קדומים ביותר של צמחים. ב-1913 העריכו את מספר סוגי הצמחים של א' ב-3,700 ואת מספר המינים ב-40,000; מאז נתגלו בלא ספק אלפי מינים חדשים.

מבחינה פִּיטוֹגְרָאפִית כוללת יבשת א' 3 ממלכות-צמחים: ההולוארקטית, הפאלאארטרופית וממלכת-הכף. לממלכה הולוארקטית בא' שייכים האיזור היס-תיכוני, האיזור האיראנו-טוראני והאיזור הסחרו-סינדי; לממלכה הפאלאארטרופית: האיזור הסודאני-דקאני, האיזור של יערות-הגשמים המשוונים, האיזור של הערבות המזרח-אפריקניות ואיזור-המעבר הדרום-אפריקני; לממלכת-הכף שייך איזור הכף הדרום-אפריקני.

1. האיזור היס-תיכוני עובר בצפונה של א' בצורה של רצועה צרה מחוף האוקיינוס האטלאנטי שבמארוקו עד מזרחה של טריפוליטניה; משם מופסקת הרצועה ומופעת מחדש בתור חצי-האי של קירנאיקה המערבית. איזור זה רחב ביותר במארוקו ואלג'יריה וחסר לגמרו במצרים. צמי-חיית עשירה-ביחס, והצומח שלו הוא בעיקר צומח של

בחקלאות של נאות אלה וזאת תרבות התמר (Phoenix dactylifera).

4. האיזור הסודאנו־דקאני תופס רצועה, שמשתרעת דרומית לסהרה, מן החוף האֶט־לאנטי בסנגאל לאורך כל הסודאן, דרך ערב הדרומית־מערבית עד לרמת־דקאן שבהודו. הרוחב של רצועה זו בא' שונה במקומות שונים והוא עולה ויורד בין קווי־הרוחב הצפוניים 18° ו 8°. הצמחיה של איזור זה היא טרופית ומספר־מיניה מרובה. הצומח האֶפִיני ביותר הוא הסאוואנה, כלומר, פורמאציה של עשבים גבוהים, שעיקרם דגניים, ובה פזורים עצים או שיחים גבו־הים במרחק ניכר זה מזה. מן הדגניים מצויים מינים של הסוגים חילף, זִפְנוֹצָה (Pennisetum), מלענן (Aristida), כלו־ייס (Chloris), ועוד אחרים הרבה. מן העצים והשיחים נפוצים ביותר מיני השיטה (Acacia), כגון A. arabica, A. spirocarpa, A. Verek, A. Raddiana, A. albida, הַזְקוּם (Balanites aegyptiaca), Moringa, Salvadora persica, crassifolia Adansonia, מיני שיזף, הבאֹבב (aptera Bauhinia, Hyphaene thebaica), (digitata rufescens), ועוד. בחלקים הדרומיים של האיזור משתפים בהתהוותה של הסאוואנה

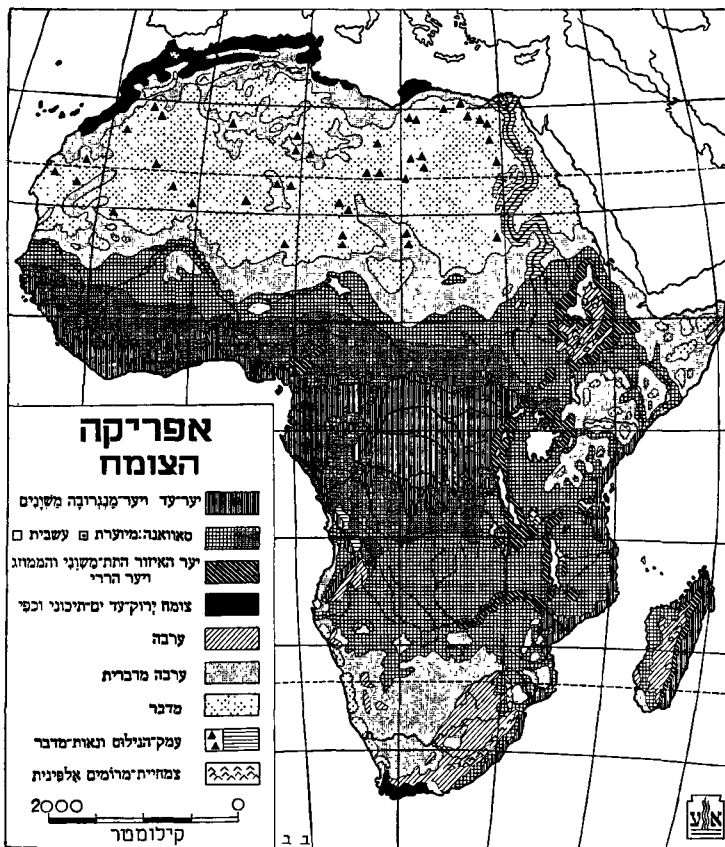

אפריקה הצומח
 ערעוד יער־מנגרונה משונים
 סאוואנה:מיערת פ עשבים
 יער האיזור התת־משוני והממוזג יער הררי
 צומח ירוק־עדי ים־תיכוני וכפ' ערבה
 ערבה מדברית מדבר
 עמק־העלות תאית־מדבר צמחיית־מרומים אלפינית
 2000 קילומטר

גם עצים משונים, כגון שיח־הבושם (Commiphora), Kigelia, bretum aculeatum, ומינים מסויימים של הסוגים Borassus, Parkia filicoides, Cola, Butryospermum, וכך גם Entada, flabelliformis, השיקמה (Ficus sycomorus), ועוד. לפעמים, וביחוד על־יד חופי־הנהרות, מרוכזים עצים אלה בחורשות או שטחי־יער.

החקלאות מפותחת כאן למדי והיא כוללת בין השאר קנה־סוכר, פותנה, תירס, דורה, בנג'ות, ועוד.

כחבל מיוחד יש לציין את א' המזרחית ההררית. בהרי חבש, למשל, מוגבל הצומח האֶפִיני לאיזור זה למדרגות־ההרים הנמוכות בלבד, ואילו במדרגות הגבוהות מופיע כאן יער עשיר ירוק־עד, שפולל מינים של פיקוס, אוג (Rhus), רגות גבוהות יותר מצויים הרבה מטפסים מן הסוגים Lithosporum, Dombeya, Sparmannia, Catha, ברמות־חבש נמצאים גם צמחים, שהם קרובים לטיפוסים צפוניים מצד אחד ולטיפוסים מאיזור־הכף מצד שני, כגון: Aloe, Crinum, Gerbera, Mesembryanthemum, Dianthus, Campanula, Primula, מיני חלב־לב דמויי־קאקטוס, ועוד, הרים אלה דומים במקצת להרים של א' הטרופית המערבית (קאמרון, פֶרְנָאנְדו־פֶו) בצומח של מיני Lobelia ו Senecio הענקיים, וכן בטיפוסים הצפוניים, שהם מצויים במדרגות־ההרים הגבו־הזת ביותר.

5. איזור יערות־הגשמים המשוונים משתרע בעיקר בין 8° רוחב צפוני ו 5° רוחב דרומי, ומצטמצם בעיקר בחלק המערבי של א' ואינו מגיע למזרח אלא עד מחוז־האגמים, שלוחות מגוש רציף זה עוברות לאֶרֶפֶן של גדו־תהנהרות.

מיוחדים: במדברות־החול—הרותם (Retama roctam), המֶל־עֶנָן הַדוֹקְרָנִי (Aristida pungens), הדוֹחֵן האֶשׁוֹן (Panicum turgidum), השֶבֶטוֹט (Calligonum comosum), ועוד, ובעמ־קים שבין תלוליות־החול מתפתחת לפעמים באביב כסות צפופה של צמחיה חד־שנתית, שהיא גורם חשוב לקיום המרעה במדבר; במדברות־ההצֶץ או החֶמְדוֹת — מיני יֶפְרוֹק (Anabasis), כגון A. articulata ו A. aretioides, מיני פֶרְקֶרֶק (Haloxylon), אֶשְׁלִיל (Reaumuria), זֶוֹגֵן (Zygophyllum), ועוד. החֶמְדָה היא מדבר שממה, שעל־פי רוב אין הצמחים מתקיימים בו אלא בתוך ערוצים ואפיקים, שמבטרים את המישורים ומקבלים תוספת של לחות בצורת מִי־נֶגֶר. למִלְחוֹת של הסהרה אֶפִיניים מינים שונים של אֶפֶס (Suaeda), מלחית (Salsola), יֶמְלוֹחַ (Nitraria), אֶשֶׁל (Tamarix), ואחרים הרבה. בתי־גידול אלה תופסים את רובו של איזור זה. בסהרה המרכזית משתרעים מרחבים עצומים בלא צומח כלל, ורק בשקעים ובערוציהם של נחלי־אֶכּוּב מתרכזו כאן צומח כלשהו. דרומית מזה כבר מורגשת ההשפעה של האיזור הסודאנו־דקאני בצומח, שבאה ע"י חדירתם של מינים דר־מיים, כגון מינים של שיטה (Acacia), של חילף (Eragrostis), שיזף (Calotropis, Balanites, Maerua, Leptadenia plus), ועוד. עצים או שיחים אלה בולטים מאוד מעל לרקע של העשבים ובני־השיח המדבריים ומשווים לנוף דמות מיוחדת.

לצמחיית־הסהרה אין סוגים מרובים משלה: רוב המינים שבה שייכים לסוגים ים־תיכוניים או סודאנו־דקאניים. גם החקלאות של הסהרה, שהיא מוגבלת לנאות־מדבר בלבד, היא בעיקרה ים־תיכונית, אע"פ שאחד מן הקווים החשובים

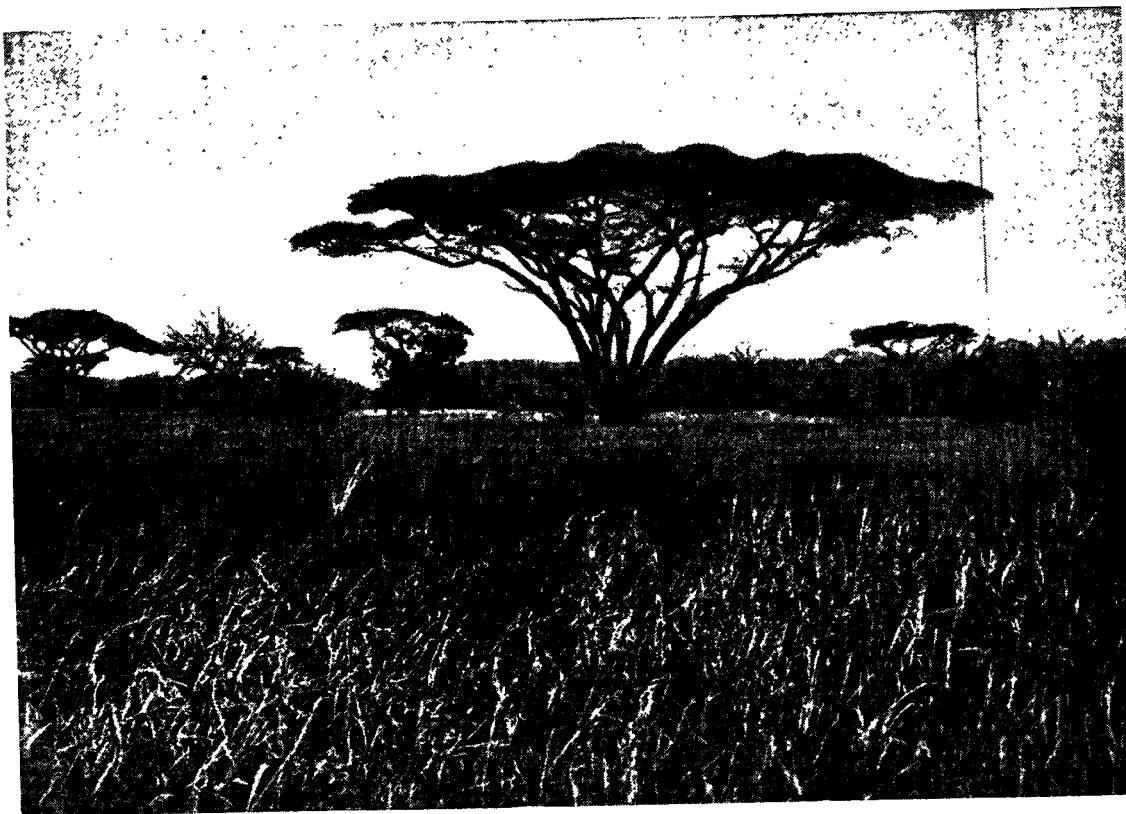

סאואנה סיפוסית באפריקה המרכזית. במרכז: השיטה הסליפונית (*Acacia spirocarpa*)

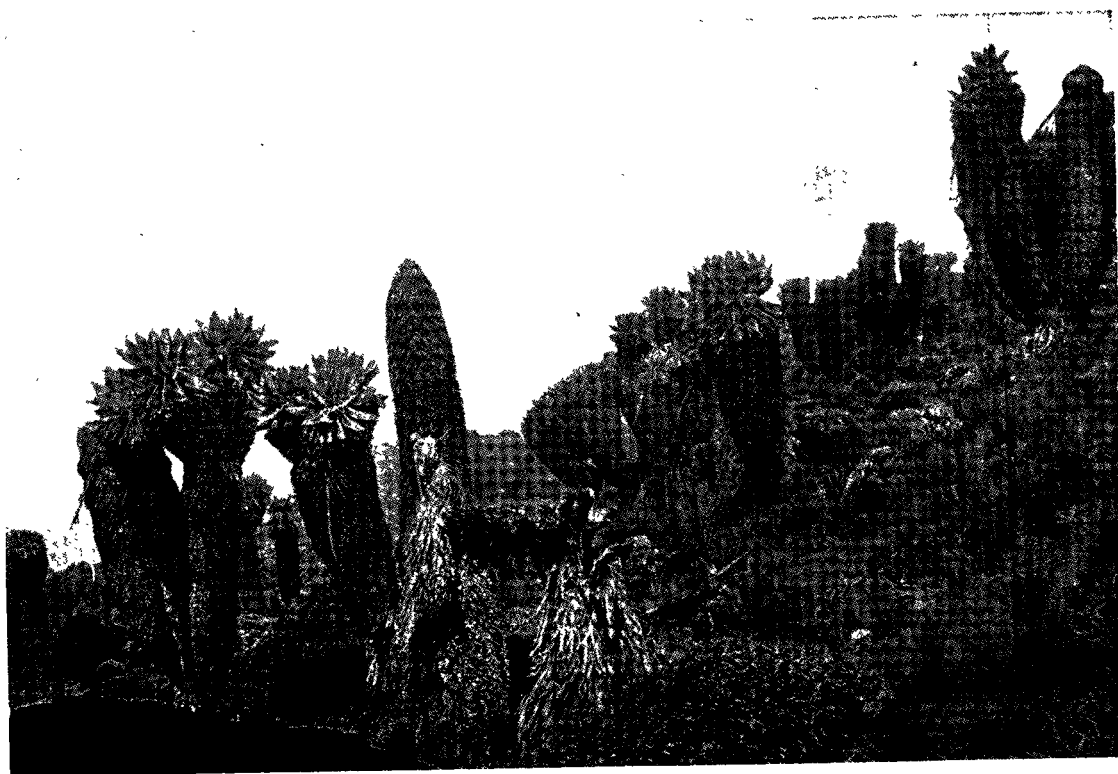

פכיניענק (*Senecio*) במורד הקילימאנז'ארז (8.800 מ' מעל סנייהים)



גוף הררי סרופי בסוודר הרוקנזורי

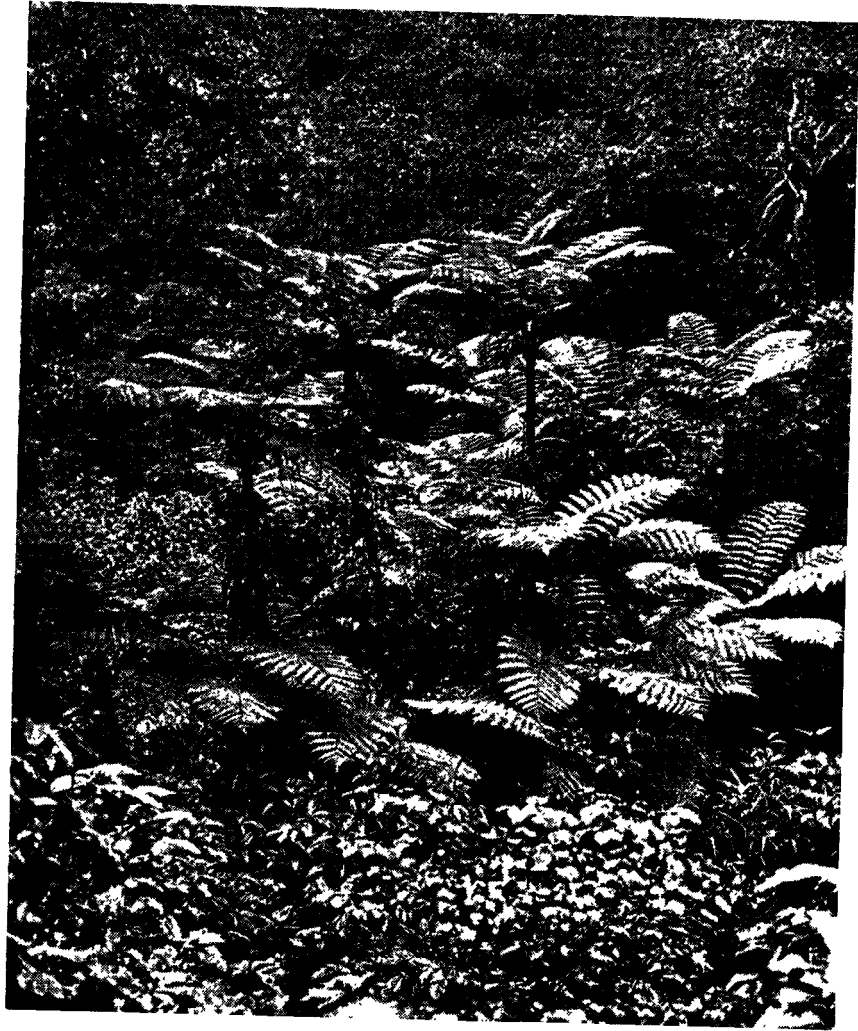

יער-עד טרופי באפריקה המזרחית

מובל לבתי-גידול לחים יותר. בעונת-היובש משירים רוב העצים את עליהם, והמראה של הצומח הוא דל מאוד. בשכבה העשבנית של הסאוואנה מרובים מיני הסוגים מֶלֶעֶן (*Aristida*) וְזֶקֶן (*Andropogon*). בין האילנות הגבוהים ביותר יש לציין את מיני הסוגים *Com-*, *Strychnos*, *Cassia*, *Pterocarpus*, *Terminalia*, *Dombeya*, *Ficus*, *bretum*, *Erythrina*, ועוד. ביחוד רווחים אילנות ממשפחת הקטניות. בין השיחים של הסאוואנה מרובים מיני האוג (*Rhus*), מיני חבלוב בשרנים, *Aloe*, וכד'. על כולם מרובים מאוד עצי-השיטה, וביחוד *Acacia horrida* וְ *A. giraffae*, וכן גם אֲדֻנְסוֹניה. בהרים מצויים יערות-גשמים צפופים ובחופי-הים ובאזורים של שפכי-הנהרות — מאנגרובות.

7. איזור-המעבר הדרום-אפריקני כולל את אגן-האוראנג', מדבר-קאלאהארי, מדבר-קארו, דְמַרְאֵלֵאנְד וטראנסוואל. האיזור הוא מקום-פגישה של היסודות הטורפיים שבצפון והיסודות של איזור-הכף שבדרום. יש כאן מרחבים עצומים של מדברות וערבות, עושר גדול של מיני-צמחים, הרבה מאוד מינים וסוגים אֲנֶדְמִיִים. מרובים מאוד צמחים סוקולנטים, ביחוד של הסוגים *Euphorbia*, *Aloe*, *Mesembryanthemum*. מדגני-הערבה נפוצים כאן ביותר המלען קצרה-עלים (*Aristida brevifolia*) והמלען חדר-הנוצה (*A. uniplumis*). שיטים קוצניות ממינים שונים יוצרות פה ושם סככי-חורש. אחד מן הצמחים המזורים ביותר של דמראלאנד הוא *Welwitschia mirabilis*: צמח-מדבר רבי-שנתי בעל שרשים עמוקים מאוד ובעל גזע קצר ועבה, שמצמיח שני עלים בלבד, ועלים אלה מוסיפים לצמוח ולהתקיים שנים הרבה ומתפצלים לרצועות צרות; צמח זה נמנה על קבוצה מיוחדת של חשופי-הזרע. במדברות אלה מצוי גם *Acanthosicyos horrida*, שיח קוצני בשרני ממשפחת-הדלועיים, ששרשיו יורדים לעמקי-האדמה עד 15 מ'. מרובים מאוד בכל מדברות אלה הם הצמחים הבשרנים ממשפחת החי-עדיים, המורכבים, הקטניות, החלבובים, השושניים, וכן מרובים צמחי בצל ופקעת. 8. איזור הכף כולל רק רצועה צרה בא' הדרומית-מערבית, אולם מבחינת אפיה של הצמחיה איזור זה הוא ממלכה לעצמו. באקלימו הוא דומה לאיזור היס-תיכוני, אך הוא עשיר ממנו במיני-צמחים. מספר המינים של א' הדרומית כולה עולה על 10,000. צומח של יערות אינו מפותח כאן; שולטים כאן בתות וחרשים של שיחים קשי-עלים וירוקי-עד. בין השאר אֲפִיִינִים מאוד לאיזור זה הסוג אֲבֵרֶשׁ (*Erica*), המונה כ-450 מינים, ומשפחת הפרוטאיים (כ-260 מינים). כאן מרכזים מיניהם של סוגים כגון: החמצץ (*Oxalis*), *Mun-*, *Pelargonium*, *Murattia*, *dia*, *Freesia*, *Ixia*, *Aristaea*, *(Gladiolus)*, סיפן מינים מרובים של דם-המכבים (*Helichrysum*), הרבה מינים של משפחת-השושניים ומשפחת-הנרקסיים, ועל כולם — מאות מינים של אָהֶל (*Mesembryanthemum*). איזור זה סיפק שפע של צמחים משופחים ומקובלים לגנות-הנוי של העולם.

מ. נ.

ה ח י. מבחינה זואוגאוגראפית מתחלקת א' עם אייה לשני איזורים עיקריים: א) ההולוארקטי — מן הסהרה וצפונית לה; ב) האֶתְיוֹפִי — מן הסהרה ודרומית לה. הסהרה עצמה היא מבחינה מסוימת איזור ניטרלי בין שני איזורים

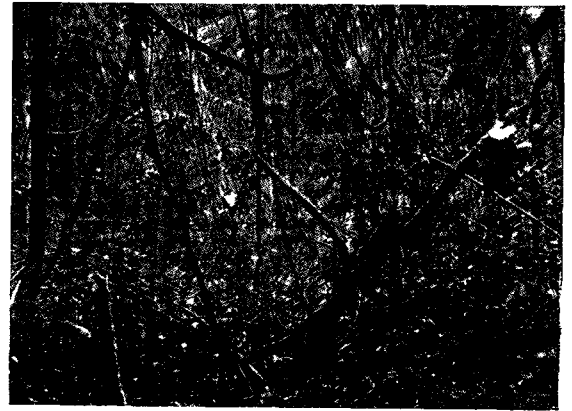

סככי-לינות כיער-ער טרופי בקאמרון

והו איזור של יערות-עד טרופיים צפופים וגבוהי-קומה, אוהבי-לחות וירוקי-עד. כאן מצויים הצמחיה העשירה ביותר והצומח ההדור ביותר של א' בצורה של פורמאציות שונות, כגון יער-המאנגרובות שבאיזורי השפכים של הנהרות אל האֶקִיִינוס האטלאנטי. יער זה גָדֵל על אדמת-סחף, שמוצפת פעם בפעם כמי האֶקִיִינוס המלוחים; מן האילנות החשובים שבו יש להזכיר את *Avicennia nidita*, *Rhizophora mangle*, *Laguncularia racemosa*, ועוד. מפנים לרצועת-המאנגרובות מתחיל יער-הגשמים, שֶׁמֶן האילנות המרובים שבו יש להזכיר את התמר הקוצני (*Phoenix spinosa*), דקל-השמן (*Elaeis guineensis*), הראפיה (*Raphia vinifera*), *Ceiba pen-*, *Pandanus candelabrum*, תאנדרא מקובל באיזור זה גם כצמחי-תרבות. היער הטרופי האפריקני מפותח בעיקר במורדות-ההרים הפונים אל האֶקִיִינוס. מספרם של מיני העצים המרכיבים כאן את היער הוא גדול מאוד והרבה מהם מגיעים לקומת-ענקים. צפיפותו של היער מרובה כל-כך, שרק מספר מועט של צמחי-לוואי יכול להתפתח בצל העצים. המטפסים והאֶפִיִיטים מתפתחים בעיקר בחלקים העליונים של גזעי העצים הגבוהים. בין המטפסים מצויים מינים אחדים של הסוג *Landolphia* (משפחת ההרדופיים), שמהם מפיקים גומי בא' המערבית. במקומות שהאור חודר לתוך היער, כלומר, במחשופים הנגרמים ע"י האדם או ע"י הטבע, מקבל היער צורה מגוונת ביותר. שפע של אֶפִיִיטים ומטפסים מכסה את גזעי-העצים ושפע של צמחי-לוואי מופיע בקרקע היער: בין המטפסים — *Clerodendron*, *Quisqualis indica*, *splendens*, בין האֶפִיִיטים — מיני *Ficus*, סחלביים, שרכים, לופיים, טֶחֶבִים, ועוד. ביחוד מרובים כאן מאוד מיני *Ficus* ומינים של הסוגים *Chlorophora*, *Dalbergia*, *Treculia*, *Cola*, *Albizzia*, *Copaifera*, *Khaya*, ומשפחת הקטניות, שלהרבה מהם יש חשיבות בחרושת-העץ. במקום שהיער דליל יותר גדלים בצלו הרבה שיחים ועשבים, כגון מינים של הסוגים *Zingiber*, *Musa*, *Canna*, וכד'. באגמימים מופיעים מינים של "שושניים" וצמחיית-קנים, וביניהם גם גומא-הפאפירוס.

מצמחי התרבות יש להזכיר: אורז, בננות, קפה, אגוזי-אדמה, קאקאו, קנה-סוכר, אבנאס, באטאטות, כותנה, טאבאק, דורה, ועוד.

6. איזור-הערבות של א' המזרחית כולל את טאנגאניקה, את רודזיה הצפונית והדרומית ואת אנגולה. הצומח השולט על פני מרחבים אלה הוא הסאוואנה, ואילו צומח-העץ



ערר ניִראפּות בסאוואנה

אוכלי-חרקים, מכרסמים — מיוצגות ב(3) ע"י צורות פרימי-טיוויות, ואילו המפותחות שבהן נמצאות ביבשת. האיזור (3) עשיר ביותר בלמורים, ואילו הגורילה והשימפנזה מצויים רק ב(2). כל טורפי מאדאגאסקאר שייכים למשפחת Viverridae, והאי הוא גם המקלט העיקרי של אוכלי-חרקים, שכמה ממשפחותיהם וצורותיהם (למשל הסַנְרֵק [Centetes]) מצויות כיום רק בו; לעומת זה חי ביערות של א' המערבית Potamogale velox, אוכלי-חרקים שהסתגל לחיי-מים. בכמה

מן האיים הקטנים אין יונקים יבשתיים מצויים כלל. בשטחים הסגורים של יערות-העד המשוונים אפשרי קיומן של שלוש צורות עיקריות של בע"ח: א) בע"ח מטפסים, שמבלים את רוב חייהם על עצים. ב) בע"ח קטנים, שמוצאים אפשרות-קיום על הקרקע בתוך הצמחיה; הם עפ"ר בעלי שמיעה מפותחת ולפעמים בעלי אפרכסות גדולות. ג) בע"ח גדולים, שיש בכוחם להתגבר על המכשולים של יער-עבות זה.

באיזורים רחבים ופתוחים כמו הסאוואנה והערבה, שהם נתונים להבדלים גדולים בטמפרטורה, ברוח וברטיבות, נפוצים בע"ח גדולים, שמצטיינים בכושר-ריצה או בכושר-הפירה ובחוש-ראיה מפותח. עפ"ר הם חיים בעדרים, בניגוד לחי של יער-העד, שבו מתגלית שאיפה ברורה לחיי-בידוד. פרט לקופים, לפילים ולתופים. למשל: הבהמות-הננס (Choeropsis liberiensis), הקרוב הקטן של הבהמות, חי חיי-יחיד, בניגוד לקרוביו באיזור הפתוח. החיים בעדרים גדולים; האוקפיה (ע"ע) חיה ביחידות ביער-העד של הקונגו, בניגוד לקרוביה, הג'יראפות, החיים בעדרים בערבה. הרבה מחיות יער-העד שייכות לצורות פרימיטיוויות יותר מאלו שמצויות באיזורים הפתוחים. בדרך-כלל א' היא היבשה העשירה ביותר בבעלי-חיים.

אלה. אולם בפלייסטוקן לא שימש המדבר מחיצה גמורה ביניהם, וטיפוסים צפוניים של בע"ח יכולים היו לחדור לתוך א' האתיופית. חלק מן החי האפריקני מקורו באסיה והגיע לא' בשלישון בדרך היבשה שחיברה אז את הודו עם א'. למשל: הג'יראפה, הנמצאת כיום בא' האתיופית בלבד, חיתה בשלישון בהודו, סין, פרס, וכן ביוון; הבהמות, הנמצא גם הוא כיום בא' בלבד, היה נפוץ בשלישון באירופה ומרכו התפשטותו היה באסיה הדרומית.

הרכב החי באיזור ההולוארקטי של א' דומה להרכב באיזורים ההולוארקטיים של אסיה (ע"ע), אירופה (ע"ע) ואמריקה הצפונית (ע"ע). לעומת זה מיוחד האיזור האתיופי לא'. בדומה לאיזור האוריינטאלי של אסיה הדרומית-מזרחית, מצויים באיזור זה בע"ח מרובים, שהיו נפוצים בעבר קודם באיזור ההולוארקטי, אבל נעלמו ממנו מן הפלייסטוקן ואילך. נוסף על כך מיוצגים כיום באיזורים האתיופי והאוריינטאלי בע"ח קדומים, שרידים מן התקופה, שבה היו שני איזורים אלה קשורים זה בזה ובבראזיל ונפרדים מארצות הצפון ע"י ים-טתיס. בא' האתיופית נמצא חי שלישוני — ביתר דיוק: חי מן המיוקן — שנשתמר הודות לאקלים החם של איזור זה. האיזור האתיופי מתחלק ל3 איזורי-משנה עיקריים: (1) שטח-הערבה של א', שתופס את רובו של האיזור; (2) שטח יער-הגשמים האפריקני, שמשתרע לאורך החוף של מפרץ-גיניאה מליבריה עד קאמרון ומכסה את אגן-הקונגו; (3) שטח-מאדאגאסקאר, שפולל את האי הגדול ואת האיים הקטנים שבסביבתו (איי-ה'למורים). — האיזור (3) נחשב לפעמים לאיזור בפני עצמו משום החי המיוחד לו: הוא מצטיין בפרימיטיוויות שלו — כנראה, מפני שניתוקה של מאדאגאסקאר מא' אירע קודם שנתפתחו מיני הטורפים הגדולים ביבשת. 4 סדרות של היונקים: פרימאטים, טורפים.

ביערות וחיה חיי-בידוד בייער-העד הצפוף של הקונגו; היא נמצאה רק במאה ה-20 ועדיין היא אחד מבעלי-החיים הנדירים ביותר בגנים הזואולוגיים.

יש כמה סוגים של בקר-הבר ושל אנטילופות, שגם הם אפיינים לא' הטרופית. התאף (Bubalus) מצוי באפריקה 3 צורות: *Syncerus (Bubalus) caffer caffer*, שחור, גדול — בא' הדרומית; *Syncerus (Bubalus) caffer aequinoctialis*, בעל גודל בינוני — בא' המשוונית; *Syncerus (Bubalus) nanus*, קטן — ביערות.

150 המינים הידועים של האנטילופות נמצאים כ-90% בא' הטרופית והסובטרופית; האנטילופות מופיעות כאן בעדרים עצומים במישורים הרחבים של הסאוואנה. ביניהן מצויות צורות ננסיות, כגון הדיקדיק (*Madoquinac*), וצורות גדולות, כגון *Taurotragus*; צורות ידועות אחרות הן: גנו (*Antidorcas*), קודו (*Strepsiceros*).

בעלי-חיים גדול, שארכו מגיע ל-4 מ' ומשקלו ל-4,000 ק"ג, הוא הבהמות (*Hippopotamus amphibius*), החי בגהרות הגדולים ובאגמים של א' הטרופית; הוא עבר בשחיה גם את מיצרי-המים (30 ק"מ) המפריד בין היבשה ובין האי זאנזיבאר, גבול-הצפון של התפשטותו הגיע לפניו עד לשפך הנילוס. קרובו הקטן, הבהמות-הננס (*Choeropsis liberiensis*), נמצא בליבריה.

בא' חיים כמה סוגים של חזירים, כגון חזיר-הנהלים (*Potamochoerus*) וחזיר-היער (*Hydrochoerus*), שהוא מצוי ביער-העד הטרופי; דרומית ממדבר סהרה חי *Phacochoerus aethiopicus*, המופיע לפעמים בקבוצות גדולות, בניגוד לחזיר-היער המתבודד.

הגמל התוד-דבשתי (*C. dromedarius*) כבר היה ידוע במצרים ב-3500 לפסה"ג, אך הובא לארץ זו רק עם הכיבוש הפרסי ב-525 לפסה"ג. כיום הוא אחת מחיות-הבית החשובות ביותר של א' הצפונית.

חמור-הבר, אבותיהם של חמורי-הבית, הולכים ונעלמים כיום מא'. רק מינים מועטים מהם נשתמרו בא' המזרחית, כגון החמור האפריקני-הזנבני (*Equus asinus africanus*) והחמור הסומאלי (*E. a. somalensis*).

שלוש צורות של זברות (*Hippo-, Dolichohippus, Equus tigris*) אפייניות לערבות של א': הזברה של גרוי (*D. grevyi*) החיה בחבש ובסומאלי; הזברה של הערבה (*H. quagga chapmani*); הזברה של ההרים (*E. zebra zebra*) שבא' הדרומית, שהיתה לפניו נפוצה מאוד, אך שמספרה פוחת והולך; ב-1932 לא נשארו יותר מ-100 חיות ממין זה.

קרנפים (*Rhinocerotidae*) חיים כיום רק בא' ובאסיה הדרומית. בא' ידועים שני מינים: הקרנף השחור (*Diceros bicornis*), בעל שתי קרניים על האף, שהוא מצוי בכל א' שמדרום לסהרה; (ב' הקרנף, "הלבן" (*Ceratotherium simum*), שבאפריקה המרכזית והדרומית-מזרחית.

הגדולה שבחיות-הטרף בא' היא האריה. צפונית ממדבר-סהרה נשתמרו רק אריות מועטים במארוקו (אטלאס). מדרום לסהרה נמצאים אריות בסאוואנה הפתוחה של א' המזרחית. גם הפנתר (*Felis pardus*) נפוץ בא'.

מן הצבועיים (*Hyaenidae*), שהם מן הטורפים החשובים ביותר באיזור הטרופי, קיימים כיום בא' 3 מינים: הצבוע החום (*H. brunnea*) בא' הדרומית; צבוע בעל-פסים



אולם מספרם הולך ומתמעט משעה שהאירופים התחילו צדים אותם. האריה הגדול והיפה של ארצות האטלאס (*Felis leo leo L.*) נעלם לגמרי כחיה חפשית והוא נמצא כיום רק במספר מועט ביותר בכמה גנים זואולוגיים. השמדתו כבר התחילה בתקופה הרומית, כשהיו צדים אותו לשימוש בהצגות קרקסים; באלג'יריה נשמד בעל-חיים זה כליל בסוף המאה ה-19 והאחרון מסוגו נהרג שם ב-1891. על-ידי התקנת גני-חיות — פארקים לאומיים — משתדלים כיום לקיים בתנאיהן הטבעיים חיות כמו הקרנף, הפיל, הג'יראפה והבהמות.

בעלי-חיים אפיינים לא'. ביערות של א' המשוונית נמצאים שני קופים דמויי-אדם, הגורילה והשימפאנזה, הרבה קופים אחרים, וכן למורים, כגון הפוטו (*Perodicticus potto*). אולם הלמורים, הגאלאגו (*Galago*) וארד-העקב (*Tarsius*) מסידרת הקופיים אפיינים ביחוד למאדאגסקאר. החיה הגדולה ביותר של א' הוא הפיל האפריקני (*Loxodonta africana*), שגבו מגיע ל-3½ מ' ומשקלו ל-4,000 ק"ג. הוא נבדל בכמה סימנים מן הפיל ההודי (ביחוד באפרכסותיו הגדולות), וקשה מאוד לגדלו בשבי או בגנים זואולוגיים.

על השפניים (*Hyracoidea*) נמנים שני סוגים, שבהם מופיעים סימנים של מפריס-פרסה ושל בעלי-חידק כאחד. השפן הסורי (*Procavia syriaca*) נפוץ רק בין הסלעים של חצי-האי סיני, ז. א. באיזור-הגבול שבין האיזורים ההולכי-ארקטי והאֵתיופִי; כל הצורות האחרות של סידרה זו מצויות בא' האֵתיופִית, ביחד בחבש ובא' הדרומית, ואף הן — בין סלעים ובערבות. 3 צורות שונות של שפנים שוכני-עצים נמצאים בא' המשוונית. יתכן שהסוג *Hyrax* מקורו בצפון, במקום שנשתמר בצורת השפן הסורי, בעוד שצורות אחדות חדרו בשלישון דרומה ומהן השתלשלו הצורות האפריקניות. למשפחת הגיראפיים (*Giraffidae*) שייכים שני סוגים: הגיראפה (*Giraffa camelopardalis*), שהיא גדולה ומפותחת יותר, נמצאת במישור הפתוח וחיה בקבוצות; היא הובאה לאירופה ב-46 לפסה"ג על-ידי יוליוס קיסר. האוקאפיה (*Ocapia johnstoni*) היא בעלת קומה קטנה יותר, נמצאת



ערר זפרות בסאוואנה של חואספוי



כהסות כביצה באנגולח



אריה ולהפתינשרים בסאוואנה

באוקיינוס ההודי סמוך לחופה של א' הדרומית נמצא (ב1939 וב1952) 2 אֶפְסִמְפְּלָאָרִים של דגים מסדרת Crossop-terygii, שהיתה ידועה עד השנים האחרונות רק ממאובנים מן הקרטיקון ולפניו (ז. א. מלפני יותר מ60 מיליון שנה) ושממנה נתפתחו, לפי הסברה המקובלת, הדו-חיים וכל חיות-היבשה (ע"ע התפתחות).

התנאים הטרופיים של א' המרכזית מאפשרים חיי-חרקים מפותחים. כמה מן החרקים החיים בא' משמשים מעבירים של טפילים מחוללי מגפות קשות, וזהו אחד מן הגורמים העיקריים לעיכוב ההתפתחות הישובית של איזורים רחבים. מחלת-השינה, הנגרמת ע"י שוֹטָן (Trypanosoma) ומועברת ע"י הזכוב טסה-טסה, אפיינית לא' הטרופית בלבד. המאלא-ריה, המועברת ע"י היתוש אַנּוֹפֵּלֵס, מוסיפה לעשות שמות באיזור הטרופי של א' המערבית. מוצאו של הארבה הנודד הוא מן הסודאן. הטרמיט Termes bellicosus בונה בא' הטרופית תלי-אדמה, שגבהם מגיע ל3—4 מ'.

E. Marcus, Tiergeographie, 1930; H. Hediger, Kleine Tropenzoologie, Acta Tropica, Suppl. 1., 1948; M. Newbigin, Plant and Animal Geography, 1950².
ע. פ. ל.

האוכלוסייה. את מספרם של תושבי א' אומדים (1950) 200 מיליון, ולפי זה אין צפיפות-הישוב הממוצעת ביבשת כולה מגעת אלא ל6.7 נפש לקמ"ר. הסיבות למיעוט יחסי זה של האוכלוסייה הן: השפעות ישירות של האקלים והצמחיה — המדבריות החמים והיבשים שבצפון ושבדרום, יערות-העד בלב-היבשת; השפעות עקיפות של האקלים הטרופי — התי-פשטות עצומה של מחלות טרופיות (מועברות ע"י חרקים; ע' למעלה, החי), שמכלות את האדם ובהמתו; רמת-תרבות נמוכה ורמת-חיים ירודה, הצלחתה של המלחמה במחלות, המנוהלת ע"י השלטונות של רוב מדינות א' וע"י מפעלי-הריפוי של המיסיונרים המרוכזים, הפועלים ביבשת זו, וכן ההתקדמות הכללית בחינוך, מפחיתות בהדרגה את התרבות בכלל ואת תמותת-התינוקות בפרט, והישוב מתחיל להתרבות בקצב מהיר. בתחילת המאה ה20 לא הגיע מספרם של אוכלוסי א' (לפי אומדן) אלא ל120 מיליון.

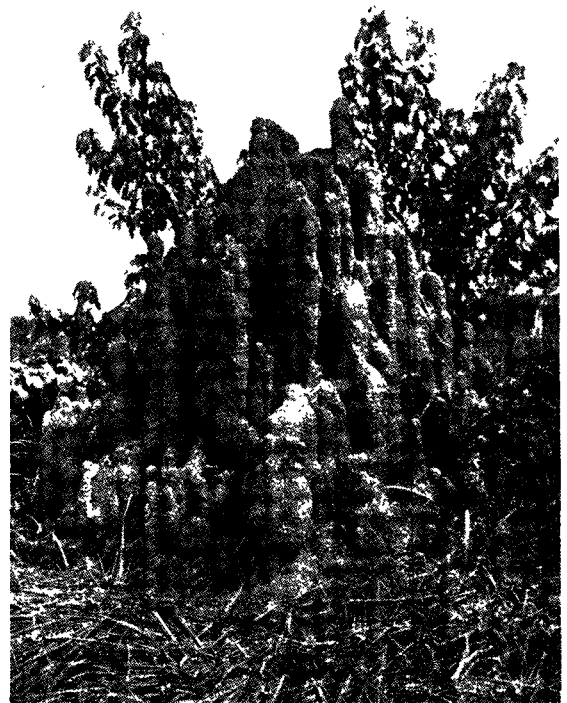

ננייוֹסְטֵרְטִיסִים בקונגו המרכזית

Cro- (Hyaena striata) בא' הצפונית; צבוע בעל-כתמים (Cro-cotta crocuta) בא' שמדרום לסחרה. — הדוב, הטפיר והנמר אינם מצויים בא' כלל.

מיני-העופות שבא' הם מרובים מאוד, מהם עופות נודדים, שנמצאים גם באירופה ובאסיה הקרובה, ומהם עופות שהם צמודים למקומם ואפיינים לא'. העוף הגדול ביותר המצוי כיום בעולם נמצא בערבות-א', והוא היֶעֶן (Struthio camelus), שגבהו מגיע ל2½ מ' ומשקלו ל100—150 ק"ג; הוא חסר יכולת-תעופה, אך רגליו הארוכות מאפשרות ריצה מהירה. בסוף המאה שעברה התחילו מגדלים עוף זה בא' (לשם ניצול נוצותיו) בקנה-מידה רחב, העופות הדורסים הגדולים של אפריקה הטרופית הם הנשרים (למשל, Neophron percnopterus), שהם בעלי צוואר ארוך וחשוף מנוצות. כולם ניזונים מנבלות, והם מופיעים בלהקות גדולות מעל למישורי א'.

מן הזוחלים אפיינים לא' התניניים (Crocodylia) וכמה נחשים, כמו הפיתון הענק, שארכו מגיע ל7.5 מ', והמאמבה (Dendraspis) הארסי, שהוא בעל אורך מאכסימאלי של 4.2 מ'.

מבין הדו-חיים מעניינת הצפרדע Astylosternus, בעלת „שערות“, שצומחות בזכר בעונת-הרבייה כבליטות-עור מלאות נימיר-דם ומשמשות כאמצעי-עזר בנשימה. צפרדע זו מצויה ליד נהר בניטו בגיניאה הספרדית.

מן הדגים כדאי לציין את דג-הריאות האפריקני (Proto-pteropus), שסימנו המיוחד היא נשימת-זימים וגם נשימת-ריאות. דג זה חי בחלק העליון של עמק-הנילוס, איזור בעל יובש עונתי; בעונת-היובש הוא משתמש בשלפוחית-השחיה כבריאה.



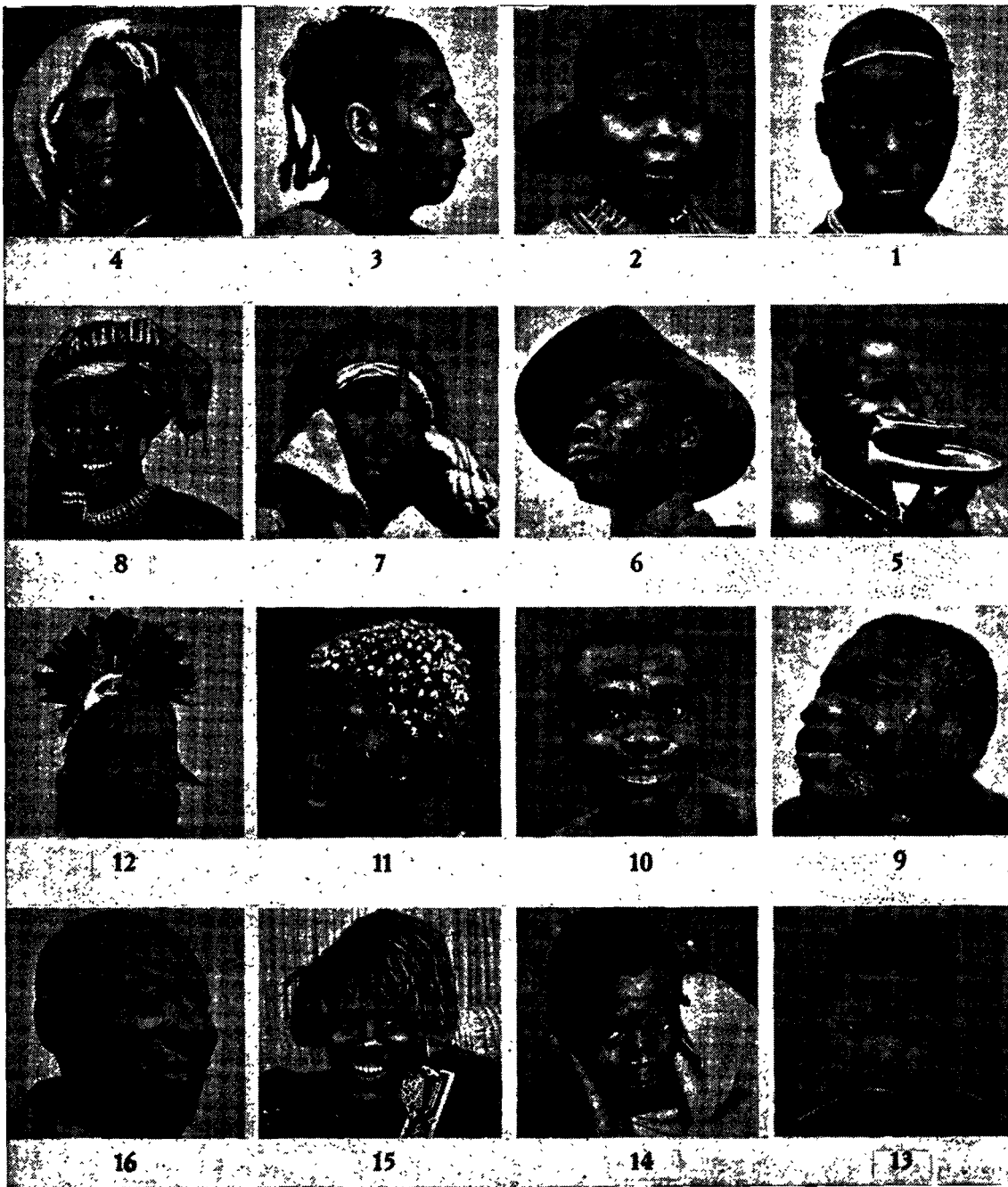

טיפוסים גזעיים

1 אשה משבט ואצ'ימפיק'י (אוגאנדה), תערובת ערבית-כושית; 2 סומאלי; 3 תואנג (סחרה המערבית); 4 פּרפּרי (סחרה הצפונית); 5- אשה משבט כָּהָה (א' הצרפתית המשוונית); 6 הייל כושי מניגריה; 7 פרש סוראני; 8 טיפוס כושי-סוראני; 9-10. פּינְטָאִים (קונגו); 11- אשה משבט יֶלִימָה (קונגו); 12. דייג על הקונגו (טיפוס כושי-באנטו); 13. ילד בושפני (א' הדרומית-מערבית); 14. כושי-באנטו צעיר משבט פּוֹנְרוֹ (א' הדרומית); 15-16. טיפוסים זולו (א' הדרומית)

שבטראנסוואל, באיזור מכות-הזהב העשירים שבעולם. איזורים בעלי צפיפות ישובית בינונית נמצאים: באוגאנדה ממערב לימת-ויקטוריה; בסביבות ימת-צ'אד; בדרומה של ניגריה, ביהוד ממזרח לקלתה של הניג'ר, ובארצות-החוף המערביות של מפרץ-גיניאה; בצפון-אלג'יריה. בכל האיזורים הללו מבוססת הצפיפות על החקלאות. השטח שבו אין

הצפיפות המרובה ביותר של האוכלוסיה בא' — ואף בעולם כולו — היא באיזור הצר של עמק-הנילוס במצרים: כאן יושבים כ-6000 נפש בקמ"ר, ז. א. שב-0.12% משטחה של א' יושבים 10.5% מאוכלוסיה. צפיפות זו מבוססת על חקלאות אינטנסיביות. שטח קטן שני בעל צפיפות ישובית גדולה (למעלה מ-2000 נפש לקמ"ר) נמצא בגליל ויטוטרנזאנד

הארי המרכזית וההוטנטוטים שבדרום-המערב, הקרובים לבושמנים ועם זה נבדלים מהם מפני שנתערבו בשבטי-באנטו.

אוכלוסייה קדומה של הגזע הלבן, או מתערובת של לבנים (כיסוד עיקרי) וכושים, תופסת את כל צפונה של א', מן הים התיכון עד גבולה הדרומי של הסחרה; במזרח (בסומאלי) מגיע הגזע שעיקרו לבן עד לקר-המשווה. מספרם של הלבנים תושבי א' הקדומים, ביחד עם בני-התערובת בעלי אופי גזעי לבן בולט, הוא לכל הפחות 55 מיליון. ברובם הגדול הם משתייכים לענף החמי, במיעוטם — לענף השמי. מספרם של הלבנים ממוצא אירופי בא' הוא כ-4 מיליון. כ-1½ מיליון אירופים יושבים בא' הצפונית: כמיליון צרפתים באלג'יריה (ע"ע); איטלקים, צרפתים וספרדים בלוב, תוניסיה ומארוקו; יוונים ואיטלקים במצרים. כ-2½ מיליון בורים ואנגלים יושבים בא' הדרומית, יותר מ-100,000 אנגלים ברודזיה הדרומית והצפונית ובמושבות הבריטיות בא' המזרחית, ורבות אחרות של אירופים בקונגו הבלגית ובמושבות הטרוֹפיות הצרפתיות והפורטוגזיות. — כ-½ מיליון הודים ומאלאים התיישבו בא' בארצות-החוף של האוקיינוס ההודי, בעיקר בנאטאל ובקניה. — כ-½ מיליון יהודים ספרדיים חיים בצפון, בארצות-האטלס ובמצרים, וכ-100,000 יהודים ממוצא מזרח-אירופי — בא' הדרומית.

דתות. באמצע שנות ה-30 היו, לפי אומדן, יותר משלושה רבעים של האוכלוסייה השחורה, שהם קרוב למחצית האוכלוסייה הכללית של א', עובדי-אלילים פרימיטיביים. אולם האסלאם והנצרות מתפשטים במהירות באוכלוסייה השחורה. האסלאם רווח בעיקר בתוך הסודאניים, הנצרות — בתוך הבאנטו. חדירת האסלאם נמשכה ברציפות מכיבושי הערבים במאה ה-7 לסה"ג עד היום. המיסיון הקתולי פועל מתחילת המאה ה-16 ואילך, המיסיונים הפרוטסטנטים מאמצע המאה ה-19. — על האסלאם נמנה כשליש מאוכלוסייה של א': רובה המכריע של האוכלוסייה השמית-חמית שבצפון והרבה שבטים שחורים שיושבים מדרום לאלה האחרונים עד סמוך לקר-המשווה; בחוף המזרחי מגיע הגבול של התפשטות-האסלאם אף דרומה מקר-המשווה.

הנצרות מקפת כ-¼ מאוכלוסייתה של א'. הנוצרים מתחלקים לשלוש קבוצות עיקריות: (1) מונופיסטים — שעליהם נמנים הנוצרים החבשיים (ע"ע חבש) והקופטים (ע"ע מצרים), וכן הארמנים שבמצרים. (2) קתולים — מהם אירופים (צרפתים, איטלקים, ספרדים, מאלטאים) בארצות-האטלס, בלוב ובמצרים, ומהם כושים שהתנצרו במושבות הצרפתיות, הבלגיות, הפורטוגזיות והספרדיות, וחלק מן הכושים שהתנצרו במושבות הבריטיות: לפי אומדן קתולי מגיע מספרם של הכושים הקתוליים שבמושבותיהן של המדינות הקתוליות ל-4 מיליון בערך ושל אלה שבמושבות הבריטיות — ל-3¼ מיליון לערך. (3) פרוטסטנטים — רובה המכריע של האוכלוסייה האירופית של א' הדרומית וקרוב למחצית האוכלוסייה השחורה והצבעונית שבמדינה זו, וכן המעמד הכושי השליט בליבריה. מיעוט קטן של נוצרים-אורתודוקסים (יוונים ומעט מצרים וערבים ממוצא לבנוני וסורי) נמצא במצרים. — מן האסייתים (ההודים והמאלאים) שבא' המזרחית כשני-שלישים הם הינדואים-בראהמנים וכשליש מוסלמים.

א. י. בר

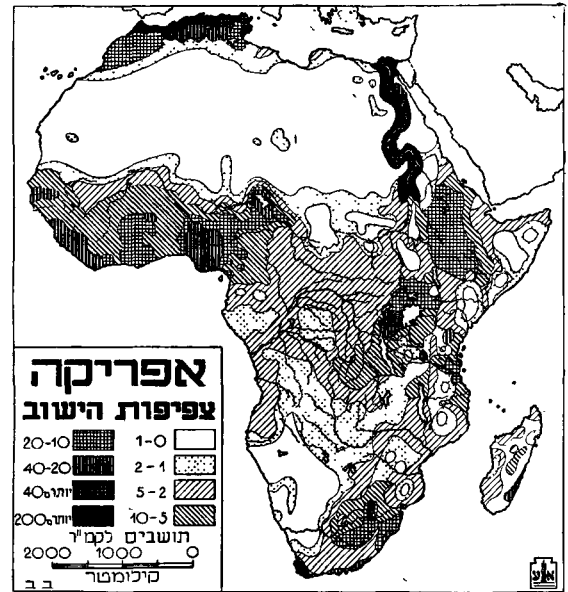

הצפיפות מגעת אף ל-2 נפשות לקמ"ר, תופס לכל הפחות את מחציתה של א'.

מועטות הן בא' הערים הגדולות. שני הכרכים, שמספר תושביהם הוא למעלה ממיליון — קאהיר ואלכסנדריה — נמצאים בעמק-הנילוס; כרך, שמספר תושביו קרוב למיליון — יוהאנסבורג — נמצא בטרנסוואל; ערים בעלות חצי-מיליון תושבים הן: אלג'יר, קאסאבלאנקה, קיפטאון. א' היא „היבשת של האדם השחור“: למעלה משני שלישים מתושביה הם כושים (נגרים) — טהורייגזע או מעורבים במקצת בבני הגזע הלבן. תחומם של הכושים הטהורים הוא חוף מפרץ-גיניאה. בכל שבטי-הכושים שמצפון, ממזרח ומדרום-מזרח לתחום זה ניכרת ההשפעה האנתרופו-לוגית והאתנולוגית של לבנים חמיים, ביחד של הברברים; במידה פחותה מזו — בעיקר במזרח — ניכרת השפעתם של הערבים השמיים. התערובת של שחורים עם לבנים אירופיים מצויה ביותר בארץ-הכף. התערובת של כושים עם חמיים ושמיים היא קדומה ויצרה טיפוסים אנתרופולוגיים אחדים; התערובת של כושים עם אירופים היא מן התקופה החדשה ועדיין אינה ממוגת, וה„צבעונים“ של א' הדרומית, בדומה למולאטים שבאמריקה, הם בעלי גונים שונים. — במאדאגאסקאר ובאיים הסמוכים לו מצויים גם בני-תערובת של שחורים אפריקניים ומאלאיים, שבאו ממזרח האוקיינוס ההודי.

תחום התפשטותם של הכושים הוא כל א' המרכזית והדרומית, מקצה הדרום של הסחרה עד קצה הדרום של היבשת. ע"פ סימני-הכר אנתרופולוגיים ולשוניים מבחינים בין כושים סודאניים ובין כושי-באנטו. קר-הגבול ביניהם נמשך מן הפינה המזרחית של מפרץ-גיניאה עד הנילוס הלבן מצפון לימתיו, ומשם דרומה-מזרחה מסביב לימת-ויקטוריה עד לאוקיינוס ההודי ברובחב הקר-המשווה. — בתחום הבאנטו יש מובלעות של שרידי שבטים קדומים, שדומים לנגרואידים הקדומים שבדרום-מזרח אסיה. ביערות-הענן שמשני עברי הקר-המשווה נשתמרו פיגמאים נמוכי-קומה. — גזע בפני עצמו — שריד של אוכלוסייה שהיתה נפוצה לפני, כנראה, בכל א' הדרומית — הם הבושמנים שבערבות קאלא-

לשונות. הלשונות המהלכות בא' משתייכות לארבע משפחות עיקריות אלו: א) סודאנית; ב) באנטו; ג) חמית; ד) שמית. על אלו יש להוסיף את הלשונות הבושמניות, שעומדות על סף ההשתכחות.

א) המשפחה הלשונית הסודאנית. על משפחה זו נמנות לשונות, שהן מהלכות באיזור המשתרע מפק-וֹרְדָה שעל חופה המערבי של א' עד גבולה המזרחי של חבש, ויש לה גם מובלעות מצפון ומדרום לחבש. נרשמו כ-16 קבוצות ראשיות של משפחה זו, ובכללן 410 לשונות וניבים, שהם לשונותיהם של העמים הכושיים היושבים מן החוף המערבי של א' דרך הגלילות של ימת-צ'אד עד האיזורים של הנילוס הלבן והפחול. בין הקבוצות הלשוניות השונות קיימים הבדלים גדולים מאד, ולפיכך עדיין שנויה שאלת אחידותה של משפחת הלשונות הסודאניות במחלוקת. הלשונות הסודאניות מצויינות בחד-הֶבְרִיּוֹת ובהעדר של נטיות דיקדוקיות ושל מין דיקדוקי. בלשונות האפייניות ביותר למשפחה זו המלים (ובפרט הפעלים) הן ברובן חד-הבריות, והמלים הרב-הֶבְרִיּוֹת אינן אלא צירופים של שרשים חד-הבריים ניכרים. הלשונות הללו הן ניגוניות: כל מלה וניגונה המיוחד לה. ומפני-כן יש בהן מלות, שהן נבדלות זו מזו לא מבחינה פונטית אלא בניגון בלבד — והן בעלות משמעויות שונות (ע"ע סודן).

ב) משפחת הבאנטו כוללת יותר מ-300 לשונות וניבים (מספרם המדוייק אינו ידוע). שכולם קרובים זה לזה, והיא שלטת בכל א' שמדרום לקו-המשווה (כלומר, מדרום לאיזור הלשונות הסודאניות), חוץ מכמה מובלעות לשוניות, שבהן מהלכות לשונות הנמנות על משפחות אחרות. אחת מן הלשונות החשובות במשפחת-הבאנטו — הסוואהילית, שהיא מדוברת בחופה המזרחי של א', הושפעה הרבה באוצר המלים שלה מן הערבית. הלשונות זולו וקסוסה שבדרום-המזרח שאלו את „קולות-הפיצוץ" שלהן מן הלשונות של הבושמנים וההוטנטוטים. את לשונות-הבאנטו מחלקים ל-11 קבוצות נפרדות על יסוד חלוקה גאוגרפית.

המבנה של לשונות-הבאנטו הוא בדרך-כלל מסובך מזה של הלשונות הסודאניות. השרשים הם עפ"ר דו-הבריים; ההטעמה היא תמיד מלעיל. הניגון תופס אף כאן מקום חשוב כמו בלשונות הסודאניות.

קו אפייני ללשונות הבאנטו הוא בניין התחביר של המשפט על יסוד קידומות (פּרָפִיכְסִים) דומות בצילין. השמות מחולקים לכמה מחלקות, שכל אחת מהן מצויינת בקידומת מיוחדת, שהחזרה עליה יוצרת סמיכות דיקדוקית בגוף האמרה או המשפט. המין אין לו חשיבות דיקדוקית בלשונות-הבאנטו, מאחר שכיניי הגוף והתיאומים משקפים את הקידומות של הסוג. הפועל בבאנטו הוא בעל כמה שימושים, בהם של הגבלה, של ציווי ושל תנאי. קיימים שלושה זמנים: הווה, עבר ועתיד; ברוב לשונות-הבאנטו יש שתי צורות של עבר ועתיד — קרוב ורחוק.

כנגד כל צורה חיובית מן הצורות הללו יש צורה שלילית. השינויים של הפועל הנפרד, שבאים ע"י סיומות, מעשירים מאוד את אוצר-הפעלים ומאפשרים יצירת צורות נגזרות, כדוגמת הבניינים בעברית.

יסוד מיוחד בלשונות-הבאנטו (וכן גם בלשונות הקמיות) הוא ה„איִדְאוֹגְרָמָה" — שרשים של מלות-קריאה, שמעלות על הדעת צליל, נייע, צורה, מצב, גון או מושגים אחרים, בדומה למלות, שמקורן בחיקוי של קולות-הטבע. במקרים

הרבה נבנים פעלים רגילים משרשים כאלה, בדרך-כלל קל לבנות שמות-עצם מפעלים בלשונות-הבאנטו — די לשים בתחילת הפועל קידומת של שם-עצם ממחלקה מסויימת ולשונות את התנועה האחרונה (וע"ע בנטו).

ג) לשונות חמיות היו מדוברות לפני ע"י כל הישוב הקאווקאזואידי של א' הצפונית, אך תחומן נצטמצם מאד ע"י התפשטותה של הערבית השמית. מחלקים את הלשונות החמיות לשלוש קבוצות: בְּרָבְרִית — שהיא כוללת קאבילית (בארצות-האסלאם) וגוֹאֶנְצ'ה (לפנים לשונם של ילידי האיים הקאנאריים); לובית — שפוללת סיניית, לובית וקופטית; פושיית — שפוללת סומאלית, גאָלָה ומספר לשונות, שהן מהלכות בסודאן. גם מאסאית, שהיא מדוברת בסביבות של ימת-ויקטוריה, והלשונות ההוטנטוטיות של דרום-א' נחשבות לקמיות. הלשונות הקמיות הן בעלות נטיות: בשמות-העצם מסומנים המספר, המין והיחסות ע"י סיומות; לפעלים נטיות משלהם — בניינים, דרכים וזמנים, שנוצרים ע"י קידומות וסיומות כאחת. כמו ללשונות השמיות ולבאנטו, יש גם ללשונות החמיות נגזרים פעליים שונים. מכמה בחינות דיקדוקיות קרובות הלשונות החמיות ללשונות השמיות. אולם קצת לשונות חמיות (מאסאית, נאמָה [הוטנטוטית], שילָהָה), מבחינות בין זכר לנקבה לא ע"פ מינם של המדוברים אלא ע"פ גדלם היחסי או חשיבותם. דבר מיוחד לקצת לשונות חמיות (למשל, פוֹלָה) הוא חוק-הקטביות — הפיכת מינם של שמות-העצם בלשון-רבים.

ד) הלשונות השמיות מוצאן מחוץ לא'. עליהן נמנות: האמהאריית, טִיגְרָה וטיגרייניה וכמה ניבים אחרים — כולן לשונות, שהן מדוברות בחבש, ומוצאן, כנראה, מערב הדרו-מית. חשובה מהן הרבה היא הערבית, שפבשה את רובה המכריע של א' הצפונית ושל הסודאן המזרחי והיא רווחת במידה מרובה לאורך כל החוף המזרחי של א'.

בלשונות הסודאניות והשמיות יש הרבה צדדים שווים, ולפיכך מקובלת כיום הדעה, שיש קרבה בין משפחות אלו. יש סוברים, שלשונות-הבאנטו נתפתחו מן הסודאניות בהשפעת הלשונות הקמיות. חקירתה של פוֹלָה, לשון חמית מהלכת בא' המערבית, גילתה נקודת-מגע בין המשפחה החמית ובין משפחת-הבאנטו מבחינת חלוקתם של כל שמות-העצם לארבעה סוגים נבדלים: נפשות, דברים, שמות-הגדלה, שמות-הקטנה, שהם מצויינים בשינויי האות הפותחת בלשון-רבים; וכן יש חלוקה מקבלת 35 סוגים (בקיורוב), שסימניהם הם סיומות שונות. לכל סוג מן הסוגים הללו יש שם-גוף מיוחד לו, כמו בלשונות-הבאנטו. ויש עוד פרטים קטנים שמקברים את הפולה לבאנטו.

ה) לשונות הבושמנים וההוטנטוטים. הלשונות ההוטנטוטיות — שנאמָה היא החשובה שבהן — נראות כקמיות, אבל מכמה בחינות הן קרובות מאד גם לבושמניות, ביהוד בשימוש בקולות פיצוץ, ולפיכך אפשר לראותן גם כקבוצה מיוחדת במשפחת הלשונות הבושמניות (גם לשון סאָנְדְאוּה בטאנגאניקה משתמשת בקולות-פיצוץ עיצוריים, ויש סימני-קרבה בינה ובין לשונות הבושמנים וההוטנטוטים). ידועות ארבע לשונות הוטנטוטיות, ששתיים מהן אינן מדוברות עוד.

הלשונות הבושמניות ממש נחלקות לשלוש קבוצות — דרומית, צפונית ומרכזית — שפוללות את ניביהם של 20 שבטים ויותר. אך גזע הבושמנים כמעט עבר מן העולם.

אדמיניסטרטיבי ואינו מיוסד על קירבת-משפחות; המשטר השבטי הוא דתי וצבאי, ובבחירת המנהיג מכריעות הזכויות האישיות יותר מזכות-הירושה.

יסוד שמי קדמון — שמוצאו, כנראה, מערב הדרומית — נמצא באוכלוסייה של חבש ונתבולל ביסודות החמיים של אוכלוסייה זו. — בתקופה מאוחרת יותר נתבצרו הערבים בא' ככושיים באיזורים מרובים מצפון לסתרה וגרמו לשינויים יסודיים בתרבותה של היבשת כולה. מבחינה גזעית נטמעו הערבים בא' גם בפרברים וגם בכושים באותה מידה, שהמונח „ערבי" נעשה כאן שם לכל מאמין באסלאם מכל גזע שהוא. את הערבים בא' אפשר לחלק לפי אורת-חייהם ל 3 קבוצות: (1) רועים נוודים („אהל אל־אבל" — „אנשי הגמל"), שמיצו גים על-ידי הפאבאניש והפואחלה שבסודאן; (2) נוודים-למחצה (שעוסקים בגידול-בקר), למשל הפקארה בקורדופאן ודארפור; (3) שבטים חיים חיי-שוב ועוסקים בעבודת-אדמה, למשל האהל סאוואקי או ההוויטאת במטריה. הארגון השבטי הוא חזק ביותר בין הנוודים, שתרבותם שונה בתכ-לית מזו של הפרברים המיושבים.

הפוששים האמיתיים נמצאים בחוף גיניאה ובסודאן המערב-בית הרחוקה, ובינם ובין החמיים מפריד נהר-סנגאל בחלקו התיכון ובתחתון. השבטים השחורים הטיפוסיים, כגון הוולוף (Wolof), הטוי (Twi) והיורובה, מצטיינים בקומה גבוהה, באריכות-גולגולת ממוצעת, עור שחור, שער צמרי, חוטם שטוח, שפתיים עבות ובלטות, ועפר"ר גם בפרוגנאטיה (בלי-טת-הלסתות) ניכרת. מבחינה תרבותית הם בעיקרם עובדי-אדמה, שמתחילה גידלו קטניות, דלעות — ואפשר, גם אגוזי-אדמה; אין להם בקר, וחיות-הבית שלהם כוללות רק את הכלב, העז, החזיר והתרנגולת. רווחות בתוכם אגודות סודיות ומסכות. האמנות הפלאסטית, וביחוד חיטוב-העץ, מפותחת אצלם מאוד. מלבושיהם עשויים מקליפת-עץ ומסיבי-דקל, ולא מעורות. פולחן-האבות תופס מקום חשוב בדת; הקאניבאליזם והקרבת קרבנות-אדם היו רווחים בתוכם. צורות האירגון הפוליטי שבאיזור הן מורכבות ורבגוניות: לארפו של החוף המערבי השתרעו המדינות הגדולות בעלות השלטון המרופו של האשאנטי, הדאהומי והיורובה; בסודאן המרכזית, בשל-טונם של עמים מוסלמיים — המלכויות הגדולות של בורנו וקאנם; שבטים כגון האיבו והטאלנטי היו חסרים שלטון מרפז וממנו על סוג ה„חברות ללא מדינה". השטח הנרחב של ניגריה הצפונית נמצא מבחינה חברותית וכלכלית בשלטון ההאוסה, שמבחינה גזעית הם כושים, אבל לשונם היא תמית; רובם מוסלמים, אך יש מהם שעדיין הם מחזיקים במסורת של פולחן הטבע והאבות.

היסוד הגזעי של רוב שאר העמים שבא' הוא תערובת של תמים רועים וכושים עובדי-אדמה. אפשר לחלקם בדרך-כלל ל 3 קבוצות: תמיים-למחצה, נילוטים ובאנטו. הרועים, שעולים על החקלאים בנשקם ובניידותם, ידם על העליונה מבחינה חברותית-תרבותית, אע"פ שבהרפך הגזעי שלהם בולט יותר היסוד הכושי. בא' המזרחית ובמזרחה של א' המרכזית יושבים תמיים-למחצה: שבטי מאסאי, נאנדי וסוק, שכולם מדברים לשונות תמיות ושמראיהם הוא נגראנדי (דמוי-כושי) ולא נגרי (כושי) ממש. שבטים אלה הם נוודים או נוודים-למחצה; הם אנשי-מקנה וטכסיהם הדתיים העיקריים קשורים בגשם. הגברים מאורגנים בחטיבות-גילים מסודרות, המשמשות גם יחידות צבאיות ואדמיניסטרטיביות

וכמה מניבים אלה שוב אין מי שנוקק להם. סימניהן הפונטיים המיוחדים של הלשונות הבושמניות הם קולות-פיצוץ עיצוריים, תנועות מורכבות, אינפוף התנועות, פליטת הקול בחזקה מן הגרירת ומן הגרון, עיצורים שיניים וחפיים. קולות-הפיצוץ נוצרים מתוך נשימת-פתאום של האויר כלפי פנים בין שתי נקודות-סגירה: החך והגרירת מזה והלשון מזה (ובמקרה אחד — השפתיים). ששה אָפנים של פציחות נמצאו בלשונות הבושמניות. גם לניגון נודעת בהן חשיבות. הלשונות הללו הן מעיקרן בעלות שרשים חד-הבריים. בדרך-כלל מסתיימות החברות בתנועה או בקול אנפי. הנטיה נעשית, כרגיל, ע"י סיומות או ע"י מלות קשר ויחס וע"י חזרות. בניגוד ללשונות-הבאנטו אין בלשונות הבושמניות קידומות.

על הלשונות המאלאגאסיות ע"ע מדגסקר.

ס. ב.

אֶתְנֹלוֹגְיָה. בין הבחינה הגזעית-גופנית ובין הבחינה הלשונית-תרבותית בחלוקת האוכלוסייה של א' קיימים גם הבדלים וגם הקבלות, שסיבותיהם נעוצות בתהליך ההיסטורי של מיוזג גזעים, עמים ותרבויות ביבשת-א' — מבחינה אנתרופולוגית מתחלק הישוב האפריקני — פרט למתיישבים בני אירופה ואסיה — לשלוש קבוצות גזעיות עיקריות: (1) קאווקאוואידים בצפון, שעליהם נמנים רוב דוברי הלשו-נות התמיות והשמיות; (2) נגראוואידים (פוששים) במרכז ובדרום, שעליהם נמנים הסודאנים — שהם בעיקרם כושים טהורים — והבאנטו, שהם פוששים מעורבים בתמיים; (3) כושי-סאנאואידים (הוטנטוטים ובושמנים), שהם בעיקרם נגריטיים (וראה למעלה, לשונות; וכן ע"ע אנתרופולוגיה פיסית).

קודם שפלשו הערבים השמיים לא' בתקופת כיבושי האסלאם ישבו החמיים ברובה של המחצה הצפונית של היבשת. בזמננו עדיין הם תופסים את החלק החמישי בערך של היבשת כולה, והשפעתם הגזעית, הלשונית והתרבותית ניכרת גם באוכלוסייה השחורה שמדרום לה. מקובל לחלק את החמיים לשני ענפים עיקריים: המזרחי והצפוני. החמיים המזרחיים כוללים: את המצרים הקדמונים ואת צאצאיהם הקופטים והפליחים שבמצרים של זמננו, שהחליפו את לשונם החמית בערבית; את שבטי הפג'ה, הפרברנים, הגאלה, הסומאליים והדאנאקיל שמדרום למצרים. החמיים הצפוניים כוללים את הפרברנים שבטריפולי, תוניס, אלג'יריה ומארוקו. הטיפוס הגופני של המצרים הקדמונים (ע"ע מצרים) — ראש צר וארוך, מצח ארוך ותחום-עורף בולט — עדיין הוא קיים בין שבטי-הפג'ה הדרומיים בסודאן האנגלו-מצרי, אך בתר-בותם של שבטים אלה חלו תמורות בהשפעת סביבתם המדי-ברית ומגעם עם הערבים. שבטי-הפג'ה שבזמננו הם ברובם רועים נוודים-למחצה; כולם מוסלמים, בעלי משטר פאטי-ריארכאלי, אך בתרבותם נשתמרו שרידים של התייחסות משפחתית על האמהות ושל פולחן אלילי.

הפרברים החמיים הצפוניים נחשבים בדרך-כלל כתושבים הקדמונים של ארצות-האטלאס. באיזורים מסויימים, כגון אלג'יריה, הפך היסוד הערבי עיקרי, אך במארוקו בולטים הפרברים יותר מבחינה מספרית וחברותית. הם נבדלים מן הערבים באורת-חייהם, המושחת על חקלאות ומסחר, ובמש-טרם החברותי המושחת על אוטונומיה של כפרים, שהם מאוגדים באופן רופף לשבטים. הקשר בין הכפרים הוא

הצרפתית וקאמרון הדרומית; (3) באנטו דרומיים—מדרום לזאמבזי ולקונגו. בכל העמים הללו מצויה שכבה חמית אריסטוקרטית, ששף-לטת באוכלוסיית-הבאנטו הקדומה. שונים מהם במקצת הם העמים שבסביבות חופי-הן של ימות ויקטוריה ואל-ברט, הנקראים בשם באנטו ימתיים והכוללים את שבטי הבאגאנדה, הבוניורו והקא-ראגוה, שבהם התערב יסוד גזעי חמי בקופה מאוחרת יותר. דוגמה מובהקת לחלוף קה מעמדית-גזעית זו משמר שים הבאניאנקולה, שבתוכם השתלטו הבאהימה — אנשי-מקנה חמיים—על הבאהרה—איכרים כושיים; בדרך כלל אין אלה האחרונים רשאים להחזיק בקר והם מחוייבים לספק שיכר ודגן לבאהימה. האיזור המשתרע מרמות קניה וטאנגאניקה עד קרן-סומא-ליה יושב ב-400 השנים האחרונות ע"י חמיים, שהפרידו בין הבאנטו הימתיים ובין הבאנטו המזרחיים. ישובי

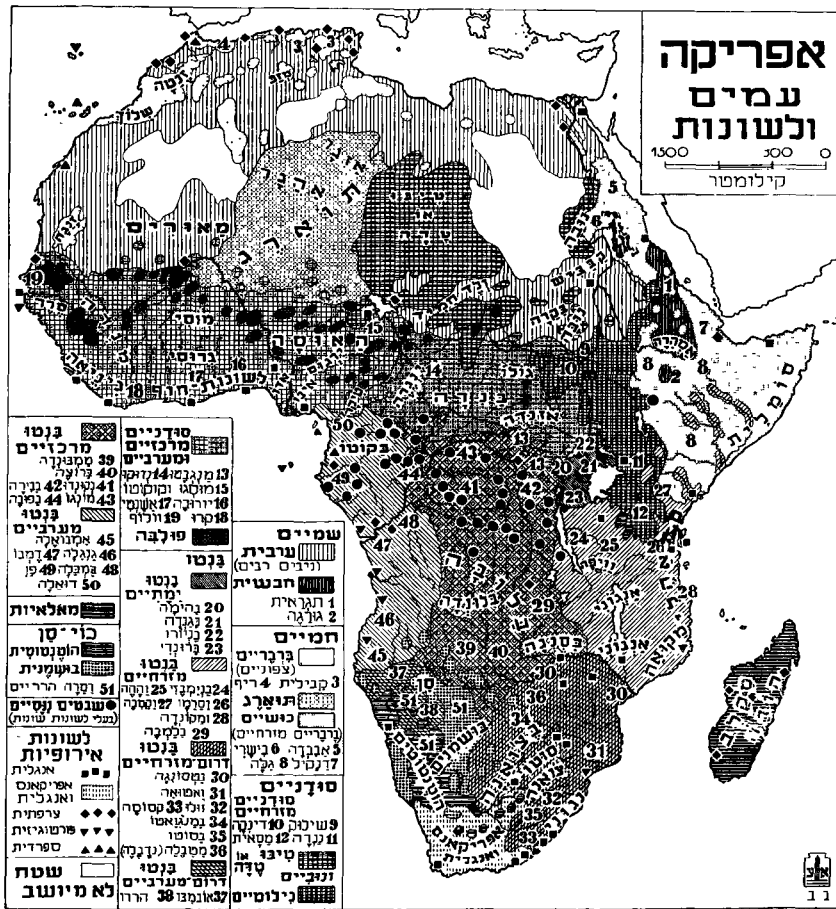

באנטו ימתיים ובאנטו מזרחיים אחרים נפגשים בטאנגאניקה. לבאנטו אפיינית הנטיה לחקלאות וגידול-בקר. מן הבאנטו המזרחיים נודעת חשיבות מיוחדת לסוואהילי, היושבים ברצועת-החוף ובאיים הסמוכים, ובכללם זאנזיבאר ופמבה, הואיל ולשונם נעשתה הלשון המדוברת הרחבת בחלק גדול מא' המזרחית.

בין הבאנטו המערביים בולטים היסודות התרבותיים הכושיים יותר מן היסודות החמיים, ואע"פ שכולם מגדלים בהמות-בית, נשאר בעיקרם עובדי-אדמה. יסודות מרובים מתוכם, כגון הבושונגו, היו מאורגנים בממלכות מרוכזות חזקות, שהתקיימו בכוחם של אירגונים צבאיים תקיפים.

בין הבאנטו הדרומיים ניכרות — מלבד תכונות מוצאם החמי והכושני — גם השפעות גזעיות, תרבותיות ולשוניות, שמוצאן מן הבושמנים. הבאנטו הדרומיים מתחלקים לשבטים הרבה, ולכל שבט ראש משלו; הראשות עוברת בירושה ומסמלת את אחדות השבט ומעמדו. השבטים שברום-המזרח (קבוצת נגוני [Nguni]) חיים ביישובים קטנים, ואילו השבטים שבאיזור המרכזי (קבוצת סוּתו צוואנה [Sotho Tswana]) נוטים להצטופף בערים גדולות. כולם עוסקים גם בחקלאות וגם בגידול-בקר; הבקר נחשב לנכס היקר ביותר, והטיפול בו מסור בידי הגברים. הירדת-גשמים היא לעתים תכופות מתפקידם של השליטים, שלסמכותם האדמי-ניסטרטגיונית יש תוקף דתי-פולחני. הדת השלטת היא פולחן-האבות, אבל השפעת הנצרות הולכת ומתפשטת ע"י פעילותם של המיסיונים.

ראשות-השבטים אינה עוברת בירושה, והאישיות החשובה ביותר בשבט הוא הרופא-המכשף. הנילוטים, יושבי עמק-הנילוס וסביבתו — ביחוד הסודאן האנגלו-מצרי — מדברים בלשונות שונות של המשפחה הסודאנית. הסימנים ה"גזעיים" המובהקים ביותר שלהם ניכרים כשבטי השילוק והדינקה, שהם גבוהים ושחורים וארופי-גולגולת. אולם מבחינה תרבותית מתבלט בהם היסוד החמי, ועסקם העיקרי הוא גידול-הבקר. האירגון החברתי שלהם שונה משבט לשבט: בשבט נואר (Nuér) אין סמכות פוליטית מרכזית, וגאולת-הדם היא יסוד החוק והמשפט. על השילוק שולטים מלכים-אֵלים, שהם מוחזקים מורידים-גשמים והגשמות של החיוניות והקיום של העם; כשנראה שהכוח האלוהי ניטל מן המלך, הוא נהרג וכוחו מועבר בדרך סמלית למלא-מקומו. בולטות התבדלותם וגאוותם הגזעית של הנילוטים, המתבטאות — בין השאר — בדהיית הלבוש והסחורות האירופיים, תופעה שאין דוגמתה בכל עמי-א' האחרים.

הבאנטו, שמוצאם מאיזור הימות הגדולות, תופסים בומנו את שני השלישים הדרומיים של א' השחורה. מבחינת התפוצה הגאוגראפית הגורמים התרבותיים, ובמידה קטנה יותר אף מבחינת גורמים היסטוריים, אפשר לחלק את הבאנטו ל-3 קבוצות: (1) באנטו מזרחיים — מאוגאנדה בצפון עד נהר-זאמבזי בדרום; (2) באנטו מערביים — מחוף האוקיינוס האטלנטי שמצפון לנהר-קונגו עד רודזיה הצפונית-מערבית בית ועמק השבר-הגדול, ובצפון-המערב עד א' המערבית

קלור, השירה, האמנות והמוסיקה של ילידי-א' ע"ע כושים ; סודן ; בנטו ; ברברים ; הוטנטוטטים ; בושמנים .

H. Callaway, *The Religious System of the Amazulu*, 1870; M. W. H. Beech, *The Suk*, 1911; L. Bertholon and E. Chantre, *Recherches Anthropologiques dans la Berbérie Orientale*, 1912; G. Lindblom, *The Akamba*, 1920; J. H. Driberg, *The Lango*, 1923; R. S. Rattray, *The Ashanti*, 1923; G. Elliot Smith, *The Ancient Egyptians and the Origin of Civilization*, 1923; H. Vedder, *Die Bergdama*, 1923; C. K. Meek, *Northern Tribes of Nigeria*, 1925; E. Westermarck, *Ritual and Belief in Morocco*, 1926; H. A. Junod, *The Life of a South African Tribe*, 1927; B. Gutmann, *Das Recht der Dschagga*, 1928; L. Schapera, *The Khoisan Peoples of South Africa*, 1930; id. (ed.), *The Bantu Speaking Tribes of South Africa*, 1937; C. G. Zeligman and Z. Brenda, *Pagan Tribes of the Nilotic Sudan*, 1932; A. T. and G. M. Culwick, *Ubena of the Rivers*, 1935; M. Hunter, *Reaction to Conquest*, 1936; E. E. Evans Pritchard, *Witchcraft, Oracles and Magic Among the Azande*, 1937; id., *The Nuer*, 1940; M. G. Herskovits, *The Dahomey*, 1938; A. I. R. Richards, *Land, Labour and Diet*, 1939; M. Fortes and E. E. Evans Pritchard (eds.), *African Political Systems*, 1940; F. Nadel, *A Black Byzantium*, 1942; J. and E. J. Krige, *The Realm of the Ra'n Queen*, 1943; H. Kuper, *An African Aristocracy*, 1947; C. Bullock, *The Mashona and Matabele*, 1950; Ford, Daryll and A. R. Radcliffe Brown (eds.), *African Kinship Systems*, 1951.

ה. ק.

ה כ ל כ ל ה. — חלקה של א' בכלכלה העולמית הוא דל ביחס לשטחה ומספר-אוכלוסייה. יש בפנים א' גלילות נהבכים, שתוצרתם ותצרכתם משולבים רק במקצת במשק העולמי או אינם משולבים בו כלל. גורמים לדבר תנאי-האקלים, קשיי-התחבורה, הפרימיטיוויזם של אוכלוסיית-הילידים והתקופה המאוחרת-ביחס. שבה התחילה ניכרת השפעתו של האדם הלבן בפנים א'. על ערכם של התוצרת החקלאית והמקנה, שלא נועדו לשוק העולמי, יש לנו ידיעות רק מחלקים קטנים של א', ולפיכך אי-אפשר לציין את רמת-החיים הממוצעת של תושבי א' כולה או אף של איזורים גדולים בתוכה. צרכי-המזון הדרושים לעובד בכלכלה מפות-חת, כדגנים וסוכר, אינם מצויים בא' אלא במידה מצומצמת בהשוואה לממוצע העולמי. הבשר מועט בה מפני זכוב-הצצה, המונע גידול-מקנה בשטחים נרחבים של היבשת; הרגים מועטים בה מפני המבנה הבלתי-נזח של קרקע-הים בקרבת היבשת ומפני מיעוט המפרצים וגמלי-הדיג. מחמת שיטות-העבודה המפגרות פחות יכולה החקלאי של א' מן הממוצע העולמי הן ביחס ליחידת השטח המעובד והן ביחס למספר האוכלוסים (כך הוא הדבר במה שנוגע לחיטה, שעו-רה, שיפון, שיבולת-שועל, אורז, קנה-סוכר ותפוחי-אדמה). דוחן ודורה היו מזונם העיקרי של הכושים והשבטים המעור-בים. את שני המינים הללו הולך דוחק התיירס, שתפוקתו הממוצעת להקטאר בא' היא רק קצת למעלה משליש מן התפוקה העולמית, ואם נוציא מן החשבון את משקיהם של האירופים שבא' הדרומית — אינה מרובה מרביע. א' תופסת מקום ניכר בשוק העולמי באגוזי-האדמה שלה, אבל גם היבול הממוצע להקטאר של גידול זה בא' אינו אלא כשני-שלישים מן היבול העולמי הממוצע שלו. הניסיון, שנעשה ע"י האג-גלים אחר מלחמת-העולם II, לפתח בא' המזרחית מטעים של אגוזי-אדמה במידה שתשלים את הגרעון העולמי בשמנים — נכשל; אעפ"כ מייצרת א' אגוזי-אדמה הרבה יותר מכפי תצרכתה, והעודף יוצא לשוק. רק בקאקא, מצרך ממדרגה שניה למשק ולמזון, שולטת א' בשוק ומספקת יותר משני-שלישים מן הייצור העולמי. כמות-הפונתה הבאה מא' היא

הבושמנים הם השרידים של האוכלוסייה הקדומה ביותר הידועה לנו בא' הדרומית. דרגת התפתחותם החמרית היא זו של תקופת-האבן, והם מתפרנסים מציד ומליקוט של פירות או צמחים גדלים בר. מעקבות ציוריהם בסלעים ומסימני-תרבות אפיינים אחרים ניכר, שאבותיהם ישבו לפנים ברובה של א' המזרחית והמרכזית, אך בזמננו נצטמצם תחום-מושבם של הבושמנים בחלקים המרכזיים והצפוניים של מדבר-קאלאהארי ובחלק הצפוני של א' הדרום-מערבית. יש חילוקי-דעות בדבר, אם הם קרובים לנגריטים הפיגמאים החיים ביערות של א' המרכזית, שיריעותינו עליהם הן מצומ-צמות. סימני-ההכר המיוחדים של הבושמנים, שמבדילים אותם משכניהם הפאנס, הם: קומה נמוכה, עור צהבהב, גולגולת דקת-גרם — כמעט כגולגולת-הילד — אחוריים בולטים. הם היו מאורגנים בחבורות-ציד עצמאיות והיו מזויינים בקשתות עשויות יפה ובאשפות של חצים מורעלים, ונדרו בכל הארץ מתוך חיפוש אחרי ציד. כל חבורה היתה מוכנת להגן בכוח על זכויותיה על מעיינות-המים שבתחום-נדודיה.

מכמה בחינות דומים ההוטנטוטטים לבושמנים, ואף יש מניחים, שההוטנטוטטים אינם אלא בושמנים שרכשו כמה תכונות אפייניות מיוחדות כתוצאה מהתערבות בפולשים חמיים קדומים. מבחינה גופנית ההוטנטוטטים הם בעלי קומה גבוהה יותר משל הבושמנים; תרבותם היא זו של רועים מגדלי בקר וצאן, מסוג אותם שמצויים בצפון-מזרח א'. הם חיים חיי נוודים-למחצה מתוך בקשת מים ומרעה, אך מבחינה חמרית הם מפותחים מן הבושמנים; הם יודעים להתיר ברזל ומכינים כלים מרובים יותר. אעפ"כ ניכר, שההוטנטוטטים לא היו בקיאים באמנויות הציור והחקיקה בסלע, שבהן הצטיינו הבושמנים. יחידתם החברתית העיקרית היא בית-אב, שחבריו מתייחסים על האב, ולא חבורת-הציד הקטנה, ומספר של בתי-אבות מאוחד בשבט בעל אירגון רופף. ההוטנטוטטים היו הילידים הראשונים, שעמהם באו האירופים במגע בא' הדרומית; התערבותם באירופים ובעב-דים מהודו המזרחית הביאה לידי היעלמות-הבופעל של האוכלוסייה ההוטנטוטית הוותיקה, שנבלעה באוכלוסייה של מערב-היגוע בארץ-הפף של ימינו: „צבעוני-הפף“ (Coloured Cape), גריקואים ורחובתיים.

רוב תושבי מאדאגאסקאר (הידועים בשם מאלאגאסי) הם צאצאי מהגרים מהודו המזרחית, שהגיעו לאי זה בתקופה קדומה. הם או אינדונזים כהי-עור או מאלאים-פולינזיים, שעורם בהיר יותר, במיבנה הגופני שלהם, במנהגייהם החב-רותיים, בלשונם, בדרך-מחשבתם, קלות הסתגלותם לסביבה חדשה וכשרונם למלאכת-יד הם דומים לתושביהם של איי האוקיינוס ההודי והאוקיינוס השקט. ערבים, שנתיישבו בשטחי החוף הצפון-מערביים והדרום-מזרחיים במאה ה-9, עסקו בסחר עבדים מבני-המקום, כן הובאו לכאן מן היבשת הרבה כושים משבטי מאקאו ומאסומבקי, שנכבשו לעבדים. מן המזרח הרחוק באו לכאן גם בני שבט הוּבָה, שנתיישבו באיזור אומְרִינָה ובתחילת המאה ה-19 נעשו הגזע השליט באי. הם טיפוס מונגולואידי ועורם בהיר מזה של שאר התושבים.

בא' החדשה הוחש התהליך של התערבות-הגזעים והג-ברת ההשפעה התרבותית ההדדית כתוצאה מהתפתחותן של התעשייה והתחבורה וניידותו המוגברת של כוח-האדם. על ההיסטוריה של א' השחורה ע"ע כושים. — על הפול-

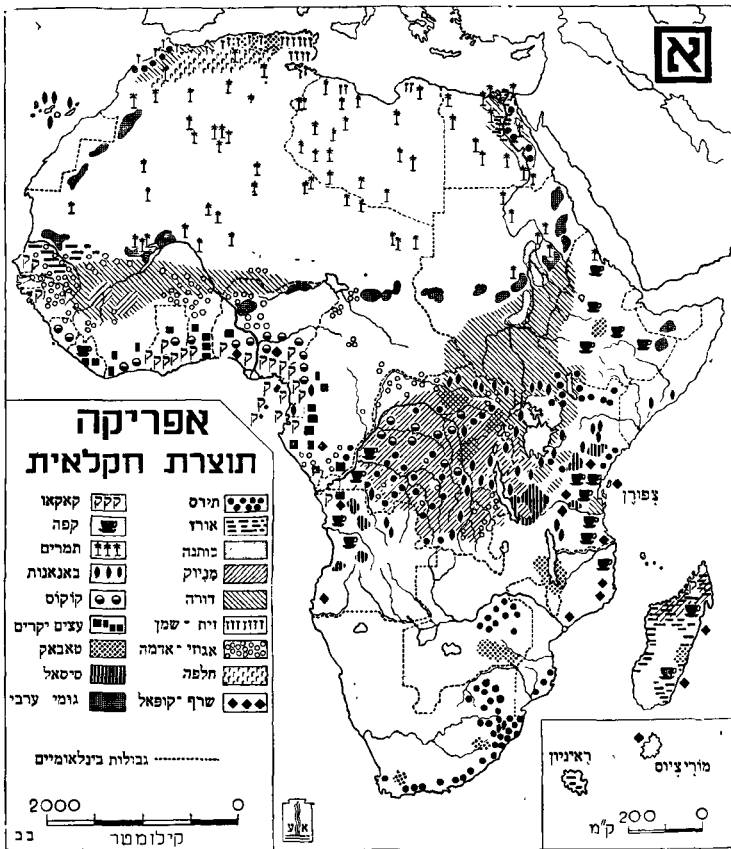

כ-10% מן היבול העולמי, והסחורה מצויינת בטיבה. אחוזו הצמר של א' דומה לזה של הכותנה, אבל אין לצמר האפריקני אותו יתרון איכותי. בסיבי-סיסאל, המשמשים לחבלים ולחוט-אריזה, תופסת א' מקום בראש. בעקבות מלחמת העולם II באה התקדמות בענפי-החקלאות לעומת המצב שקדם למלחמה. הן בכמות המוחלטת של התוצרת והן בחלקה בתוצרת העולמית, ורמת-החיים נמצאת בעליה.

א' דלה בברזל ובפחם, וזוהי אחת מן הסיבות לפיגורה בתעשייה. אך א' מספקת כמעט את כל היהלומים שבשוק העולמי, ולמעלה ממחצית הזהב (מחוץ ל.ס. ס.ר.); מכרות-הזהב שבא' הדרומית הם העשירים שבעולם. מא' (מרודיה ומן הקונגו) באה חמישית מן הנחושת העולמית, וכן היא מספקת כמויות ניכרות של בדיל, עופרת ואבץ. א' שולטת בשוק העולמי של הקו-באלט ומספקת כמחצית המאגנאן והכרום שבשוק העולמי. כשליש מתפוקת הפוס-פאטים העולמית בא מן המכרות שבארצות-האטלאס. אורניניט (ע"ע) נמצא בקונגו. אחוזו המחצבים בערך היצוא גדול בא' מבכל יבשת אחרת.

תעשייה חדישה קיימת בא' רק בגלילות קטנים: בברית אפריקה הדרומית, בארצות-האטלאס ובמצרים. היא עוסקת בהכשרתם של חמרי-גלם ליצוא, כגון עצירת-זיתים, דריכת-ענבים, התכת-מחצבים, ובהכנתם של מזונות ומשקאות, טאבאק, צרכי הלבשה והנעלה, חמרי בניין וריהוט וכלי-בית לצרכי המקום. מפעלי-תעשייה גדולים מועטים הם לפי שעה.

מאחר שא' מייצרת כמה סחורות, שאינן מיועדות אלא לשווקי-החוץ או בעיקר לשווקים אלה, גדול הקף סחורה

הבינלאומי ביחס לרמת תוצרתה. הקף סחורה-חוץ של כל חלקיה העיקריים של א' ושל היבשת כולה ומאזן היבוא והיצוא שלה ניתנים בטבלה א (בערכי דולארים):

טבלה א

מדינות	1948			1949			1950		
	יבוא	יצוא	מאזן	יבוא	יצוא	מאזן	יבוא	יצוא	מאזן
מצרים	663	591	-72	681	515	-116	564	504	-60
שאר מדינות א' הצפונית	1,280	839	-441	1,179	801	-378	1,131	792	-339
א' הטרופית	1,833	1,785	-48	2,177	1,922	-255	1,880	1,910	+30
ברית א' הדרומית	1,616	602	-1,014	1,362	622	-740	986	766	-220
בטיה	5,392	3,817	-1,575	5,349	3,860	-1,489	4,561	3,972	-589

המאזן השלילי מתכסה בעיקר ע"י הוצאת מטבע-זהב. סקירה איזורית. א' הצפונית. בארצות-האטלאס ובאיזור-החוף של לוב מגדלים חיטה ושעורה, דורה ושומ-שומים, הנותנים רק בשנות-ברכה עודף לא-מרובה ליצוא, וירקות ופירות, שהם מספיקים גם ליצוא אף בשנים רגילות (בחורף ובאביב). אלג'יריה מוציאה הרבה יין; תוניסיה — הרבה שמן-זית. פרי-הדר גדל באיזור-החוף ואינו חשוב ליצוא. צמח מסחרי מיוחד לארצות-האטלאס הוא עשב-האס-פארטו. במארוקו יש כ-6 מיליון דונאם ובאלג'יריה 1.6 מיליון דונאם של קרקע מושקית ומעובדת עיבוד אינטנסיבי. עמק-הנילוס של מצרים הוא, הודות להצפתו השנתית ע"י היאור ולמערכת-ההשקאה הענפה שבחוכו, וכן הודות לקרקעו



טעיית-זיתים בתוניסיה

העשיר ואקלימו החם, אחד מן האיזורים החקלאיים הפוריים ביותר בעולם. מגדלים בו בעיבוד אינטנסיבי ביותר דגנים, אורז, קטניות וירקות, שאינם מספיקים לאוכלוסייה הצפופה, אך הגידול החשוב ביותר הוא הכותנה המשובחת, שהיא סחורת-היצוא העיקרית של מצרים. גידול-הבהמות בא' הצפון-צפון מערב מקצתו בחקלאות ומקצתו במשק-הנודים של הבדוים, והוא מספק עורות ומעט צמר ליצוא. מן המחצבים חשובים רק הפוספאטים של ארצות-האטלאס. התעשייה עו-סקת בהכנת-שמן ובדריכת-יין בארצות האטלאס ובייצור טפסיל במצרים. בסחר-החוץ של א' הצפונית עולים בחלקה של מצרים כ-35% מן היבוא וכ-40% מן היצוא.

א' הטרופית. בשטח שמדרום לסחרה עד גבולה של ברית א' הדרומית החקלאות של הילידים היא פרימיטיבית מאוד. ברובו של איזור זה אין לילידים בהמות-עבודה, מאחר שמגפות הטריפאנוסומים מונעות החזקת בקר או סוסים, והאדמה מעובדת במכשירייד בלבד. קניין-האדמה משותף לבני השבט או הכפר; אך ההשפעה האירופית דוחקת מעט מעט את קניין-השבט מפני קניין-היחיד. החקלאות של כפרי-הילידים ברובם הגדול עוסקת בגידולים, שמשמשים רק לצרכי-הבית; על-ידי הכבישים ומסל"ב תופסים גידולי-מסחר מקום נרחב לא רק באחוזותיהם של האירופים, אלא אף במשקיהם של הילידים. — בסודאן מגדלים בעיקר דורה וכותנה; ע"י ביצוע „התכנית של השקאת הג'זירה" נעשה חבל-ארץ גדול בין הנילוס הפחול והנילוס הלבן ראוי לעיבוד. — לחבש חקלאות רבגונית; מגדלים בה תירס, חיטה, שעורה, תפוחי-אדמה, קנה-סוכר, קפה, טאבאק, עצי-הדר, וקצת קאוצ'וק. באיזור המשווני הגשום נמצאים הגידולים הטרופיים החשובים, שחלק עיקרי מהם מרופז במשקי-מטעים של אירופים: קאקאו — בחוף-הזהב ובניגריה הבריטית ובא' המערבית ובקאמרון הצרפתית; קפה — בא' המזרחית הברי-טית, בליבריה ובמאדאגאסקאר; צמחי-שמן, וביחוד אגוזי-אדמה, בכל האיזור; טאבאק — ברודזיה הדרומית; כותנה — בסודאן המזרחי ובאוגאנדה; סיסאל — בקניה ובטאנגא-נייקה. באיזור זה יש שפע של עצי-יער קשים ויקרים (מאהא-גוני, הבנים), אבל מהעדר תחבורה זולה, אין היער מנוצל אלא במקצת. מקום ניכר בהכנסה הלאומית יש ליער רק בניגריה, בחוף-הזהב ובקונגו. מטעי-קאוצ'וק חשובים להכ-נסה הלאומית מצויים רק בליבריה. — באיזור הסאוואנה שמדרום וממזרח ליער הטרופי מגדלים הילידים דוחן, דורה, תירס, פולים ובטנים, והמתיישבים האירופיים — בעיקר טאבאק, קפה, כותנה, קאוצ'וק, קנה-סוכר, סיסאל, זרעי-שמים, חיטה, תירס, עצי-הדר.

גידול-המקנה תופס מקום חשוב בסודאן המזרחי, בחבש ובמאדאגאסקאר; הוא מספק לשוק עורות, מעט צמר, בהמות לשחיטה או בשר.

תפוקת המחצבים חשובה במשק של רוב ארצות-א' הטרופית. קונגו הפלגית ורודזיה הצפונית מספקות נחושת; בדיל בא מניגריה, אבץ מרודזיה הצפונית, מאנגאן מחוף-הזהב, כרום מרודזיה הדרומית, שהיא מספקת גם כמות מרובה של אסבסט.

ברית א' הדרומית (ע"ע) היא היחידה בארצות א', שכלכלתה מכוונת ברובה הגדול על-ידי אירופים, והיא גם המפותחת שבארצות-א' מבחינה משקית. למרות עשרם של מכרות הזהב והיהלומים שבתוכה עדיין היא בעיקרה ארץ

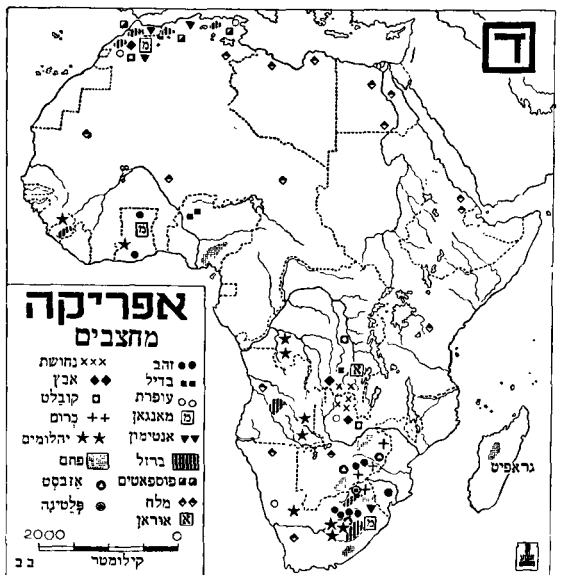
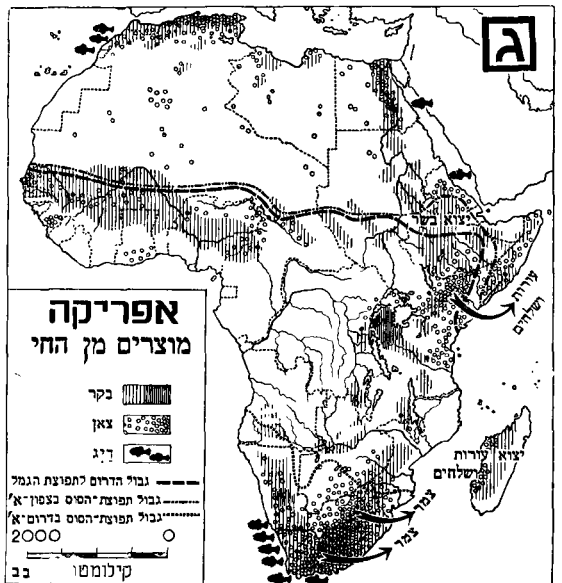
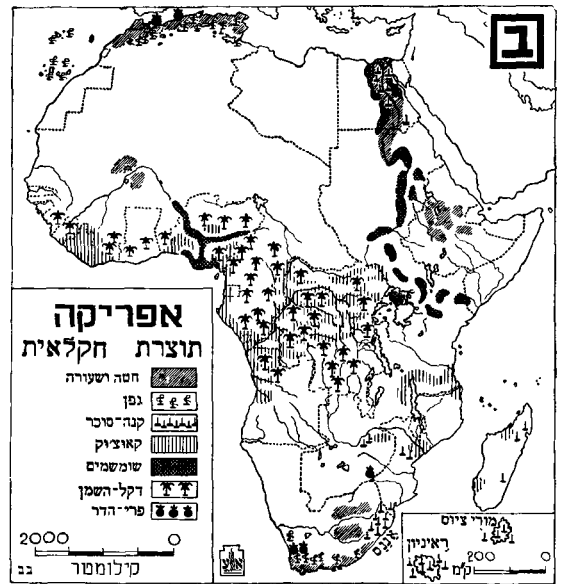

טבלה ב
התוצרת החקלאית של אפריקה

ארצות-הייצור העיקריות (לפי סדר חשיבותן)	באחוזי הייצור העולמי ¹		ב אל פ י ט ו נ			מ ו צ ר
	1950	1938	1950	1939	ממוצע שנתי 1934/8	
מצרים, ארצות-האטלס (אלג'יריה), א' הרר'	2.8	2.8	4,100	4,000	3,790	חיסה
ארצות-האטלס (מארוקו), מצרים	6.4	5.7	3,000	3,700	2,500	שעורה
א' הרר', מצרים, א' המשונית הצרפ', אנגולה	5.1	5.4	6,850	7,400	5,200	תירס
מצרים, מאדאגאסקאר, א' המשונית הצרפ'	2.2	1.4	3,400	3,400	2,125	אורז
כל הארצות	14.8	12.3	950	960	650	פולים (יבשים)
א' הרר' (נאטאל), מוריציוס	4.5	4.3	1,670	1,500	1,180	סוכר (גלמי)
ארצות-האטלס, א' הרר'	5.0	8.2	717	632	325	פרי-הדר ²
א' המערבית הצרפ', ניגריה, קונגו, קניה	17.5	17.0	1,732	1,986	1,495	אגוזי-אדמה
מצרים, סודאן המזרחית	12.5	10.9	1,040	1,090	1,283	זרעי-כותנה
סודאן המזרחית, קניה, אוגאנדה, ניגריה	12.1	6.6	7	208	104	שומשומים ²
ארצות-האטלס	12.5	7.9	75	100	69	שמן-זית
ארצות-האטלס, מא'יריה, א' הרר'	9.6	11.0	1,850	1,820	2,140	יין
ארצות חוף-גינאה (חוף-הזהב, ניגריה)	67.9	66.3	523	437	434	קאקאו
א' המערבית הבר', אנגולה, א' המערבית הצרפ', קונגו	13.3	5.8	230	230	140	קפה
קניה, טאנגאניקה	3.5	2.0	19	19	9	תה
רודזיה הרר', א' הרר', אלג'יריה, טאנגאניקה	4.2	2.6	130	130	70	טאבאק ²
מצרים, סודאן המזרחית, אוגאנדה, קונגו	10.8	9.6	640	645	520	כותנה
א' המזר' הבר', מזאמביק, אנגולה	67.7	63.3	210	210	155	סיטל
א' הרר', ארצות-האטלס	7.1	8.9	134	124	153	צמר-צאן ²
ליבריה, ניגריה, קונגו	2.9	0.9	54	46	12	קאוצ'וק (גלמי)

¹ בלי ס.ס.ר. ² בלי מצרים.

טבלה ג
תפוקת המחצבים של אפריקה

ארצות-הייצור העיקריות (לפי סדר חשיבותן)	באחוזי הייצור העולמי ¹		ב אל פ י ט ו נ			מחצב
	1950	1937	1950	1949	1937	
קונגו, א' הרר', חוף-הזהב, אנגולה	98.4	97.1	14.9	13.8	9.3	יהלומים (במיליוני קאראטים)
קונגו, רודזיה הצפ'	87.4	84.9	6.2	5	3	קובלט
א' הרר', חוף-הזהב, רודזיה הרר'	55.4	46.7	379.9	382.72	396.9	זהב (באלפי ק"ג)
חוף-הזהב, א' הרר', מארוקו	54.2	39.2	820.4	760.2	592	מאנגאן
א' הרר', רודזיה הרר'	47	43.1	375.9	312.4	210.8	כרום
ארצות-האטלס (מארוקו)	32	35.5	6,155	5,716	3,780	מוספאטים
א' הרר', אלג'יריה, מארקו	28.3	3.3	10.8	6.7	1.4	אנטימון
קונגו, רודזיה הצפ'	19.5	16.3	500.4	446.1	423.6	נתרשת
רודזיה הצפ'	16.7	42.4	295	316	825	ואנאדיום
רודזיה הרר', א' הרר'	16.4	16.2	174.5	168.4	77.6	אזבסט
קונגו, ניגריה	14.4	10.5	24.5	24	22	בדיל
מארוקו, א' הרר', תיניסיה	7.2	3.2	103.5	100.6	52.1	עופרת
קונגו, רודזיה הצפ', מארוקו	6.8	2.1	129.1	102.1	37	אבץ
קונגו, א' הרר', מארוקו	4.7	1.9	0.3	0.2	0.2	כסף
ארצות-האטלס, א' הרר', סייירה-ליאונה, מארוקו הספרד'	4.1	8.7	3,931	3,879	3,097	ברזל
א' הרר', רודזיה הרר', ניגריה	2.4	1.5	20,035	23,737	17,065	פחם

¹ בלי ס.ס.ר. ² 1948.

את ארצות-האטלאס, את רוב חופי הים התיכון וחלק גדול של הסהרה;

(2) צפון-מזרחה של א', הכולל את אגן-הנילוס המצרי-הסודאני ואת המדבריות הסמוכים לו;

(3) מזרחה ודרומה של א', מהרי-חבש עד פה התקווה הטובה;

(4) א' הפנימית, הכוללת את ערבות-סודאן מן הסנגאל עד הצ'אד ואת יערי-העד של מפרץ-גוויניאה ואגן-הקונגו. איזור זה הוא המבודד ביותר מבחינה פרהיסטורית, ואילו האיזורים (1)–(3) מצטרפים ל"א' החיצונית", שבמסגרתה קיימת קירבה גאוגרפית ופרהיסטורית מיוחדת בין האיזורים (1) ו(2).

1. המאורעות הטבעיים של הרביעון. מאחר שא' נמצאת כולה בתחומם של קווי-רוחב נמוכים, לא נוצרו בה קרחונים בעלי-חשיבות; אך לחץ-האוויר הגבוה שבסביבת קרחוני-אירופה הכבירים דחק את הציקלונים האטלאנטיים לצד דרום, וצפונה של א' נהנה ממשקעים בכל עונות-השנה, ואף חלק ממדבר-סהרה קיבל גשמי-חורף מספיקים. במקום התקופות הקרחוניות והביני-קרחוניות ששלטו בצפון נתבלטו מפני-כך בא' ברביעון תקופות-גשמים ותקופות בין-גשמיות. תקופות-הגשם שבא' ותקופות-הקרח שבצפון הקבילו, כנראה, זו לזו בזמן.

2. האדם הקדמון בא' הוא עתיק מאוד, ומסתבר שא' היא אחת מעריסותיה של האנושות: רק דרומה של אסיה יכול להתחרות עם א' מבחינה זו. המימצא הפלאונטולוגי בטרואנסוואל ובמדינת-הפך הוא, אפשר, העשיר שבכל המימצאים שבעולם הנוגעים לבעיית ראשית-האדם בסוף השלישון. הפלסיאנתרופוס (*Plesianthropus transvaalen-*), האוסטרלופיתקוס (*Australopithecus prometheus*), הטלננתרופוס (*Telanthropus capensis*) — כל אלה, וצורות אחרות בריבוי קתמיה, נתגלו בא' 1947 ואילך, והחקירה המדעית בהם התחילה זה לא כבר. בטאנגאניקה נמצאו גם סימנים של "אפריקאנתרופוס" רביעוני, שהוא דומה במקצת לאדם העתיק ביותר של דרום-אסיה. — במזרח א' ובצפונה נמצאו כלים מן הזמן הרביעוני הקדום ביותר: באוגאנדה — התוצרת הקאפואית (*Kafuan*), המתקנת אבני-חצץ לכלים ע"י התזת נתין אחד או שני נתונים לפי שיטה פרימיטיביות, שמוכרת במקצת את הכלים הראשונים שבדרום-אסיה; בצפון-א' — תעשייה, שהיא שייכת, כנראה, לראשיתו של הרביעון (אפשר, כ-100,000 שנים קודם זמננו) ושהכלי האפייני בה הוא אבן-הכדור (לזריקה?). — מי היו בני-האדם, שייצרו בא' את הכלים ה"טרם-שליים" הללו למיני-הם, עדיין לא נתברר. אין זה מן הנמנע, שביניהם נמצאו גם אבות-אבותיו של האדם החדש (*Homo sapiens*). מאמצע הרביעון (תקופת בין-גשמים שניה) ואילך הולכות ומתרבות התעודות על טיבם ופעולתם של בני-אדם אלה בצורת שרידי-שלד ושרידי-תעשייה, ולסוף גם בצורת שרידי-אמנות.

3. הכרונולוגיה המוחלטת. על סמך ההנחה, שהיתה קיימת הקבלה בין תקופות-הגשם של א' ותקופות-הקרח של הצפון, אפשר לקבוע גם את המסגרת המוחלטת של סוף הרביעון בא'; אורך-הזמן של כל אחת מתקופות-האבן השור-נות, וכן של כל אחד משלביהן הראשיים, היה כמה אלפי שנים, ובכללן הקיפו תקופות אלו עשרות-אלפי שנים אחדות.



מסעי-חברים בתוניסיה

חקלאית, שחקלאותה מרוכזת ברובה בידיהם של פארמרים אירופיים, אף-על-פי שרוב העבודה בחוותיהם נעשה על-ידי שכירים מן הילידים. — טראנסוואל ומדינת אוראנג' ההפשית מגדלות בעיקר תירס, כותנה, אנאנס ותפוחי-זהב. בדרום-מערבה של היבשת, בתחום מזג-האוויר החם-מזווג, מגדלים חיטה, גפן, עצי-הדר, אגסים, משמשים, תאנים וייתים. השטח המושקע שברשותה של החקלאות מרוכזה 3.2 מיליון דונאם. החקלאות מספקת את צרכי-הארץ ועודף ליצוא, בעיקר פירות-הדר ותירס. מקום בראש בא' הדרומית תופס גידול-המקנה, שמספק בשר וחלב לצרכי-הארץ וצמר ועורות גם ליצוא; צמר-כבשים תופס מקום ראשון ברשימת סחורות-היצוא של א' הדרומית. בתפוקת-הזהב שומרת א' הדרומית על מקומה הראשון בין מדינות-העולם, בעוד שהמרי-פו של תפוקת-היהלומים עבר מא' הדרומית לקונגו הבלגית. בצד המכרות מתפתחות בא', ממלחת-העולם I ואילך, תעשיית-מתכות כבדה ותעשיות שונות לצרכים מקומיים. היתנותה של א' משוקי אירופה ואמריקה בימי מלחמת-העולם II הגבירה את הגטיה לתיעוש ולעצמאות כלכלית ביחוד בברית א' הדרומית.

א. י. בר.

פרהיסטוריה. א. סקירה כללית. מבחינה פרהיסטורית א' אחידה יותר מאסיה, ואולי אף מאירופה. נהוג להבדיל בין "א' הלבנה", היס-תיכונית, ובין "א' השחורה", שביניהן חוצץ המעצור הענקי של מדבר-סהרה השומם, אך בעבר הפרהיסטורי לא היה מעצור זה רחב כ"כ כפי שהוא כיום. מאחר שעל-פני חלק גדול של המדבר התפשטו ערבות-עשב, שפירנסו חיות-בר שונות, נוסף על כך תפס גם שטח-היער מקום נרחב יותר, מעבר לגבולו הנוכחי צפונה ומזרחה, באופן שמדבר-סהרה בתקופה הפרהיסטורית יכול היה לשמש שדה-מעבר לשבטי הציידים הפרהיסטוריים ותחום-התפתחות לתרבויותיהם.

מבחינה פרהיסטורית יש להבחין בא', לכל הפחות, אר-בעה איזורים ראשיים, והם:

(1) צפונה — או ביתר דיוק: צפון-מערבה — של א', הכולל

התגליות האחרונות, שנתגלו במארוקו, חדר לא גם האדם הנאנדרטאלי, ומסתבר, שגם כאן היה אדם זה נושאה של התרבות המוסטרית. גם טיפוס אחר, שהוא קרוב לאדם זה, אלא שהיה אפשר, פרימיטיווי יותר, היה מצוי בא' המזרחית-דרומית: האדם הרודזי המפורסם מברוקן היל (Broken Hill), שגילו המדויק עדיין לא נקבע, אע"פ שהוא בלא ספק עתיק מאוד.

2. צפון-א'. בתקופת-הגשמים בא' — שהתאימה לתקופת התקדמותו של הקרחון האירופי השלישי — היה כל מרכז-הסחרה, נוסף על ארצות-החוץ היס-תיכוניות, פורה ועשיר בבעלי-חיים, שהיו דומים לאלה של א' המזרחית בימינו; ומצויים כאן גם שרידיהם של הרבה מיני-חיות שלישונים (פליאוקניים), שמאז נעלמו מעל פני האדמה. — התפתחות התעשייה של אבני-היד, לאחר שלביה האש-ליים המרובים, הביאה גם לידי ייצור של צורות סביקיות (Sbaikian) משוכללות, שהן אפייניות לארצות-האטלאס; ומשם נתפשטו עד מרכז-ספרד. הן מבשרות מרחוק גם את התוצרת הסלוטרית של מערב-אירופה, גם את התעשיות הדומות לה של ארצות-האטלאס ושל כל א' החיצונית בפאלאוליתיקון העליון, וגם את הכלים העדינים ביותר של הנאוליתיקון בצפון-א' ובמצרים, הגשרים היבשתיים האחרונים בין א' ובין אירופה נעלמו, כנראה, בתקופת בין-הגשמים האחרונה, ומכאן ואילך נעשה המגע התרבותי הישיר דרך הים בלבד: בדוברות, ומן המסוליתיקון או הנאוליתיקון ואילך — בסירות. — את הנפיצים המוסטרניים הכניסו לא' הנאנדרטאליים, שחדרו לצפון-מערבה של א' (אפשר, מאסיה?) עם התקדמותו של הקרחון הרביעי ושיבת הגשמים לאיזורי-הדרום.

3. צפון-מזרחה של א' עבר דרך שלבי-התפתחות דומים, אך מסורת-הנפיצים נתפתחה במצרים (ובמזרח-א' כולו), כנראה, בזמן מוקדם יותר מבארצות-האטלאס — לאחר שהתחילה בשלב לוואלוואזי ואפילו קלאקטוני (Clactonian), — מאחר שמצרים היתה פתוחה להשפעות ממערב-אסיה וממרכזה הראשיים של תרבות-הנפיצים.

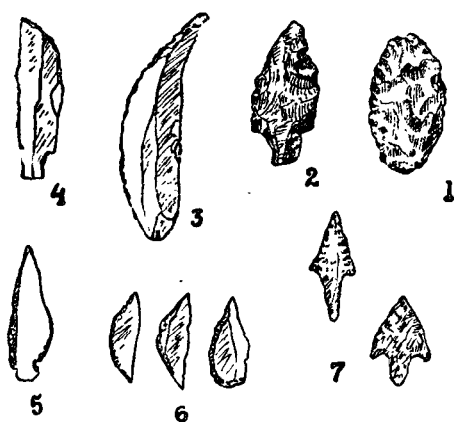

פאלאוליתיקון-נאוליתיקון, א' הצפונית. — 1. כלי צור סביקי; 2. כלי אקרי; 3. — 5. להבים קאפסיים; 6. מיקרוליתים קאפסיים; 7. חיצים נאוליתיים מטיפוס סחרי

4. מזרחה של א' השתתף גם הוא בפיתוח המסורת השלית-אשליית, שנחקרה ביותר בטאנגאנייקה; ראשיתה המקומית היתה כרוכה, כנראה, בהתקדמותה של מסורת

אך בשום אופן לא מאות-אלפי שנים, כפי שהניחו הפרהיס-טוריונים עד לפני זמן קצר.

ב. הפאלאוליתיקון התחתון בא' דומה מכמה בחינות לזה של מערב-אירופה וקדמת-אסיה, ושונה בהחלט מן הפאלאוליתיקון שבמישור האיראסייתי ובמזרח הרחוק. תעשייתה של א' הצטיינה בתקופה זו באבני-יד לפי המסורת השלית-אשליית, שהיא מיוצגת מדרום לים התיכון באופן שלם יותר מכל מקום אחר; לפיכך יש חוקרים שמייחסים לא' בפרט לצפון-א', תפקיד מרכזי בהתפתחותה של תעשייה זו. הדרגה השלית הקדומה ביותר נסתיימה, כנראה, קודם תקופת-השיא של הקרחון השלישי, תרבות זו נעלמה באותה תקופה מאירופה, ויש סוברים, שנושאה נמלטו לא', שהרי

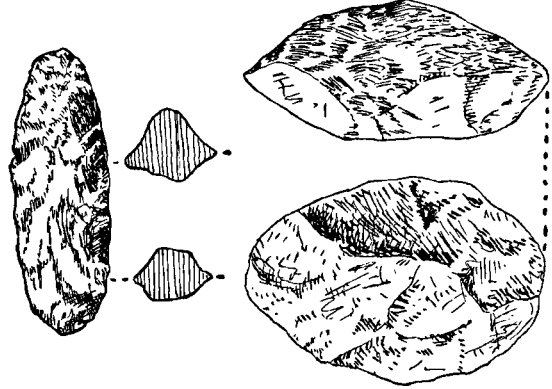

פאלאוליתיקון-נאוליתיקון, א' המערבית. — 1. אבניד שלית, רמת-באוצ'י, ניגריה; 2. נרוו, מעבר פאלאוליתיקון-נאוליתיקון, סומבה, קונגו

רק כאן ניכרת כל ההשתלשלות, שהביאה לצורות האשליית המתקדמות. בסוף הקרחון השלישי אירעו, כנראה, שוב הגירות גדולות, הפעם מדרום לצפון, וכתוצאה מזה הופיעה התרבות האשליית המתקדמת במערב-אירופה בתקופה הבין-קרחונית האחרונה. בפאלאוליתיקון התחתון הופיעה בא' החיצונית תוצרת של נפיצים, שהיא מזכרת את המסורת הלוואלוואזית-מוסטרית של אירופה ומערב-אסיה. אולם באירופה נשארו שתי המסורות — זו של אבני-היד וזו של הנפיצים — נבדלות זו מזו במשך רוב ימי-התפתחותן, למרות כל ההתמזגויות וההשפעות ההדדיות, שניכרות במסורות אלו, ואילו בא' נטמעו כליל זו בזו וגרמו לתופעות חדשות לגמרי, שבישרו את סופו של הפאלאוליתיקון התחתון. התעשיות החדשות, שנוצרו בא' כתוצאה מטמיעתן ההדדית של מסורות הנפיצים והמסורת של אבני-היד, חדרו שוב לאירופה עם נסיגת הקרחון האחרון, בסופו של הפאלאוליתיקון התחתון ואחריה, נמצא, שיחסי-הקירבה הקיימים בין שני עברי הים התיכון, ובפרט בין חצי-האי איבריה (ע"ע) וצפון-א', מן הפאלאוליתיקון העליון עד ימינו, נתפתחו על יסודו של מגע קדום, שהתחיל, לכל הפחות, לפני 50,000 שנה.

1. מן הפאלאוליתיקון העליון ואילך מופיעים ביבשת-א', וביחוד במזרחה, גזעיו של האדם החדש בריבוי-גונים מפליא. גילם של שרידי-השלדים המרובים, שנשתיירו כאן מתקופה זו, עדיין הוא שנוי במחלוקת, אבל הולכת וגוברת ההכרה, שה Homo sapiens, או אבותיו הישירים, הם הם נושאה של תרבות אבני-היד עוד מימי אמצע-הרביעון. לפי

הסמוכים לו התעשיה האטרית (Atérien), שהמשיכה את המסורת המעורבת של הצורות האשליית-סביקיות-מוסטריות והוסיפה עליהן צורה אפיינית משלה: חץ — או ראש-כידון בצורת חץ — פרימיטיווי מאוד. יתכן, שתעשיה זו עמדה ביחסי-גומלים (דרך ספרד) עם התעשיה הסולוטראית, ואפילו האורניאקית, של מערב-אירופה; מצד שני נתפשטה התעשיה האטרית לאורך גבולה הצפוני של הסחרה עד מצרים. — בסחרה עצמה (מדרום לאלג'יריה ובלוב), קודם התייבשותה הסופית, הוסיפו להתפתח, בלא כל שלב-ביניים, „מסוליתיים” ניכר, צורות דומות לאטרית, עד שנוצרו מהן הכלים הנאי-ליתיים האפיינים לאיזור הנזכר. נאוליתיקון סחרי מוקדם זה חדר בסוף התקופה הנדונה גם לארצות-האטלאס, ואפשר, גם לספרד, וכן לא' הצפון-מזרחית, והשפיע במידה מסוימת על התוצרת המשוכללת של הנאוליתיקון ושל תקופת-הנחור-שת של איבריה ושל מצרים הטרם-שושלתית.

מאחרת מן האטרית, ופחות נפוצה במרחב הצפון-אפריקני, היתה התעשיה הקאפסית (Capsian), שנתפשטה באט-לאס התוניסאי-אלג'ירי מעריסתה בדרום-תוניסיה, נהגונה באלג'יריה, וביחוד בחבל-אוראן, ולסוף השפיעה גם על ספרד. התעשיה הקאפסית-אוראנית מצטיינת בלְהביה (סכינים, שהרונים. ועוד), שהם מזכירים במקצת את המוצרים האוריי-ניאקיים, בתהליך התפתחותה התחילה תעשיה זו מייצרת כלים קטנטנים (מיקרוליתיים), עד שהפכה לתעשיה מיקרו-ליתית-מסוליתית מופתית, ששימשה אחד מן המקורות למסור-ליתיקון האירופי.

בתקופה זו ניכר בצפון-א' ריבוי של צורות-חיים: יושבי התל האטלאסי דרים במערות; רוב שבטי-הסחרה — ציידים או נוודים — מסתפקים במחנות, שעפר"ר הם בלתי-קבועים;



פאלאוליתיקון ונאוליתיקון, א' המזרחית. 1. נפיץ לוואלוואן, רודניה הצפונית; 2—3. כלים מטופוס סטילצ'י, קניה וסומאליה

בין שני האיזורים הקיצונים הללו, ביחוד בדרום-תוניסיה ובחבלי אלג'יריה המזרחית, הצטופפו מחנות-קבע, שבמשך הזמן נתפתחו ל„כפרים”, ומהם שנתקיימו כ-2,000—3,000 שנה. משרידי-מטבחים, שנצטברו לתללים נמוכים וארוכים, ניכר, שהאדם הקאפסי נתפרנס לא רק מציד, אלא גם מאוסף-מוזן (שבלולים, צמחי-בר, וכד'). ברוב ארצות האטלאס והסחרה היתה הכלכלה מיוסדת על ציד החיות הגדולות, שנתרבו בכל א' הצפונית לאחר תקופת-הגשמים האחרונה: הפיל, הגיראפה, האריה, הקרנף, התא, בת-היענה; חיות-צפון בהרי-החוף — חזיר-הבר, הדוב; חיות-מים — התנין, הבהמות.

2. צפון-מזרח א'. במצרים ניכרת התפתחות ממסורת אשליית-מוסטרית מעורבת עד הכלים האפיינים לתעשיה הסבילית התחתונה (Sebilian), שמזכירים את התוצרת האטרית והסולוטראית, אעפ" שהכלים המצריים היו חסרים

פרימיטיוויות יותר (אולדובאית, Oldowayan), שנבעה מתוך ניצולן של אבני-החצץ. השלבים האחרונים של התרבות האשליית במזרח-א' הושפעו מאוד על-ידי מסורת-הנפיצים (שכאה מן הצפון?), וכמו בצפון-א' נוצרו אף כאן בסוף הפאלאוליתיקון התחתון תרבויות מעורבות (סאנגואית, Sangouan; נאניוקית, Nanyukian, ועוד) באוגאנדה, קניה, טאנגאניקה ובשאר חבליו של איזור זה. דרומה של א' מראה גם הוא עקבות מרובים של תרבות אבנייד, לפעמים במזיגה ניכרת עם נפיצים. אך הכרונולוגיה של דרום-א' המבודדת עדיין היא מעורפלת; נראה, שדרום-א' פיגר מאוד בכל התפתחותו התרבותית בסוף הרביעון, ושהקצה הדרומי של היבשת שימש אז, כמו בתקופות מאוחרות יותר, מקום-מקלט שמרני לעולם-החוף.

5. א' הפנימית לא נחקרה כל-צרכה, ביחוד במה שנוגע לפאלאוליתיקון, מאחר שהתפשטותם של יערי-העד מפרעת במידה מרובה לחקירה הארכאולוגית. בחבלים של מערב-א', שהם מיוערים פחות, ניכרת המסורת של אבני-היד מן השלב השלי ומעלה, אך נראה, שתרבות-הנפיצים לא השפיעה עליה — ודאי מחמת היער הגדול, שחצץ בין א' הפנימית ובין מרכזי ההתפשטות של התעשיה הלוואלוואית-מוסטרית. ג. בין הפאלאוליתיקון העליון והמסוליתיקון קשה להפריד בא', בדרך כלל מטושטשים הגבולות בין תקופה לתקופה בפרהיסטוריה האפריקנית, וכל תרבויות א' — גם העתיקות ביותר וגם אלו שנתקיימו עד ימינו — מצטיינות בשמרנות מרובה. לפיכך אין, אולי, עוד מקום אחד על-פני כדור-הארץ, שבו אפשר לחקור בשלמות מרובה כ"כ את השתלשלותן של תופעות חברתיות מסוימות מן הימים הקדומים ביותר עד הזמן הזה. הפאלאוליתיקון העליון בא' נבע מתוך הפאלאוליתיקון התחתון, וגם המעבר מן הפאלאוליתיקון העליון למסוליתיקון, שבאירופה היה כרוך במשבר כלכלי-תרבותי חמור, היה בא' מודרג מאוד. גם הנאוליתיקון האפריקני נתפתח בעיקרו מתוך המורשה המסוליתית, בניגוד לאירופה שבה היה הנאוליתיקון מתחילה רק תוצרת-יבוא — מקדמת-אסיה מצד אחד ומצפון-א' מצד שני. 1. צפון-א'. בתקופת החיסול של הקרחון הרביעי (בערך בין 13000—12000 6000—5000 לפסה"ג) מתעור-רת בצפון-א' פעילות כלכלית-תרבותית עצומה, שנושאה שייכים — לכל הפחות, מסוף הפאלאוליתיקון התחתון — לאנושות החדשה של Homo sapiens. שרידי-שלדיהם המרובים של בני-אדם אלה, שנמצאו בארצות-האטלאס, ביחוד בצפון של תוניסיה ואלג'יריה (מִשְׁתֵּה אֶל-עֵרְבִי, אפאלו בירזמל, ועוד), מעידים על קרבתם לאדם הקרוי מאניזני של הפאלאוליתיקון העליון המערב-אירופי. דדומה יותר ומוזרה, בשוליה-הסחרה שבין האטלאס והנילוס, ניכרת השפעה נגרוואידית חזקה. נגרוואידים כה-יעור אלה (שהם שונים בהחלט מן ה„שחורים” ממש, המאכלסים את איזור-היער) תרמו תרומה ליצירתו של הגזע, שהאנתרופולוגים קוראים לו בשם „ים-תיכוני” ושעליו מתייחסים הישוב הנטופי בכנען המסוליתית והמצרים הטרם-שושלתיים. בכל התקופה הנדונה, ואחריה בנאוליתיקון, שימשה א' הצפונית איזור של מגע וטמיעה בין גזעים שונים ושדה ליצירה-תרבותית מתקדמת.

בראשית הפאלאוליתיקון העליון — ואפשר, בזמן מוקדם יותר — התחילה מתפתח באיזור-האטלאס ובחבלי-הסחרה



הרטיסלע באטלאס הסחרי, נאוליתיקון: פולחן האייל הצפון-אפריקני

פני סלע; במקומות בודדים בסחרה, ובמקומות מרובים יותר בא' המזרחית והדרומית, נתגלו גם שרידים מאמנות זו במערות. דברי-אמנות אחרים, כגון פסלי-אבן, חריטות על חפצים שונים, וכדו', הם נדירים הרבה יותר. מבחינת טיבה הטכני ועשרה הסיגנוני עולה אמנות זו על כל שאר האמנות ית הפרהיסטוריות שבעולם, ומבחינת אפיה הכללי היא קרובה במקצת ליצירות המפורסמות של אמנות-המערות שבמערב-אירופה הפאלאוליתית העליונה. האמנות האפרי-קנית נתפשטה על-פני כל תחומה של א' החיצונית. עשרות אלפים, ואפשר, מאות-אלפים, של ציורים וחריטות שרדו ונמצאו במשך 20—30 השנים האחרונות, וכל שנה מתגלים ומתפרסמים שרידים נוספים. אמנות זו נתקיימה במשך אלפי-שנים, מן הפאלאוליתיקון הסופי עד התקופות ההיס-



את צורת-החץ. תרבות סבילית זו עוברת דרך שלבים מסו-ליתיים, שמסתיימים בתעשיה מיקרוליתית מובהקת. יש חוקרים, שרואים בא' הצפון-מזרחית את עריסתן הראשונה המשותפת של כל התעשיות המיקרוליתיות, שלסוף נתפשטו בתחומי-אירופה מסביב לים התיכון, ברובה של א' החיצונית ובדרום-מערבה של אסיה עד להודו. נושאייה של התרבות הסבילית היו נגרואידים. מצרים של הפאלאוליתיקון הסופי עדיין לא היתה „ארץ-היאור“, אלא ארץ של ערבות מת-ייבשות, של נאות ונחלים.

3. במזרח א' ובדרומה נמשכו הפאלאוליתיקון הסופי והמסוליתיקון עד זמן מאוחר מאד, ובדרום הקיצון כמעט עד ימינו. תעשיות של נפצים במזרח-א' ושל כלים, שנתפתחו מתוך מסורת אבני-היד בדרום-א', הוסיפו להתקיים זמן מרובה בצידין של צורות „חדישות“ יותר: צורות סטילבי (Stillbay), שהן מזכירות את התוצרת האטריית-סבילית-סלובטראית ושהן מצויות מסומאלי עד כף התקווה הטובה, וגם צורות פחות או יותר קאפסיות, ואפילו אוריניאקיות (בקניה). כל זה מרמז על השפעות מן הצפון — ואפשר, אף על הגירות. שרידי-השלדים, שנמצאו באיזור זה מן התקופה הפאלאוליתית-הסופית עד המסוליתית, מעידים על נוכחותם של נגרואידים, שהיו, אפשר, אבותיהם של שבטים מסויימים

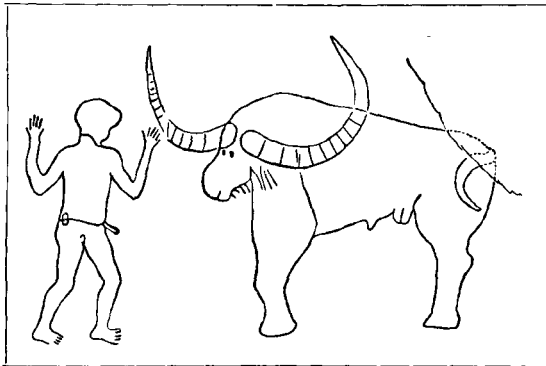

הרטיסלע באטלאס הסחרי, סוף-הפאלאוליתיקון או ראשית הנאוליתיקון: פולחן ההאו (Bubalus antiquus), חית-הקורש

במזרח-א' העכשווי (כגון המאסאי שבקניה), ועל נוכחותה — בעיקר בדרום-א' — של אוכלוסיה קדומה יותר, שהיתה קרובה לטיפוס של הבושמיים. כושים ממש אינם מופיעים במימצא הפרהיסטורי באיזור זה; פלישות עמי-הבאנטו הת-חילו בזמן מאוחר מאד, ביחוד בדרום.

4. נדמה, שא' הפנימית שימשה עריסתם של השחורים ממש, שגזעיהם נתפתחו, כנראה, במרכז-א' — מתחילה, אפי-שר, על גבול ערבות-סודאן ויערי-העד, באיזור שבו נמצא השריד העתיק ביותר, שאנו רשאים ליחסו להם — האדם מאסלאר (Asselar). תמונת התרבות של א' הפנימית בתקופה זו היא מעורפלת מאד. נדמה, שהתעשיות המקומיות באיזור-היער נתפתחו לאט-לאט מצורות אשליות לצורות טומביות (Tumbian), שסימניהן ניכרים בקונגו ובניגריה עד לתקופה נאוליתית מאוחרת. התפתחות זו שייכת, כנראה, בעיקרה לגזע השחור ממש, אעפ" שעיקר האוכלוסיה היסודית בפנים-א' היו אז שבטי-פיגמאים, ששרידים מהם נשתמרו עד היום ביערות שבמרכז-היבשה.

ד. האמנות היא התופעה המעניינת ביותר בפרהיסטו-ריה של א'. עיקר תעודותיה הם חריטות וציורים בצבע על

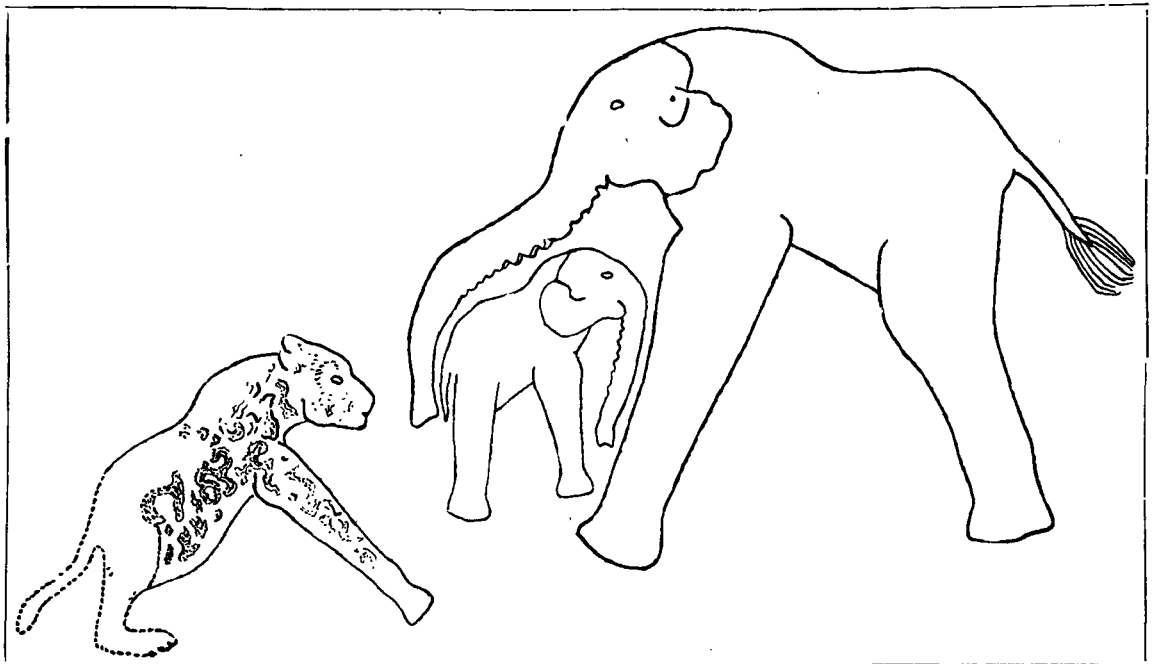

חרטסלע באטלאס הסחרי (אלג'יריה), סוף־הפאלאאליתיקון או ראשית־הנאאליתיקון: פילה סנינה על ולרת, מרט מתחריט, שארכו הטכני כ־8 מ'

2. צפון־מזרח א' מצויין באמנות נגראאידית בעלת אופי אנקדוטי — שנראה כניגוד למזנומנטאליות של הסיגנון המערבי. האמנות המזרחית מגלה עניין מרובה לא רק בחיות־הבר אלא אף באדם: דרכיו ומנהגיו בשלום ובמלחמה, הציד, הפולחן, גם פיות הבקר וגידולו. קנה־המידה של החריטות כאן הוא קטן יותר, והן פחות אפייניות מן הציורים, שהם לפעמים רב־צבעונים. בביטוי של תנועות הגוף האנושי (ריצה וריקוד) ובצירוף של תמונות מורכבות מאוד יכולה אמנות זו להתחרות באסכולות ההיסטוריות הבשלות. התעודות, שנמצאו במדבריות של מצרים העליונה, פחור תות מבחינת טיבן האמנותי מאותן שנשתיירו מן התרבות

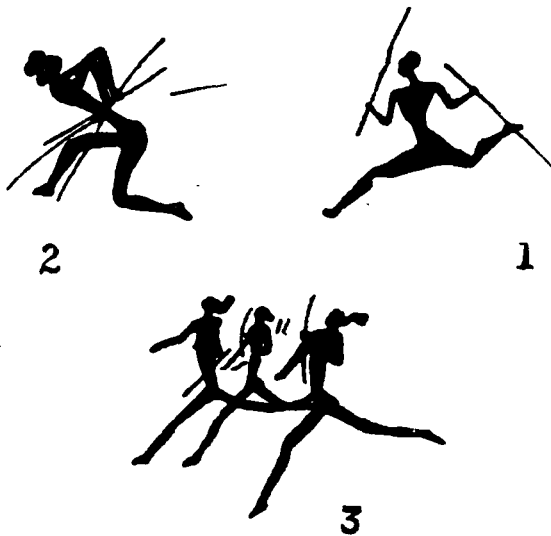

ציורים צבעונים, בקנה־מידה קטן, סיננו, נגראאידית.
1. בעל־כרונים רץ, רמתיאונר (דרום־מזרח אלג'יריה), סוף הפאלאאליתיקון־נאאליתיקון; 2. קשת מוציא חץ ומתכוון לירות. ספרד המזרחית, סוף הפאלאאליתיקון; 3. קשתים רצים, ארכיאוסטו (דרום־א'), מסולייתיקון — תשפת־הברזל

טוריות, ולפעמים עד התקופה החדשה. היא שופכת אור בהיר על חייהם הרחנים, הדתיים, החברתיים, ואפילו הכל־כליים, של עמי א' החיצונית מסוף הפאלאאליתיקון ואילך.
1. בצפון־א' מצטיין המערב, וביחוד האטלאס הסחרי שבאלג'יריה, בחריטות מזנומנטאליות, שהשפעתן ניכרת עד לפזאן שבלוב המערבית. האמנות המערבית קרובה ברוחה לאמנות־המערות שבאיבריה (ע'ע), והיא מתארת בעיקר את חייה־הבר (תמונות של בעלי־חיים, גם בגודל טבעי — מחזות מצויינים בכוח הצירוף והביטוי; לא נעדר גם פרצוף־האדם). יש חריטות, שהן קשורות בלא ספק במקומות קדושים ומתואר בהן פולחן של חיות־הקודש — של התא בתקופה הקדומה, ושל האיל הצפון־אפריקני בשלבים המאוחרים; האיל מעוטר במעגל־השמש — סימן לפולחן טוטמי־אסטרולוגי. יש להגות, שתרבות זו נולדה בפאלאאליתיקון העליון ושפריחתה הסוף־פית חלה בנאאליתיקון. נמצא, שהאמנות של צפון־א' מגשרת, גם מבחינת הזמן וגם מבחינת המרחב, את תרבות־המערות המופתית שבצרפת וספרד עם התרבות הראשונה של מצרים הטרם־שושלתית במזרח הים התיכון, באופן שאבות־הם של הלובים־הברברים היו בין מתווכי־התרבות הראשיים בימי המעבר המסוליית־הנאאליטי (8000—4000 לפסה"ג בקירוב).

תרבות המזרח הצפון־אפריקני היא במידה מכרעת יצירתם של שבטים נגראאידיים, ואמנותם מתבטאת בעיקר בציורי־סלע צבעוניים (בקנה־מידה קטן) ובסיגנון שונה תכלית־שינוי מזה של המערב. עריסתה של אמנות זו עמדה בנאות הסהרה הלובית־המצרית, שבימינו היא חבל שומם בהחלט; מכאן נתפשטה למזרח א' וגם לדרומה, ומצד אחר הגיעה עד למזרח־ספרד. לצפון א' המרכזית חדרה אמנות־הנגראאידים רק במסולייתיקון ובעיקר בנאאליתיקון, ותעודותיה — שהן נהדרות בפיין — מצויות ביחוד בדרום־אלג'יריה הסחרי (הרי־אהגר ורמת־אזגר).



תמונת-סלע צבעונית: קשת בלבוש-תפארת. א' הררוטית-טערביה, זמן מאוחר

האֶתְנוֹגְרָאפִית קיים קשר אמיץ. פרצוף-האלהות האֶפִיני לתרבות-מצרים — פרצוף-אדם עם ראש-חיה — הוא בלא-ספק ירושה מא' הפרהיסטורית כולה; וכן קיימים מנהגים אֶפִיניים, שהם משותפים לבני-שם, למצרים, ולא' העתיקה ביותר.

5. א' הפנימית לא השאירה כמעט כל תעודות-אמנות פרהיסטוריות במשמעות הרגילה: החמרים (עץ, עצם, סיבי-קליעה), שבהם השתמשה אמנות זו, לא עמדו בפני האקלים הלח של איזור-היער. אך החקירה האֶתְנוֹגְרָאפִית הוכיחה, שהאמנות העשירה של השחורים בא' המערבית נובעת במידה מרובה ממקורות פרהיסטוריים.

ה. ת ק ו פ ת ה א ב ן ה ח ד ש ה (נאוליתיקון) כרוכה בא' שינויים אקלימיים, שגררו שינויים כלכליים-תרבותיים מקיפים. צפונה ומזרחה של א', וביחוד איזור-הסחרה, הלכו ונתייבשו, והחיים נתרכזו כאן בנאות, לאורך נחלים ובהרים, בעמק-הנילוס ובחבלי האגמים הגדולים מצד אחד ובארצות-האטלאס מצד שני. בא' הצפונית באו בתקופה זו הגיבוש המכריע של עמי לוב ומצרים לבני-העור, מעברם מכלכלת-הציד לכלכלה היצרנית, וראשית התפשטותם על השבון שכניהם הנגראידיים. — בא' המזרחית היתה זו תקופה של הגירות לצד דרום, שבה התחילו הנגראידיים דוחקים את רגליהם של הילידים ה"בושמניים".

1. צפון-מזרח א', הנאוליתיקון נחקר יפה במצרים (ע'ע'): בעמק הנילוס העליון המצרית-הנובי — תרבות באדא-

הנגראידיית המופתית שבמדבר-לוב ובדרום-אלג'יריה, והן משקפות את כל שלבי-המעבר של סיגנוני מצרים הטרם-שושלתית.

3. במזרח א' נתגלה בזמן האחרון עושר מרובה של חריטות וציורים צבעונים באיזור המשתרע מאוגאנדה וקניה עד רודזיה. ראשיתה של אמנות זו נעוצה בתקופה המסוליתית, וסיומה בא זמן מרובה אחר סה"נ. לפיכך אין להניח, שהאמנות של מזרח-א' שימשה המקור של אמנויות-הסחרה, אלא להפך: יתכן, שהובאה או הושפעה מן הצפון. תרבות מאוחרת יותר מצויה ברודזיה, והיא מתבטאת ביחוד בתיאור "פולחן המלך המת", בדומה למסורת האוסירית במצרים הקדומה.

בדרום א' שרדו חריטות, ציורים בצבע אחד ותמונות רב-צבעוניות, במערות ובעיקר על-פני סלעים, בכמויות עצומות. כמעט כל הגוים המצויים בא' החיצונית ניכרים גם בדרום, נוסף על הסיגנונות, שהם מיוחדים לאיזור זה. תרבות מעורבת זו אינה עתיקה ביותר בכרונולוגיה המוחלטת, והרבה מתעודותיה שייכות לזמנים, שבצפון הם נחשבים כהיסטוריים. בתחילת הכיבוש האירופי עדיין היו הבושמנים מצויירים תמונות באחד מן הסיגנונות הפרהיסטוריים. אך לא כל האמנות שבדרום-א' היא "בושמנית"; בין יוצריה היו גם נגראידיים, ואפילו בני-באנטו.

4. כיום שוב אין ספק בדבר, שבין שרשיה של התרבות המצרית (ובמידה ידועה — הכנענית) ובין א' הפרהיסטורית-



ציור צבעוני אדומה, אהר (דרום הסהרה האלג'ירית): נער ונערה רוקדים. אסנות, נגרואירית, נאוליתיקון

רית (Badarian), בעמק הנילוס התיכון — תרבות תאסית (Tasian), באגן-פאיום — תרבות פאיומית, ובשולי הדלתה המערביים — תרבות מְרִימְדִית (Merimidian). כל התרבויות הללו שייכות לאלף ה-5 לפסה"ג. הנאות והנחלים שבערבות לזב-מצרים שימשו אחת מן העריסות של גידולי השעורה, ביות-הבקר, וגם של קדרות פרימיטיביות מאוד, בלתי-מצובעת ואפילו בלתי-מקושטת (סמוך לשנת 5000 לפסה"ג). אך עמק היאור המצרי עצמו והדלתה הם „ארץ חדשה“, שרק לאחר התחלת הנאוליתיקון הגמור נושבה ע"י בני-אדם, שנמלטו מן היובש ההולך וגובר ברמות המדבריות שמשני עברי-הנילוס. התגליות האחרונות (חפירות אש-שֵׁהֵי נאב [Esh-Sheheinab], חבל חרטום) הראו, שתרבות נאוליתית נתפשטה מן הסהרה המזרחית לא רק בכיוון אל הדלתה, אלא אף אל אגן הנילוס העליון.

2. בצפון-מערבה של א' נמשכו בנאוליתיקון מסודרות התעשייה הקאפסית-אוראנית, שהורחבו כאן יותר ויותר ע"י כלים חדשים, בין 6,000 ל-3,000 לפסה"ג מופיעים לאט-לאט הגרון הלטוש, צורות-חץ מרובות ועדינות, ולסוף גם הקדרות, שפליה דומים עד להפליא לכדיה של מצרים הנאוליתית וגם לתוצרת הנאוליתית של איבֶרִיה. בפואן, תוניסיה ואלג'יריה מתחיל בתקופה זו גידול-הצאן; בזמן מאוחר יותר חדר לכאן באיטיות מן המזרח — מלוב, או ממצרים דרך לזב —



תמונת-סלע צבעונית, רודויה הררומית: פולחן המלך המת (פני-המלך מכוסים מסכה). נאוליתיקון — תקופת-הברונזה

גידול-הבקר, ועם זה מתפשטת כאן חקלאות-דגן מתקדמת יותר.

3. בנאוליתיקון נוצרת באיזור-האטלאס תרבות המגליתים (ע"ע). מבנייניה שרדו ברמת-אלג'יריה ובהרי-החוף — מתו-ניסיה עד מארוקו — עשרות-אלפים. צורתה היסודית של תרבות זו — הדולמן — משתלשלת, כנראה, מן הקבורה הסחרית הקדומה, שנתבטאה בהקמתו של גל-אבנים. מן הנאוליתיקון עד תקופת-הנחושת נתפשטו הדולמנים לכל ארצות הים התיכון, לפורטוגאל ולספרד מזה ולכנען מזה, וכן לדרום-המזרח — לנוביה. הבינוי המגליתי באלג'יריה שימש יסוד לקברי-המלוכה המפוארים, שבנו ארדיכלי המלכים הנומידיים בתקופה ההיסטורית. גם בנייתם של המגליתים הפרימיטיביים ביותר נמשכה עד התקופה הרומית.

4. המצב הגזעי והלשוני בצפון-א' מן הנאוליתיקון עד התקופה ההיסטורית — נוסף על הישוב המקורי מצאצאי האוכלוסיה הפאלאוליתית-מסוליתית ניכרים באוכלוסיה של צפון-א' גם יסודות חדשים, שהם שונים זה מזה ביותר ושהם שייכים לכל הטיפוסים ה„לבנים“, המצויים באירופה ואסיה הים-תיכונית. הטיפוס ה„צפוני“ רווח בארצות-האטלאס מן התקופה הפרהיסטורית עד ימינו. בני-לזב



הסונת-סערה צבעונית (פרט): רוקד-ציורים (הפרצוף המרכזי סתואר כבעל ראש וזנב של חיה). סינגון, נגרואירית, רודויה הררומית, מסוליתיקון סאוהר (?)

מתוארים ע"י המצרים וע"י המחברים העתיקים כטיפוסים „צפוניים“. — הלשונות המהלכות בצפונה וצפון-מזרחה של א' שייכות למשפחה החמית-שמית.

5. מן הנאוליתיקון ואילך נפרדת א' ה„שחורה“ יותר ויותר מא' ה„לבנה“ מחמת המעצור הסחרי, שעכשיו הוא מתחיל למנוע כל מגע ישיר בין שני חלקי-א' אלה; אמצעים טכניים, שאיפשרו לעקוף אותו או להתגבר עליו (ספינות, סוס-ורכב, שיירות-גמלים), הופיעו באופק ההיסטורי רק בתקופה מאוחרת-ביחס.

6. מערבה של א' קיבל את תרבותו הנאוליתית הראי-שונה ממקור סחרי-סודאני: מדרום-מזרח להרי-אהגאר נתגלו שרידי מושבים נאוליתיים (תַמִּייה-מֶלֶת, Tamaya-Mellet), שקדרותם מזכרת את הכלים הבאדאריים של מצרים-נוביה; גילם הוא ודאי עתיק מאוד, שהרי חבל זה, שהוא שומם בימינו, היה בעבר הרחוק פורה ואפילו כילכל בהמות-נהר. מעט-מעט חדרו התרבויות הנאוליתיות והחקלאות הפרימיטיביות ביותר („גנגנות“ ללא בהמות-חרישה וללא זיבול)

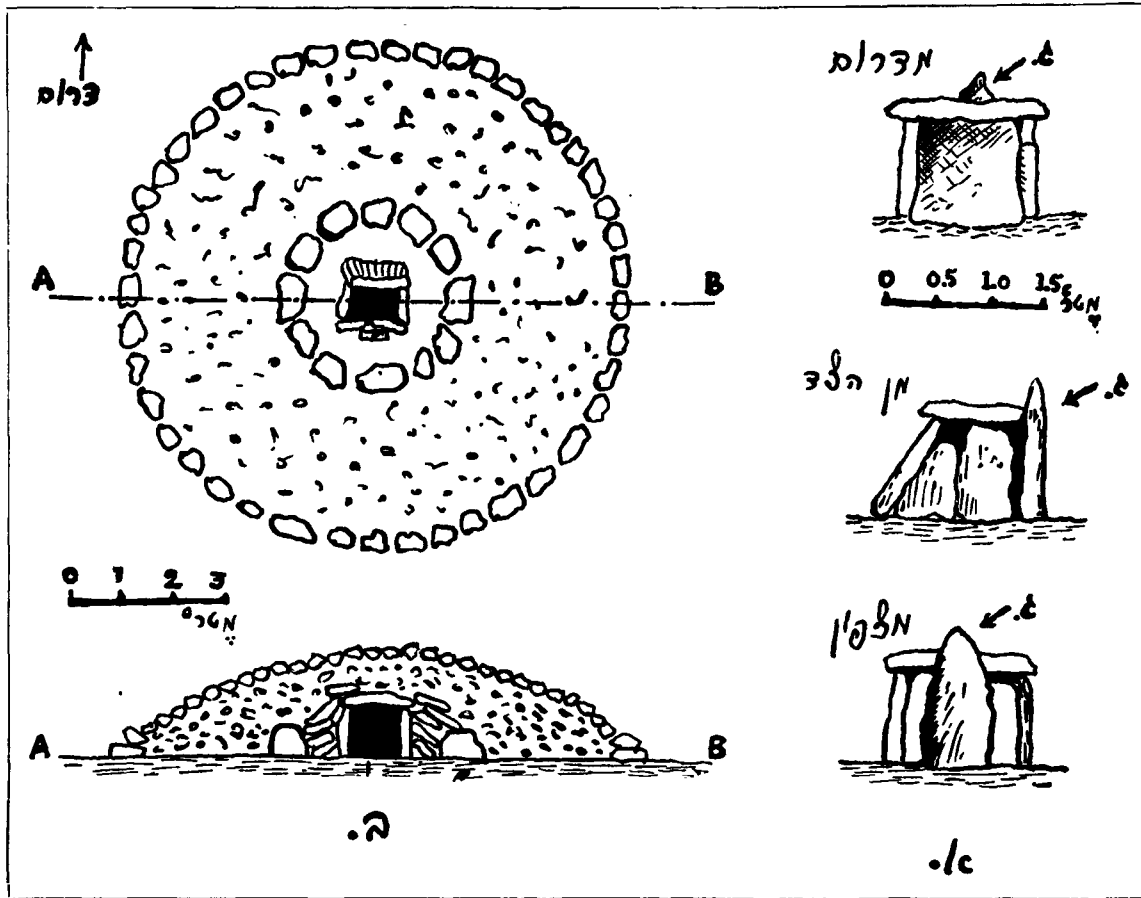

קבר סנאליתי אלג'ירי. א. ה'דולמן'; ב. ג'להאכנים המכסה את הדולמן; ג. ה'מצבה' בראש הקבר הפנימי

של המסוליתיקון (וביחוד התוצרת המיקרולייתית) להתפתח למרות החידושים הנאוליתיים. בתרבויות מסוליתיות מאוחרות אלו (תרבות וילטון [Wilton] והדומות לה) מופעת לפעמים גם קדרות, שפליה דומים מאוד לאלה של הנאוליתיקון הסודאני-מצרי-צפון-אפריקני. אולם השבטים שיצרו את התעשיות הללו (נגרואידים ברובם) עדיין היו ציידים או רועי-בקר יותר משהיו איכרים. תרבות חקלאית ממש לא התחילה בקניה קודם האלף ה-2 לפסה"נ (תרבות גומבית [Gumban]). — חבש, סומאלי ואריתריאה כמעט לא נחקרו עדיין מבחינה פרהיסטורית וארכאולוגית.

בדרום-א' אין לדבר על נאוליתיקון ממש. התנאים

משפחת הלשונות החמית-שמית בזמן קדום

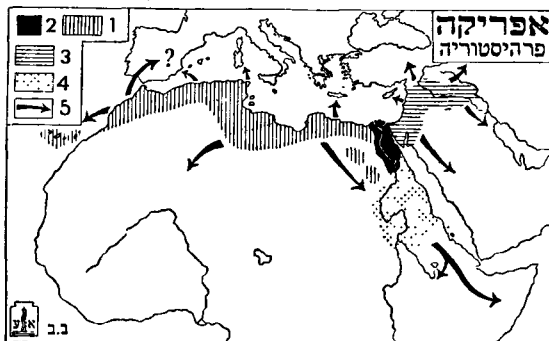

1. ניבים לוביים-ברבריים; 2. מצרית פרעונית; 3. לשונות 'שמיות' (כנענית-אכדית); 4. ניבי חושית; 5. פיוניית-התפשטות ראשיים

לתוך איזור-היער, שהשתרע אז יותר לצד צפון בערבות-סודאן הנוכחיות. בכל דרומה של הסחרה ובמערבה של א' מצויים כלים כבדים (אבני-טחנה, גרזנים), שניכרים בהם סימניה של המסורת הטומבית (ראה עמ' 335) ושמעידים על ישוב חקלאי קבוע למדי. לאחר התייבשותה הסופית של הסחרה התקדמו תרבויות אלו לאורך הנהרות הגדולים העוברים את יערי-העד והגיעו עד מפרץ-גוויניאה. התגליות

ראשית התרבות המגאליתית



מקומות-המימצא הראשיים של הדולמנים הנאוליתיים העתיקים ביותר

האחרונות בניגריה ובחוף-הזהב מראות, שפל התפתחות זו חלה זמן מרובה-ביחס לאחר ההתפתחות באותו כיוון, שאירעה מסביב לים התיכון. התרבויות החקלאיות של מערב-א' בייתו מיני-צמח נוספים משלהן והשיגו השיגים בעל-ערך בכיבוש היער, אך לא גילו כשרון מיוחד בגידול-בהמות, פרט לגידול-החזיר, שכבר היה מקובל במצרים הנאוליתית.

7. גם מזרח-א' פיגר לעומת הצפון, מן המסוליתיקון נאוליתיקון ואילך. באיזור זה הוסימו המסורות התעשיניות



ראש מחרסית, איפה, ניגריה

בסודאן המערבי ברברים רוכבי גמלים, אבותיהם של התר-אָרְגִים והונאגה הנוכחים. השפעה התרבותית המכרעת באה דרך הים מקרתחדשת (ע"ע). זוהי ההסברה להופעת המפליאה והפתאומית של אמנות פיסול נהדרת ועבודת-ברונזה משוכללת מאוד בניגריה — באיפה (Ife), בבֶּנִין (Benin), על שפכו של נהר-ניג'ר. ניכרים בכל אלה סימנים שאינם מתיישבים כלל עם האמנות של שאר ארצות א' המערבית ושמתייחסים באופן ברור לאמנות של הים התיכון המערבי בתקופה ההלניסטית. עבודת-הפיסול באבן ובחרסית הוסיפה להתפתח בניגריה מתוך קיום יחסים של השפעה הדדית עם המסורות הפרהיסטוריות של עבודת-העץ, עד שהגיעה לשיאה ביה"ב, ולסוף — לירידתה והיעלמותה; רק היתוך-הברונזה הניגרי, שאף הוא נתפתח בצורה דומה, נשאר על רמה גבוהה עד היום. שרידיו של פיסול "קלאסי" זה מתגלים בזמננו בחפירות, שנערכות בתילי מקדשים חר-בים ממערב לשפך-הניג'ר. תולדותיה של א' המערבית, על תרבויותיה וממלכותיה השונות ועריה רבות-האוכלוס, שייכות לאתנוגרפיה ולהיסטוריה.

2. א' המזרחית לא פיתחה אמנות, שאפשר להשוות אותה לזו של א' המערבית. ממלכות-הבאנטו לא הושפעו מתרבות הים התיכון המרוחק. בנייניה המפליאים של רודזיה הדרומית (זימבאבְוה, Zimbabwe) ואנגוֹלָה שייכים, כנראה, לא למכרות-שלמה" אלא למפעלים מאוחרים יותר של מלכי-הבאנטו עצמם בתקופה, שנמשכה בקירוב עד 1000 לסה"נ. בני-חבש השמיים, שבאו מֵעֵרָב לא' המזרחית, התחילו מתיישבים בצפונה של אֶרֶץ-רִיֵאָה עוד כמה מאות-שנים לפסה"נ; סכאן התקדמו לאט-לאט וכבשו את הרמה התררית

המסוליתיים נתקיימו כאן עד פלישתם של עמי-הבאנטו המאוחרים, שכבר הכירו את הברזל.

בכל מורח א' ובדרומה נתקיימה זמן מרובה מאוד מסורת של רוֹעֵי-בֶקֶר טהורים, שמוצאה ממזרח-הסוּחָרָה הפרהיסטורית ושהיא אֶפִיִּינִית גם לעמים היושבים כיום בדרומה של חבש (הגְּלָה, ועוד), בקניה (המאסאי) ובדרום-המערב (ההָרָר, ועוד). למרות כל התמורות התעשייניות, שבאו באיזורים אלה, ניכר אופי זה אפילו בעמי-הבאנטו שמחוץ לאיזור-היער: הם רוֹעֵי-בֶקֶר יותר מאיכרים, אע"פ שהקימו ממלכות כבירות עוד בזמנים הפרהיסטוריים.

1. תקופות-המתכות בא' יש להן משמעות שונה מזו שיש להן כרגיל באירופה ואסיה, וכן אין להן משמעות אחידה באיזורים השונים של א' עצמה. במצרים באים זה אחר זה השלבים הארוכים של הנחושת, הברונזה והברזל, ורוב פרקי-הזמן הללו כבר הם שייכים להיסטוריה-שבכתב. בצפון-המערב ניכרות תקופות הנחושת והברונזה פחות מבנאולית-תיקון שקדם להן ובתקופת-הברזל שבאה אחריהן. תרבויות המתיישבים מיוון (קיריני) ומכנען (קרתחדשת) בתקופת-הברזל שייכות להיסטוריה-שבכתב; רק תולדותיהם של בני-לֹב הַבְּרָבְרִיִים נשארות במידה ידועה בתחום הפרהיסטוריה עד הופעתו של האֶסְלָאם. — בא' ה"שחורה" (פרט למקומות

מסויימים, שהגיעה אליהם השפעה מן החוץ) אין אנו מוצאים תקופות נחושת וברונזה כלל, בעוד שתקופת-הברזל באה כאן כהמִשְׁךְ לנאוליתיקון (וברום א' אפילו למסוליתיקון). ראשיתה של תקופת-הברזל היא קדומה מאוד בשוליה הצפוניים של א' הפנימית, ויש מומחים, שמייחסים לשחורים את עצם ההמִצָאָה של עיבוד-הברזל; אך מסתבר, שהמצאה מכרעת זו הגיעה לא' מקדמת-אסיה במחצה השניה של האלף ה-2 לפסה"נ. אחר ימי-הביניים, כשאירופה חזרה ובאה במגע עם א' הפנימית, היו השחורים שולטים בכל מקום בא' בטכניקה

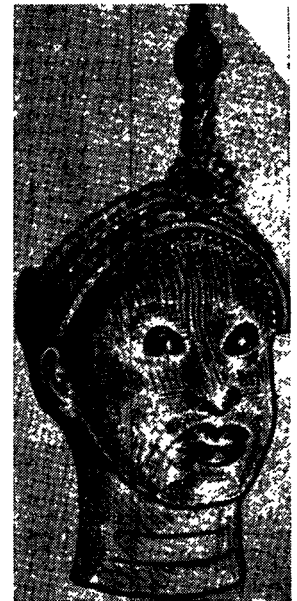

ברונזה, איפה, ניגריה; אלתיהים אולוסו

של עיבוד-ברזל, שהיתה יחידה במינה ומתקדמת למדי, בעוד שחקלאותם נשארה נאוליתית בעיקרה.

1. א' המערבית מראה, מן האלף האחרון לפסה"נ ואילך, סימנים של התקדמות תרבותית ומדינית מהירה בחבלים אחדים, לאורך מפרץ-גוויניאה ובערבות-סודאן. דבר זה היה כרוך במידה מרובה בהשפעות-חוץ, שנתחדשו לאחר כאלפיים שנה של התבלות יחסית. מצד היבשה חדרו לסודאן המרכזי והמערבי, ממזרח וצפון-מזרח, שבטים רוֹעֵי-בֶקֶר נגרוֹאִיִּדִיִים, שהכניסו לאיזור זה דרכי-שלום ודרכי-מלחמה חדשות. סמוך לתחילת סה"נ פלשו מן הסוּחָרָה גם רוכבי-הסוס הראשונים שהגיעו מלֹב, וביתר-בניגְרָמָה הפּוֹזָאִנִיִים (הגאראמאנטיים המפורסמים של המחברים הקלאסיים), ואחריהם הופיעו

דרום, הרחק מארצות התרבות העתיקות; מעצורים טבעיים קשים, שהכבידו על החדירה לפנימה — מדבריות בצפון ובדרום ויער-עז במרכז; אפיקי-נהרות משופשים בכפיים ובמפל-ימים. ספק הוא אם המצרים הקדמונים עברו פעם את כף-גוארדאפואי, הקצה המזרחי של סומאלי. ההשערות, שאופיר ארץ-הזהב היתה בדרומה של א', נתבדו לאנר המחקר הארכאולוגי. הרודוטוס (ע"ע) מספר, שפרעה נכו (בערך ב-600 לפסה"נ) שלח אניה פיניקית לאורך ים-סוף לחקור את חוף א' ושאניה זו חזרה מקץ שלוש שנים לים התיכון, לאחר שהקיפה את כל היבשת; הספנים העידו, שבמסעם ראו את השמש בצפון, ובדרום הרחוק חל החורף בעונת ימות-החמה של ארצות הים התיכון. בקרתחדשת היתה כתובת חרותה על לוח באחד מן המקדשים, שבה סופר על 60 אניות עם 30,000 איש שיצאו בפיקודו של חנון (במחצה הראשונה של המאה ה-5 לפסה"נ) ליסד מושבות בחוף המערבי של א', ומפרטי הסיפור מסתבר, שחנון הגיע עד דרומה של סִירָה לְאוֹנָה. היוונים והרומים, שהתיישבו בחוף הצפוני של א', לא הצליחו מעולם לחצות את הסִירָה. נירון קיסר שיגר משלחת במטרה לגלות את מקורות-הנילוס, אבל משלחת זו לא יכלה לעבור את איזור-הביצות הרחב שבמעלה-הנילוס וחזרה בלא שהשיגה כל תוצאות שהן; מאז נעשה החיפוש של מקורות-הנילוס משל ליגיעה לריק. סיפוס הידיעות וההשערות של התקופה הרומית הקלאסית על א' נמצא בספרו ובמפתו של פטולמיוס (ע"ע). שעליו סמכו המלומדים הנוצריים והמוסלמיים עד סוף י"ה"ב. מפתו מגעת עד 20° רוחב דרומי, אך אמת ודמיון משמשים בה בערבוביה. הוא שמע — או שיער — שהנילוס יוצא מימות שמדרום לקור המשווה ושהוא מתחבר מכמה פלגים גדולים, וכן שבגליל מקורות-הנילוס נמצאים הרים גבוהים — „הרי הירח“. הוא שמע על נהר-ניגר שמדרום לסִירָה, אבל לא על שפכו לאוקיינוס; לפי מפתו זורם הנהר ממזרח למערב ונשפך לימה אטומה. השם אֶתיוֹפִיָה מציינ אצל פטולמאיוס לא רק את חבש אלא אף את ארץ-קונגו.

התפשטות האסלאם עד חופי האוקיינוס האטלאנטי ועד מעבר לסִירָה ומסעותיהם של סוחרים וצידדי-עבדים ערביים לאורך החוף המזרחי של א' עד מאדאגאסקאר הרחיבו ביה"ב את ידיעותיהם של המלומדים הערביים על א' וכמה מהם רשמו ידיעות אלו בחיבוריהם (אל-מסעודי ואבן-חוקל במאה ה-10, אל-אֶדְרִיִסִי במאה ה-12, אבן-אל-פְּדָא במאה ה-13, אבן בְּטוּטָה במאה ה-14 ואבן חַלְדוֹן במאות ה-14—15). על-ידי מוסלמים ויהודים מספרד הגיעה מקצתן של ידיעות אלה לאירופה, והקארטוגראפים היהודיים המפורסמים בקאטא-לוֹנִיָה במאה ה-15 היו הראשונים, שציינו אותן במפות של א' המערבית והתיכונית. הידיעות על ארצות פוריות ומיושבות מדרום לסִירָה עוררו ספנים איטלקיים, ואחר-כך פורטוגיזיים, לערוך מסעי-סוחר לאורך החוף המערבי של א'. מגמותיהם היו בחלקן מסחריות, בחלקן מדיניות (לכבוש ארצות) ובחלקן דתיות (להפיץ את הנצרות). ב-1341 גילה לואיס דה לה סֶרְדָה את האיים הקאנאריים, ששמועה עמומה על קיומם כבר הגיעה לאזניהם של הרומים. במפה איטלקית מ-1351 כבר נרשם האי מאֶדִירָה, אבל ידיעות ברורות עליו נתפשטו באירופה רק משנת 1419 (השנה שבה נתיישבו בו, באי זה, הפורטוגיזים) ואילך.

הנסיך הפורטוגיזי אַנְרִיקָה הספן יסד ב-1418 בית-מדרש

הנקראת על שמו, ונטמעו כמעט כליל באוכלוסייה הנגרד-אידיית; גם לשונותיהם השמיות הושפעו במידה מרובה ע"י גיבים מקומיים. שאר תולדותיהם הן עניין להיסטוריה. — תנועות-עמים, שבאו בעקבותיהם של הכיבוש החבשי והת-פשטות האסלאם, שינו את המפה הגזעית, הלשונית והתרבו-תית של קצה-המזרח של א' בזמן מאוחר למדי: שבטי הגאלה והסומאליים, השוכנים כיום באיזור המשתרע מקניה עד חבש ועד האוקיינוס ההודי, התחילו מתפשטים ממפרץ-עזן דרומה ודרומה-מערבה רק אחר 1000 לסה"נ.

3. א' הצפון-מערבית בחקופות-המתכת השונות: בסוף הנאוליתיקון הפכה הסחרה ברזבזה לשממה, ורק הרי האטלאס הסחרי והדרום-מארוקני והרי-אהגאר, וכן עמקי-הנחלים, שמרו על מידת-מה של רטיבות; רמת-אלג'יריה עצמה, מצפון לאטלאס הסחרי, נעשתה ערבה יפה לגידול צאן, והחקלאות נתרונה בחבלי-החוף, ביחוד ב„תל“ האטלאסי. מתוך כך נוצרה החלוקה הקלאסית של החברה הפרברית: שבטי-רועים נומידיים מכאן, ומורים יושבי-כפר מכאן; לפי המונחים הערביים של היום — שוּיָה (ז. א. רועי-שיות) וקְבִילִים (ז. א. בני השבטים הכפריים). הדילדול הגמור של ארצות-האטלאס לא בא אלא אחר משטר-הניצול של הרומים ואחר התפש-טותם של הנוודים רוכבי-הגמל בתקופה מאוחרת יותר.

4. תקופת הנחושת והברונזה בצפון-א' התחילה סמוך לשנת 3000 ונסתיימה קודם 1000 לפסה"נ. תקופה זו הצטיינה בכל האיזור, או ברובו, בשמרנות יתרה. המערב הפרברי נשאר קפוא בסדריו ה„נאוליתיים“ — למרות מה שנהנה מיבוא איטי ומתמיד של אמצעים ומכשירים חדשים ולמרות מה ששימש שדה לפעילותן הצבאית של ממלכות-שבטים תקפניות. השפעתן של תרבויות-המזרח ניכרת רק בחבלי-החוף אחדים וכמעט אינה נוגעת בגוש האטלאסי עצמו. 5. תקופת-הברזל התחילה באיזור-האטלאס בהקדם ובאופן מהפכני, בעקבות מסעי-הים של הכנענים ויסודה של קרתחדשת. האלף הראשון לתקופת-הברזל באיזור זה הוא התקופה הלוֹבִית-הכנענית (הפּוֹנִית), שעיקרה כבר הוא שייך להיסטוריה.

E. Baumgärtel, *Dolmen... Einfluss N. Afr. Megalith.*, 1926; O. Bates, *The East. Libyans*, 1914; L. Frobenius, *Urzeit. Felsbilder Klein-Afr.*, 1925; id., *Südafrik. Felsbilder-Chronik*, 1931—32; id., *Kulturgesch. Afrikas*, 1933; id., *Felsbilder Fezzans*, 1937; H. Breuil, *L'Afr. préhist. (Cahiers d'Art)*, 1930; V. G. Childe, *New Light on the Most Anc. East*, 1934; L. S. B. Leakey, *Stone Age Africa*, 1936; H. Hölscher, *Libyer u. Ägypter*, 1937; E. F. Gautier, *Le passé de l'Afr. du Nord*, 1937; F. de Chasseloup-Laubat, *Art rupestre au Hoggar*, 1938; L. Kohl-Larsen, *Felsmale-rien in Innerafrika*, 1938; H. A. Winkler, *Rock-drawings of S. Upper Egypt*, 1938—39; J. van der Riet, *More Rock-paint. in S. Afr.*, 1940; F. R. Wulsin, *The Prehist. Archaeol. of N. W. Africa* (Papers, Peabody Mus., Harvard), 1941; P. Graziosi, *L'arte rupestre d. Libia*, 1942; Marcel Cohen, *Essai comparat. Chamito-Sémitique*, 1947; M. R. Sauter, *Préhist. de la Méditerran.*, 1948.

ע. ג. ח.

תולדות גילוייה ותקירתה של אפריקה. מצ-רים, השוכנת בפינתה הצפונית-המזרחית של א', היא אפשר, בעלת המסורת ההיסטורית הקדומה שבעולם. לעומת זה יש בפנים א' גלילות, שחקירתם התחילה רק במאה ה-20. חופי א' לא נודעו בכל הקפם אלא בסוף המאה ה-15. לפיגור זה בידיעותה של יבשת זו, שחלק ממנה הוא ארץ תרבות קדומה שבקדומה, גרמו תנאים טבעיים: התפשטותה של א' כלפי

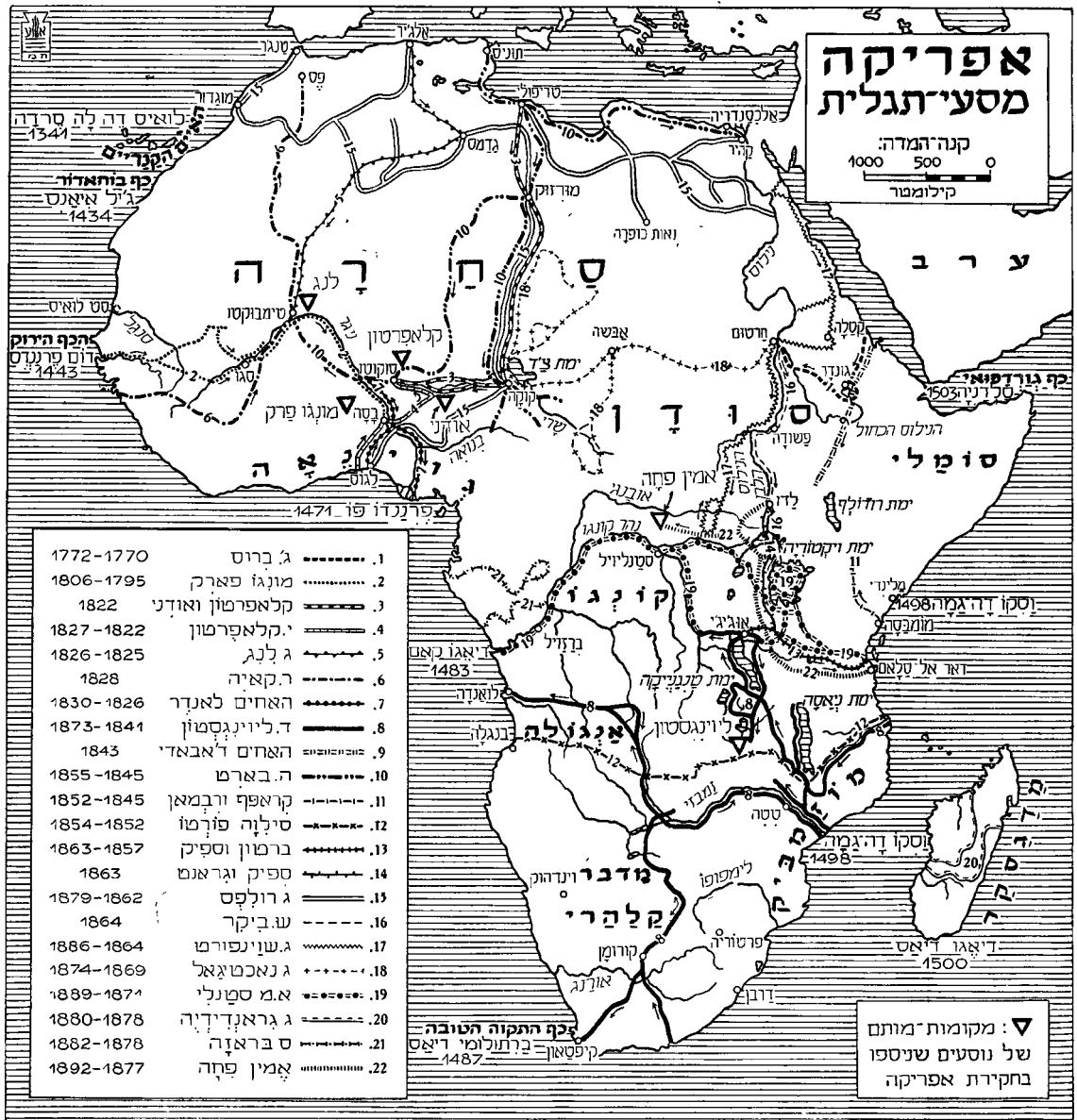

לאורך החוף צפונה, גילה את נהר זאמבזי, נסע לאורך החוף עד מאלנינגי (בקניה), והגיע משם, בעזרת ספן ערבי, להודו. ב-1503 הגיע סאלדאניה לכף גוארדאפואי. אח"כ חדרו הפורטוגזים גם לים סוף, וב-1520 שלחו משלחת לקיסר הבש, שחזרה משם עם ידיעות חשובות על ארץ זו ועמיה. במאה ה-16 כבר התחילו סוחרים והרפתקנים פורטוגיזים, ואח"כ גם אירופים אחרים, ליסד תחנות מעגן ומסחר על חופי א', ואחריהם באו גם מיסיונרים להפיץ את הנצרות, אבל זולת המסעות, שערכו כמה מיסיונרים קאתוליים לחפש, לא נעשו עד סוף המאה ה-18 נסיונות של ממש להדור לפני-היבשת. מחקר שיטתי של פנים-א' התחיל רק בסוף המאה ה-18, כשנוסדה בלונדון (1788) ה"אגודה האפריקנית" (African Association), שנתמזה אח-כך עם החברה הגאוגראפית המלכותית. — רק לאיזור הדרומי של א' התחילו אירופים חודרים במחצה השניה של המאה ה-17, לאחר שההולנדים החיישו בקאפסטאד (קיפטאון) וסביבתה. קרוב ל-1825 הגיעו

לספנות בסאג'רס, בפינה הדרומית-מערבית של פורטוגאל, ושיגר ספינות-מחקר לאורך חופיה של א' המערבית. ב-1432 גילה אחד מספניו את איי-האזורים. ב-1434 עבר גיל אאנס (Eannes) את כף בוחאדור, שהיה במשך דורות הרכה הגבול הקיצוני של החוף הידוע. ב-1443 הגיע אלואארז פרנאנדס עד כף-ורדה, והיה הראשון לספני-אירופה, שראו ארצות פוריות בחוף שמדרום לסחרה. ב-1455 נתגלו איי כף-ורדה על-ידי הפורטוגיזים. בשנת 1474 הגיע פרנאנדו פו סמוך לקה-משווה ולא נכוה ברותחים, כפי שחששו הספנים ביה"ב. דיאגו קאם הגיע ב-1483 לשפך הקונגו. ברתולומאו דיאס, שיצא בעקבותיו, הגיע ב-1488 לקצה הדרומי של א' וקרא לו — ע"ש הסערות שטילטלו את ספינתו במקום זה — "כף-הסערות", ואולם ז'אזן II מלך פורטוגאל שינה את השם ל"כף התקווה הטובה", על-שם התקווה שגברה או להגיע משם להודו ולמזרח הרחוק. תקווה זו נתמלאה על-ידי ואסקו דה גאמה, שעבר ב-1498 על פני הכף למזרח פנה

החברה הגאוגראפית המלכותית ביחד עם ריצ'ארד בֵּרְטוֹן (ע"ע), שכבר נתפרסם בסיווריו בחג'אנא. הם נצטרפו לשיירה ערבית מזאנויבאר, הלכו מערבה והגיעו לימת-טאנגאניקה. משם הלך ספיק לבדו צפונה ובאוגוסט 1858 הגיע לקצה הדרומי של ימת-ניאָנְזָה (שקרא לה בשם ימת-ויקטוריה), ושיער שממנה יוצא הנילוס. ב-1860 חזר ספיק עם גראנט לימה זו ועבר לאורך חופיה עד שהגיע למוצא הנילוס מימה זו. בדרכם משם צפונה פגשו ב.ס. ו. בֵּיקֶר (S. W. Baker), שהלך על דעת עצמו דרומה למצוא את מקורות-הנילוס. ע"י פגישה זו הוכח, שהנהר היוצא מימת-ויקטוריה הוא הנילוס הלבן. בֵּיקֶר המשיך ללכת בדרכו והיה האירופי הראשון שהגיע לימת-אלברט. בין חוקרי גלילות-הנילוס שעל-יד קורה-משווה הצטיין היהודי המומר אָמִין פּחָה (ע"ע). חבש נחקה ע"י האחים הצרפתיים ד'אבאדי (d'Abbadie) 1837/48.

גילוי גלילותיהם של הנהרות זאמבזי וקונגו שבפנים א' היה בעיקרו מפעלם של שני בריטים, המיסיונר דוד לְיוֹיִנגֶ-סְטוֹן (ע"ע) והעיתונאי והחוקר ה. מ. סְטְנְלִי (ע"ע). ליווינג-סְטוֹן התחיל בפעולה מיסיונרית בדרום-א' ב-1841. סיווריו בגלילות, שבהם לא דרכה רגל אירופית, התחילו ב-1851 ונמשכו עד מותו ב-1873. הוא עבר כמעט לכל אֶרְצוֹ של נהר זאמבזי, שקודם לכן היה ידוע רק סמוך לשפכו, וכן לאורך הרבה מפלגיו, עבר את פרשת-המים וחדר לגליל-הקונגו. ב-1857/63 סייר בגלילות הזאמבזי מטעם הממשלה הבריטית, וב-1866/71 פעל על דעת עצמו ממערב לימות ניאסה וטאני-גאניקה. ע"י גילוי מוצאו של נהר-לואלאבה מימת-טאנגא-ניקה לקונגו בטלה ההשערה, שגם ליווינגסטון החזיק בה קודם לכן, שקיים קשר בין ימה זו ובין הנילוס. לאחר שלא הגיעו לאירופה ידיעות על ליווינגסטון במשך כמה שנים, שלח עיתון אמריקני את ה. מ. סְטְנְלִי לא' למצוא את החוקר שנעלם. סטנלי מצא ב-1871 את ליווינגסטון חולה באוגיגי שעל חוף ימת-טאנגאניקה, ולאחר שזה האחרון הבריא עברו שניהם לאורך החוף הצפוני-מערבי של הימה. סטנלי חזר לאירופה, וליווינגסטון נשאר בא' ומת בה ב-1873. סטנלי חזר עוד שלוש פעמים לסיוורים ממושכים בא' בין 1874 ל-1888, חקר את הגלילות שבין הנילוס העליון ופלגיו ובין הקונגו העליון ופלגיו, והכין את הקרקע לייסודה של מדינת-קונגו בבעלותו של לְאוֹפֹלְד II מלך בלגיה, וע"י חוזים עם מלכי הילידים בקניה ואוגאנדה הניח את היסוד לשלטון הבריטי בא' המזרחית. שורת סיווריו נסתיימה ב-1888 עם משלחתו המוצלחת להצלתו של אָמִין פּחָה, שהיה מנותק 6 שנים מכל מגע עם העולם התרבותי.

עם התרחבותן של הידיעות על א' גברה ההתעניינות הכלכלית והמדינית בה. אחר החדירה המדעית-מחקרית באה החדירה הפוליטית. המעצמות האירופיות, שהתניקו תחילה רק ברצועות-חוף בא', הרחיבו את תחומי-שלטונן לעומק היבשת, ובסוף המאה ה-19 נתחלקה כמעט כל א' ביניהן. עם הקמת שלטון אירופי בפועל בפנים-א' התפתח גם המחקר השיטתי המפורט של היבשת, והוא הולך ונמשך עד היום. האיזור היחיד בא', שלא היה ידוע כל צרכו גם בתחילת המאה ה-20, היה מדבר-לוב ונאות-המדבר שבו, מבצרי כת-הסנוסים. איזור זה נחקר רק אחר מלחמת-העולם I, בעיקר ע"י התיירת האנגלית רוזיטה פורבו (Rosita Forbes).

א. י. בר.

לנהר-אוראנג. האיזור שמעבר לאוראנג' נפתח בפני האירופים רק עם ההגירה הגדולה של הבורים צפונה ב-1835/37 (עיין למטה, היסטוריה). באותה תקופה התחילה גם החדירה לא' מן הצפון, מתחום הכיבוש הצרפתי באלג'יריה, שהתפשט מ-1830 ואילך דרומה לכיוון הסהרה.

המאה ה-19 הסירה את הלוט מעל פני א' הפנימית על-ידי מאמציהם של מאות נוסעים בני אומות שונות, שהרבה מהם נספו במסעותיהם הנועזים. כמעוררים למסעות אלה שימשו בעירבוביה מטרות אידיאליסטיות, מדעיות ומיסיוניות, גור-מים מדיניים (כגון כיבוש מצרים ע"י הצרפתים ב-1798 וכיבושי מוחמד-עלי בסודאן, מ-1820 ואילך) וכלכליים, ואף רדיפת הרפתקות לשם פירסום. מטעם ה„אגודה האפריקנית" נסע הסקוטי מונגו פארק ב-1795/7 וב-1805/6 מסְנְגָאמְבִּיה לנהר-ניג'ר, עבר בו לאורך אלפיים ק"מ ונספה במסעו. בשנות ה-20 למאה ה-19 נסע ו. אודני (W. Oudney), ד. דנהאם (D. Denham), ה. קלאפרטון (H. Clapperton) ור. לאנדר (R. Lander) את הסהרה לרחבה מצפון לדרום והגיעו לנהר ניג'ר ולימת-צ'אד. לאנדר היה הראשון שהכיר (1830), שהנהר הגדול הנשפך למפריץ-גיניאה הוא הניג'ר, שחלקו העליון והתיכון כבר היו ידועים קודם לכן. האירופי הראשון שחדר (1828) לטימבוקטו, מבצר הקנאות המוסלמית במערבה של א', יוצא ממנה בשלום, היה הצרפתי ר. א. קאייה (R. A. Caillié). הוא נסע בשיירה מסנגאל, התחפש למוסלמי מצרי, עבר את הסהרה והגיע למארוקו.

משנודע שמעבר לאיזור-המדבר קיימות בפנים-א' ארצות וממלכות מאורגנות רבות-אוכלוסים, גדלה ההתעניינות באיזור זה. ימת-צ'אד, מרכזן של דרכי-המסחר בסודאן התיכון, שימשה בסיס להמשכת המסעות, שבהם הצטיינו ביחוד כמה גרמנים. ב-1850 יצא ה. בארת (H. Barth) בשירות הבריטים מטריפולי לצ'אד, ומשם הגיע בדרום עד ארץ-אדאמאוה שמצפון לקאמרון, במזרח — עד ארץ פא-ג'רמי ובמערב — עד טימבוקטו. ג. רֹוֹלְפֶס (Rohlf's) עבר (1866/7) מן הצ'אד עד נמל לאגוס שבניג'ריה; ג. נאכטיגאל (Nachtigal) הלך ב-1869/75 מן הצ'אד מזרחה, חקר את ארצות באגרימי, דארפור וקורדופאן וחזר דרך מצרים. ג. שווינפורת (Schweinfurth) יצא ב-1869/71 מחארטום לדרום-המערב, חקר את תחום פרשת-המים שבין הנילוס והקונגו וגילה את נהר אוּבַאנְגִי (או וֶלֶה — Uelle).

את חידת מקורות-הנילוס פתרו חוקרים בריטיים, גימס ברוס (Bruce), רופא סקוטי, שעלה לחפש מים-סוף וחזר משם דרך סודאן (1770/72). היה הראשון שהביא ידיעות ברורות על הנילוס הפחול ממוצאו מימת-טאנה עד התחברותו עם הנילוס הלבן; זה האחרון לא נחשב אז אלא לפלג של הנהר העיקרי. אירופים בני אומות שונות, שפעלו בשירותם של המצרים בסודאן, ביררו פרטים הרבה בנוגע לגלילות הנילוס הלבן ופלגיו, אבל לא הגיעו מעולם עד מקורותיו. רק באמצע המאה ה-19 הוברר, שהנילוס הלבן הוא הנהר הראשי. שני מיסיונרים גרמניים, קראפף (Krapf) ורֵבּמָאן (Rebmann), שיצאו למסעיהם מן החוף המזרחי של א', גילו (1848/9) את הרי קְנִיָה וקְיִלִּימָאנְגָארו ואישרו בזה את מציאותם של „הרי-הירח" בגליל מקורות-הנילוס. אז הוכר, שקל יותר יהא למצוא את מקורות-הנילוס בחדירה מן המזרח מבחדירה מן הצפון — מה שעלה בידי הבריטים ספיק (H. J. Speke) וגראנט (J. A. Grant). ספיק יצא למסעו ב-1857 מטעם

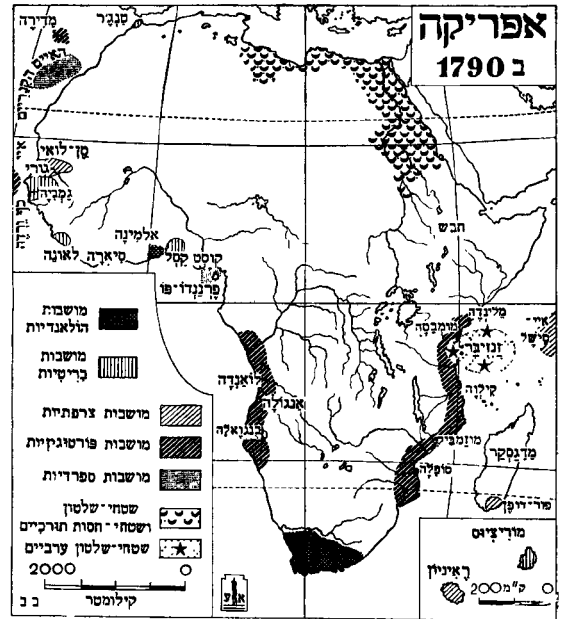
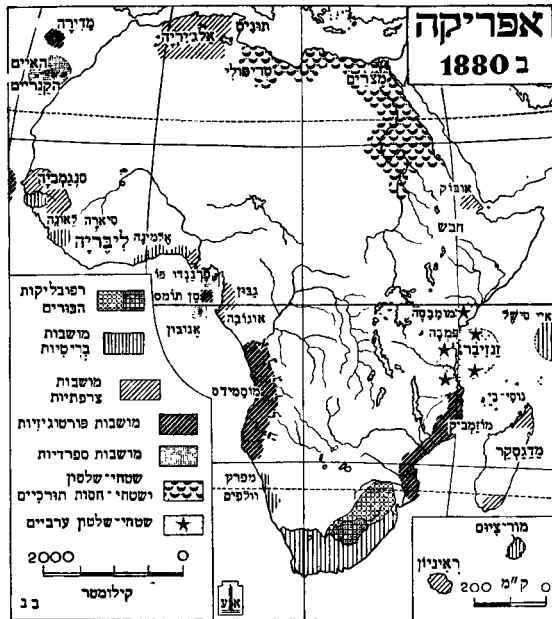

בחופי א' המְשׁוֹנֵית, בנמלי ארץ-סומאלי במזרח (1840) ובלאגוס, ממערב לשפך-הניגר, במערב (1861). הצרפתים נאחזו באיי-קומורו באוקיינוס ההודי, ב1839 בשפכו של נהר גאבון על החוף האטלאנטי ומ1848 ואילך ברצועת-החוף, שכיום היא נכללת בגיניאה הצרפתית, וכן רכשו לעצמם דריסת-רגל בסומאלי על חוף ים-סוף (מ1856). הספרדים החזיקו (מ1843 ואילך) ברצועת-החוף של גיניאה הספרדית. בקצה המערבי של חוף גיניאה יסדו אמריקנים ב1847 את הרפובליקה ליבֶרִיָה בשביל עבדים כושיים משוחררים.

3. חלוקתה של א' כתוצאה מן ההתפתחות הפוליטית-כלכלית של אירופה. עד תחילת שנות ה80 בערך היו המושבות האירופיות בא' פרט לארץ-הכף ולמדינות-הבורים בדרום ולאג'יריה הצרפתית בצפון — רצועות-חוף צרות ללא גבולות מוגדרים וקבועים כלפי פנים. פרט לאג'יריה, היה כל צפונה של היבשת תחומן של ממלכות מוסלמיות: מארוקו ותוניסיה בארצות-האטלאס, תורפיה (ובחסותה הרשמית — מצרים) בצפון-המזרח. לבה של יבשת א' היה ברובו ארץ לא-נודעת, ששום מעצמה אירופית לא התעניינה בה. אולם התפתחות התעשייה באירופה, שהגדילה את הביקוש להמריגלם וגרמה לחיפוש שווקים חדשים למוצריה, הביאה לידי גילוייה של א' הפנימית, לאחר שההתקדמות הטכנית איפשרה את צידם היעיל של תיירים וחוקרים; בעקבות החוקר בא בדרך-כלל המיסיונר הנוצרי, ואחריו — החייל, וכולם סללו דרך למדינאי, שבא לרכוש אישור חוקי-בינלאומי לכיבושים של קודמיו בשביל עמו. לגורם האימפריאליזם הכלכלי נתווסף האימפריאליזם הפוליטי-הלאומי — השאיפה לרכוש מעמד של מעצמה עולמית ע"י הקמת אימפריה קולוניאלית. מעצמות אירופיות קולוניאליות ותיקות וחדשות התחרו ביניהן על שלל היבשת החדשה, שנפתחה לפנייהן ושהיתה ברובה — מחמת נחשלותם הפוליטית והתרבותית של תושביה — מחוסרת-מגן בפני הפולשים. המתחרים העיקריים היו בריטניה, צרפת וגרמניה, ושלוש המעצמות הגדולות הללו השאירו חלקים של היבשת — שלא הצליחו או לא הספיקו לחלקם ביניהן — גם לאיטליה.

חלוקת א' בין מעצמות-אירופה במאות ה19 וה20. א. 1800 עד מלחמת-העולם I.

1. בתחילת המאה ה19 היה קיים בא' רק ישוב אירופי אחד: הישוב ההולאנדי בדרום-מערבה של ארץ-הכף, שהיתה מושבה בריטית — בפועל מ1806, ובאופן רשמי מ1814. מלבד זה היו לאירופים רק נקודות-משען בלתי-חשובות בחופי-א', רובן תחנות לספינות או תחנות-מסחר, בעיקר של מסחר-העבדים. מן המאה ה15 ואילך ישבו פורטוגלים באיי פין-ורדה ומן המאה ה16 — גם בגיניאה הפורטוגלית, בחופי אַנגוֹלָה ומוזמביק ובאיים הקטנים שבמפרץ-גיניאה. בריטים ישבו מן המאה ה17 ואילך על-יד שפך נהר-גאמביה, בחוף-הזהב ובאי סט. הלנה, מ1808 בסִירֶה-לֶאוֹנָה, מ1815 באי אַסְנֹשֶׁן, מ1810 באיי-סיישל ובמוריציוס; שני האזורים האחרונים נכבשו ע"י הבריטים מידי הצרפתים. סוחרים צרפתיים עסקו מן המאה ה17 ואילך בסחר-עבדים על-יד שפך הסנגאל, וכן היו להם תחנות-מסחר במאדאגאס-קאר ובאיי-ריניון. לספרד היו שייכים משנת 1496 ואילך האיים הקאנאריים, ומ1778 — האי אַנוֹבוֹן (Annobon) שבמפרץ-גיניאה. מצרים, שנתפסה ב1798 ע"י הצרפתים בפיקודו של נאפוליון, הוחזרה ב1802 ע"י הבריטים לשלטון התורפי, אך למעשה נעשתה מ1806 ואילך תחום-שלטון עצמאי של מוחמד עלי וירשיו.

2. במחצה הראשונה של המאה ה19 נתפשט מעט-מעט השלטון האירופי לעומק היבשת משני קצותיה, מדרום ומצפון, ונתבסס ברצועות החוף במרכז. על-ידי נדידת-הבורים מארץ-הכף צפונה (1835/36) וכתוצאה מן המאבק בינם ובין הבריטים ובינם ובין הבאנטו, שגבר לאחר נדידה זו, הקיף תחום השלטון וההתיישבות של האירופים במחצה השנייה של המאה ה19 כמעט את כל שטחה הנוכחי של א' הדרומית (ע"ע, היסטוריה). מצד שני כבשו הצרפתים ב1830 את אלג'יר, מעוז שודדייהם הברבריים, ובמלחמות בלתי-פוסקות עם הברברים עד 1848 הרחיבו את תחום-שלטונם לאורך החוף ולעומק-היבשה עד לפְסָרָה, ואף חיזקו השתלטות זו על-ידי התיישבות צרפתית. באותה תקופה נאחזו הבריטים

פעוה הצרפתית, שבו נכלל כמעט כל מדבר סהרה. רק במערב הסהרה, על-ידי האוקיינוס האטלאנטי, החזיקו הספרדים בסביבת איפני (Ifni) ובריו די אורו (ע"ע) 1885. ב-1874 איחדו הבריטים את ישוביהם בחוף-ההוב למושבה אחת וכבשו משם את מדינות האשאנטי (1874—1901). ב-1879 ואילך השתלטו הבריטים על שפך הניגר, ובמשך הזמן הרחיבו את תחום-שלטונם עד כדי הקמתה של המושבה הגדולה ניגריה (ע"ע).

7. א' הדרומית. ב-1866 תפסו הבריטים את איי-גואנזו שעל-ידי החוף הדרום-מערבי של א' וב-1878 את מפרץ-זולפיס צפונה מזה. ב-1881 ואילך היה ססיל רודז (ע"ע) הכוח המניע בהרחבת שלטונה של בריטניה בדרום א' (ע"ע אפריקה הדרומית, היסטוריה). בימותו תפסה בריטניה ב-1884 את ארץ-בצפוןה וחדרה עד קו-הרוחב הדרומי 22°. בזה נתקעה יתד בין מדינות-הבורים ובין הגרמנים בא' הדרומית-מערבית. ב-1888 השיג רודז בחוזה עם לובנגולה, מנהיג המטפלים, השפעה מכרעת בשטחים גדולים אלה ובא לכלל עיצוב התכנית הנועזת של יצירת תחום בריטי רצוף מכף התקווה הטובה עד מצרים. ב-1889 ייסד רודז את חברת הצ'ארטר הדרום-אפריקנית (South African Company), שכבשה ב-1890 את השטחים הרחבים, שכיום הם תחומי המושבות של רודזיה (ע"ע) הדרומית והצפונית, והתחילה בבניית מסילת-ברזל צפונה, שהיתה מיועדת להגיע עד קאהיר. שטחיה-החברה מילאו את כל התחום בין אנגולה במערב ומדינת-הקונגו בצפון. על מלחמת-הבורים (1899—1902), שהביאה לידי הפיכתן של מדינות אוראנג' וטראנסוואל למו-שבות בריטיות, ע"ע אפריקה הדרומית.

8. א' המזרחית. באיזור זה התנגשו האינטרסים הבריטיים והגרמניים. ב-1884 נוסדה בברלין החברה להתיישבות גרמנית (Gesellschaft für deutsche Kolonisation), ובשליחותה בא התייר קארל פטרס ב-1884—1890 לידי הסכמים עם ראשי-שבטים בתחום הגדול שבין מקורות-הנילוס בצפון, אגם-טאנגאניקה במערב וא' המזרחית הפורטוגלית בדרום, שלפיהם הועמדו ארצותיהם תחת חסותה של גרמניה ואורגנו כמושבה בשם א' המזרחית הגרמנית. באוגוסט 1885 הכריח הצי הגרמני את השולטן הערבי מזנזיבר (ע"ע), שהיה מעין שליט עליון בא' המזרחית, להגביל את שלטונו לחוף-הים בלבד ולהכיר בחסותה של גרמניה על השטחים היבשתיים. ב-1888 תפסו הגרמנים גם את השלטון על החוף ונטלו לעצמם את הזכות לגביית המיסים ששולמו בנמלים. לכך התקוממו הערבים, והמרד דופא ע"י כוח צבאי גרמני ב-1889/90 — באותה תקופה חלה גם התפשטות השלטון הבריטי בא' המזרחית. מ-1884 חדרו הבריטים מתחנותיהם על ים-סוף לפנימה של ארץ-סומאלי, ומ-1887 התחילו בהרחבת שלטונם באיזור שבין הסודאן ותחום השלטון הגרמני, במקום שיסדו את אפריקה המזרחית הבריטית (ע"ע). ביולי 1890 נחתם חוזה אנגלו-גרמני, שקבע את גבולות שלטונם של גרמניה ושל בריטניה באיזור זה. גרמניה הכירה בחסותה של בריטניה על האי זאנזיבאר (תמורת האי הלגולנד, ע"ע) ויתרה על אוגאנדה וויטו לטובת בריטניה.

באותו זמן בערך הופיעה בא' המזרחית מעצמה מושבת-נית חדשה — איטליה. ב-1882 כבשו האיטלקים את נמל-עסב וב-1889 את נמל-מסועו שעל חוף ים-סוף. משם חדרו לפנים הארץ, וב-1889 אירגנו את מושבתם אריתריאה (ע"ע).

פורטוגאל, ספרד ובלגיה. תהליך זה, שנמשך כדור אחד, גרם לסיכסוכים קשים בין המעצמות המתחרות; אעפ"כ לא הביא לידי מלחמה אירופית, וחלוקתה של א' היתה מלווה שפיות-דמים רק בהתנגשויות בין הכובשים ובין הילידים.

4. א' המרכזית. בעקבות גילוייו של סטנלי (ר' למעלה, תולדות גילוי א') רכש לו לאופולד II מלך בלגיה בשנות ה-70—80 שטחים רחבים באגן-הקונגו, שמתחילה היו תחום שלטונו האישי וב-1908 נעשו תחומה של המושבה הבלגית קונגו (ע"ע). בתחילת שנות ה-80 הכריזו הפורטוגלים על בעלותם על החלק הדרומי של א' המשוונית, הסמוך למושבתם אנגולה (ע"ע). החוקר הצרפתי ס. דה ברונה (ע"ע) סייר ב-1875/77, 1879/82 ו-1883/85 את השטח שמן הקונגו התחתון עד הגאבו והעמיד את מדינות-הילידים שבאיזור זה בחסות צרפת; ב-1887/97 נתאחדו שטחים אלה מבחינה מדינית במו-שבה קונגו הצרפתית, ולסוף בא' המשוונית הצרפתית (ע"ע) של ימינו. ב-1883 רכש הסוחר הגרמני אדולף לידריך מן הילידים את שטח הנמל אנגרה פקנה (Angra Pequena) בחוף הדרומי-מערבי של א', שממנו נתפתחה א' הדרומית-מערבית הגרמנית (ע"ע). זמן קצר אח"כ (יולי 1884) כבשה גרמניה את טוגו ואת קאמרון, שבה כבר סחרו גרמנים מ-1868. — מ-1884 ואילך חדרו הבריטים מחוף ארץ-סומאלי (ע' למעלה) לפנימה של ארץ זו.

5. קביעת תחומי-השפעה המתוחות הפוליטית, שנגרמה על-ידי מירוץ-התחרות זה על שטחי-א', סיפנה את שלומה של אירופה. לפיכך הציע ביסמארק, בהסכמתו של ראש ממשלת צרפת פרי (ע"ע), את כינוסה של ועידת מעצמות בברלין (1884.11.15—1885.2.26), שנודעה כ"ועידת קונגו" ושבה השתתפו באי-כוחן של 15 מדינות: אוסטריה-הונגאריה, איטליה, אה"ב, בריטניה, גרמניה, צרפת, רוסיה, הולאנד, בלגיה, דאניה, ספרד, פורטוגאל, שוודיה-נורווגיה ותורכיה. הוועידה קבעה את גבולות מושבותיהן של המעצמות השונות בא' הפנימית והחליטה החלטות על ביטול סחר-העבדים, תנועה חפשית בנהרות, וכד'.

6. א' המערבית, הסודאן. צרפת שאפה להקמתו של איזור-שלטון צרפתי אחד בא', שיקשר את שטחיה שבאל-ג'יריה בצפון, שעל-ידי הסנגאל במערב, שבקונגו בדרום-המערב ושבסומאלי במזרח. מ-1876 ואילך התפשטו הצרפתים מאיזור הסנגאל מזרחה ושיעבדו ב-1876—1890 את מדינות-הילידים על-ידי הניגר העליון, הגיעו בשנת 1894 לטימבוקטו ובשנת 1895 לאגם-צ'אד; ב-1887—1890 כבשו את חוף-השן, וב-1889—1894 — לאחר קרבות עזים — את דאהומי. ב-1890 חתמו בריטניה וצרפת על חוזה-גבולות, שקבע את הצ'אד כגבול בין תחום השלטון הצרפתי וניגריה הבריטית. ב-1895 אורגנו כל שטחי-כיבוש אלה כא' המערבית הצרפתית (ע"ע). — כוונתם של הצרפתים להתפשט הלאה מזרחה הביאה אותם לידי התנגשות עם האינטרסים של הבריטים, שבאותה שעה עלה בידם להרחיב את תחום-השפעתם ממזרם רים דרומה לאורך הנילוס. ביולי 1898 הגיע הקצין הצרפתי ז'. ב. מארשאן (Marchand) לפאשודה-קודוק שעל הנילוס הלבן, אך הוכרח לסגת משם לפי דרישתו של קיצנר (ע"ע), לאחר שזה האחרון כבש את הסודאן המצרי בספטמבר של אותה שנה. הדבר עורר התמרמרות עצומה בצרפת, אך בחוזה האנגלו-צרפתי מ-21.3.1899 ויתרה צרפת על עמק-הנילוס, כעוד שבריטניה הכירה בסודאן המערבי כחלק מתחום ההש-

החלוקה המדינית

שם הארץ	המעמד המדיני	השטח בקמ"ר	האוכלוסיה (במיליון נים)	צפיפות הישוב (לקמ"ר)	שם הארץ	המעמד המדיני	השטח בקמ"ר	האוכלוסיה (במיליון נים)	צפיפות הישוב (לקמ"ר)
מצרים (מצרים, שטח מיושב)	ממלכה עצמאית	935,300	20.1	21	מצרים (מצרים, שטח מיושב)	ממלכה עצמאית	85,000	20.05	573
לוב	ממלכה עצמאית	1,760,000	1.17	0.7	לוב	ממלכה עצמאית	1,100,000	10 (P)	9 (P)
חבש (ואריתריאה)	קיסרות עצמאית	110,000	1.65	15	חבש (ואריתריאה)	קיסרות עצמאית	110,000	1.65	15
ליבריה	רפובליקה עצמאית	2,490,000	8.1	3	ליבריה	רפובליקה עצמאית	2,490,000	8.1	3
סודאן אנגלו-מצרי	שטח-שלטון משותף של בריטניה ומצרים	490,000	1.0	2	סודאן אנגלו-מצרי	שטח-שלטון משותף של בריטניה ומצרים	490,000	1.0	2
סומאלי האיטלקית	שטח-נאמנות איטלקי	2,343,930	11.5	5	סומאלי האיטלקית	שטח-נאמנות איטלקי	2,343,930	11.5	5
קונגו הבלגית	מושבה בלגית	54,172	3.9	74	קונגו הבלגית	מושבה בלגית	54,172	3.9	74
רואנדה אורוגנדי	שטח-נאמנות בלגי	2,398,102	15.4		רואנדה אורוגנדי	שטח-נאמנות בלגי	2,398,102	15.4	
שטחים בשלטון בלגי, סיה					שטחים בשלטון בלגי, סיה				
ברית א' הדרומית	דומיניון בחבר-העמים הבריטי	2,047,805	13.08	6.5	ברית א' הדרומית	דומיניון בחבר-העמים הבריטי	2,047,805	13.08	6.5
באסוטולנד	ארץ-חסות בריטית	30,344	0.6	20	באסוטולנד	ארץ-חסות בריטית	30,344	0.6	20
קואוילנד	כנ"ל	17,366	0.19	11	קואוילנד	כנ"ל	17,366	0.19	11
בצ'ואנאלנד	כנ"ל	712,000	0.3	0.4	בצ'ואנאלנד	כנ"ל	712,000	0.3	0.4
דרום-א' הבריטית, סיה		760,000	1.09		דרום-א' הבריטית, סיה		760,000	1.09	
רוז'יה הדרומית	מושבה בריטית	389,384	2.1	5.3	רוז'יה הדרומית	מושבה בריטית	389,384	2.1	5.3
רוז'יה הצפונית	מושבה בריטית	747,681	1.76	2.5	רוז'יה הצפונית	מושבה בריטית	747,681	1.76	2.5
ניאסאלנד	שטח-חסות בריטי	96,765	2.45	25	ניאסאלנד	שטח-חסות בריטי	96,765	2.45	25
מרכז-א' הדרומי הבריטי, סיה		1,233,830	6.31		מרכז-א' הדרומי הבריטי, סיה		1,233,830	6.31	
סומאלי הבריטית	שטח-חסות בריטי	176,000	0.7	4	סומאלי הבריטית	שטח-חסות בריטי	176,000	0.7	4
קניה	מושבה ושטח-חסות בריטיים	582,624	5.45	9	קניה	מושבה ושטח-חסות בריטיים	582,624	5.45	9
אוגאנדה	שטח-חסות בריטי	208,142	5.05	24	אוגאנדה	שטח-חסות בריטי	208,142	5.05	24
סאנגאניקה	שטח-נאמנות בריטי	933,000	7.51	8	סאנגאניקה	שטח-נאמנות בריטי	933,000	7.51	8
זאנויבאר (איים)	שטח-חסות בריטי	2,642	0.27	100	זאנויבאר (איים)	שטח-חסות בריטי	2,642	0.27	100
א' המזרחית הבריטית, סיה		1,726,000	18.28		א' המזרחית הבריטית, סיה		1,726,000	18.28	
מוריזיוס (אי)	מושבה בריטית	1,885	0.47	249	מוריזיוס (אי)	מושבה בריטית	1,885	0.47	249
סיישלים (איים)	כנ"ל	404	0.036	90	סיישלים (איים)	כנ"ל	404	0.036	90
סוקוטרדה (אי)	נכלל בשטח-החסות הבריטי של עין	3,579	0.012	3.4	סוקוטרדה (אי)	נכלל בשטח-החסות הבריטי של עין	3,579	0.012	3.4

שלטון תורפי: טריפולי וקיפריס, ואחריו — מצרים, שהיתה כפופה לשולטן התורפי רק להלכה. במצרים התחרו במשך כל המאה ה-19 האינטרסים הכלכליים והפוליטיים של צרפת ושל בריטניה. מתחילה — וביחוד לאחר שתעלת-השולטת. כשעברה בשנות ה-70 הבעלות על התעלה לידי האנגלים, גברה השפעתם במצרים. ב-1882, לאחר המרד של עראבי פחה (ע"ע) נגד הזרים במצרים, השתלטו האנגלים על הארץ מבחינה צבאית ומדינית כאחת. משם התפשטו האנגלים דרומה, וב-1898 הרס קיצ'נר בקרב-אומדוין (ע"ע)

באותה שנה התחילו האיטלקים מתיישבים בארץ-סומאלי. ב-1894 נקבעו גבולות השפעתה של איטליה בסומאלי בחוזה אנגלו-איטלקי, שלפיו הורחב תחום החסות האיטלקית עד נהר-ג'זבה במערב ועד חבש וסומאלי הבריטית בצפון. נסיינה של איטליה להשתלט על מלכות-חבש, שהיתה מוקפת מ-3 צדדים מושבות איטלקיות, נסתים במפלה של האיטלקים בקרב שעליד אדואה (1896).

9. א' הצפונית. ב-1880 היתה אלג'יריה מושבה צר-פתית, גובלת ממערבה וממזרחה במדינות ברבריות-ערביות: מארוקו ותוניסיה. ממזרח לארצות האטלאס השתרע תחום-

את מושבותיה בא. טוגו נכבשה ע"י הבריטים ב-1914, קאמרון — על ידי הבריטים והצרפתים בתחילת 1916, א' הדרומית-מערבית — ב-1915 ע"י הדרום-אפריקנים, א' המזרחית-הגרמנית — לאחר הגנה עקשנית — רק בסוף המלחמה ב-1918 על ידי בריטים ודרום-אפריקנים. בחוזה-וורסאי ויתרה גרמניה על מושבותיה, והברי-הלא-זמנים מסר מאנדאטים עליהן: לבריטניה — עיקרה של א' המזרחית הגרמנית (טאנגאניקה) וחלקים קטנים של טוגו וקאמרון; לצרפת — עיקרן של טוגו המזרחית הגרמנית (רואנדה-אורונדי); לדרום-אפריקה — א' הדרומית-מערבית.

תורפיה ויתרה על חסותה הרשמית על מצרים, שנעשתה מלוכה בחסות בריטניה. ב-1923 בוטלה גם חסות זו ומצרים נעשתה עצמאית, אלא שלבריטניה נשארה הזכות להחזיק חיל-מצב בארץ. בחוזה מ-1936 צומצמה זכות זו לאיזור-התעלה בלבד — מה שמשמש כיום (1953) גורם לסיכסוך בין מצרים ובריטניה.

ע"פ הסכם בין בריטניה ואיטליה מ-1925 הורחב תחומה של סומאלי האיטלקית ממערב לנהר-גיובה על חשבונה של קניה הבריטית. ב-1935 חידש מוסוליני — למרות התנגדותו של חברה-הלאומים — את ההתקפה האיטלית על חבש (ע"צ), כבש את המדינה והקים בא' המזרחית אימפריה מושבנית איטלקית גדולה. במלחמת-העולם II הפסידה איטליה את כל מושבותיה בא. סומאלי האיטלקית, חבש ואריתריאה נכבשו על ידי צבאות קהיליית-העמים הבריטית ב-1941, ולזב — ב-1943. בחוזה השלום מ-1947 ויתרה איטליה על מושבותיה. על-פי החלטת האו"ם נעשתה לזב ממלכה עצמאית, אריתריאה נתאחדה איחוד פדראלי עם חבש המשוחררת, וסומאלי נמסרה שוב לנאמנות איטלית. קית למשך 10 שנים. ב-1947/49 סיפחה א' הדרומית לתחומה את שטח המאנדאט של א' הדרומית-מערבית בניגוד לרצונן של האו"ם. ב-1950 העניקה אנגליה למושבת חוף-הזהב מימשל עצמי כהכנה להפיכת מושבותיה בא' המערבית לדומיניונים. ב-1952 הובטחו לסודאן האנגלו-מצרי מימשל עצמי מידי ועצמאות שלמה לאחר 3 שנים. לעומת זה שולטים כיום אישקט ונסיות מרדניות באוכלוסייה הלא-אירופית של א' הדרומית ושל המושבות הבריטיות בא' המזרחית, בפרט בקניה, וכן באוכלוסייה המוסלמית של ארצות-האטלאס הצרפתיות.

P. Darmstädter, *Geschichte der Aufteilung und Kolonisation Afrikas*, 2 Bände, 1910/20; H. H. Johnston, *A History of the Colonization of A. by Alien Races*, 1930; W. L. Langer, *The Diplomacy of Imperialism*, 2 vol., 1935; id., *European Alliances and Alignments*, 1939.
א. מ. ג. י. ל.

היהודים. 1. היסטוריה. נוסף על הקשרים שהיו ליהודי א"י עם א' — ביחוד עם מצרים — בתקופת המקרא. התחילו קמים כאן, כנראה, ישובים יהודיים בימי מלכי-פרעה האחרונים, כלומר עוד קודם חורבן בית ראשון. אין זה מן

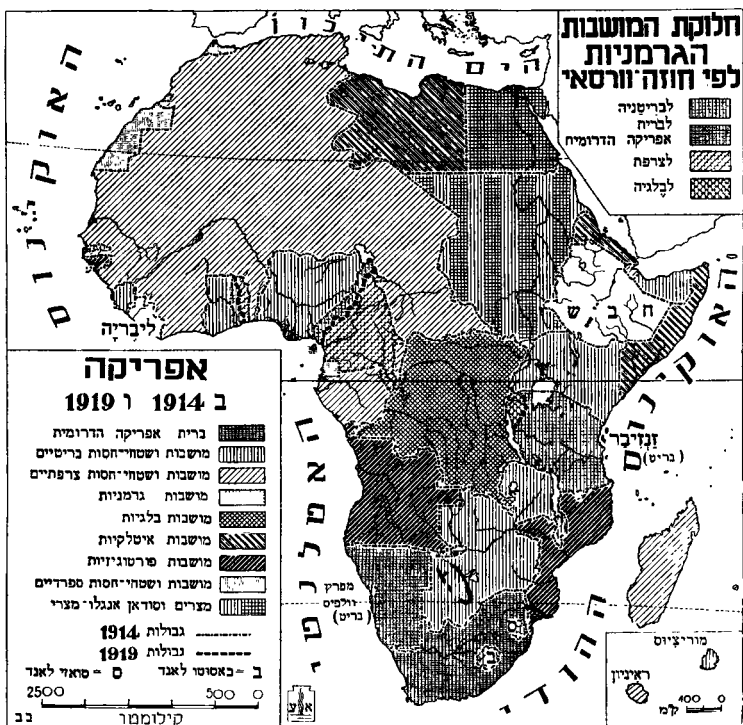

את שלטון המאהדי בסודאן והפך את כל עמק הנילוס העליון לתחום שלטון בריטי — להלכה בשיתוף עם המצרים. בהסכם מ-1900 הכירה צרפת בשלטון הבריטי במצרים ובסודאן המצרי תמורת הבטחת בריטניה לתמוך בהרחבת תחום השליטון הצרפתי במארוקו.

ב-1882 כבר הטילה צרפת, ששלטה באלג'יריה, את מרותה גם על תוניסיה, למורת-רוחה של איטליה, שראתה בתוניסיה שטח-התיישבות למהגריה. אך הסיכסוכים הקשים ביותר נת-עוררו בקשר למארוקו, שבה התנגשו השאיפות והאינטרסים של צרפת, גרמניה וספרד אלו באלו. „בעיית-מארוקו“ עמדה במרכז המדיניות האירופית במשך כל העשור הראשון של המאה ה-20 והחריפה כמה פעמים עד כדי סיכון השלום באירופה. לאחר כמה הסכמי-ביניים שלא קויימו ופעולות צבאיות צרפתיות שנערכו במארוקו, הכירה גרמניה בחוזה עם צרפת מ-1911. בחסותה של צרפת על רובה הגדול של מארוקו תמורת סיפוח של חלק מקונגו הצרפתית לקאמרון הגרמנית; בחוזה זה הוכרו גם זכויותיה של ספרד על רצועת החוף הים תיכוני של מארוקו שמול ספרד (ארץ-הרף). איטליה, שיצאה מקופחת מחלוקת שטחיה הפוריים והעשירים של א' הצפונית, הכריזה ב-1911 מלחמה על תורפיה לשם כיבוש טריפולי וקירנאיקה, ובחוזה-השלום מ-1912 זכתה בשתי ארצות אלו וסיפחה אותן לתחומה כמושבה לזב, שגבולותיה המערביים נקבעו בחוזה עם צרפת ב-1919. ערב מלחמת-העולם I היתה כמעט כל יבשת-א' — פרט לליבריה (שנמצאה למעשה בפיקוחן של אה"ב) במערב ולחבש במזרח — מחולקת לתחומי-שלטון של מעצמות-אירופה: בריטניה, צרפת, גרמניה, איטליה, בלגיה, פורטוגאל, ספרד. כן יש לציין, שב-1910, עם הקמת הדומיניון של כית א' הדרומית, עבר השלטון בא' הדרומית מידי הממשלה הבריטית שמעבר-לים לידי הישוב האירופי המקומי. ב-1914—1952. במלחמת-העולם I הפסידה גרמניה

התרבות הערבית. במצרים תפסה העיר החדשה קאהיר את מקומה של אלכסנדריה כמרכז הרוחני העיקרי של היהודים. אך הפעילות הרוחנית של יהודי מצרים לא הוגבלה לעיר זו בלבד; ראוי לציין, שסעדיה גאון היה יליד פאיוס. לצד מערב יותר נמשכו הישובים היהודיים עד לאוקיינוס האטלנטי, ואפשר שחדרו לתוך פנימן של הארצות יותר מבימי שלטונם של הרומים. לקהילות פאס, סיגילמסה, גאבס, וביחוד קיירואן, נודעה חשיבות מיוחדת בתחום חיי-הרוח והספרות של היהודים מן המאה ה-10 ואילך. חכמי א' הצפון-ניתי השפיעו מרוחם על יהודי ספרד במידה מרובה מאוד. כמה מהם גם התיישבו בספרד. נראה, שאחדים מן השבטים הברבריים שבאיזורים הפנימיים הושפעו מן היהודים, ואפילו בזמננו אפשר, כמדומה, להבחין כאן בסימנים של נטיה ליהדות. יתכן, שפרשת אלדר הדני, שהופיע בקיירואן ב-885 לערך ובפיו סיפורים דמיוניים על עשרת השבטים ומנהגיהם, משקפת מציאות זו. בקצה המזרחי של א' הצפונית היו נטיות דומות ליהדות בחבש, שעדות להן משמשים עד היום לא רק הפלשים אלא אף סימנים שונים בחלקים מרובים אחרים של האוכלוסייה.

שינוי גדול לרעה במצבם של יהודי א' הצפונית בא עם עלייתה של כת האלמונותים במארוקו במאה ה-12, שאסרו להחזיק בכל דת זולת האסלאם, והעובר על איסור זה היה חייב מיתה. אמנם גזרה זו לא בוצעה בחומרה יתרה, שהרי הרמב"ם היה יכול לחיות וללמוד במארוקו במשך זמן מסוים בלא קשיים מיוחדים, אעפ"כ היה בה משום מהלומה קשה ליהודים ברוב חלקי א' הצפונית. פרק חדש בחיי היהודים בא' הצפונית התחיל עם הרדיפות, שעברו על יהודי ספרד מסופה של המאה ה-14 עד הגירוש ב-1492. חלק גדול של הפליטים מצא מחסה בא' הצפונית, הואיל וכאן היה מקום-המקלט הקרוב ביותר. רמת-תרבותם הגבוהה יותר והשקפותיהם השונות במקצת של גולי ספרד גרמו לחיפוכים ביניהם ובין תושבי המקום וחכמיו, וחיפוכים אלה משתקפים בספרות הרבנית של אותה תקופה. ההשפעה הספרדית על היהודים ילידי המקום היתה מרובה ביחוד ברצועה שלאורך החוף; ההשפעה פחתה והלכה לצד מזרח, אך לא היתה נעדרת אף במצרים. בדרך כלל, לא היה מצבם של היהודים באיזור זה טוב באותה תקופה. הם היו נתונים לחוקי-הפליה, שהיו נהוגים באסלאם ביחס לכופרים, והוכרחו לגור בשכונות מובדלות. לעיתים קרובות היו חייבים ללבוש מלבוש מיוחד ולשלם מסים כבדים, שהוטלו עליהם באופן שרירותי; נאסרה עליהם הפניסה ל"ערי-קודש" מסוימות, ביניהן קיירואן, ופרעות המוניות ביהודים היו תופעה רגילה. גידול השפעתה המדינית של תורפיה, מן המאה ה-16 ואילך, כמעט שלא גרם לשום שינוי בתנאי החיים של היהודים כאן. התנפלויותיהם של צבאות הספרדים והפורטוגזים על ארצות א' הצפונית נס-תיימו כמעט תמיד בגירושים ובסבל ליהודים (למשל, בתוניס, הצפונית לא היתה גבוהה ביותר — למרות ההשפעות הספרדיות והספרדיות, שהיו ניכרות במשך תקופה ארוכה. הספר הראשון שיצא בא' נדפס על-ידי פליטי-ספרד בפאס. לימוד התורה נמשך במרכזים אחדים, ביחוד בפאס ובאי גרבה, על-ידי חופה של תוניס. בערי-החוף מילאו היהודים ממוצא ספרדי תפקיד חשוב כיסוד "אירופי" וסייעו כסוחרים וכנציגי הממשלה, לקיים יחסים עם אירופה ומעצמותיה. לעיתים

הנמנע, שהמושבה הצבאית היהודית ביב, שנתקיימה במאה ה-5 לפסה"נ ושידיעות עליה הגיעו אלינו ע"י גילוי תעודות-יב המפורסמות, לא היתה המושבה היחידה ממין זה במצרים של אותו זמן. אך פרק חדש בתולדות הגולה בא' נפתח עם כיבושה של מצרים ע"י אלכסנדר הגדול. מאז התחיל הישוב היהודי מתפתח בקצב מהיר — במקצת, כנראה, כתוצאה של הגירה מרצון מא"י ומן הארצות הסמוכות לה, ובמקצת, אפי-שר, כתוצאה מגיור. מן התקופה שלאחר הכיבוש יש לנו עדויות על חיים יהודיים מאורגנים: אלכסנדריה (ע"ע) נת-פתחה כקהילה הגדולה הראשונה בגולה; ישובים קטנים כמו באיזור הַדְלָתָה ואף במצרים העליונה ומספרה של האוכלוסייה היהודית במצרים בסוף ימי בית שני נאמד, אמנם מתוך הפרזה, במיליון. ממצרים התחילו הישובים היהודיים מתפש-טים מערבה לאורך חוף הים התיכון, ובמאה ה-2 לפסה"נ, לכל המאוחר, כבר היו יהודים בקירנ, שהקהילה היהודית בה הגיעה למעלת חשיבות מרובה לאחר תקופה קצרה. כמה חוקרים סבורים, שיהודים מא"י הגיעו עם הפיניקים למו-שבותיהם שבא' הצפונית, וע"י כך מילאו תפקיד בהתפשטותה של קרתחדשת בתקופה זו. בכל אופן אין ספק, שהישוב היהודי באיזור זה הוא קדום מאוד.

יהודי-א' היו שולחים את שקליהם לבית-המקדש (קדמו-ניות ליוסף בן מתתיהו, י"ד, ר'). כשחבר הבית ברחו לא' יהודים הרבה או הובאו לשם כשבויים ועבדים. פליטים מן הקנאים גיאלו במצרים תעמולה למדידה ברומי. המרד הכללי של היהודים מחוף לא"י, שפרץ בימי טריינוס (115—116), זכה להצלחות זמניות בא' הצפונית. במשך זמן-מה שלטו היהודים בשטחים מסויימים במצרים ופעם כמעט הגיעו לכלל השתלטות על קירנאיקה כולה. דיכוי של מרד זה היה מלווה בשפיכות-דמים מרובה, ומאז בטלה ההשפעה המכרעת שהיתה לישובים היהודיים בא' הרומית בתולדותיהם של היהודים. אעפ"כ עדיין היה מספרם מרובה והתפשטותם הגיעה, אפשר, עד מיצר גיבראלטאר (שריידים של בתי-כנסת נמצאו אף בתוניסיה, ויש עוד שרידים מרובים באיזור זה). כמה מחכמי א' נזכרים בשני התלמודים, ובכתביהם של כמה מאבות-הכנסיה יש הד לפולמוסים שניהלו הנוצרים נגד היהודים בא' הצפונית.

כשקיבלה האימפריה הרומית את הנצרות במאה ה-4 בא שינוי לרעה במצבם של יהודי א'. התחילו לוחצים על הקהילות היהודיות שיקבלו את הנצרות, ומשסירבו היהודים להיכנע ללחץ זה גרם הדבר לפעמים לפרעות ולטביחות. במסורת זו פתח קירילוס (ע"ע) בתחילת המאה ה-5, כשניהל את ההתקפה, שהביאה לידי חיסולה של הקהילה היהודית המדידלת באלכסנדריה. הרדיפות נתחדשו בתקופה הביזאנ-טית. בתי-כנסת נהרסו במקומות שונים.

פרק חדש בתולדות היהודים בא' נפתח עם כיבושיהם של הערבים במאה ה-7. כיבושים אלה הביאו לידי הקלה במצב. אנדה, שיש להטיל ספק באמיתותה, מספרת שבאותה תקופה היו שבטים יהודיים או מתיידיים באיזור זה, שהגישו עזרה ממשית לפולשים הערביים. מעכשיו יכלו היהודים להחזיק ביהדותם בגלוי, והם נתרכו על-ידי תוספת של מהגרים חדשים, שבאו מן המזרח בעקבות הפולשים. מתוך כך התחילה תקופה חדשה בחיי היהודים בא' הצפונית; בעוד שקודם לכן היו נתונים בעיקר להשפעתה של יהדות א"י, עמדו מעכשיו בעיקר תחת השפעתה של יהדות בבל וכן תחת השפעתה של

קרובות אף שימשו דיפלומטים ושגרירים. מצב-עניינים זה התמיה, כמעט ללא שינויים, עד המאה ה-19.

בסיוורים שנערכו בא' ובגילויי איזורים חדשים לבני אירופה (נוסף על רצועת-החוף בצפון) השתתפו היהודים במידה ניכרת. שארל דה לה רוֹנסיר (Charles de la Ron- cière) בספרו „גילוייה של א' בימי-הביניים” (La décou- verte de l'Afrique au moyen-âge), 1925, עמד על המומ- חיות המפליאה, שלא היתה כדוגמתה באותו זמן, שהראו הקארטוגראפים היהודיים במאירקה, במאה ה-14, ביתס לא' המרכזית ולקוויהסחר שלה. יוסף וסיניו (Vecin- ho), הרופא ואיש-המדע הפורטוגזי-היהודי, התעניין בנסיונות-הסיוור השונים והדריך את הסיירים והחוקרים בעצותיו. יהודים אחרים השתתפו עם הפורטוגזים בגילוי קוויהים וקווי- היבשה למזרח הרחוק דרך א'. קבוצה של יהודים אנגליים השתתפה בסוף המאה ה-18 בניסיון לייסד מושבה בפולאמה שבא' המערבית.

מן המאה ה-16 ואילך חדר מספר של אנוסים למושבות הפורטוגזיות בא', ובתקופת שלטון ההולאנדים בכף התקווה הטובה הגיעו לשם גם כמה יהודים מאמסטרדאם. קהילה יהודית לא הוקמה במושבות האירופיות קודם השתלטותם של האנגלים בחלק מהן. בית-הכנסת, שחונך בקיפטאון ע"י יהודים מאנגליה ב-1841, היה ביהכ"נ הראשון שהוקם בא' מזרחה לקר-המשווה (ע"ע אפריקה הדרומית). עוד קהילות קטנות אחדות נוסדו בא' הדרומית הבריטית בשנים הבאות. גילוי היהלומים בקימברלי (1871) וגילוי הזהב ביוהאנסבורג (1886) הביאו לידי הגירה יהודית ניכרת לאיזור זה ולייסודן של קהילות חדשות בתוכו, בעיקר של יהודים יוצאי ליטה, שמילאו תפקיד חשוב בהתפתחותה הכלכלית של אפריקה הדרומית (ע"ע). בתקופה שלאחר מלחמת-העולם I היתה הגירה נוספת לכאן. מא' הדרומית נתפשט הישוב לצד צפון, לרודזיה, במקום שנוסדו מסופה של המאה ה-19 ואילך קהי- לות קטנות אך פעילות בפולאוואיו (Bulawayo) וסלזבורי (Salisbury). למקום האחרון היתה גם הגירה נוספת של מאות אחדות של יהודים ספרדיים מאי רודוס, שכמה מהם התי- יישבו גם בקונגו הבלגית. קבוצות יהודיות מאורגנות קטנות נמצאות גם במקומות אחרים בא' הבריטית, למשל, בנאיירובי. יש לזכור, שכל הקהילות הללו הן קטנות ושרק בשתיים מהן (קיפטאון ויוהאנסבורג) יש יותר מ-10,000 יהודים, ואילו האוכלוסייה של כל אחת משאר הקהילות מונה עפ"ר פחות מ-1,000 נפש.

באמצע המאה ה-19 עדיין היה מצב היהודים בא' הצפונית ירוד (ע"ע מרז'קו; אלג'יר; תוניסיה; טריפולי; מצרים). מצבם נשתנה לטובה עם חדירתם של האירופים (הצרפתים ואח"כ האיטלקים), ביחוד לאלג'יר, שבה הופרו היהודים כאזרחים צרפתיים (לפי חוק פרמיה, 1870). אולם זמן קצר אח"כ התי- חילה האנטישמיות מתפשטת באיזור זה והפרעות של 1897 ועוד שימשו עדות למידת תקפה. ברבע השני של המאה ה-20 נפסק התהליך של הקלות ושיפורים בחייהם של היהודים. הגילוי הראשון לכך היה בטרפולי ובבנגאזי, ששם נעשו היהודים אזרחים ממדרגה שניה מ-1938 ואילך, כשהממשלה הפאשיסטית האיטלקית נקטה מדיניות אנטישמית. ב-1940 נקטה ממשלת וישי בצרפת מדיניות דומה לזו באיזורים שהיו נתונים לשלטונם של הצרפתים. הלחץ על היהודים נבר והלך, וכשנלחמו צבאות גרמניה בא' הצפונית (בשנות

1941—1943) אף נערכו ביהודים שחיסות. זכויותיהם הקור- דמות הוחזרו להם באופן רשמי עם נצחונם של הצבאות האנגלו-אמריקנים. אולם אז נתגברה התנועה הלאומנית, שהיתה מלווה תעמולה אנטי-ציונית בין הערבים ושהביאה לידי פרעות קשות ביהודים בטרפוליטאניה ובמקומות אחרים (1945). כשפרצה המלחמה בארץ-ישראל ב-1948, באה ירידה מהירה במצבם של יהודי מצרים, שבדור הקודם נהנו ממאמציה של המדינה לסגל לעצמה את אורח-החיים האירופי ומגידולה והתפתחותה הכלליים של הארץ. משהוקמה מדינת- ישראל התחילה עליה המונית לתוכה מתוך הישובים היהודיים בא' הצפונית, אבל למרות עליה זו עדיין יש לקיבוצי היהודים בתוניסיה, אלג'יר ומארז'קו חשיבות ניכרת מבחינה מספרית. א' הצפונית היא עדיין המרכז הגדול ביותר לאוכלוסייה היהודית בא'. אין שום קשר אורגני בינה ובין הקיבוץ היהודי ה„אירופי” העשיר שבדרום היבשת, במקום שהתגברות הרגש הלאומני התחילה מעוררת דאגה.

ש. אסף, השלה, כרך ל"ט, 213—220, 445—449, 559—565; נ. סלושץ, מטעי בארץ לוב, 1938; M. Rachmuth, Die Juden in Nordafrika bis zur Invasion der Araber, MGWJ, 1906; A. Cahen, Les Juifs dans l'Afrique septentrionale, 1867; S. Mendelsohn, The Jews of Africa, 1920; M. Eisenbeth, Les Juifs de l'Afrique du Nord, démographie et onomastique, 1936; M. Mieses, Les Juifs et les établissements puniques de l'Afrique du Nord, REJ, XCII—XCIV; I. Epstein, The Responsa of R. Simon b. Zemah Duran as a source of the history of the Jews in North Africa, 1930.

ג. ר.

2. דמוגרפיה וסטאטיסטיקה. טבלה 1 מראה את גידולה של האוכלוסייה היהודית ביבשת א' במשך 111 השנים האחרונות. מתוכה אנו רואים, שבשנות 1840—1900 כמעט הוכפלה אוכלוסייה זו. גידול זה בא בעיקר בסיבת הריבוי הטבעי, שהתחיל עולה במחצה השניה של המאה ה-19, לאחר כיבושה של אלג'יר ע"י הצרפתים וכתוצאה מהשפעתן התר- בותית של המעצמות הקולוניאליות בכלל. בכיוון זה השפיעה במקצת גם הגירתם של יהודים צרפתיים לא' הצפונית ושל יהודי מזרח-אירופה לא' הדרומית.

טבלה 1

גידול האוכלוסייה היהודית ביבשת א' (1840—1952)

ה שנה	מספר היהודים		
	מספר מוחלט	% של העם היהודי כולו	מדד לכלב השנה
1840	200,000	4.4	100.0
1900	875,000	8.4	187.5
1940	651,000	8.8	173.6
1952	603,000	5.3	92.7

גידולה של האוכלוסייה היהודית בא' ב-1900—1940 בא אף הוא בעיקר ע"י ריבוי טבעי, אבל במידה ניכרת גם ע"י הגירה. ב-1940—1952 פחת במקצת מספרם של היהודים בא' משום שמצד אחד הופסקה לגמרה ההגירה לדרום א' ומצד שני גדלה העליה לישראל וגם לצרפת מאלג'יר ותוניסיה. שלא כבקיבוצי היהודים שבאסיה, שכבר נמצאים בסיום התהליך של חיסולם (כגון גלויות בכל ותימן), עדיין נמצא תהליך החיסול של הישובים היהודיים בארצות הערביות שבא' הצפונית בראשיתו. כאן יש להוסיף, שבשנות מלחמת- העולם II נשתקעו קצת פליטים יהודים מאירופה בכל המושבות שבא' וכן באלג'יר ובתוניסיה.

היהודים, המתפרנסים ממשלח-ידי עירוניים. ובדומה למה שהיה במזרח אירופה, קשור אף כאן תהליך זה בהתגברותה של האנטישמיות.

(ב) החלק השני של יהודי א', שהוא מונה כמעט 120,000 נפש, שייך לטיפוס האירופי והוא מורכב ברובו מיהודי אירופה המזרחית בתוספת של מהגרים מאירופה המערבית. רובם הגדול של יהודים אלה — 110,000 נפש — יושב בא' הדרומית והשאר במושבות שבטבלה 2 מרדזיה הדרומית ואילך. בתחום זה מתאמת הכלל, שבמידה שהאוכלוסיה היהודית דלילה יותר, בה במידה עולה רמת-החיים שלה וגבוהות יותר העמדות, שהיהודים תופסים. במושבות שייכים היהודים כמעט כולם למעמד של הסוחרים הגדולים או בעלי המטעים הגדולים. אפיים המעמדי של היהודים בא' הדרו-מית דומה מאוד לזה של היהודים באמריקה הצפונית — אחוז גבוה מאוד עוסק במסחר (55%—50); אחוז בינוני בתעשייה ומלאכה — 30%—25; אחוז ניכר — במקצועות החפשים (12%—10); האחוז של הפועלים העובדים עבודה גופנית הוא קטן מאוד ונמצא בתהליך מתמיד של ירידה; השאר עובדים בפקידות או מתפרנסים מהכנסות רכושם. ראוי לציין, שהעליה הכלכלית מתמדת והולכת, באופן שהשכבה של הבורגנות הגדולה, וביחוד של הבורגנות הבינונית, הולכת ומתרחבת.

טבלה 3

ערים שיש בהן יותר מ-10,000 יהודים במדינות א' וארצותיה (1950)

ערים	מספר היהודים	
	מספר מוחלט	% של האוכלוסיה הכללית
קאסאבלאנקה .	80,000	18.0
פס . .	38,000	13.0
מרקש . .	27,000	7.5
בסיה במארוקו	145,000	13.5
אלג'יר .	35,000	12.0
אוראן . .	23,000	9.8
קונסטאנטין .	17,000	19.0
בסיה באלג'יר	75,000	12.0
תוניס . .	50,000	20.8
יהאנסבורג .	55,000	15.7
קיפטאן . .	22,000	16.0
בסיה בא' הדרומית	77,000	15.8
אדיס אביבה .	20,000	14.0
(חבש) .		
אלכסנדריה	22,000	3.6
קאהיר . .	20,000	1.7
בסיה במצרים	42,000	2.4

טבלה 3. שמראה את מספר היהודים בערים הגדולות בארצות מגוריהם. עשויה לשמש הדגמת-לוואי להסברתם של קווי-האופי הדמוגרפיים של יהודי א'. 93% מכל יהודי

טבלה 2

החלוקה של האוכלוסיה היהודית ביבשת א' לפי המדינות והארצות (1952—1940)

מדינות וארצות	1940		1952	
	מספר מוחלט	% של האוכ' לוסיה הכללית	מספר מוחלט	% של האוכ' לוסיה הכללית
מארוקו ¹ .	200,000	2.8	190,000	2.4
אלג'יר . .	130,000	1.6	130,000	1.5
תוניסיה . .	85,000	2.7	90,000	2.3
א' הדרומית ²	98,000	4.5	110,000	4.2
מצרים . .	68,000	0.4	45,000	0.2
חבש . . .	40,000	0.3	25,000	0.3
לוב ³ . .	25,000	2.8	4,500	0.4
רדזיה הדרומית	2,250	0.5	4,500	1.0
רדזיה הצפונית	100	0.0	200	0.1
קונגו ⁴ . .	700	1.0	1,250	1.5
קניה . .	800	1.5	1,200	2.0
אריתריאה .	350	0.0	200	0.0
אוגאנדה . .	100	0.0	200	0.0
מוזמביק . .	100	0.0	150	0.0
אנגולה . .	500	0.0	150	0.0
שונית . .	500	0.0	650	0.0
יחד . .	651,400	0.4	603,000	0.4

- 1 כולל את מארוקו הספרדית וטאנג'יר.
- 2 האחוזים הם ביחס לאוכלוסיה הלבנה בלבד.
- 3 כולל את טריפולי וקירינאיקה.
- 4 בקונגו ובמושבות הנוכריות בטבלה נקבעו האחוזים ביחס לאוכלוסיה הלבנה.

בטבלה 2 ניתנת חלוקתם של יהודי א' לפי המדינות והארצות. אפשר לחלק את היהודים שבטבלה זו לשני איזורים שונים: (א) אלה שבארצות א' הצפונית (אלג'יר, תוניסיה, מארוקו, לוב, מצרים וחבש), שבצירופם הם מונים כ-475,000 נפש או 78.8% מכל יהודי יבשת א' ושכמעט כולם — פרט לקבוצות קטנות של יהודים צרפתיים באלג'יר ובתוניסיה ויהודים מארצות אירופה אחרות היושבים במצרים — שייכים לטיפוס המזרחי, הן מבחינה כלכלית והן מבחינה תרבותית. רמת-החיים שלהם היא נמוכה ביותר, המבנה החברותי-הכלכלי שלהם הוא כמותו של היהודים שבארצות המוסלמיות של אסיה. מועטים מאוד מהם עוסקים בחקלאות; גדולה ביותר היא השכבה של בני המעמד הזעיר-בורגני; חנוונים זעירים, רוכלים בכפרים ובעלי-מלאכה; שכבה גדולה למדי של פועלים בלתי-מקצועיים, שחיים מן היד אל הפה; ושכבה מצומצמת מאוד של בני המעמד הבינוני והמקצועות החפשיים. השכבה שלמעלה מן המעמד הבינוני מורכבת בכל מקום מיהודים שהיגרו מצרפת, מאנגליה ומאיטליה, בתוספת קטנה של יהודי אירופה המזרחית, בעיקר במצרים. שאליה היגרו יהודים מרוסיה בתחילת המאה ה-20.

גם כאן, כמו בארצות ערב האסייתיות, חזק באוכלוסיה הכללית תהליך ההתעוררות הלאומית, שבא בד בבד עם התעוררות חברותית. מתוך כך חוזרות כאן כמה מן התופעות, שהיו רווחות באירופה המזרחית: המונים של האוכלוסיה הערבית נדחקים לעבודה בעיר ומסיגים את גבולם של

הים, כגון בין מפרץ-סט. סבאסטיאן ומפרץ רץ-מוסל (Mossel-Bay) וממזרח לשפך נהר-סאנדי. בדרום-המזרח יש שפלות-הוף צרות. אל החוף יורדים שולי-הרמה המוגבהים במזרח ובדרום לא בשיפוע אחד אלא בשתיים-שלוש מדרגות; במערב רב אין מדרגות כלל. הגובה הממוצע של הרמה מרובה ביותר במזרח, וכמה שיאים כתנשאים כאן עד ל-3,300 מ', אבל שולי-המזרח נמוכים מאלה שבדרום. השיא שבדרום הוא 2,800 מ', שבמערב — 2,680 מ'; הנטיה הכללית של שיפוע הרמה היא ממזרח למערב. בפנים הרמה יש כמה אגנות; הגדול שבהם הוא אגן-קאלאהא-יי, שרק חלקו הדרומי נכלל בתחומה של אה"ד. מאגן זה זורם נהר-לימפופו מזרחה ועובר בשקעורית שבין הרמות שמצפון ומדרום לאוקיינוס ההודי; נהר

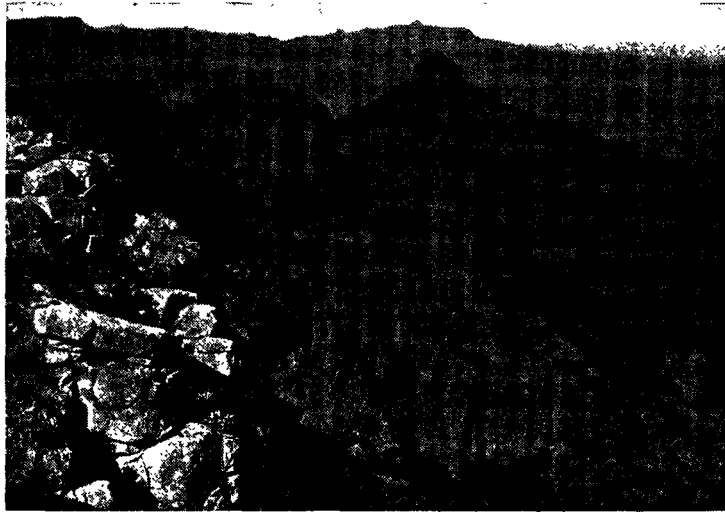

ספאנראו קופ. תמונה מ"עמק-השטח" (Valley of Desolation) במזרחו של הקארו הדרום, מצפון לנראה ריינס

זה משמש גבול בין אה"ד ורודזיה הדרומית. שקעורית-הלימפופו היא ארץ של גבעות, שמתרוממות עד 400 מ' מעל פני-הים. הרמה שמדרום לה עולה בהדרגה לשיאה שבבאסטולנד. השם הכולל של הרמה בתחומי אה"ד הוא פלט (באפריקאנס Veld — שדה), ורובה מישור עם רכסי הרים בודדים, שראשיהם הם כיפות מעוגלות. בצפון עד קר הרחוב 26° אין הפלט מתרומם למעלה מ-1,000 מ', חלקו המזרחי נקרא הפלט התחתון (Low Veld) והמערבי — פלט-השיחים (Bush Veld). מ- 26° עד 31° בערך משתרע הפלט העליון או הגבוה (High Veld), שגבהו הממוצע הוא כ-1,500 מ'. באסטולנד היא החלק הגבוה ביותר שברמה: בממוצע — למעלה מ-2,000 מ'.

מדרגות-המעפל מן הים אל הפלט הן צרות ותלולות ומבוותרות בשוליהן, ולצופה ממזרח הן נראות כהרים. צר ותלול ביותר הוא המעפל מן החוף לרמת-באסטו. השם הכולל של הרי-המעפל המזרחיים הוא דראקנסברג (הרי-הדראקונים); חלקם הדרומי, הגבוה ביותר, נקרא בפי הילידים קנאטלמבה. המבנה של אה"ד מדרום לקו-הרוחב 31° הוא מסובך מזה של אגפה הצפונית-מזרחית. להרי-המעפל בדרום אין שם אחיד, מאחר שהם מפורדים לקבוצות-קבוצות: במזרח נקראים הרים אלה בשם סטורמברג (הרי-הסערה), ובאמצע — סניו-ברג (Sneeuwberg, הרי-השלג, 2,500 מ'), במערב — ניאופלט (Nieuweveld). לרגלי שוליה-הטבלה נמצאות שתי מדרגות של רמות, שנפסקות זו מזו ע"י הרים. הגדולה שבהן היא הקארו הגדול (Karoo, בהוטנטוטית — ללא-מים, ע"ש יבש-הארץ) — טבלה מבוותרת, שגבהה בין 450 ו-750 מ', עם הרים ששרדו הודות לקשיות שכבותיהם גם לאחר שטושטשו שכבות-הטבלה שמסביב להם. מדרום לקארו הגדול נמצא טור של הרי-קמטים בשם סוארטברג (הרים שחורים, 2,325 מ'), ומדרום לטור — הקארו הקטן, הגבוה רק כ-300 מ'. גם מדרום לקארו הקטן נמצאים הרי-קמטים, לאנגה-ברג (הרים ארוכים, 1,710 מ'), שנהר גוריץ (Gouritz), היוצא מן הקארו הקטן, בוקע לו בתוכם דרך לים. המשכם של הרים אלה פונה צפונה עד נהר-אוליפאנטס. במפנה לצפון נמצא הוינטרברג (הרי-החורף, 2,080 מ'); הטור של קדר ברגה (הרי-הארוזים) מקביל לחוף המערבי.

מצרים מרוכזים בשתי הערים הראשיות; יותר מ-76% מיהודי מארקו יושבים בשלוש הערים שבארץ זו; בא' הדרומית — יושבים 70% מכל היהודים בשתי ערים, וכיו"ב. כיסוד עירוני תופסים אף בני השכבות היהודיות העניות ביותר שבארצות הערביות עמדות כלכליות, שעולות בחשיבותן על אלו של האוכלוסייה הערבית הכפרית. ואחוז האמידים, אע"פ שהוא קטן בין יהודי הארצות הערביות, הוא גבוה מזה שבאוכלוסייה המוסלמית.

יש הבדל ניכר בריבוי הטבעי של היהודים בשני האזורים הנזכרים. בין יהודי הארצות הערביות מגיע ריבוי זה עד 12—13 לאלף. הילודה היא גבוהה ביותר, אך אף תמותת התינוקות אינה קטנה. בין היהודים יוצאי אירופה הריבוי קטן מזה הרבה — הוא נמצא בתנודה בין 7—8 לאלף והוא מושג במידה הגונה ע"י התמותה הנמוכה המשמשת פיצוי למספר המועט של לידות.

י. לש.

אפריקה הדרומית, ברית (באנג' Union of South Africa; באפריקאנס Unie van Suid Afrika),

דומיניון בקהיליית-העמים הבריטית בדרומה של אפריקה. גבולותיה: ממערב ומדרום-מערב — האוקיינוס האטלנטי; מדרום ומדרום-מזרח — האוקיינוס ההודי; מצפון-מזרח — המושבה הפורטוגלית מוזמביק; מצפון — המושבות הבריטיות רודזיה הדרומית והצפונית והמושבה הפורטוגלית אנגולה. בתחומי הברית כלולה המובלעה של ארץ באסטו, שנמצאת בחסות בריטניה, וכן מקפת הברית מרוב צידיהן את ארצות סוואזי ובצ'ואנה, שאף הן ארצות-חסות בריטיות. — שטחה של אה"ד — 2,046,763 קמ"ר; מספר אוכלוסייה (1951) — 13.4 מיליון.

המבנה אה"ד היא חלק מטבלת-רמה מורמת בשוליה עם שפלת-הוף צרה בלת-רצועה לרגליה. אורך קו-החוף של אה"ד הוא כ-4,150 ק"מ, ובו רק מפרצים מועטים ופעוטים ורק נמלים אחדים מוגנים מפני סערות-הים. שפלות-החוף ברובן אינן רחבות מ-15 ק"מ; רק בפינה הדרומית-מערבית מתרחבת השפלה עד 80 ק"מ ובמידה מרובה יותר במקצת — בחוף הצפוני-מזרחי. בדרום מגעת הרמה בכמה מקומות עד

דומים לאלה שבסינקלינה הטרם-דוונית; שטח זה הורם והוקמט בסוף הפאלאוזואיקון. בפרמיון ובטריאס הושקעו משקעים יבשתיים בשטח הנרחב של הקארו הגדול והקארו העליון, בדרומו של הפלט העליון וברובה של נאטאל. בקארו אין מאובנים, מאחר שהים לא כיסה אותו מעולם ולא שקעו בו שבלולים, והוא מורכב ברובו מאבני-חול, שנצטברו במדבר, ומחור וטיט. בשכבות-הפרמיון מצויות הצטברויות של חצץ וחול, שהן טיפוסיות למשקע של קרחונים: קרחון גדול כיסה באותה תקופה את רובה של אה"ד. בתקופת התהוותן של שכבות-הקארו פרצו לבות מתוך סדקים ארוכים ונתפשו על-פני שטחים נרחבים, ואבני-הפרץ הקשות, שיותר מסלעים אחרים הן מחזיקות מעמד בפני ההתקפה של כוחות-חוף, בולטות עד היום מעל לטבלה. ארץ-באסוטו, הגבוהה מכל ארצות אה"ד, בנויה באזאלטים ואבני-פרצים אחרות, ונד של אבני-פרצים נמשך משם עד נהר-לימפופו. בקרטיקון שקעה אה"ד בקצה הדרומי והמזרחי בים. מהצפת הים הקרטיקוני נשארו שרידים ממזרח לנד ובסינקלינות של הקמטים שמסוף הפאלאוזואיקון; את שאר השכבות הקרטי-קוניות שהיו בסינקלינות-הקמטים גרפה הארזויה, חול רבי-עוני מכסה שטחים נרחבים בקאלאהארי ובשפלת-החוף המזרחית. סחף אלובי-אלי נמצא רק בשטחים קטנים בשפכי-הנהרות ובביצות שבפנים.

הידרוגראפיה. אה"ד מתחלקת לשני גלילות-מים גדולים: של האוקיינוס האטלנטי במערב ובדרום-המערב ושל האוקיינוס ההודי במזרח ובדרום-המזרח; כמה גלילות קטנים הם ללא מוצא לים. גליל המים היורדים לאוקיינוס האטלנטי רחב הרבה מגליל האוקיינוס ההודי, מפני שהטבלה המורמת נוטה למזרח יותר מלמערב, וכן מפני ההתחלקות הבלתי-שווה של משקעי-האוויר בין המזרח ובין המערב. שולי-הרמה המורמים מכריחים את זרמי-המים שבפנים הרמה להתחבר לנהרות או לנחלי-אכזב גדולים, שמסוגלים להבקיע להם אפיק בשוליים ולהגיע לשפלת-החוף. רוב הנחלים והנהרות המגיעים לים באים מפאתי-הטבלה התיצונות — "נהרות-פאה" או "נחלי-פאה". נהרות גדולים, שבאים מפנים הארץ ומושכים מים כל ימות-השנה, הם: הלימפופו (ע"ע), היורד לאוקיינוס ההודי, והאוראנג', היורד לאוקיינוס האטלנטי. הראשון מוצאו מקצה הפלט העליון, ובתחילת-דרכו הוא נקרא נהר-התנין, שעליו הוקם סכר-הארטבסטפורט (Hartebeestport) — מקה-מים להשקאתם של שטחים נרחבים. הלימפופו מקיף את הפלט התחתון בקשת קמורה כלפי צפון ונשפך לים במוזאמביק. האוראנג' יורד מרמת-באסוטו ועובר בשטחים זקוקים להשקאה, אבל עומק-אפיקו אינו מאפשר שימוש במימיו אלא על-ידי הקואות המים בסכרים. תכניות של מפעלי-השקאה מסוג זה מוצאות לפועל על נהר-אוראנג' ופלגיו, אולם גם כשיושלמו מפעלים אלה לא יהא בכוחם לספק מים אלא לאחוז קטן משטח הטבלה. הגדול בפלגיה-האוראנג' הוא הוואל (Vaal), שם שובנו הוא "דלוח" או "מרופש", וכינוי זה הולם את כל פלגיו של האוראנג', שמימיהם מסיעים כמות מרובה של סחף וגורמים להצטברות של שרטונות-טיט באפיקו.

אה"ד מרבה להשתמש במי-ההום, ויש מקומות שבהם נמצאו בבארות מים בשפע מרובה. בקורומאן, בדרומו של הקאלאהארי, נותנת באר אחת 18,200 מע"ק מים ביום.

א. י. בר.

האגף המערבי של טבלת-הרמה יורד תלול לשפלת-החוף בלא כל מדרגות. המעלה התלול מצד הים מבוותר לגבעות ע"י עמקי-נחלים מרובים, ושפלת-החוף כאן היא צרה ביותר. השפלה ביחד עם רצועת-הגבעות (שגבהן אינו מגיע אלא למאות מ' אחדות בלבד) בחבל הרחב שבין הנהרות אוראנג' וקונגה נקראת נאמיב. הנאמיב הוא מן המדבריות היבשים ביותר בעולם. גם באגף המזרחי וגם באגף המערבי של טבלת אה"ד יש הבדלי-גובה גדולים בין החלקים השונים, ואפשר שאין זה מקרה שמיל הגלילות הגבוהים במזרח מצויים נמוך כים במערב, ולהפך: מול רמת-באסוטו, הגבוהה שברמות-המזרח, נמצאת הגדולה והנמוכה שבשקעויות של המערב, שבה זורם לאוקיינוס האטלנטי נהר אוראנג', היורד מרמת באסוטו; וכן נמצאת מול שקעויות-הלימפופו שבמזרח רמת דאמארה, שבה נמצא השיא של הרי-המערב, אומאטאקו (2,680 מ'). האגף המערבי של טבלת-הרמה מצוי טיין ב"הרי-איים" (Kopjes או Inselberge) — שרידים של הים, שבלטים מעל לרמת-המישור. על-פירוב עשויים הרי-האיים חומר שונה וקשה מזה של שכבות-הרמה שמסביבם, כגון גדים של אבני-פרץ קדומים או שרשים של הרי-געש, שחלקיהם העליונים נמחו במשך התקופות, שעברו משעת גמר פעילותם.

משוליה פנימה שופעת הטבלה לשני אגנות גדולים, שגבהם במרכזם הוא פחות מ-500 מ' מעל פני-הים; השם המשותף לשניהם הוא קאלאהארי. רק הדרומי שבאגנות אלה, הנמצא ברובו בגלילות האוראנג' והלימפופו, נכלל בתחומי אה"ד; הצפוני נמצא בצפון-אנה-לנד. גב, שנמשך לאורך קר-ההיפוף, מפריד בין שני האגנות. — השטחים החסרים מוצא לים הם קטנים-ביחס. יש נחלי-אכזב וימות, שמימיהם מגיעים בכל עונת-גשם לנהר שיש לו מוצא לים, ויש שמגי-עים לים רק בשנים גשומות ביותר. המלחות מועטות וברובן הן קטנות. הגדולה שבמלחות בתחום אה"ד היא אטושה בארץ-אמבו שבצפון-המערב. שטחים רחבים בלב האגנות מכוסים חול. — שטח הטבלה שמצפון לקארו הגדול וממערב לפלט העליון שונה בכל מראה-נופו מאגנות-הקאלאהארי ומהווה חבל טבעי בפני עצמו — הקארו העליון; גבהו 900 עד 1,200 מ'.

אה"ד היא חלק של יבשת גונדוניה (ע"ע) הארכאית והפאלאוזואית. מצפון לקארו הגדול לא חלו בה תמורות גדולות מן הדון ואילך, פרט לאלו שנגרמו על-ידי פעולות-הארזויה. השכבות הוקמטו בארכאיקון, אבל ההרים כבר נמחו קודם הדון והשטח היה לפנפלין (כמעט-מישור). בכמה מקומות, ביחוד במערב, פגעה פעולת-הסחף בשכבות כמעט זקופות, ומשכבותיהן הקשות ביותר שרדו הרים בודדים שמתרוממים מעל למישור. שכבות-יסוד ארכאיות, גראניטים, גניסים וצפחות גבישיות — מצויות במערב בשולי האגנות ובפלט התחתון המזרחי. רוחות יותר שכבות פאלאוזואיות שנערמו על פני סינקלינה שטוחה של ההקמטה הארכאית בים או ביבשת: חצץ, חול ואבק, שנתלכדו לקונגלומראטים או אבן-חול קשה וצפחות קווארציות. לשכבות הטרם-דווניות שייכת מערכת השכבות של ויטוטרזראנד, טור-הרים בקירבת יוהאנסבורג, שארפו כ-90 ק"מ ושבנו נמצאים מכתות-הזהב העשירים שבעולם. גם היהלומים והפחם של אה"ד נמצאים בפאלאוזואיקון הטרם-דוונני. בדרך-היה השטח שמד-רם לקארו הגדול סינקלינה שטוחה, והושקעו בה משקעים

ניגודי-טמפרטורה עצומים אף מאלה מצויים בקלאהארי, ככל מדבר. ד. א.

ה צומח. אה"ד שוכנת באיזור האקלימי הממוזג-החם. אע"פ שמידת-גשמייה היא מוגבלת בדרך-כלל, היא מאכלסת אחת מן הצמחיות העשירות ביותר בעולם. מספרם של מיני-צמחיה עולה על 12 אלף, והרבה מהם הם אנדמיים לארץ זו. מפני האופי המיוחד של צמחייתה נחשבת ארץ-הכף לממלכת-צמחים מיוחדת, דוגמת הממלכה האוסטרלית, וכד'. גם טיפוסי-הצומח מרובים-ביחס באה"ד. אמנם יערות-הגשם המשוונים אינם מצויים כאן כלל, אך היער במזרח, וביחוד בנאטאל, מכיל עוד הרבה יסודות טרופיים. בין השאר מופיעים בו מינים של הסוג *Ficus*, התמר *Phoenix reclinata*, הדום *Hyphaene crinita*, מיני *Com. Strelitzia*, *Sizygium*, *Albizia*, *Strychnos*, *bretum*, ועוד. בעמקים ובקרבת נהרות מצויים גם שרכי-עץ מסוגים של *Hemitelia*, *Cyathea*, ועוד. מן הסחלביים האפייטיים מצויים מינים של *Angraecum* ו *Polystachia*; מן הציקסיים — הסוגים *Encephalartos* ו *Stangeria*; מעצי-המחט — הסוגים *Podocarpus* ו *Callitris*. חלקים גדולים ביותר של אה"ד במזרח, בצפון ובמרכז הם שטחי סאוואנות וערבות. בבאסוטולאנד, במדינת-אוראנג' ובטראנסוואל הדרומית מורכבת הסאוואנה מדגניים — שהם מצויים כאן הסוגים אצבען (*Digitaria*), *Themeda*, זקן (*Andropogon*), דוחן (*Panicum*), *Anthesteria*, ועוד — ומהרבה צמחים עשבוניים אחרים. בין העשבים פזורים שי-חיים או עצים. הגדלים בקבוצות או ביחידות, כגון מיני שיטה, *Ehretia*, שיוף, ועוד.

שטחים עצומים מכוסים בפורמאציה של שיחים סבוכים (*bush*) ובה מופיעים בין השאר ה *אֶדְנִסוֹנְיָה*, ע"ע), מין המאהאגוני *Azalia quanzensis*, *Capaifera mopane*, ומיני שיטה, ביחוד *Acacia giraffae*. בין העצים והשיחים מצויים לרוב גם דגניים גבוהי-קומה: חילף (*Eragrostis*), מלענן (*Aristida*), זיפנוצה (*Pennisetum*), ועוד.

צומח מיוחד ואפייני ביותר לאה"ד הוא החורש והבתה ירוקיה-העד, שבפרצופם, אף אם לא בהרכבם, הם דומים מאוד לאלה של האיזור היס-תיכוני. הם רווחים ביחוד בדרום-מערב של מחוז-הכף והם מורכבים בעיקר מצמחים ממש-פחות הפרוטאיים (*Proteaceae*), האבן-שיים (*Ericaceae*), ה *רֶסְטִינְיָה* (*Restionaceae*), המתנגיים (*Thymelacaceae*), ועוד. ארץ-הכף נודעת גם בשפע של מיני-צמחים אחרים יפי-פריהם, שהרבה מהם נמנים כיום עם צמחי-הנוי של העולם, כגון מינים וסוגים מרובים של משפחת האירויסיים (*Watsonia*, *Amaryllis bella*, *Gладиолус*, *Ixia*, *Aristea*), המין *Amargosa*, מיני *Pelargonium* (כ-200 מינים), מאות מינים של הסוג אהל (*Mesembryanthemum*) וקרובי, מיני חמצין *Aga-*, *Stapelia*, (*Asparagus*), *Lobelia*, אספרג (*Oxalis*), *Drosena*, *Kleinia*, *Cerbera*, *Crassula*, *Gazania*, *panthus* ועוד רבים — לא פחות מ-350 מינים של האברש (*Erica*) ולא פחות מ-250 מינים של פרוטאיים, שביניהם בולט ביחוד עץ-הכסף (*Leucodendron argenteum*).

בשטחי-המדבר והערבה של הקארו הקטן והגדול, המש-תרעים מצפון למחוז-הכף, מצוי צומח של שיחים ובני-שיח קוצניים או זעירי-עלים או בשרניים. בין שיחי אטד (*Lycium*) ושיחים ממשפחת הזונגיים (*Zygophyllaceae*) ואחרים

ה א ק ל י ם. אה"ד היא ברובה הגדול ארץ חרבה או תת-חרבה, אבל מפמה סיבות אין היובש קיצוני בה כמו באותו איזור-רוחב שמצפון לקו-המשווה: אה"ד אינה רחבה כאפריקה הצפונית ואינה חסומה בפני השפעת האוקיינוס מצד מזרח, שממנו באים גשמים מרובים באיזור-רוחב אלה. לאורך החוף המערבי עובר זרם-בנגלה הקר; לפיכך אין לחות מרובה מגעת ליבשת עם הרוח הנושב מצד האוקיינוס האטלנטי. בחוף המזרחי שולט זרם-מוזאמביק החם, והררי-חות העוברות עליו קולטות לחות מרובה ופולטות אותה ביבשת. בעיקר ברמה המזרחית, פחות מזה במערבית, ובמידה מועטת באגנות שבפנים. מערכת הרוחות במזרח היא מונית-סונית, כמו באסיה הדרומית-מזרחית (ע"ע מונסון). בקיץ (הדרומי) משתרע מינימום בארומטרי על פני שטח רחב באפריקה שמדרום לקו-המשווה והוא מושך רוחות לא רק מן האוקיינוס ההודי אלא אף מן המאפסימום הבארומטרי (החרפי) הרחב שבאסיה. רוחות אלה מביאים גשמים לכל שטחי אה"ד, חוץ מלשפלת דרום-המערב והמערב ושטחי-הרמה הסמוכים לה. בחורף הדרומי קיים מאפסימום בארו-מטרי בשטח מצומצם של אפריקה שמדרום לקו-המשווה, וממנו זורמות רוחות ביחוד למזרח ולדרום-המזרח, שממעטות את המשקעים. הניגוד העצום בין המערב ובין המזרח בולט מתוך השוואה בין פורט נולות שבחוף המערבי (משקעים שנתיים 66 ס"מ) ובין דר'בן שבחוף המזרחי (משקעים שנתיים 105 ס"מ) — שתי ערים, שהן שוכנות כמעט ברוחב גאוגרפי אחד. במערב מאפשרים הגשמים הקלאות רק מדרום למעלת-הרוחב 32°; מצפון לקו זה השפלה והגבעות הן מדבר; בדרום (ברמה) מספיקים הגשמים לגידול-מקנה אפסטנסיווי מאוד, ובצפון — גם לחקלאות. גם הניגודים בטמפרטורה בין חופי המערב והמזרח מודגמים בהשוואה בין פורט נולות ובין דר'בן: הממוצע השנתי של הטמפרטורה במערב הוא 14.1°, במזרח — 21.7°; הממוצע של החודש החם ביותר (יאנואר) הוא במערב — 15.5° ובמזרח — 25°; של החודש הקר ביותר (אוגוסט) — 12° במערב ו-18.3° במזרח. כמו-כן יש ניגוד בין המזרח והמערב מבחינת עונות-הגשמים: במזרח יורדים הגשמים מספטמבר עד אפריל, עם מאפסימום במארס ונובמבר; במערב הם יורדים מאפריל עד ספטמבר, עם מאפסימום במאי. עם הריחוק מפורט-נולות וההתקרבות לדר'בן בפנים-היבשת גדל החום הממוצע, גם השנתי וגם זה של החדשים הקיצונים, פוחתים גשמי-החורף ומתרכבים גשמי-הקיץ. במערב גדולות התנודות במידת-הגשמים משנה לשנה: הממוצע השנתי של וינד-הוק ברמת-דאמארה, בגובה של 1,700 מ', הוא כ-380 מ"מ; אבל יש שנים, שבהן מגעת כמות-הגשמים עד 800 מ"מ ויש שבהן היא פחותה אף מ-200 מ"מ. בתחנת האזור (*Hasuur*), בדרום-מזרחה של אפריקה הדרומית-מערבית, ירדו ב-1907 652 מ"מ וב-1908 רק 9 מ"מ של גשם. חדשים ללא גשם אין באה"ד (חוץ מבפנים-קאלאהארי). השפעתן של הרוחות הממונות את החום חזקה הרבה יותר במזרח ממערב. תחום הקיפאון החרפי מקיף כמעט את כל רמת-הטבלה ולפעמים הוא מתפשט אף על חלקים של שפלת-החוף, כגון על אלה שמזרח לקיפאון. השטח שאין בו קיפאון כלל, הוא רחב במזרח ממערב; ברמה המערבית מצויות טמפרטורות של 10°- בגובה של 1,500 מ' אף מצפון לקו-ההיפוך, אולם אחר ליל-קיפאון עלול לבוא יום עם מאפסימום שלמעלה מ-20°.



נוף בפארקסוונר באפריקה הדרומית. עדר אנטילופות וזברות על המעיין

האירופי. חיות הרבה, שהיו אפייניות לאה"ד, נעלמו או כמעט נעלמו מאז בא לכאן האדם הלבן. הקואגה (מין זברה, *Hippotigris quagga*) הושמדה כליל בשנות 1860—1873; זברת-ההרים (*Equus zebra zebra*), שמספרה היה גדול מאוד, הולכת ונעלמת אף היא, ומשערים שכיום לא נשאר ממין זה יותר מ-100 ראשים באיזור-הכף. רק בשטחים המד-בריים או באיזורים נגועי-מאלאריה נשתמרה פאונה טבעית ועשירה, וכן נשתמרו בע"ח מרובים בפארק הלאומי ע"ש קרוגר (Kruger National Park), כגון הגיראסה, שנעלמה משאר שטחי אה"ד, והפיל.

האריה מצוי רק במידה מועטת ביותר בארץ-הזולו ובטראנסוואל, וגם הלאופארד (*Felis pardus*) הוא נדיר; הצבוע החום (*Hyena brunnea*) אף הוא מתמעט והולך; לעומת זה עדיין מרובים מיני תוללים ותנים. הקרנף השחור (*Diceros bicornis*) ושרידי הקרנף הלבן (*Ceratotherium simum*) נמצאים בנאטאל.

הבהמות של איזור-הכף (*Hippopotamus amphibius*)

מצויים כאן מינים מרובים של אָהל וצמחים בשרניים אחרים. ממשפחת הטבוריתיים (*Crassulaceae*) מרובים כאן המינים של הסוגים *Cotyledon*, *Crassula*, ועוד, וכן מצויים כאן מיני אָלוי (*Aloe*) וחלבולוב (*Euphorbia*) בשרניים.

מדבר קאלאהארי, שמשתרע בצפונה של אה"ד, מכוסה ברובו סאוואנות מעין אלו של אפריקה המרכזית; רק חלקיו המערביים הם מדבריות של סלעים וחולות. בין השאר מצויים כאן מיני חלבולוב ואָלוי בשרניים, פלרגוניות בשרניות, ה-*Sarcocaulon* והשיח הבשרני ממשפחת הדלועיים *Acanto-sicyos horrida*, שהוא מחוסר עלים ונושא פירות קוצניים. אחד מן הצמחים המזורים ביותר הוא המין *Welwitschia mirabilis*, מחשושי-הזרע: צמח זה מאריך ימים ואינו מצמיח אלא שני עלים בלבד, שימי-חייהם כימי-הצמח.

מ. ז.

החי. מבחינה זואוגאוגראפית שייכת אה"ד לאיזור הא"ת יופי (ע"ע אפריקה; החי), אך תפוצתם ושכיחותם של בעח"ח בתיכה נשתנו במידה מרובה עם התפשטותו של הישוב



ערר יענים בערבחה-השיחים של אה"ד

מספרם של מיני החרקים מגיע ל 40,000. ביניהם טרמיטים מרובים ומיני אַנּוּפּלָס, מעבירי המאלריה.
ע. פ. ל.

האֹכְלוֹסִיָּה. החוקה, החוק, הנוהג והמפקד הרשמי מבחינים ארבע קבוצות גזעיות נפרדות בתוך תושבי אה"ד, שמנתה ב 1952 (ביחד עם א' הדרומית-מערבית) כ 13.4 מיליון (נפש: 1) ילידים (Natives); (2) צבעונים (Cape-Coloured); (3) אסייתים; (4) לבנים אירופיים. (1) הקבוצה הגדולה ביותר, שהיא הרוב המספרי המכריע באוכלוסייה כולה, היא קבוצת הילידים — 8.9 מיליון, שהם 66.4% מכלל-התושבים וכ 80% מן הלא-אירופים. היא מורכבת ברובה המכריע מכושי-באנטו, פרט לרובות אחדות של הוטנטוטים ובושמנים. הבאנטו (ע"ע אפריקה, אַתְנוֹגְרַאפִיָּה), שחדרו לאה"ד ב 300 השנים האחרונות מצפון-המזרח, מתחלקים לשתי קבוצות לשוניות עיקריות: סוטו-צ'ואנה — בארצות באסוטו ובצ'ואנה, במדינת-אוראנג, בטרנסוואל ובארץ-הכף המערבית; זולו-פְּסוּסָה — בארץ-הכף המזרחית, בנאטאל ובארץ-סוואזי. — ההוטנטוטים (ע"ע) והבושמנים (ע"ע) הם שרידי האוכלוסייה הקדומה של אה"ד, שנשתמרה רק במדבר-קאלאהארי ובא' הדרומית-מערבית.

(2) הצבעונים הם מעורבי-גזע, צאצאי אבות אירופיים ואמהות הוטנטוטיות. פוז שיות ומאלאיות, מן המאות ה 17 וה 18, כלומר מן הזמן שקדם להקמת החיץ הגזעי הביולוגי על-ידי הישוב הלבן. מספרם 1.4 מיליון, שהם 10.5% מכלל-התושבים. הם מרוכזים ביחוד בארץ-הכף — האיזור של ההתיישבות האירופית הקדומה ביותר. (3) האסייתים הם צאצאיהם של עבדים, שהובאו מאינדונזיה ומהודו במאה ה 18, ובמידה מרובה יותר — של פועלים שכירים ומגורים, שבאו מהודו במחצת השניה של

(capensis) נשמד כמעט כולו, אך התאו (Bubalus caffer) נשתמר בתוקף החוקים האוסרים לצוד בעל-חיים זה. מסידרת הצינורשניים (Tubilidentata) הנדירה, המיוחדת לחלקה הדרומי של יבשת-אפריקה, מצוי באה"ד "חזיר-האדמה" (Aardvark) או דוב-הנמלים הדרום-אפריקני (Orycteropus afer), הניזון מנמלים וטרמיטים. במישורים הנרחבים בעלי הקרקע הסלעית נשתמרו בהמוניהן האנטילופות, ביניהן ה (Antidorcas) Springbuck, המשמש סמל לאומי לאה"ד. כמרכן קיימים בהם כ 150 מינים של מכרסמים, ביניהם מיני ארנבות, דרבנים וסנאים. היען (Struthio camelus), הגדול בעופות הקיימים כיום בעולם, רווח באיזורי-הערבה של הארץ. מיני פנגווין (Spheniscus demersus) (Eudyptes chrysocome), שלפי מוצאם הם בעלי-חיים אנטארקטיים, נמצאים בחופי הכף ובאיים שמדרומו. מן הווחלים נמצאים באה"ד כ 300 מינים; ביניהם כ 125 נחשים. ידועים מאוד הם הנחש הארסי מאמבה (Dendraspis), שארכו מגיע 4.2 מ' / וכן פיתון-הסלעים וקוברת-הכף (Naja flava).

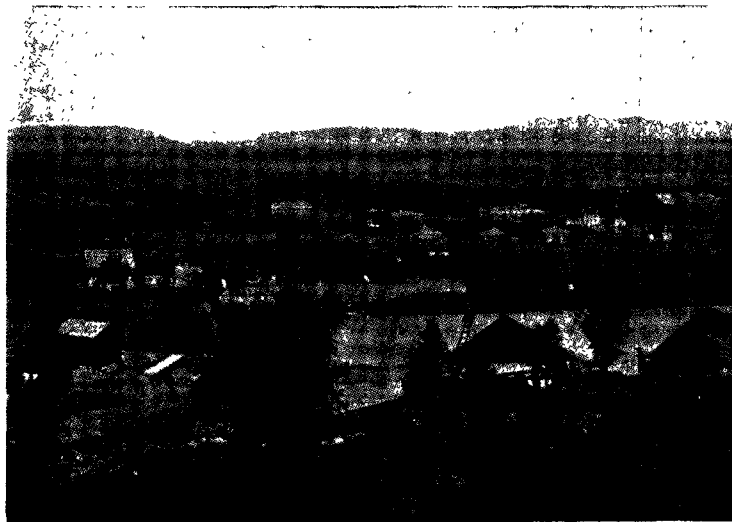

ישוב בורי במלם שבארץ-אוראנג' על נבול באסוטו-לאנד

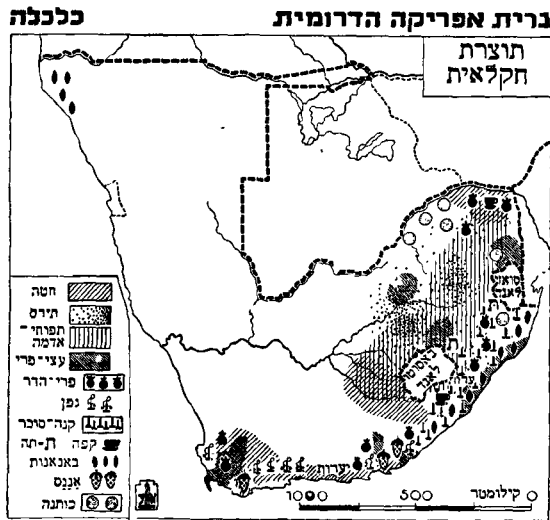

המאה ה-19. מספרם כ-370 אלף (2.7%), שמהם כ-290 אלף הם הודים. רובם יושב בנאטאל ומיעוטם בטראנסוואל ובארץ-הכף. (4) הישוב „הלבן“ האירופי, שהוא שליט באה״ד מבחינה פוליטית, כלכלית ותרבותית, מונה 2.7 מיליון נפש, שהם 20.4% מן האוכלוסייה. מיעוט זה מתחלק לשלוש חטיבות: אפריקנים (בורים), צאצאי המהגרים ההולאנדיים (בתערוך-בת של גרמנים וצרפתים) מן המאות ה-17 — ה-18 (כ-55%); בריטים — צאצאי מהגרים מן המאה ה-19 ותחילת המאה ה-20 (כ-40%); יהודים — צאצאי מהגרים ממזרח-אירופה מסוף המאה ה-19 ותחילת המאה ה-20 (כ-5%). בחלוקה המקורית של הישוב האירופי לדוברי-אפריקאנס דוברי-אנגלית נמנים היהודים עפ״ר על הקבוצה השנייה. — האירופים הם מיעוט בכל חלקי אה״ד; אף בטראנסוואל, שבה נמצא הריכוז הגדול ביותר שלהם, הם אך רבע מן האוכלוסייה.

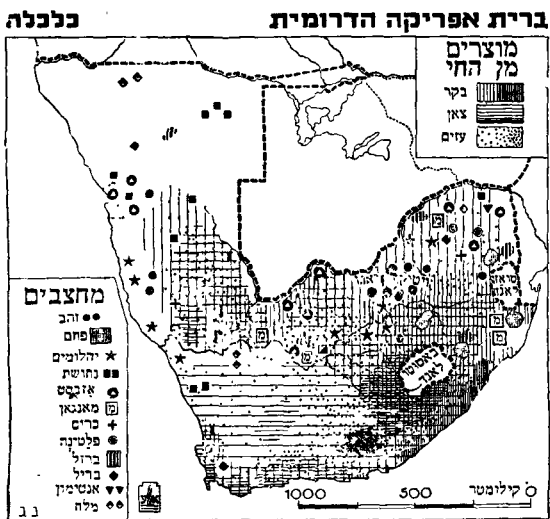

החלוקה הדתית ידועה ממפקד 1946, שבו נמנו (חוץ מאי-הדרומית-מערבית) 11.4 מיליון נפש — 2.4 מיליון אירופים ו-9 מיליון לא-אירופים. מן האירופים השתייכו כ-1.3 מיליון לכנסיית ההולאנדיז (הרפורמית), כ-400 אלף לכנסייה האנגליקאנית, כ-400 אלף לעדות פרוטסטנטיות אחרות, כ-100 אלף היו קאתולים וכ-100 אלף יהודים. מן הלא-אירופים השתייכו לכנסיית ההולאנדיז כ-400 אלף, לכנסייה האנגליקאנית כ-600 אלף, ללותראנית כ-400 אלף, לקאתולית כ-300 אלף, 1.3 מיליון לכיתות פרוטסטנטיות שונות, כ-1.1 מיליון לנכנסיות נוצריות נפרדות של הילידים; כ-200 אלף היו הינדואים, כ-100 אלף מוסלמים; כל השאר — לכל הפחות 4½ מיליון — תוארו כ„מחוסרי-דת“, ז. א. עובדי-אלילים.

צנוע לארץ-מכרות חשובה, ובכלל זה לארץ הראשונה בעולם מבחינת עשרה בזהב וביהלומים. הצורך בעובדים מרובים במכרות העלה את שכר-העבודה לגובה, שהחלואות וגידול-המקנה לא יכלו לעמוד בו. לבנים ושחורים נטשו את החוות והכפרים וזרמו ליוהאנסבורג ולערים האחרות, שהוקמו על-יד ויטוטרוראנד. נאטאל, שישובה הלבן מבוסס על משקי-מטעים, הוכרחה להביא ידיים עובדות מהודו. בין המכרות המרוחקים מן הים ובין הנמלים נמתחה רשת של מסילות-ברזל. מלחמת-הבורים הפסיקה רק לזמן קצר את פריחתה הכלכלית של אה״ד; לאחר שנתאחדו הרפובליקות הבוריות עם המושבות הבריטיות חזר השיגשוג הכלכלי לארץ, ואה״ד התחילה קולטת עולים מאירופה וילידים מרובים מן הארצות השכנות. מלחמת-העולם I, שאה״ד השתתפה בה, והמחסור בסחורות ובספינות, שהורגש בשנים הראשונות לאחריה, גרמו לכך, שהכלכלה של אה״ד נתפתחה בכיוון של הספקה עצמית לא רק במה שנוגע לצרכי מזון, משקה ועישון, אלא אף במה שנוגע למוצריהן של תעשיות אחרות. הוקמו מפעלי השקאה והשמל גדולים ובתי-חרושת שונים, ובכללם גם בח״ר לייצור ברזל ופלדה. במלחמת-העולם II סיפקה אה״ד לבעלות-בריתה לא רק צמר ומזון, אלא אף ציוד מלחמתי. בכיוון האוטרכי מתקדמת הכלכלה של אה״ד גם כיום (1953): היא מספקת

צפיפות-האוכלוסייה שונה בחלקים השונים של אה״ד. היא תלויה לא רק בתנאי-האקלים, אלא גם במציאותם של מחצבים, ביותר זהב ויהלומים, שמכרותיהם גורמים לריכוז של עובדים מרובים בשטחים קטנים. הישוב הצפוף ביותר באה״ד הוא במחוז ויטוטרוראנד בטראנסוואל, שבו מצויים העשיריים שבמכרות-הזהב בעולם ובו נמצא הכרך הגדול יוהאנס-בורג, שמספר-תושביו הולך ומתקרב למיליון. מרכז שני של הצטופפות-האוכלוסייה היא הקרן הדרומית-מערבית של הברית, שבה נמצא הכרך השני בגודלו שבאה״ד — קיפטאון. הישוב הלבן מרובה ביותר בשטחים שאוכלוסייתם צפופה. אחוז הלבנים באוכלוסייה העירונית גדול פי 2½ מזה שבארץ-כלוסייה הכפרית; אעפ״כ האירופים הם כיום מיעוט אפילו בערים הגדולות. שנוסדו ויושבו מתחילה ע״י אירופים בלבד. א. י. בר.

הכלכלה. עד המחצה השנייה של המאה ה-19 היתה אה״ד ארץ חקלאית בלבד. המשק של האירופים, שנשען על עבודת-ילידים, היה מבוסס על מורע דגנים וגידול כרמי-גפנים ועצי-פרי מצד אחד ועל גידול-בהמות אפסטנסיווי מצד שני. עד פתיחתה של תעלת-סואץ (1869) היתה אספקתה של צידה לספינות בדרך הארוכה מאירופה להודו ולמזרח הרחוק אחד ממקורות-ההכנסה החשובים של המדינה. צמרם של כבשי-מריגו ושערן של עיזי-אנגורה (מוהאיר), שבהם השתמשה תעשיית-הטפטטיל הבריטית, היו עיקרו של היצוא של אה״ד. מפנה גמור בכלכלתה של אה״ד בא עם גילויים של שדות-יהלומים בקימברלי 1867, של עפרות-הזהב בייט-וויטוטרואנד 1885, ושל בצרים של נחושת, אנטיםון, מאגנאן, כרום, וכן של אובסט ושל פחם בתקופה מאוחרת יותר. בזמן קצר הפכה אה״ד מארץ של חקלאות וגידול-מקנה בקנה-מידה



מכרה יהלומים בקוליאנא שסמורה לפקטוריה, טראנסוואל

כיום לא נשארו ממנו אלא שטחים קטנים, בעלי חשיבות כלכלית, ממערב לפורט אליזבת; כאן נמצאים גם כמה מינים של עצים יקרים. בנאטאל ניטעה השיטה האוסטרלית השחורה בגבעות ובהרים (עד לגובה 1.800 מ') בשטח של 1.5 מיליון דונאם; קליפת-העץ מספקת טאנין לבורסקאות כסחורת-יצוא והעץ משמש לאדנים בשביל מסה"ב ובמכרות. אה"ד מגדלת גם טאבאק, שחלק ממנו מוצא לחוץ-לארץ, ובנאטאל מגדלים גם תה, שאינו מספק את כל צרכיה של אה"ד וגידולו אינו מתפשט; גם גידול-הכותנה לא הגיע לממדים חשובים בכלכלה של אה"ד.

גידול-מקנה. ב-1949 נמצאו כ-12¼ מיליון ראשי-בקר, 32 מיליון כבשים ו-5.5 מיליון עזים במשק החקלאי. על גידול הסוס, חוץ מבגלילות-הרים מועטים (כגון רמת או-ראנג'), מכבדות המחלות, שתוקפות באה"ד את הסוסים. עם התפתחותו של הישוב העירוני נתרבה ערכה של החלבנות: ב-1949 הוכנו 22 מיליון ק"ג של חמאה ו-8 מיליון ק"ג של גבינה, שהספיקו בקושי לתצרוכת הפנימית. גידול-הצאן מפיץ כ-120 אלף טון של צמר בשנה, והצמר הוא המוצר הראשון בחשיבות בייצור והסחורה השניה בחשיבות ביצוא של אה"ד. — החקלאות וגידול-המקנה עדיין הם תופסים את המי-קום הראשון בכלכלה של ארץ זו מבחינת חלקם בהכנסה הלאומית ומבחינת מספרם של המתפרנסים מהם.

כמעט את כל צרכי המזון והמשקה הדרושים לה וכמות המזונות שהיא מוציאה גדולה מזו שהיא מביאה. הגרעון במאזנה המסחרי של הארץ, שמן הרבע האחרון של המאה ה-19 הוא מתכסה במטבע-זהב, הולך ופוחת: 362 מיליון ל"ש ב-1948; 161 ב-1949; 62 ב-1950; 134 ב-1951.

החקלאות. אה"ד ברובה הגדול אינה ראויה לחקלאות-בעל אלא למרעה אפסטנסיווי בלבד. את המקום השני מבחינת השטח תופסים בה המדבריות, שאין בהם אלא מרעה עונתי דל, ואילו האדמה החקלאית תופסת בה רק את המקום השלישי. שטחי-חקלאות במלוא מובנה של המלה הם רק נאטאל, הרצועה המזרחית של ארץ-הכף, איזור צר שבין ההרים והים בדרום ואיזור רחב יותר בפינה הדרומית-מערבית עד נהר-אוליפאנטס. ארץ-אוראנג' היא ברובה ארץ-מקנה, וכוז היתה גם טראנסוואל קודם שנתגלו בה מכרות-הזהב. בא' הדרומית-מערבית, שהיא מדברית, מצויים רק שטחים מצומצמים הראויים לחקלאות. הצורך במים מרובים לצרכי-המכרות ובשביל הכרך הגדול ליהאנסבורג הביא לידי הקמתם של מפעלי-מים כבירים: הגדול שבהם — על נהר-ואל מדרום ליהאנסבורג — מספק כ-1.075 מיליון טון של מים לשנה והוא משמש גם לחקלאות; השני בגודלו — על נהר-קרודיל, מצפון-מערב לפרטוריה; מפעלים קטנים יותר הוקמו בעמקיהם של נהרות ואל והארץ מצפון-מערב לקימברלי ובעמק הנהרות סאנדי, אודטסהורן ואוליפאנטס.

את המקום הראשון בחקלאות תופס התירס, שהוא לחם של הילידים וגם מספוא-פיטום לבהמות. הוא רווח בכל הגליל לות שיש בהם חקלאות, וביחוד ב"משולש-התירס" — דרום-טראנסוואל וצפון ארץ-אוראנג' ודרום-נאטאל והקצה המזרחי של ארץ-הכף, ומחוץ לתחומה של ברית אה"ד — גם בבאסוטולנד. היבול ב-1948/9 היה כ-1.9 מיליון טון, שמהם באו יותר משלושה רבעים מחוות אירופיות. התירס הוא אחת מסחורות היצוא של אה"ד. את המקום השני תופסת החיטה (לחמם של האירופים), שהיא רווחת ביותר בקצה הדרומי-מערבי — שטח גידולה של החיטה משעה שהתחיל כאן הישוב הלבן; במשק-הילידים היא תופסת רק מקום מצומצם בלבד. יבולה ב-1948/9 במשק האירופי היה כ-½ מיליון טון. תפוקת החיטה והתירס קטנה הרבה אף במשק האירופי של אה"ד מן התפוקה הממוצעת שלהם באה"ב. חוץ מן התירס, שמוצאו מאמריקה, זורעים הילידים את הדוחן הכושי, הנפוץ בכל אפריקה. השוק הגדול לחלב ולמוצרי-חלב בכרכים גורם לגידולו של מספוא ירוק בשטחים נרחבים, בכמה מהם באמצעות השקאה. אה"ד מספקת את צרכיה בסופר מן החוות האירופיות בנאטאל, שבהן השטח הזרוע קנה-סופר הוא כ-1.37 מיליון דונאם והייצור הכללי של סופר מגיע ל-622 אלף טון (1950). בעודף מועט של הסופר משתמשים גם ליצוא, ביחוד בתערובת עם שימורי-פירות ומרקחות, וכן מוציאה נאטאל גם באנאנות ואנאנס. גידול-גפנים לענבי-מאכל ולצי-מוקים, וכן ליין ולמשקאות אחרים, הוא ענף ישן בחקלאות האירופית באה"ד, שנתרחב הרבה במאה ה-20. הכרמים מצ-ליחים ביותר בגליל של גשמי-החורף שבדרום-המערב ושטחם הוא למעלה מ-400 אלף דונאם. יצוא הצימוקים היה 0.83 מיל-יון ק"ג ב-1903/4 ו-7.85 מיליון ק"ג ב-1938/9. בדרום מגדלים עצי-פרי ים-תיכוניים, ובכללם פרי-הדר, לצרכי הארץ וליצוא, שהגיע ב-1950 ל-223 אלף טון (5.58 מיליון תיבות). — היער תפס בעבר שטח נרחב בהרים הגשקפים על-פני החוף, אך

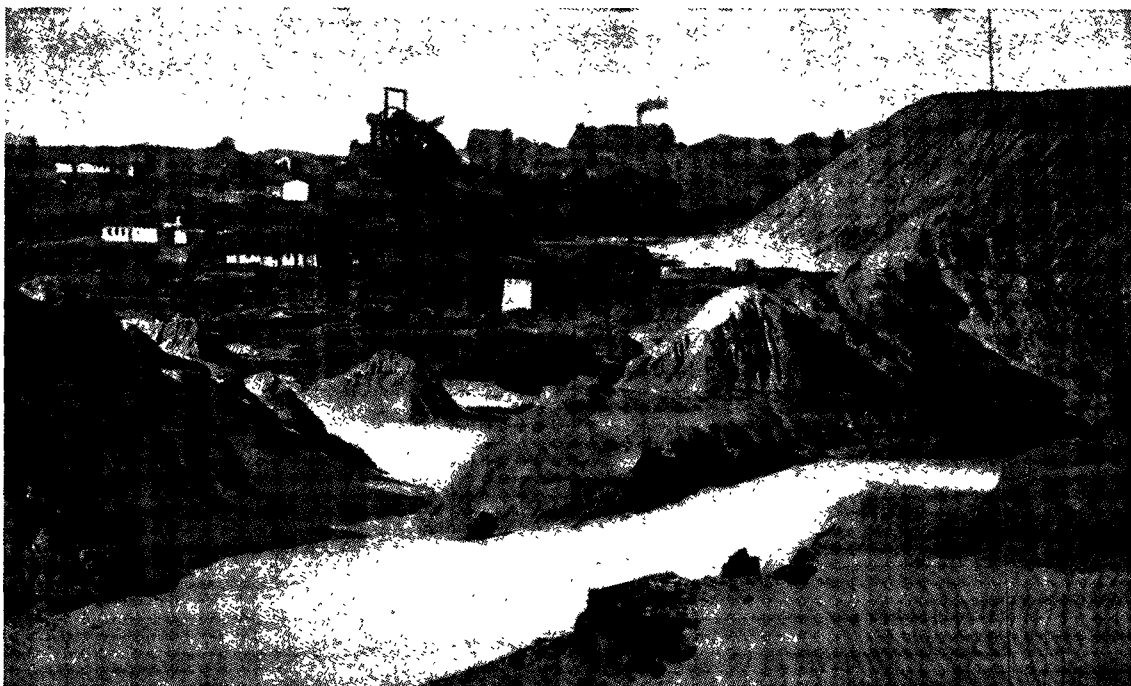

מכרה זהב בוויטוואטרבאנד. בחלק הקדמי — ערמות חול לאחר שהפיקו סתוכו נרנרייהוב

בחופי המערב והדרום ובאוקיינוס הפתוח ועל חופי האי טריסטאן דה קונייה שבלב האוקיינוס האטלנטי נתפתח בדור האחרון דיג, שמספק לא רק את צרכי הארץ אלא את תעשייה של שימורי-דיגים, שהיא מכוונת ליצוא. בכמה מן האיים הקטנים שמול החוף של א' הדרומית-מערבית מפיקים גואנו.

המכרות והתעשייה. תוצרת-המכרות תופסת את המקום הראשון בין סחורות היצוא, אם נכלול ביצוא גם את מט" בעות-הזהב המוצאות לכיסוי הגרעון במאזן המסחרי. תפוקתם של מכרות-הזהב (כ-1,000 ק"ג ליום) עולה בערכה על תפוקתם של כל שאר המכרות באה"ד, והיא מגעת לכדי מחצית תפוקת-הזהב העולמית. פְּרִי־ת־הזהב מרוכזת בידיהן של חברות גדולות מועטות, שמעסיקות כ-350—400 אלף עובדים, מהם כ-88% שחורים וכ-12% לבנים. לעומת זה פחתה בזמן האחרון תפוקת-היהלומים באה"ד, וכיום היא קטנה הרבה מזו של קונגו הבלגית. בשנים האחרונות הולכת וגדלה התפוקה של הפחם, הנחוש, הברזל, המאנגאן, הכרום, האַנְטִי־מוֹן והאַזְבֵּסֵט. תפוקתם של מכרות-הפחם משמשת לא רק לצרכי-הארץ ולציוודן של ספינות-חוף, שמבקרות בנמלי אה"ד, אלא אף ליצוא (בכמות קטנה). בדור האחרון נתפתחה

לוח ב
סחר-החוף

1951	1950	1949	
(ב מ ל י ו נ י ל י ש)			
469.90	307.40	314.58	יבוא .
335.55	245.00	153.62	יצוא .

מבחינת השווי תפסו את המקום הראשון ביבוא של 1949 המתכות ומוצריהן (110.3 מיליון ל"ש; 35%), את המקום השני — סחורות-טפסטייל (66 מיליון ל"ש; 21%), את השלישי — שמני-תעשייה, שעוות וצבעים (25.5 מיליון ל"ש; 8%), ואת הרביעי — מזונות (15.6 מיליון ל"ש; 5%). ביצוא תפס את המקום הראשון הזהב (כולל מטבעות), את השני צמר, את השלישי מזונות, את הרביעי יהלומים, ואת החמישי מוצרי עץ-השיטה. דרך אה"ד עובר גם כל סחר-החוף של ארצות-החסות הבריטיות: בצ'ואנאלנד, פאסווא-לנד וסוואזילנד, וברוב הסטאטיסטיקות הוא נכלל בסחורה של אה"ד. — בסחר-החוף של אה"ד תופסת את המקום הראשון ברטיניה, את השני שאר ארצות הברית-העמים הבריטי, ואת השלישי — אה"ב. אה"ד נכללת בגוש-השטרלינג והיא נהנית מן ההעדפות, שהארצות של גוש זה מזכות בהן זו את זו.

התחבורה והתנועה. הרוב של מסה"ב הממשלתיות הוא בידי הממשלה המרכזית, המפקחת גם על כ-1,000 ק"מ ממסה"ב הפרטיות, ובס"ה על 22,300 ק"מ של מס"ב. רשת מסה"ב באה"ד, שהיא צפופה ביותר בטרזאנסוואל הדרומית, בגליל-המכרות, בפינה הדרומית-מערבית של ארץ-הכף ובי-דרום-נאטאל, מתרחבת ומשתפרת, כן הולך ומתרבה מספרם

תפוקתם של המחצבים העיקריים באה"ד

לוח א

1950	1937	מוצר
364	351	זהב (באלפי ק"ג)
1,732	1,030	יהלומים (באלפי קאראט)
26,473	15,491	פחם (באלפי טון)
707	295	ברזל
316	269	מאנגאן
223	75	כרום

המושל הכללי, אך לכל פרובינציה ולטריטוריה יש מועצה מחוקקת נבחרת וממשלה משלה. הפארלאמנט, משרדי השלטון והשיפוט ומסודות-החינוך מאורגנים על בסיס של דולשוניות: הולאנדית-אפריקאנס ואנגלית הן לשונות רשמיות ושונות-זכויות. בדגלה-הברית משתלב היוניון-ג'ק בסמלי הרפובליקות הבוריות לשעבר.

התפתחות הישוב באה"ד (בלא א' הדרומית-מערבית)

שנה	ס"ה	אירופים	לא-אירופים
1904	5,175,824	1,116,806	4,059,018
1911	5,973,394	1,276,242	4,697,152
1921	6,923,580	1,519,488	5,409,092
1936	9,589,898	2,003,857	7,586,041
1946	11,413,349	2,375,690	9,045,659
1951	12,646,375	2,643,187	10,003,188

לפי מקור סטטיסטי אחר מנתה האוכלוסייה הלא-אירופית ב-1951 כ-10.3 מיליון נפש.

החלוקה המדינית והישובית של אה"ד

מדינה	שטח (קמ"ר)	אוכלוסייה (1951)*			
		אירופים		לא-אירופים	
		נפשות	%	נפשות	%
הפרובינציה של כף התקווה הטובה	717,839	935,674	21.2	3,464,108	78.8
הפרובינציה של נאטאל	91,899	274,468	11.4	2,102,415	88.6
הפרובינציה של טראנסוואל	286,053	1,205,458	25.1	3,472,640	74.9
המדינה החפשית של אוראנג'	128,580	927,587	22.1	775,702	77.9
הטריטוריה של א' הדרומית-מערבית	822,909	49,641	11.5	380,713	88.5
ברית א' הדרומית	2,046,763	2,692,828	20.5	10,195,578	79.5

* מאחר שחלקי-האוכלוסייה השונים נפקדו לחוד, אין התאמה בין המספרים שבפרטים ושככל.

ערים ראשיות: יוהאנסבורג, 821 אלף (360 אלף אירופים); קיפטאון, 572 אלף (אירופים ב-1946 — 214 אלף); דרבן, 475 אלף (אירופים ב-1948 — 128 אלף); פרטוריה, 283 אלף (אירופים ב-1946 — 126 אלף).

משפט. המשפט המקובל באה"ד נובע מן המשפט הרומי-הולאנדי, שהונהג בארץ זו ע"י המתיישבים ההולאנדיים. במשך הזמן הוכנסו שינויים מרובים במשפט זה ובזמן האחרון גם הושפע במידה מרובה מן המשפט האנגלי, שיטת-התקדימים שלו הוכנסה לאה"ד. בין השאר נתקבלו כאן שיטת-המושבעים האנגלית, המשפט הפלילי האנגלי, המשפט המסחרי האנגלי והשיטה האנגלית בחקירת-עדים. המשפט הדרום-אפריקני שונה מן האנגלי בדברים הבאים. בענייני מקרקעים קיימים באה"ד ספרי-אחוזה, שבהם צריכים להירשם החוזים הנוגעים להעברת בעלות הזכויות-קניין אחרות, ואין הקונה נחשב לבעל-הקרקע אלא אם כן נערך רישום זה. באה"ד קיימת שתופת-נכסים בין איש לאשתו, אלא אם כן הותנה בחוזה שקדם לנישואים ששותפות כוז

של העוסקים בבניין של מס"ב בין האירופים והילידים כאחד. בידי הממשלה מרוכזים גם השירותים של מכונות ציבוריות בקווים, שארבעם הכללי מגיע ל-40,000 ק"מ (1950). ב-1949 היו באה"ד 414,000 מכונות, כ-4,000 אוטובוסים וכ-110,000 מכונות-משא. — גמליה הגדולים של אה"ד הם: קיפטאון, פורט אליזבת, איסט לונדון ודרבן. ב-1949/50 עגנו בנמלים אלה 9,350 ספינות בעלות נפח כללי של 23,077,500 טון. — לדואר באה"ד כ-3,500 משרדים. מספר המנויים על הטלפון בארץ זו מגיע ל-415 אלף והם קשורים ל-1,811 מרכזיות. לאה"ד חיבור טלפוני ישיר עם בריטניה ועם אה"ב.

Office of Census and Statistics, Dpt. of the Interior, U. of S. A., *Industrial Annual* (1915/16); *Agricultural Annual* (1917/18); M. H. De Kock, *Economic Development in S. A.*, 1935; O. Letcher, *The Gold Mines of S. A.*, 1938; G. C. R. Bosman, *The Industrialisation of S. A.*, 1939; Office of the Geological Survey, Dpt. of Mines, U. of S. A., *The Mineral Resources of the U. of S. A.*, 1940; C. S. Richards, *The Iron and Steel Industry in S. A.*, 1941; M. Macrae, *Industry in S. A.*, 1942; C. W. B. Jeppe, *Gold Mining in S. A.*, 1949.

א. י. בר.

המבנה המדיני. — ברית אה"ד היא דומיניון בעל ממשל עצמי במסגרת קהילית-העמים הבריטית. כיום היא מורכבת מ-5 יחידות אוטונומיות: 4 פרובינציות (ע"פ חוקת Cape of Good Hope, Kaap-) (1909) — כף התקווה הטובה (Orange Free State, Oranje Vrystaat), והטריטוריה של א' הדרומית-מערבית (South-West Africa, Suidwes Afrika), שסופחה לאה"ד ב-1949 בניגוד להחלטות האו"ם וללא אישור בינלאומי.

בראש השלטון של מדינת-הברית עומד להלכה מושל כללי (Governor-General) מטעם המלך, אולם סמכויותיו הן בפועל מצומצמות מאוד. המשטר מיוסד על דמוקרטיה פארלאמנטארית של האוכלוסייה הלבנה מוצא אירופי. זכות-הבחירה (או זכות-המינוי) הפאסיווית לכל המוסדות הפארי-לאמנטאריים נתונה רק ללבנים. הפארלאמנט מורכב מסנאט ומבית-נבחרים. הסנאט הוא בן 48 חברים: 44 מייצגים את הלבנים (10 ממונים ע"י המושל הכללי, מהם 5 שנחשבים כמומחים לענייניהם של הלא-אירופים, 34 נבחרים ע"י מן-סדות השלטון המחוזיים — 8 מכל פרובינציה ו-21 מן הטריטוריה), 41 מייצגים את הילידים. בית-הנבחרים הוא בן 159 חברים; 156 נבחרים ע"י כל האוכלוסייה האירופית, איש ואשה, מבן 21 שנה ומעלה, ביחד עם האוכלוסייה הצבעונית של מחוז-הכף (55 מן הפך, 16 מנאטאל, 66 מטרנסוואל, 13 מאוראנג', 6 מן הטריטוריה); 3 לבנים נבחרים ע"י הילידים בכף. מושב הפארלאמנט הוא בקיפטאון. סמכויותיו של בית-הנבחרים, ביחוד בשטח התקציבי, מרובות מאלו של הסנאט. המושל הכללי ממנה את מנהיג הרוב הפארלאמנטארי כראש-ממשלה; הממשלה תלויה באמונו של הפארלאמנט. מושב-הממשלה הוא בפרטוריה. — לשם ייצוג ישיר של הילידים הוקמה ב-1936 מועצה מיוחדת (Natives Representative Council), שהיא מורכבת מ-6 פקידים, 4 חברים ממונים ע"י המושל הכללי ו-121 חברים נבחרים מן הילידים; סמכויותיה של מועצה זו מוגבלות לביקורת ולייעוץ בענייני-הילידים. הפרובינציות והטריטוריה נהנות ממידה רחבה של שלטון עצמי בכל ענייניהן הפנימיים. על כל אחת מן הפרובינציות וכן על הטריטוריה ממונה מנהל (Administrator) מטעם

בית-הספר; עליהם יש להוסיף מוסדות נכסיתיים ומיסוד-נריים. בדרך-כלל הולך ומתפשט החינוך גם באוכלוסיה הלא-אירופית, ומספר התלמידים הלא-אירופיים באה"ד כבר מגיע כיום ליותר מכפליים ממספר התלמידים האירופיים; אעפ"כ מוציאה הממשלה על החינוך האירופי סכום גדול יותר מעל החינוך של הילידים.

ב-1949/50 היו בכל תחומי אה"ד כ-2,900 בתי-ספר עממיים ותיכונים לאירופים ובהם כ-460 אלף תלמיד, וכ-6,900 בתי-ספר ללא-אירופים ובהם כמיליון תלמידים.

באה"ד קיימות 7 אוניברסיטות ובהן 20 אלף סטודנטים (1948).

ס פ ר ו ת. הסופר האנגלי החשוב הראשון, שקם לה לספרות של אה"ד, הוא הסקוטי תומאס פרינגל (Pringle; 1789—1834). אע"פ שבילה באה"ד רק 6 שנים, נדע פרינגל כמבשר השירה של ארץ זו, ופירוטו בא לו בעיקר משירו „הרחק במדבר” (Afar in the Desert), 1828. רושם מיוחד עשה גם סיפורו „על תקופת-מגורים באה"ד” (Narrative of a Residence in South Africa), 1835, שבו תיאר בציוריות מרובה את החיים בתקופה הקולוניאלית ואת נוף-המקום. בין המשוררים האנגליים הראשונים של אה"ד זכו לפירסום גם ג'ון פירבן (Fairbairn), בן-דורו של פרינגל, א. ב. וטרמיאן (Watermeyer) ואלפרד הנרי בל (Bell) השמות הידועים ביותר בין המספרים הראשונים. שקמו באה"ד, הם של שלוש נשים: אוליב שריינר (Schreiner), פולין סמית (Smith) ושרה גרטרוד מילין (Millin). אוליב שריינר היא מתבררת הרומן המפורסם ביותר בחלק עולם זה: The Story of an African Farm (סיפור על חווה אפרי-קאנית), 1883, שהוא כתוב ברוח טראגית ואירונית כאחת. הרומאניסטן החשוב ביותר בסוף המאה ה-19 היה סקאלי (W. C. Scully), שמתאר שטחים מרובים מחיי אה"ד הן בשירה והן בפרוזה; טובי שריו נדפסו בספרו Poems, 1892 ומבחר סיפוריו כלול בקבצים Kafir Stories, 1895 ו The White Hecatomb („הטבח הלבן”), 1897. פולין סמית תיארה ברגישות אימפרסיוניסטית את חייהם של פשוטי-העם בארץ זו בקבצי-הנובלות שלה The Little Karoo („איזור הקארו הקטן”), 1925, וPlatkops Children („ילדי פלאטקופ”), 1935, וברומאן The Beadle („שמש הכנסיה”), 1927. שרה גרטרוד מילין הצטיינה ברומאן הסוציולוגי והפסיכולוגי ואף נגעה בבעיות של בני נישואי-תערובת של לבנים ושחורים בספרה: God's Stepchildren, 1924 (עברית: „בנים חורגים לאלוהים”, תרג"ג). מן המשוררים בדור האחרון, שנתבלט במקוריותו הן בסיגנון והן בתוכן, הוא רוי קמבל (Campbell), שספרו Flaming Ter- rapin („צב-הים הלוהט”), 1924, משמש ביטוי ל„שאיפתו של הנוער המודרני להימלט מן התווה ובוהו הרוחני, שהוא נתון בו”. ב-1931 פירסם את The Georgiad, סאטירה על הספרות האנגלית של זמנו. משורר מסורתי יותר הוא ארתור שירלי קריפס (Arthur Shearly Cripps), שפעל כמיסיונר באה"ד ושנוסף על ספרי-השירים שכתב (Africa, 1939) חיבר גם סיפורים מצטיינים במעוף-דמיון. מבחר טוב של השירה האנגלית הדרום-אפריקאנית במאת-השנים האחרונה אנו מוצאים בנאנתולוגיה The Centenary Book of South African Verse („ספר יובל-המאה של השירה הדרום-אפריקאנית”), 1925, שערך פראנסיס קרי סליטר (Francis Carey)

לא תתקיים, בעוד שבאנגליה (בהתאם לחוק מ-1882 על דיני-הקניין של האשה הנשואה) כמעט אין הנישואים משפיעים על המעמד של רכוש הבעל או האשה. מתן מתנות מצד הבעל לאשה ולהפך אינו מותר אלא בתנאי שמתנות כאלו לא תפגענה בזכויותיהם של בעלי-החוב. ע"פ התקנות של המשפט הרומי-ההולאנדי בטלה ומבוטלת ערבות שניתנה ע"י האשה אלא אם כן ויתרה האשה חגיגית על הגנה זו, שהחוק נתון לה. בדיני-ירושה, אם אין צוואה, יורשים הילדים ושאר הצאצאים, וכשאינן צאצאים יורשים התורים או האחיים, האחיות וצאצאיהם. בן-הזוג מקבל את חציו של הרכוש המשותף לאחר פרעון החובות המגיעים לאחרים (אם היתה קיימת שותפות בין בני-הזוג). בענייני-חווים הולכת וגוברת באה"ד השפעתו של המשפט האנגלי ונחלשת השפעת עקרונותיו הישנים של המשפט הרומי-הולאנדי. מן המשפט האנגלי נקלטו חוקים מיוחדים על ענייני-ביטוח, דיני-שטרות, חברות בערבון מוגבל, זכויות מחברים וממציאים, ועוד. עפ"ר חל על החוזים החוק המקובל במקום שבו נערכו. במשפט הדרום-אפריקני לא נקלט העקרון האנגלי על צורך התמורה (consideration); ע"פ העקרונות של המשפט הרומי נדרש, במקום תמורה, שכוונתם של הצדדים תהא רצינית ונימוקם הגיוני. כשנערך חוזה בין בני-אדם מרובים, כל העומדים מצד אחד אחראים אחריות מלאה כלפי הצד השני, פרט למקרה שהדברים נקבעו קביעה אחרת. אין כוח החוזים יפה אם נערכו ע"פ טעות, מתוך אי ידיעת העובדות, מחמת אונס, במרמה, וכד'. חוזה שאי-אפשר לקיימו מחמת אונס בידי שמים רואים אותו כבטל ומבוטל, שלא כבמשפט האנגלי. בפרובינציות של טראנסוואל ונאטאל אפשר לבטל חוזה, שבו מכרו חפץ מסויים בפחות ממחצית ערכו או קנו חפץ במחיר העולה כפליים על שווי. המכירה במשפט של אה"ד אינה דומה ל„מכירה” לפי החוק האנגלי, אלא להסכמה למכור שבחוק זה; כלומר: ע"י חוזה-המכירה אין הקונה נעשה בעל-החפץ אלא בעל חוב כלפי המוכר. הבעלות נרכשת רק עם מסירת-החפץ, כשהמדובר הוא במיטלטלים, או ע"י רישום המכר, כשהמדובר הוא במקרקעים. כן נדרש תשלום של המחיר הממשי. בעניינים הנוגעים ליפוי-כוח נתקבלו רוב הכללים האנגליים. אם המורשה קורא בשם המרשה שלו, נחשב החוזה כאילו נערך רק בין המרשה ובין הצד השני בחוזה. אולם, לפעמים אין אחריותו של המורשה פחותה משהיתה אילו היה הוא עצמו בעל-החוזה, וכך הוא עפ"ר כשהוא מייצג שולח זר. כשאין המורשה קורא בשם שולחו, רשאי הצד השני לפנות או אל המורשה או אל שולחו.

R. W. Lee, *Introduction to Roman Dutch Law*, 2. ed., 1925; G. T. Morice, *English and Roman Dutch Law*; Howard, *Administration of Estates in South Africa*, 1921; G. Wilde-P. Mullin, *Mercantile Law of South Africa*, 1945¹¹

ג. ט.

ה ח י נ ו ך. באה"ד קיימות רשתות-חינוך עממית ותיכונית נפרדות לאירופים, לצבעונים, לאסייתים ולילידים. החינוך לילדי-האירופים ולחלק מילדי-הצבעונים הוא חובה וניתן ע"י בתי-ספר ממלכתיים או ע"י בתי-ספר ערתיים או פרטיים מופרים; בפועל הוא מקיף את כל ילדי-האירופים. מוסדות-החינוך הממלכתיים (של ממשלת-הברית או ממשלות-הפרו-בינציות) לילדי-הלא-אירופים מקיפים רק חלק מן הילדים בגיל

המרכזית של האנגלים באי סט. הלנה שבלב האוקיינוס האטלנטי הדרומי הקימו ההולאנדים את תחנתם בקצה הדרומי-מערבי של יבשת-אפריקה, לרגלי „הריהשולחן“ (Table Mountain).

ש ל ט ו ן ה ם א נ ד (1815—1652). התחנה ההולאנדית באה"ד נמצאה מתחילה ברשותה של „החברה ההולאנדית ההודית-מזרחית“, שלא היתה מעוניינת במקום זה אלא כבתחנת-ביניים ותחנת-דואר. רק ב1652 שיגרה הנהלת החברה לכף התקווה הטובה משלחת בת 70 איש בראשותו של הרופא הימי יאן ואן ריבק (Jan van Riebeeck). תפקיד המשלחת היה: ייסוד של ישוב קבוע בפף, כדי לחזק את הביטחון של תחנת-ביניים זו. המתישבים הראשונים נתקלו בקשיים גדולים: חיפוכים ביניהם ובין הילידים — הבוש-מנים הציידיים וההוטנטוטים מגדלי-הבקר; קדחת מחמת הביצה, שבקירבתה הוקמה ב1666 המצודה; סיכסוכים בין המתישבים ובין הנהלת החברה באמסטרדאם, שלא היתה מעוניינת אלא ברווחה ולא בהתפתחותה של התיישבות לאומית. שעלולה היתה להוציא את המתישבים מתחת פיקוחה של האדמיניסטרציה וגם לשמש גרם לחיפוכים עם הילידים. אולם למתיישבים, שנקראו בורגרים (ז. א. אורחים), עמד תומך בעל מרץ ויומה, והוא ואן ריבק עצמו: הוא שיגר משלחות לחקירת פנים-הארץ; ערך מפות; תמך בהקמת בית-הרושט לעישון-דגים; הכניס לתחום פעולתה של החברה ההולאנדית את כל השטח עד לרונדבוס (Rondebosch) — 10 ק"מ מדרום-מזרח לכף — ומנע ביקורים בכף מצד אנגלים, צרפתים ופורטוגיזים. תחומי-ההתיישבות נרחבו והלכו; הבורגרים הלכו אחר המרעה הטוב.

אחר שלום נימכן (1679; ע"ע) ערכה החברה נסיון-התיישבות רחב יותר, לשם הקטנת ההוצאות של חיל-המצב וכן לשם פיתוח השטחים הפורים. סימון ואן דר סטל (Stel), שנשלח לכאן כמושל (1679—1699), נתפרסם כ„המייסד השני של ההתיישבות בפף“. בתקופת-שלטונו חדרו ההולאנדים צפונה עד מכרות הנחושת של נאמאקוואלאנד (Namaqua-land) וקנו את נאטאל מן הילידים (1689). ואן דר סטל הביא לאה"ד מתיישבים הולאנדיים נוספים וגם מספר ניכר של מתיישבים גרמניים, ולאחר ביטול הצו של נאנט ב1685 (ע"ע הוגנוטים) באו לכאן גם כ200 משפחות של הוגנוטים, שפיתחו את היוגנטים. ההוגנוטים יושבו לא במרוכז, אלא פוזרו בתוך הישוב ההולאנדי ועד מהרה נתבוללו בו, ושני הקיבוצים בעירובם היוו את היסוד הבורי („בור“ — boer — בהולאנדית: איכר). במשך 50 השנים הראשונות לשלטון החברה בכף היגרו לכאן כ2,500 אירופים, שרק כמחציתם היו הולאנדים, אך אלה האחרונים הטביעו את חותמם על הישוב כולו.

הניגודים בין המתישבים ובין האדמיניסטרציה הלכו והחמירו, ביחוד בימי שלטונו של וילם אדריאן ואן דר סטל, בנו של המושל הקודם. תקופת כהונתו נסתמנה בהגברת הפיקוח על המתישבים ובגידול השחיתות מצד הפקידים. ב1707 הודח וילם אדריאן מכהונתו ועם זה הוחלט לאסור את ההגירה — כדי לגדור בעד גידול כוחם של המתישבים. החלטה זו הפסיקה את התפתחותה של אה"ד כארץ הולאנדיית והקלה את סיפוחה לאחר זמן לקיסרות הבריטית. עשר שנים לאחר שהוטל איסור כניסה על מהגרים מאירופה הוכרחה מועצת-המושבה לדון בשאלת התר-כניסה

— אף הוא משורר, שבספר-שיריו (Slater „עם כהי-העור“, 1935, תיאר את ההווי של שבט-הפסוסה. מן הסופרים החדשים יש להזכיר את אלן פִּיטוֹן (Alan Paton), שבספרו (Cry, the Beloved Country, 1948 (עב"ר רית: „זעקי, ארץ אהובה“, תשי"ב) הוא דן בבעיית היחסים בין הלבנים והכושים מתוך גילוי שני צדדיה של בעיה זו וברוח של אהדה לסבלותיהם ושאירותיהם של הכושים, וכן את אליזבת וֶבסטר (Webster), שספרה (Ceremony of Innocence (טכס של תמימות), 1949, זכה בפרס לרומאן הדרום-אפריקאני, ואת הרברט וֹטְקִינְז־פְּרִיצ־פּוֹרְד (Watkins-Pritchford), שספרו (In God's Good Time „כשתגיע השעה“, 1949, משקף את החיים באה"ד אגב תיאורן של תולדות משפחה אחת.

חלק חשוב מספרותה של אה"ד נכתב בלשון אפריקאנס (Afrikaans), ניב הולאנדי, שפותח על-ידי התושבים וסוגל לצרכי-ספרות. בלשון זו התחילו כותבים ב1860, אך דברי-ספרות בעלי-רמה נתפרסמו בה ביחוד אחר מלחמת-העולם הראשונה, בין הראשונים, שחיברו את יצירותיהם באפ-ריקאנס, היו לִיפּוֹלְט (C. L. Leipoldt), משורר ודראמא-טורג, שגילה ראשון את הכוחות הצפונים בלשון זו. סְלִירִס (J. F. E. Celliers), די טוֹיט (J. D. du Toit) וְוִיסֶר (A. G. Visser) הצטיינו ביחוד בשיריהם הליריים. הסופרים החשובים ביותר בפרוזה היו פִּינָאר (A. A. Pienaar), שנתפרסם בספרו על חייה-החיות, דה ואל (J. H. H. de Waal), שחיבר רומאנים היסטוריים, מאלְהֶרְבֶּה (D. F. Malherbe) וואן ברוֹגֶן (J. van Bruggen), שכתבו סיפורים מתיי-ההווה, ואן ברוֹגֶן הצטיין ביחוד בהבנה פסיכולוגית, שנתבטאה בכמה רומאנים רְאִלִיסְטִיִּים, שהמפורסם שבהם הוא „אֶמְפִּי“ (שמו של בן-איכרים מטומטם שהוא הגיבור הראשי בספר). יתכן שהסופר הפופולארי ביותר באפריקאנס הוא לְאֶנְגֶּהוֹפֶן (C. J. Langenhoven), שחיבר סיפורים וסקיצות ברוח סאטירית-הומוריסטית ונתן ביטוי לרגשותיהם של הבורים כלפי הורים מן האנגלים וההולאנדים כאחד. חלון לעומת ההווי הנפשית של הכפר קרע ברומאנים שלו כריסטיאן מ. ואן דֶן הֵיפֶר (van den Heever), שהוא גם משורר ומכהן כפרופסור לאפריקאנס באוניברסיטה של ויטוטרזוראנד. המפורסם בסיפוריו הוא סוֹמֶר („קִיץ“), 1935.

M. Nathan, *South African Literature*, 1925.

ח. ש.

היסטוריה. קרהחוף של אה"ד נתגלה ע"י הפורטוגיזים בשנות ה-80—90 של המאה ה-15, במסעותיהם להודו. אולם גילוי זה לא הביא לידי התנחלות, ואפילו לא לידי היאחזות בתחום זה. הפורטוגיזים רק נחתו בחופים ולא ניסו בשום מקום לחדור לפנים השטח, הנכלל כיום באה"ד, ובכלל לא גילו התעניינות מרובה בארץ זו. ב1510 הפקירו הפורטוגיזים אף את נקודת-האחיוה, שרכשו להם בכף התקווה הטובה, וכל האיזור נשאר כ100 שנה מחוץ לתחום ההתיישבות האירופית.

במאה ה-17 התחרו זו בזו שלוש מעצמות מערב-אירופיות על המונפולין על סחר-אסיה: פורטוגאל, הולאנד ואנגליה, וכל אחת מהן הקימה תחנת-ביניים מרכזית, שבה יוכלו ספניה, בדרכם למזרח הרחוק, להצטייד במי-שתייה טריים, כבשר טרי וביירות. בין תחנתם המרכזית של הפורטוגיזים בלורנסו מרקש (ע"ע) בחוף המזרחי של אפריקה ובין התחנה

לאנדית ההודית-מזרחית שוב לא היתה קיימת, וממשלת הולאנד החדשה ניהלה את העניינים במושבת-הכף במרץ וביעילות. בהשפעתה של המהפכה הצרפתית, התחילו ההולאנדים מכניסים שורה של תיקונים במושבה. עם חידוש המלחמה בין אנגליה וצרפת, חזרו האנגלים וכבשו את ארץ-הכף (1806) מידי השלטון ההולאנדי, בעל-בריתו של נאפוליון. בהתאם להחלטת קונגרס-וינה (1814–1815) נשארה לאנגליה הבעלות על ארץ-הכף ועל מושבות-הולאנד שבאמריקה הדרומית (גינאנה), שנכבשו על-ידי בריטניה ב-1796, תמורת תשלום של פיצויים להולאנד בסך 6 מיליון ל"ש, שעלו הוסיפה בריטניה הסכמה לסיפוחה של בלגיה לכתר ההולאנדי. ב-1830 הפסידה הולאנד את בלגיה בלא שקיבלה חזרה את מושבת-הכף. כך נותרש באה"ד גורם חדש: האימפריאליזם הבריטי, ותולדות אה"ד מקונגרס וינה עד היום הן בעיקרן תולדות הניגודים בין בריטניה ובין הבורים.

מיד לאחר מלחמת-נאפוליון הונהג במושבת-הכף שלטון אזרחי, שמתחילה נמסר לפקידות בריטית ממונה. ב-1828 הונהג חוק-הענשים הבריטי, אע"פ שבשיפוט האזרחי נשארה התחיקה הרומית-הולאנדית. הפקידות ההולאנדית הועירה, שהיו לה גם תפקידי-שיפוט, בוטלה, ובמקומה באו שופטים קבועים, שהרבה מהם לא שמעו הולאנדית. הממשלה ביטלה את ההשתתפות העממית בשלטון (פרט לשלטון המוניציפלי) — מה שהחליש עוד יותר את מעמדם של התושבים הוותיקים — ולעומת זה עודדה התיישבות בריטית באה"ד. ב-1820 הגיעו לכף כ-5,000 בריטים, שנתיישבו במחוז אלבאני שבסביבות פורט אליזבת וגרינאמזטאון. היתה זו ההגירה המאורגנת הראשונה לאזור זה מזמן שהופסקה ההגירה לכף ע"י ההולאנדים ב-1707. המתישבים הללו לא פוזרו בתוך הבורים, ועל כן לא נתבוללו בתוכם.

כל זה גרם לכך, שהבורים היו בלתי-מרוצים ביותר מן השלטון הבריטי; והעובדה, ששלטון זה עמד בכל תוקף על תשלומי-המיסים כסדרם, הגבירה אי-שביעת רצון זו. ביחוד היתה מרובה התמרמרותם של הבורים על מדיניותה של הממשלה כלפי הילידים והתנהגותם של המיסיונרים כלפיהם. מראשית שלטונם במושבת-הכף נתגלו הבריטים כמצדדים של הילידים בסיכסוכיהם של אלה האחרונים עם הבורים. השלטון הבריטי הקים יחידת-משטרה מבין הילידים, והמיסיונר הסקוטי פיליפ, שהיה בעל-השפעה בחוגי-הממשלה, אף הטיף לריכוזם של הילידים בנורוואטים, כדי להגן עליהם מפני הבורים וכדי להעלותם לדרגת-תרבות גבוהה יותר. מחשש קשיים בהשגת עבדים ומשרתים התנגדו הבורים לנורוואטים. שיחורור-העבדים בכל רחבי הקיסרות הבריטית ב-1833 גרם לחיפוכים נוספים בין הבורגרים ובין הממשלה. נתעוררו קשיים בקשר לקבלת פיצויים בעד העבדים המשוחררים, מכיוון שאף הפיצויים צריך היה לקבל בלונדון הרחוקה. כמרכן היו הבורים משוכנעים, שהממשלה אינה נלחמת במידה מספקת בחמסנים שבין הילידים.

בסוף 1834 עברו ה"כפאפירים" (כלומר, ה"כופרים", כינוי של שבטי-הבאנטו שקיבלו הבורים מן הערבים באפריקה המזרחית) את הגבול המזרחי של מושבת-הכף, רצחו איכרים הולאנדיים, שרפו את משקיהם ושדדו את בקרם. רק לאחר חצי שנה עלה בידי השלטונות לגרש את הפולשים ולהקים רשת של מישלטים בתחום-הטריטוריה של הכפאפירים, שסופח למושבת-הכף. מושלה-המושבה הכיר בתביעת-הפיצויים של

בלתי-אירופים לשם פתרון בעיית-העבודה. המיעוט תמך בעבודה עצמית של אירופים חפשים, שלשמה צריך היה לעודד את ההגירה מאירופה. הרוב הכריע לטובת הכנסתה של העבדות ה"צבעונית". החלטה זו גרמה לכך, שאה"ד נעשתה במוצת-הזמן זירת-ניגודים בין הגזע הלבן ובין הגזעים ה"צבעונים" של אפריקה ואסיה. האוכלוסיה של אה"ד נעשתה בעלת שתי דרגות: זו של האדונים האירופים, המביטים בבזו על כל עבודה, פרט לעבודת-מומחה, וזו של "חוטבי-עצים ושוואבי-מים", שבאו לא רק מילדי-המקום ומן האיוורים האפריקניים הסמוכים, אלא אף מאינדונזיה או מהודו. עובדה זו הכניסה תסכולת חדשה בבעיית-הגזעים, שהיתה מורכבת גם בלא זה.

שנות-שלטונו של המושל ריק טולבאג (Ryk Tulbagh), שנלחם בקורופציה הרשמית, היו תקופת-פריחה ליישוב (1751–1771). בימי יורשו, פלטינברג (Plettenberg), חזרו ונתרכו הקובלנות מצד הבורגרים על ניצולם ע"י החברה ועל שרירותם ושחיתותם של פקידיה.

ב-1795 גירשו המתיישבים מן הספר המזרחי את פקידי-החברה והכריזו על רפובליקה עצמאית בגראף ריינט (Graaf Reinet) ובסולנדאם (Swellendam). באותה תקופה כבר נתפשטה ההתיישבות האירופית עד נהר הדג הגדול (Great Fish River) ומערב-קארוו (Karoo) במזרח, עד נהר-אוראנג' בצפון-המערב ועד הרי גיאופלט (Nieuwveld) וסוורטברג (Zwartberg) בצפון. הישוב מנה כ-16,000 אירופים, שלרשותם עמדו 17,000 עבדים ומספר בלתי-ברור של בושמנים והוטנטוטים. הנאטוראליסטן השוודי תונברג (Thunberg), שביקר את הארץ באותו זמן, ציין את מושבותי-הכף כמושבה גדולה ופורחת, שמביאה למין האנושי כבוד יותר מכל כיבושי אלפסנדר הגדול ושחשיבותה בשביל הולאנד עולה על כל כיבושיה בכל חלקי העולם כולו.

בשלטון ההולאנדי באה"ד היה יסוד של חולשה. שגרם בסופו של דבר לכך שהולאנד איבדה נחלה זו. הממשלה המרכזית לא הרבתה להתעניין בעניינים הפנימיים של המושבה, שנחשבו כנוגעים לעסקיה הפרטיים של חברה כלכלית פרטית; ואילו המתיישבים עמדו בפני הבעיה הפוליטית-ממלכתית של הגנה מפני שבטי-הילידים המרובים מצד היבשה ומפני האימפריאליזם הבריטי מצד הים. הבורגרי הבורי היה רועה וצייד, אדוק בדתו ופשוט בהליכותיו. הבורים התנגדו להתערבותם של פקידים הולאנדיים בחייהם, ראו את עצמם כבלתי-תלויים, ועם זה דרשו מן הממשלה לסייע להם במלחמתם בשבטי-הספר. עם כל הניגודים בין הבורגרים ובין החברה ההולאנדית ההודית-מזרחית, לא היו הראשונים בדרך-כלל נוטים להתקוממות, ובהתמרדות בגראף ריינט ובסולנדאם היה משום יוצא מן הכלל.

השלטון האנגלי. העצמאות של הבורים באה"ד האריכה רק ימים ספורים. בספטמבר 1795 נכבש הכף על-ידי הבריטים, שהשתמשו באמשלה של הגנה על זכויות-שלטונו של בעל-בריתם הנסיד מאוראנג', שגורש מהולאנד על-ידי הרפובליקה הצרפתית ותומכיה מבין ההולאנדים. במלחמת הקואליציה ברפובליקה הצרפתית היה לאנגליה עניין אסי-טראטגי בדבר, שמושבת-הכף תהא ברשותה: חשוב היה לה, שעמדה זו בדרך להודו לא תיפול בידי האויב. בהתאם לשלום-אמין (1802) חזרה מושבת-הכף לרפובליקה הבאטא-וית, שהוקמה בהולאנד בחסותה של צרפת. החברה ההו-

גרים ליחס של השתעבדות מצד הילידים כלפי האיש הלבן. שונה מזה היה יחסם של שבטי-הבאנטו הלוחמים, שיצאו ממרכז-א' המזרחי למסעי כיבוש והתנחלות מן המאה ה-16 ואילך. הם נתחלקו לשלושה ראשים: המערביים חדרו לארץ-בצ'ואנה; הראש המרכזי — שבט הבארוטסה (Barotse) — נשאר בסביבות נהר-זאמבזי; הגל המזרחי — הפוטוטים (Xo-sas), הפאבדים (Pabdos), הטמבוואים (Tembus), ואחר־יהם הוולו (Zulu) והסוואזים (Swazis), הגיעו לצפון-נאטאל. בתחילת המאה ה-18 חצו הפוטוטים את נהר-קיי, וברבע האחרון של המאה ה-18 התפשטו באיזור של הרי-אמאטולה (Amatola). כאן נתקלו בהם חלוצי-הבורים, שחצו את נהר הדג הגדול.

ב-1800—1828 עמד בראש הוולו מנהיג בשם צ'אקה (Chaka). הוא הנהיג משמעת-ברזל והפך את פלוגותיו לכוח צבאי ניכר. בידיו נפלו כל ארץ-וולו ורובה של נאטאל. הוא הדף צפונה את השאנגאנים (Shangaans), שתקפו אחר-כך את ישובי הפורטוגזים במוזאמביק והתקדמו לעבר ימת-ניאסה. בפיקודו של אומסיליקאזי (Umsilikazi) התמרד גודו (אימפי — Impi) של שבט-הוולו, התפרץ לעבר השטח שמצפון לנהר-אוראנג' וחצה את נהר-וואל. אחר-כך קנה לו שביחה בחבל ההררי שמערב לנאטאל שבט-הבאנטו, וכאן בהנהלתו של מושש (Moshesh), גדול המדינאים שקמו להם לילידים באה"ד, נוצר הכוח החזק ביותר של הפוששים.

הבורים, שחצו את נהר-וואל, התנגשו בכנופיות המאטא-בלה (Matabele), שבראשן עמד אומסיליקאזי. הבורים, בפיקודו של פוטקייטר, היכו אותם ב-1836 על הוואל וב-1837 על נהר-מאריקו (Marico). הילידים ברחו צפונה והתיישבו באיזור הנקרא כיום על שמם ארץ-המאטאבלה. בנהריים שבין אוראנג' וואל היו שבטי הילידים העיקריים הגריק-וואים (Griquas), שישבו מצפון לאוראנג', והבאסוטו, שישבו מזרחית יותר. עצמת הגריקוואים היתה בנשק האי-רופי, שרכשו אותו בעזרת המיסיונרים שפעלו בתוכם. הגריקוואים והבאסוטו התאוננו על הבורים באוני הנציב העליון הבריטי, ובשם „חובתם להגן על הילידים“ הרחיבו הבריטים ב-1848 את שלטונם עד נהר-וואל.

לאחר מלחמת-ענשים כלפי הפוטוטים, שניסו לפלוש לתחומי טריטוריה בריטית, סופחה כל הטריטוריה שבין נהר-קייסקמה ונהר-קיי לקיסרות כארץ-חסות („כאפראריה הברי-טית“). ההסדר הסופי של שטח זה לא בא אלא אחר מלחמה נוספת בכאפירים ב-1853. ב-1857 נחלשו השבטים שממזרח לקייסקמה בשל נביא-שקר, שגרם להשמדת-הבקר. מספרם של הגייקאים (ענף של הפוטוטים) בכאפראריה הבריטית הופחת מתוך רעב ומחסור מ-105,000 ל-38,000 השטחים, שנתפנו ע"י כך, יושבו ע"י מהגרים אירופיים, ובכללם הלגיון הגרמני, ששוחרר אחר מלחמת-קרים. ב-1865 סופחה כאפראריה הבריטית לארץ-הכף. השלטון הבריטי הורחב בהדרגה מעבר לקיי, ואמשלה לכך שימשו הפשיטות של הכאפירים על המתיישבים במחוזות-הספר. ב-1894 נגעו גברי-לוח נאטאל ומושבת-הכף זה בזה. לאחר שסופחה לזו האחרונה ארץ הפונדו. ב-1880 סופחה למושבת-הכף גם ארץ-גריקוואה המערבית, וב-1895 גם ארץ-בצ'ואנה הבריטית.

עליד נהר קאלדון (Caledon), בחלק הפורה ביותר של אוראנג', פרצו סיכסוכים בין הבאסוטו והמתיישבים (1851). כסיכסוך התערב גם מושש. ששלט בבאנטו בצפון-מזרח

האיכרים, שהצביעו על רשלנותם של השלטונות בנקיטת אמצעי-הגנה, אך הממשלה בלונדון דרשה לוותר על השטח המסופח והצדיקה את תביעותיהם של הכאפירים על ארצם. ההפקרות וחוסר-הביטחון באיזור-הגבול היו אחת מן הסיבות, שהמריצו את ההולאנדים לצאת למסעם הגדול צפונה.

הנדידה (Trek) הגדולה. הרבה מן הפארמרים הבוריים ביפרו לכבוש להם שטח-יישוב בתוך תחומם של שבטי-הבאנטו. מלהוסיף לחיות תחת השלטון הבריטי. בשנות 1835—1837 עזבו מאות אחדות של בורים את ארץ-הכף. מנהיגי העוזבים היו פּרֶטוריוס (Pretorius), פּוֹטְקֵיטֶר (Pot-gieter), רֵטִיף (Retief), ועוד. הבורים, שהתנ"ך היה לחם-חוקם הרוחני, ראו את עצמם כיוצאי-מצרים, הבורחים מפני השלטון הבריטי בארץ-הכף („מצרים“) והולכים לכבוש להם ארץ מן „הכנענים“ (שבטי-הילידים למיניהם). ראשי-המשפחה העמיסו את המיטלטלים עם הנשים והטף על עגלות גדולות רתומות לשוורים; מאחרי הכבודה התנהלו העדרים של בהמה גסה ודקה. מגמת-פניהם היתה צפונה — לשטח הידוע כיום בשם „המדינה החפשית של אוראנג'“ (Oranje-Vrystaat). כאן התפזרו ברחבי-ארץ ויסדו את הרפובליקה וינבורג; מהם הרחיקו צפונה וחצו את נהר ואל, ויסדו את הרפובליקה פּוֹצְפֶטְרוּם (Potchefstroom); מהם פנו לעבר השפלה המערבית, ומהם לצפון-מזרח והרחיקו עד הרי-סאוטר-פּוֹנְסְבֶּרְף (Zoutpansberg); כמה מהם חצו את הרי-הדראקו-נים וחדרו לנאטאל. כולם היו חדורים תקווה, שהשלטון הבריטי ירשה להם לחיות על אדמות-בראשית אלו כרצונם. המהגרים, שחצו את הרי-הדראקונים, נתקלו בשבטי-הוולו, שהונהגו ע"י דינגאן (Dingaan). תחת שלטונו של דינגאן נמצאה כל נאטאל, פרט לנמל-נאטאל, שבו היה קומץ של סוחרים ופקידים בריטיים. מדינגאן השיג רֵטִיף, ראש-הבורים במקום, וזיפון על רובה של נאטאל. אעפ"כ, כשבא רֵטִיף ב-1838 כאורח-ידיד בלא נשק לכפר כאפירי אחד, נרצחו הוא ומלווי ע"י אנשיו של דינגאן; בשבוע אחד נטבחו 600 בורים, אנשים, נשים וטף, באיזור. לסוף הצליח פרטוריוס, בסיוע של אנגלים מנאטאל ובורים מאוראנג', להכות את דינגאן על גדות נהר-הדם (Blood River) בדצמבר 1838. מיד הוקמה בנאטאל רפובליקה בורית שלישית בשם פֵיֶטֶר-מְרִיצְבֶּרְף (Pietermaritzburg).

האנגלים לא נטו מתחילה לרדוף אחר נתיניהם, שחצו את נהרות אוראנג' וואל, אבל העניינים נשתנו תכלית-שינוי לאחר שהמהגרים תפסו את חוף נאטאל והשתלטו על הנמל, שבו כבר ישבו בריטים. הרפובליקות הבוריות התחילו מחס-לוח את קניני-המהומות של הילידים הן בארץ-הוולו והן בספר הצפון-מזרחי של ארץ-הכף. ב-1842 שיגרו האנגלים חיל-מצב לנאטאל. בידי נֵיפִיָּאָר (Napier), מושל מושבת-הכף, עלה להכניע את הבורים הנאטאליים, וב-1845 סופחה נאטאל לקיסרות.

הבאנטו באה"ד. מסוף המאה ה-18 ואילך אה"ד היא זירת-התחרויות בין הגזע הלבן והשחור מצד אחד ובין העם הבורי והעם הבריטי מצד שני. סיבת הדבר היא כפולה: חדירת הבאנטו ממרכז א' לדרומה וסיפוח אה"ד לקיסרות הבריטית.

הבושמנים והלוטנטוטים לא היו שואפיקרבות, וההפרעה שלהם להתתיישבות של האיש הלבן בדרך-כלל מועטת. עצם הופעתו של הנשק האירופי, שעשה שמות בחיות-הבר,

לטרנאוואל המאוחדת. הסיכסוכים עם הילידים בצפון ובמערב, וביחוד המלחמה הבלתי-מוצלחת בסיקוקוני (Siku-kuni), מנהיג הילידים בגבול המזרחי, הביאו את טראנס-וואל אל סף פשיטת-רגל. מתוך יאוש היו הרבה מן הבורגרים מוכנים לכל מוצא שהוא, ואז הוצעה להם על-ידי מזכיר-המושבות הבריטי לורד קארנארון (Carnarvon) תכנית של פדרציה לכל אה"ד (דוגמת תכנית הדומיניון של קאנאדה), שכבר הוצעה בשעתה ע"י סר ג'ורג' ג'יי, מושל מדינת-הכף ב-1854—1861. חלק מן הבורגרים שבטרנאוואל הסכים להצעה, וכך בא ב-1877 סיפוחה של טראנסוואל לתחומי-הקיסרות. אולם הניסיון לליפודה של אה"ד בתחומי הקיסרות עורר חשדות במושבת-הכף שאך זמן קצר קודם לכן זכתה לשלטון עצמי והיתה רגישה לזכויותיה; נוסף על כך פרצה ב-1879 מלחמה חדשה בזולו, שהיתה בלתי-מוצלחת בשביל הבריטים. הבורים בטרנאוואל חזרו והתמרדו בשל-טון הבריטי. הממשלה הליבראלית של גלאדסטון היתה מחולקת בשאלת החזרת העצמאות לטרנאוואל. חיל-המצב הבריטי של פוז'פסטרום נכנע לקומאנדו של הבורים וכוח בריטי אחר הושמד בגבעת מאג'ובה (Majuba Hill) ב-1881. בהסכם שהושג ב-1883 בין הנשיא הבורי קרוגר (ע"ע) ובין הלורד דרבי, מזכיר-המושבות הבריטי, לא נשאר אלא צל של פיקוח בריטי על הרפובליקה הדרום-אפריקנית (טרנאוואל): כמה סעיפים בחוקים אזרחיים ומסחריים וסמכות האישור של חוזים בינלאומיים, פרט לחוזים עם מדינת-אוראנג.

גילוי היהלומים והזהב. ב-1867 נתגלו יהלומים בסביבות נהר-אוראנג. איזור זה נרכש ב-1862 ע"י מדינת-אוראנג מידיו של קוק, ממנהיגי הגריקווא. מנהיג אחר של הגריקווא, וטרבוור (Waterboer), טען לבעלות על שדה-היהלומים שבין טראנסוואל ונהר-אוראנג. כתוצאה מן הסיכסוכים בין הגריקווא ובין אוראנג וטרנאוואל בקשר לבעלות על שדה זה מסרה ממשלת-בריטניה ב-1871 את השלטון עליו למושבת-הכף תמורת פיצויים לממשלת-אוראנג, בסך של 90,000 ל"ש. ב-1880 נכללה ארץ-הגריקווא המערבית בתחומה של מושבת-הכף.

שאיפתה של טראנסוואל להתפשט מערבה נתבטאה בהקמת הרפובליקות גושן וארץ-סטלה, אולם כוח צבאי בריטי תפס את "דרך-המיסיונרים", המוליכה צפונה, וחסם בפני טראנסוואל את הדרך לאוקיינוס. באותה תקופה, ובהשפעת הסיפוח הזמני של טראנסוואל לתחומי-האימפריה, יסד די טויט (Du Toit) ב-1879 את "ברית-האפריקנים" (Afrikaner Bond) במושבת-הכף, שעיקר מטרתה היה לדחוק את רגלי הבריטים מתחומי ההשפעה באה"ד. לעומת ה"ברית" הקיצונית היתה קיימת תנועה של ההולאנדים המתורנים, שבראשם עמד מ-1882 ואילך י. ה. הופמייר (J. H. Hofmeyr). תכניתם של המתונים היתה: עידוד השימוש בהולאנדית ושיתוף פעיל יותר עם האנגלים. לתכנית זו הסכים ססיל רוז, מראשי היהלומנים באותו זמן, שרצה לראות את שני היסודות של אוכלוסיית אה"ד, ההולאנדי והבריטי, חיים בהארמוניה ומאוחדים בחסות הכתר הבריטי. בסיועו של הופמייר נעשה רוז ראש-הממשלה של מושבת-הכף. אולם רוז נתקל בהתנגדות מצדו של קרוגר, נשיא טראנסוואל והראש של הבורים הקיצוניים, ששלט אז בטרנאוואל, וואל, בכוח השפעתו המוסרית, שלטון-יחיד. קרוגר הציג לו למטרת-חייו להחזיק את עמו בריחוק מן האנגלים. לשם

של מושבת-הכף. המלחמות בין הבורים ובין הבאסטו נמשכו בהפסקות כ-20 שנה. מושש, שהיה מפקד ומדינאי כאחד ושהבין, שהילידים לא יוכלו לעמוד בפני צבא אירופי, ידע לנצל את הניגודים שבין השלטון הבריטי ובין הבורים לטובתו. במלחמת-באסטו השנייה (1858) לחצו כנופיותיו של מושש קשה על מדינת-אוראנג, ובחווה-השלום שבו נסתיימה מלחמה זו הוכרחה זו האחרונה לוותר לטובת הבאסטו על כמה שטחים מדרום לנהר-קאלדון. אולם כשהז-קין מושש ונחלש, הועבר חלק מן השטחים חזרה לרשות אוראנג. לסוף, לאחר מלחמות נוספות, הסכים משרד-המושבות הבריטי לבקשת הבאסטו ובשנת 1868 סיפח את ארץ-באסטו (Basutoland) לתחומי-הקיסרות כארץ-חסות. ב-1871, לאחר שמושבת-הכף זכתה בשלטון אוטונומי, סופחה ארץ-באסטו לתחומיה. מושבת-הכף השתרעה עכשיו על



אפריקה הדרומית ב-1860

שטח ענקי, שהישוב שלו לא הגיע, לפי ביטוי של ססיל רוז (ע"ע), לזה של עיר אנגלית ממדרגה שלישית. דבר זה גרם, שארץ-באסטו חזרה ב-1884, לפי בקשת הממשלה של מושבת-הכף, לפיקוח ישיר של הקיסרות.

הקיסרות והרפובליקות הבוריות. ב-1846 מינתה הממשלה הבריטית נציב עליון לאה"ד. הנציב העליון הראשון, סר הארי סמית, היה חדור שאיפות אימפריאליסטיות, בניגוד לממשלה הליבראלית שב"בית". הוא יזם את התפשטות השלטון הבריטי באה"ד וסיפח לקיסרות תחילה את נאטאל וב-1848 גם את כל השטח עד נהר-ואל — סיפוחים, שנעשו, לפי הנימוק הרשמי, לצרכי השכנת-שלום בין הבורים ובין הגריקווא. פרטוריוס ניסה להתנגד לסיפוח זה, אבל הוכה ע"י סמית בבומפלאץ (Boomplaats) ב-1848. ב-1852 נחתם חוזה סאנד ריוור (Sand River), שלפיו הכירה בריטניה בעצמאותן של הרפובליקות הבוריות שמעבר לוואל (= טראנסוואל), שהתלכדו תחת השם "הרפובליקה של אה"ד". בחווה בלומפונטיין ב-1854 הכירה בריטניה גם בעצמאותה של "המדינה החפשית אוראנג". באותה שנה קיבלה מושבת-הכף מוסדות של שלטון עצמי. ב-1856 הוצאה נאטאל מפיקוחה של מושבת-הכף, ואף היא זכתה בנציגות משלה. בהנהגתו של בראנד, הנשיא הפיקח והטאקטי, נכנסה המדינה החפשית של אוראנג לתקופה של שקט ופריחה. שונה מזה היה מצבה של הרפובליקה של אה"ד. מתחילה היו בה ארבע ממשלות, בהתאם לארבע הרפובליקות שמהן הורכבה: סואטפאנסבורג, לידנבורג (Lydenburg), פוז'פ-טרם ואוטרכט; אך בשנת 1860 נתלכדו רפובליקות אלו

העבירו אותו דרך הנמל הפורטוגיזי לורנסו מארקש. באביב 1899 הגישו ה"זרים" לממשלה הבריטית פטיציה, שהכילה 21,000 חתימות, ובה תלונה על הדיכוי הבורי. הנציב העליון של בריטניה באה"ד ומושל מושבת-הכף, אלפרד מילנר (ע"ע), הציג לקרוגר את הדרישות הבאות: כל מהגר, שחי בטראנס-וואל חמש שנים, זכאי ליהנות מזכות-בחירה; לתושבי איזור-המכרות יש למסור רבע מן המקומות ב"פולקסראט" (Volksraad, "מועצת-העם") — הפארלאמנט של טראנסוואל. קרוגר הטעים את עצמאותה של טראנסוואל ודרש את מסירת העניינים השנויים-במחלוקת לידי בי"ד של בוררים. ג'וזף צ'מברלין ראה את המדינות הבוריות כמדינות-חסות של אנגליה ותמך בדרישותיו של מילנר.

9 באוקטובר 1899 שיגרה ממשלת-קרוגר אולטימטום לבריטניה, שכלל את הדרישות העיקריות הבאות: (1) השאלת לוח השנאות במחלוקת צריכות להימסר לבוררים; (2) יש להוציא את הצבאות הבריטיים שהובאו לאה"ד אחר האחד ביוני 1899. האולטימטום של ממשלת טראנסוואל נדחה, והמלחמה פרצה.

מלחמת אה"ד (1899—1902). באוקטובר 1899 היו פזורים במרחביה של אה"ד 27,000 חיילים בריטיים; מהם חנו 11,000 במושבת-הכף ו-16,000 בנאטאל. לעומת האנגלים הבלתי-מוכנים למלחמה בעלת-הקף, עמדו הבורים דרו-כים לקרב. הם נהנו מאהדתה של דעת-הקהל בעולם ותלו את תקוותיהם בהולאנדים שבמושבת-הכף. לרשות הפיקוד הבורי עמדו כ-45,000 חיילים עם 110 תותחים. לבורים היו נהירים תנאי אה"ד יותר משהיו לאנגלים. הצבא של הבורים, פרשים משחר ילדותם, היה קל-תנועה ונהנה מאהדתה של האוכלוסייה. חולשותיו של הצבא הבורי היו: חוסר-תיאום, חוסר-משמעת ואינדיווידואליזם מופרז.

את מלחמת אה"ד יש להלק לשלוש תקופות: א. התקופה של פלישות הבורים — עד סוף פברואר 1900; ב. התקופה של התקפת-הנגד האנגלית ממאוס עד אוקטובר 1900; ג. התקופה של מלחמת-הג'רילה עד מאי 1902.

היזמה בידי הבורים. בראש הצבאות הבוריים עמדו יוברט (Joubert), קרוניה ובותה (ע"ע); הראשון תקף בכיוון אל המזרח, שני האחרונים — בכיוון אל המערב. במסעו הראשון כבש יוברט את דאנדי וג'ולנקו שבצפון-מערב נאטאל (אוקטובר 1899). ב-27 באוקטובר נסתיים ריכוז הבריטים שבצפון-נאטאל בלידיסמית, והבורים התחילו עולים על העיר (הטראנסוואלים מצפון ומזרח והאוראנגיים ממערב). נסיונם של הבריטים להפריע בעד ליכוד האוראנגיים והטראנסוואלים נסתיים במפלת הבריטים בקרב לומבארדס קופ עם 1,500 אבדות. כשהופיע בראשית נובמבר המפקד העליון הבריטי בולר בראש 54,000 חיילי במערכה, כבר נמצאו הכוחות הבריטיים במצור: בצפון-מזרח בלידיסמית ובמערב במאפקינג וקימברלי. בנובמבר פלשו הבורים למושבת-הכף, שהאוכלוסייה ההולאנדית שלה נמצאה במצב של תסיסה. באוקטובר ובנובמבר ניסה המפקד הבריטי מתייאן להתקיף את עמדות-הבורים שבין נהר-מודר ובין קימברלי. הקרבות נסתיימו במפלתם של הבריטים (2,185 אבדות). ב-7 בדצמבר הפסיד בולר 1,100 חיילי לאחר נסיונו לכתר את האגף השמאלי של בותה, שחיפה על מצור לדיסמית.

היזמה בידי הבריטים. המפלוגות הללו הוכיחו לאנגלים, שהמלחמה באה"ד אינה עניין למשלחת צבאית קולוניאלית.

שיחרור ארצו מכל תלות בנמלי הכף ונאטאל, עודד קרוגר ב-1894 בניה של מסילת-ברזל, שהמוצא שלה היה הנמל הפורטוגיזי לורנסו מארקש.

המדיניות של קרוגר הוכתה מכה רבה עם גילוי כמות עצומה של זהב בויטוטרזוראנד שבטראנסוואל (1886). הבורים הכפריים הפשוטים נעשו שליטים על המכרות העשירים ביותר בעולם כולו. הם עצמם לא נתפסו לקדחת-הזהב, אולם המוני-זרים אצים להעשיר, בעיקר אנגלים, צרפתים, גרמנים, אמריקנים. התחילו זורמים לטראנסוואל וייסדו שם את העיר יוהאנסבורג. קרוגר, שהתחיל חושש לעצמאותם של הבורים ושל יכול היה לעצור זרם זה, השתדל, לכל הפחות, לשום מכשולים על דרכו. האוכלוסייה של "הספר" (Rand), אנגלים בעיקרם, הגיעה עד מהרה ל-80,000 איש — כלומר, למספר גדול פי ארבעה ממספרם של הבורים באיזור זה. זרם אלה סיפקו תשע עשיריות מכל הכנסותיה של טראנסוואל, אבל לא היתה להם שום דעה בענייני-המדינה ואפילו בענייניה של עיריית-יוהאנסבורג. זכויות לפיתוח תעשיות ורשיונות ליבוא-פחם ומכירת-משקאות נמסרו להולאנדים ולגרמנים בלבד. קרוגר היקשה על העברת סחורות באמצעות מסילת-הברזל מן הכף לדילאגואה, מאחר שחלק קטן מן המסילה עבר דרך טראנסוואל. האנגלים ראו במעשי-קרוגר אלה הפרה ברורה של חוזה-1884. רק לאחר שמזכיר-המושל בות, ג'וזף צ'מברלין (ע"ע), איים בפתיחת הדרך בכוח, ביטל קרוגר את הגבלותיו.

האימפריאליזם הקולוניאלי הבריטי של סוף המאה ה-19 מצא בקרוגר את אויבו החריף ביותר באה"ד. הניגודים בין רודז וקרוגר, שהיו על בסיס לאומי, נתחזקו מתוך הניגוד בין תפיסות-העולם שלהם. קרוגר היה הסמל החי של אורח-החיים הבורי — של צאצאי ההולאנדים, שעזבו את ישיבת-הערים, את המסחר דרכי-הים, ובחרו בחיי-צנע בערבה. קרוגר חי במושגים חברתיים מתקופת יהושע, השופטים ושוואל: הילידים נראו בעיניו כעמלקים וככנענים; אנגליה, עם כל עשרה וחסנה, לא היתה טובה בעיניו ממצרים. במשך הבקר ראה קרוגר את האידיאל הכלכלי ובחרדה הביט על ה"זרים" (Uitlanders) שוחררי-ההרפתקות, הלהוטים אחר היהלומים והזהב, שמרכזם היתה יוהאנסבורג ("בבל" בעיניהם של הבורים). הסיכסוך בין הבורים ובין ה"זרים" לא ניתן להימנע. מאחורי ה"אויטלאנדרים" עמדו האימפריאליזם הבריטי ורודז מנהיגו באה"ד.

רודז החליט לארגן התקוממות ביוהאנסבורג ולכבוש את פרטוריה בירת טראנסוואל; ולשם כך אירגן פשיטה מזוינת לתוך טראנסוואל. הפשיטה נועדה לצאת לפועל באמצעות הצבא הפרטי של חברת-הזיפיון של מכרות-הזהב ובפיקוד ירדו של רודז, ד"ר ג'יימסון (Jameson), מנהל החברה ברודזיה. כנקודת-מוצא שימשה רצועת-אדמה בצ'ואנאה, שנמצאה בפיקוחה של הממשלה הבריטית, אבל בא-כוח הקיסרות במקום לא ידע דבר על התכנית. ב-29 בדצמבר 1895 פתח ג'יימסון מסביבות מאפקינג בפלישה לתוך טראנסוואל, אבל פרטוריה עמדה על המשמר: ב-2 בינואר 1896 נפל בשבי-הבורים ג'יימסון ביחד עם 600 פרשיו. רודז הוכרז להתפטר מתפקידו כראש ממשלת-הכף.

תחת הרושם של פלישת-ג'יימסון כרתו 1897 טראנסוואל ואוראנג' ברית-הגנה. הבורים התחילו רוכשים נשק באירופה



30 בנובמבר הוכרז באנגליה על גיוס של 6 דיוויזיות. הפילדמארשאל לורד רוד ברטס נתמנה מפקד עליון של הצבאות הבריטיים באה"ד וקיצ'נר (ע"ע) — כראש המטה שלו. רוברטס ריכז את עיקר צבאו בין הנהרות אוראנג' ומודר, מול חילו של קרונייה. ב-11 בפברואר 1900 פתח רוברטס בפעולה, שנסתיימה עד מהרה — לאחר התקפת פרשים של פרנץ' (ע"ע) — בהסרת המצור מעל קימברלי (שבין הנצורים בה היה גם רודן) ובמיגור כוחו של קרונייה, שהוכרח להיכנע עם 4,000 איש (27 בפברואר). סמוך לאותו זמן הוסר המצור מעל לדיסמיט, שחילה המצב שלה מנה אז 12,000 איש, והבורים הוכרחו לסגת מנאטאל וממור שבת-הפך. הצעת השלום של קרוגר וסטין (Steyn) — נשיא שתי הרפובליקות

הבוריות — על בסיס של סטאטוס קוו, נדחתה על-ידי הממשלה הבריטית. ב-13 במרץ 1900 כבש רוברטס את בלומפונטיין, בירת אוראנג'. קיצ'נר דיכא את מרד הבורים, שפרץ במחוז פריסקה שבמושבת-הפך, וב-17 במאי הוסר מצור-הבורים מעל מאפקינג, שבין הנצורים בה היה הקולונל בידן-פואל (ע"ע). ב-31 במאי נכנס רוברטס ליוהנסבורג ו-5 ביוני לפרטוריה.

כל עוד התנהלה המלחמה בנאטאל ובארץ-הכף — כלומר בתחומי האימפריה הבריטית — היתה זו מלחמה רגילה. אבל משעברה המערכה לתחומי שתי המדינות הבוריות, לבשה צורה של מלחמת-גרילה, שאה"ד יפה לה בשל שטחה הענקי, דלילות האוכלוסייה שלה ודלות רשת מסילות-הברזל והפכיים שים שבה. הפיקוד הבורי פיזר את חילי-השדה, הירבה את מספרם של המפקדים המקומיים מתוך הטלת אחריות-יתר עליהם. הפרשים הבוריים היו מופיעים בהפתעה וחוזרים ונעלמים מיד, כשהם מנתקים מתוך כך לפעמים קרובות את המגע עם צבא-הענשים הבריטי. הבריטים היו זרים באה"ד וכבדי-תנועה; חילות-המשמר הקטנים שלהם היו מותקפים ביום ובלילה, מסילות-הברזל היו ניווקות באופן מתמיד. לפיכך נמשך המאבק זמן מרובה, אע"פ שבסוף 1900 כבר עמדו לרשות האנגלים יותר מ-200,000 חייל, שמהם שימשו כשני שלישים חיל-מצב והשאר נמצאו בתנועה, ואילו צבא-הלוחמים של הבורים לא מנה אלא 25,000 איש.

כל עוד התנהלה המלחמה בנאטאל ובארץ-הכף — כלומר בתחומי האימפריה הבריטית — היתה זו מלחמה רגילה. אבל משעברה המערכה לתחומי שתי המדינות הבוריות, לבשה צורה של מלחמת-גרילה, שאה"ד יפה לה בשל שטחה הענקי, דלילות האוכלוסייה שלה ודלות רשת מסילות-הברזל והפכיים שים שבה. הפיקוד הבורי פיזר את חילי-השדה, הירבה את מספרם של המפקדים המקומיים מתוך הטלת אחריות-יתר עליהם. הפרשים הבוריים היו מופיעים בהפתעה וחוזרים ונעלמים מיד, כשהם מנתקים מתוך כך לפעמים קרובות את המגע עם צבא-הענשים הבריטי. הבריטים היו זרים באה"ד וכבדי-תנועה; חילות-המשמר הקטנים שלהם היו מותקפים ביום ובלילה, מסילות-הברזל היו ניווקות באופן מתמיד. לפיכך נמשך המאבק זמן מרובה, אע"פ שבסוף 1900 כבר עמדו לרשות האנגלים יותר מ-200,000 חייל, שמהם שימשו כשני שלישים חיל-מצב והשאר נמצאו בתנועה, ואילו צבא-הלוחמים של הבורים לא מנה אלא 25,000 איש.

בראשית הפעולות הפארטיזאניות של הבורים חלו שינויים יסודיים במנהיגות של שני הצדדים. לאחר כשלונם של הבורים באה"ד נסע קרוגר לאירופה, על-מנת לממש את אהדתה של דעת-הקהל שם. נסיעתו נסתיימה בכישלון: וילהלם II, קיסר גרמניה, נמנע מלקבלו לראיון, ופנייתה של וילהלמינה מלכת-הולאנד לבריטניה בהצעת-תיווך לא זכתה לתשובה חיובית. הראשות המדינית של ענייני-הבורים עברה לידיהם של סטיין ורייץ (Reitz). גם בפיקוד הבורי חלו שינויים: יוברט מת, קרונייה היה בשבי, ובמקומו באו בותה ודה-הוט. הפיקוד של הכוחות הבריטיים באה"ד, לאחר שרוברטס הוקן חזר לאנגליה, עבר לידי קיצ'נר.

קיצ'נר השתמש באמצעים קיצונים במלחמתו בפארטיזאניות הבורית: האוכלוסייה הבורית הלא-לוחמת רופזה במחנות-הסגר; עם שלם רופז מיאחורי גדרית-ל. פעולה זו

מנעה מן הבורים הלוחמים מקומות-נופש ומקורות של ידי-עות; אך היא הכבידה עוד יותר את לבותיהם וקוממה לבריטים את דעת-הקהל באירופה ובאמריקה, שאעפ"כ לא יצאה מתחומיה של אהדה אפלטונית לבורים. הבריטים הקימו שרשרות של בתי-מחסום (block houses), כדי להצר על תנועת היחידות קלות-התנועה של הבורים. הארץ חולקה לאיזורים, שבכל אחד מהם נערך טיהור. קיצ'נר ביטל את פלוגות-המצב הבודדות והבטיח את תנועת-הרכבות. נסיונו של בותה לחדור לנאטאל, בראש 6,000 איש, סופל כבדות. בפברואר 1901 חדרו דה-הוט ויאן סמטס (ע"ע) למז-שבת-הכף עם 3,000 איש ו-51 תותחים, על-מנת להתחבר עם המפקד הבורי הרצוג (ע"ע) ולעודד את האוכלוסייה הבורית של ארץ-הכף להתקוממות. לאחר שנערך עליו ציד במשך 18 יום נמלט דה-הוט חזרה לאוראנג', כשהוא משאיר אחריו את מחצית אנשיו ואת כל תותחיו. דה-הוט חידש את מסעו-תיו בצפון-המערב, אבל ב-6 בנובמבר איבד בבוות'וויל את התותחים והעגלות. אעפ"כ חזר וחצה את האוראנג', התקיף בתאבה נצי' את העמדה הקדמית של הבריטית שבבלומפונטיין, לקח בשבי 500 בריטים ברוטסדורף, ביניהם את הגנרל מתייאן, ונמלט מזרחה. המפקדים הבוריים קריצינגר והרצוג ערכו פלישות למושבת-הכף, והגיעו עד חופי האוקיינוס. בותה פעל בצפון-טראנסוואל. לאחר פשיטות מרובות ניסה דה לה רי, הארי של מערב-טראנסוואל, להתקיף ב-3 במרץ את ליכטנברג (Lichtenburg), אבל נהדף באכזבה רבות. הפניעה והשלום, באפריל 1901 כבש פלומר (ע"ע) את פיטרסבורג, מושבה של הממשלה הבורית האחרונה. בסוף מאי כבר לא היו לבורים תותחים. לפיקוד הבורי (בותה, דה לה-רי ודה-הוט) היה ברור, שהכניעה היא בלתי-ימנעת, אבל לכך התנגדו האחראים למדיניות הבורית, סטיין ורייץ. ברשות הפיקוד הבריטי התקשר בותה עם קרוגר, שהיה באירופה. קרוגר דרש להמשיך את המלחמה בכל התנאים. קרבות בודדים נמשכו פה ושם עד סוף 1901. סמטס הגיע בפשיטת-בזק עד לסביבות קיפטאון. בפברואר 1902 פתח קיצ'נר במסע-טיהור חמור, ביחוד בשטח שמזרחה לקו בלומפונטיין-פריינסינג (Vereeniging), במזרח ובמערב של טראנסוואל ולסוף גם במושבת-הכף.

כל עוד התנהלה המלחמה בנאטאל ובארץ-הכף — כלומר בתחומי האימפריה הבריטית — היתה זו מלחמה רגילה. אבל משעברה המערכה לתחומי שתי המדינות הבוריות, לבשה צורה של מלחמת-גרילה, שאה"ד יפה לה בשל שטחה הענקי, דלילות האוכלוסייה שלה ודלות רשת מסילות-הברזל והפכיים שים שבה. הפיקוד הבורי פיזר את חילי-השדה, הירבה את מספרם של המפקדים המקומיים מתוך הטלת אחריות-יתר עליהם. הפרשים הבוריים היו מופיעים בהפתעה וחוזרים ונעלמים מיד, כשהם מנתקים מתוך כך לפעמים קרובות את המגע עם צבא-הענשים הבריטי. הבריטים היו זרים באה"ד וכבדי-תנועה; חילות-המשמר הקטנים שלהם היו מותקפים ביום ובלילה, מסילות-הברזל היו ניווקות באופן מתמיד. לפיכך נמשך המאבק זמן מרובה, אע"פ שבסוף 1900 כבר עמדו לרשות האנגלים יותר מ-200,000 חייל, שמהם שימשו כשני שלישים חיל-מצב והשאר נמצאו בתנועה, ואילו צבא-הלוחמים של הבורים לא מנה אלא 25,000 איש.

בראשית הפעולות הפארטיזאניות של הבורים חלו שינויים יסודיים במנהיגות של שני הצדדים. לאחר כשלונם של הבורים באה"ד נסע קרוגר לאירופה, על-מנת לממש את אהדתה של דעת-הקהל שם. נסיעתו נסתיימה בכישלון: וילהלם II, קיסר גרמניה, נמנע מלקבלו לראיון, ופנייתה של וילהלמינה מלכת-הולאנד לבריטניה בהצעת-תיווך לא זכתה לתשובה חיובית. הראשות המדינית של ענייני-הבורים עברה לידיהם של סטיין ורייץ (Reitz). גם בפיקוד הבורי חלו שינויים: יוברט מת, קרונייה היה בשבי, ובמקומו באו בותה ודה-הוט. הפיקוד של הכוחות הבריטיים באה"ד, לאחר שרוברטס הוקן חזר לאנגליה, עבר לידי קיצ'נר.

קיצ'נר השתמש באמצעים קיצונים במלחמתו בפארטיזאניות הבורית: האוכלוסייה הבורית הלא-לוחמת רופזה במחנות-הסגר; עם שלם רופז מיאחורי גדרית-ל. פעולה זו

וסמאטס נתפרסמו אח"כ במלחמה עם גרמניה (1914—1918). ממלחמת הבורים עד מלחמת-העולם II. לאחר שנכנעו הבורים סייעה להם בריטניה בקימום הריסות משקם וישוביהם. אך המפנה המכריע ביחסים בין האימפריה ובין הבורים בא עם עלייתם של הליברלים לשלטון באנגליה. הליברלים פתחו במדיניות של פיוס באה"ד. ב-1907 נתנה ממשלת קמפל-בנרמן (ע"ע) שלטון עצמי לטראנסוואל ולאוראנג'י. בין הבורים עצמם קמה תנועה חזקה, שהשלמה עם הכללתם במסגרת האימפריה הבריטית בתנאי שתתקיים עצמאותם הלאומית. בראש תנועה זו עמדו בותה וסמאטס, ואילו הרצוג ודהיט היו מנהיגיהם של הקיצונים, שלא רצו להשלים עם האימפריה. לאחר מ"מ ממושך הוקמה ב-1910 „ברית אה"ד" (Union of South Africa) כדומיניון בריטי, ז. א. כמעצמה עצמאית-כפועל, שהיא כפופה רק מבחינה פורמאלית לשלטונו של מלך-בריטניה. ברית זו מורכבת מן המדינות הללו: מושבת-הכף, נאטאל, אוראנג' וטראנסוואל, שכל אחת מהן יש לה ממשלה ופארלאמנט משלה. שטחי-החסות הכושיים (באסוטו, סוואזי, בצ'ואנה) לא נכללו בברית ונשארו בשלטון בריטי. פרט למושבת-הכף, שבה קיימו זכויות-האזרח הפוליטיות שכבר היו בידי הצבעונים ומקצתן אף בידי השחורים, הועמדה הברית על עקרונות החיץ הפוליטי בין גזע לגזע, ז. א. על מתן זכויות פוליטיות לאירופים בלבד. הלשונות האנגלית וההולאנדית-אפריקנית הוכרו כשוות-זכויות. כדי לספק את רצונם של שני חלקי האוכלוסיה האי-רופית נקבעו שלוש ערי-בירה לשלטון המרכזי: קיפפאון (שעיקר ישובה בריטי) — כמושב הפארלאמנט של הברית, פרטוריה הבורית — כמושב הממשלה, בלומפונטיין — כמושב בית-הדין העליון. ראש-הממשלה הראשון היה בותה. בוועידת האימפריה ב-1911 תמך בותה בהגירה בריטית לאה"ד, בהשתתפות אה"ד בצי הכללי של האימפריה ובהת-חיבות אה"ד ללחום שכם אחד עם בריטניה במקרה של מלחמה. הסכם זה הועמד במבחן כשפרצה מלחמת-העולם I. אה"ד בהנהגתו של בותה נצטרפה לבעלות-הברית שנלחמו בגרמניה, ואילו הקיצונים בהנהגתם של דהיט וביאקס, מי שהיה מפקד כוחות-ההגנה של הברית, ניסו לעורר התקף-ממות של האוכלוסיה הבורית. אולם רק מיעוט של הבורים תמך בתנועה זו; הכוחות המוויינים של המזרחים נוצחו ע"י צבא-הממשלה בסתיו 1914, מנהיגיהם נלקחו בשבי, אך נפטרו בענשים קלים. ב-1915 כבשו צבאות-הברית את א' הדרום-מערבית הגרמנית. ב-1916—1918 נלחם צבא של 50,000 איש מבני אה"ד (ברובם בריטים) בפיקודו של סמאטס, שנעשה גנרל ואח"כ פילדמארשאל בריטי, בצבא הקולוניאלי הגרמני בא' המזרחית, וכ-25,000 איש נלחמו כצבא-משלוח דרום-אפריקני במסגרת הצבא הבריטי באירופה. סמאטס היה חבר קאבינט-המלחמה הבריטי, והוא ובותה חתמו על חוזה-ורסאי בשם אה"ד, שזכתה בא' הדרום-מערבית כארץ-חסות מנדאטורית. לאחר שמת בותה ב-1919 נעשה סמאטס ראש-ממשלה. הוא נתקל באופוזיציה כפולה: מצד אחד הרוב של הבורים, שהתייחס אליו בחשדנות משום פעילותו היתרה בענייני האימפריה ובעניינים בינלאומיים; מצד שני מפלגת-העבודה (של הפועלים האירופיים), שהתי-נגדה לו משום עמדתו השלילית לשביתות הגדולות, שפרצו באיזור מכוות-הזהב. ב-1920 הקים סמאטס את „מפלגת-האיחוד של אה"ד", שחבריה היו הרוב המכריע של החלק

כל זה גרם לחידוש המו"מ מצד הבורים על סיום המלחמה (מארס 1902). באי-כוח הבורים היו בותה, בייאקס (Beyers), סמאטס, דהיט ודה-לה-רי; באי-כוח הבריטים היו קיצ'נר ומילנר. הסעיפים העיקריים של חוזה-השלום שנחתם בפרינסי-כינג היו: (1) הבורים נכנעים ומוסרים את נשקם; (2) כל הבר-רים מכריזים על עצמם כנתיני המלך אדוארד VII; (3) בורגר שנכנע נשאר על חופשתו ורכושו; (4) הפעולות בזמן המלחמה לא תשמשנה נושא לבירור משפטי; (5) תישמרנה זכויותיה של הלשון ההולאנדית בבתי-הדין, ולשון-הלימודים בבתי-הספר תיקבע בהתאם לדרושים-ההורים; (6) לבורגרים יינתנו רשויות לנשיאת רובה-ציד; (7) הנהגה אזרחית תירש את הצבאית בהקדם האפשרי; (8) בעיית חופש הילידים תועמד לדיון רק לאחר שיונהג שלטון עצמי; (9) אין להטיל מיסים מיוחדים על נכסים לא-נדים לשם סילוק הוצאת-המלחמה; (10) תיקם ועדה להחזרתם של הבורים הגולים; (11) האי-מ-פריה מקצבת 3 מיליון ל"ש להקמת החוות ההרוסות.

סיכום. בריטניה גייסה לצרכי המלחמה באה"ד 448,435 איש, מזה 54,414 מאה"ד עצמה. אבדות הבריטים היו: הרו-גים — 518 קצינים, 5,256 טוראים; פצועים — 1,851 קצי-נים, 20,978 טוראים; מתים ממחלות ופצועים — 544 קצינים, 15,617 טוראים. מספר הבורים המגויסים הגיע 65 אלף (מתוך אוכלוסיה של כ-1/4 מיליון נפש), ואבדותיהם בהרו-גים — 4,000.

ביסודו של דבר, היתה „מלחמת-הבורים" לא רק מלחמה בין הבורים ובריטניה, אלא אף מלחמת-אזרחים באוכלוסיה הלבנה של אה"ד. מבחינה זו, וגם מבחינות אחרות, יש דמיון בולט בין המלחמה באה"ד (1899—1902) ובין מלחמת-האז-רחים באמריקה הצפונית (1861—1865). שתי המלחמות היו התנגשויות בין אורח-חיים של המאה ה-19 ובין אורח-חיים של המאה ה-17. כמדינות הבוריות היו אף מדינות-הקונפדרא-ציה כפריזות, בעלות משק חדגוני, אפסטנטיווי, מבוסס על ניצול כוח-העבודה של הכושים (משק-הפקר של הבורים, משק-הפיתנה במדינות-הקונפדראציה); גם הבורים וגם בני-הדרום הצטיינו באפיים הלוחם. לעומתם עמדו בשני המקרים מעצמות אדירות, בעלות אופי לא-צבאי, אבל בעלות אפש-רות של גיוס-אנשים ואמצעי-מלחמה גדולים פי כמה וכמה. משק מדינות-הצפון של אה"ב ושל בריטניה היה מבוסס על תעשייה ומסחר. במלחמת ארצות-הכפר בארצות-העיר היה נצחונן של האחרונות מובטח מראש, ובהתאם לכמות האוכלו-סיה והפוטנציאל הכלכלי צריכות היו מלחמות אלו להסתיים בזמן מועט. ברם, המדינות הצפוניות של אה"ב כבריטניה לא היו מוכנות למלחמה. והמלחמה נמשכה חדשים מרובים, ואפילו שנים, עד שהצליחו לגייס את כוחותיהן. הקונפדרא-טים והבורים נהנו גם מיתרון ידיעה של הנוף והטבע של איווריה-הקרבות, וכן הופיעו בראשם מצביאים כשרוניים. המלחמות התנהלו מתוך הרס רב, בשיטה שנקראת כיום שיטת „האדמה החרוכה". לא עברו שנים מרובות, ובשני המקרים נהפך השלום במידה ניכרת לנצחונם של המנוצחים במלחמה: הקונפדראטים נשארו השליטים במדינות הדרו-מיות של אה"ב למרות שיחרור הכושים, ואה"ד היא כיום בידי היסוד הבורי.

המלחמה באה"ד שימשה לבריטים אולפן למלחמה באי-רופה, שפרצה 12 שנה אחריה. האישים המרכזיים במלחמת-אה"ד — קיצ'נר, מילנר, פרנץ, ועוד, וכנגדם גם בותה

של חבש ושל א' הצפוניות. בבחירות 1943 זכה סמאטס שוב ברוב מצומצם בקולות הבוחרים, אך ברוב מכריע בפארלאמנט.

אחר מלחמת העולם II. מלחמת 1939—1945 עלתה לאה"ד ב6,783 הרוגים, 11,796 פצועים וב4.6 מיליארד דולאר. — הבעיות העיקריות במדיניות של אה"ד אחר המלחמה היו: היחסים עם ברית-העמים הבריטית, היחסים עם האו"ם, הניגודים בין שתי המפלגות הגדולות, ובעיית היחס לילידים ולצבעונים, שהיא כיום הבעיה המרכזית של אה"ד.

היחסים בין אה"ד ובין האו"ם נתחדדו ע"י שתי בעיות: גורלה של א' הדרומית-מערבית והמדיניות הגזעית. באוקיטובר 1947 החליטה מועצת-הביטחון של האו"ם להשאיר את א' הדרומית-מערבית לזמן מוגבל כשטח-נאמנות בידי אה"ד ולהעניק לה עצמאות עם גמר זמן זה. אה"ד דרשה לספח את א' הדרומית-מערבית, ובאפריל 1947 כבר ניתנה לא' הדרומית-מערבית — ז. א. לאוכלוסייה הלבנה שלה, שעיקרה גרמנים — נציגות בפארלאמנט של אה"ד. כל הצירים שנבחרו מא' הדרומית-מערבית השתייכו למפלגה הלאומית. אה"ד לא נשמעה לדרישת האו"ם להימנע מסיפוחו של שטח זה.

בספטמבר 1947 קיבל הפארלאמנט של אה"ד חוק-התאזרחות חדש, שלפיו הושו מהגרים בריטיים לשאר הזרים מבני-אירופה בעניין זכותם להתאזרח בברית. חוק זה הפגין שוב את התרופפות הקשר בין אה"ד ובין בריטניה. ממשלת אה"ד תובעת ממשלת בריטניה להעביר לשלטונה של אה"ד את הטריטוריות של בצ'וואנה, באסוטו וסוואזי המאוכלסות כושים — ארצות-חסות של הכתר הבריטי, שהן על גבולה של הברית או מובלעות בתחומה. הילידים מתנגדים לסיפוח זה מחמת חוקי-הגזע השולטים בברית, וממשלת-בריטניה טוענת שבשאלה זו היא צריכה להתחשב ברצונה של האוכלוסייה.

התופעה המכרעת במדיניות-הפנים של אה"ד אחר מלחמת-העולם II היא התגברות הנטיות הלאומניות והגזעיות בתוך האוכלוסייה האפריקנית-הבורית. בבחירות לבית-המחוקקים במאי 1948 ניגפה המפלגה המאוחדת של סמאטס, והמפלגה הלאומית של ד"ר דניאל מאלאן, בצירוף מפלגת האפריקנים של חונגה, זכתה לרוב קטן: 79 כנגד 71 (ועוד 3 צירים מטעם הילידים). סמאטס הוכרח להתפטר ומאלאן נעשה ראש-הממשלה. הממשלה הלאומית נקטה מדיניות נמרצת להגשמתן של שתי מטרות אלו: הבטחת יחודו ושלטונו המוחלטים של "הגזע הלבן"; דיכוייה של התנועה הקומוניסטית (אע"פ שהשפעתה בין הפועלים הלבנים היא מועטת) מחשש שתנועה זו תעודד את הלא-אירופים להתנגד למשטר המבטיח יתרונות ללבנים. מדיניות זו חיידה את היחסים הפנימיים במדינה ויצרה מתח פוליטי מסוכן. א. א.

הבעיה הגזעית. מקורה של הבעיה הגזעית באה"ד הוא בהתנגשות בין צאצאיהם של שלושה זרמי-מהגרים, שבאו לכאן במשך 250 שנה (מ1650 עד 1900) ויישבו ארץ זו, שקודם לכן לא היתה בה אלא אוכלוסייה דלילה ביותר של בושמנים והוטנטוטים נודדים: ההגירה האירופית בשני שלביה — ההולנדית והבריטית — שבאה מעבר לים מדרום; הגירת שבטי-הבאנטו מצפון-מזרח לדרום; הכנסתם

הבריטי ומיעוט ניכר של החלק הבורי באוכלוסייה ושרגלה בהידוק הקשרים עם ברית-העמים הבריטית ובתיקונים מתונים לטובתם של הצבעונים והילידים. באותה תקופה כבר פגה הרבה מחריפותו של הניגוד בין הבריטים והבורים באה"ד, והבעיה הפוליטית המרכזית של אה"ד היתה בעיית הגזעים (ע' להלן). ב1923 הוקמה נגד סמאטס חזית מאוחדת של האופוזיציה, שבה השתתפו ה"לאומיים", ז. א. הבורים הקיצונים, ומפלגת-העבודה (שהיתה מורכבת ברובה מבריטים). בסיסה המשותף של חזית זו היתה הדרישה להרחקתם של הצבעונים והילידים מכל ענפי המשק והכלכלה, פרט לעבודה שחורה: הלאומיים דרשו את הדבר מטעמים גזעיים, הפועלים הלבנים — מטעמים מקצועיים.

ב1924 הקים הרצוג ממשלה קואליציונית מלאומיים וליברלים. בתוך הקואליציה פרוץ סיכסוך בדבר צורת-הדגל של הברית. לסוף נמצאה פשרה, ובדגל הלאומי של אה"ד נקבעו סמלי הרפובליקות הבוריות ביחד עם היוניון-ג'ק, וכן נקבע שיוניון-זכויות גמור של הלשונות האנגלית והאפריקנית-בורית בכל השלבים של מוסדות-החינוך הממשלתיים.

בהשפעת המשבר הכלכלי (מ1929 ואילך) נוצרה ב1933 ממשלה קואליציונית של הרצוג וסמאטס, למרות ניגודי ההשקפות שהיו ביניהם ביחס לברית-העמים הבריטית. הראשון היה ראש-הממשלה, השני — סגנו, ושני המנהיגים הקימו את "המפלגה המאוחדת", שזכתה לרוב מכריע בפארלאמנט. באופוזיציה נשארו רק ה"לאומיים" הקיצונים, שהיו מיעוט בין הבורים, "מפלגת-הדומיניון" — בריטים קנאי-האימפריה — ומפלגת-העבודה, שתיהן קבוצות קטנות. בשנות ה30 הבטיחה ממשלת הרצוג-סמאטס לאה"ד רוב ממשלתי יציב ופריחה כלכלית. הממשלה עודדה ענפי-תעשייה חדשים, וביחוד התפתחה תעשיית-הפלדה. החקלאות, שנטייתיה אף היא ע"י הממשלה והוסיפה להעסיק כ3/5 של האוכלוסייה, נדחקה למקום שני מבחינת החשיבות הכלכלית. בשטח מדיניות-חוץ נקבעה עצמאות מוחלטת של הברית ע"י חוקי הניטרליות 1934, שלפיו רשאית הברית להחליט על דעת עצמה על השתתפות במלחמה, שבה נתונים אנגליה ושאר הדומיניונים.

מלחמת-העולם II גרמה להתפוצצותה של הקואליציה הרצוג-סמאטס. "המפלגה המאוחדת" נתפלגה, והפלג שהונהג ע"י סמאטס השיג ביחד עם מפלגת-הדומיניון ומפלגת-העבודה רוב מצומצם להכרזת-מלחמה על גרמניה. סמאטס נעשה ראש-ממשלה ונתמך ע"י הבריטים ואותם מן הבורים, שהאמינו בשיתוף-האינטרסים של שני העמים האירופיים שבאה"ד ובהתלפדותם בעתיד לעם אחד. האופוזיציה, שבה בלטה אהדה לגרמניה הנאצית, היתה מורכבת מן "המפלגה האפריקנית" של הרצוג (שאחר מותו הונהגה ע"י חונגה), "המפלגה הלאומית" של מאלאן, "מפלגת המשטר החדש" של פירוב, בצדן של מפלגות פארלאמנטאריות אלו קמו גם אירגונים בוריים פרו-נאציים גלויים: "ברית-האחים" ו"צופי עגלות-השוורים" (Ossewabandwagon, ע"ש ה"טרק" של הפזרים מ1835). כל האופוזיציה שאפה לשלטון טוטאליטארי של "העם האפריקני", ז. א. הבורים, על הגזעים הנחותים ולדחיקת רגליהם של הבריטים ושל ההשפעה האנגלית באה"ד. בהנהגתו של סמאטס השתתפה אה"ד במרץ במלחמה. אמנם, לשם פיוס האופוזיציה, לא הונהג שירות-חובה בצבא, אך 120,000 מתנדבים נלחמו בצבאות-משלוח של אה"ד בחזיתות

דים, שמחובתה היה לשתף את נציגי היילידים בהתייעצויותיה. ב-1925 הציע הרצוג תכנית להסדר כללי, שמצד אחד היה בה משום שיפור במעמדם של היילידים, ומצד שני נועדה להבטיח ליט את המחיצה שצריכה להפריד בין חברתם של האירופים ובין זו של היילידים; הוצע, שהיילידים שבכל מדינות הברית יהיו רשאים לבחור 7 צירים (אירופיים) כבאירכוחם בבית הנבחרים; שיוקצו שטחי-מחיה נוספים לשימושם של היילידים בלבד; שתינתן סמכות למועצות-יילידים להחליט על דעת עצמן בענייניהם הפנימיים והמקומיים. תכנית זו לא נתגבשה בהצעת-חוק, ולעומת זה נתקבל ב-1926 — בתמיכתם של הפועלים הלבנים ובהתנגדותם הנמרצת של נציגי היילידים ושל „מפלגת אה"ד" של סמאטס — חוק „החיץ הצבעוני" (Colour bar) הכלכלי, האוסר על היילידים ועל האסייתים במחוזות מסויימים לעסוק בעבודות מקצועיות-למחצה ומגריביל אותם ע"י כך לעבודה שחורה בלבד.

הראשונים בין הלא-אירופים, שגילו התנגדות מאורגנת למדיניות-הפליה זו, היו ההודים בנאטאל — הקבוצה המתקדמת ביותר מבחינה כלכלית ותרבותית בין הלא-אירופים שבא"ד. כשבשנים הראשונות של המאה ה-20 אסרה הממשלה הגרירה נוספת מהודו וניסתה להוריד את מעמדם של ההודים באה"ד לזה של היילידים ע"י הגבלת חופש-התנועה שלהם והטלת מס-גולגולת עליהם, פתחו ההודים בהנהגתו של גנדי (ע"צ) בפעולה של התנגדות פאסיווית, שהביאה ב-1913, אחר מאבק של כמה שנים, לידי ויתורים מצד הממשלה (כגון ביטול המס המשפיל); רק איסור ההגירה מהודו נשאר בתקפו. אולם אחר מלחמת-העולם I נשללה מן ההודים, שהתפשטו בינתיים מנאטאל לטראנסוואל, הזכות לרכוש נכסים ולעסוק במסחר, וב-1924 נשללה מן ההודים בנאטאל זכות-הבחירה לפארלאמנט-המדינה.

ב-1936 הכריזה ממשלת הרצוג-סמאטס, בהסכמת רוב של למעלה מ- $\frac{2}{3}$ של הפארלאמנט, על תכנית, שלפיה תבוצע „הפרדה" (אפר' apartheid, אנג' segregation) בין הגזע האירופי מצד אחד ובין היילידים והצבעונים מצד שני ותאופי שר לכל הגזעים התפתחות „מקבילת" בנפרד; השלטון הפוליטי יקויים בידי הגזע הלבן האירופי בלבד, אך הממשלה מתחייבת לדאוג לכל הצרכים — כבריאות, חינוך, פיתוח-המשק, תחבורה, וכד' — של האוכלוסיה הלא-אירופית.

היילידים הוצאו מרשימת הבוחרים הכללית, שבה נכללו בארץ-הכף מ-1854 ואילך, וניתנה להם הזכות לבחור בשלושה צירים לבנים. הוקמה „מועצת ייצוג היילידים" (Native Re-presentative Council), שהיתה מורכבת מ-6 פקידים, 4 חברים ממונים ע"י השלטון ו-12 נבחרים ע"י היילידים. תפקידה: מתן עצה לשלטונות בענייני-היילידים. מועצה זו בוטלה ב-1951. בדרכי הביצוע של תכנית שנת 1936 נחלקו המפלגה המאוחדת של סמאטס והלאומנים של הרצוג ומאלאן: הראשונה נטתה להקל, ועכ"פ לקיים בידי הלא-אירופים את הזכויות, שהובטחו להם בחוקה; ואילו האחרונים, עם גרוריהם הפרי-נאציים, דרשו לגשם את תכנית-ההפרדה בצורתה הקיצונית ביותר. כשעלה מאלאן לשלטון בשנת 1948 התחיל מיד בביצועה של התכנית לפי רוחו, ונסתייע בכך בעובדה שהכנסיה הרפורמית ההולאנדית באה"ד נתנה לעקרון הפרדה הגזעית גם הכשר דתי. התכנית של סמאטס לא ניתנה מעיקרה לגישום. מאחר שפל אורח-חיייה, משקה וכלכלתה של האוכלוסיה הלא-אירופית מותנים בשימוש בכוח-העבודה של האוכלוסיה

של עבדים מאלאיים ואח"כ של פועלים הודיים מאסיה והתפשטותם ממזרח למערב. נוסף על שלושת היסודות האתניים הללו נוצר בדורות, שעדיין לא הקפידו על מחיצת-הגזע הביולוגית, עוד יסוד אתני אחד: בני-תערובת מאבות לבנים ואמהות הוטנטוטיות, כושיות או מאלאיות. משעת הקמתה של הברית עד היום היחס המספרי בין הלבנים ובין השחורים הוא כ-1 ל-3.3, היחס בין הלבנים ובין כל הלא-אירופיים — כ-1 ל-4. אע"פ שהרוב המכריע של אוכלוסיותיהן ועיקר כוח-העבודה של משקיהן הוא „שחור" או „צבעוני" הוקמו ואורגנו כל ארבע מדינות הברית, וכן הברית עצמה, כמדינות „לבנות", ומכאן המתח הגזעי המתמיד. רק בודדים מן האירופים (אחדים מאנשי הכנסיות הנוצריות הלא-הולאנדיות, ומנהיגי-פועלים מועטים, שרובם יהודים) הציעו מדיניות מכוונת לשיווי-הזכויות של הגזעים ולשיתופם באזרחות של המדינה. הרוב המכריע של האירופים — כבורים כבויים — מנוי וגמור עמו לקיים את ייחודו ואת ריבונותו המוחלטת של הגזע הלבן באה"ד, ומכאן התנגדותם הנמרצת לכל התקרבות בין הגזעים, שעלולה לטשטש את ה„אופי הלבן" של המדינה ותרבותה, וכן לכל גיבוש אורח-פוליטי ולעליה כלכלית-חברתית של השחורים ושל הצבעונים, שעלולים ליהפך לכוח שיספן את שלטונם, ואפשר אף את עצם קיומם של הלבנים.

ואולם בנוגע לשיטה, שיש לנקוט לשם הגנה על „הריבו" גות הלבנה", קיימים חילוקי-דעות בין האירופים שבא"ד. בדרך-כלל עמדתו של הישוב הבריטי מתונה מזו של הישוב הבורי. בחוקה של מושבת-הכף מ-1854 ניתנה הזכות לבחור ולהיבחר לפארלאמנט לכל הגברים בעלי רכוש והכנסה מסויימים ללא הבדל בין הגזעים. בהתאם לכך יכולים היו רק מועטים מן היילידים להשתתף בבחירות. חוקת-נאטאל דומה לזו של מושבת-הכף, ואילו בטרנסוואל ובאוראנג' — מרכזי הכוח של הבורים — היו היילידים מלכתחילה נטולי זכויות פוליטיות. במדינת-אוראנג' ניתנה ב-1854 זכות-אזרח רק ללבנים, ובחוקת טראנסוואל ב-1858 נאמר בפירוש, שאין להרשות שוויון של הלא-לבנים עם הלבנים במדינה ובכנסיה. כל יליד נתחייב בנשיאת תעודת-זהות; מקומות-מגוריהם של היילידים הוגבלו לתחומי רזרוואטים; נאסרה עליהם כניסת נכסים לא-נדים מחוץ לאיזורים שהוקצו להם; בשטחי-המיכרות של טראנסוואל הוגבלה זכות התנועה החפשית של היילידים, ונאסר עליהם לעסוק בסוגי-עבודה מסויימים; מעמדם של היילידים, שעבדו כפועלים חקלאיים אצל הפארמרים, היה תחת שלטון הבורים דומה לזה של עבדים. ב-1909, כשהוקמה ברית אה"ד, הובטחו זכויותיהם של הלא-הלבנים בחוקת-היסוד (South Africa Act) — חוק של הפארלאמנט הבריטי, שאושר על-ידי הפארלאמנט של אה"ד) בסעיפים 35 ו-152, שלפיהם מצרכת שלילה של זכות מוכרת מן הלא-לבנים רוב של שני שלישים בישיבה משותפת של הסנאט והפארלאמנט. הממשלה המרכזית של הברית עשתה מתחילה כמה נסיונות לשפר את מצבם הכלכלי והחברתי של הלא-לבנים. בשנת 1911 הושו תנאי-העבודה של היילידים בכל אה"ד לתנאי-העבודה שלהם במיכרות-טראנסוואל; ב-1913 נאסרה הסתגברול של השטחים שהוקצו ליילידים ע"י הלבנים והובטחה הרחבה של שטחים אלה — הבטחה, שלא קויימה; ב-1923 נתקבל חוק-שיפון ליילידים בתחומי-הערים. ב-1920 הוקמה ע"י סמאטס ועדה ממשלתית מיוחדת לענייני היילי-

למאבק משותף. הסיכסוך בין השלטון ובין הישוב ההודי נתחדש מיד אחר מלחמת-העולם II. ההודים אירגנו תנועת התנגדות ל„חוקי-הגטו“ הקיימים ביחס לבני-אסיה, והפעם הם מסייעים במאבקם בתמיכתה הפוליטית והמוסרית של מולדתם. שזכתה לעצמאות במסגרת חברה-העמים הבריטי. באביב 1952 התקיים בפעם הראשונה בתולדות אה"ד כינוס משותף של נציגי ההודים, צבעוני-הכף והילידים השחורים, שהחליט על הקמתה של חזית מאוחדת לשם מלחמה במדיניות ההפליה הגזעית. בקיץ 1952 פתחה „חזית“ זו בפעולת התנגדות „פאסיווית“ המונית בנוסח גאנדי: המוני-מתנדבים מכל העדות הלא-אירופיות עוברים על חוקי-ההפרדה (שהיה באיזורים המיוחדים לאירופים, שימוש בקרונות-רכבת מיוחדים ללבנים, וכד') ואינם מגלים התנגדות למשטרה האוסרת אותם ולענשים המוטלים עליהם. אע"פ שמספר הנאסרים והנקנסים כבר מגיע לאלפים, נמשכת התנועה, ועמה הולכת וגוברת המתחנות הפוליטית.

למדיניות הגזעית של אה"ד היו גם תוצאות רציניות בשטח המדיניות הבינלאומית. היא גורמת קשיים חמורים לקהיליית-העמים הבריטית, שבה שולט בדרך-כלל קו מנוגד למדיניות זו (עצמאות הודו, התקרבות א' המערבית הבריטית למעמד של דומיניון). הבעיה הגזעית באה"ד הובאה גם לדיון באו"מ ב-1947, והרוב תמך בעקרון השוויון הגזעי נגד עמדתה של אה"ד. המתנגדת העיקרית של אה"ד באו"מ היא הודו, הדורשת הטלת סאנקציות על אה"ד, ואילו המעצמות הקולוניאליות, וגם אה"ב, תומכות בדרך-כלל בצורה זהירה בטענתה של אה"ד. שאין האו"מ רשאי להתערב בענייניה הפנימיים של אחת מחברותיו. אה"ד אף מאיימת בפרישה מחברה-העמים הבריטי או מן האו"מ, אם אירגונים אלה יפעילו לחץ עליה בשאלת-הגזעים; אולם במקרה זה מאיימת מדינת-נאטאל — שעיקרה בריטי — לפרוש מברית אה"ד עצמה.

מ.

Official Yearbook of the Union of S. A. (1918 ואילך); G. McCall Theal, *History of S. A.* (10 vols.), 1922/27; Sir G. E. Cory, *The Rise of S. A.* (5 vols.), 1930; A. F. Hattersley, *S. A. 1652—1933*, 1933; M. H. de Cock, *Economic Development in S. A.*, 1935; *Cambridge History of the Brit. Empire*, Vol. VII, 1936; R. F. A. Hoernlé, *South African Native Policy*, 1939; E. H. D. Arndt, *The South African Mints*, 1939; E. A. Walker, *A History of S. A.*, 1940; C. W. de Kiewiet, *A History of S. A., Social and Economic*, 1941; E. Hellmann-L. Abrahams, *Handbook of Race Relations in S. A.*, 1949; C. W. B. Jeppe, *Gold Mining in S. A.*, 1949; A. Keppel-Jones, *S. A. Today*, 1950; L. C. King, *South African Scenery. A Textbook of Geomorphology*, 1951; S. G. Millin, *The People of S. A.*, 1951.

היהודים. I. היסטוריה. בנסיעות שקדמו להקמת כף התקווה הטובה ב-1497, כמו בשאר מסעות-הגילוי של הפורטוגלים, מילאו יהודים ואנוסים תפקיד ניכר כקארטוגרפים וממציאים של מכשירים ימאיים מדעיים, ואף כיו-עצים ובני-לווייה של המגלים הפורטוגליים. אולם עד הכיבוש הבריטי (1806) נתיישבו באזור-הכף יהודים בודדים בלבד (ביחוד יהודים ספרדיים מאסטורדאם). בית-הכנסת הראשון בקיפטאון נוסד בשנת 1841 באישורו של הרב הראשי בלונדון, שלסמכותו יש עדיין תוקף מסויים באה"ד. במשך השנים הבאות נוסדו קהילות, ביחוד של יהודים יוצאי-אנגליה, בגריאמוטאון (1843), פורט אליזאבת (1857) וגראף רינגט. היהודים עסקו ביחוד במסחר ומילאו תפקיד מסויים בפיתוחה

הילידה, אין אפשרות אמיתית להתפתחות נפרדת של הלא-אירופים בלא התערבות מצד האירופים. לפיכך נהפכת מדיניות-„ההפרדה“ בידיו של מאלאן למדיניות של קיפוח-זכויות הילידים במסגרת החברה הלבנה. ב-1950 נתקבל חוק להפרדה פיסית בין הגזעים ע"י הקצאת איזורי-מגורים מיוחדים ללא-אירופים, כדי למנוע מגע בין הגזעים ו„התמזרות של הגזע הלבן“. מאחר שרוב הילידים העירוניים עובדים בבתיהם ובמפעליהם של הלבנים, גורם חוק זה להקמת גטאות של ילידים בכל הערים הגדולות. באותה שנה הונהגו גם קרונות-רכבת מיוחדים לילידים.

ב-1951 נתקבל בפארלאמנט של אה"ד ברוב קטן (בניגוד לחוקת-היסוד 1909) חוק על הוצאת הצבעונים שבמדינת-הכף ובנאטאל מרשימת-הבוחרים הכללית והעברתם לרשימת-בוחרים מיוחדת, שתהא רשאית לבחור בנפרד 4 צירים לבנים כבאי-כוחם של הצבעונים. בית-הדין העליון של אה"ד פסק, שהחלטתה של הפארלאמנט והמשלה היא בלתי-חוקית. המשלה ומפלגת-הרוב הודיעו שהחלטתו של הפארלאמנט הריבוני אינה נתונה לשיפוטו של שום בית-דין, אך בית-הדין העליון פסל גם את חוקיותה של החלטה זו, ולפי שעה נרתעה המשלה מפני הפרה גלויה של חוקת-היסוד, שעליה מושתת גם שיתוף-הפעולה בין שני הלאומים הלבנים באה"ד. האופוזיציה הפארלאמנטאית לממשלה הלאומית בין האירופים היא זו של „המפלגה המאוחדת“ מיסודו של סמאטס, שנחלשה מאוד לאחר שמת מנהיגה; לצידה עומדת תנועת-ההתנגדות עממית למדיניות הגזעית של ממשלת-מאלאן, שנתארגנה מתוך החיילים המשוחררים של מלחמת-העולם II — התנועה של „פלוגות-הלפיד“ (Torch com-mandos). „פלוגות“ אלו, שהלאומיים מאשימים אותן בנטיות קומוניסטיות, מארגנות מומן לזמן מחאות והפגנות המוניות נגד מדיניות-ההפליה של המשלה. חולשתה של האופוזיציה הלבנה היא באי-הבהירות של עמדתה: כאמור, דוגלת אף היא — כלאומיים — בעקרון הריבוניות הלבנה ואינה מתנגדת למדיניות-ההפרדה עצמה, אלא לצורת ביצועה על-ידי המשלה; ביחוד היא חוששת להפרת-החוקה, שבה היא רואה תקדים מסוכן לעתידו של המיעוט הבריטי במסגרת האוכלוסייה הלבנה של אה"ד.

מחמת נחשלותו התרבותית והכלכלית היה הגוש הגדול של האוכלוסייה השחורה — הבאנטו — באה"ד במשך זמן מרובה בלתי-מוכשר לגלות התנגדות של ממש למדיניות הגזעית. אך במידה שבאה התקדמות במעמדם של הבאנטו — הודות להתפשטות החינוך, הניתן להם אף במסגרת משטרי ההפרדה, ולהתארגנות עובדיהם — הולכת וגוברת בתוכם תנועת-ההתנגדות. אחת מחולשותיו הפוליטיות העיקריות של כל הישוב הלא-אירופי בעבר היה פילוגו לעדות גזעיות שונות. הניגוד בין הילידים ובין הצבעונים (שמעמדם טוב יותר מבחינה חוקית וכלכלית) היה לפעמים גדול מזה שבין הילידים והאירופים. בכמה מקרים — גם בשנים האחרונות — אירעו בנאטאל ובאיזורי-המיכרות התנגשויות-דמים בין זוגי ותודים (13—16 יאנואר 1949: 142 הרוגים, 1.087 פצועים; נהרסו בית-חרושת 58 חנויות ו-247 בתי-מגורים). והמשטרה של הלבנים היתה צריכה להגן על עדה אחת מפני השנייה. רק בזמן האחרון, עם החמרתה של המדיניות הגזעית, המכוונת נגד הילידים והצבעונים כאחד, ניטשטשו הניגודים בין שתי הקבוצות והונחו היסודות

הגרמנים, שהתחילו באים לארץ זו ב-1933, היתה מרובה כ"כ, שב-1937 נתקבל חוק חדש שצמצם את ההגירה צימצום נוסף. התעמולה הנאצית מצאה לה אזניים קשובות בין הבר-רים, שנטו לתורת-הגזע מתוך התנגדותם הנמרצת לאוכלו-סיית הכושים הילידים. יתר על כן, בעיני הרבה מן הבורים היו היהודים לא רק זרים שנתעשרו, אלא זרים שנודחו במידה מרובה עם החלק הבריטי של האוכלוסייה. כך קמה תנועה אנטישמית מסופנת, שסיגלה לעצמה את הרעיונות והשיטות של הנאצים, אע"פ שלא נלחמה ביהודים בכוח-הזרוע.

עם הצטרפותה של אה"ד לחזית האנטי-גרמנית במלחמת-העולם II נשתתקה התעמולה האנטישמית. אבל נצחונה של ה"מפלגה הלאומית" בבחירות של 1948 עורר דאגות בין יהודי אה"ד, שהרי מקצת באי-יכוחה של מפלגה זו היו בעלי נטיות אנטישמיות חזקות. לפי שעה לא אירעה ליהודים כל תקלה מחמת שינוי-השלטון. אך שינוי זה גרם לכך, שהקהילה היהודית באה"ד התחילה עומדת על הסכנה הכרוכה בהת-קשרות הדוקה לחלק אחד של תושבי הארץ, והיא מנסה לקבוע עמדה על יסודות אחרים. ההתחרות בין קהילת קיפטאון הוותיקה, הקרובה יותר לאנגלים, ובין הקהילה הצעירה, הגדול-לה וה"מזרחית" יותר (כלומר, הפולני-ליטאית) של יוהאנס-בורג, משקפת במידה מסוימת את ההתחרות הכללית בין האיזורים ה"הולאנדיים" וה"אנגליים" בפוליטיקה של אה"ד. כל אחד מן הרבנים של בתי-הכנסת הראשיים ביוהאנס-בורג ובקיפטאון נקרא "רב ראשי" וסמכותו מופרת באיזור הסמוך. משנת 1933 קיים ביוהאנסבורג בית-כנסת רפורמי ומאותו זמן ואילך נתפשטה תנועת-הרפורמה גם לשאר המרכזים היהודיים הראשיים. גם המבנה של בתי-הכנסת והמסורת שלהם הם במידה מסוימת לפי המתכונת של יהודי-אנגליה, ובית-הכנסת הגדול בלונדון שימש דוגמה לזה שבקיפטאון, שהוא ראש וראשון לבתי-הכנסת באה"ד. ועד-הצירים היהודי באה"ד הוא האירגון המייצג את היהודים בארץ זו. מרכזו הוא ביוהאנסבורג, אך ועדות איזוריות מסונפות אליו קיימות בקיפטאון, דרבן (בשביל נאטאל), בלומפונטין (בשביל מדינת-אוראנג' החפשית) ופורט-אל-זאפת (בשביל המחוז המזרחי של ארץ-הכף). יש ועדי-חינוך יהודיים ביוהאנסבורג ובקיפטאון, וזה לא כבר הוקמה כאן חברה לחקר הסוציולוגיה וההיסטוריה של היהודים, כמרכז יש כאן מספר של עיתונים יהודיים באנגלית וביידיש, שכמה מהם הם בעלי רמה גבוהה, ושני ירחונים עבריים. בעשרות השנים האחרונות ניכרת גם ביהודי אפריקה הדרומית המגמה לעזוב את הכפר ולהתרכז בערים הגדולות, באופן שכמה מן הקהילות הקטנות, שהיו פעילות לפני דור אחד, עזובות כאן בחלקן או לגמרי.

בהשפעת מוצאה הליטאי היתה היהדות של אה"ד בכללה בעלת נטיה ציונית מובהקת וגילתה נדיבות מרובה ביחס לכל צרכי-היהודים בעולם. תרומותיה במשך תקופה זו, וביחוד אחר 1939, ליהודי-אירופה ולבניין-א"י כאחד היו מבהינה יחסית גדולות מאלו של כל קהילה יהודית אחרת בעולם. — בין אלה שתרמו תרומות חשובות לחייה-ציבור הכלליים יש להזכיר את ליאופולד גרינברג, פיליפ מילין (Millin) ויוסף הרבשטיין, שהיו שופטים של בית-המשפט העליון. הנרי גלאקמאן היה שר-הבריאות (1945—1948) בממשלתו של הגנרל סמאטס. שרה גרטרוד מילין (ע"ע) נמנית עם

של התעשייה. מאנסימיליאן תאלוויצר (Thalwitzer) והאחים מוזנטאל, למשל, היו אחראים להקמת סחר-הצמר. נתנאל איזקס היה אחד מאלה שהשתתפו באופן פעיל בפתיחת נא-טאל להתיישבות אירופית וכן בסיועה של ארץ זו, ודניאל דה פאס (de Pass) סייר את נאמאקואלאנד. אח"כ התחילו רוכלים יהודיים, מתחילה מיוצאי אירופה המרכזית ואח"כ מאירופה המזרחית, לעבור בארץ ולסחור עם האיכרים הברי-ריים. במרוצת-הזמן פתחו כמה מהם חנויות ומעט-מעט נוסדו גם קהילות קטנות בישובים העירוניים. במשך 40 השנים הראשונות, שעברו מייסודה של מדינת אוראנג' החפשית (1854), נמצאו משפחה אחת או שתיים של יהודים גרמניים, ביחוד מקאסל, כמעט בכל ישוב ברפובליקה בורית זו, וע"כ כך ריכזו בידם היהודים חלק גדול מסחרה של מדינת-אוראנג'. תהליך זה נשנה גם ברפובליקה הבורית של טראנסוואל. בתקופה זו תפס שאול סולומון (1817—1892), שהיה ממוצא יהודי, מקום ראשי בחייה-המדינה, ושמעון גייקובו (1830—1883) היה גם שופט וגם תובע כללי במושבת-הכף.

בין המהגרים שבאו לאה"ד לאחר גילוי שדה-היהלומים בקימברלי (1871) וגילוי הזהב בוויטוטרוראנד (1886) שבטראנסוואל הדרומית היו יהודים מרובים, מקצתם מאב-גליה ומקצתם מגרמניה ואירופה המזרחית. כתוצאה מכך נוסדו קהילות חדשות ואמידות מאוד, בקימברלי ב-1871, ביזוהאנסבורג ב-1886, ובמקומות אחרים בחבלי-המכרות במשך השנים הבאות, ואיזור זה הפך עד מהרה למרכז העיקרי של היהודים באה"ד. בהתפתחותה המוגברת של אה"ד בתקופה זו מילאו היהודים תפקיד חשוב ביותר: במפעלי-היהלומים נתפרסם ביותר בארני בארנאטו; בהתפתחותה של התעשייה בטראנסוואל נטל חלק פעיל שמואל מארפס. אוטו בייט (ממו-צא יהודי) היה עוזרו הנאמן ביותר של ססיל רודז, וחשיבות מיוחדת היתה למשפחות של אלבו, יואל, אופנהיים, ועוד. בין אדירי-המכרות (או כפי שקראו להם, Randlords — לורדים של ה"ראנד", תחום-המכרות), שמילאו תפקיד ניכר גם באנגליה וגם באה"ד בסוף המאה ה-19 ובתחילת המאה ה-20, היה אחוז-היהודים גבוה-ביחס. במושבת-הכף (ואחרי-כך בנאטאל) נהנו היהודים מלכתחילה משוויון פוליטי. שונה מזה היה המצב ברפובליקה של טראנסוואל. כאן הוגבלו בזכויותיהם המדיניות הזרים (Uitlanders), שלא נשתייכו לכנסיה הפרוטסטנטית (כלומר, הקאתולים והיהודים). בשנת 1899 גורש מטראנסוואל רבה של יוהאנסבורג יוסף הרמאן הרץ מפני החשד הפוליטי שעורר עליו ע"י תמיכתו בתביעה-תיהם של המיעוטים הדתיים. בימי מלחמת-הבורים (1899—1902) נמצא אע"פ מספר מסויים של יהודים בצבאותיהם של הבורים.

בפיתוחה הכלכלי של הארץ אחר מלחמת-הבורים היה ליהודים חלק ניכר; היהודים הפנו עכשיו את עיקר תשומת-לבם לתעשיות-המשנה, שחשיבותן באותו זמן גדלה והלכה. האוכלוסייה נתרבתה ע"י הגירה נוספת; קהילות חדשות נוסדו ומוסדות-קהילה הוקמו, עפ"ר לפי המתכונת של היהדות הבריטית (למשל, ועד-הצירים היהודי באה"ד, שהוקם בשביל טראנסוואל ונאטאל ב-1903. נתאחד ב-1912 עם אירגון דומה, שהוקם בשביל מחוז-הכף בשנה שלאחריה).

אחר מלחמת-העולם I גבר זרם-ההגירה של יהודים מאי-רופה המזרחית (ביחוד מליטה) לאה"ד. חוק-המכסה הדרום-אפריקאני של 1930 הגביל הגירה זו. ההסתה נגד היהודים

טבלה 2
ההגירה לאה"ד (1840—1950)

ה ש נ ה	מספר מוחלט	הממוצע השנתי
1880 - 1840	4,000	100.0
1900—1881	23,000	1,150.0
1914—1901	21,370	1,526.4
1920—1915	905	150.1
1930—1921	14,765	1,476.5
1940—1931	9,805	980.5
1950—1941	500	50.0
בס"ה . .	74,345	669.8

עלייתם הכלכלית והתרבותית של המהגרים יוצאי-גרמניה היא מהירה למדי. להתמזגות הנוצרת והולכת, ביחוד בקבר-צות החברותיות העליונות, מסייעת בעיקר טמיעתם הלשונית המהירה של יהודי אירופה המזרחית.

בין 104,156 היהודים, שנמצאו באה"ד לפי מפקד שנת 1946, ישבו 94,909, או יותר מ-91%, בשני מחוזות: בטראנס-וואל (65,516) ומחוז הכף (29,393). 90,243, או למעלה מ-86% של כל הישוב היהודי, התרכזו ב-18 ערים. מתוך הטבלה 3 ניכר תהליך-האורבאניזציה המזורז של האוכלוסייה היהודית באה"ד.

טבלה 3

מספר היהודים בערים, שיש בהן יותר מ-500 יהודים (1926 ; 1946)

ה ע י ר	1926	1946
יהאנסבורג	25,826	50,371
קיפטאון	11,692	19,689
דרבן	2,418	4,139
פרטוריה	2,383	3,427
פורט אליזבת	1,490	2,530
גריאמוטאון	907	1,850
בלומפונטיק	1,406	1,285
בונגי	1,151	1,244
ספרינגו	343	1,049
איסט לונדון	679	964
קרוגרסדורף	957	938
ברקפן	378	828
קימברלי	812	607
בוכסבורג	596	558
בס"ה	51,040	88,870

ב-14 הערים, שמספר היהודים בכל אחת מהן היה בשנת 1946 מרובה מ-500, ישבו בשנת 1926 71.2% מכל היהודים שבאה"ד, ואילו ב-1946 — 85.4%. בשתי הערים הגדולות ביותר (יהאנסבורג וקיפטאון), שבהן קיימות גם הקהילות היהודיות הגדולות ביותר, ישבו ב-1926 37,518 יהודים, או 52.2% מכל היהודים שבאה"ד, ואילו ב-1946 כבר ישבו בהן 69,960 יהודים, או 71.1% מכל היהודים שבארץ. מכאן שיותר משני שלישים של האוכלוסייה היהודית מרוכזים כיום בשתי ערים. אחוז האוכלוסייה האירופית הלא-יהודית היושבת בשתי

האישים הספרותיים הדגולים ביותר באה"ד, וספריה משקפים במידה ניכרת את חייה של ארץ זו.

ספר השנה ליהודי אפריקה הדרומית (ביידיש), קיפטאון, L. Herman, *A History of the Jews in South Africa*, 1920; 1930; J. H. Hertz, *The Jew in South Africa*, 1905; M. Gitlin, *The Vision Amazing*, 1951; S. Mendelssohn, *Jewish Pioneers of South Africa*, in *Transactions of the Jewish Historical Society of England*, VII, 180—205; S. A. Rochlin, *Die ersten deutschen Juden in Südafrika*, in *Jahrbuch der Jüdisch-Literarischen Gesellschaft*, XXI; M. de Saxe, *South African Jewish Year-Book*, 1929; *The Anti-Jewish Movements in South Africa* (S. A. Jewish Board of Deputies), 1936; *The Immigration of Jews into the Union* (1926—1935), (S. A. Jewish Board of Deputies), 1937.

ב. ר.

היהודים. 2. דמוגראפיה וסטטיסטיקה. גידולה של האוכלוסייה היהודית וחלוקתה. גידולה של האוכלוסייה היהודית בארץ זו עד השנים האחרונות הוא כמעט כולו תוצאה של הגירה. נתונים רשמיים על מספר היהודים באה"ד מצויים מ-1904 ואילך (ר' טבלה 1).

טבלה 1

גידולה של האוכלוסייה היהודית באה"ד

השנה	מספר היהודים		% היהודים באוכלוסייה האירופית
	מספר מוחלט	מדד	
1904	88,101	100.0	3.4
1918	68,741	154.2	4.1
1926	71,816	188.5	4.3
1936	90,645	237.8	4.5
1946	104,165	273.4	4.4
1951 (אומדן)	108,000	283.5	4.3

ב-1930, שבה הונהגה מכסה למהגרים מארצות אירופה המזרחית, היו 90% מכל המהגרים יהודי אירופה המזרחית, ביחוד יוצאי-ליטא. מ-1930, וביחוד מ-1935, עלה הרבה מספרם של המהגרים מגרמניה, שעל כניסתם לאה"ד לא חלו כל הגב-לות. מ-1940 כמעט הופסקה כניסתם של מהגרים יהודיים. הממשלה הליבראלית של סמאטס הוכרחה להתחשב באיורה העוינת ליהודים, שנעשתה מורגשת באה"ד, והחמירה בהג-בלות על כניסתם לארץ. הממשלה הנוכחית נותנת מפקדה לפקידה רשיונות להבאת קרובים, רבנים ומורים. טבלה 2 מראה, שבשנות מלחמת-העולם II ובשנים שלאחריה (1941—1950) — שנים, שבהן ביקשו יהודי-אירופה מקומות-מקלט בכל קצות-העולם — לא נכנסו לאה"ד אלא 500 יהודים בלבד, כלומר בממוצע 50 יהודים לשנה. בשלוש השנים האחרונות, תקופת-שלטונה של ממשלת מאלאן, ירד אף מספר זה.

בהתאם למוצאם של היהודים שהיגרו לאה"ד קם כאן ישוב מחולק לשלוש קבוצות: כ-3,000—4,000 יהודים אגרי-ליים, שתופסים את העמדות הגבוהות ביותר בחיי הכלכלה והתרבות; כ-15,000 יהודים גרמניים, שרובם ככולם שייכים למעמד הבינוני, וכ-90,000 — למעלה מ-83% — שהם יוצאי אירופה המזרחית. אך הפסקתה הגמורה של כניסת יהודים לארץ גורמת לכך, שהמחיצות בין קבוצות אלו הולכות ונעל-מות. יהודי אירופה המזרחית כבר הספיקו ליצור שכבה ניכרת של אינטליגנציה, שהיא עוסקת במקצועות חפשים, מעמד בינוני ואף שכבה דקה של בורגנות ממדרגה גבוהה.

טבלה 5
חלוקת האוכלוסיה היהודית לפי לשונות-הבית (1936)

לשון-הבית	מספר מוחלט	%
אנגלית	68,495	75.56
יידיש	17,561	19.37
אפריקאנית	1,445	1.51
אנגלית ואפריקאנית	1,475	1.63
גרמנית	1,198	1.32
לשונות אחרות	471	0.61
בס"ה	90,645	100.0

האוכלוסיה היהודית; ב 1946 לא הגיע מספרם אלא ל 14,000 בערך, כלומר ל 13.4% מן האוכלוסיה היהודית.

ד. השתתפותם של היהודים בהתפתחותה הכלכלית-לית של אה"ד. בהתפתחותה הכלכלית של אה"ד תפסו כמה יהודים מקומות יוצאים מן הכלל. ביחד עם ססיל רודז, שהיה גם מלך-היהלומים ברבע האחרון של המאה שעברה, נתפרסם היהודי ברנט ברנטו (ע"ע), שבשלב הראשון של התפתחות המסחר ביהלומים מילא תפקיד ראשון במעלה. במשך שתי עשרות השנים האחרונות נחשב היהודי סר ארנסט אופנהימר (ע"ע) למלך-היהלומים. המחזור השנתי שלו במשך 5 השנים האחרונות הגיע ל 200 מיליון דולאר בערך. איזידור ויליאם שלינגר, שנולד באה"ב, בא לאה"ד ב 1894 בלא כל אמצעים שהם, ואילו בסוף ימיו (הוא מת ב 1949) היה מנהלן של 70 חברות. עשירים מופלגים בודדים מצויים כיום לא רק בין היהודים האנגליים, אלא אף בין היהודים יוצאי-ליטה. בניגוד ליחידים אלה עברו ההמונים היהודיים באה"ד דרך קשה למדי עד שהגיעו למצב של מעמד בינוני, שאמנם יש בו משום השג עצום לעומת מעמדם של היהודים בארצות אירופה המזרחית או בארצות-ערב.

רוב רובם של היהודים יוצאי אירופה המזרחית עברו בדרך-היסורים של הרוכלות (ע' למעלה, היסטוריה). במשך שנים היו יהודים אלה מסתובבים כרוכלים (ביחוד כמזכירי-בגדים) בכפרים ובחוזות הנידחות ביותר. מתוך שחיו חיים של חיסכון היו צוברים קצת כסף ולעיתים קרובות פותחים חנות — שוב בכפר, ועפ"ר בקרבת-מקום למכרות-היהלומים. מעט-מעט נשתפר מצבם הכלכלי עד שהגיעו לדרגה של בעלי-עסק או בעלי בית-חרושת בעיר גדולה. בדרך זו הקימו היהודים כמעט את כל תעשיית-הבגדים, תעשיית-הרהיטים, עיבוד-העורות ועוד סוגים שונים של תעשיית-סחורות-תצרוכת שבאה"ד. משפרצה מלחמת-העולם I התחילה האינדוסטריא-ליזאציה האינטנסיבית של הארץ. כות-הקניה של ההמונים עלה עליה מתמדת וייצור של סחורות-תצרוכת והמסחר בהן נתרבו והלכו. 10—12 השנים האחרונות הן באה"ד שנים של שפע רב, שאף היהודים נהנו ממנו הרבה. מספרם של המועסקים בתעשיית-הבגדים, למשל, הוכפל בפרק הזמן 1939—1947 ועלה מ 13,000 עד 26,000. אותה התפתחות מהירה ניכרת גם בשאר ענפי-התעשייה, אף אם בשיעורים שונים. בכמה מן האוניברסיטות הגיע האחוז של הסטודנטים היהודיים עד 25, ובפאקולטה לרפואה ביוהאנסבורג הגיע אף עד 40. האחוז של היהודים בין הרופאים ועורכי-הדין בערים הגדולות גדול פי כמה מחלקם המספרי באוכלוסיה. יש גם

ערים אלו הוא 52.3% בלבד. בעיר-הבירה יוהאנסבורג ישבו ב 1926 קרוב ל 36% וב 1946 קרוב ל 50% מכל יהודי אה"ד. בטבלה 3 בולטת העליה באוכלוסיה היהודית העירונית של חמש הקהילות היהודיות הגדולות, שבהן חיים כיום 77% מכל יהודי אה"ד.

אחוז היהודים באוכלוסיה של חמש הערים הללו היה בשנת 1946: (1 : יוהאנסבורג — 15.7; 2 : קיפטאון — 16.0; 3 : דרבן — 1.1; 4 : פרטוריה — 1.5; 5 : פורט אליזאבת — 1.9. ב. דמוגראפיה. הסימנים המובהקים לקבוצות-מהגרים ניכרים גם כאן. א) הגברים מרובים מן הנשים. דיספרופורציה זו הולכת ופוחתת משעה שפסקה הגירת-היהודים לאה"ד. לכל 100 גברים יהודיים באה"ד היה מספר נשים כלהלן: בשנת 1904 — 47.4; ב 1926 — 84.9; ב 1946 — 95.0.

ב) גבוה כאן גם האחוז של הצעירים, ועד לפני זמן קצר היה אף אחוז-הילדים גבוה למדי. כתוצאה מהתפתחותם המהירה של החיים החברתיים, הכלכליים והתרבותיים ובהעדר תוספת של מהגרים חדשים, התחיל אחוז-הילדים יורד במידה ניכרת ולעומת זה התחיל עולה האחוז של הזקנים. הטבלה הבאה נותנת תמונה ברורה של התפתחות זו.

טבלה 4

הרכב הגילים של יהודי אה"ד (באחוזים)

קבוצת גילים	1936	1936
0-14	21.89	28.61
15-59	67.39	64.15
60 ומעלה	10.72	7.24

החקירה גילתה, שכל אשה נשואה לא-יהודיה ביוהאנס-בורג ב 1935 ילדה 3.59 ילדים, ואילו כל יהודיה נשואה ילדה רק 2.55 ילדים*. מאז נתמעט עוד מספר הילדים בין הנשים היהודיות.

ג. סטאטיסטיקה לשונית. האוכלוסיה הלבנה מורפבת משלוש קבוצות עיקריות: אנגלים, אפריקאנים ויהודים. עד לפני זמן קצר היתה הקבוצה האנגלית השלטת מבחינה כלכלית ומדינית, ומשום כך גם מבחינה תרבותית. עם עלייתם הכלכלית והתרבותית המהירה נתקרבו היהודים לקבוצה האנגלית ונתקשרו בה ביחסים חברתיים הדוקים. אך בעשרות השנים האחרונות נשתנה המצב תכלית שינוי. הזרימה בהמון של האפריקאנים, שהם רוב האוכלוסיה הלב-נה בארץ, לערים, גרמה לכך, שהיהודים עומדים כיום בין שתי הקבוצות המתחרות, האפריקאנים והאנגלים, ולטמיעתם על הלשונית נודעת משמעות פוליטית מרובה. המספרים על הלשוניות, שהיו מדוברות על-ידי היהודים ב 1936, כוחם יפה גם עכשיו. מפני שבמשך הזמן לא בא שינוי ניכר באוכלו-סיה היהודית מבחינה זו.

יותר משלוש-רבעים של האוכלוסיה היהודית יחדו לעצמם את האנגלית. רק 1.5% של האוכלוסיה היהודית מדבר אפריקאנית בלבד, אך יותר מ 60% מן היהודים יודעים לדבר גם אפריקאנית. ב 1936 היה מספרם של היהודים, שציינו את היידיש כלשון-הבית שלהם, פחות מחמישית מן

* E. H. Sonnabend, *Notes on a Demographic Survey of a Johannesburg Group*, Johannesburg, 1937, p. 1058.

ג) ללימודים למבוגרים, שמבקשים להשתלם בעברית ובמק-צועות-היהדות. ב-1950 נוסד בקיפטאון סמינאר, שיש לו אותה תכנית עצמה. כן נעשים נסיונות להנהיג בבתי-הספר הגבוהים של הממשלה את הוראת הלשון העברית.

ההוצאות הסטטיסטיות הרשמיות של המפקדים; חומר שהומצא ע"י ועד-הצירים; ליבל פלדמאן, יידן אין דארעם אפריקע, יוהאנסבורג, 1937; Jacob Lestschinsky, *Jewish Migration for the Past Hundred Years*, New York, 1944; J. L. Gray, *The Jew in the Economic Life of South Africa*, Johannesburg, 1937; E. H. Sonnabend, *The Social Role of the Jew in South Africa*, Jewish Affairs, January, 1948.

י. לש.

אפריקה הדרומית-מערבית (South-West Africa, באפ-ריקאנס: Suidwes Afrika), טריטוריה של ברית

אפריקה הדרומית (ע"ע). שטחה — 823,000 קמ"ר, מספר תושביה — 430,000 (1951). גבולותיה: במערב — האוקיינוס האטלנטי; בדרום ובדרום-המזרח — ארץ-הכף; במזרח — ארץ צ'ואנה; בצפון-המזרח — רודזיה הצפונית; בצפון — אנגולה. אהד"מ היא טבלת-רמה, שגובהה מגיע עד 2,680 מ'; אקלימה מדברי, אך תנודות הטמפרטורה גדולות ביותר ברמה. יבשים ביותר הם הגלילות הנמוכים, הקאלא-הארי במזרח ושפלת-החוף ואיזור-הגבעות (עד 150 ק"מ מן הים) במערב. ברמה המרכזית ובצפון-המזרח מספקת כמות הגשמים למרעה, ובמקומות מועטים — גם לחקלאות. נהרות זורמים באהד"מ רק בקצה הצפוני המזרחי; בשאר הגלילות



מחנה ארעי של רועים על-ידי מעיינות במדברקאלאהארי

מצויים רק נחלי-אכזב, ועל חופיהם שדרות-שיחים או עצים בודדים. שטחים קטנים ניתנים להשקאה במית-הום. במורדות-ההרים גדל חורש של שיחים ועצים (שיטה, מימוזה, חלב-לוב), ובצפון-המערב משתרעת ערבה של עשבים ושיחי-קוצים. החי הבר מיוצג באהד"מ על-ידי אנטילופות ויענים, בצפון — ע"י הזברה, הג'יראפה, הפיל, התן והצבוע. הארץ נפגעת לפרקים ממכת-הארבה. מן החי התרבותי נפוצים הבקר והצאן.

מן האוכלוסיה המועטת (הצפיפות 0.5 לקמ"ר) כ- $\frac{1}{8}$ הם לבנים; גרמנים, בורים ואנגלים — איכרים ובוקרים (פארמ-רים), סוחרים ופקידים. האוכלוסיה של הילידים מורכבת מיסודות גזעיים שונים: 1) בושמנים (ע"ע) — שמהם שרדו במדבר-קאלאהארי ולאורך הגבול המזרחי כ-5,000 נפש, החיים מציד ומליקוט-מוזון. 2) הוטנטוטים (ע"ע) — כ-40,000 נפש, רובם נוודים מגדלי-בהמות, והם יושבים בעיקר במרכזה של

יהודים, שמכהנים כפרופסורים באוניברסיטות וכפקידים גבוהים במנגנון הממשלתי, אך מספרם של אלה מועט מאוד. כמרכן ממלאים היהודים תפקיד ניכר בעיתונאות האנגלית. בחמש הערים הגדולות, שבהן יושבים 77% מיהודי אה"ד, חלקם של היהודים במסחר הוא כ-30%; בתעשייה — כ-6%; בתיאטרון ובקולנוע — כ-20%; בבנקים ובביטוח — כ-14%; ובמקצועות החפשים — כ-12%. האחוז הקטן של היהודים בתעשייה הוא תוצאה ממינוט הפועלים היהודיים, ואילו בין בעלי-התעשייה אחוז היהודים הוא גבוה-ביחס. הרוב של ה"עובדים" היהודיים הם פקידים בבתי-מסחר, אך גם אלה ברובם אינם אלא עובדים זמניים בלבד. בסופו של דבר הם פותחים להם עסקים משלהם, — מתחילה באיזה כפר ואחר-כך בעיר.

ההרכב המקצועי של האוכלוסיה היהודית בכללה הוא בערך כך: המועסקים במסחר — 55%; בתעשייה — 25%; במקצועות החפשים (ביחוד רופאים ועורכי-דין) — 10%. אחוז הפועלים בין יהודי אה"ד הוא זעום ומספרם פוחת משנה לשנה. כמרכן פוחת והולך האחוז של הפקידים.

המעמד הבינוני היהודי משמש מטרה להתקפה של האפריקאנים העירונים, שמספרם גדל והולך. האפריקאנים כבר עברו את השלב הראשון של חייער, וההתמודדות עם המעמד הבינוני היהודי שוב אינה למעלה מכוחותיהם. המפלגה השלטת כיום, המייצגת את האפריקאנים, וביחוד את השכבות העירוניות שלהם, טוענת לזכותם של האפרי-קאנים לרווחים הבאים מן הקונה, החולה או הזקוק לעצת עורך-דין מבין האפריקאנים. לא אחת נתקבלו בוועידותיה של מפלגה זו החלטות, שלפיהן צריך כל אחד לקנות אצל בני-עמו בלבד. אמנם, משעלטה מפלגה זו לשלטון כמעט פסקה התעמולה האנטי-יהודית, אלא שלא ברור הדבר אם מצב זה יתמיד גם להבא.

ה. החינוך. ב-1950 היו באה"ד (פרט לקיפטאון) 69 בתי-ספר יהודיים דתיים (תלמודי-תורה) ובתי-ספר עבריים אחרים, שבהם למדו 3,249 תלמידים (2,278 ילדים, 971 ילדות). ברוב תלמודי-התורה ובתי-הספר העבריים מטעמים את היסוד הדתי; היסוד החינוכי השני במעלה הוא הלשון העברית וספרותה. מלבד זה קיים ביוהאנסבורג בית-ספר אחד ביידית, שבו לומדים 130 ילדים; בכיתות הגבוהות של בית-ספר זה לומדים גם עברית. ביחד עם בית-הספר ביידית היו ביוהאנסבורג 36 בתי-ספר, שבהם למדו 2,267 תלמידים. כמרכן קיימים באה"ד (פרט לקיפטאון) 24 גני-ילדים יהודיים, שלשון-הדיבור ולשון-ההוראה בהרבה מהם היא עברית. אפשר להניח, שבכל אה"ד, שהאוכלוסיה היהודית שלה מגיעת כיום (1951) ל-108,000 נפש, מבקרים כ-5,000 ילדים יהודיים בבתי-ספר יהודיים מסוגים שונים, וכ-1,000 ילדים בגני-ילדים. קשה לקבוע את מספר הילדים המקבלים חינוך יהודי פרטי מפיהם של מורים פרטיים, אך יש להניח, שכ-40%—35 מכל הילדים בין הגילים 6—14 מקבלים חינוך יהודי כלשהו.

ב-1951 הוקם ע"י ועד הצירים של יהודי אה"ד בי"ס יהודי גבוה (קולג'), שבו נלמדים: תולדות ישראל, הספרות העברית, סוציולוגיה של היהודים, ומקצועות אחרים. מספר המת-למדים באותה שנה היה 100. ביוהאנסבורג קיים סמינאר למורים (נוסד ב-1946), שהוא מורכב משלוש מחלקות: א) להכשרת מורים עבריים; ב) להכשרת גננות עבריות;

המאה ה-19 פעלו בין הילידים שבאיזור זה מיסיונרים גרמניים, ובמחצת השניה של אותה המאה, בתקופת החלוקה של אפריקה, התפתח בין בריטניה וגרמניה מרוץ-התחרות על ההשתלטות על שטח זה. חלקיו הדרומיים, הסמוכים לנהר-אוראנג', נחשבו למעשה — אך ללא אישור רשמי — ככלי-לים בתחום-ההשפעה של ארץ-הכף. ב-1867 סיפחה בריטניה לשלטונה את איי-פנגוויין, הסמוכים לחוף, וב-1878 — את מפרץ-וולוויס. אולם עד שהשלטונות בלונדון ובקיפטאון נשאו ונתנו בעניין הרחבת השלטון הבריטי באהד"מ, הקדימו אותם בזה הגרמנים. ב-1882/3 הקים הסוחר הרמאן לידריץ (Lüderitz) מברמן תחנה מסחרית בנקודת-החוף, הקרויה כיום על שמו קנה מידי הילידים שטח-אדמה מסביב למקום זה והעמידו בחסות הרייך הגרמני. ב-1884 הכריזה גרמניה על הקמת המושבה „אפריקה הדרומית-מערבית הגרמנית“, שגבולותיה נקבעו בחוזה עם פורטוגאל (1886) ועם בריטניה (1890). לפי החוזה האחרון, קיבלה גרמניה בצפון-המזרח רצועה צרה, באורך של כ-450 ק"מ, שקישרה את אהד"מ עם רודזיה הצפונית-מערבית. עד 1892 התנהלה הארץ ע"י חברת-לידריץ, ומ-1892 עד מלחמת-העולם I ע"י מושל ממונה מטעם הקיסר ומשרד-המושבות הגרמני. הגרמנים פיתחו את הנמלים לידריץ וטוואקופונד ועודדו הגירת מתיישבים וסוחרים מגרמניה, אך לא הצליחו להפוך את המושבה לנכס כלכלי בעל-ערך. שלטונם נתקל בהתנגדות קשה מצד הילידים. רק ב-1894 עלה בידי הגרמנים להכניע את מנהיג ההוטנטוטים הנדריק יוטבוי. ב-1896 התמרדו ההררו, ב-1897/8 — שוב ההוטנטוטים. המושל לויטוין (Leutwein; 1894—1905) הצליח לבסס את השלטון הגרמני ע"י ניצול הניגודים בין החטיבות האתניות השונות של הילידים וע"י אירגון איווריימחיה נפרדים לכל שבט ושבט. הגירת הלבנים מגרמניה, ובמקצת אף מארץ-הכף, דחקה מעט-מעט את רגליהם של הילידים, שנשתעבדו שיעבוד כלכלי למתיישבים ולסוחרים הזרים. ב-1904 פרץ מרד של ההררו, שהמושל לא הצליח לדכא בכוחות שעמדו לרשותו. צבא-משלוח מגרמניה בפיקודו של הגנרל פון טרוטה (v. Trotha) היפה את המורדים. בין המושל האורחי ובין המצביא פרצו חילוקי-דעות בשאלת היחס להררו. המצביא תבע את השמדתם, ודעתו הכריעה. הצבא הגרמני הדף את שבטי-ההררו על עזרי-בקרם אל המדבר הצחיח, ושם נספו בהמוניהם בצמא וברעב. אולם בינתיים התמרדו גם ההוטנטוטים בדרום, שניהלו מלחמת-גרילה עקשנית, והגרמנים בפיקודו של פון דיימלינג (v. Deimling) הצליחו לחסלה רק ב-1907. במלחמות אלו נספו יותר מ-100,000 נפש מן הילידים; מן הגרמנים נהרגו כ-2,000 איש. שיטות המלחמה וההשמדה של הגרמנים עוררו את דעת-הקהל באירופה ובאמריקה למחאות, אך דבר לא נעשה למניעתן של שיטות אלו. ב-1909 ניתנו לאהד"מ, ז. א. למתיישבים הלבנים שבה, זכויות של שלטון עצמי. הישוב הלבן הגיע ב-1914 בערך ל-15,000 נפש, רובם גרמנים ומיעוטם בורים.

זמן קצר לאחר שפרצה מלחמת-העולם I פלשו צבאותיה של אפריקה הדרומית לתוך אהד"מ, אך מסעם הראשון נת-עכב מחמת התמרדות הבורים בארץ-הכף (ע"ע אפריקה הדרומית, היסטוריה). משדופאה התמרדות זו חידש בותה (ע"ע) את ההתקפה בראש צבא של 65,000 איש, שכנגדו לא יכלו הגרמנים להעמיד אלא כ-7,000 איש בלבד. במאי

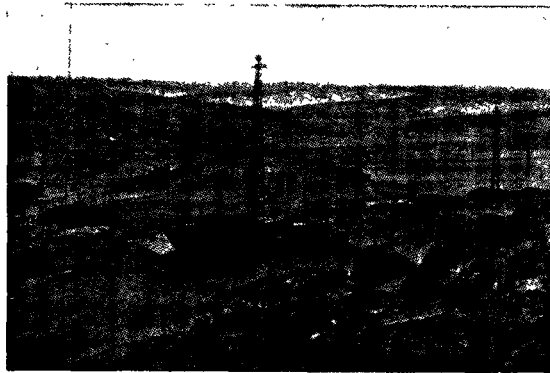

נוף מדברי באיזור-החוף של א' הדרומית-מערבית. על הרקע — חולות של שפתי-הים, בחלק הקדמי — תחילת הרמה הסלעית של נגניס-הארץ. ראשיתו של ישוב אירופי

הארץ. רק שבטים אחדים מהם נשתמרו על טהרת-גזעם; ברובם — ביחוד באלה שבאו מארץ-הכף — ניכרת תערובת של דם אירופי מתקופת ההתיישבות הראשונה של ההולאנדים במאות 17—18. 3) קבוצה לעצמה הם „בני-הפלגאים“ (Bastards) הרחובותים, כ-5,000 נפש בנפת-רחובות (Recho-both) שבמרכז-הארץ — הוטנטוטים דוברי אפריקאנס, שבהם בולטת תערובת של היסוד האירופי; הם סיגלו לעצמם את שיטות גידול-הבקר של הבורים ואורח-חייהם הוא נוודי-למחצה; הם נהנים ממידה מסוימת של שלטון עצמי. 4) עיקרה של אוכלוסיית-הילידים הם שבטי הבנטו (ע"ע) — כ-¼ מיליון נפש, שמתחלקים לכמה עמים. החשובים שבהם הם: האובאמבו בצפון, חקלאים ובוקרים, ששמרו על אירגון-גם השבטי; ההררו, ששלטו לפני במרכז הארץ ודופאו ע"י הגרמנים, ואח"כ נתפורזו ברחבי אהד"מ; ברובם הם מגדלי צאן ובקר ובמיעוטם הם פועלים חקלאיים ועירוניים. 5) שבטי דאמארה ההרריים, כ-30,000 — פושים מעורבים בהוטנטוטים ולשונם הוטנטוטית; רמת-חייהם נמוכה, בדומה לזו של הבושמנים.

מבחינה כלכלית אהד"מ היא בעיקרה ארץ של גידול-בהמות. בדרום (היבש יותר) מגדלים בעיקר צאן, בצפון — בעיקר בקר. ב-1946 היו באהד"מ 1.5 מיליון ראשי-בקר וכ-3.5 מיליון ראשי-צאן. מתוך כך נתפתח כאן הייצור של חמאה, גבינה וצמר-כבשים ליצוא. שניה במעלה היא עבודת-המכרות, שתפוקתה (1950) היתה: יהלומים (450 אלף קא-ראט, 6 מיליון לי"ש); ריכוזי עופרת ונחושת (כ-3 מיליון לי"ש); אבץ (כ-1 מיליון לי"ש); ואנאדיום (כ-0.52 מיליון לי"ש).

העיר הראשית היא וינדהוק (20,000 תושבים, מחציתם אי-רופים) ברמת המרכזית. ערי-הנמל של הארץ הם לידריץ, סווא-קופונד ווולוויס-בי. מזו האחרונה יוצאת לצד דרום-מזרח מס"ב, שמקשרת את הטריטוריה לרשת מסה"ב של ארץ-הכף. ארפם של כל קווי-מסה"ב באהד"מ הוא כ-2,400 ק"מ.

מ.

היסטוריה. האירופי הראשון, שהגיע לאהד"מ, היה ברתולומא דיאז (ע"ע), שב-1486 עלה כאן על החוף האט-לאנטי באנגרה פקנה (Angra Pequena), שאח"כ הוסב שמה ללידריץ. אולם מחמת קשיי הגישה לחוף ושוממות הארץ לא החזיקו ולא התנחלו בה לא הפורטוגזים ולא שאר המעצמות הישבניות האירופיות במשך כ-400 שנה. מתחילת

אפריקה המערבית הצרפתית, ע"ע סנג'ינקה.

אפריקה המערבית הצרפתית (Afrique-Occidentale française), איזור-שלטון כולל (Gouvernement)

(général), שמקיף שמונה מושבות צרפתיות באפריקה המערבית: ניג'ר, סודאן הצרפתית, מאוריטאניה, סנג'ינקה, ג'ינ'יאה הצרפתית, חוף-השן, ארץ הוולטה העליון ודאהומי. בפועל כוללת א' המ' הצ' גם את שטח-הנאמנות הצרפתי טוגו. האיזור משתרע מגבול הטריטוריה הדרומית של אלג'יריה (ע"ע) בצפון עד מפרץ גינאה בדרום, וממזרח האורך המזרחי 15° בערך במזרח עד האוקיינוס האטלנטי. בתוך השטח הצרפתי מובלעות משלושה צדדים סחרה הספרדית (רי' ד'אור', ועוד), ג'מב'יה, ס'ירה לא'נה, חוף-הזהב וניג'ריה הבריטיות. משני צדדים גובלת א' המ' הצ' עם ל'יבריה (ע"ע). שטחה של א' המ' הצ' הוא 4.7 מיליון קמ"ר, פי 8.5 מצרפת שבאירופה, מספר אוכלוסייה 16 מיליון; עם טוגו — מגיע שטחה ל 4.75 מיליון קמ"ר ומספר תושביה ל 17.2 מיליון.

א' המ' הצ' היא ברובה הגדול רמת-מישור מוגבהת בשוליה. השוליים גבוהים ביותר בגינאה הצרפתית, שבה מגיעים הרי נימ'בה שעל גבול ליבריה עד 1.850 מ'. גבהם של הרי א'איר (Air) שבסחרה המרכזית הוא 1.800 מ'. לרגלי הרמות נמצאות שפלות-חוף. קו-החוף מן הגבול הצפוני עד דאקאר הוא ישר והשטח שמאחוריו מכוסה-חולות;



רישוארו בכפריילידים בחוף-השן

מדאקאר עד הגבול הדרומי-המזרחי מרובות ביצות החוף. מסיבה זו, ומפני תוקף הגלים, מועטים באפריקה המערבית הנמלים הראויים לשימוש בשביל ספינות גדולות. א' המ' הצ' מתחלקת לשלושה איזורים של אקלים, צמיחיה וכלכלה. הצפון (עד 17° רחב צפוני בערך) הוא איזור הסחרה, שמידת-הגשמים השנתית הממוצעת שלו פחותה ממאתיים מ"מ. באיזור זה גדלה רק צמחיה מדברית דלה, שמספקת מרעה לעדרי-הבדוים. בין 17° ו 8° יורדים גשמי-מונסון קיציים. ארצה של עונת-הגשמים בצפון הוא 3 מ עד 4 חדשים, בדרום — 8 חדשים. מידת-הגשמים הולכת וגדלה מצפון לדרום ומפנים-הארץ אל החוף. החקלאות בצפון זקוקה להשקאה. איזור-ההשקאה הרחב ביותר נמצא באיזור הניג'ר התיכון, שמשום כך הוא נקרא „הנילוס הצרפתי“. אפיה של הצמחיה בצפון הוא ערבתי, ויערות או חורשות מצויים כאן רק בגאון-הנהרות. אלה הם ביחד „יערות-שדרות“, שנמשכים לאורך חופי-הנהרות. בדרום הצמחיה היא מטיפוס הסאוואנה עם חורשות-עצים דלילות. מדרום לקו 8° יש שתי עונות-גשמים, שהפסקות ביניהן פוחתות מצפון לדרום. ממוצע-

1915 נכבשה עיר-הבירה וינדהוק וביוני 1915 נכנעו השלי-טונות והצבא הגרמניים. הארץ הועמדה תחת ממשל צבאי של ברית אפריקה הדרומית. ע"פ חוזה-ורסאי (1919) ויתרה גרמניה על מושבה זו, וב 1920 נמסרה הארץ לאפריקה הדרו-מית כשטח-מאנדאט מטעם חבר-הלאומים. חלק מן המתייש-בים הגרמניים, שסירב לקבל את הנתונים המאנדאטורית, החזרו לגרמניה. במקומם באו כ 10,000 מתיישבים חדשים, רובם בורים מאפריקה הדרומית.

גם לשלטון החדש היו מתחילה סיכוכים עם הילידים. השיטה, שבה דופא מרד של שבט הוטנטוטי ושגררה שפיקות-דמים מרובה, גונתה ב 1922 ע"י ועדת-המאנדאטים של חבר-הלאומים. אולם בדרך-כלל שופר מצבם של הילידים. הוקצו להם שטחים רחבי-ידיים, ובמקומות הצחיחים הותקנה אס-פקת-מים. לבני-הפלאים הרחובותים (עיין למעלה) ניתנה מידה מסוימת של שלטון עצמי. ושלטון עצמי גמור בפיקוחו של מנהל (Administrator) מטעם ממשלת אפריקה הדרו-מית ניתן ב 1925 לאוכלוסייה הלבנה. התושבים הגרמניים הושו בזכויותיהם לשאר האזרחים הלבנים. הוקמה מועצה מחוקקת, שברובה היא מורכבת מתכרים נבחרים ובמיעוטה מחברים ממונים, בכללם אחד, שתפקידו לדאוג לצרכיה של האוכלוסייה הילידה.

אחר מלחמת-העולם II סירבה ממשלת אפריקה הדרומית למסור את המאנדאט על אהד"מ לנאמנות המועצה של האר"מ. ב 1947 כללה אפריקה הדרומית את אהד"מ בתחומה, נתנה לתושביה באות-כוח בפארלאמנט שלה והביעה את התנגדותה להתערבותו של האר"מ בענייניה של ארץ זו.

K. V. François, *Deutsch-Südwestafrika, Geschichte der Kolonisation bis 1893* (1899); Külz, *Deutsch-Südwestafrika im 25. Jahre deutscher Schutzherrschaft*, 1909; L. S. Schultze-Jena, *Deutsch-Südwestafrika*, 1910; A. F. Calvert, *South-West A. during the German Occupation*, 1916; P. Barth, *Südwestafrika*, 1926; M. Townsend, *Rise and Fall of Germany's Colonial Empire*, 1930; H. Vedder, *South-West A. in Early Times*, 1938.

א. אה.

אפריקה המערבית הצרפתית, במובן הרחב — שם כולל

למושבות הבריטיות אוג'נדה, ק'ניה, סנג'ינקה, נז'יבר, ניאסלנד ורודזיה הצפונית (ע"ע כל אחת מהן) שבאפריקה המזרחית. במובן המצומצם (עד 1920) — שטח-החוף שבסבי-בת נמל מומבאסה וערפול, שנחבר ב 1887/9 על-ידי חברה בריטית (British East Africa Company) מן השולטן של זאנזיבאר ושמשנת 1890 ואילך נכללה בו גם אוג'נדה. ב 1893/5 עבר השלטון על שטח זה לממשלה הבריטית, שהפרידה מעליו את אוג'נדה (שנעשתה מושבה מיוחדת). בשנת 1920 קיבלה אהמ"ה במובן המצומצם את השם ק'ניה (ע"ע). בשנת 1927 נתאחדו ק'ניה, אוג'נדה וטאנ-גאניקה לברית-מכס ובשנת 1948 הוקמה הוועדה לאפריקה המזרחית (East African High Commission), המורכבת משלושת המושלים (Governors) של המושבות הנזכרות והמטפלת בענייניהן המשותפים. לוועדה מסייעת האספה המחוקקת המרכזית (East Africa Central Legislative Assembly), בת 23 חברים ממונים, שקובעת חוקים בנוגע לתחבורה, מסי-הכנסה, מכס ומחקר מדעי.

The British Territories in East and Central Africa, 1945-1950; Lord Hailey, *Native Administration in the British African Territories, I: East Africa*, 1951.

הקולוניאלי. כמו־כן הצליחו לבוא לידי הסכם עם הבריטים. שמושבותיהם הוקפו ע"י אלו של הצרפתים (ע"ע גמביה). מ-1895 ואילך מרפו בידו נציב עליון צרפתי את העניינים המשותפים לכל המושבות ומפקח על נציביהן; בעניינים הפנימיים כל מושבה היא אוטונומית. הילידים משרתים בפקידות בדרגות גבוהות יותר מן הרגיל במושבות הבריטיות; עם זה מפגרות המושבות הצרפתיות שבאפריקה לעומת שכנותיהן הבריטיות בהתקדמות לקראת שלטון פאר-לאמנטארי, אע"פ שיש להן מועצות ארציות והן מיוצגות באסיפת-הנבחרים ובמועצה העליונה של הרפובליקה הצרפתית ובכרית-העמים הצרפתית.

א. י. בר.

אפריקה המשונית הצרפתית (Afrique-Équatoriale française), איזור-שלטון כולל (Gouvernement général), שמקיף ארבע מושבות צרפתיות במרכז של אפריקה: צ'אד, אובאנג'י-שאר, ארץ-הקונגו והאבון. ושמשתרע בין מעלת הרוחב הצפוני 22° עד 5° רוחב דרומי, ובין 27° ו-9° מעלות אורך מזרחי. שטחה של א' המ' הצ' לפי אומדן רשמי — 2,487 מיליון קמ"ר; האוכלוסיה שלה — 4.13 מיליון נפש, מהם כ-8,000 אירופיים. אף קמרון (ע"ע), שהיא שטח-נאמנות צרפתי, היא בפועל חלק מא' המ' הצ'. ביחד עם קמרון יש בא' המ' הצ' 2,942 מיליון קמ"ר ו-7.361 מיליון תושבים.

רוב שטחה של א' המ' הצ' הוא בחלקו הצפוני של אגן הקונגו ובחלק המזרחי של אגן הצ'אד. גבהה של פרשת-המים בין שני האגנים היא מ-600 עד 800 מ'. הארץ שבה עוברת פרשת-מים זו נקראת אובאנג'י-שאר על-שם הנהרות אובאנג'י, הנשפך לקונגו, ושאר, הנשפך לים-צ'אד. בצפון חדרת ארץ הצ'אד להרי טיבסטי, במקום שנמצא השיא של א' המ' הצ' (3,360 מ'). משום שוליה-הרמה המוגבהים פורץ לו בכל א' המ' הצ' רק נהר גדול אחד — הקונגו — דרך מפנים הרמה אל הים, בעוד שמשולי הרמה יורדים לים כמה נהרות קטנים. על שמו של אחד מהם, גאבון, הנשפך לתוך מפרץ, נקראה ארץ-החוף בשם גאבון. ארץ הקונגו התיכון יושבת על הקונגו התיכון והתחתון, אבל שפך-נהר אינו בידי הצרפתים אלא בידי קונגו הבלגית.

בא' המ' הצ' נמצאים כל איזורי-האקלים שבין הקו המשווה והסחרה (ע"ע אפריקה; אפריקה המערבית הצרפתית).

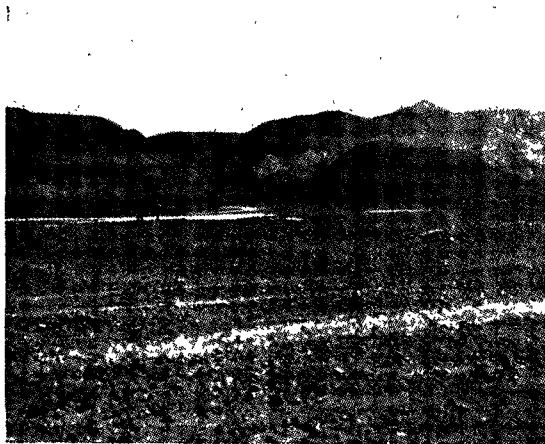

רמת באַנזא (1,400) ופיטור-איר כסחרה הדרומית. ניגר

הגשמים השנתי בשפלת-החוף הוא גבוה: מ-1,500 מ"מ עד 2,000 מ"מ, ומרובים יותר הגשמים בהרי-השוליים. כאן גדל יער טרופי, והעץ הטיפוסי לצמחי-התרבות הוא דקל-הקוקוס. האיזור הצפוני הסחרי מוציא לשוק הפנימי מעט מקנה, צאן וגמלים ומלח; באיזור התיכון — הסודאני — מגדלים אגוזי-אדמה, שמהם מוציאה אפריקה המערבית הצרפתית לשוק 0.45 מיליון טון לשנה, וכותנה. כאן מצוי גם רוב המקנה שבכל האיזור הכולל (ב-1946 נמצאו כאן 4.72 מיליון גול-גלות בקר, 22 מיליון ראשי-צאן). האיזור הדרומי — איזור גיניאה — מוציא לשוק אגוזי-קוקוס, קאפה וקאקאו. מפעלי-תעשייה מועטים עוסקים בעיבוד חלקי של התוצרת החקלאית להקלת הובלתה בספינות. — קווי מסה"ב, החודרים מן החוף פנימה ואינם מתקשרים זה בזה, מצטרפים לאורך של 4,350 ק"מ. הארוך שבקווים אלה (1,250 ק"מ) מקשר את דאקאר, עיר-הנמל הגדולה ובירת האיזור כולה, עם העיר קוליקורו שעל הניגר התיכון וכן את הספנות שעל נהר-סנגאל עם זו שעלי-הניגר.

תושביה של א' המ' הצ' הם ברובם הגדול כושים, בני שבטים מרובים, שהם שונים זה מזה בין השאר בלשון-נות-הדיבור שלהם. מבחינה אנתרופולוגית אפשר להבחין בהם שתי קבוצות: סודאנית וג'יניאית. בני הקבוצה הראשונה קומתם גבוהה יותר, גולגלתם ארוכה יותר וצבע-עורם כהה יותר מאלה של בני הקבוצה השנייה. הסודאנים הם מוסלמים

ברובם, הגיניאים הם ברובם עובדי-אלילים. באיזור-המערב מן הסודאן לסחרה מצויים שבטים חמיים (ברברים), מעורבים בשמיים וכושים, כגון הפולבה והתוארג. צבע-עורם חום-אדמדם, וכולם מוסלמים. תושבי-המדבר הם כמעט כולם מבני הגזע הלבן. מספר האירופים שבכל האיזור הוא כ-32,000.

עד 1876 שלטו הצרפתים בנקודות-החוף או ברצועות-החוף, שהחזיקו בהן במאה ה-17 לשם קיום תחנות בדרך להודו או לצרכי סחר-העבדים. ב-1876 התחילה ההתפשטות של הצרפתים לפנים היבשת, שנסתיימה ב-1900. הצרפתים ביטלו את שלטון השבטים בני-התערובת על הכושים, אבל לא הרסו את אירגוני-השבטים, שהשלימו עם השלטון

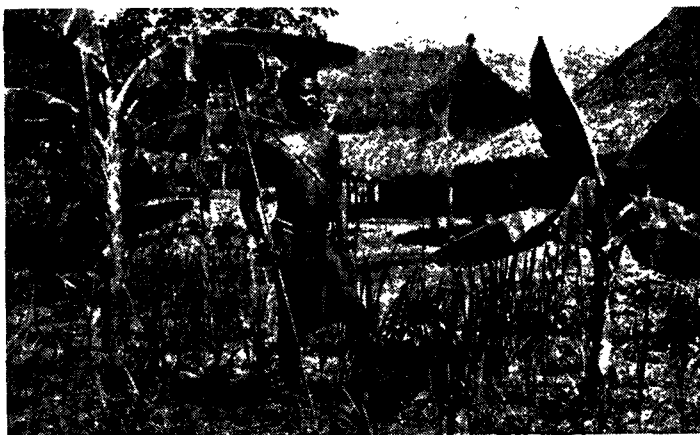

כפר-סוכות של הילידים באובאנג'י-שאר



יער ער טרופי (צילום מן האויר). קוננו התיכון הצרפתי

(ע"ע) שעל הנילוס ונתקלה בהתנגדות בריטית. „מאורע-פשוטה" היפה גלים בפוליטיקה האירופית חדשים מספר. שאיפתם של הצרפתים להשתלט על כל הסביבה של ימת-צ'אד סופלה אף היא על-ידי הבריטים, שחדרו מחופי-ניגריה לפנים הארץ. גם הגרמנים הגיעו מקמרון (ע"ע) עד ימת-צ'אד. לפי „הספמי-מארוקו" ב1912 נמסר חלק מקוננו הצרפתית לבעלות גרמניה, אך לפי חוזה-ורסאי הוחזר חלק זה לצרפת, וכן עברה קאמרון לממנות צרפתית, וכמחציתה של ימת-צ'אד היא כיום בתחומה של א' המ' הצ'. ארבע הארצות שבא' המ' הצ' נתאחדו ב1910 לאיזור-שלטון כולל ונתארגנו מחדש ב1946. איזור זה מיוצג בבית-הנבחרים הצרפתי, במועצת הרפובליקה ובאספת-הברית של עמי-צרפת. על-יד הנציבות העליונה קיימת מועצת-נבחרים מתושבי האיזור, ילידים ואירופים. א. י. בר.

אַפְרִיקָנוֹס, סֶפְסָמוֹס יוֹלִיוֹס (Sextus Julius Africanus), סופר נוצרי-יווני, שחי בסוף המאה ה2 ובשליש הראשון של המאה ה3 לסה"נ. לפי ידיעות שונות נולד בירוד-שלים; לפי עדויות אחרות — בלוב, ומכאן כינויו Africanus („האפריקני"). א' השתתף במסע-המלחמה של ספטימיוס סורוס (ע"ע) נגד אורְהִי (195 לסה"נ), ישב באַמָּאוֹס שביהוד-דה, וב220 לסה"נ הלך מטעם עיר-מושבו בראש משלחת לרומי. בהשתדלותו עלתה אמאוס לדרגת פוליס וקיבלה את התואר ניקופוליס (ע"ע אַמָּאוֹס). ברומי הקים א' ספרייה בפאנתאון בשביל אלפסנדר סורוס (ע"ע). א' חיבר כרונוגרפיה (Χρονολογία) — דברי-ימי העו"לם מבריאת-העולם עד שנת 221 לסה"נ ב5 ספרים. בחיבור זה תיאם א' את הכרונולוגיות של תולדות יוון, רומי וישראל.

בארצות גאבון, קוננו התיכון ודרום אובאנגיי-שארי שולט אקלים משוני חם ולח כל ימות-השנה. כאן נמצא רוב שטחו של היער התופס בכל א' המ' הצ' 775 אלף קמ"ר. תוצרת היער (עציר-היטים יקרים וקאצ'וק) היא עיקרו של סחר-היצוא ומיעוטו — אגוזי-קוס, אגוזי-אדמה, קפה וקאקאו. באיזור הסאוואנות, ביחוד מדרום לימת-צ'אד, מתפתח גידול הכותנה והתמר. גידול-מקנה מפותח בצ'אד באיזור של גשמי-הקיץ. ב1944 נמצאו בא' המ' הצ' 4 מיליון גולגולות בקר, 5 מיליון ראשי-צאן, 200,000 גמלים (בצפון הצ'אד). כלכלתה של א' המ' הצ' אינה מפותחת לעומת זו של שכנותיה, ניגריה הבריטית וקוננו הבלגית. רק קו אחד של מס"ב עובר בכל האיזור כולו בין נמל פואן נואר (Point Noir) שעל חוף האוקיינוס האטלנטי ובין נמל בראזאויל שעל הקוננו. עיר זו משמשת מרכז למסחר הצרפתי על נהר-קוננו בתוצרת היער והחקלאות וליצוא הנחושת מן המכרות שבסביבה. בה גם מושבו של הנציב העליון. בימי מלחמת-העולם II שימשה מרכז לתנועת ה„צרפתים החפשים". מספר תושביה כ25,000 נפש, מהם רק כ150 אירופים.

תושביה של א' המ' הצ' הם ברובם הגדול שחורים, בדרום — ממשפחת הבאנטו (ע"ע אפריקה), בצפון סודאניים. בארץ צ'אד קיימות שלוש שולטניות מוסלמיות: קאנָם, באגירמי וואדאי, שבהן בני-תערובת של חמיים, שמיים ושחורים הם המעמד העליון, ששיעבד לפנים את השחורים וסיפק עבדים למצרים ולארצות מוסלמיות אחרות. חדירתם של הצרפתים לפנימה של א' המ' הצ' התחילה אחר תגלית-תיו של סְטְנְלִי (ע"ע) ב1880. דה בְּרֶזֶה (ע"ע) כרת ברית עם מאקוקו, מנהיגו של שבט באַטְקָה, שקיבל עליו חסות צרפתית. ב1898 הגיעה משלחת צבאית צרפתית עד פשודה

ריאפאן). מגדלים אותו בהרבה ארצות סוב-טרופיות ויס-תיכוניות עד ל-32° רוחב צפוני. זהו עץ משייר-עלים, שגבוה מגיע ל-12 מ'. פריו אדום-הלב ודו-מה מאוד לפרי העג-בניה. טעמו משתבח והולך לאחר שהוא מבשיל הבשלת-יתר; הוא מכיל 12-17% סוכר וויטאמינים A, C. ממין זה של הא-ידועים עשרות הרבה של זנים, שנבדלים זה מזה בפרטי תכונותיהם. הפרי נאכל לח או יבש, בדומה לתא-נה; אף מכינים ממנו מיצים, ליקרים, ריבות וייק. בא"י מגדלים, בקנה-מידה מצומצם, זנים אחדים ממין זה, על-פירוב בהרבה על פנות של א-הלו-טוס או הא-הוירגיני. הוא מתחיל לעשות פירות בשנתו השמי-נית; כושר פריונו עלול להימשך 30 שנה ויותר. בא"י הוא פו-רח באביב ומבשיל בסתיו ומניב 20-40 ק"ג של פירות לעץ. הא-הוירגיני (*D. virginiana*): 1. ענף פורח; 2. פרח נקי; 3. כותרת-הפרח והאבקנים (2 ו-3 סונדלים). ב. א' יאפאני (*D. kaki*): 1. הפרי; 2. חתכי אורד ורוחב דרך הפרי

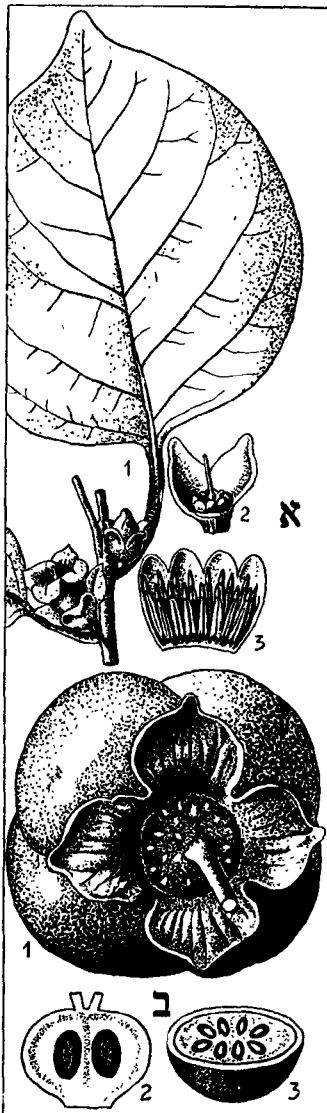

אפרסמון (*Diospyros*): א. א' וירגיני (*D. virginiana*): 1. ענף פורח; 2. פרח נקי; 3. כותרת-הפרח והאבקנים (2 ו-3 סונדלים). ב. א' יאפאני (*D. kaki*): 1. הפרי; 2. חתכי אורד ורוחב דרך הפרי

38° רוחב צפוני. זהו עץ, שגבוה מגיע עד 20-25 מ'; פריו ענבה עסיסית, צהובה-תרוגה, כמעט כדורית, בעלת קוטר של 1-5 ס"מ. זניו מרובים ונפוצים ביחוד באיזורים הדרומיים של אה"ב.

א-הלוטוס (*D. lotos*) מגיע בגובהו עד 20 מ'. פרחיו צהובים-אדומים; פירותיו הם מתחילה צהובים בהירים ולסוף צהובים-כהים; גדלם כגודל פירות הדובדבנים. מולדתו קאו-קאו וטראנסקאווקאו; מגדלים אותו בארצות שונות בעיקר בתור פנה לא' יאפאני. גם א-טקסאס (*D. texana*) וא-הפיליפינים (*D. philippinensis*) ידועים כעצי-פרי. מינים שונים של סוג הא', שהם ידועים במסחר בשם עצי-ההבנים (*ebony wood*), משובחים בעצם הטוב. אחד מן המעולים שבהם מבחינה זו הוא א-ההבנים (*D. ebenum*), שמולדתו בהודו ובצילון. צבע-עצו שחור עם רצועות חומות;

החיבור לא נשתמר, אבל נשתקע במידה מרובה בכרוניקה של אונזיוס (ע"ע) ושל סינקלוס (ע"ע) ובכרוניקון הקרוי *Chronicon Paschale* (ע"ע כרונוגרפיה ביזנטית). חיבור אחר של א' א' "הרקמות" (*Κεστοί*), אוסף אנציקלופדי ב-24 ספרים על עניינים שונים; במדעי-הטבע, רפואה, צבא, וכד'. במכתב אל אוריגנס משתדל א' להוכיח, שהסיפור על שושנה הוא הוספה שלא מן העניין, שנקלעה לתוך ספר דניאל בתרגום השבעים.

W. Reichardt, *Die Briefe des Sextus Julius Africanus*, 1909 (Texte u. Untersuchungen XXXIV, 3); H. Gelzer, *Sextus Julius Africanus und die byzantinische Chronographie*, 1880-85; Sickenger, in P-W., *Realencycl. der klass. Altertumswissenschaft*, X, Sp. 116 ff.; A. v. Harnack, *Gesch. d. altchristlichen Literatur*, I, 507; II, 70.

אֶפְרֹסִיָה (א-פעולה; מיוו *αφροσία*, פעולה). תופעת-לוראי של מחלות מסוימות של המוח הגדול, שמתבטאת באי-יכלתו של החולה לבצע פעולות מכוונות מורכבות. אצ"ס שלא איבד את שליטתו על האברים הנדרשים לביצוען של פעולות אלו ואע"פ שהוא מסוגל לעשות באמצעותם תנועות פשוטות. מפני-כן אין לערבב את הא' עם השיתוק. החולה בא' מסוגל, למשל, להניע את ידו ואת אצבעותיה כרצונו, אך אינו יכול לכפתר מעיל, להדליק גפרור, לשפוך מים לספל, להשתמש במכשירים כראוי, וכד'. עפ"ר מופעת הא' ביחד עם אחת מן הצורות של האפסיה (ע"ע); דוגמה מובהקת של הא' היא האגרפיה (ע"ע). חולי-א' כאלה עלולים להיחשב מטומטמים או חלושי-הדעת, אך בדיקה מדוקדקת מוכיחה שאין הם נגועים במחלת-רוח ואף אין הם לקויים בהבנה. אלא שאבדה להם היכולת להפוך את המחשבה למעשה (א' מוטורית) או הידיעה כיצד מבצעים את הפעולה (א' איז'א-טורית).

תסמונת-הא' מופעת עפ"ר במקרים של גידולים, חבלות או דלקות בחלק הקדדי של קליפת-המוח או בקורה. היא פוגעת תמיד בצד הנגדי של הגוף (ע"ע מח). — החקירות העיקריות של הא' נעשו ע"י ה. ליפמן (ע"ע) ב-1900-1907 והיו מבוססות על החקירה של האפאסיה של ורניקה (ע"ע). ריפוייה של הא' קשור בריפוייה של המחלה היסודית; משהושלם ריפוי זה זקוקים החולים לטיפול מיוחד על-ידי פדאגוג ריפויי, כדי ללמדם מחדש את התנועות שאבדו להם.

H. Liepmann, *Üb. Apraxie*, 1908; A. Nielsen, *Agnosia, Apraxia, Aphasia*, 1947.

י. זר.

אֶפְרֹסִמוֹן (*Diospyros*). סוג של צמחים ממשפחת ההבניים (ע"ע); כולל כ-200 מינים, רובם עצים ושיחים טרופיים. הפרחים הם חד-מיניים, ערוכים בקבוצות בנות פרחים אחדים; לפעמים הפרחים בודדים. הכותרת היא דמוית פעמון או צינור ומספר אונותיה 3-7; מספר האבקנים — 4 או יותר. הפרח הנקבי הוא בעל שחלה בת 4-16 מגורות ובעל אבקנים מנוונים. הפרי — ענבה עסיסית גדולה בת 1-10 זרעים. על סוג זה מנינים הרבה עצי-תועלת. אחדים ממיניו מקובלים כעצי-פרי על שום פירותיהם המשובחים. מינים אחרים עצם יפה לחרושת. גידולם של כמעט כל המינים מוגבל לארצות טרופיות, ורק שלושה מהם מצויים גם באיזורים סובטרופיים וממוזגים.

הא' היא פאני (*D. kaki*) הוא החשוב והנפוץ ביותר במיני-התרבות של צמח זה. מולדתו — אסיה המזרחית (סין

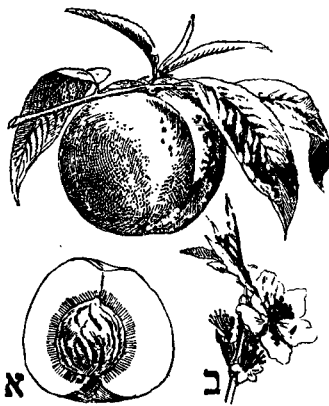

עץ האפרסם עם פרייו;
א. הפרי כחיתר; ב. פרוח

בכוח עמידתו בפני תנאי-אקלים קיצוניים. מספר הזנים החקלאיים של הא' מגיע כיום לאלפים, והם נבדלים זה מזה בגודל הפרי, בטעמו, צבעו, אורך-חיייו, כושר עמידה בפני מחלות ומזיקים ובפני גורמי קרקע ואקלים וכד'. בניגוד למינים אחרים של עצי-פרי מביאה ההאבקה העצמית בא' להפריה שלמה ויעילה.

בא"י מגדלים זנים הרבה של הא' התרבותי נוסף על הזנים ה"מקומיים", אך למרות מה שהתנאים הם נוחים לגידולו, עדיין אין מגדלים אותו בממדים ניכרים, בעיקר מחמת זכוּת-הפרות (ע"ע) המחבל בפירות. פירות-הא' מכילים 5—15% (ממשקלם הטרני) של סוכרים, וזרעיהם כ-50% של שומנים.

מ. ז.

אֶפְרָצְפָצְיָה (בלאט' *ad-percipio, apperceptio* = לראות, לתפוס), תפיסה ברורה ומובחנת של נתון נפשי; התוצאה של פעולת תפיסה זו. יש תכנים שהם נקלטים בתוך דעה על-כרחיה של זו (צורה סבילה של תפיסה) — מה שמתונה במידה מרובה בתכונות האישיות; לעומת זה יש תכנים, שתפיסתם מצרכת מאמץ רציני, הנקרא תשומת-לב (צורה פעילה). מתוך מחקרים חדשים נתברר, שבמושג הישן א' נכללו פונקציות נפשיות שונות. המונח א' נוצר ע"י ג. ו. לייבניץ כדי להבחין בין התרשמות כללית וסתמית, פֶּרְצָפְצְיָה (בלאט' *perceptio* — קליטה, תפיסה, התרשמות), ובין התרשמות מכוונת, שהיא הא' ("הפרצפציה הופכת ע"י תוספת או הרחבה קטנה להתרשמות שבא").

לייבניץ הגדיר את הא' גם כ"תודעה חוזרת על עצמה" או כ"תפיסה טובה יותר, שהיא קשורה לקשב ולזיכרון. הטוחן, למשל, הרגיל בשאון-הטחנה, "תופס" אמנם את הרעש, אבל אין לו א' ממנו. רק ברגע שהטחנה פוסקת לעבוד, הוא שם לב למה שנקלט בנפשו קודם לכן בלא א'. לייבניץ משתמש בא' כדי לחלק את המונדות (ע"ע) לנמוכות, שהן רק בעלות תפיסה מעומעמת ואין להן א' כלל, ולגבוהות, שהן בעלות א'.

הרברט (ע"ע) ראה בתהליך הא' ברירה בין הגירויים החושיים השונים הפועלים עלינו מבחוץ וכן את צירוף תמציתם של גירויים אלה לאוצר-המושגים (המסה האֶפְרָצְפִּי טיווית) הקיים בנו. למידתם של תכנים חדשים אינה תלויה, איפוא, בטבעם של הגירויים החיצוניים בלבד, אלא גם בנסיון-החיים של היחיד. מכאן ערכה הדידאקטי של הא'; כל מורה חייב לסגל את חומר-הלימודים לנסיונו של הילד ולכושר-הלמידה שלו. בזה ביסס הרבארט את תביעתו להוליד את הילד, אגב תהליך-הלמידה, "מן הידוע אל הלא-ידוע".

וילהלם וינדט, אבי הפסיכולוגיה הניסויית, מגדיר את פעולת-הא' כתהליך שמכניס תוכן נפשי כלשהו למרכז-הראיה של התודעה, בעוד שהפרצפציה כוללת אותם התכנים

הוא מצטיין במשקלו הכבד ובקשיותו המרובה, ומשתמשים בו בתעשיות של רהיטים יקר-ערך וסוגים אחרים של מוצרי-עץ. ידועים ומקובלים גם מינים אחרים, שמספקים עץ לבן, אדום וירוק.

מ. ז.

אַפְרִסְקָּ (*Persica*), סוג של עצי-פרי גלעיניים ממשפחת הנרדניים (ע"ע); הוא קרוב ביותר לסוג פרונוס (ע"ע), ולדעת רבים הוא שייך לסוג זה.

הא' הוא עץ לא-גבוה, שעליו מארכים או דמויי-איזמל ובעלי חוד ארוך, שפתם משוננת כמשור, צידם העליון מבריק והתחתון בהיר יותר. הפרחים הם בעלי צבע ורוד או סגול. בזניו השונים הפרי שונה בגדלו (קוטר של 2—8 ס"מ), פניו מכוסים עפר שערות רכות (רק הזן נְקִטְרִינָה הוא קרח), צבעו צהוב או אדום, ציפתו לבנה או צהובה וגלעינו קשה קשה מאוד. פנייה-גלעין עשויים גמיות-גמיות.

כל 6 מיני-הא' מוצאם מסין (ולא מפרס). כפי שלכאורה הדבר מתחייב משמו), וכולם עדיין מצויים כעצי-בר בסין או בארצות השכנות לה. הא' התרבותי (*P. vulgaris*) הוכנס לתרבות ונפוץ כעץ-פרי ברוב ארצות-העולם. באירופה גידלו אותו ראשונה (במאות הראשונות לסה"נ) ביוון ובארצות המערביות של הים התיכון; אפשר, שבתקופה זו הוכנס אף לא"י. מדרום נתפשטה תרבותו לצפון, ובמאה ה-16 הגיעה אף לאמריקה.

הא' גדל יפה באקלים חם-ממוזג, אך פותחו גם זנים שהם מותאמים יפה לאקלים קר-ממוזג. העצה והניצנים רגישים לקור, אך עם זה דרושה לו, לא, מידה מסוימת של קור לשם הפסקת תקופת-התרדמה והתחלת הליבלוב. — מרכזה של תרבות-הא' כיום הן אה"ב. כאן טופחו הרבה זנים יקרי-ערך למאכל ולשימורים. נוהגים להרכיב זנים מרובים של הא' התרבותי על פנה של המין *P. davidiana*, המצטיין



עץ האפרסם

הנשארים ברחבי שדה-הראיה של התודעה. וונדט ייסד בכך את הפסיכולוגיה של הא' המנחם — בניגוד חריף לפסיכולוגיה של האסוציאציה — את קיומה של פונקציה שהיא מכוונת ויוצרת את התהליכים הנפשיים. וונדט משתמש במושג הא' כדי לבסס בעזרתו את האחדות של החיים הנפשיים, שהרי ע"י הקשרים של הא' מקבלת התודעה את אחדותה. לקאנט המושג א' הוא מושג מרכזי בתורת-ההכרה שלו. לפי הנחתו, הא' הטראנסצנדנטאלית היא אחדות פורמאלית צרופה וראשונית של התודעה התופסת את הנתונים של התחושה, ומפני-כן היא תנאי קודם לכל ניסיון אפשרי.

קאנט מבחין בין ה"א' הנסיונית", שהיא תודעת-עצמו של כל אני בכל רגע ורגע, וה"א' הטראנסצנדנטאלית", שהיא העקרון האפייקטיבי של אחדות המדע כולו, עקרון החוקיות של המדע ושל הטבע במידה שהוא מתבטא במדע. ע"י כך מועבר מונח פסיכולוגי זה לתחומה של תורת-ההכרה. הפסיכולוגיה החדישה אינה משתמשת עוד במושג א' בגלל רבי-משמעותו, ובמקומו הנהיגה את השימוש במונחים "החוק של כושר-הלמידה", "חוק הזיקה לניסיון", ועוד.

לייבניץ, השיטה החדשה, תש"א, ע' 53, 91; ה. ברנמן, הפילוסופיה של ע. קנט, תרפ"ז, ע' 57 ואילך; L. J. Ducasse, *Nature, Mind and Death*, 1951, p. 417; R. Eisler, *Wörterbuch der philosophischen Begriffe*, I, 1910^o.

א. א.

אָפּרָת, או אָפּרָתה, שם-מקום, שבא כמה פעמים במקרא (בר' לה; יט; מח; ז; מ"ה; א; רות ד, יא) כשם נרדף או בהקבלה ל"בית-לחם" (= בית-לחם יהודה, כ"מ דרומית לירושלים) ופעם אחת בהקבלה ל"שדי יער" (תהלים קלב, ו; לדעת כמה חוקרים — כינוי פיוטי ל"קרית יערים", ע"ע). בשני מקומות (בר' לה; יט; מח; ז) נאמר, שא' שוכנת "כברת ארץ" מקבורת-רחל, ולפי שקשה לקבוע את מקומה של קבורת-רחל מדרום לירושלים (השווה שמ"א י, ב; יר' לא, יד) יש חוקרים, שרואים את שני המקורות, שבהם נזכרת א' כזהה עם "בית לחם" (בר' לה; יט; מח; ז) ובתרגום השבעים ליהו"ט, אחר פסוק ג"ט), כבלתי-נאמנים. מסתבר, שא' שימשה שם קדום או שם נרדף למקומות שונים, שנושבו ע"י צאצאיה של א', אחת מנשותיו של כלב (דה"א ב, יט). על צאצאים אלה נמנו גם "אבי בית לחם" וגם "אבי קרית יערים" (דה"א ב, נא-נב), ויתכן שגם כמה ישובים סמוכים למקומות אלה נוסדו ע"י בניה של אותה משפחה עצמה ואף הם פוזו בשם א'. — וע"ע בית לחם.

הורוביץ, ארץ ישראל ושכנותיה, 72-73; ש. ייבין, ציון ס', 55.

אָפּרָת, יִשְׂרָאֵל (נר' תרנ"ב/1892, אוסטרעא, וולניעה), משורר עברי ומחבר מחקרים בפילוסופיה היהודית של יה"ב. ב 1906 בא עם הוריו לאה"ב. למד בביהמ"ד לרב-נים בני-ירוק וב, אוניברסיטה של קולומביה, שבה הוכתר כד"ר לפילוסופיה ב 1915. ב 1917-1928 הורה בלשנות שמית באוניברסיטה ע"ש ג'ונס הופקינס בבאלטימור וב 1929-1944 באוניברסיטה של באפאלו, מ 1945 ואילך — פרופסור לפילוסופיה יהודית ולספרות עברית חדשה בדרופסי קולג' בפיי-לאדלפיה. ממחקריו בפילוסופיה היהודית יש לציין את: *The Problem of Space in Jewish Philosophy*, 1917; *Philosophical Terms in the Moreh Nebukim*, 1924; עבודותיו על שיטותיהם בפילוסופיה של רס"ג ואברהם

(ה) **אָפּרָת, יוֹסֵף מְטְרֹפּוֹלֹבִיץ** (1770, טרופולוביץ, של-זיה — 1804), משורר ודרממטורגן עברי. במשך שנים אחדות, עד 1791, היה מורה לבנו של יהודי עשיר בראטיבור (גם כן בשלזיה), ושם חיבר את המערכות הראשונות של המחזה "מלוכת-שאו"ל". ב 1791-1794 (ואפשר, אף כמה שנים אח"כ) ישב בפראג, ששם השלים את "מלוכת-שאו"ל" (סוף 1793). הוא מת ב 1804, כשהיה רק כבן 35 שנים. הא' פירסם שירים הרבה ב"המאספים" הראשונים. ב 1793 פירסם מחברת-אבל על פטירתו של ר' יחזקאל לגדא (ע"ע), שהתנגד ל"ביאור" של מנדלסון, ועל גבי השער של המחברת צייר את הגאון האדוק כשהוא מחבק את מנדלסון — מה שמוכיח, שהא' לא היה משכיל קנאי שונא את הרבנים האדוקים. — עיקר-פירסומו של הא' בא לו עליידי המחזה שלו "מלוכת-שאו"ל", שנדפס בווינה תקנ"ד (1794) וזכה ל 12 מהדורות, ואף ניתרגם ליידיש. גם התרגום זכה ל 8 מהדורות, ו"משחקי-פורים" היו נוהגים להציג בפורים את המחזה בתרגום היידי בעיירות של ליטה ופולנייה.

"מלוכת-שאו"ל" היא הדרממה העברית המודרנית הראשונה בתקופת-ההשכלה. המחזה מצטיין ברעיונותיו החדשים על השוויון והאחוזה של בני-האדם — איכר ומלך שווים הם ורועה ובן-מלך אחים הם — ובהומאניזם המרובה, שהוא חדור בה. ניכר, שהא' הושפע מלסינג ושיילר ומראשוני הרומאנטי-קנים כאחד, כמו שהושפע מרמח"ל, ביחוד הצליח הא' בתיאורן של ה"נפשות המשחקות" במחזה: דמויותיהם של שאול, דוד, יונתן, אחינועם, אשתו של שאול, ומיכל בתו הן מקוריזות ועם זה מעוצבות מתוך הבלטת קווי-האופי, שמשמשים מניעים עים בהתפתחות הדרממטית. קרוב לוודאי, ש"מלוכת-שאו"ל" השפיעה על "דוד וברזילי" ו"אהבת דוד ומיכל" של י. ל. גורדון.

א. י. פאפירנא, הדרממה בכלל והעברית בפרט, תרכ"ח, עמ' 12-16; ס. לאחובר, תולדות הספרות העברית החדשה, I (1928), 99-100; גם 147; י. קלוזנר, היסטוריה של הספרות העברית החדשה, I (1952), 193-199; ח. נ. שפירא, תולדות הספרות העברית החדשה, I (ת"ש), 407-453; J. L. Landau, *Short Lectures on Modern Hebrew Literature*, 1936, pp. 76-86.

ק.

אָפּשְׁטֵיין, שמה של משפחה, שהעמידה כמה גדולי-תורה, פרנסים-קהילות, שתדלנים ועסקנים ציבוריים בעלי-השפעה. מוצאה, כפי הנראה, מן העיירה Eppstein שבמהוז ויסבאדן על-יד הרי טאנוס. הראשון הידוע לנו ממשפחה זו הוא ר' נתן הלוי, ששימש רב ואב"ד בפראנקפורט ע"נ מיין ב 1430-1460 בערך. ר' נתן היה מפורסם בדורו ור' משה מינץ (ע"ע) לא הסכים לפסוק הלכה על דעת עצמו בעניין גט שיצאו עליו עוררים ושלח ציר מיוחד לפראנקפורט לר'

של ר' אלימלך מליזנסק בעל „נועם אלימלך” ושל ר' יצחק יעקב „החווה” מלובלין. חיבר ס' „מאור ושמש”, חידושים על התורה ורמזי ימים נוראים ושלש רגלים (הוצ' ראשונה בה' חומשי תורה, ברסלאו תר"ב). מת בקראקא ב1823. ר' יהושע חיים בן מרדכי צבי הלוי א' מוילנה (1820–1900), היה מראשי קהל וילנה. חיבר „חידושי רי"ח”, ביאורים למדרש רבה, בצירוף „ליקוטי רי"ח”, הגהות וחיבורים שים לתלמוד (וילנה תר"ן). בנו ר' מרדכי חיבר ס' „שערי תורה”, חידושים על עניינים שונים שבתלמוד, ב' חלקים (שם תר"ע–תרע"ה).

ר' יחיאל מיכל בן אהרן הלוי א' (1835–1905), מגדולי הפוסקים בדורות האחרונים, נולד בפודברויסק ושימש ברבנות בנובו־זיבוקוב ובנובו־הורודוק (Nowogradok). חיבורו החשוב, „ערוך השולחן” על הלכות ד' חלקי הש"ע, עשוי במתכונת ספרי ה„לבושים” של ר' מרדכי יפה. מחיבורו זה נדפסו בחיי המחבר החלקים להלכות שחיטה וטריפות (ואר"ה תרנ"א); לש"ע חו"מ, ב' חלקים (שם תרנ"ג); להלכות נידה ומקואות (שם תרס"א); לש"ע או"ח (פיטרקוב תרס"ג). שבעה חלקים אחרים נדפסו אחר מותו.

בנו של ר' יחיאל מיכל, הרב ברוך א' מפינסק (נולד 1860), חיבר „תורה תמימה” לחמשת חומשי-התורה מתוך כוונה „לחבר תורה שבכתב עם תורה שבעל פה”. לשם כך רשם על-יד כל כתוב שבתורה את ההלכות והדרשות שחכמי-התלמוד והמדרש הסמיכו על אותו כתוב בצירוף ביאורים וחידושים בבירור ההלכות (הוצ' ראשונה בתוך מהדורת ה' חומשי-תורה וה' מגילות, וילנה תרס"ב). אחר המהפכה הרוסית של 1917 השתקע באה"ב. כאן כתב את תולדות חייו והיי-אבותיו ואת זכרונותיו מחיי הדור הקודם, בשם „מקור ברוך”, ג' כרכים בצירוף מבוא גדול בכרך מיוחד (וילנה תרפ"ח).

על משפחת א' התייחס גם פרופ' יעקב נחום א' (ע"ע). במאה ה18 ובתחילת המאה ה19, כשהשלטונות במדינות אירופה המרכזית והמזרחית פקדו על נתיניהם היהודיים לייחד לעצמם שמונת-משפחה, בחרו אף כמה יהודים שלא היו ממוצאה של משפחת-א' (שאחד מסימניה היה מה שהתייחסה על שבת לוי) בשם-משפחה זה. אף מן המשפחות הללו יצא מספר של אנשי-שם, שהצטיינו בתחומים שונים של חיי-הרוח והפעילות הציבורית. מאלה יש להזכיר את הרב משה מרדכי א' (ע"ע) וחוקר ספרות ישראל של יה"ב אברהם א' (ע"ע).

אפרים מרדכי אפשטיין, גבורות הארי, הוצ' שניה, וילנה תרמ"ח, בכ"י; הוק"קאופמן, משפחות ק"ק פראג, 247 ואילך; מגיד-שטיינשניידר, עיר ווילנא, 44, 249; פרידנשטיין, עיר גבורים, 41 ואילך; פיינשטיין, עיר תהלה, 26, 154, 169; ניסנבאום, עיר לובלין, 37, 134; ד. כהנא, תולדות המקוב"ל, לים, ח"ב, 57 ואילך; חיים מיכל, אור החיים, ס' 161, ס' 580 וס' 696; אליעזר שולמאן, שפת יהודית-אשכנזית וספי רותה, 58, 94 ואילך; אובצנינסקי, נחלת אבות, א' ס' 55, 100; היילמן, בית רבי, ח"א, 136, 165, 174; אייזנשט, דור רבניו וסיפוריו, א' 42; M. Horowitz, *Frankfurter Rabbinen*, 13, sequ., 58; Zunz, *ZG*, 270 sequ.; Brüll, *Jahrb.*, VI, 223; VII, 46.

מ. ג. צ.

אַפְשְׁטֵיין, אַבְרָהָם (תר"ב/1841, קונסטאנטיין ישן, וולין-ניה — תרע"ח/1918, באדן ליד וינה), חוקר בחכמת-ישראל. בן לאב עשיר ומופלג בתורה. מלבד עברית, תנ"ך ותלמוד למד א' בצעירותו כמה לשונות, ואף רכש לו ידיעה יסודית בספרות העברית. בתרכ"א נסע בפעם הראשונה

נתן ושני חברי בית-דינו לשאל הוראה מהם (ש"ת מהר"ם מינץ, ס' כ"א).

ר' נתן ור' משה מינץ יצאו במחאה נגד התקנות, שניתקו בוועידת-הרבנים בבינגן (רט"ז/56–1455), על סמכויותיהם המיוחדות של רבני בינגן על קהילות-הרינוס, ור' ישראל איסרלין (ע"ע) כתב בעניין זה, ש„אין נראה כלל שיש לו כח ויד להכריח אפילו הסמוכים אליו לקבל עליהם התקנות” הואיל ומה"ר נתן ומה"ר משה מינץ ואחרים מתנגדים להן (פסקים וכתבים לר"י איסרלין, ס' רנ"ב–רנ"ג; ש"ת מהר"ם מינץ, ס' ס"ג).

על משפחת א' נמנה ר' בנימין וולף בן יעקב הלוי, רבו של הגאון ר' דוד אופנהיים (ע"ע), ששימש אב"ד בפריד-ברג 1669 עד 1681. ר' יחיאל מיכל בן אברהם הלוי א', רב בפרוסניץ (מזראוויה) במחצה השניה של המאה ה17, חיבר „קיצור שני לוחות הברית” (פיוורדא תמ"ג ותנ"י, וכמה מהדורות חדשות), סידור-תפילה בשם „דרך ישרה” בצירוף תרגום ליידית (הוצ' ראשונה פפד"מ תנ"ז) וס', „דרך הישר לעולם הבא”, על ענייני-מוסר, ביידית (שם תס"ד). ישב בסוף ימיו בפראנקפורט ומת שם במרחשוון תס"ז/1706 (אבני זכרון, ס' 1531).

ר' אברהם בן מאיר הלוי א', מיוצאי-חלציו של הרב נתן א' מפפד"מ. שימש רב בהורודנה (1615–1634), ואחר-כך בבריסק דליטה ובלובלין (עד 1638). כמה מתשובותיו בהלכה נדפסו בשו"ת „ב"ח החדשות”, גם בשו"ת „פני יהושע” (אה"ע, ס' ט') וב„שו"ת גאוני בתרא” (ס' כ"ג). נכדו הוא ר' אריה ליב (1708–1775), רבה של עדת קניגסברג בשנות 1745–1775. שם הרביץ תורה, התקין תקנות וכתב למעלה מעשרה חיבורים במניין המצוות, בהלכה, בקבלה ובמוסר. החשובים שבהם הם: א' „ס' הפרדס”, הכולל ביאורים למצוות עשה של קריאת-שמע ושל שמירת-שבת, דרוש שים וחידושי-הלכה לרוב סדר מועד, הספדים, ופירושים למועד קטן ותענית, ועוד (קניגסברג תקי"ט). ב' „אור השנים”, כוונות לתרי"ג מצוות (פראנקפורט דאודר תקי"ד). ג' „משנת גור אריה”, פירוש על סדר-התפילה על פי הקבלה (קניגסברג תקכ"ה; לא נדפס בשלמותו). ד' „תשובות מהרא"ל”, מבחר תשובותיו בהלכה (שם תקכ"ט). ה' הגהות וחידושים לתלמוד ולש"ע יו"ד בצירוף חידושי בנו ר' אברהם מאיר (וילנה תרמ"ג).

עם צאצאיו של ר' אברהם בר מאיר א' הנזכר נמנה גם ר' אברהם סג"ל א', ששימש ברבנות ברובנו (ווליניה) בסוף המאה ה17 ולאחר מכן ברכניץ (Rohonc) שבהונגאריה עד שנת 1720 בערך. ב1710 היה אחד משלושת הרבנים, שר' שמשון ורטנְיֶמֶר (ע"ע) בחר בהם כמורים בבית-מדרשו שבווינה. בנו של ר' אברהם זה הוא ר' נחמן א', מבני-סיעתו של המגיד ר' דוב בר מְזוֹרִיץ; הוא שימש רב בבאר (פודו-ליה) ונחשב לבעל-מופת וקדוש; מת ב1735.

בסוף המאה ה18 שימש ר' דוד הלוי א' רב בעיר הלוסק הסמוכה לפודברויסק. הוא היה מן הרבנים שהתנגדו לתנועת-החסידות של תלמידי הבעש"ט, אבל נכדו ותלמידו ר' יצחק אייזיק בן מרדכי א' (1780–1857) למד תורה מפי ר' שניאור זלמן (ע"ע) מלאדי ודבק בחסידות החב"דית. היה רב בעיר הומל וחיבר כמה ספרים כתורת חב"ד.

בסוף המאה ה18 ובתחילת המאה ה19 ישב בקראקא הצדיק של החסידים ר' קלזנימוס קלמן הלוי א', מתלמידיו

ועוד בעיתונים וקבצים שונים. מאמריו עוסקים ברובם בבעיות-היהדות וביחוד בשאלות הישוב בא"י והציונות; אך א' פירסם גם מספר ניכר של מאמרי-ביקורת על הספרות העברית והכללית ורשימות פיוטיות רוויות השתפכות-נפש, שמהן מפורסמת ביותר הסדרה „מספר-הזכרונות של שלמה האלקושי“. ביחוד עשה רושם מאמרו „הספר והחיים“ (לוח-אחיאסף, א' תרנ"ד), שבו תבע א', שהספרות העברית החד-שה תעסוק לא רק בענייני-היהדות בלבד, אלא תספק את כל צרכיו של האדם שביהודי. באפיו היה ונשאר א' רומאני-טיקן בעל נפש פיוטית, שהתייחס בהערכה לחיי-ישראל המסורתיים, אבל שאף למגו את היהדות והאנושיות והטיף לחידושם של ערכי התרבות העברית תוך יחס של כבוד אל המסורת. א' היה הראשון, שפירסם בעברית מאמרים על דוסטויבסקי, טולסטוי וטורגניב (ב„הבוקר אור“, בירחון „בן עמי“ ובעיתון „הזמן“). סיגנונו של א' הוא מקראי וחדוד פאתוס ותגיות. רק חלק קטן ממאות מאמריו ורשימותיו זכה לכינוס בשני קבצי-כתביו, שהאחד מהם יצא בפטרבורג, תרס"ה, והשני — בתל-אביב, תרצ"ח. המונוגרפיה שלו „משה ליב לילינבלום“ יצאה בתרצ"ה („דביר“, תל-אביב). בכינוי „בן עזאי“ פירסם גם שורה של מאמרים בעיתון הפטרבורגי „דער טאג“.

רשימה אוטוביוגרפית בראש הספר, כתבי זלמן אפשטיין (תרצ"ח); זלמן אפשטיין, אבותי (בתוך „כתבי זלמן אפשטיין“, תרצ"ח, עמ' 263-279); זלמן אפשטיין, אזכרת יצחק, בתוך „רשימות“, כרך ה' (עמ' 163-227) וכרך ו' (עמ' 169-227); רב צעיר, „מסכת זכרונות“, תש"ה, עמ' 144-161; יעקב פייכמן, זלמן אפשטיין (בתוך כתבי זלמן אפשטיין, תרצ"ח, עמ' ח-ט"ו); יעקב רבינוביץ, על זלמן אפשטיין (גליונות, כרך ד', עמ' 324-326); יהושע אובסי, זלמן אפשטיין (בתוך ספרו „מאמרים ורשימות“, נירודק, תש"ו, עמ' 195-199).

ג. א.

אֶפְשְׁטִין, יַעֲקֹב — Jacob Epstein — (נר' 1880, ניר-יורק). פּסָל יְהוּדִי אֲנִגְלִי, א', שהוא בנם של יהודים יוצאי-פולניה, למד את אמנות-הפיסול מתחילה בנייר-יורק ואח"כ בפאריס, במקום שהושפע מן הפרוטומות האימפרסיו-ניסטיות של רודן מזה ומן האמנויות המצריות והפושיות, על קווייהן המונומנטאליים-הפשטניים, מזה. מתחילה נטה ביחוד לגילום של הסמלי-המופשט, ובכיוון זה עבד משעבר ללוג-דון (1904). עד מהרה נתפרסם כפּסָל, שהדעות עליו היו מחולקות: הוא זכה לשבחים מרובים ולביקורות של גנאי כאחד. הוויכוחים החריפים, המלווים עד היום את תערו-כותיו, כבר התחילו עם הצגתן של עבודותיו הגדולות הראשונות: 18 הדמויות בשביל האפריז של בניין התאחדות הרופאים הבריטיים בלונדון (8-1907) ודמות-הספינס (1909), שנועדה לשמש מצבה על קברו של אוסקאר ויילד (הועמדה בפאריס 1912). היו מבקרים, שמצאו בפסליו של א' פגיעה במוסר הציבורי, והתנגדות מיוחדת מבחינה זו — וגם מבחינה אסתטית — עוררו דמויותיו הסמליות גדולות-הממדים: „שתי יונים“ ו„ונוס“ (מתקופת הפיסול המופשט שלו, 1913/14), „כריסטוס“ (ברזונה, 1920), „אמהות“, „המא-דונה והילד“ (1927), „יעקב והמלאך“ (1942), ועוד. אולם 40 שנות יצירתו של א' הספיקו כדי להרגיל מעט-מעט את האנגלים לדרכי האמנות המיוחדת שלו, ששלבי התפתחותה משקפים את לבטיהם ורעיונותיהם של פּסָלֵי אירופה כולה במחצה הראשונה של המאה ה-20.

מלבד דמויות סמליות יצר א' גם פרטומות מברזונה.

למערב-אירופה, ושם נפגש עם שי"ר, ר' זכריה פראנקל ור' מיכאל זק"ש. מגע זה עם חכמי-ישראל השפיע על דרך התפתחותו המדעית. מתוך חיבתו לטבע ולעבודת-האדמה חקר א' בתרכ"ה אחוזה ליד קוזמין, שבה עסק בחקלאות במשך שנים הרבה, ואף השתדל להרגיל בעבודת-האדמה את עניי-היהודים במקומו. א' הוצרך לנהל את עסקי אביו לאחר שמת זה האחרון, אבל מעט-מעט חיסל את עסקיו המרובים כדי שיוכל להתמסר לחכמת-ישראל. בתרל"ז העתיק את מו"שבו הקבוע לווינה. את מאמריו הראשונים פירסם ב„המגיד“, „השחר“ ו„בית תלמוד“, אח"כ גם ב„הכרם“, „אוצר טוב“, „החוקר“, „הגרן“, Magasin für die Wissenschaft des MGWJ, REJ, Judentums ועוד. הרבה ממחקריו מוקדשים למדרשים, לתולדות ישראל וחכמיו בקהילות הרינוס, ולחסידי אשכנז. — בקיאותו של א' בנושאים שדן בהם, שיקולו הזהיר ושיטתו הביקורתית הקנו לו מקום-כבוד בין העוסקים בחכמת-ישראל, כמה ממבחר מחקריו כונסו בספרו „מקדמוניות היהודים“, א' וינה, תרמ"ו. בעלת חשיבות מיוחדת היא ההוצאה הביקורתית שהוציא מספר אלדד הדני, פרסבורג תרנ"א, שא' הקדים לו מבוא על אלדד הדני, זמנו ומקומו, הוסיף לו הערות ונספחים ואף צירף אליו מחקר מפורט על הפלשים ומני-הגיהם. בחקר פרשת אלדד הדני מופיע א' בכל שיעור-קומתו כחוקר. משאר חיבוריו ראויים לציון: ר' משה הדרשן מנ"ר בונא, וינא תרנ"א; משפחת לוריא, וינה תרס"א. מחקרים אלה כונסו בכרך א' של כתביו, שיצא ע"י „מוסד הרב קוק“ (ירושלים תש"י). את ספרייתו העשירה בכתבי-יד ובדפוסים עתיקים ציווה Jüdisch-theologische Lehranstalt בווינה.

אוטוביוגרפיה בס' זכרון של „האסיף“, א' (תרמ"ט), 166-162 (חזרה ונדפסה ב„כתבי אברהם עפשטיין“, א', ירושלים, תש"י, 19-14); S. Poznanski, ZHB, XXI (1918), 18-25; (רשימת כתביו): A. Aptovitzer, AZI, 1918, 246.

ז. ל.

אֶפְשְׁטִין, אִיזִידוֹר [יְחִזְקָאֵל] (נר' 1894, קובנה), רב וחוקר. למד בישיבת פרסבורג ובביה"מ לרבנים בלונדון (Jews' College). ב 1911 בא לאנגליה. 1921-1928 שימש רב ב Middlesbrough, מ 1928 ואילך — מרצה ללשו-נות שמיות וספרן Jews' College בלונדון. אחר פטירתם של א. פייכלר (ע"ע) וא. מרמורשטין (ע"ע) נתמנה א' לראשו של מוסד זה. א' הוא יו"ר המועצה היהודית באנגליה למתן השכלה יהודית למבוגרים (Council for Jewish Adult Education). מן המחקרים שחיבר יש להזכיר את ספרו על תשובות הרשב"א (1925) ועל תשובות ר' שמעון בן צמח דוראן (1931) כמקורות לתולדות-ישראל, וכן את ספרו „יהדות של מסורת“ (1931). א' ערך את תרגום התלמוד הבבלי לאנגלית, שיצא בהוצאת סונצינו בלונדון 1935 ואילך.

אֶפְשְׁטִין, זְלַמֵּן (1860, לובאן, רוסיה הלבנה — 1936, רמת-גן), סופר עברי. לאחר שלמד בישיבת ולוזין בא בגיל של 16 לאודסה, כאן ישב כשלושים שנה, שבערך בעשר מהן (תר"ן-תר"ס) שימש מזכיר ופינקסן בוועד של חובבי-ציון. אח"כ התגורר בפטרבורג, בווארשה ובמוסקוה, וב 1925 עלה לא"י. 1879 התחיל מפרסם מכתבים ומאמרים בעיתונות העברית, מהם גם בכינויים „שלמה האלקושי“ ו„בן עזאי“. מאמרו הראשון, שעשה רושם מסוים, הוא: „רוח הלאומי ותוצאותיו בעת החדשה“ ב„המליץ“ תרמ"ב. מאז השתתף בקביעות ב„המליץ“, ואח"כ ב„הצפירה“, ב„השלח“.



יעקב אפשטיין: „ריטה“ (הניכור הראשית בספרו של ו. ה. האדסון Green Mansions, „חיכליירק“). תכליפאנו, 1925.
סמצבתהויוכרוו של הסופר ו. ה. האדסון

ישראל בברלין, ועם פתיחתה של האוניברסיטה העברית הוזמן לשמש בה כפרופסור לתלמוד, ובתפקיד זה כיהן בה כחצי יובל-שנים. בתש"י יצא ספר-יובל לכבודו לרגל מלאת לו שבעים שנה.

א' פירסם עשרות מחקרים בתחום חקר המשנה והתלמוד-דים, תורת הגאונים והראשונים ובתחום הפילולוגיה השמית. בתרע"ה—תרפ"ד נתפרסמה ע"י חברת „מקיצי נרדמים“ ההוצאה המדעית של פי' הגאונים לטהרות, שערך א' (הש-למות לפי זה פירסם א' בתרביץ, ט"ז). בתש"ח יצא בשני כרכים ספרו היסודי „מבוא לנוסח המשנה“, ובכתי הגיח אחריו א' ספרים אלה: מבוא למשנה, מבוא לתוספתא, מבוא למדרשי הלכה, מבוא לירושלמי, דקדוק ארמי-בבלי. א' היה מעורכי „דביר“, „מדעי-היהדות“, ספר-מגנס, ועוד, ושימש למעלה מעשרים שנה כעורכו של הרבעון „תרביץ“. א' גם ערך את ההוצאה החדשה של סדר נויקין שבתלמוד הבבלי (עם תרגום עברי ועם פירוש חדש). — א' עשה גדולות במחקר התלמוד; ביקש לבוא עד חקר הנוסח הנכון של המשנה והוכיח את כוחו הגדול בביקורת הטקסט ובלפסיקו-גראפיה תלמודית. מחקריו מצויינים בעמקותם ובמקוריותם. בבקאותם ובדייקנותם.

אפשטיין, יצחק (תרכ"ג/1862, לובאן, רוסיה הלבנה — תש"ג/1943, ירושלים), סופר ובלשן עברי; מחלוצי החינוך העברי החדש בא"י ובגולה. א' שהוא אחיו של הסופר זלמן א' (ע"ע), נתחנך מתחילה ברוח המסורת. בן 14

שמצטיינות בתפיסת המשמעות העיקרית שבהבעות-הנפש של נושאייהן. בפרוטומות-הנשים שלו מעדיף א' גילום של טיפוס שיש בו מן האכזוטי — כושי או אסיאתי. בין פרז-טומות-הגברים שלו, המצטיינות בתפיסה חיה של האישיות, יש להזכיר את אלו של ברנארד שאו, אלברט איינשטיין, וינסטון צ'רצ'יל וחיים וייצמאן.

כאמצעי נוסף ליצירה אמנותית — זולת הפיסול בשיש ובהט — משמש לא' הציור. בצבעי-מים צייר תמונות-פרחים שופעות-הבעה, וכן ניכר כוחו באילוסטרציה — ברישומים מן הרובע היהודי בניו-יורק, ב60 רישומים ל„פרחי הרע“ של בודלר, ועוד. א' כתב 2 ספרים: The Sculptor Speaks (הפסל מדבר), 1931, ואוטוביוגרפיה בשם Let There Be Sculpture! (ניתרגם לעברית בשם „יהי פיסול“), 1940. B. van Dieren, E., 1920; H. Wellington, E. (in Brit. Contemp. Artists, 1925). ל. פ.

אפשטיין, יעקב נתום הלוי (כ"ד מרחשוון תרל"ט, בריסק דליטה, — ג' באדר תשי"ב, ירושלים), פילולוג וחוקר תלמודי. למד תורה אצל אביו, וכן בשיבת מיר ובווילנה. מנעוריו הלך בעקבות הגר"א. שא' היה ממעריציו. ונתרחק מן הפילפול. בתרס"ז בא לווינא, שבאוניברסיטה שלה — ואח"כ בוז של ברוך — למד פילולוגיה שמית. בתרע"ג הוכתר בתואר דוקטור לפילוסופיה על חיבורו Der Gao-näische Kommentar zur Ordnung Tohoroth. בתרס"ג נתמנה מרצה לפילולוגיה תלמודית ב„ביהמ"ד הגבוה לחכמת-

כמורה וראשישיבה השתדל, בהתאם לכך, להביא את תל-מידיו, קודם כל, לידי הבנת הנימוקים והמשמעות של כל הלכה, ודבר זה החשיב יותר מבקיאיות, ואף מבקיאיות רחבה ביותר, במקורות. שיטת-לימוד זו של א' שימשה דוגמה לכמה ישיבות, שהוקמו במקומות שונים. ספרו „לבוש מרדכי“, הכולל את שעוריו בישיבה, יצא בארבעה חלקים: על מסכת „בבב, תרסא“; על „בבב, תרפא“; על „ד' חלקי שו"ע, תשנ; על יבמות וגטין, תש"ת.

ש. י. זיין, אישים ושיטות, תשי"ב, 255—267.

אפשרות (possibilitas), מונח פילוסופי בעל הוראות שונות. הא' ההגיונית (הפורמאלית) מורה על מושג או משפט או צירוף-משפטים שאין בו סתירה. הא' הסובייקטיבית אינה מורה אלא על אידיעותנו, שמהו מסוים היה, הוה או יהיה. הא' האובייקטיבית מורה על התאמתו של דבר למציאות הנסיונית. הא' הראלית מורה על יכלתו להניח משהו כקיים בפועל, בלא להסתמך על הנחות קודמות. הא' המעשית מתייחסת למשהו שאפשר לעשותו מרצון. הא' האונטולוגית היא היכולת שיש לאיזה ענין כשהוא לעצמו להיות או לא-להיות בלא קביעה מראש. אף בהוראה זו יש להבחין שתי משמעויות: הא' המותנית — כשאינו כל טעם הגיוני שמחייב את מציאותו או התרחשותו של הענין הנידון, אך היא נקבעת ע"י סיבה מחייבת ומתחייבת; הא' המוחלטת (contingentia) — כשההכרעה להיות או לא-להיות, לעשות או לא-לעשות, אינה נקבעת לא ע"י טעם הגיוני ולא ע"י סיבה ממשית מחייבת ומתחייבת, אלא באופן שרירותי בהחלט.

בהוראתו האונטולוגית מונח הא' הוא בין ה„מחוייב“ (ההכרחי) ובין ה„נמצע“ — מה שהביא תכופות לידי מבוכה הגיונית (עייין, למשל, התקפתו החריפה של שמואל אבן תבון [ע"ע] על יהודה אלחריזי [ע"ע] בפירוש המונח א' פירוש המלים הזרות במרג'ן, ע' אפשר). אך קשה מזו היא בעיית יחסה של הא' לישות: מצד אחד אין הדבר האפשרי מבחינה אונטולוגית יכול להיות משהו שכבר ישנו, מאחר שהיש בשעת היותו שוב אינו אפשרי אלא מחוייב; מצד שני אין הדבר האפשרי יכול להיות משהו שאיננו, לפי שאין לייחס א' ללא-כלום. לפיכך כבר דנו האלאטיים והמגא-ריים (ע"ע יונת, פילוסופיה) את הא' האונטולוגית כדבר בטל. לדעתם, אמנם קיימת הא' הראלית, אך היא בלתי-נפרדת מן הישות.

לעומתם קיבל אריסטו את אמיתותה של הא' האונטולוגית מתוך ההבחנה שלו בין חומר וצורה. הצורה נותנת לדבר את ממשותו (ישותו), ואילו החומר מופה אותו בא' להתממש או לא-להתממש. בשיטתו של אריסטו יש להבחין בין הא' (ἐνδέχασθαι) ובין ההימצאות „בכוח“ (δύνασθαι): דבר-מה מצוי בכוח, כששרויה בעצם מן העצמים הפוטנציאל לעשות את הדבר מצוי בפועל, ואילו הא' אינה אלא פשוטו של החומר להיות או לא-להיות משהו מסוים, בלא הנחה מוקדמת כלשהי. אריסטו מקשר את בעיית הא' בבעיית חופש-הרצון (ע"ע בחירה). קישור זה הוטעם ע"י פרשנו אלפסנדר מאפודיסיאס (ע"ע), שראה את בעיית חופש-הרצון כבעיית אמיתותה של הא' האונטולוגית, שאותה כינה לראשונה בשם „טבע האפי-שר“ — מונח, שנתקבל גם בפילוסופיה העברית של י"ב. חסדאי קרשקש (ע"ע) קיבל זהות זו של בעיית האפשרות

עבר עם משפחתו לאודסה, שבה סיים את ביה"ס הראלי. בתרמ"ז נסע לא"י ביחד עם 5 צעירים אחרים, שנשלחו על חשבון הבארון רוטשילד להכשרה חקלאית במושבות. א' עבד במשך 4 שנים בחקלאות בזכרון-יעקב ובראש-פנה. לאחר מכן פנה להוראה. בתרנ"א נתמנה מנהל של ביה"ס העממי, שנפתח אז בצפת. אח"כ הורה בבתי-הספר העממיים של מטולה וראש-פנה. ב1902—1908 למד באוניברסיטה של לוזאן. ב1908—1915 ניהל את בית-הספר של כ"ח בסאלוונקי. א' היה מסולליה של דרך חדשה בהוראת הלשון העברית לפי השיטה הטבעית. שיטה זו, שהיא מושפעת מן האסכולה הפסיכולוגית של ריבו (ע"ע), הסביר א' הסבר פדגוגי-פסיכולוגי במאמרו „עברית בעברית“, שנתפרסם אחר-כך כהקדמה לספר-לימוד שלו בשם זה (וארשה, תרס"א). הספר עשה בזמנו רושם חזק על המחנכים העבריים והיתה לו השפעה על התפתחותו של החינוך העברי. בנושא זה מטפל א' גם בספרו הצרפתי La Pensée et la Polyglossie, 1915 („המחשבה וריבוי הלשונות“; הוגש כדיסרטאציה לקבלת תואר דוקטור באוניברסיטה של לוזאן), העוסק בבעיית ההשפעה הפסיכולוגית של ריבוי-לשונות על הלך-המחשבה של לומדיהן. במאמרו „שאלה בעלמה“ (השלח, תרס"ז) דן א' בשאלת הערבים בא"י וצידד בפשרנות ובויתורים מצד הציונים. אחר מלחמת-העולם I חזר א' לא"י ושימש במשך זמן קצר כמנהל בית-המדרש למורות ולגננות ע"ש לוינסקי ביפו ואח"כ כמפקח על בתי-הספר של ההנהלה הציונית. לאחר שפרש מתפקידיו הרשמיים הקדיש את עצמו לחקר הבעיות של הלשון העברית ובעיקר אלו שהן קשורות במבטא. הוא חידש חידושי-לשון, ביחוד בפדגוגיה ובפסיכו-לוגיה, שכמה מהם נתקבלו בספרות המקצועית. כתש"ז הופיעו ספריו: „הגיוני לשון“ (הוצ' „עם עובד“) ו„מחקרים בפסיכולוגיה של הלשון והחינוך העברי“ (הוצ' „קוהלת“). ש. כ.

אפשטיין, משה מרדכי, הרב (תרכ"ו/1866, באקשט, פלך וילנה — תרצ"ד/1933, ירושלים), מן הגדולים שבראשי-הישיבות בדור האחרון. בנעוריו למד בישיבת-וולוז'ין ונתפרסם בשם „העילוי מבאקשט“. בישיבה היה קרוב לחוג של „החבביציון“, שנוסד ע"י תלמידי-הישיבה. בתרנ"א השתתף במשלחת של קבוצת עסקנים מ„חובבי-ציון“, שגאלו את אדמת חדרה ויסדו את המושבה. בתרנ"ג נתקבל כראש ישיבת „כנסת-ישראל“ בסלובודקה, ועל משימתו זו עמד עד פטירתו. בזמן מלחמת-העולם I נדד בראש ישיבתו לערים שונות ברוסיה. אחר המלחמה היה בין מני-היגיה של היהדות התורנית בליטה והיה ממייסדי אגודת-הרבנים שם. בתרפ"ג נבחר כחבר הכנסיה הגדולה של „אגודת-ישראל“, שנתכנסה בווינה, וכחבר מועצת גדולי-התורה, שהוקמה בכנסיה זו. בתרפ"ד העביר חלק גדול מיישיבת „כנסת-ישראל“ לחברון, מתוך כוונה להקים בא"י מרכז של תורה לכל התפוצות. לאחר הפרעות שאירעו בחברון ושבהן נהרגו רבים מתלמידי-הישיבה, העביר את הישיבה לירושלים. — בשיטתו בהלכה השתדל הרב א' לעמוד על ההיגיון הפנימי של ההלכות הבודדות, ומכאן ביקש לברר את דרכי-המחשבה ודרכי-הניתוח של ההלכה התלמודית בכללה. בדרכו זו בניתוח-ההלכה העמיד במרכז עבודתו את הרמב"ם, שאף דרכי-הפרשנות שלו בהלכה השתדל לברר.

האונטולוגיה עם בעיית חופש-הרצון, והסיק את המסקנה שאין בנמצא א' אונטולוגיה מוחלטת כלל אלא רק א' מותנית בלבד (ה'אפשרי מבחינת עצמו' ו'מחוייב מבחינת סיבות', 'אור ה' / ב' / ה' פ"ג).

ביה"ב תפס מונח הא' בלא שעמדו בכירור על הוראותיו השונות, מקום מרכזי בראיות למציאות האלוהים ובדיונים על בריאת-העולם. חכמי הפלאם (ע"ע), שכפרו בסיבתיות, ראו בכל התרחשות והתהוות עניין מקרי ושרירותי; לפיכך כל מה שקיים, ואף כל מה שעולה בדמיון, היה מוחזק בעיניהם, 'אפשר-המציאות' (השווה התקפת הרמב"ם עליהם, ב'שמונה פרקים', א'). ומכיוון שהא' כשלעצמה אין בה כדי להכריע לטובת המציאות, ראו בכך ראייה למציאותו של מכריע, שהוא האל. אך הפילוסופים האריסטוטיים (ע"ע אריסטו), שהכירו בתהליך הסיבתיות, הודו שמציאות התור-פעות שבעולם אינה יכולה להיגזר מן ההיגיון הפורמאלי, ולפיכך אין הן אלא אפשריות, אך א' זו אינה בלתי-מותנית. עכ"פ גם א' מותנית זו לא תהיה למציאות אלא ע"י סיבה — ע"י עצם, 'מחוייב-המציאות', כלומר שמציאותו נגזרת באופן הגיוני ממהותו, ולפיכך הראייה למציאות האל בעינה עומדת (ע"ע אלהים, 447/8). תפיסה זו של האל כסיבת-העולם התנגדה קשות לתפיסה הדתית-המונחאית, שראתה בכריאת-העולם גילוי של רצון אלוהי חפשי. הנסיונות היגיעים לישוב את מושג האלוהות כסיבה ראשונה עם רעיון הבריאה הרצונית-החפשית, כלומר להשלים בין תפיסת-העולם כא' מותנית ובין תפיסתו כא' מוחלטת, שימשו חוליה מרכזית בשלשלת התפתחותן של התאולוגיות הערבית, היהודית והנו-צרית של יה"ב.

בעת החדשה היה שפינוזה הראשון, שביסס מטאפיסיקה משוכללת על הכפירה בא' האונטולוגיה בכלל. לפי דעתו ניתנת כל מציאות להיגזר באופן הגיוני ממושפלות ראשונים, וכל מה שאין אנו יכולים לגזור בדרך זו אינו אלא מעיד על כך, שאין אנו יודעים את הטעם ההגיוני המחייב אותו; ז. א., הא' האונטולוגיה אינה, לאמיתו של דבר, אלא הא' הסובייקטיבית. לעומתו החזיק לייבניץ בדעה, שיש לראות את העולם כא' אונטולוגיה. את הבעיה התאולוגית של יה"ב על היחס האונטולוגי בין האל לעולם ישב לייבניץ בחריפות מרובה: אמנם האל הוא הטעם המספיק למציאות-העולם, כלומר בלעדיו לא תיתכן אפילו עצם הא', ועל אחת כמה וכמה — שהא' לא תהא למציאות; אך אין האל הטעם המחייב את מציאות-העולם, כלומר — מציאות-האל אי-אפשר להסיק בשום דרך ש היא את מציאות-העולם, ולפיכך אפשר לתפוס את העולם כא' אונטולוגיה מוחלטת. קאנט נבדל מכל קודמיו בכך, שלא הודה בא' האונטולוגיה המוחלטת ולא הכחיש את קיומה, אלא הורה שאין הבעיה ניתנת לפתרון, מאחר שניתן להוכיח הן את קיומה והן את ביטולה של א' זו ('ביקורת התבונה הסתורה', האנטיגוניה השלישית).

המונח א' הסתמי של קאנט מכונן אל הא' הראלית. הוא מונה את הא' בין הקאטגוריות של האפן (ע"ע): מה שמתאים לתנאים הפורמאליים של הניסיון (תנאי ההסתכלות והמושג-גים) הוא אפשרי. א' זו נבדלת מן הא' ההגיונית במה שהיא מותנית לא בלבד בהעדר סתירה הגיונית, אלא גם ביכולת להמחיש את הנתון בחלל ובזמן. חשיבותו המיוחדת של קאנט בתולדות הפילוסופיה של הא' היא במה שהבחין ראשון הבחנה קפדנית בין הוראותיו השונות של המונח א'.

על הא' השלישית בלוגיטיקה, ע"ע לוגיטיקה.

י. קלצקי, אוצר המונחים הפילוסופיים (תרי"ח). ע' אפשר; Émile Boutroux, *De la contingence des lois de la nature*, 1874; A. Rey, *L'apriori et l'expérience*, Rev. mét., 1908; J. M. Verweyen, *Phil. des Möglichen*, 1913; D. Baumgardt, *Das Möglichkeitsproblem*, etc., 1920; S. Buchanan, *Possibility*, 1927; Jul. Guttmann, *Das Problem der Kontingenz in d. Philos. d. Maimonides*, MGWJ, 1939; Helene Weiss, *Kausalität u. Zufall in d. Philos. des Aristoteles*, 1942; R. L. Barber, *The Review of Metaphysics*, vol. V, p. 341—360, 1952; N. Abbagnano, *ibid.*, p. 361—388.

יע. ל.

אפתייה (יוו' ἀπαθεία, העדר של רגישות או היפעלות). — א. בפסיכולוגיה — מצב של אדישות רגשית. שיש בו דרגות שונות: ממיעוט ההתעניינות בעולם ובבני-אדם עד אדישות גמורה כלפיהם. האדם, שנמצא במצב של א', אינו נותן דעתו לסביבתו הפיזית והחברתית ואף אינו מתעניין בתופעות הנוגעות בו עצמו. שני מקורות לא: (1) דיכאון מחמת נסיונות אישיים קשים, כגון אכזבה, תקווה שנתבדתה, אבדן של בני-אדם קרובים או אהובים, או הפסד-ממון; (2) מחלות שונות, כגון: פעילות לקויה של בלוטת התריס (ע"ע) — ליקוי, שגורם לצימצום הדחפים, ליזמה ירודה ולקלות ההרגשה הכללית; קפכסיה (ע"ע) מחמת התנוונות ההיפופיזיה (ע"ע); נחשלות שכלית מחמת אפילפסיה (ע"ע); קטטוניה (ע"ע); ועוד. — הא' מן הסוג הראשון היא זמנית בלבד: במשך הזמן מופיעים רשמים וגירויים חדשים, שיש בכוחם לעורר מחדש בסובל ממנה עניין בעולם; ואילו הא', שבאה מחמת מחלה, אינה ניתנת עפ"ר לשיפור אלא במידה שהמחלה היסודית עצמה ניתנת לריפוי.

ב. בפילוסופיה ובתורת-המידות — חירותו של אדם מכל תלות בהיפעלויותיו הנפשיות — חירות, שמאפשרת לו להתנהג תמיד לפי צו-השכל בלבד. ההתאמצות להגיע למצב של א' נחשבת ע"י כמה אסכולות פילוסופיות כתפקידו הראי-שון של האדם, מאחר שלדעתן היא מכשרת אותו להגיע לאושר ולמלא את חובותיו. האפיקוראים והסטואיקנים ראו

מות שלו הירבה א' לעסוק בבעיות סוציאליות, אבל גם רדף אחר אפקטים דראמאטיים, וההגזמה בהבעת-הרגשות, שפע-מים היא נראית כיום מגוחכת, עושה את מחזותיו מלודרא-מאתיים; הדמויות של גיבוריו הן לפעמים קרובות מחזרות-חיים או רחוקות מן המציאות. כמה ממחזותיו האחרונים חיבר א' בשביל מאריה ג'רו, שהיתה בזמנה השחקנית הספר-דית המהוללת ביותר. א' זכה בפרס-נובל ב-1905, ואלם ההערצה היתרה, שבה התייחסו אליו, חלפה גם בארצו.

J. E., *Obras*, 5 vols., Buenos-Aires 1951.

אֲצִיָּדִי, אִיִּגְנָצִי — Acsádi Ignác — נאקאָרִי [Na-gykároly], (1906, בודאפסט), היסטוריון ופוב-ליציסטן יהודי הונגארי. א' התחיל את פעולתו הספרותית במאמרים פובליציסטיים, שבהם נלחם על זכויותיהם של היהודים ועל הענקת מעמד מוכר ושווה-זכויות לדת-ישראל בהונגאריה, וגם יצא להגנתם של היהודים בזמן עלילת-הדם בטיסה-אסלאר. כמו-כן היה פעיל בוועדה ההיסטורית של החברה ההונגאריה-היהודית לספרות, פירסם שורת מאמרים שעוסקים בתולדות-היהודים בהונגאריה, וספר בשם "מאדיא-רים יהודיים ולא-יהודיים אחר האמאנציפאציה" (1883). אך ספריו העיקריים הם בתחום ההיסטוריה של הונגאריה: "תולדות המשועבדים" (1896); "תולדות הממלכה ההונגא-רית" (2 כרכים, 1903), שיצא בהוצאת האקאדמיה ההונגא-רית למדעים, ועוד. במחקריו ההיסטוריים מטעים א' ביחוד את קשר-הגזמלים בין השאלות הכלכליות והמדיניות ומבליט את הרקע של חייהם. ב-1888 נבחר א' כחבר האקאדמיה למדעים של הונגאריה.

אֲצוֹת (Algae, לפנים: Phycophyta), בבוטאניקה — שם כולל לקבוצה גדולה של צמחים נחותים, שבפְּבָר נמנו כולם על בת-מערכה אחת במערכת של צמחי היצע (ע"ע). לפי הסיסטמאטיקה החדשה כוללת קבוצה זו כ-8.000 מינים, שהם משתייכים לכמה מערכות-צמחים; הצד השווה במערכות אלו, שבדרך כלל הן שונות זו מזו באופן ניכר, הוא נוכחותם של כלורופיל ואופן-הזנה הלוטרופי. בזה נבדלות הא' מכל שאר הקבוצות של צמחי-היצע, שהם חסרים פיגמנטי-הטמעה והזנתם היא הטרופית. מצמי חים עילאיים נבדלות הא' — ככל צמחי-היצע — במבנה גופן הפשוט: הן מופיעות כתאים בודדים או כגוש-תאים בעל דיפרנציאציה פשוטה — יצע (thallus), שאין להבחין בו שרשים, גבעולים ועלים. אין הא' מתרבות — כצמחים העיי לאיים — ע"י זרעים מכילים עוֹבָר, אלא ע"י נְבָגִים, שהם תאים בודדים או קבוצות-תאים, שניתקים מצמח-האם ועשויים להתפתח לצמח חדש.

מבחינה פילוגנטית שייכות הא' לטיפוס קדמון של צמחים, ואפשר להכיר בהן את דרגות ההתפתחות של האורגאניזמים מתא בודד עד יצור רב-תאי. אעפ"כ אין לראות את הא' כאורגאניזמים פרימיטיביים ביותר: בניין-גופן, למשל, מסוּבָר הרבה מזה של התידיקים.

תפוצת הא' ברובן הגדול הא' הן צמחי-מים — מייים, מים מתוקים, מים זורמים או עומדים. מהן צפות באופן חפשי על פני המים או בתוכם (א-הפלאנקטון), ומהן קשורות למצע (סובסטראט) מסויים, כגון סלעים, אבנים, קרקעית-הים (א-הֶבְּנָתוֹס). גם מרפיבי תננות עלולים להינתק מן

את הא' כהנחה הכרחית לאֶטְרֶפְסִיה (ע"ע) — שלוות-הנפש הבלתי-מופעת, שהיתה מוחזקת בעיני שני הזרמים המתנג-דים כאחד כשיא אֶשְׁרוֹ של האדם; אך בסטואה דובר גם על הא' כתנאי הכרחי לכושר של מילוי-חובה. הורציוס (ע"ע) טבע את הכלל המפורסם: nil admirari, nil metuere (לא להעריץ שום דבר ולא לפחד משום דבר); אולם עוד לפית-גורס (ע"ע) מיוחסת המימרה "לא להשתומם משום דבר" (μηδὲν θαυμάζειν) כתשובה על השאלה: מהי תכלית החשי-בה. — הא' — בהוראתה הפילוסופית אף אם לא בשמה המפורש — תפסה מקום חשוב גם במחשבה היהודית, ובעק-בות ההשפעה הסטואית הגיעה להערכה יתרה במשנתו של הרמב"ם, שראה אותה כדרגה עליונה של שלמות מוסרית (מו"ג, א', נ"ד). רעיון הא' הוא גם עיקר בתורת-המידות של שפינוזה, אע"פ שאצל שפינוזה ניטשטש הניגוד העקרוני בין ההיפעלויות הנפשיות מצד אחד ובין ההישמעות לצו השכל מצד שני (מידות, ג', גדר ג'; ד', משפט ז'), שהוטעם בתקופה העתיקה וביה"ב. גם קאנט (ב"אֶנְטוֹפּוֹלוגִיה" שלו) רואה ב"עקרון הא' יסוד מוסרי נעלה ונכון מאד של האסכו-לה הסטואית, לפי שההיפעלות מסנוורת (פחות או יותר) את העיניים".

מ.

אֲצִיָּבֵעַ, עִיָּד; רָגֵל.

אֲצִיָּבֵעַ, טְבִיעַת, עִיָּע טְבִיעַת-אֲצִיָּבֵעוֹת.

אֲצִיָּבֵעוֹנִית (Digitalis), סוג של צמחים ממשפחת הלוֹעֲנִיִּים (ע"ע); כולל 25 מינים, שהם גדלים בארצות אירופה והים התיכון ובאסיה המערבית. צמחי-הא' הם עשבים בעלי עלים מסורגים תמימים ומשוננים. הפרחים ערוכים כאשכולות וכולטים מאוד לעין בצבעם ובצורתם הדומה לפעמון או לאצבעון. הגביע הוא בן 5 עלים והכותרת מאוחה ומסתיימת בשתי שפות. מספר האבקנים הוא 4; והשחלה היא עלית; הפרי — הֶלֶקֶט בן זרעים מרובים, הרבה מצמחי-הא' מצויים בתרבות כצמחי-נוי, החשוב שבהם הוא הא' הארגמנית (D. purpurea), הניכרת בפרחיה הגדולים (5-7 ס"מ באורך). אולם עיקר חשיבותו של צמח זה — וכן של כמה מינים אחרים מסוג הא' — הוא בגליקוזידיים של הדיגיטליס (ע"ע), המצויים בעליהם וזרעיהם, ובשימושם הריפויי.

אֲצִיָּגֶרִי, חוֹסָה — José Echegaray — (1832, מארדיד — 1916), דראמאטורגן ספרדי. לאחר שהצטיין כמהנדס אזרחי נתמנה ב-1872 מיניסטר של העבודות הציבוריות ושל הכספים בספרד. ב-1874 נתמנה שוב כמיניסטר-הכספים ויסד את ה"באנק של ספרד". א' היה בעל ידיעות רבצדדיות וכתב מאמרים מדעיים פופולאריים בשטחים מרובים, אף-על-פי שמציעירותו התעניין בתיאטרון, כתב את המחזה הראשון שלו "ספר-החובות" (El libro talonario) רק לאחר שהגיע לשנת הארבעים ושתיים. מחזותיו המרובים מתחלקים לשני סוגים: א) דראמות נאֶרְדֶּמָנְטִיּוֹת (מקצתן בחרוזים); ב) מחזות בעלי-פרובלֶמָה. הוא הראשון ממחברי המחזות הספרדיים, שביצירותיו ניכרת השפעתו המכרעת של איבסן. מלבד יצירתו העיקרית "המפתה הגדול" (El gran galeoto), 1881, ידועים מחזותיו: "או שגעון או קדושה" (O locura o santidad), 1877; "בחיק המוות" (En el seno de la muerte), 1879; "המוות על השפתיים", 1890, ועוד. בדרא-

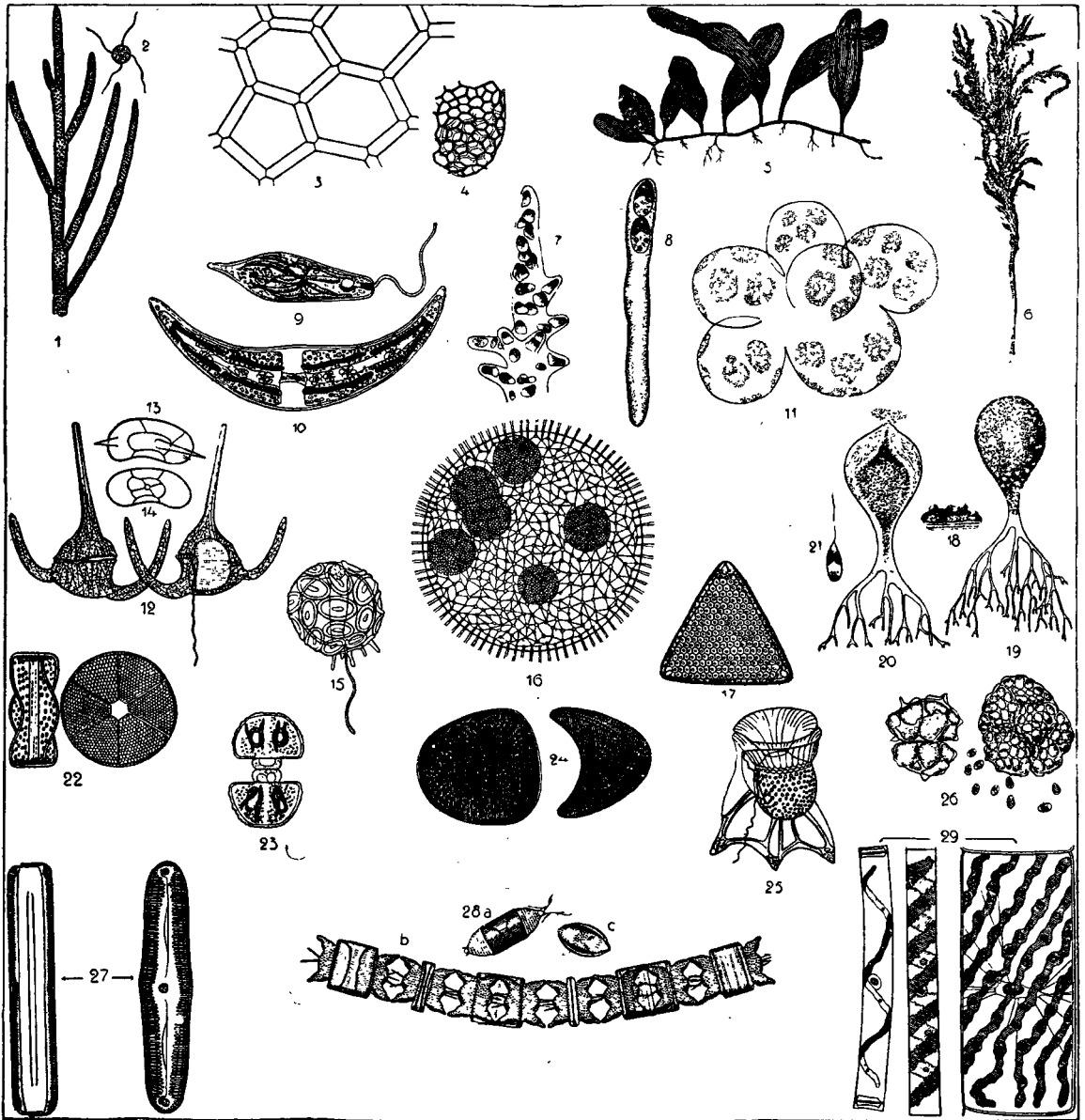

ציור א. 1. *Cladophora glomerata*; 2. וואוספורה של *Urospora penicilliformis*; 3—4. *Hydrodictyon reticulatum*; 5. *Caulerpa prolifera*; 6—8. *Hydrurus* sp.; 6. הצמח בשלמותו, 7. קצה-ענף, סוגל, 8. השלב הראשון של ההתפתחות; 9. *Euglena viridis*; 10. *Closterium moniliferum*; 11. *Phaeocystis Poucheti*; 12—14. *Ceratium tripos*; 12. סראה חיצון מצד הבפן ומצד הנב, 13. קשווה תחתונה מלמטה, 14. קשווה עליונה מלמעלה; 15. *Syracosphaera pul-*; 16. כדורון (*Volvox aureus*); 17. *Triceratium favus*; 18—21. *Botrydium granulatum*; 18. קבוצת אצות, 19. אצה יחידה (מוגדלת), 20. אצה פולפז וואוספורות, 21. וואוספורה; 22. *Actinoptycus undulatus* מן הצד ומלפנים; 23. *Cosmarium botrytis* בראשית ההתחלקות; 24. *Campylodiscus hibernicus* משני צידיה; 25. *Ornithocercus magni-*; 26. *Botryococcus Braunii*; 27. *Pinnularia viridis* מן הצד ומלפנים; 28. *Biddulphia aurita*; a. הא לאחר התחלקותו, b. מושבה שרשרתית, c. חא מלפנים; 29. שלושה טינים של *Spirogyra*

פיים, חיות חייטפילים על עליהם של צמחים גבוהים, למשל *Cephaluros*. הא' מסוגלות גם לחייסימביוזה: הן מתלוות לפטריות (ע"ע) ויוצרות ע"י כך אורגאניזם חדש — חזזית (ע"ע). הן יכולות לחיות חייסימביוזה גם עם בעלי-חיים (למשל, *Zoochlorella*).

יש א', שהן חיות על פני אדמה רטובה, על קליפות-עצים, וכד'. אך יש ביניהן גם אחדות, שהן מסוגלות לחיות במדבר או על פני סלעים ולהתייבש כליל בתקופת החורב בלא לאבד את כוחן החיוני; הן חוזרות לחיים פעילים ע"י תפיחה לאחר

המצע ולצוף על פני המים, למשל *Spirogyra* (ציור א, 29) או *Sargassum* (ציור ב, 1; ג).

גם אורגאניזמים חיים אחרים יכולים לשמש מצע לא', אחדות מן הא' חיות כאפיפיטים (ע"ע) על פני א' או צמחים אחרים: אחדות חודרות לתוך רקמות-צמחים, שמשמשות להן מקלט — א' אגדופיטיות, כגון הנוסטוק (*Nostoc*, ציור ב, 16), המתאכסן בתאי עדשת-המים ואינו גורם נזק לפונדקאי שלו, או הפילוזיפון (*Phyllosiphon*), המתאכסן בתוך עלי לופית וגורם לצמח נזק חלקי; א' אחרות, שגדלות באיזורים טרו-

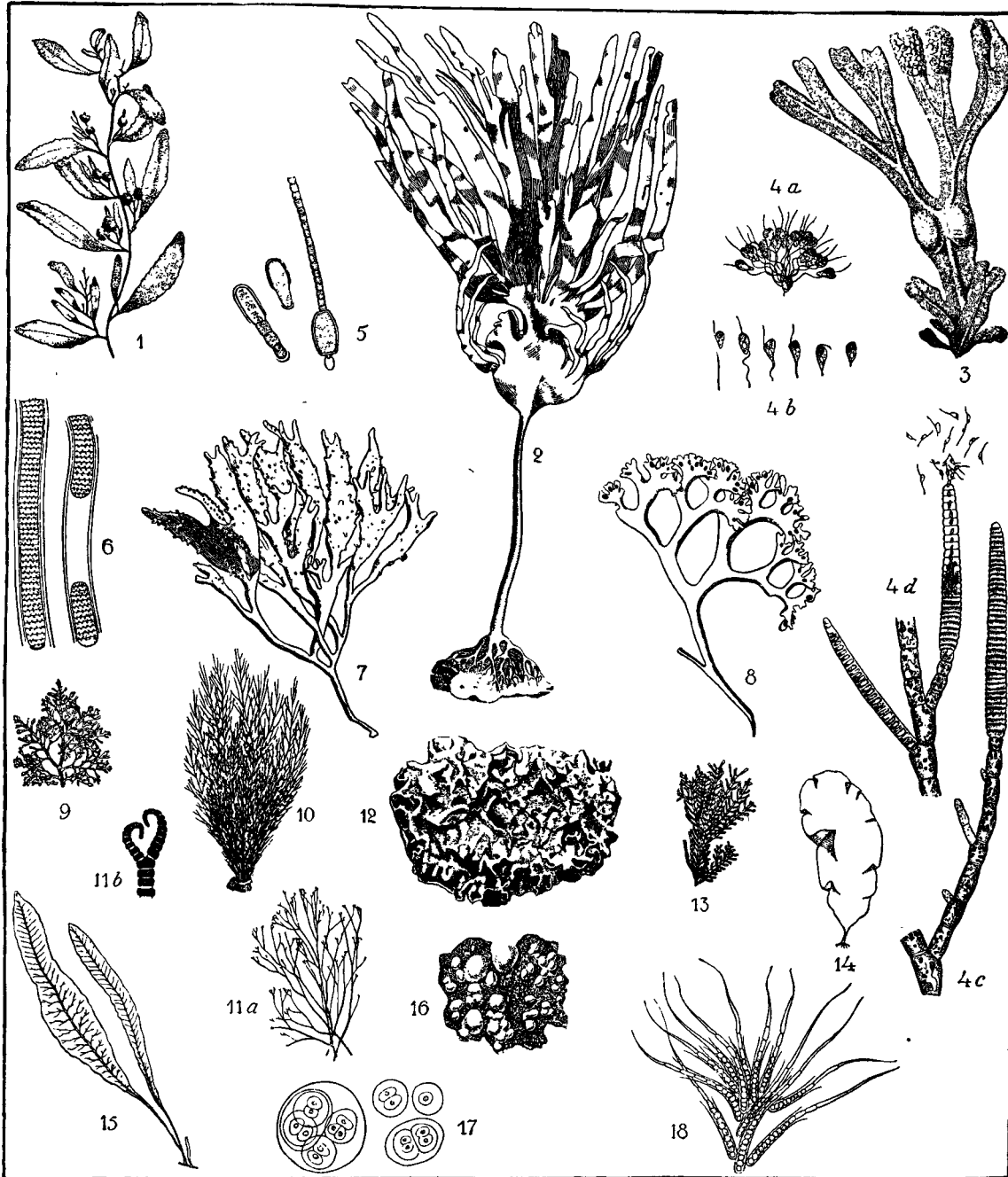

ציור ב. 1. Sargassum vulgare; 2. Laminaria Cloustoni; 3. Fucus vesiculosus; 4. Ectocarpus siliculosus; a. סאקריו-
 נאמטה מוקפת מיקרוגאמטות, b. שלבים שונים בהתפתחות סאקרונאמטה, c. נאמטאנייה לפני התברורה, d. נאמטאנייה
 סבונרת; 5. Cylandrospermum sp.; 6. Lyngbya aestuarii; 7. Gigartina mamillosa; 8. Chondrus crispus; 9. Geli-
 Litho; 10. Polysiphonia urceolata; 11. Ceramium sp.; 12. קצה ענף; 13. האורגאניום בשלמותו, b. קצה ענף; 14. Delesseria sanguinea; 15. Porphyra leucocista; 16. Rivularia minutula; 17. Gloeocapsa sanguinea; 18. Nostoc sphaericum

למושבות (צנוביות, coenobia); ע"י כך גדל שטחן ביחס
 לנפחן, ומתוך כך אפשר להן לצוף במים. בתוך המושבה
 שומר כל תא ותא על תכונותיו המיוחדות, ובחנאים מסוימים
 עלולים התאים המרכיבים את המושבה להיפרד זה מזה
 ולהוסיף לחיות כתאים בודדים. אך יש מושבות, שבהן חלה
 דיפרנציאציה של התאים לנגטאטיוויים ולפרודוקטיוויים.
 הדיפרנציאציה המושלמת ביותר נמצאת במושבות של
 הכדרון (ע"ע; ציור א, 16).

הגשם (למשל Nostoc). גם בקרקע מצויות א', שממלאות
 תפקיד חשוב במחזור החמרים. בדרך-כלל אין איזור על פני
 האדמה שאין בו א'.
 צורות הא' וגדלן, הצורה והגודל של הא' הם שונים
 מאוד. הפשוטות שבהן בנויות תא בודד, בעל-תנועה או חסרי-
 תנועה, מכוסה עפ"ר בקרום קשה ולפעמים במעטפת-ריר.
 התאים מתרבים ע"י התחלקות ונפרדים זה מזה מיד אחר
 ההתחלקות. בצורות הפלאנקטוניות מתאחים תאים בודדים

ציור ז). בא' כחוליות אין החומר הגרעיני מרוכז בצורה קבועה, אלא הוא מפורר בחלק המרכזי של התא. (3) פלאסטידות או כרומאטופורים — גושים בעלי צורה מסויימת, נושאי פיגמנטי-הטמעה. צורתם ומספרם של הכרו-מאטופורים שונים בכל מין ומין של אצה: שני כוכבים (זיגנמה, *Zygnema*), חוט סלילוני (ספירוגירה, *Spirogyra*; ציור א, 29), רשת (אדוגוניום, *Oedogonium*), כרומאטופורים קטנים מרובים בצורת דיסקוס (רוב ה *Siphonales*). בא' כחוליות אין כרומאטופורים כלל, ופיגמנטי-הטמעה נמצאים בתמיסה בחלק ההקפי של הפלאסמה (כרומאטופלאסמה, chromatoplasma).

(4) על פני הכרומאטופורים נמצאים לפעמים גבושי-חלבון (פירנואידים, *pyrenoids*), שהם משמשים מרכז להצ-טברות של גרגריי-עמילן, שנוצרים תוך ההטמעה. (5) קרום-התא הוא עפר' מוצק. לפעמים הופכים חלקיו החיצונים לריר, שמגן על התא בתנאי-יובש (*Nostoc*), למשל בא'ים, שמתקיימות באיזור התנודות שבין גאות ושפל. בא' מסויימות מצטברת בתוך הקרום פחמתי-הסידן, והקרום נעשה שביר (כארה, *Chara*) או מתאבן (ליטופילום, *Lithophyllum*; ציור ב, 12). הצורניות (ע'ע) צוברות בתוך קרומן סיליציום דו-חמצני.

(6) א' בעלות תנועה מצויידות בשוטונים — שלוחות פלאסמאטיות דקיקות נעות. בא' אלו מצויים לפעמים גם כתם עיני שצבעו אדום (סטיגמה, *stigma*) וגם חלליות מתכווצות — סימנים, שמעידים על דרגות-מעבר בין א' ובין בעלי-חיים נחותים. ההבדל העיקרי בין בע'ח אלה ובין הא' הוא נוכחותם של פיגמנטי-הטמעה באלו האחרונות, אך גם



ציור ז: *Sargassum linifolium*

ברוב הא' אין התאים נפרדים אחר ההתחלקות. כתוצאה מהתחלקויות בכיוון אחד בלבד נוצרות צורות-חוט; החוטים עלולים להיות פשוטים או מסועפים. בא' אחרות נעשית ההתחלקות בשני כיוונים, ומתוך כך מתקבלות צורות של לוח או עלה (*Porphyra*, ציור ב, 14). עפר' נעשות הת-חלקויות-התאים בכל שלושת הממדים ונוצר גוש-תאים, עפר' בעל דיפרנציאציה ניכרת, הוא היצע או התאלוס האמיתי, שבו כבר אפשר להבחין באברים, שהם דומים בצורתם החי-צונית לשרשים, גבעולים ועלים, אע"פ שהמבנה האנאטומי שלהם עדיין הוא פשוט מאוד. יש א' ענקיות, שארכן של אחדות מהן מגיע עד 400 מ' (כגון *Macrocystis*; ציור ד), ובתוך גוש זה כבר יש להבחין ברקמות בעלות תפקידים שונים, כגון רקמת-הטמעה, רקמת-הובלה, רקמת-חיזוק, רקת-מתי-הפרשה, וכד'.

בקבוצות מסויימות אין התחלקות הגרעין מלווה בהתי-חלקות הפלאסמה; מתוך כך נוצרים אורגאניזמים בנויים סיפונופלאסטים (*siphonoplasts*) או צנוציטים (*coenocyt-*tes) — כלומר, אורגאניזמים עשויים תא אחד, חוטי או בעל צורות מסובכות, שהוא מכיל גרעינים מרובים בתוך הפלאסמה בלא מחיצות-רוחב ביניהם, כגון: *Cladophora* (ציור א, 1) או *Caulerpa* (ציור א, 5).

מבנה-התא של הא'. בתוך התא אפשר להבחין: (1) פלאסמה — שבה ניכרת לעתים קרובות תנועה ברירה.

(2) גרעין — עפר' גרעין אחד, ובא' צנוציטיות גרעי-נים אחדים. לפעמים מכילים התאים הקצרים גרעין אחד והארופים שבאותה אצה גרעינים מרובים (כרה, *Chara*;

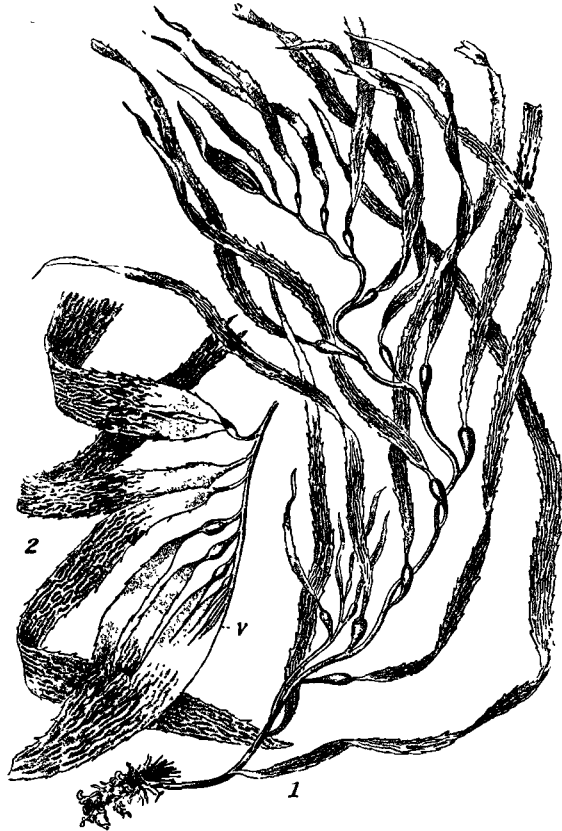

ציור ד: *Macrocystis*: 1. *M. angustifolia* בשלמותה; 2. קטע טופי של *M. pyrifera*; 3 = איזור הצטיחה

התרבות מינית: במקרה הפשוט ביותר, למשל באולותריקס (Ullothrix), יוצאות הגאמטות מצמח-האם ומתלכדות זוגות-זוגות התלכדות של פלאסמה וגר-עין. שתי הגאמטות המתלכדות דומות זו לזו בצורתן ובגדלן (איווגאמיה). בא' אחרות שונה הגאמטה הנקבית מן הזכרית בגודל, בצורה או בפונקציה: לפעמים הגאמטה הנקבית גדולה ומעוטת-תנועה מן הגאמטה הזכרית (אנאיווגאמיה), והתפתחותה מופנית לכיוון חדש — היא מתחלת לאגור חמרי-מלאי בשביל הדור הבא. במקרה הקיצוני של אנאיווגאמיה היא הופכת לביצה חסרת-תנועה, בעוד שהגאמטות הזכריות נעשות קטנות יותר וקלות-תנועה (אואוגאמיה); דוגמה: כארה (ציור ח).

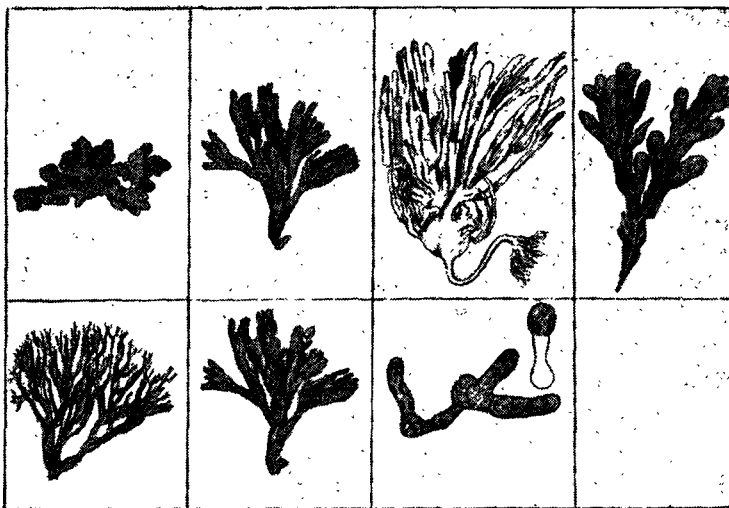

ציור ח: סכמה של חילוף-הדורות באצות חומיות. למטה — הגאמטופיט, למעלה הספורופיט, השייכים לאותה אציה.
1. Laminaria-Aglaozonia; 2. Dictyota; 3. Laminaria; 4. Fucus

בדרך-כלל תאי-המין הם מחוסרי-קרומ,

ואילו הזיגוטה — שהיא תוצאת ההתלכדות — מתכסית קרום עבה ומתמלאת חמרי-מלאי, שצבעם צהוב, חום, אדמדם. באדומיות אין הזיגוטה מתעשה קרום ואינה נחה לאחר שנוצרה, אלא מיד היא נובסת ומצמחת חוטים ספורוגניים נושאי נבגים.

מחזורי-החיים. בא' מקבוצות שונות קיים חילוף-דורות בין דור אל-מיני, דיפלואידי — הספורופיט — ובין דור מיני, הפלואידי — הגאמטופיט. בירוקיות אין חילוף-הדורות בולט בדרך כלל לעין: הזיגוטה מתחלקת אחר חלוקת-ההפחתה עפ"ר 4 זואוספורות או אפלאנוספורות, שמתפתחות לצמח אל-מיני; הגאמטופיט דומה לספורופיט בצורתו. — בא' חד-מינית שונה היחס בין דור מיני ובין דור אל-מיני (ציור ה): בקוטלריה (Cutleria; 1) מפזתה הדור המיני בצורת תאלוס מסועף, שהוא נושא גאמטאנגיה עם גאמטות נקביות וזכריות. לאחר התלכדותן של הגאמטות נוצרת זיגוטה, שמצמחת צמח דיפלואידי — ספורופיט — בצורת גלד קטן, נושא זואוספורי-ראנגיה. צורת הספורופיט שונה מן הגאמטופיט לגמרה, וקודם שנתגלה מחזורי-החיים של אציה זו נחשבה צורת הגלד לסוג מיוחד — אגלאוזוניה (Aglaozonia). — בדיקטייטה (Dic-tyota; ציור ה, 2) שווים שני הדורות זה לזה, ואפשר להבחין ביניהם רק ע"פ מספר הכרומוסומים שבתוך גרעיני-התא וע"פ אברי-ההתרבות של כל דור ודור. בלאמינאריה (Laminaria; ציור ה, 3) מופיע הספורופיט הדיפלואידי בצורת אצה גדולה, שעלולה להגיע לממדים ענקיים, ואילו הגאמטופיט הוא מיקרוסקופי ואינו קיים אלא זמן קצר בלבד. — טיפוס רביעי הוא זה של פוקוס (Fucus; ציור ה, 4), שבו הצמח כולו הוא דיפלואידי, אין כאן דור מיני, אלא אברי-מין מתפתחים על הדור האל-מיני, שהוא דיפלואידי כמו בצמחים גבוהים. בחומיות נראים, איפוא, מעין דירוג בהתפתחות הדור האל-מיני והתנוונות של הדור המיני.

ברוב האדומיות קיים חילוף-דורות אמיתי. בתאים מסויימים של הספורופיט מתרחשת חלוקת-הפחתה ונוצרות 4 ספורות, שהן משתחררות מן הספורופיט ומתפתחות לגאמטופיט. שנושא אברי-מין, אך אינו נבדל מבחינה מורפולוגית מן הספורופיט. עם זה אין הביצה המופרית נובסת ישר לטטראספוריט, אלא מצמחת תחילה חוטים ספורוגניים.

הופעה זו עלולה להתנוון בא' מסויימות כשהן חיות בחושך ומשום כך הן מוכרחות להשתמש בחמרים אורגאניים לצרכי-הזנתן. לפעמים צאצאיהן של א' בעלות תנועה אינם יוצרים שוטונים ונשארים ללא תנועה בתוך מעטפת-ריר (צורות פאלמלואידיות, palmelloid).

חמרי-צבע. הפיגמנט הירוק — הכלורופיל (ע"ע) — דומה בתפקידו ובהרכבו לזה של צמחים עילאיים. אולם בא' מסויימות מלווה הכלורופיל פיגמנטים נוספים: כחול — פיקו-ציאנין (phycocyanin), חום — פוקסאנתין (fucoxanthin), אדום — פיקואריטרין (phycoerythrin). פיגמנטים נוספים אלה נמסים בקיים ואינם נמסים בכחול או אחר. לפעמים הם מחפים על הכלורופיל ומשווים לא' גוף כחול, חום או אדום, שהוא, כנראה, הצבע המשלים את זה של קרני-האור שבסביבה.

נוכחותם של הפיגמנטים הנוספים נותנת לא' את היכולת לנצל באופן יעיל את קרני-האור החדרות לעומק מרובה בשכבות-המים. לעומק של 10 מ' מגיעים 45% מן האור הנכחול ורק 1—2% מן האור האדום, ואילו הקרניים האדומות דוקה הן שנבלעות ע"י הכלורופיל. דרך שכבה של 100 מ' של מים חדר רק 1/2% של אור כחול, בעוד שאור אדום אינו מגיע לעומק זה כלל; כאן שולט אור חלש כחלחלי-ירקרק, ורק הא' האדומיות מסוגלות להתקיים כאן ולנצל אור זה בשלמותו. לפיכך נמצאות סמוך לפני-הים א' מכל הקבוצות, ואילו בעומק של 30 מ' נעלמות כמעט לחלוטין הא' הירוקיות והכחוליות, בעומק של 70 מ' נעלמות הא' החומיות, ורק בעומק של 350 מ' נעלמות גם הא' האדומיות.

התרבות הא'. התרבות וגטטיבית מצויה לפעמים בא' רבת-אילת: חלקים רבת-איים נפרדים מצמח-האם (ציור ב, 6) ומסוגלים להצמיח צמח חדש. צורה זו של התרבות מתגשמת, למשל, בהורמוגוניה אצל כחוליות, בשברי כארה, בקאולופה ובסוגים אחרים.

התרבות אל-מינית זו נעשית ע"י תא-ירביה מיוחדים — נבגים, מהם מתנועעים ע"י שוטונים (זואוספורות) ומהם מחוסרי-תנועה (אפלאנוספורות, אקינאוספורות). לא' האדומיות יש צורה מיוחדת של נבגים, שנוצרים בקבוצות של 4 תאים לאחר חלוקת-הפחתה (טטראספורות).

ביחוד נגד שיעול; בגבעולי Laminaria -- להרחבת ורידים ופצעים.

ג) כמוזן. בארצות דלות משתמשים בא' להזנה. הערך התזוני של הא' הוא מועט, מאחר שרוב הפחמימות שבהן אינן מתעכלות; אך נמצאו בהן כמה ויטאמינים. נסיונות להשתמש בא' להזנת-חיות לא הצליחו.

ד) לויבול. מיני Laminaria, Fucus, Rhodymenia, Ulva מכילים כמויות גדולות של מלחי-אשלגן וכמויות קטנות של מלחי זרחן וחנקן.

מיון הא'. משמעותו של המושג המקובל „אצות“ היא ביולוגית ולא סיסטמאטית. מנקודת-מבטה של הסיסטמאטיקה המודרנית הפילוגנטית מבחינים בא' מספר של מערכות נפרדות, שהן חסרות צורת-מוצא משותפת ושפל אחת מהן היא בעלת מחזור התפתחותי מיוחד.

הא' מתחלקות ל-9 מערכות:

1) כחוליות (Cyanophyta, ציור ב, 5, 6, 16, 17, 18). מערכת עתיקה, בעלת תפוצה רחבה. מבנה גופן של א' אלו הוא פשוט ביותר; חומר גרעיני מפורז, אין פלאסטידות, אין צורות-תנועה, אין מיניות. זולת כלורופיל הן מכילות פיג-מנטים נוספים: פיקוציאנין, פיקואריטרין; קיימות צורות חד-תאיות, צנבולות, צורות-חוטים. לפעמים מתרבות הכחוליות בפלאנקטון וגורמות להופעתן של „פריחות-מים“.

2) Euglenophyta (ציור א, 9). אורגניזמים חד-תאיים, שהם מוכשרים להתנועע באמצעות שוטון או שני שוטונים. א' אלו מכילות סטיגמה — כתם עיני. פיגמנט-ההטמעה שלהן הוא כלורופיל, חומרי-המלאי — פרמילין (עמילן בצורת עיגוליים, טבעות או מקלות). ההתרבות נעשית ע"י התחלקות של התא לארכו או במצב-מנוחה (ציסטה); אין התרבות מינית (ע"ע אֶוּלְנֵה).

3) Pyrrhophyta (ציור א, 12, 13, 14, 25). א' חד-תאיות בעלות 2 שוטונים, שאחד מהם נתון בתוך שני רחבי גורם לתנועה סיבובית של הגוף; השוטון השני קבוע בצד-הבטן של התא, ניצב על הקודם, פונה לאחור ומכוון את תנועת התא. הכרומאטופורים הם צהובים-חומים, חמרי-המלאי — עמילן או שמן. ההתרבות נעשית ע"י חלוקת-התא או ע"י התלכדות מינית. מרפיבי-פלאנקטון חשובים מצויים במיים או במים מתוקים (למשל Ceratium, Peridinium).

4) Chrysophyta (ציור א, 6, 7, 8, 15, 18, 19, 20, 21, 26). א' אלו מכילות נוסף על הכלורופיל פיגמנטים, שמשווים להן צבע צהבהב-חום. חמרי-המלאי הם שמן, לוקוזין (leucosin) או וולוטין (volutin). דפנות-התא עשויות מחמרים פקטיים, עפר בשתי קשורות; בדופן מצטבר לפעמים צורן. אחת מן הא' בעלות-התנועה במערכת זו היא Pymnesium, הגורמת להרעלת-הדגים בכריכות-הדיג בא"י; צורות מחוסרות-תנועה — צורניות (Diatomeae); ציור א, 17, 22, 24, 27, 28, ע"ע.

5) Chlorophyta (ציור א, 1, 2, 3, 4, 5, 16) — א' ירוי-קיות. תאים בודדים או צנבולות, בעלי-תנועה או מחוסרי-תנועה, א' חוטיות או צורות-יצע מסובכות. הפיגמנט הוא כלורופיל ותוצרת-ההטמעה עמילן, שמצטבר עפר מסביב לפירנאידים. קיימות צורות-תנועה בעלות 2 או 4 שוטונים שווים, שהם מחוברים לחלק הקדמי של הגוף. מצויה התרבות מינית (איוגאמיה, אגאיוגאמיה, אואגאמיה). א' אלו שוכנות במים מתוקים, מיים או בקרקע. בסוגים Vaucheria,

שהם קשורים בהזנתם לגאמטופיט ונושאים קארפוספורות (carposporae), שמתפתחות — לאחר השתחררותן מן הגאמטופיט — לטטראספורופיט. נמצא, שבאדומיות קיימים דור גאמטופיטי ושני שלבים בדור הספורופיטי; רק הנבגים של הטטראספורופיט, הנוצרים לאחר הפחתה כרומאטית, מצמיחים חזרה את הגאמטופיט.

קווי ההתפתחות הפילוגנטית של הא'. פרט לכחוליות ולאדומיות, ניכר בכל הא', שהצורות החד-תאיות בנות-התנועה הן צורות-מוצא לכולן. אצות אלו היו נמנות עד הזמן האחרון על הקבוצה הכוללת הגדולה של השוטונים (Flagellatae), שהיא, אפשר, הבסיס של עולם הצומח והחי כאחד. מצורות בעלות-תנועה נתפתחו צורות חסרות-תנועה, חד-תאיות, חוטיות וצורות-יצע בעלות בניין מסובך. במערכות שונות של א' ניכרים קווי-התפתחות מקבילים — מתאים בודדים לחוטים ולגושי-תאים, שמתחלקים 33 כיוונים. קיים גם דמיון בין זואוספורות מתאי א' חוטיות ובין א' חד-תאיות בעלות תנועה חפשית (למשל: זואוספורות של אולותריפס לעומת מיני כלאמידומונאס [Chlamydomonas]; זואוספורות של חומיות לעומת Chrysophyceae [ציור ב, 4]). מכאן ההשערה, שמוצאן של א' ישבניות — הקבועות למצע — הוא מא' חד-תאיות בנות-תנועה, שאיבדו בהדרגה את כושר-תנועתן, נתיישבו על סובסטרט מתאים והתחילו מתפתחות לחוטים. גם א' כחוליות ואדומיות, שאין מוצאים בהן צורות בעלות-תנועה כלל, מוצאן מצורות חד-תאיות. — בא' עילאיות מופיעים ספציאליזאציה וגם אפני-התרבות מסובכים יותר; כיוון ההתפתחות בקבוצות שונות של א' הוא מאיוגאמיה לאגאיוגאמיה עד לאואגאמיה.

א' קדמוניות. החקירה הפאלאונטולוגית של הא' התייחסה רק לפני כמאה שנה, ועד היום נמצאו כמה מאות של מינים קדמונים. א' אלו נשמרו בצורת דפוסים או תבניות, וביחוד כמאובנים, למשל הא' המפרישות סיד, המופיעות כיוצרות-סלעים בתקופות גאולוגיות שונות. החשובות שבהן שייכות לאדומיות (Corallinaceae; ציור ב, 12, 13). א' כבר נמצאו בעד-קאמבריון, כלומר, הן מצויות על פני כדור-הארץ זה למעלה ממיליארד שנה. Charophyta (בצורת אואוגוניות) מצויות מן הסילור ואילך, על חשיבותן הגאולוגית של הצורניות ע"ע.

החשיבות השימושית של הא'. חשיבות מיוחדת נודעת בטבע לא-הפלאנקטון, שמכלכלות את שאר האורגאניזמים, קטנים וגדולים, במים וגם מחוץ למים. את הא' הגדולות מנצלים לתכליות שונות:

א) בתעשייה. מיני Laminaria, Fucus, ועוד מופקים יוד וברום; ממיני Gelidium (ציור ב, 9) — אגראגר (ע"ע); ממיני Laminaria ו-Macrocystis — אלגין, חומר שמשמש כאמצעי-בידוד בתעשייה של חמרים פלאסטיים, של בדים שעומדים בפני הגשם, של לאפות, בתעשיית תמריקים, ועוד. המיצולוזות ופקטינים מא' משמשים חמרי-גלם להכנת דבק, חמרים לתוצרת קרטון, נייר, לבד, סיבים לאריגה (יפים, אולם לא חזקים), וכן חמרים לתסיסה פהלית ואצטונית. מ-Laminaria saccharina מופק מאניטול. על השימוש באדמת-דיאטומאות ע"ע צורניות.

ב) ברפואה. ממיני Gigartina (ציור ב, 7), Alsidium, Jania מופקים חמרים אנטימינטיים (ע"ע). Chondrus crispus (ציור ב, 8) היו משתמשים נגד מחלות בית-החזה,

Phaeophyta (8) (ציור ב, 1, 2, 3, 4, c, d). א' חומיות שבהן מחפה על הכלורופיל פוקופסאנתינ. חמרי-המלאי הם סוכרים, הגליקוזיד לאמינארין ושמן. רובן שוכנות ימים, ביחד ימים קרים. א' אלו הן רב-תאיות, עפ"ר בעלות צורות מסופכות ודיפרנציאציה ניכרת; אין בתוכן צורות-פלאנקטון. הזואוספורות והגאמטות הן בעלות-תנועה, הודות ל 2 שוטף-נים צדדיים שמצויים בהן. ההתרבות היא וגטאטיבית, אל-מינית ומינית; זו האחרונה נעשית ע"י התלפדות של שתי גאמטות בעלות תנועה, שות-צורה או שונות-צורה, או ע"י אוואגאמיה. על חילוף-דורות ע' למעלה, 448.

Rhodophyta (9) (ציור ב, 7, 8, 9, 10, 11, 12, 13, 14, 15) — א' אדומיות. על הכלורופיל מחפים פיקואריטרין ופיקו-ציאנין. צדה החיצוני של דופן-התא עטוף לפעמים קרובות

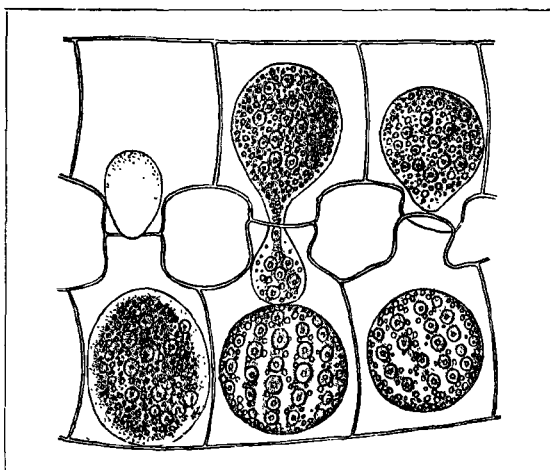

ציור ו: קוניונאציה ב Spirogyra

Caulerpa התאים הם גדולים, בעלי מספר מרובה של גרעינים.

Conjugatophyta (6) (ציור א, 10, 23, 29). א' ירוקיות בצורת תאים בודדים או חוטים, חסרות שוטפים ובעלות התרבות מינית בצורת קוניונאציה. ז. א. התלפדות של גאמטות, שאינן משתחררות מצמח-האם ונפגשות דרך תעלות מיוחדות (ציור ו). א' אלו שוכנות במים מתוקים.

Charophyta (7). א' ירוקות, רב-תאיות, שהן נפוצות בבריכות ובאגמים על קרקעות חול או טין. גופן בנוי ציר מרכזי, שהוא מחולק למפרקים ופרקים (Chara, ציור ז); בכל מפרק מסודרים הענפים בדורים. ההתרבות היא וגטא-טיבית ומינית. האואוגוניה הנקבית מכילה תאי-ביצה אחד והיא עטופה חוטים סלילנים; לאנתרידיה — האבר הזכרי — צורת פדור אדום, המכיל כ-50,000 אנתרוזואידים (ציור ח). הויגוטה מצמחת לאחר תקופת-מנוחה חוט (פרוטונימה), שעליו גדל צמח חדש. מערכת זו מציינת מעין מעבר מן הא' אל הטקבים.

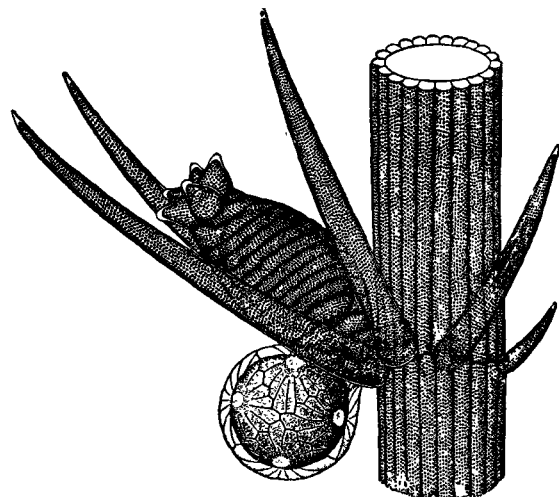

ציור ח: מפרק של Chara הנושא אוואוגוניה בחיקהעלה ואנתרידיה ענולה מתחת לעלה

שכבת-ריר, שהיא מנוצלת לתעשיית אגאר-אגאר (מיני Gelidium). לפעמים מצטבר סידן בדופן-התא (Coralli-naceae). מבנה גופן של א' אלו פשוט מזה של הא' החו-מיות, ולעולם אין הן מגיעות לממדים הענקיים של מיני הלאמינאריה או המאקרוציסטים. אין בתוכן צורות מתנועעות. הרבייה נעשית ע"י נבגים, שנוצרים ביחידות באדומיות נמו-כות או בקבוצות של 4 ברוב האדומיות (טטראספורות) אחר חלוקת ההפחתה. לא' אלו אבר-מין נקבי בצורת בקבוק (קארפוגון) בעל צוואר ארוך (טריכוגין); אבר-המין הזכ-ריים — ספרמציית — נוצרים בתוך ספרמטאנגיה; הם מגי-עים לצמח הנקבי ע"י זרם-המים ונכנסים דרך הטריכוגין לתוך הקארפוגון.

W. Migula, *Kryptogamen-Flora v. Dtschl., Österreich u. d. Schweiz*, I.—II., 1907/09; F. Oltmanns, *Morphologie und Biologie der Algen*, I.—III., 1922; P. Dangeard, *Traité d'Algologie*, 1933; F. E. Fritsch, *The Structure and Reproduction of the Algae*, I.—II., 1935/45; V. J. Chapman, *Introduction to the Study of Algae*, 1941; G. M. Smith, *Manual of Phycology*, 1951.

ט. ר.

אצטאלדהיד או אתנל, $\text{CH}_3 \cdot \text{C} \begin{matrix} \text{O} \\ // \\ \text{H} \end{matrix}$, האלדהיד (ע"ע)

של הכוהל האתילי ושל חומצת-החומץ. נוזל נדיף בעל ריח חריף ואפייני. משקל סגולי: 0.8; נקודת-היתוך: -120° . נקודת-רתיחה: 21° ; נמס במים, בכוהל ובאתר;

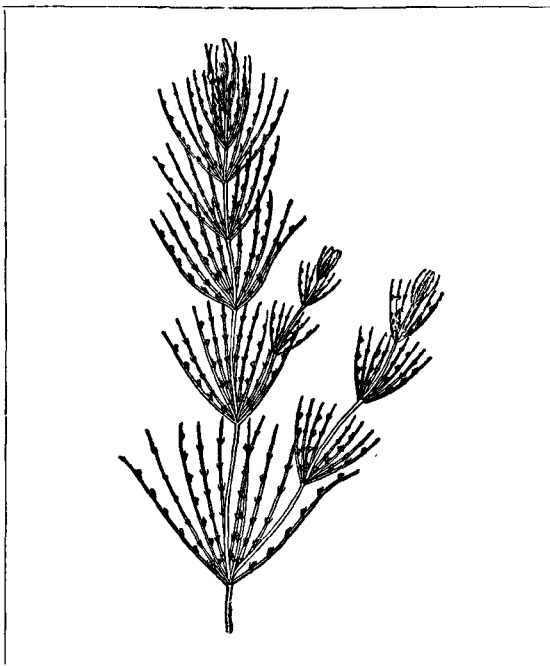

ציור ז: Chara — סטע של הצמח

2. הא' כ"מדע". הא' מוחזקת כמסוגלת: (1) לגלות לאדם את אפיו וגורלו. לשם כך קובעים את מקומותיהם של הכוכבים (constellatio, מלאט' stella = כוכב) בשעת לידתו של אדם (nativitas) — לדעת אחרים: בתחילת הריון אמו — ומתוך כך אפשר לעמוד, לדבריהם של האסטרוֹלוגים, על תכונותיו של הנולד וגם על גורלו ועתידו בדיוק מסויים, הכל לפי דיוקם של הנתינים האסטרוֹנומיים שאפשר להשיג; (2) לבשר מראש את התאָרעותם של מאורעות חשובים בטבע ובקורות-המדינות. בזמן קדום יותר היו מסייעים בכוכבים גם: (3) בבחירת (electio) הזמן המתאים לפעולה מסיימת ובקבלת החלטה על הפעולה עצמה; (4) בקבלת תשובה על שאלות (interrogatio) בדבר עניינים נסתרים, כגון מקום-מחבואו של עבד שברח מאדוניה, התפתחותם העתידה של סיפויי-המסחר, ועוד. אמנם, שני השימושים האחרונים אינם מתיישבים עם הראשון: אם גורלו של האדם קבוע מראש, הרי הקונסטלציות המתגלות אגב בחירה או שאלה שוב אינן יכולות להשפיע עליו. עירוב התחומים בין התפקידים נוצר רק ביה"ב. ואילו פטלמאיוס עוסק רק באסטרוֹלוגיה המולדית.

3. יסודותיה של הא' ה"מדעית". כיסוד הא' משמשים

שבעת כוכבי-הלכת של הקדמונים: שבתו (♄), צדק (♃), מאדים (♂), חמה (☉), נוגה (♀), כוכב (♁), לבנה (☾), ושנים-עשר המזלות, שהם הצורות שבמילקה: טלה (♈), שור (♉), תאומים (♊), סרטן (♋), אריה (♌), בתולה (♍), מאזניים (♎), עקרב (♏), קשת (♐), גדי (♑), דלי (♒) וגים (♓).

תחילה ייחסו לכל מזל ומזל בנפרד תכונות מסוימות. שקובעות את הנעשה על האדמה. אך במשך הזמן נתגלה הצורך לכלול את פעולותיהם של הגופים השמימיים השונים במסגרת שיטה אחת, שמגדרת את התנאים להשפעתו של כל אחד מהם, לפי מקומו בפרק זמן מסויים. פעולת המזל קשורה גם במקום שהמזל עצמו תופס בשמים, וגם בכוכבי-הלכת שהמזל משמש לו מקום-חניה באותו זמן. המילקה — או, לפי אחרים, הקו-המשווה השמימי — נחלק ל 12 מקומות, הנקראים גם "בתים". הבתים מציינים את העניינים העיקריים

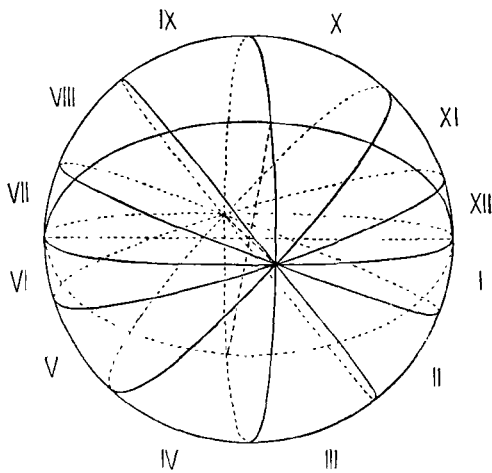

12. "הבתים" על פני כדור השמים. הפענלים מציינים את האופק, הקו-המשווה, המילקה, המרידיאן וכו'. נודל הבתים אינו שווה

מתחמץ מאליו באויר. בטכניקה הוא מופק ע"י חימצון כוהל בעזרת ביכרומאט או ע"י חימצון קאטאליטי של אדי-כוהל באויר: $CH_3 \cdot CH_2 \cdot OH \xrightarrow{-2H} CH_3 \cdot CHO$; או על-ידי חיבור קאטאליטי של מים לאצטילן (ע'ע):

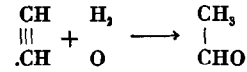

ככל האלדהידים, ניתן א' לחיזור לכוהל — אָתאנול —, וגם לחימצון לחומצה — חומצת-החומץ:

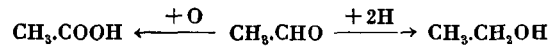

לפיכך נפתחה ע"י הסינתזה של א' מאצטילן הדרך לייצור טכני גל-ממדים של כוהל וחומצת-חומץ סינתטיים. הייצור השנתי של א' מגיע באה"ב בלבד ל 250.000 טון לערך ששווים כ 50 מיליון דולאר. — א' משמש גם כאמצעי-חיזור בייצור מראות-כסף ע"י חיזור מלחי-כסף בתמיסת אמוניה. — עם כוהל א' מתקשר לאצטאל (ע'ע אָלְדֶה־דיים), $CH_3 \cdot CH(C_2H_5)_2$, נוזל בעל ריח נעים (נקודת-רתיחה: 105°). חשיבות מרובה נודעת לתולדות הפולימריזציה (ע'ע אלדהידים) של הא': בהשפעת אלקאלי קלוש נוצר אָלְדול; בהשפעת אלקאלי חריף נהפך א' לשַרף חום, ואפשר לשתף בפעולה זו גם מולקולות אורגאניות אחרות ולהביא לידי יצירה של חמרים פלסטיים (ע'ע). טיפת חומצה גפרית-תנית מרוכזת בא' נקי מחוללת ראקציה סוערת, שמביאה לידי יצירת פאראלדהיד, $(CH_3 \cdot CHO)_4$ (I), נוזל בעל נקודת-רתיחה של 124° ; בטמפרטורה נמוכה יותר נוצר בפעולה זו מְקָאלדהיד, $(CH_3 \cdot CHO)_6$ (II), חומר מוצק. שני הפולי-מרים חוזרים ונהפכים לא' חד-מולקולארי בחימום עם חומצה גפריתנית מהולה, או אף עם מים בלבד. פאראלדהיד משמש

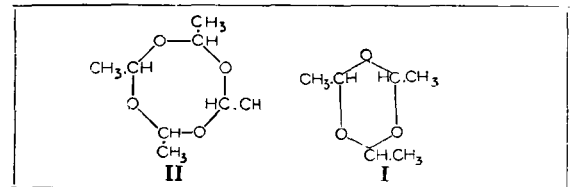

ברפואה — בעיקר בטיפול בחולי-רוח — כחומר הרגעה והרדמה; מטאלדהיד משמש כחומר-דלק מוצק לצרכי בישול או מאור. מ. ה. ב.

אָצְטַנְגִינּוֹת (כך בתלמוד בבלי) או אֶסְטְרוֹלֹגִיָה (בירוד-שלמי ובמדרש-ההלכה: אֶסְטְרוֹלֹגִיא; יו"ד אֶסְטְרוֹלֹגִיא), חכמת-הכוכבים — להבדיל מן האסטרוֹנוֹמיה (ע'ע). העוסק בא' נקרא אצטנגין או אסטרוֹלוגוס. מוצאה של המלה א' עדיין שנוי במחלוקת: אין ספק שמקורה הוא יווני, אולם כל הזיהויים שהוצעו אינם משכנעים.

1. המשמעות הכפולה של המושג. יש להבדיל בין הא' במובנה הצר — כ"מדע" העוסק בהליכות-הכוכבים והמרסיק מהן מסקנות לגבי גורלם של האדם והעולם, ובין האֶסְטְרוֹלֹגִיָה במובנה הרחב — כיסוד בהשקפת-עולם. במובן הראשון יש לא' חסידים מרובים גם בתחום התרבות המערבית של ימינו, ואילו במובן השני נתערער מעמדה מכבר אף מחוץ לתחומה של תרבות-המערב. אך אי-אפשר להבין את השפעת הא' במובנה הראשון על האנושות אלא מתוך הערכתה במובנה השני.

כוכבים, שהם שוהים באותו בית, נמצאים מחוברים (ב-con-junctio); אם הם נמצאים בבתי שונים, הם „מביטים“ לפעמים זה אל זה: שני כוכבים שעומדים בבתי 1 ו 7 או 2 ו 8, וכד', נמצאים מנוגדים (ב-oppositio); אם הם ב 1 ו 5, או 2 ו 6, וכד', ה„מבט“ (aspectus) הוא משולש (triple), שהי 1-5-9 או 2-6-10 וכד' מהווים משולשים שווים צלעות. המבט הוא מרובע (quadratus), אם בין שני כוכבים מפרידים שלושה בתים (1-4-7-10, וכד'); והוא נקרא משושה (sextilis), אם מפריד ביניהם בית אחד בלבד (1-2-3-4-5-6, וכד'). נמצא, שלבית הראשון אין כל מבט השביעי שממולו, השישי והשנים-עשר, ולא אל שני שכני הבית כבים, שהם נמצאים באחד משני מבטים אלה זה לעומת זה, מסייעים זה לזה בהשפעתם. שאר המבטים נחשבים כעוינים ומפריעים זה לזה. המבטים מחזקים או מחלישים את השפעתם של שבתי ומאדים, רעיהמזל, וכן את פעולתם של הכוכבים הטובים, צדק ונוגה.

זו היא התאוריה הכללית, שלא היתה מושלמת בצורה זו מראשיתה, אלא עברה דרך התפתחויות מרובות. בזמנים שונים ובתרבויות שונות נתווספו למלאכת-הא' גורמים אחרים,

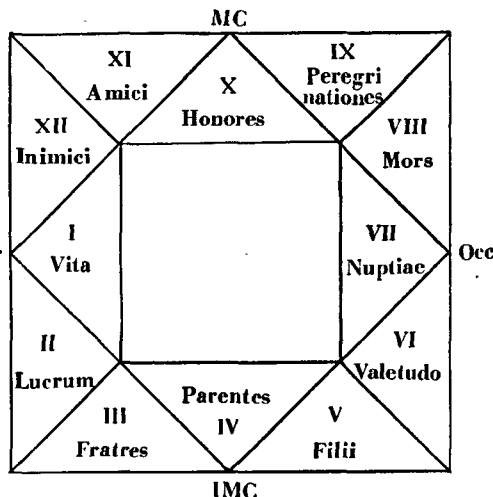

12. הבתים" בציוור הסקסטי של האצטננינים, וסמעותם

בהיי-האדם: 1. חייו בכללם; 2. רכושו; 3. אחיו; 4. הוריו; 5. בניו; 6. בריאותו; 7. נישואיו; 8. מותו; 9. דתיותו וטל-טוליו; 10. כיבודו; 11. ידידיו והצלחותיו; 12. אויביו ומאסריו. הבית הראשון הוא הנקודה העולה (ascendens) באותה שעה באופק המזרחי והנקראת גם הורוסקופוס (יו'

ωρα, שעה, σκοπός צופה: צופה-השעה, ומכאן הביטוי „הורוסקופ“ לציון הקוב-סטלאציה בשעה לידתו של אדם); המושג „עולה“ הורחב באופן שהוא מציין את כל המזל שהנקודה העולה שייכת לו. הבתים הראשון („העולה“), הרביעי (infimum caelum, תחתית-השמים), השביעי (האופק המערבי) והעשירי (medium caelum, אמצע-השמים) נקראים קרנות-השמים (ית-דוּת — anguli, cardines); הבתים 2, 5, 8, 11, שפל אחד מהם בא אחר אחד מן הקרנות, נקראים succedens (יורש-מקום), ואילו הבתים 3, 6, 9, 12, הבאים לפני הקר-נות, נקראים cadens (נופל). השפעתו של המזל משתנית לפי הבית שבו הוא נמצא בשעת מעשה.

תפקידם של כוכבי-הלכת בהורוסקופ הוא משולש: (1) יש להם משמעות משלהם, שהיא בולטת יותר מזו של המזלות. למשל: אדמומיותו של מאדים מורה על מלחמה ודם; בהירותו של צדק מתגלית גם בנפש-ו-תיהם של האנשים, שנולדו בשעת שלטונו, וכד'. (2) השפעתם גוברת או פוחתת לפי המזל שפל אחד מהם נמצא בו. כל כוכב-לכת, פרט לשמש ולירח, הוא „בעל בית“ בשני מזלות, באחד מהם — ביום, ובשני — בלילה; לשמש יש רק בית אחד וכן יש בית אחד לירח, לשמש ביום ולירח בלילה. הכוכב הנמצא בשעת-מעשה בביתו משפיע יותר מכוכב אחר, ביחוד אם הבית הוא אחד מארבע קרנות-השמים או לכל הפחות מן „הבאים אחריהו“ (3) הכוכבים משפיעים על זה לפי רחוקם זה מזה: שני



נינה ועולת האנשים המשתייכים לתחום שלטונו, לפי „אלמנאך“ Baldini, סהר' 2 (1465—1470 לערך)

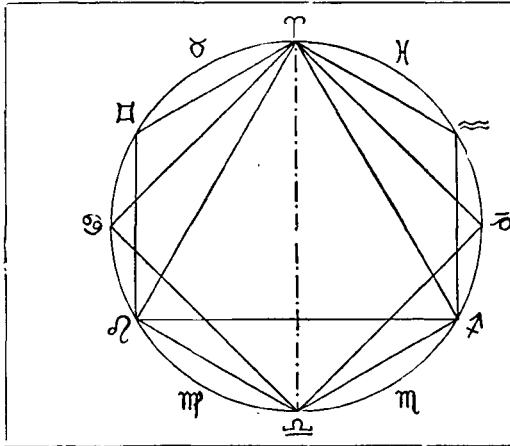

המכסים האפשריים ממזל טלה (למעלה) כנקודות יוצא

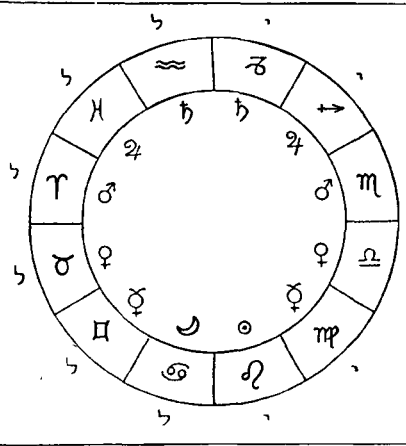

כוכביהלכת כבעלי-בתים של המזלות (י = יום, ♄ = צ = יום)

ורע), שהם "מביטים" זה אל זה. יש גם שיטות שונות של חישוב, שהן מאפשרות פירושים שונים של הקונסטלציה הנתונה. נמצא, שההורוסקופ אינו חד-משמעי כל עיקר, אפילו הנתונים האסטרונומיים הם המדויקים ביותר; פרט לכמה מסקנות פשוטות מוסכמות, ניתנת כל קונסטלציה לפירושים מנוגדים מאוד, הכל לפי הגורמים המזבאים בחשבון ולפי שיטות-החישוב שהאצטרונונים משתמש בהן. ידועים לנו הורו-סקופים לאנשים מפורסמים בהיסטוריה, שהם סותרים זה את זה בהחלט. דבר זה נבע במידה מרובה מן העירבוב של שיטות אסטרונומיות שונות, שנתהווה במשך הדורות.

4. הא' העממית. ליד שיטה, מאתימאטית זו של הא' קיימות שיטות עממיות יותר; למשל: בדיקת השפעתו המיו-חדת של הירח על הנעשה בעולם, "שמתחת לגלגל הירח". במחצה הראשונה של החודש מוחזק הירח כמועיל במעשים

שהיו לפנים שיטות עצמאיות נפרדות ושנכללו במרוצת-הזמנים בשיטה הכללית. ע"י כך נעשתה העבודה האסטרו-לוגית מסובכת יותר ויותר.

למשל: כל מזל ומזל, התופס $1/12$ (30°) ממעגל-המילקה, חולק ל-3 חלקים (פנים, facies) בני 10°, הנקראים דקאנים (עשריים). אפ"ם האלוהי הקדמון מתבטא בדמויות האנושיות שיוחסו להם; כל אחד שייך לאחד מכוכבי-הלכת. לפעמים נזכרות צורות-שמים, שעולות במקביל (paranattellonta) עם המזלות צפונית ודרומית למילקה: זהו ניסיון לכלול גם את שאר כוכבי-השמים, מלבד כוכבי-הלכת והמזלות, במלאכה האסטרו-לוגית. יש שמנצלים את כל 360 המעלות ומייחסים משמעות לכל אחת מהן ולחלקי הצורות העולות במקביל להן. נוסף לחלוקת המילקה למזלות, דקאנים ומעלות, מחלקים אותו גם ל-28 תחנות-ירח (mansiones lunae), שבהן אפשר למצוא את המאור הקטן במשך ימי-החודש ושלכל אחת מהן יש משמעות משלה. חשיבות מיוחדת מיוחסת גם לשני הקשרים (nodi), כלומר: למקומות שבהם חוצה מסלול-הירח את המילקה.



מזל-עקרב ושלושת הדקאנים שלו לפי כ"י ארכספורד Or. 133

גם לכוכבים מיוחסים תחומי-שלטון נוספים, מלבד הבתים ומלבד מבטיהם ההרדיים. לכל כוכב הוקצו שני מקומות בשמים, באחד מהם הוא רם-מעלה (altitudo) ובשני נחות-דרגה (deiectio). המילקה מחולק לחלקים קטנים, משתיים עד שתיים-עשרה מעלות, שהם מיוחסים לכוכבים השונים בתור "גבולותיהם" (termini). באמצעים אלה ואחרים אפ" שר לקבוע בית-רדיוק, מהו כוחו של כוכב אחד ביחס לאחד-רים, למשל: אם הוא צועד ברגע מסויים לפנים (כלומר, עם כיוון הסיבוב של כדור-השמים) או לאחור, אם הוא נמצא בקשר העולה או בקשר היורד של מסלול-הירח, אם הוא נמצא ברחקו הגדול או הקטן ביותר מן הארץ, וכיו"ב. בהתאם ל"זכויותיו" (dignitates) אלו עלול הכוכב לקבל שלטון מכריע במזל העולה אע"פ שאינו "בעל-בית" שלו, ואילו כוכב אחר יכול לקבל שלטון מכריע על ביתו של הכוכב השליט באותו רגע על המזל העולה. מקומות מסויימים בשמים נקראים loci hylegiales = hyleg, "הילאג", תרגום פרסי מיוו "ἀφείτης", "משלח" לדרך-החיים), והכוכב העומד באחד מהם הוא בעל השפעה מיוחדת על מהלך-חיוו של הנולד. שיטה זו של מציאת גורמים, שמחזקים או מחלישים את כוחו של הכוכב, חשובה ביחוד גם לשם קביעת ההשפעה המכרעת שיש לכל אחד משני כוכבים שוּנֵי-הוֹרָאָה (טוב

שיש בהם משום הוספה וגידול, והיפוכו במחצה השניה, כשהירח פוחת והולך. קונסטלציות מסויימות נקראות "מניעות-הירח" (impedimenta lunae), שבהן בטלה הש-פעתו לטובה. לפי שיטה אחרת יש ימים מוצלחים ובלתי-מוצלחים בכל חודש וחדש. ידיעות כאלו מצויות עד היום

השמימיים מתפרשים במקרה זה כרמיזות למאורעות, שיארעו בתקופת-מלכותו, וכן לאורך זמן שלטונו, וכד'.

אולם הידיעות על מאורעות בלתי-צפויים הנוגעים לכלל נשאבות ברובן ממאורעות מיוחדים בשמים, שאינם מופיעים עם המחזור היומיומי של כדור-העולם, כגון ליקויי חמה ולבנה, הופעות של שבי-זים, ופגישות של מספר כוכבי-לכת במעלה אחת. בעיקר נחשבת פגישתם של שלושת הכוכבים ה"עליונים" (שבתי, צדק, מאדים) למאורע, שממנו מתחלת תקופה חדשה, שהרי קונסטלצציה זו היתה קיימת גם בראשית-העולם.

7. הא' כיסוד להשקפת-עולם. הא' כיסוד להשקפת-עולם ניזונה ממקורות שונים, דתיים ופילוסופיים. מאחר שחמשת כוכבי-הלכת האמיתיים נחשבו לכוכביהם של חמישה אלים יווניים או רומיים — Saturnus, Jupiter, Mars, Venus, Mercurius — ייחסו לכוכבים אלה גם את אפיים של האלים הנזכרים. כל שבעת הכוכבים קשורים גם לארבעת יסודות-העולם — האש, האויר, המים והאדמה — כל אחד מהם ליסוד מסויים. הרעיון, שכל דבר בעולם

התחתון יש לו מקביל בעולם העליון, מכיוון ששני העולמות מורכבים מאותם היסודות, הביא לידי קביעת תחומי-שלטון לכל אחד מן הכוכבים. ידוע ביותר היחס בין 7 המתכות (שהיו ידועות לקדמונים) ובין 7 הכוכבים: שבתי — עופרת, צדק — בדיל, מאדים — ברזל, חמה — זהב, נוגה — נחושת, כוכב — כספית, לבנה — כסף; סימני-הכוכבים (ע' 454) משמשים במישרים לציון מתכות אלו. כן שולטים הכוכבים על



טלסקופ ותמונות 30 מעלותיו, 56 כ"י ספרדי (מן המאה ה-14) ואטיקאן Reg. lat. 1283

בלוחות שנתיים עממיים; כן מובאות בלוחות אלה גם ידיעות כלליות על מהלכי כוכבי-הלכת מדי חודש בחישוב, ואפילו בצירוף פירושים אסטרוולוגיים כלליים, שהם מובנים לכל אדם גם בלא ידיעה מעמקת בא' ובשיטות חשבונותיה. יסוד חשוב אחר לא' העממית היתה חלוקתן של שעות-היום בין כוכבי-הלכת, עד כדי קביעת שלטונו של כוכב מסויים בכל שעה, לפי סדר קבוע. למשל, אם שבתי שולט בשעה הראשונה של היום, הוא שולט גם בשמינית, בחמש-עשרה ובעשרים-ושתיים; בשעה העשרים-וחמש, שהיא הראשונה ליום-מחר, שולטת השמש, וכד'. כל שעה כשרה לפעולה מסוימת לפי הכוכב השולט בה. יש כאן, איפוא, תערובת של אמונה פרימיטיבית עם שיטות חשבונות, שנתנו ונעשו נחלת-רבים.

5. העבודה המעשית. לשם קביעת גורלו של האדם מצייר האסטרוולוג דיאגראמה של 12 הבתים, קובע באיזו מעלה של איזה מזל מתחיל הבית הראשון, ומחשב את התחלות שאר הבתים לפי מעלות-המזלות, שהרי לא לפי כל השיטות גודל הבתים שווה. אח"כ הוא קובע את מקומו תיהם של כוכבי-הלכת ושאר הגורמים החשובים ומכיר ע"י כך באיזה בית נמצא כל אחד מהם. לשם קביעת מצב-השמים בהווה משמשים לו מכשירים שונים, בעיקר האצטרולב (ע"ע), ולשם ידיעת מצב-השמים בשעה מסוימת בעבר הוא משתמש בטבלות, שבעריכתן ובתיקונן היו עוסקים התוכנים והאסטרוולוגים בכל הזמנים.

6. מאורעות מיוחדים בשמים והוראותיהם לגבי הכלל. התנועות הרגילות של הכוכבים והמזלות משמשות בעיקר לקביעת מאורעות בחיי-הפרט, אע"פ שבמידה מסוימת אפשר להשתמש בהן גם לגבי הכלל, למשל ע"י קביעת הורוסקופ בשעת עלייתו של מלך חדש לשלטון. הנתונים

TRACTATUS
Martinus Lutherus Monachus sancti Augustini.
[232 24]

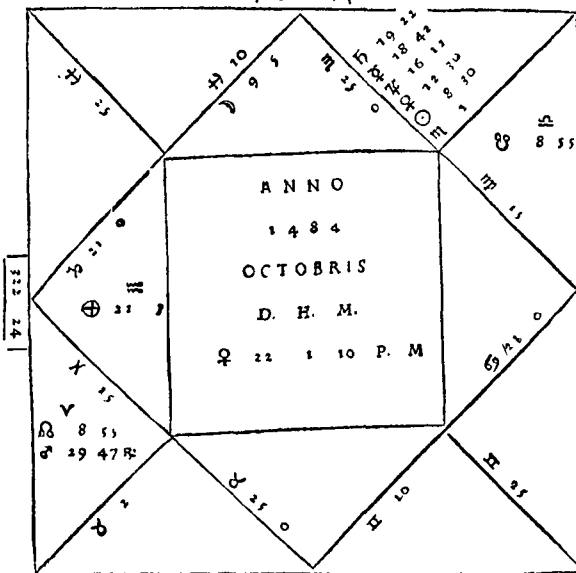

ההורוסקופ של צ'ותר מאת Lucas Gauricus 5 לפי תאריך 5 לאינכון (22.10.1484), שבו אירעה הפגישה של 5 כוכבי-לכת במזל אחר

כבים: אסור לנתח בשעה שהירה ב"ביתו", ואסור לתת סמים משלשלים בשעת חיבור צדק עם הירח, וכד'.
8. תולדות הא'. מוצא הא' הוא בלא-ספק מבבל. בספרות האכדית אנו מוצאים אוצר גדול של פירושים אסטרו-לוגיים לתופעות-השמים. הם חסרים שיטה ניכרת ועקביות, ומתחילה נתחברו, ודאי, על-פי רשימות של מאורעות שאירעו סמוך לתופעות מסוימות בשמים. רק במקרים אחדים אפשר לעמוד על טעמו של הפירוש, כגון: כשמאדים מתקרב לעקרב ימות המלך בנשיכת-עקרב, וכד'. אמנם, הבבלים הכינו גם רשימות-פירושים שמקיפות את כל השנה, וכמה מפירושיהם השפיעו על ספרים קלאסיים מסויימים, שאף הם מכילים בחלקם חומר בלתי-שיטתי; אך בדרך-כלל לא פיתחו הבבלים שיטה "מדעית" להשגתן של ידיעות מדויקות. דבר זה נעשה ע"י היוונים. — עקבותיה של החכמה האסטרו-לוגית המורחית ניכרים בספרות היוונית בזמן קדום למדי, למשל בספר "ימים" להסידוס. התאוריות הקוסמו-לוגיות שב"טימאיוס" של אפלטון סייעו הרבה להכשרת הקרקע לא' השיטתית. לכוכבים ניתנו שמות של אלים, בדומה למה שהיה נהוג בבבל, הסטואה — ביחוד מפוסידוניוס ואילך — שהניחה שלטון של הארמוניה כוללת בקוסמוס ושהאמינה בקיומו של גורל קבוע מראש שאין לשנותו, סיפקה לא רק

ארצות מסויימות, שלהן נתחלק העולם העתיק (גאוגראפיה אסטרו-לוגית). — משמעות המזלות נקבעת אף היא במידה לא-מעטה בהתאם לשמותיהם, כאילו האריה הוא באמת אריה,

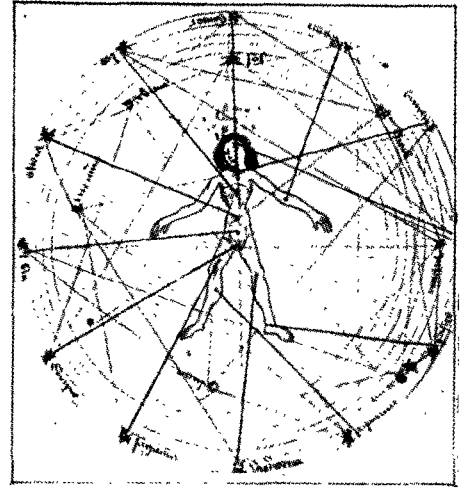

דמות-אדם וחלוקת חלקי-גופו בין 12 המזלות
5827 כ"י וינה

העקרב — באמת עקרב, וכד', אך לפעמים נקבעת משמעותם גם לפי נקודות-מבט אחרות. גוף-האדם נחלק לשנים-עשר חלקים, שעל כל אחד מהם שולט אחד מן המזלות. ארבע הלחייות שבגוף-האדם: הדם, הליחה הלבנה, המרה הירוקה והמרה השחורה, מקבילות מצד אחד לארבע האיכויות: חם-רטוב, קר-רטוב, חם-יבש, קר-יבש, ומצד שני — לארבעת המשולשים שבגלגל-המזלות (ע' 456) או לארבע קבוצות של שלושה מזלות רצופים, שכל אחת מהן מסמנת גם אחת מארבע תקופות-השנה. בהדרגה הורחבה שיטה זו על כל הנמצאים: צמחים, בעלי-חיים, סמים, צבעים, ריחות, טעמים, ועוד. הכוכבים, המזלות, ואפילו צורות מאתימאטיות שב-שמים, יצאו ע"י כך מכללם של קובעי-גורל בלבד ונעשו שליטים על תחומים שלמים של העולם והחיים, מעין אלים מאגיים, ששלטונם הנסתר הוחזק קיים גם ביה"ב, למרות האסלאם והנצרות. את חסדם השתדל האדם לקנות על-ידי אורח-חיים מותאם לתחום הכוכב השולט עליו, וכן ע"י מעשי-כישפים, כגון עשיית קמיעות ואבני-חוחם מן החמרים, שאותו כוכב שולט בהם; מלאכה זו צריכה היתה ליעשות או להתחיל בזמן המיוחד לאותו כוכב, והתמונות על החות-מות הן של בעלי-חיים וכד', שהם שייכים לתחומם של אות, כוכב, כך נעשתה הא' מעין פולחן-כוכבים, ויש בידינו טפסי-טים ערביים, שמתארים טכסים שלמים של הקטרות קטורת תוך תפילות לכוכבים; טפסטים אלה ניתרגמו גם ללשונות אחרות, גם אסטרו-לוגים, שבמעשיהם לא הרחיקו לכת עד כדי כך, אי-אפשר היה להם להשתחרר מן האוירה של דתיות פילוסופית, שאפפה את כל הזיקה לכוכבים ככוחות עצמיים, כמו שגם הא' המעשית לא נתפתחה אלא מתוך אמונה בצבא-השמים כבאלים, שהם קובעים את הנעשה בעולם, וכך מס-תברת האמונה בא' אף אצל מלומדים, שבשטחים אחרים הצטיינו בראציונאליזם מובהק. הא' נעשתה שיטה, שמסברת את מבנה-העולם ואת טיבם של הכוחות המקשרים את חלקיו, וע"י כך השפיעה על פעולות חשובות של האדם, כגון הרפואה, הוראות רפואיות מרובות היו קשורות במעמד-הכו-



פולחן של כוכב, 581 כ"י ואטיקאו Reg. lat. 1283

את הבסיס התאורטי של הא', אלא אף איפשרה את השפעתה על שאר מדעי-הטבע והביאה ע"י כך בסופו של דבר לידי יצירתה של השקפת-העולם האסטרו-לוגית.
באותו זמן אנו מוצאים את העדייות הראשונות לקריאתם של ימי-השבוע בשמות-הכוכבים, שהיא נהוגה עד היום ומש-תקפת בשמותיהם של הימים בלשונות שונות: א' Sunday (שמש), ב' Monday (ירח), ג' Mardi (מאדים), ד' Mercredi (כוכב), ה' Jeudi (Jupiter, צדק), ו' Venus Vendredi (נוגה), ז' Saturday (שבת). — אל הסטואה הצטרף ההר-מטיוס, שכמה מגילוייו הספרותיים (במאות 2—4 לסה"נ) חיזקו את האמונה הדתית בהשפעת הכוכבים על העולם. באותו זמן התחילה מתפתחת הספרות האסטרו-לוגית השיט-תית. אחדים מנציגיה הם: פטולמיוס (ע"ע), שספרו המחולק לארבעה שערים (Quadrupartitum, Τετραβιβλος) היה בכל הדורות מכוּבד ביותר בא' וניתרגם ללשונות הרבה, ואילו ספר מאה האפוריזמים (Centiloquium), שהפירושים שנכתבו עליו הם אוצר של ידיעות אסטרו-לוגיות, מיוחס לו בטעות; דורותאוס מצידון (קדם במקצת לפטולמאיוס), שמספריו

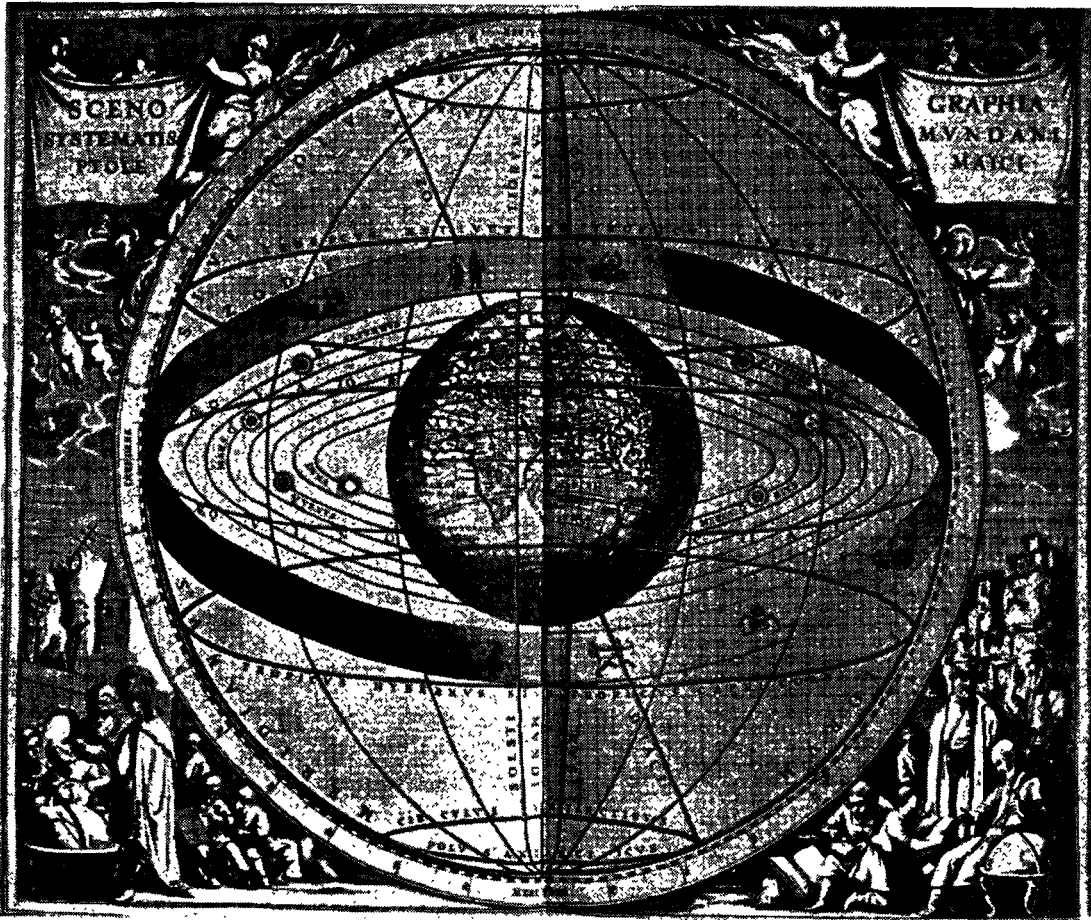

.A. Cellarius, *Harmonia macrocosmica*, Amsterdam 1660 ע"פ פטולמיוס, ע"פ הסכנת ספריירות הרמוניות של 12 הסולות מסכיב לכדור-הארץ נראים שבעת כוכבי-הלכת, ועל הסכנת ספריירות הרמוניות של 12 הסולות

האצטרונומיים לא היה בכוחן לעכב את התפתחות האמונה במלאכתם.

אבות-הכנסיה ניהלו פולמוס חריף נגד הא' בעיקר מפני הסכנה שהיתה כרוכה בה לתורת הבחירה החפשית. גם הספרות הנוצרית המזרחית נלחמה באמונה בא'. ספר חוקות-הארצות הסורי מבית-מדרשו של פ' ד'צ'ן מנסה להגביל את שלטון-הכוכבים ולהוציא מכללו כל מה שאדם עושה מרצונו שלא בהכרח הטבע; כהוכחה לכך הוא מצביע על ההבדלים בין חוקות הארצות השונות. „השוכנות תחת אותו כוכב“, ז. א. הנמצאות באיזור גאוגראפי אחד. אולם במאה ה-6 אנו מוצאים, שהכירו בא' הכרה חלקית. איזידור מסביליה רומז לחשיבותם של חכמת-הכוכבים וחילופי-הזמנים הקשורים בהליכות-הכוכבים לגבי מקצוע הרפואה (Ety. IV, 13); בעקבותיו הלכו ב'דה וה'פ'נוס מאורוס. אולם להכרה כללית זכתה הא' המערבית רק מן המאה ה-12 ואילך בהשפעתו של המדע האסלאמי.

הא' באסלאם נחקרה עד היום בעיקר לפי כתבי-יד; רק טפסטים אחדים יצאו לאור במקורם (טפסטים מרובים יותר נתפרסמו בתרגומים לאטיניים שנדפסו במאה ה-16, ומקצתם כבר במאה ה-15). כמקורות שימשו לאסטרוולוגים האסלאמיים תרגומים של ספרי-א' יווניים. ספרים אלה הגיעו אליהם או במישורים או באמצעות תרגומים פרטיים (פ'ה'ויים). שנעשו בתקופה הסאסאנית. גם השפעתם של טפסטים הודיים ניכרת

נשאר ביוונית מעט מאוד. אלא שחומר מרובה מתוכם נש' תמר אצל סופרים ערביים; מאניליוס (בן דורו של אוגוסטוס קיסר), שחיבר ספר על תורת-הא' בצורת שיר; פירמיקוס מא'פ'נוס (המאה ה-4 לסה"נ), שנעשה אחר התנצרותו אחד מן הלוחמים במינחת; טויקרוס, איש בבל של מצרים (אפשר, מן המאה ה-1 לסה"נ), סיפק חומר מרובה לתורת הדקאנים. גם נצחונה של הנצרות לא עירער את עמדתה של הא'. האמרי נה באמיתותה של הא' הקיפה את כל שכבות-האוכלוסייה, מן הקיסר עד העבד; ואף פעולותיהם של השלטונות נגד

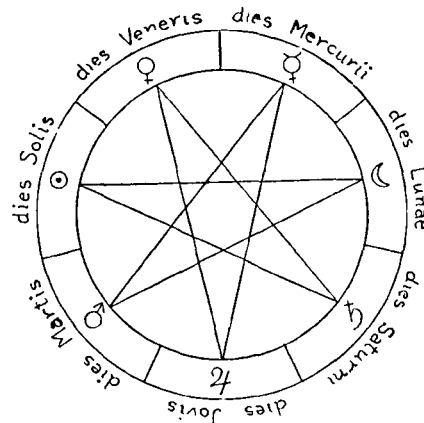

חלוקת ימות-השבוע בין 7 כוכבי-הלכת (ע"פ ע' 460)

של העולם — דבר, ששימש יסוד ראשון לכל מלאכת-הא'. אולם גם אלמלא הרסה האסטרונומיה החדשה את תמונת-העולם של היוונים — גם ע"י גילויים של כוכבי-לכת חדשים, שאינם נראים לעין בלא מכשירים — ואפילו נניח את קיומה של השפעת-הכוכבים, אין כל הוכחה לדבר, שהשפעה זו היא כמתואר בתורת-הא', על השפעתן של נקודות מאתימאטיות, כגון 12 הבתים וכו', אין לדבר ברצינות. לכל היותר אפשר להכיר בהשפעתם של שני המאורות הגדולים על מנגי-האוויר.

חשיבותה של הא' היא בעיקרה היסטורית, ומפני-כן היא משמשת כיום נושא של חקירה. כל מבנה תפיסת-העולם של יה"ב אינו מובן כל צרכו בלא שמעריכים את התפקיד, שמילאה בו הא'. פעולות רבות-תוצאות של אישים גדולים נעשו ע"פ חישובים אסטרו-לוגיים — ודי להזכיר כאן, לדוגמה, את ואלנשטיין. יתר על כן: צרכי הא' גרמו להשגים ניכרים בשטחים אחרים, כגון להתפתחותה של האסטרונומיה ביה"ב. הא' הפרתה במידה מרובה גם את האמנות; רק בדורות האחרונים עמדו על כך, שהקשר בין דמויות האלים באמנות הקלאסית ובין יצירות-אמנות מובהקות של הרנסאנס. שהן בעלות אופי אסטרו-לוגי, נשתמר ע"י המסורת האיקונוגרפית והאסטרו-לוגית של יה"ב. גם השפעתה של הא' על הספרות היתה עצומה; אפילו גיתה פותח את האוטוביוגרפיה שלו בתיאור הומריסטי של ההורוסקופ שלו. ברור, איפוא, שחקר תולדות הא' מגלה לנו לא רק פרק מתעוררי-האנושות, אלא אף את היסודות הרחוקים של שטחים חשובים בתרבותנו. לשוננו ספוגה עד היום עדויות לאמונה הקדומה בא', ודבר זה ניכר לא רק בשמות של ימות-השבוע, אלא אף בביטויים, כגון: "מזל טוב", "בשעה טובה", "יובילאי" (כלומר מטבעו של צדק, Jupiter), ועוד.

A. F. Bouché-Leclercq, *L'Astrologie grecque*, 1899; Catalogus codicum astrologorum graecorum, 1899 ff.; F. Boll, *Sphaera*, 1903; F. X. Kugler, *Sternkunde u. Sternendienst in Babel*, 1907—1924; C. A. Nallino, *Astrology* (Encyclopaedia of Islam, I), 1913; H. Ritter, *Picatrix, e. arab. Handbuch hellenist. Magie* (Vortr. der Bibl. Warburg, 1921/22); Ch. Singer, *From Magic to Science*, 1928; F. Boll-C. Bezold, *Sternglaube und Sterndeutung*, 1931; A. Warburg, *Gesammelte Schriften*, 1932; W. Gundel, *Dekane u. Dekansternebilder*, 1936; R. Eisler, *The Royal Art of Astrology*, 1946.

צ. ס. מ. פ.

הא' בישראל ובספרות-ישראל. — א. במקרא ובספרים החיצונים. בתורה לא נזכרה מלאכת-הא' בפירוש, אבל את עניין המנחש והמעונן שבמקרא (ויק' יט, כו; דב' יח, י) כבר הבין התלמוד (סנה' ס"ה, ב'; ס"ה, א') במובן אסטרו-לוגי (השווה רמב"ם, הלכ' ע"ז, י"א, ח'). הנביאים מכירים את הא' של "הזכרי השמים" הבבלים ושל אומות אחרות, אך הם דוחים אותה ואף מלגלים עליה (ישע' מז, יג; ירמ' י, ב). האסטרו-לוגים הבבלים נזכרים בדניאל בשם "כְּשָׁדִים" ובארמית כְּשָׁדָאִי" (ב, ב, ה; ה, י; ד, ד; ה, ז, יא). חוזה-הסיבילות (ר"ט—ר"ל"א) מציין בין שבחי עם-ישרא'ל, שהוא מתרחק מן הא', שהיא כוב ומעשה-מרמה. ספר-היובלות (י"ב, ט"ז—י"ח) מתאר את אברהם אבינו כמתגבר על אמונת-הא'. ספר חנוך א' (ח, ג') מונה את הא' ביחד עם המלחמה והפריצות, בין החטאים, שהנפילים החטיאו בהם את בני-האדם. אולם יוסף בן מתתיהו (מלח' ו', ה, ג') מעיד

בא' האסלאמית, בעיקר בתורת הדקאנים ותחנות-הירח. אולם חומר הודי זה עצמו (למשל ספרו של Varāhamihira, המאה ה-6 לסה"נ) אינו אלא עיבוד של חומר יווני.

למרות העירבוב של השיטות, שנגרם ע"י השימוש במקורות מגוונים כל-כך, עשתה הא' באסלאם צעדים חשובים לפני, ביחוד הודות לשיפור הניכר של החישוב המאתמאטי והודות ללוחות המדויקים, שמקצתם עדיין הם נמצאים בדיננו. באיזו מידה נאחזה הא' בכל שטחי התרבות האסלא-מית — אע"פ שנפסלה באופן נמרץ כמעט ע"י כל מורי-הדת — אפשר להכיר אפילו בשירה ובספרות היפה, שהרמזים לענייני הא' בהן הם מרובים מאוד.

מן האסטרו-לוגים האסלאמיים המרובים יזכרו כאן אחדים, שספריהם ניתרגמו לאטינית. מן המאה ה-9: היהודים סְהַל אֶבְן בֶּשֶׁר (בלאט' Zahel), ומא שא אללה (Mesahalla), וכן המוסלים אבו מעשר (Albusar); מן המאה ה-10: אלקביצי (Alcabitus), שחי בחלב; מן המאה ה-11: עלי אבן אבי אלרג'אל (Abenragel) והמלומד האוניוורסאלי אלפירוני, אחד מגדולי אנשי-המדע של יה"ב. החשיבות של רוב הסופרים הללו היא לא רק בכתיבתם המקוריים, אלא אף — ובאותה מידה — בציטאטות המרובות מכתביהם של סופרים עתיקים המובאות בספריהם.

דוגמות מצויינות להתפתחותה של הא' כיסוד של השקפת-עולם הן איגרות האחים הנאמנים (ע"ע אח'ואן אלצפא), ובעיקר ס' גֵאִית אֶלְחִפִים, שהוא מיוחס למאתמאטיקן הספרדי מְסַלְמָה אֶלְמַגְרִיטִי (המאה ה-10), אלא שנתחבר כמאה שנה לאחר זמנו. ספר זה, שניתרגם כמה פעמים תרגום חלקי לעברית (בשם "תכלית החכם") וגם לאטינית (בשם Pica-trix), נותן בין השאר הוראות מפורטות על פולחן "רוחא-ניות" הכוכבים (כעין שרייה-הכוכבים); נושא העיקרי הוא מאגיה על יסוד הא'. — אע"פ שההתנגדות הרשמית של הכנסייה לא' נשארה בתקפה, לא היה בכוחה למנוע בעד חדירת הא' אפילו לתכנית הסדירה של האוניברסיטות, ביחוד בצפון-אסיה (בולגריה ופאדובה). בימי הרנסאנס יסד אפילו האפיפיור לאו X קתדרה לא' ברומי. אפיפיורים אחרים היו מסתייעים בקביעות בעצתם של אצטגנינים. אולם באותה תקופה התחילו הוגי-דעות מתקדמים להתקיף את הא' מבחינה מדעית, כגון פיקו דלה מיראנדולה (המאה ה-15). — גם האסטרו-לוגים הגדולים של המאות ה-16—17, כגון קופרניקוס, טיכו בראהה, קפלר, היו רובם ככולם עוסקים גם בא', והרבה מהם אף נתפרנסו ממלאכה זו. רק עם התפתחותה של תפיסת-העולם המדעית החדשה בא הקץ על הא' כמדע. אך עד היום קיימות אגודות אסטרו-לוגיות בכל ארצות-המערב, והספרות האסטרו-לוגית המופעת שנה-שנה היא עדיין ניכרת.

9. הערכת הא'. ברור הדבר, שהא' חסרה כל ערך מדעי. האמונה בהשפעתם של כוכבי-הלכת מבוססת בעיקר על ייחודם של אותם הכוכבים לאלים עתיקים, וייחוד זה היה אף הוא מקרי בהחלט. יתר על כן: המזלות לא זו בלבד ששמו-תיהם אגדיים, אלא אין הם כלל יחידות של ממש ואין הם נראים בצורותיהם הידועות לנו אלא לנו בלבד, לעומדים על פני האדמה, ואילו מכל מקום אחר בעולם היו נראות דמויות אחרות ותנועות אחרות. כוכבי-השבת אינם נמצאים בגלגל אחד ברזחק מסויים מן הארץ, אלא בעמקי-חלל שונים זה מזה בתכלית. והעיקר: אין הארץ נמצאת במרכזו

משל, וסודותיו יתגלו, אם יגנוב לא יצליח; הנולד בממשלת נוגה יהא עשיר ונואף, וכו'; הנולד במזל שבתאי — מחשבוֹ תיו יתבטלו (= ישבותו); הנולד במזל צדק — יהא צדקן במצוות; במזל מאדים — יהא שופך דמים, או, כפי שמוסיף רב אשי, יהא מקיז דם, רוצח או טבח, או יהא מוהל, שאף הוא שופך דם לשם מצווה (שבת קנ"ו, א').

כמה מגדולי התנאים והאמוראים (כגון ר' עקיבא, ר' יוחנן, רב, שמואל, רב נחמן בר יצחק) החליטו, שפעולת המזלות על גורלם של בני-האדם אין כוחה יפה לגבי עשי-ישראל («אמר ר' יוחנן: אין מזל לישראל», שבת, שם; ודומים לו דברי שמואל, שם; וכן סוכה, כ"ט, א'). בניגוד לכך נמסר משום רבי חנינא בר חמא: «מזל מחזים, מזל מעשיר, ויש מזל לישראל» (שבת, שם).

החכמים נחלקו בדעותיהם בנוגע לאדם השלם במידותיו ויבצעו, אם גם הוא נתון להשפעתם של המזלות או אם יש בכוח זכויותיו לשנות ולבטל את ההוראות של מערכת-הכוכבים. שמואל, שהיה ידוע לא רק כאסטרונום («ע"ע אסטרוֹ-נומיה, כרך ד', עמ' 811) אלא גם כאסטרוֹלוג ומסטר כמה כללי בריאות וחקלאות על יסודות הא' (שבת קכ"ט, א' וב'; עיר' נ"ו, א'), מטעים, שצדקה תציל ממוות (משלי י, ב) שנקבע בגורת-הכוכבים (שבת, שם); הצלות כאלו אירעו גם, כפי שמשופר, לבתו של ר' עקיבא ולרב נחמן בר יצחק ואמו. כנגד דעתם של החכמים הללו מחליט רבא: «ס"י, פְּנִי וּמְזוּזֵי — לֹא בְּנוֹכְתָא תְּלִיָא מְלָתָא, אֶלָּא בְּמַזְלָא תְּלִיָא מְלָתָא» [חיים, בנים ומזוזות — לא בזכות תלוי הדבר, אלא במזל תלוי הדבר] (מו"ק, כ"ח, א'), והוא מדגים כלל זה על-ידי הצבעה על גורלם של גדולי התורה והיראה, רב יוסף חשש — מחמת התראתם של ה"כלדיים" — להיות ראשי-שיבה, כשהוצע לו מינוי זה (ברכ' ס"ד); אך ר' יוסי איש הוצל פסק, ש"אין שואלין בכלדיים" (פסח, קי"ג, ב'; ועיין שם רש"י ורשב"ם).

בכמה מקומות בתלמוד (מו"ק, כ"ו, א'; נדר', נ"ו, א'; סנה' כ', א') מוזכר מנהג, שהוא שריד ברור של אמונה עתיקה בכוכבים: היו עורכים בבית מיטה, שלא היו משתמשים בה כלל, ושהיתה מוצעת לשם מזל; קראו לה «צַרְסָא דְגַדָּא» («מיטת-גד»). אָפִּיז האסטרוֹלוגי של מנהג זה ניטש-טש, ושם הכוכב «גד» משמש כאן במשמעות הקרובה למושג «מזל» במובנו המאוחר.

ג. אחר חתימת-התלמוד. בספרות-ישראל של ימי-ב מופעת הא' בשמות מרובים. היא נקראה: גורת-הכוכבים (רמב"ם, מערבית אַחְכָּא הַנְּجוּמ; בלאט' Judicia astrorum) או הוראת-הכוכבים, חכמת-ההבטה או ההבטות (בלאט' aspectus; יש"ר מקאנדיה), חכמת-החזיון («צמח דוד» לר' דוד גאנז; «גיא חזיון» לאליעזר החוזה, כ"י), מלאכת-המשפט (רלב"ג; בלאט' ars judiciaria), משפטי-המזלות (ראב"ע, «יסוד מורא», ובכ"מ), חכמת-הניסיון («מקדש מעט» לר"מ ריאטי), חכמת רשמי-הכוכבים («אמונה רמה»), ועוד. האַסְטְרוֹלוגים נקראו «אצטגנינים» או «חזוים» («חובות הלבבות», «הכוזרי»), ועליהם נמנו גם גדולי-התורה וגם פילוסופים. את התעסקותם בא' למרות האיסור של ר' יוסי איש הוצל (עיין למעלה), שנתקבל כהלכה פסוקה, השתדלו יראי-שמים להצדיק בהסתמכות על תקדימים של תנאים ואמוראים הרבה, וכן בהסברה, ש«רבתינו ז"ל לא הוהירו אלא משאֶלֶת-כלדיים בלבד, אבל החושש לדבריהם ושומע לעצתם — אין בכך כלום»

על כך, שהאמונה בא' היתה רווחת בישראל בתקופת-החורבן ושפירושה המסולף של כמה מאותות-השמים היה בין הגורמים להתפרצות המרד ולהימשכותה של המלחמה קרוב ל-4 שנים.

ב. בתלמוד ובמדרש. בתלמוד בבלי נקראים האַסְטְרוֹ-לוגים בשם «כלדיים» (פס', קי"ג, ב'), בארמית «כְּלָדָיִי» (ברכ', ס"ד; שבת, קי"ט, א'; קנ"ו, ב'; יבמ', כ"א, ב'; סנה', צ"ה, א') — שם, שבו היו מכונים בפי היוונים, הרומים והסורים. אולם שכיחים בו גם השמות «אצטגנינין» ו«אצטגנינות». בתלמוד ירושלמי ובמדרש-יאגדה ארצי-ישראלים משתמשים בדרך-כלל בשמות «אסטרוֹלוגוס» ו«אסטרוֹלוג-גיא». — חכמי-התלמוד האמינו ברובם בהשפעתם המכרעת של גרמי-השמים על גורל בני-האדם ועל מאורעות העולם התחתון. אמנם, מצד אחד מוצג אברהם אבינו כמתגבר על אמונת הא' (ב"ר, פמ"ד; ילק"ש, ירמ', ס' רפ"ה), אך מצד שני מתפרשת הברכה, שנתברך אברהם (ברא' כד, א), כא' שהיתה בידו (תוספתא, קיד', ה'; י"ז). אף עם ההוראות, שנתן יתרו למשה כדי שיוכל להנהיג את העם, נמנה השימוש בא' (מכילתא, יתרו, עמלק, ב'). בכמה מקומות מסופר על אסטרוֹלוגים, שהודיעו על מאורעות עתידיים להתארע — ודבריהם נתקיימו (למשל, שבת, קי"ט, א'). ביחוד הוחזקו מלכי אומות-העולם כבקאים בחכמת-הא' או כדורשים אל אצטגנינים מובהקים; אבל גם לשלמה המלך ייחסו ידיעה זו (קה"ר, ז', כ"ג). לעומת זה פיקפקו חז"ל ביכולתם של האצטגנינים לפרש פירוש נכון את גורת-הכוכבים; הם הגיחו את האפשרות, שהאסטרוֹלוגים צופים בכוכבים כדי לדעת את העתיד וטועים בהבנתו של המרומו בתצפיותיהם: «צופין ואינן יודעין מה צופין, הוגין ואינן יודעין מה הוגין» (סוטה, י"ב, ב'; סנה', ק"א, ב'; ב"ר, פרשה פ"ה; ש"ר, א').

בכמה מקומות בתלמוד נאמר, שכל אדם יש לו מזל, ז. א. כוכב מסויים, שהוא פטרונו מבטן ומלידה (שבת, נ"ג, ב'; ב"ק, ב', ב'), ושדברים נעלמים מן האדם מזלו רואה אותם (מגילה, ג', א'; סנהדרין, צ"ד, א'). בשעת מתן-תורה עמדו כל בני-ישראל על הר-סיני; ואף הדורות הבאים, ואפילו הגרים העתידיים להתגייר, אע"פ שלא היו במעמד הר-סיני, מזלם היה בסיני (שבת, קמ"ו, א'). שני בני-אדם, שנולדו בממשלתו של מזל אחד, יש ביניהם קירבת גוף ונפש (נדר', ל"ט, ב'; ב"מ, ל', ב'). ולא בני-האדם בלבד נתונים להשפעתם של המזלות, אלא «אין לך כל עשב ועשב, שאין לו מזל ברקיע, שמפה אותו ואומר לו: גְּדֹלֵי; וכוכבים שונים (פימה, פסיל, עיש) יש להם השפעה על גידול הפירות והבשלתם (ב"ר, פ"י).

בדומה לאמונתם של רוב עמי-הקדם, נחשבו ליקויי-המאורות סימן רע לבריות, וביחוד לישראל, מפני שהם מלומדין [רגילים] במכות. לפי דעה אחרת, ליקויי-חמה הוא סימן רע לאומות-העולם, ליקוי-לבנה — סימן רע לישראל, מפני שישראל מונים ללבנה ואומות-העולם לחמה (סוכה, כ"ט, א'; מכילתא, בוא).

יש שראו קשר ישר בין מזלם של כל אחד ואחד מימי-השבוע ובין אפיים ומידותיהם של הנולדים באותו יום: הנולד בראשון בשבת נועד להיות שלם במידה אחת, טובה או רעה, בשני בשבת — נועד להיות רגזן, וכד'. לפי דעה אחרת, לא מזל-יום גורם, אלא מזל-שעה גורם: הנולד בשעה שהחמה משמשת בה יהא איש זינתן, אוכל משלו ושותה

דה זרה. ב"מגלת המגלה" ניסה ראב"ח לגלות את הקץ על סמך רמזים בהוראות "משפטי-הכוכבים" ומערכות-השמים וקבע על יסוד כך את זמן-הגאולה בשנת ה' אלפים קי"ח.

לראב"ע יצא שם אף מחוץ לתחומי ספרות-ישראל כאחד מגדולי חכמי-הא'. הוא האמין, שפל הנמצאים בעולם השפל מושפעים ממערכת הכוכבים והגלגלים, ושגם רוב בני-האדם משועבדים לכוחותיהם של שבעת כוכבי-הלכת. "כי כל הנולד יקרוהו מקרים כדרך מה שתורה מערכת המשרתים ברגע הנולד" (פי' לשמות כג, כח). אלא שבכוח האדם להשתלם שלמות רוחנית ולהתרומם אל העולם העליון עד כדי שיחזור משלטון-המזלות. בפירושו לדברים ד, יט, הוא כותב: "דבר מנוסה הוא, כי יש לכל עם כוכב ידוע ומזל, וכן יש מזל לכל עיר ועיר, והשם שם לישראל מעלה גדולה להיות השם יועצם ולא כוכב להם". בפירושו למקרא נוהג הראב"ע להר-חיב הדיבור בכל מקום על עניינים אסטרוֹלוגיים. לשם ישוב הניגוד שבין האמונה בגזרת-הכוכבים ובין האמונה בהשגת-הבורא הוא מכניס משמעות אסטרוֹלוגית בשני שמות-האל שבתורה: השם "אלהים" מכונן לבורא מבחינת פעולתו ה"טבעית", שמתגלית בהשפעתה של מערכת-הכוכבים; השם המפורש מכונן לבורא מבחינת פעולתו הניסית כ"משדד המערכת". את השם "משפט" שבצירוף "חשן המשפט" (שמות כה, ל) הוא מפרש מעניין "משפטי-הכוכבים", כלומר הודעת הגזירות העתידות לבוא על יסוד התבוננות במערכת-המזלות. שכן לדעתו היו האורים-והתומים מין מכשיר אסטרוֹ-לוגי דוגמת האצטרולב ("ע"ע), וכך אפשר היה לדעת על-פיהם מה שיקרה לשואל בהם. הראב"ע חיבר סדרה גדולה של ספרים אסטרוֹלוגיים, שהם מצויים בכמה כתבי-יד, ואחד דים מהם גם נתפרסמו בדפוס. בסוף המאה ה-13 ניתרגמו רובם של כתבים אלה ללאטינית ע"י שני מתרגמים נוצריים ונדפסו ב-1507; מקצתם ניתרגמו גם לצרפתית ויצאו לאור בלשון זו.

ר' יהודה הלוי לא הגיע לידי הכרעה ברורה בדבר ערכה ומידת-אמיתותה של הא'. הוא מודה ("הכוזרי", ד, ט), שיש לגרמים השמימיים השפעה על העניינים הארציים, שחליפות ההווה וההפסד של ברואי-מטה מקורו בתנועת-הגלגלים ושפל מה שזכר מחכמת-הכוכבים בדברי רבותינו מבוסס על קבלה אמיתית, אבל ביחד עם זה הוא דוחה את טענות האסטרוֹלוגים, שיש בידם לקבוע את אפני-פעולתן של מער-כות-הכוכבים על הנמצאים התחתונים, שכן אין ביכולת השכל האנושי להשיג את הדברים הללו. הוא אף קובל על כך, שעדיין אנו נפתים להבלי-האצטננינות אע"פ שהתורה מר-חקת אותם (שם, ד, כ"ג).

גם ר' חסדאי קרשקש התייחס אל הא' במידה מסויימת של ספקנות. הוא חוקר ("אור ה'", ד, ד'), אם באמת יש לתנועותיהם של הגרמים השמימיים "מבוא והנהגה" במאור-עות-חיו של האדם, ולאחר שהוא שוקל את "הצד המחייב" שבטענות של בעלי "משפטי-הכוכבים" כנגד "הצד השולל" הוא מגיע לידי מסקנה, שאין לנו מופת תותך לביטול הנחו-תיהם של האסטרוֹלוגים, שגם חכמי-התלמוד הסכימו להן במקומות הרבה, אלא שעכ"פ לא יתכן לייחס ל"הוראות המערכת" אופי הכרחי ותוקף מוחלט בניגוד לעקרונות של הבחירה החפשית וההשגחה האלוהית. בעקבותיו יצא גם תלמידו ר' יוסף אלבו, שהרחיק ללכת בטענותיו נגד סברות האצטננינים לא רק מתוך שיקולים דוגמתיים אלא גם מבחינת

(מאירת ר' אברהם בר חייא לר' יהודה בר ברזילי מבר-צלונה).

במאות ה-8—10 ישבו בארצות-האסלאם כמה אצטנני-נים יהודיים מפורסמים, שחיברו ספרים בחכמת התכונה והא'. הראשון בזמן ובמעלה בין אלה היה מאשאללה, שמחיבוריו המרובים באצטננינות לא נשתייר כלום בגופם הערבי, אך שני מאמרים משלו נשתמרו בכ"ב בתרגום עברי בין חיבוריו האסטרוֹלוגיים של אבן עזרא, והם "ספר השאלות" ו"ספר בקדרות הלבנה והשמש" וכו', ומשום כך משערים, שהראב"ע הוא המתרגם של שני מאמרים אלה. שני לו מן הבחינות הנזכרות הוא סהל (או סהיל) אבן בשר, שחיבר ספרים הרבה בחכמת הא', ולכל הפחות אחד מהם ניתרגם לעברית בשם "כללים". בסוף יה"ב ניתרגמו ללאטינית תרגומיהם העבריים של ספרי שני האסטרוֹלוגים הללו, ואף ראו אור-הדפוס. אבן עזרא מזכיר כמה פעמים את האצטננין היהודי הפרסי אנדרוגאר בן זאדי פרוך (במאה ה-9). בתחילת המאה ה-10 ישב בבאגדאד האסטרוֹלוג היהודי אבן דאוד, שחיבר את "ספר הנבואות" (כתאב אלמלאחם), וסמוך לאותו זמן ישב באחת מערי-פרס אבן סימיוני (או סימיוני), המחבר של שני ספרים אסטרוֹלוגיים.

כמה מחיבוריהם של אסטרוֹלוגים ערביים, ידועים ואלמו-נים, בני המאות ה-9—11, ניתרגמו לעברית, ומקצתם (כפי הנראה ע"י מתרגמים יהודיים) לספרדית. נשתמרו גם תרגומי מים עבריים מטפסים ערביים של ספריו האסטרוֹלוגיים של פטלמאיוס: Centiloquium ו Tetraββλος.

מגדולי חכמי-ישראל ביה"ב, שידעו פרק בא' וחשבו אותה לחכמת-אמת, היו: רב סעדיה גאון ("ע"ע), שבפירושו הערבי לספרי-יצירה מובאים עניינים בא'; ר' שבתי דונלו ("ע"ע), שחיבר אף הוא פירוש לס' יצירה בשם "חכמוני" או "תחכמר נ", שנודעה לו חשיבות מיוחדת מבחינת תולדותיה של חכמת-התכונה והא', וכן פירוש ל"ברייתא דשמואל", מעין מדרש בחכמת העיבור, התכונה והא'; ר' שמואל הנגיד ("ע"ע); ר' שלמה בן גבירול ("ע"ע), שב"כתר-מלכות" שלו הוא מתאר בפוטרוט את השפעותיו של כל אחד משבעת כוכבי-הלכת על המאורעות של העולם התחתון, ולפי עדותו של הראב"ע (בסוף פירושו לס' דניאל) "רצה לקשור הקץ במחברת (con-junctio) הגדולה של שני הכוכבים העליונים"; ר' אברהם בן דוד הלוי ("ע"ע), שבספרו "האמונה הרמה" קבע, שמצביי הכוכבים השונים נקבעו מתחילת הבריאה באופן, שאם יהיו כך יצא מהם כך וכך, ואם יהיו בסדר אחר תצא מהם אחרת, ולפיכך "מי שמעיין במלאכת משפטי-הכוכבים עם ידיעתו, שהכוכבים הם יצורי-האל וממונים על נבראים אחרים וכוחו-תיהם נשפעים ברצון האל — אין הזק בזה".

ביחוד נקטו עמדה חיובית לגבי הא' ר' אברהם בר חייא הנשיא ("ע"ע) ור' אברהם אבן עזרא ("ע"ע). הראב"ח הסתמך אפילו בהכרעות-למעשה על שיקולים אסטרוֹלוגיים, ובוויכוחו תיו עם מתנגדים לא' מטעמים דתיים השתדל להוכיח מן התלמוד, שחכמי-ישראל היו מעיינים בחכמת-הא' ולא היתה מחלוקת ביניהם ובין חכמי-האומות בעיקר-הרעיון של ממש-לת-הכוכבים, אלא שחכמי-ישראל הנאמנים "אומרים, כי כוח הכוכבים והמזלות אינו כוח שלם... אבל הכל במאמר ובציווי מהקב"ה, ובכל עת שהוא רוצה מסיר ממשלתו וממיר גזרתם", ולא אסרו לשאול ב"כלדיים" אלא מפני שבזמן התלמוד היו שחקרו בחכמת-הכוכבים בדרכים התלויות בעבר-

השמימיים. הכשלוניות של האצטגנינים נובעים, ראשית, מקוצר ידיעותינו על תנועות הכוכבים ועל אופן השפעתם על הנמצאים התחתונים לפי התחלפות-מצביהם, ושנית, מהשפעת השכל והבחירה החפשית, שיש לנו, "כי השכל והבחירה יש להם שיניעו אותנו אל זולת מה שהוא מוגבל מפאת הגרמים השמימיים" ("מלחמות ה' ב' א' ב'"). גם ר' שם טוב אבן פלקירא, מפרשו של "מורה נבוכים" של הרמב"ם, ראה בא' חכמת-אמת והסתייע בסברותיה.

מגדולי הרבנים, הפרשנים, הדרשנים ובעלי-המוסר דנו בענייני הא' או הסבירו לה פנים: ר' אברהם בן דוד (הראב"ד) בעל-ה"השגות", שכתב: "והדבר ידוע, שכל מקרה האדם קטן וגדול מסרו הבורא בכח המזלות" וכו' (השגה להלכ' תשובה לרמב"ם, ה' ה'); הרמב"ן (פי' התורה, ברא' א, טז; ויק' כג, כד; ובכ"מ) ותלמידו הרשב"א (בתשובותיו, סי' תרנ"ב); ר' בחיי בן אשר (פי' התורה, שמות יא, ד, ובכ"מ); ר' יצחק אבובב ("מנורת המאור", קמ"ג, ועוד); ר' שמעון בן צמח דוראן ("מגן אבות", ע"ב, ב' ואילך, ותשב"ץ, סי' תקי"ג); דון יצחק אברבנאל, שהרבה להביא ראיות "מדרך חכמת התכונה כפי המחברות השמימיות" לדעתו, שהתחלת גאולתם של ישראל תהא בשנת ה"א רס"ג והשלמתה בשנת רצ"א ("מעייני-הישועה", מעיין י"ב, שער ב'); ר' יצחק עראמה ("עקדת יצחק", שערים ל"ד ונ"א), אע"פ שהוא נוזף במחשבי-קצין על יסוד מערכות-הכוכבים; ר' משה אלשיך ("חלקת מחוקק" לאיוב ו, יד); המהר"ל מפראג, שלפי המסופר עליו עסק בחברת ידידו טיכו בראהה בא'; ר' דוד גאנז ("נחמד ונעים" בסופו, "צמח דוד", הקדמת חלק ב'); ר' יהודה אריה ממודינא; יש"ר מקאנדיה (בס' אלים); ר' יהונתן אייבשיץ ("יערות דבש" ח"א, בכ"מ); הגר"א מוילנה (פי' ס' יצירה). יחס שלילי בהחלט לא' גילה ר' עזריה מן האדומים ("מאור עינים" מ"ב, מ"ג).

ד. הא' בספרות-הקבלה. בספרי-יצירה נכללו גם קצת רעיונות ועיונים אסטרוֹלוגיים (פרקים ד', ה', ו'): היחס של שבע האותיות כפולות-המבטא אל שבעת כוכבי-הלכת ואל שבעת ימי-השבוע; היחס של י"ב האותיות הפשוטות אל י"ב המזלות וי"ב החדשים; בפרק השישי, משנה ה', נאמר: "תלי (= קו-התנינים) בעולם כמלך על כסאו, גלגל בשנה כמלך על חומה".

בספר רזיאל המלאך כבר נמצאים יסודותיה העיקריים של הא' השיטתית; למשל: "איך ידעים החוים [את] חיי-האדם בשעה שהנלד יוצא לעולם? המזל הצומח העולה מן המזרח (בשעת לידתו) הוא בית חיו, ואם היה בית שבתי מזל הצומח — שניו יהיו נ"ז, אם צדק — שניו יהיו ע"ט, וכו'... שבתי ממונה על הרנח ועל הענינות וכו'... צדק ממונה על החיים ועל השלום ועל הטובה ועל השמחה ועל העושר ועל הכבוד ועל הגדולה ועל המלכות; מאדים ממונה על הדם ועל החרב וכו'... כוכב נוגה ממונה על החן ועל החסד ועל התאוה... וכו'".

הזוהר משתמש בכמה מקומות בצירורים ובמונחים אסטרוֹלוגיים מובהקים, למשל, ג', כי תצא, רפ"א, ב' (רע"א מְהִימָנָא). בפירוש נאמר בו: "כל הכוכבים והמזלות של הרקיעים כולם נתמנו נגידים ופקידים לשמש את העולם... ואין לך עשב קטן בכל העולם, שאין שולט עליו כוכב ומזל ברקיע, ועל אותו כוכב ממונה (מלאך) אחד המשמש לפני

המציאות והניסיון: הרבה פעמים נספו רבבות בני-אדם במגפה או במלחמה או ירדו בספינות וטבעו בים, ואין להעלות על הדעת, שמערכת כוכבי-מולדתו של כל אחד ואחד מהם גרמה לו למות בלא עתו בשואה הכללית. לפיכך הוא חוזר לדעתו של הראב"ע, שיש כמה עניינים כוללים, שהם מבטלים את הוראות-המערכת הפרטיות (ס' העיקרים, ד', ד').

בין גדולי הפילוסופיה הדתית ביה"ב הרמב"ם הוא היחיד, לא רק ביהדות אלא אף באסלאם ובנצרות, שפסל את הא' לא רק מבחינה דתית או מבחינת יכולתם הממשית של האסטרוֹלוגים, אלא שביטל את הא' לגמרה וציין אותה כדמיון-שווא והויה תפלה, שאינה ראויה לשם חכמה כלל. על שאלתם של רבני צרפת הדרומית בדבר התאמתה של תורת האסטרוֹ-לוגים, שיש לה סמכים גם בתלמוד ובתשובות-הגאונים, עם עיקרי דת-ישראל, משיב הרמב"ם: "...חכמה זו, שקורין גזר-רת-הכוכבים, כלומר, שידע ממנה האדם מה עתיד להיות בעולם או במדינה... ומה יארע לאיש זה כל ימיו... כל אותן הדברים אינן דברי חכמה כלל וטפשות הם... ומעולם לא נתעסק בעניין זה... ולא חיברו אותן החיבורים כולם... אלא הפשדים והכלדיים והכנעניים והמצרים... אבל חכמי יוון, והם הפילוסופים, שחיברו בחכמות ונתעסקו בכל מיני מדע, מהת-לים ושחקים ומלעיבים באלו הארבע אומות... ועורכים ראיות לבטל כל דבריהם שורש וענף... ולא ידבק באותן הדברים אלא פתי, שיאמין לכל דבר או מי שירצה לרמות את אחרים... ואני יודע, שאפשר שתחפשו ותמצאו דברי יחידים מן החכמים בתלמוד ובמדרשות, שדבריהם מראים, שבעת תולדתו [היולדתו] של אדם יגרמו לו הכוכבים כך וכך... אל יקשה זה בעיניכם, שהרי "אין ראוי להניח דברים של דעת... וינער כפיו מהם ויתלה בדברי יחיד מן החכמים, שאפשר שנתעלם ממנו דבר... הרמב"ם אף אינו נמנע מלהתקיף קשה את הקדמונים בישראל על דבקותם באמונה התפלה של הא', שבסיבתה הונחו את הטיפול בענייני המדינה ובהגנתה, מה שגרם בסופו של דבר לחורבן ולגלות (איגרת הרמב"ם לר' יונתן הכהן ממונפליה). הוא גם פוסק הלכה (הלכ' ע"ז, י"א, ח"ט): "איהו מעונן? אלו נותני-עתים, שאומרים באצטגנינות... יום פלוני... ראוי לעשות בו מלאכה פלונית, שנה פלונית או חודש פלוני רע לדבר פלוני... אף-על-פי שלא עשה מעשה אלא הודיע אותן הכוכבים, שהפסילים מְדַמִּין, שהם דברי-אמת ודברי-חכמים. וכל העושה מפני האצטגנינות וכיוון מלאכתו או הליכתו באותו העת, שקבעו הוֹבְרִי-שמים, הרי זה לוקה, שנאמר: לא תעונו". וכן בפירוש המשניות (סנה' ראש פרק י') מזכיר הרמב"ם את "המהפילים בגזירת-הכוכבים, שהם במחשבתם נבונים וחכמים בעיניהם".

אולם למרות סמכותו הדתית, הפילוסופית והמדעית העצור-מה לא היתה לביקרתו הקטלנית של הרמב"ם על הא' כמעט שום השפעה על החוקרים היהודיים, שקמו אחריו. מלבד תלמידו המובהק ר' יוסף אבן עקנין ומעריצו הנלהב של הרמב"ם ר' ידעיה הפניני, לא גילה אף אחד מנציגי הפילוסופיה העברית בדורות הקרובים לזמנו של הרמב"ם יחס של התנגדות וגינאי לגבי הא'. אפילו ר' לוי בן גרשום (הרלב"ג), שבביקרתו הפילוסופית הראצינאליסטית הרחיק ללכת מכמה בחינות יותר מן הרמב"ם, הוסיף להחזיק בהנחות-היסוד של הא', שלפיהן פעולותיו ומאורעות-חיייו של האדם קצובים מראש ע"י מצבם ותנועותיהם של הגרמים

שקודם יום-המילה לשם מזלו של התינוק (שו"ע י"ד, קע"ה, ג', בהגהה; קע"ט, י"ז).

שניאור זקס, היונה או כנכת ישראל, תרי"ב, עמ' 59 ואילך; שלמה רובין, מעשה העתועים, תרמ"ז, עמ' 39 ואילך; י. גוטמן, הפילוסופיה של היהדות, תשי"א, 199; M. Stein-schneider, in *HÜ*, 186, 501 seq.; id., *Jew. Lit.*, 190; id., *Verzeichniss der Hebr. Handschriften zu Berlin, Zweite Abteilung, Anhang VII: Abraham ibn Esras astrologische Schriften*; L. Löw, *Die Astrologie in der biblischen, talmudischen und nachtalmudischen Zeit*, in *Ben-Chananja*, 1863, 401, 403 [= *Ges. Schr.*, II (1890), 115 f.]; A. Schmiedl, *Die Astrologie in d. arabisch-jüdischen Schulen*, in *Ben-Chananja*, p. 269, 297, 354, 393 [= *Astrologische Trübungen, Studien über jüd. Religionsphilosophie*, 1869]; D. Rosin, *Die Religionsphilosophie des Abraham Ibn Esra*, in *MGWJ*, XLII (1898), 247 seq.; S. Poznanski, *Maschalla*, in *MGWJ*, XLIX (1905), 45 f.; D. Feuchtwang, *Assyriologische Studien*, in *MGWJ*, XLIX (1905), 264; idem, *Der Tierkreis in der Tradition*, in *MGWJ*, LIX (1915); A. Marx, *The Correspondence between the Rabbis of southern France and Maimonides about Astrology*, in *HUCA*, III, 311 seq., IV, 432 seq.; R. Levy, *The Astrological Works of Abraham Ibn Esra*, 1927; R. Levy-Fr. Cantera, *The Beginning of Wisdom* (ע"א חכמה לראב"ע), 1939.

ג. נ. ז.

אָצְטְרוֹנוֹן (לאט 'stadium, יו"ר στάδιον; ביוון הקדומה —

שמן של מידות-אורך קרובות ל $\frac{1}{6}$ ק"מ, שהיו מחולקות ל 500 או 600 רגל; בהתאם להבדלים באורך הרגל [ע"ע] במקומות שונים ביוון היו גם הבדלים באורך הסטא-דיות השונות: באולימפיה — 192.25 מ', באתונה — 164 מ', באלכסנדריה — 184.85 מ', באסיה הקטנה — 210 מ'; שמם של מסלולי-הריצה במגרשי-התחרות ביוון הקדומה, שארכם היה סטאדיה אחת או קרוב לזה), מגרש מוארך למשחקי-אספורט, עפ"ר תחת כיפת-השמים, שמסביב לו מתרוממות בצורת מדרגות שורות של מקומות-ישיבה לצופים. הא' בנוי עפ"ר בצורת אליפטואיד; הוא מוקף מסלולי-ריצה רחב, באמצעו — מְדִשָּׁאָה למשחקי-קבוצות ובצדדיו — מקומות קבועים לסוגים שונים של אתלטיקה קלה.

הא' המודרני הראשון נבנה ב 1896 באתונה לכבוד הני-הגתם מחדש של המשחקים האולימפיים; הוא הוקם במקום שבו עמד הא' העתיק, שנבנה 330 לפסה"נ בשביל המשחקים הפנאטונאיים. מאז נבנו לצרכי הכינוסים של האולימפיאדה, וגם לצרכי כינוסים ספורטיוויים אחרים, א"כ בארצות הרבה. כן נבנו בישראל שני א"כ — אחד לצרכי המכביה הראשונה (1932) ואחד לצרכיה של המכביה השלישית (1951). הא' הגדול ביותר בעולם המערבי הוא בשיקאגו (נבנה 1926), ובו ניסיונות נבנו ונבנים א"כ ענקיים למטרות צבאיות ותעמלניות (נירנברג, מילאנו, מוסקווא).

את קווי-תבניתו העיקריים ירש הא' המודרני מתבנית-תיהם של הא' היווניים, שהמפורסמים שבהם היו בדלפוי (מקום ל 7,000 צופים), באתונה (מקום ל 50,000 צופים), באולימפיה (מקום ל 45,000 צופים) ובאפיאדורוס. שלא כבא המודרניים היתה לא' היווני צורת מלבן, שבצד כל אחת מצלעותיו הארוכות היו שני מסלולי-ריצה בני 600 רגל (באולימפיה — סטאדיה אחת בדיוק: 192.25 מ', באתונה — 177.6 מ'). אחת מן הצלעות הקצרות היתה לפעמים בצורת קשת, וצורה זו נעשתה רווחת בא"כ שנבנו בתקופה ההלניסטית-הרומית. הארדיכלים היווניים, כדרכם ברוב הבניינים הציבוריים, היו מתאימים את האצטדיון למבנה-הנוף; קבעו

הקב"ה, כל אחד ואחד כראוי לו" (ב', קע"א, ד', תרגום תשבי-לאחזר ב"משנת הוזהר"). גם טעמי-המצוות מוסברים לפעמים בנימוקים מן הא' (ג', רנ"א, א"ב' [רעיא מהימנא]). בחלק ג', פניחס, רט"ז, ב' (רעיא מהימנא) מוטעם, שקודם מת-תורה היו כל באי-עולם תלויים במזל; אלא שלאחר קבלת-תורה הוציא הקב"ה את בני-ישראל העוסקים בתורה לשם קיום מצוותיה מממשלת-המזלות, בעוד שעמיה-הארץ המואסים בתורתה" לא נתבטלו מעליהם חיובי-הכוכבים" ב"תיקוני-זוהר" ובשאר ספרי-קבלה הוצמדו ז' כוכבי-הלכת לו' ימיה-שבוע ולז' הספירות התחתונות; י"ב המזלות לי"ב חדשי-השנה, לי"ב שבטי-ישראל ולי"ב הציפורים של שם-הו"ה. לפי "ספר הפליאה" שופעים הכוחות העליונים על ז' כוכבי-הלכת מן השם של מ"ב אותיות, וכל אחד מז' כוכבי-הלכת מקבל את השפע המיוחד לו משש אותיות של אותו השם.

ה. אסטרוולוגים יהודיים בחצרותיהם של המלכים הנוצריים והאפיפיורים. כמה תוכנים ואסטרוולוגים יהודיים כיהנו בבירות של מושלים שונים בארצות אירופה המערבית והדרומית כאצטרונוני-חצר, למשל: ר' יהודה בן משה הכהן בחצרו של אלפונסו X מלך-קאסטיליה (1252—1284); יעקב אלקורסונו וקרשקש די ביברש בחצרותיהם של מלכי-אראגון פדרו IV (1336—1387) וחואן I (1387—1389); ר' אברהם זכותא, בעל ספר יחסין (1450—1510), בחצרו של מנואל I מלך-פורטוגאל מ 1494 עד גירוש-פורטוגאל (1497). הרב יעקב בן עמנואל פרובינצלי שימש רופא-פנים ואצטרונוני-חצר של האפיפיורים אלכסנדר VI ולאו X, וב "Prognosticum", שהקדיש לחשמנים ולאנטי-ניאני ודי בורג'יה, גילה את דעתו, שהמשיח יופיע בשנת רס"ה/1505, על סמך נבואת-דניאל ועל סמך מחברת צדק עם שבתאי במזל-סרטן, שעתידה לחול 10 ביוני 1504 (רס"ד). ו. רישומי הא' במנהגי-העם. בספרות-ישראל הדתית בדורות האחרונים ניכרים רק רישומיה של אמונת הדורות הקדמונים ב"גזירת-הכוכבים", במאורעות של שמחה בחיי הפרט והמשפחה נוהגים בכל תפוצות-ישראל לברך זה את זה בברכת "מזל טוב". האיש המצליח בכל דרכיו מכונה בפי העם "בר-מזל", והנחול כישלון ואכזבה במעשה ידיו נקרא "רע-מזל" (שלים-מזל), בארמית, ב"ש-ב"א. נהגו שאין מתחילים שום מלאכה ועסק בימים שני ורביעי (שו"ע יו"ד, קע"ט, ב', ע"פ תשובות הרמב"ן, רמ"ב), מפני שביום ב' שולט מזל-לבנה ואין מלאכה נגמרת בו כהוגן וביום ד' שולט מזל-מאדים, שהוא קשה, ואין נושאים נשים אלא במילוי-הלבנה, ז. א. בחציף הראשון של החודש (שו"ע יו"ד, שם; תשובות הרמב"ן, רפ"ב).

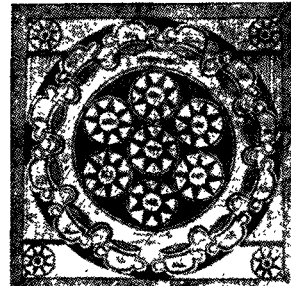

שכעת כוכבי-הלכת מוקפים ע"י טבעת של שנים-עשר החדשים העבריים. ציור איטלקי מתחילת המאה ה-19

ר' מרדכי יפה בעל "הלבושים" מנמק את המנהג להתענות בכל שנה ביום שמת בו אב או מתה אם (שו"ע יו"ד, ת"ב, י"ב, בהגהת רמ"א) משום שבאותו יום רעוע מזלו של הבן. עד קרוב לזמננו נשתמר בכמה מקומות המנהג לערוך מיטה בחד-רה של היולדת בלילה

את מקומו של המגרש בעמק ואת מקומות-הישיבת במדרון של גבעה (למשל, בדלפוי) או בשתי גבעות סקבי-לות זו לזו (למשל באתונה ובמסינה). "א" מפוארים הוקמו ע"י היוונים גם באסיה הקטנה (הגדול שבהם — בלאודי-קאזה). הרומים שיכללו את צורת-הא' לפי התבנית של האמפיתאטרון (ע"ע). הא" של יוליוס קיסר ושל אוגוסטוס היו מבני-עץ זמניים; במקומם באו בימי דומיטינוס "א" מאבן. — גם בתקופה העתיקה וגם בזמן החדש משתמשים לפעמים במונחים א', קרקס, היפודרום ואמפיתאטרון בערבוביה.

J. Durm, *Die Baukunst der Griechen*, 1910, p. 490 ff.; E. N. Gardiner, *Athletics of the Ancient World*, 1930, 128 ff.; Imbert, *Les stades d'aujourd'hui*, in *Architecture*, April 1934.

ב. ב.

אצטואצטט (acetoacetate). (1) החומצה האצטואצט-טית $C_4H_6O_3$ (I) היא החומצה ה- β -קטו-בוטירית. הניתנת להיוורר לחומצה ה- β -הידרופסו-בוטירית (II) והמת-פרקת בנקל ל CO_2 ואצטון (ע"ע; III). I נוצרת כחוליית-ביניים בשרשרת התהליכים של פירוק השמנים (ע"ע) בגוף החי ומתמצנת כליל בחילוף-החמרים התקין; לפיכך אין היא מצטברת באורגניזם הנורמאלי. לעומת זה היא מת-הווית בכמויות גדולות בעקבות הפרעה של חילוף-החמרים. האפיינית למחלת הסכרת (ע"ע), ומורשת ביחד עם תול-דויתיה II ו III („גופים קטוניים“) בשתן של החולים.

$$\begin{array}{c}
 \text{COOH} \\
 | \\
 \text{CH}_2 \\
 | \\
 \text{CHOH} \\
 | \\
 \text{CH}_3 \\
 \text{II}
 \end{array}
 \xrightleftharpoons[\text{-2H}]{\text{+2H}}
 \begin{array}{c}
 \text{COO}^-\text{H} \\
 | \\
 \text{CH}_2 \\
 | \\
 \text{CO} \\
 | \\
 \text{CH}_3 \\
 \text{I}
 \end{array}
 \leftarrow
 \begin{array}{c}
 \text{CH}_3 \\
 | \\
 \text{CO} + \text{CO}_2 \\
 | \\
 \text{CH}_3 \\
 \text{III}
 \end{array}$$

$$\begin{array}{c}
 \text{CH}_3\text{C}=\text{CH}\text{COOC}_2\text{H}_5 \\
 | \\
 \text{OH} \\
 \text{V}
 \end{array}
 \rightleftharpoons
 \begin{array}{c}
 \text{CH}_3\text{C}\cdot\text{CH}_2\text{COOC}_2\text{H}_5 \\
 || \\
 \text{O} \\
 \text{IV}
 \end{array}$$

$$\begin{array}{c}
 \text{CH}_3\text{CO}\cdot\text{CH}_2\text{COO}\cdot\text{C}_2\text{H}_5 \\
 | \quad | \\
 \text{HO} \quad \text{H} \\
 \text{VII}
 \end{array}
 \quad
 \begin{array}{c}
 \text{CH}_3\text{CO}\cdot\text{CH}_2\text{COO}\cdot\text{C}_2\text{H}_5 \\
 | \quad | \\
 \text{H} \quad \text{OH} \\
 \text{VI}
 \end{array}$$

$$\begin{array}{c}
 \text{CH}_3\text{CO}\cdot\text{CH}\cdot\text{COOC}_2\text{H}_5 \\
 | \\
 \text{R} \\
 \text{X}
 \end{array}
 \quad
 \begin{array}{c}
 \text{CH}_3\text{C}=\text{CH}\cdot\text{COOC}_2\text{H}_5 \\
 | \\
 \text{OR} \\
 \text{IX}
 \end{array}
 \quad
 \begin{array}{c}
 \text{CH}_3\text{C}=\text{CH}_2\text{COOC}_2\text{H}_5 \\
 | \\
 \text{ONa} \\
 \text{VIII}
 \end{array}$$

$$\left[\begin{array}{c} \text{CH}_3\text{C}=\text{CH}_2\text{COOC}_2\text{H}_5 \\ | \\ \ominus \end{array} \right] \longleftrightarrow \left[\begin{array}{c} \text{CH}_3\text{C}\cdot\text{CH}\cdot\text{COOC}_2\text{H}_5 \\ || \\ \text{O} \end{array} \right]$$

XII. XI.

(2) האסטר האצטואצטטי (א"א) הוא האסטר (ע"ע) האתילי של I, $C_6H_8O_4 \cdot COOC_2H_5$; נוזל חסר-צבע ונעים-ריח, צפיפות 1.025, נקודת-רתיחה 181° , מקיס במים במידה מועטת ומתערב עם כוהל, אֶתֶר וּבְנֹוֹל. האה"א הוא אחד מחמרי-המפתח של הכימיה האורגאנית. הן כחומר-מוצא לסניגוזות מרובות מאוד והן כנושא למחקרים חשובים בבעיות-היסוד של הקשר הכימי. הוא הוכן לראשונה ע"י גויֶתֶר (Geuther) מתוך הפעלת נתרן מתכתי או נתרן מתוקסדי על אסטר אצטטי — 2 מולקולות של אסטר מתקשרות אגב יציאת מולקולה של אֶתֶאנֹוֹל. בהתאם לניסוח הסכמאטי:

תהליך זה, שאינו שוקף כל צרכו, נחקר הרבה, בעיקר ע"י קליין (Claisen, 1867) ואחריו ע"י שייבלר, ומחק-ריהם הפרו את המחשבה הכימית, אך המכאניזם של „הקונדנסאציה של קליין“ לא הוברר כל צרכו עד היום. — האה"א הוא הדוגמה המובהקת והמפורסמת ביותר לתופעת הטוטומריה (ע"ע); מצד אחד הוא מתנהג כחומר קטוני בהתאם לנוסחה IV, שהיא מקבלת ל I, ומצד שני — מבחינת יצירת כוהלאט עם נתרן מתכתי, סיפוח האלון והתהוות צבע סגול עם מלחי- Fe^{III} — הוא נראה כחומר הידרוכסי-לי בלתי-רזוי — „אֶנֹוֹל“ — בהתאם לנוסחה V. קנור (1911) וק. ה. מיֶאָר (1911, 1920) הוכיחו, שהאה"א הוא בפועל הערוֹבֶת של שתי הצורות IV ו V, שהן מתגלגלות זו בזו עד התהוות שיווי-משקל מסויים, שנקבע על-ידי התנאים. האסטר הרגיל החפשי מכיל כ 93% IV וכ 7% V; תמיסתו בבניזין מורכבת מ 54% IV ו 46% V. הצורה הקטונית הנקיה IV ניתנת לבידוד ע"י גיבוש בקירור עד -78° ומתקיימת בטמפרטורה זו, שמהירות ההפיכה ההדדית בה קרובה לאפס; הצורה האֶנֹוֹלית הנקיה V ניתנת לבידוד ע"י זיקוק-למקור-טעים של התערובת בכלי-קווארצה. במשך הזמן שתיהן חוזרות ומגיעות לאותו שיווי-משקל שבתערובת.

האה"א הרגיל, שעיקרו IV, ניתן לפירוק על-ידי גורמים מסכנים בשתי דרכים: חומצה או אלקאלי קלושים מפרקים אותו — בהתאם לפירוק של I — לאצטון וחומצה פחמנית („פירוק קטוני“, VI). אלקאלי מרוכז מפרק אותו לשתי מו-לקולות של חומצת-חומץ („פירוק חומצתי“, VII).

מלח-הנתרן של האה"א ניתן, לכאורה, לניסוח כתולדה של האֶנֹוֹל V (VIII), וכשמפעילים עליו האלונגנידים מתאי-מים אפשר להמיר את הנתרן באַלְקִיל, אַרְיִל או אַצִיל ולקבל הוּמְלוֹגִים מסועפים של האה"א מטיפוס IX — תולדות-O, אולם בתנאים מסויימים פרי ההמרה הוא תרכובת, שִמְחֻזֶקת את השרשרת הצדדית בקבוצה הֶמְתִילֵנִית — תולדת-C, לפי טיפוס X, שהתהוותה אינה מוסברת מתוך הנוסחה VIII. אפשר גם להכין מלחים דו-נתרניים של האה"א, שניתנים להמרה כפולה, ואף במקרים אלה עלולות להיווצר גם תול-דות-O וגם תולדות-C. הסתירות המדומות שבין תופעות אלו נתיישבו על סמך התפיסות החדישות במהות המכאניזם של האיומריה האלקטרונית, וע"י כך הוברר גם המכאניזם של הטוטומריה: האה"א כאֶנֹוֹן נמצא ברזונאנציה בין שני המ-צבים XI ו XII, שאינם נבדלים זה מזה בסידור האטומים אלא בסידור אלקטרוני-הקישור בלבד; יחס זה נקרא מְסֻמְרָה. ההומולוגים, שהם פרי ההמרות בגוף המולקולה של האה"א, ניתנים — כאה"א עצמו — לפירוק קטוני ולפירוק חומצתי. ע"י כך נעשה האה"א אב-חומר לאפשרויות בלתי-מוגבלות של סינתזה של קטונים ושל חומצות. מצד שני ניתנת צורת-קטו של האה"א (IV) לקונדנסאציה עם חמרים חנקניים, שמתקשרים בקארבוניל; קונדנסאציה זו מלוּנָה בכמה מקרים התהוות של טבעות קְטְרוֹצִיקֵליות. כך נעשה האה"א גם אב-חומר לסינתזה של חמרי-צבע ושל חמרים פארמאצוטיים חשובים, כגון תולדות הפינולין (ע"ע).

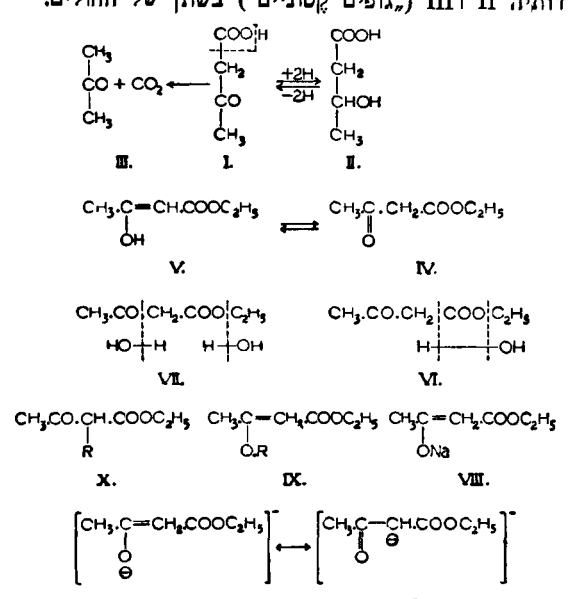

אֶצֶטוֹן (acetone), גוף כימי אורגאני, C_3H_6O , ששמו המדעי הוא פְרוֹפֶאנוֹן; קטון די-מְתִילִי, $CH_3\text{CO}\text{CH}_3$, הקטון (ע"ע) הפשוט ביותר; נוזל קל, מחוסר-צבע ונעים-

האסטר האצטואצטטי (א"א) הוא האסטר (ע"ע) האתילי של I, $C_6H_8O_4 \cdot COOC_2H_5$; נוזל חסר-צבע ונעים-ריח, צפיפות 1.025, נקודת-רתיחה 181° , מקיס במים במידה מועטת ומתערב עם כוהל, אֶתֶר וּבְנֹוֹל. האה"א הוא אחד מחמרי-המפתח של הכימיה האורגאנית. הן כחומר-מוצא לסניגוזות מרובות מאוד והן כנושא למחקרים חשובים בבעיות-היסוד של הקשר הכימי. הוא הוכן לראשונה ע"י גויֶתֶר (Geuther) מתוך הפעלת נתרן מתכתי או נתרן מתוקסדי על אסטר אצטטי — 2 מולקולות של אסטר מתקשרות אגב יציאת מולקולה של אֶתֶאנֹוֹל. בהתאם לניסוח הסכמאטי:

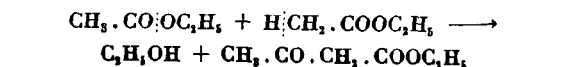

ומתפיה לאצטיל-צולולוזה וצולולואיד בתעשייה של חמרים פלאסטיים ומשי מלאכותי, וכן כקקס ללאכות ולצבעים וכאמצעי-אגירה לאצטילן (ע"ע).

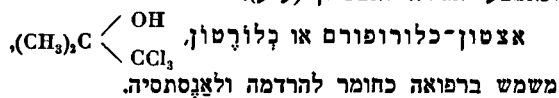

משמש ברפואה כחומר להרדמה ולאנזסטסיה.

ל.

אצטיל-כולין (acetyl-choline), $\text{C}_7\text{H}_{17}\text{O}_3\text{N}$ (I), האקסטר האצטילי של הזוהל האמיני (בסיס אמוני רביעוני, ע"ע אמינים) כולין — טרימתיל-הידרוקסיאצטיל-אמון הידרו-ספירי (II). I ו II מצויים ברקמה הזוהל והם מיוצרים ע"י האורגאניזם כ"חמרי-פעולה", שבאמצעותם מבוצעות פונקציות מכריעות בחלקים שונים של מערכת-העצבים; לפיכך הם פועלים אף כגורמים פארמאקולוגיים עזים, כשהם מוכי נסים אל הגוף מן החוץ. עצמת פעילותו של I עולה פי 10,000 על זו של II. I — נתגלה על-ידי אוטו לוי (ע"ע) ב 1921/26 במחקריו על המכאניזם של פעולת הוואגוס על הלב (ע"ע); ידועת I ופעולותיו הרחבה והועמקה בעיקר על-ידי ה. דיל (ע"ע) מ 1930 ואילך.

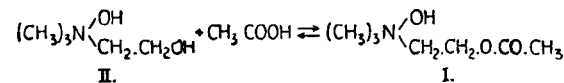

II הוא ממרכיבי המולקולות של פוספטידים (ע"ע) שונים והוא משתחרר מהם בשעת התפרקותם. מערכת אנזימאטית מיוחדת — כולין-אצטילאזה, שבה משתתף, כנראה, גם אד-נוזין-טריפוספאט (ע"ע אדנוזין) — הופכת את II ע"י איסטור ל I. I מופיע בעצבים (ע"ע) בכל נקודה, שאלה מגיע דחה עצבי, ומסתבר שההתוותו היא היסוד — או אחד מן היסודות — של המוליכות העצבית. סיבת האופי הרגעי והחולף של התגובה העצבית על גירוי רגעי היא בקמה שאין I ניתן, כרגיל, לצבירה בגוף, אלא נהרס מיד ע"י האנזים כולין-אסטוראזה, שהוא מרוזן בעטיפות-העצבים ומפרק את I ע"י הידרוליזה ל II ולחומצת-חומץ. באמצעות הפרשה של I מן הקצוות ההקפיים של העצבים המוטוריים מועבר הדחה העצבי מהם אל השרירים הרצוניים. תפקידו של I מתבלט ביותר במערכת-העצבים האוטונומית: הוא המכשיר הכימי להעברת הדחה העצבי בסניאפסות של גאנגליאני-הינינים של הסימפאטיקוס והפאראסימפאטיקוס כאחד (ע"ע עצבים, מערכת אוטונומית), וכן המכשיר הכימי להעברת הדחה מקצותיהם התקפיים של רוב ענפי הפאראסימפאטיקוס אל האברים האוטונומיים הפעילים (שרירים ובלוטות). פעולתו הפארמאקולוגית של I (ובמידה מוחלשת יותר אף זו של II) היא מפניכך "פאראסימפאטיקו-מימטית": הוא מרסן את פעולת הלב ואת הדופק, מרחיב את הצינורות הנימיים ומגדיר את לחץ-הדם, ממריץ את הפרוקטאלטיקה ואת פעילותן של בלוטות-העיפול, מצמצם את האישון, וכד'. פעילותו של I כבר ניכרת בריפוזים של 1:50,000,000, ובמקרים מסוימים — אף בריפוז של 1 למיליארד.

האנזים כולין-אסטראזה הוא אחד מן המכשירים הפיסיולוגיים החשובים ביותר להסדר ולוויסות של פעולות מערכת-העצבים האוטונומית. חמרי-רעל, כגון הפוספוסטיגמין (ע"ע) ותחליפו הסינתטי פרוסטיגמין, שמעכבים את פעולתו של אנזים זה, גורמים להצטברות של I בגוף, שתוצאתה הן תוסעות של עוויה או שיתוק באברים אוטונומיים, שהם

ריח: נדיף ודליק. הצמיסות: 0.81; נקודת-הרתיחה: 56.2° ; נקודת-ההיתוך: -93° ; מתערב עם מים, כוהל ואקור בכל שיעור. — נוסחתו נקבעה ב 1832/34 ע"י ליביג ודיקה.

א' מופיע לפעמים בשיעורים גדולים בשתן של חולי הסכרת (ע"ע, וע"ע אצטואצטט). בטכניקה הוא מתהווה בכמויות ניכרות בזיקוק היבש של עץ בצד חומצת-חומץ וקתאנול (כ 1/4 א' בחומץ-העץ). אולם קשה להפיקו בשיטה זו בצורה נקיה. באמת-מידה תעשיינית הוא מופק בשיטות שונות, כימיות וביוכימיות:

(1) ע"י פרוק תרמי יבש של סידן אצטאטי:

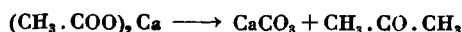

(2) ע"י פירוק קאטאליטי של אדי חומצת-חומץ, כוהל אתילי או אצטאלדהיד על פני תחמצות או קארבונאטים של מתכות שונות (Ba, Al) בחום; למשל:

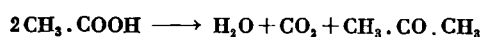

(3) ע"י דהידרוגנאציה או חימצון של כוהל איזופרו-פילי; האחרון מופק מפרופילן (שמתקבל ב"קרקניג" של פאראפינים) ע"י סיפוח חומצה גפריתנית וסיבון האקסטר (ע"ע אולפינים):

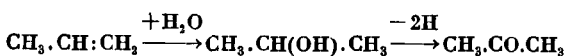

(4) ע"י חיבור קאטאליטי של מים ואצטילן (על פני ZnO ב 400°) או של מים ואלין (בנוכחות של מלחי-כספית).

(5) בתהליכי-תסיסה, שנגרמים ע"י חיידקים מסוימים בסו-כרים או בפוליסאכארידים שמתפרקים לסוכרים. התסיסה האצטונית-בוטאנולית נגרמת על-ידי Clostridium acetobutylicum, שבודד והופעל ע"י חיים ניצמן (ע"ע) ב 1911/17; הוא גדל על קרקע-מוזון, שמכיל תפוחי-אדמה, אורו, קמח-דגן או קמח-תירס או חמרים צמחיים אחרים ומולאסה של סוכר, ומפיק א' בשיעור של 10—15% מכמות הסוכרים (מן העמילן ובמקצת אף מן התאית), בצד כ 30% כוהל בוטילי. קצת כוהל אתילי והרבה גזים (CO_2 ומימן). המיקרו-אורגאניזם B. macerans מתקיס עמילן (למשל, בתפוחי-אדמה) לא, כוהל וחומצות החומץ והנמלים, המיקרו-אורגאניזם B. acetooethylicus מפיק מן החמרים הסוכריים 10—6 א' בצד 30—10% (תסיסה אצטונית-אקט-נולית).

(6) לפי שיטה קאטאליטית חדשה, שהומצאה ע"י הגרמנים במלחמת-העולם II, מופק א' (30%) ביחד עם פרופנל (70%) מאתילן (ע"ע) CO ומימן.

היצרן העולמי הראשי של א' הן אה"ב, שבהן משתמשים בעיקר בשיטה (3), הייצור השנתי מרובה מ 250,000 טון ושוויי הכללי כ 60 מיליון דולאר.

א' מגלה פעילות כימית גדולה ומשמש בתעשייה אב-חומר לסינתזות שונות וחשובות, כגון כלורופורם (ע"ע), יודופורם (ע"ע), סולפונל (ע"ע), לייצור סוג של קאוצוק מלאכותי ושל ריחנים סינתטיים מסוג היונון (ע"ע); אך בעיקר הוא משמש בתעשייה כחומר-המסה וחומר-תפחה לחמרים אורגאניים שונים. בכמויות עצומות משתמשים בו בתעשייה המלחמתית לקלאטינאציה של ניטרו-צולולוזה בהכנת אבק-שרפה שאינו מעלה עשן; צורך זה בא, שהורגש באנגליה במלחמת-העולם I, המריץ את פיתוחה של שיטת-התסיסה האצטונית על-ידי ויצמן. א' משמש גם כקסס



תולדות-הא, שבהן הוחלפו אטומי-המימן של הא' באל-קילים, הן ההומולוגים שלו, כגון א' מתילי, $\text{CH}_3 \cdot \text{C} \equiv \text{CH}$ — אצילין או פרופין; הללו הם אבות תרכבות שונות, שמכילות את הקשר המשולש, כגון כוהל פרופארגילי, $\text{CH} \equiv \text{C} \cdot \text{CH}_2 \cdot \text{OH}$, וכד'.

רוב הא' מופק כיום ע"י פירוק הידרוליטי של קארביד. שיטות טכניות אחרות הן: פירוק קאטאליטי של מתאן בחום גבוה; פירוק פאראפינים בקשת חשמלית; התהוות א' בין אלקטרודות-פחמן של קשת חשמלית באווירה של מימן, שהיא סינקה ראשונית מן היסודות. — משום הטמפרטורה הגבוהה (כ־2500° ולמעלה מזה), הנוצרת ע"י שריפתו בזרם של חמצן, משמש הא' הרבה ברתוך (ע"ע) אוטונוגי לצרכי עיבוד מתכות, וכן מרובים שימושי בתעשייה הכימית, כגון להפקת אצטון (ע"ע) ובייצור של חומצת-חומץ וכוהל מאצטאלדהיד (ע"ע). כושר הפולימריזציה עושה אותו אבי-חומר לחמרים פלאסטיים, הוא מוסיף לשמש עד היום לצרכי-מאור מצומצמים, למשל, בכלי-מאור מיטלטלים, כגון פנסי מכרות ומכר-ניות, שבהן דולק א' מופק על-ידי טיפוף מים על אבני-קארביד. — ברפואה משמש א' נקי מאוד כסם מרדים בשם נאצילין.

G. A. Nieuwland-R. R. Vogt, *The Chemistry of A.*, 1945;
E. D. Bergmann, *The Chemistry of A.*, 1948.
ג. א. נ.

אצטילניים (Urochordata או Tunicata), בת-מערכה של בעלי-חיים ממערכת בעלי-החיות (Chordata). הא' חיים כולם בים; על קירבתם לבעלי-החוליות מעידה העובדה, שבאחת מדרגות-התפתחותם יש להבחין בהם מיתר-גב ועליו—צינור-עצבים. מצורות-הא' יש שהן צמודות למי-שכן ויש שהן מתנועעות בדרך הפשית במים. א' הרבה חיים חיי-יחיד ומגיעים לגודל של תפוח-זהב. אחרים, קבועי-המקום, נוטים ליצירת מושבות נרחבות, שבהן אין כל אפשרות של תנועה. — סימנם המובהק של כל הא' היא האיצטלה (tunica), המופרשת מאפיתל-העור והמקפת את כל גופם. איצטלה זו היא יחידה במינה מבחינת הרפכה הכימי: היא מכילה עד כדי 60% צלולוזה — חומר, שהוא בדרך-כלל אפינוי לעולם-הצומח ואינו נמצא בעולם-החי אלא בא' בלבד. ע"י האיצטלה ניתנת לגופותיהם של הא' יציבות ואפשרות לספוג מים בדרך הסינון.

לא' נודעת חשיבות מיוחדת בתולדותיהן של הסיסטמא-טיקה הזואולוגית, של האנטומיה המשוה (ע"ע) ושל תורת התפתחות-המינים. א', בצורת אקסצידיות יחידות, כבר היו ידועים לאריסטו, שקרא להם Tethya (Ἰθηΰς, נימפה ימית) או Thalia (Θάλεια, אלה ימית). אולם רק במאות 17 וה-18 נעשו המחקרים הראשונים בבעלי-חיים אלה. העבודה האנטומית של קיניה (ע"ע) 1804—1815 הרחיבה את הפרת האסצידיות; אבל אף קיוויה היה סבור כקודמיו, שהאסצידיות שייכות לרכיכות. למרק (ע"ע) 1816 הגדיר קבוצה זו וגם נתן לה את שמה המקובל עד היום. 1819 הכיר המשורר הגרמני שמיסו (ע"ע) את חילוף-הדורות בקבוצת התאליות שבא. 1841 הכיר מילן אדוארדס (Milne Edwards) את צורת הראשן של זחל-האסצידיה, אולם רק ב-1866/71 גילה קובאלבסקי בזחל זה את מיתר-

מופעלים ע"י הפאראסימפאטיקוס. על עיכוב הכולין-אסטראזה מיוסדת פעולתם של כמה גאזי-קרב חדישים ומסופנים ביותר. ל.

אצטילין או אַתִּין, C_2H_2 , פחמימן אליפאטי, האבר הראשון והפשט ביותר בשורת האלקינים (ע"ע כימיה אורגנית); המבנה הכימי שלו: $\text{CH} \equiv \text{CH}$. נתגלה ב-1836 ע"י זיוי (ע"ע) ונחקר ע"י קרלול ב-1859/62. א' נקי הוא גז מחוסר צבע וריח (סרחונו של הא' הטכני יסודו באַלחים של מימן-גפריתי, מימן-זרחני, ועוד); נקודת-הרתיחה: -83.8° ; נקודת-ההיתוך: -81.5° . הצפיפות: כגז — 0.91 (אוויר = 1), כנוזל — 0.45. תערובת של א' עם אוויר או חמצן נפוצה מאוד בהרכבים שבין 5% לבין 80% א'. א' נפח אחד של מים מקם כ־1.73 נפחים של א' גאזי. א' נמס יותר בממסותים אורגניים, וביחוד באצטון, שנפח אחד ממנו סופג בתנאים רגילים כ-25 נפחים של א' גאזי, והמסי-סות היא ביחס ישר (בקירוב) ללחץ-הא'. על תכונה זו מיוסדת שיטת-ההספקה של א' בגלילי-פלדה, שבהם מרוכז א' תחת לחץ מוגבר בתמיסה אצטונית על חומר נקבובי (קינל-גור, פחם-עץ, טיט יבש, מיני סיבים צמחיים). — כחומר בלתי-רווי זולק הא' בלהבה מאירה ומפייחת מאוד, וכתרכובת אַנדותרמית (ע"ע תרמודינמיקה; תרמוכימיה) הוא משחרר בשעת שריפתו אַנרגיה קאלורית מרובה. עודף האנרגיה האצור במבנהו מתגלה גם בתוספת ערכו של מעריך-השפירה המר-לקולארי של הקשר המשולש, שהוא 2.398 (ע"ע אולפינים); וכן הוא מתגלה בנטיית הא' לכל מיני פולימריזציה. כשהוא עובר דרך צינורות-זכוכית לוחטים (ובנוכחות קאטאליזא-טורים, כגון אבקת-ניקל, אף בטמפרטורה נמוכה יותר) הוא נהפך לקנול (ע"ע):

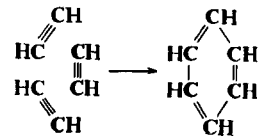

פרי הפולימריזציה בהשפעת ספוג-נחושת הם „קופרין“ ו„עיסרן הנחושת“ — תערובות של חמרים מוצקים ונוזלים. — תכונתו הבלתי-רוויה של הא' והקשר המשולש שבו מכ-שירים אותו לראצקציות-סיפות שונות. החשובה שבהן היא סיפוח קאטאליטי של מולקולה של מים, שמביא לידי יצירת אצטאלדהיד (ע"ע).

על-ידי החלת אטומי-המימן שבא' במתכות מתקבלים הקארבידים — מעין מלחי-א'. התרכבות הנחושתית (Cu_2C , חום), הכספית (Ag_2C_2 , לבן, רגיש לאור) והכספיתית (Hg_2C_2 , לבן) נפרשות כמשקעים מתמיסות אמוניות-מימיות או אלקאליות של המלחים האנאורגאניים ע"י העברת זרם-א'; במצב יבש הן נפיצות מאוד. הקארבידים של המתכות האלקאליות מתקבלים ע"י העברת זרם-א' על פני המתכות המחוממות. החשוב שבקארבידים מבחינה שימושית הוא קארביד-הסידן או „קארביד“ סתם, CaC_2 , שבטכניקה הוא מחקבל ע"י חימום סיד עם פחם בטמפרטורה גבוהה מאוד (בתנור חשמלי):

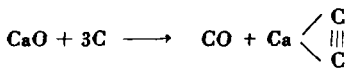

הוא ניתן לפירוק הידרוליטי, שבו משתחרר א':

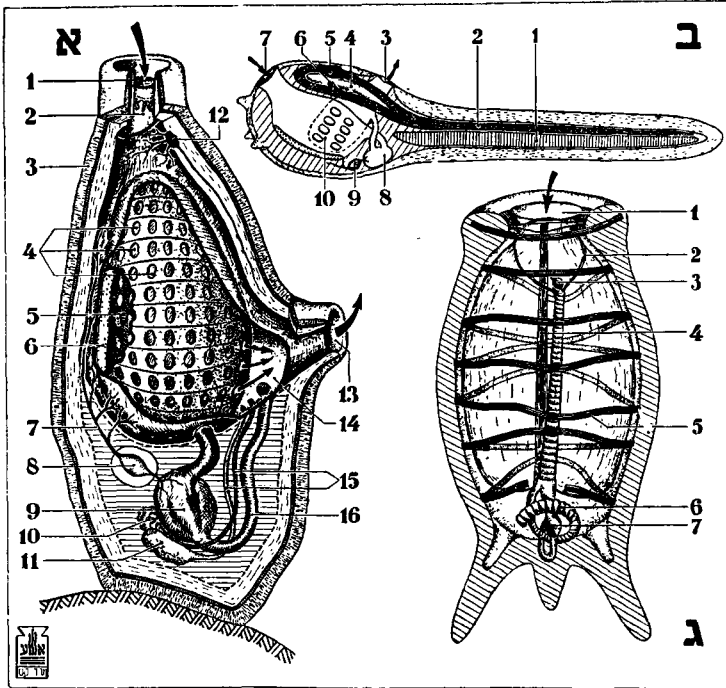

א. אסצידיה סבוגרת: 1. פתחהפה; 2. לוע; 3. איצטלה; 4. סקיהזיטים; 5. חלל-לוע; 6. אנדוסטיל; 7. צינורים; 8. כב; 9. קיבה; 10. אשר; 11. שחלת-הביצים; 12. נאנגליון; 13. פתח-הכיב; 14. בית-היצואה של הסיים; 15. צינורות-הסיון; 16. מעי דם.
 ב. זחל-האסצידיה: 1. סיתר-הנב; 2. פותח-הנב; 3. פתח-היצואה; 4. סותה-ראש; 5. עין; 6. אבר לשינוי-משקל; 7. פתח-הכניסה; 8. חלל-המעי; 9. כב; 10. סל-הזיטים; 11. סל-פח; 12. פתח-הפה; 13. קשת-הריסים; 14. נאנגליון; 15. אנדוסטיל; 16. סבעת שרירית; 17. צינור-העיכול; 18. שלוחה (Stolon); 19. צינור-העיכול.

באסצידיות בין הדם ובין נוזלי-הרקמות. פיגמנטי-נשימה אינם מצויים, והדם אינו מעביר חמצן יותר ממיים רגילים. לעמ'ת זה מצוינת האסצידיה מכל שאר בעה"ח הידועים לנו כמצויאותם של תאי-דם ירוקים מכילי ואנאדיום (בדרגות-חיצון שונות), שהוא קשור קשר אורגאנו-מתכתי במולקולה עשויה שרשרת של טבעות-פירול (כדומה למולקולות של צבעי-המרה); וכן הם מכילים גם חומצה גפריתנית חפשיה. כיצד קולטת האסצידיה את הוואנאדיום ותפקידו של הוואנא-דיום בגוף החיה עדיין הם בגדר חידה. לשם אגירתה של כמות-הוואנאדיום שבגופה, שלפעמים היא מגעת ל-15% ממשקלם היבש של „וואנאדזיטים“ אלה, צריכה אסצידיה אחת לשאוב 20 מ"ע של מיים. כמריכך מפליא הדבר שבעל-חיים יכול להכיל בתוך תאים, השרויים בפלאסמה ניטראלית, כמות של חומצה (לפי מימצא — הטעון בדיקה — עד כדי 13%), שבררך-כלל היא מזקת לרקמה החיה.

לאסצידיות מרובות יש צבעים מבהיקים שונים הודות לנוכחותם של תאי-צבע (נוסף על הירוקים גם חומים, אדום-מים, כתומים), מהם בולעי-אור ומהם מחזירי-אור. תאים אלה נתהוו, כנראה, מתוך תאים מסויימים בדם וברקמות. שהם משמשים להפרשה (nephrocytes) ומכילים לפעמים גושים של חמרי-צבע. חמרים מסויימים מופרשים גם דרך השטח החיצוני של האיצטלה.

גנגליון (12) נמצא למעלה מחלל-הלוע, בין פתח-הכניסה ופתח-היצואה של המים. מן הגאנגליון מסתעפים סיבי-עצבים כלפי שני הפתחים, ובמידה מצומצמת גם לתוך דופך-הגוף. אין הגאנגליון שולט בפעולת-הלב; כל תגובותיו של בעל-חיים מצמצמות למעשה בסגירה מהירה של שני הפתחים.

הגב ואת הדמיון הכללי שלו לקווים היסודיים של מבנה ראשוני הדרחיים, ובוזה קבע את הקשר שבין הא' ובין בעלי-החוליות, ובכללם האדם. תגלית מפתעת זו שימשה נושא לוויפוחים מרובים. הקל (ע"ע) הניח — בהתאם לעקרון הביולוגי של — שהזחל הנע הוא שריד של אחד מראשוני בעלי-המיתר ושהחיה המבוגרת, קבועת המושב, היא צורה מנוונת. הסברה החדשה (Van Name, 1921; Garstang, 1921/28) היא, שהזחל אינו שריד של בעלי-מיתר קדמונים אלא פריה של התפתחות מאוחרת: האסצידיות הן קבוצה פרימיטיביות קבועת-מקום, וממנה נתפתח הזחל, שהוא מוכשר להתנועע תנועה חפשית במים. החולייתיים של היום התפתחו — לפי סברה זו — מזחלים אלה.

מבחינה סיסטמטית מתחלקת בת-מערכת הא' ל-3 מחלקות: אסצידיות (Ascidacea), מיור (Ascidion, נאד קטן), שהן המחלקה הפרימיטיביות ביותר; תליות (Thaliacea) וזחליות (Larvacea); שתי הצורות האחרונות מתנועעות במים.

1) מיני האסצידיות מצויים לאורך החופים של כל הימים; מינים אחדים — הקוסמופוליטיים — חיים גם באזור הקטבי וגם באזור הטרופי, ואילו איזורי-המחיה של מינים אחרים הם מוגבלים מאוד. האסצידיות גדלות על סלעים או מתחתם, על דפנותיהן של ספינות, על גבי אלמור-גים וחמרים מוצקים אחרים. הן מתרבות גם על-ידי הנצה ומצטרפות למושבות נרחבות ושטוחות.

לאסצידיה הטיפוסית (ציור א) צורת שק נרחב בעל שני פתחים: פתח-פה (1), המשמש לכניסת המים, ופתח-הכיב (13), המשמש ליציאתם. זרימת-המים נגרמת ע"י פעולתם של ריסים דקיקים, שהם קבועים לאורך סדקי-הזימים (4) המרובים שבדופן חלל-הלוע (5). דרך סדקים אלה עוברים המים לתוך בית-היצואה (14), או החלל הפריברינגיאלי, המקיף את סל-הזימים ונפתח כלפי חוץ ע"י פתח-הכיב (13). עם זרם-המים נגרפים צמחים ובעלי-חיים זעירים, שנאחזים בחלל-הלוע (5) ע"י ריר מופרש מן האנדוסטיל (6). חלקיקי-המזון מועברים דרך הוושט לקיבה (9), שבה הם באים במגע עם מיציה-העיכול, ומשם למעי הדק (16), המתקפל כלפי מעלה ונפתח לתוך הכיב. מפתח-הכיב (13) מוצאים על-ידי זרם-המים החזק החמרים שאינם ניתנים לעיכול; גם צינור-רות-המוצא (15) של בלוטת-המיון (10, 11) נפתחים כאן הלב (8), שמקומו קרוב לקיפול-המעי, הוא בעל מבנה ודרך-פעולה יחידים במינם: לאחר 50—60 דפיקות, שבהן הוא גורם לזרימת-דם לכיוון אחד, הוא בא לידי עמידה ומחדש אח"כ את פעולתו מתוך היפוך הפיוון של התפוצצו-יותיו, כלומר הוא מזרים את הדם בכיוון הפוך. אין ססתומים לא בלב ולא בצינורות-הדם היוצאים לשני צידיו. מן הצינור (7) העובר מתחת לאנדוסטיל יוצאים צינורות צדדיים לאורך סדקי-הזימים והם מתאחדים למעלה בצינור-דם אחד. נימיר-דם נעדרות, והרקמות הן המוצללות; לפיכך אין להבחין

גם חיי-בווד וגם חיי-מושבה, והן מתרבות בדרך חילוף-הדורות באופן מיני ואל-מיני לסירוגים.

מחלקת *Larvacea* כוללת צורות חפשויות ועירות, שהן מותאמות לחיים בשכבות העליונות של מיהים. זנבן, שהוא מכשיר-התנועה שלהן, מכיל מיתר שהוא מתקיים כל ימי-חיהן. למרות קטנותן אין הן בעלי-חיים פרימיטיביים, אלא בעלות מבנה מסובך מאוד. מסתבר, שהן בעיקר צורות נאות-טניות ולא צורות-יסוד של הא.

W. Kueckenthal-Th. Krumbach, *Handbuch der Zoologie*, vol. 5, 1933—1937; N. J. Berrill, *The Tunicata*, 1950.

ע. פ. ל.

אצטקים, ע"ע מֶכְסִיקוֹן, היסטוריה.

אצטרולב (strobolus), האבר נושא הזרעים בצמחים חשופי-זרע, ביחוד בעצי-מחט. בדרך כלל בנוי הא' מציר מוקף קשקשים, שהם ערוכים בסדר לולייני. בא" של רוב עצי-המחט ערוכים הקשקשים זוגות-זוגות, זה על גבי זה. הקשקש התחתון נקרא קשקש-החפה והעליון — קשקש-הזרע. על קשקש-הזרע נוצרות הביציות, שמהן מתפתחים הזרעים. בא" של הרבה מיני עצי-מחט הולכים קשקש-החפה ונעל-

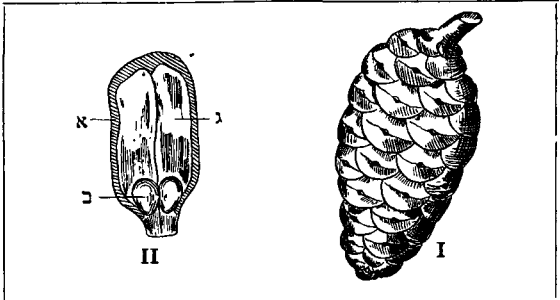

א. אצטרולב של אורזירושלים (*Pinus halepensis*) בשלמותו. ב. קשקש מאצטרולב של אורזירושלים; ג. שני זרעים; ד. כנף קרופית.

מים, ואילו קשקש-הזרע מתקשים אחר ההפריה ונדבקים זה בזה ע"י שרף, שהם מפרישים. במינים שונים של עצי-מחט הא" שונים זה מזה בגדלם ובצורתם. בברוש הא' הוא קטן וכדורי, ברוב מיני-האורן הוא מארך, ויש מינים, שבהם מגיע ארכו ל-50 ס"מ ומשקלו ל-5 ק"ג. בארז, באשוח ובכמה עצים אחרים מתפרק הא' לקשקשיו בשעת הבשלתם של הזרעים; באשוחית, באורן ובהרבה עצים אחרים אין קשקש-הא' נושרים מצירו, אלא הם מתפשקים והזרעים משתחררים מהם.

אצטרולב (מיוו *ἀστήρ ὄργανον ἀστρολάβον* — כוכב, λαμβάνω — לוקח, תופס) = מכשיר לתפיסת-כוכב-כבים), מכשיר אסטרונומי עתיק, שהיה בשימוש במדידות אסטרונומיות ובנווטות מן המאות ה-3—2 לפסה"נ עד המאה ה-18 לסה"נ. הא' הוא המצאה של המדע האלפסנדרוני (אולי של היפרכוס, ע"ע), אך בעיקר השתמשו בו ושיכללוהו התוכנים והאסטרוולוגים הערביים ביה"ב, ביחוד אלזרקאלי מקורדובה (במאה ה-11), ובהשפעתם נעשה השימוש בו רווח גם באירופה. — הא' הוא בעיקרו מד-זווית, ותכליתו הרא-שונה — קביעת גבהו של גרם שמימי מעל לאופק (או נטייתו מעל לקו-המשווה השמימי). פותחו כמה צורות של א':

- (1) הא' השטוח (*planisphaerium*), העשוי לוח-עץ או לוח-מתכת מעגל, האם (*mater*) שדרך חור שבמרכזו עובר ציר, שעליו סובבים חלקים אחרים — הבנות. מעגל השפה של

„עצב-הגב“, הנמשך מן הגאנגליון לכיוון אברי-המין, אינו מכיל סיבי-עצבים כלל. — מתחת לגאנגליון נמצא הומולוג לאונה הקדמית של יתרת-המוח, אך תפקידו של אבר זה אינו ידוע.

לפי הגודל המאכסימאלי של האסצידיות ולפי מהירות התפתחותן יש לשער, שהן מתבגרות ברובן בסוף העונה

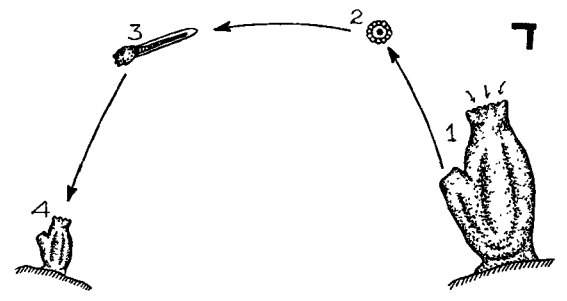

ד. מחזור-החיים של אסצידיה: 1. פן האסצידיה המבוגרת (1) שופרשת ביצה (2), הצפה כמים; 3. סמנה מתפתח וחל בצורת ראשו, שנפרד לכסוף לאסצידיה צעירה (4) קבועת-מקום

הראשונה לחייהן ושפל מחזור-חייהן מגיע לידי סיומו בשנה אחת. — האסצידיות הן אנדרוגיניות, אך תאי-הזרע ותאי-הביצה שלהן אינם מבשילים בזמן אחד, ומתוך כך נמנעת הפריה עצמית. ההפריה נעשית בביב ע"י זרע של אסצידיה אחרת, שהוא מובא עם זרם-המים. ביצי-האסצידיות מופרשות ע"י זרם-המים החזק דרך פתח-הביב; הן מכילות תאים בועיים ומסוגלות לצוף במים ולהתרחק מן האם. אע"פ שבין האסצידיה המושלמת ובעלי-החוליות אין כמעט כל דמיון, היא דומה מאוד בדרגות הראשונות של התפתחותה לבעלי-מיתר פרימיטיביים — למשל, לאומלון (ע"ע). 24 שעות (בטמפרטורה של 16°) לאחר ההפריה מתפתח הזחל בצורת ראשו מוכשר לשחות במים, אלא שכושר זה עומד בו רק שעות מועטות (6—24). הזחל (ציור ב) הוא בעל זנב, שבו נמצא מיתר-הגב (1). משני צידיו ערוכים סיבי-שרירים, ומעליו נמצא מוח-הגב (2) בצורת צינור חלול. מערכת-עצבים זו מתרחבת בקצה הקדמי לשלפוחית קטנה — מוח-הראש (4), ובה שני אברי-חישה — אבר לשינוי-משקל (6) ואבר לקבלת גירוי-אור (5). לאחר תקופה קצרה של חיי-תנועה חפשיים (ציור ד) יורד הזחל לקרקע-הים ונצמד אליו באמצעותן של שלוש בליטות. הזנב נעלם — בדומה להיעלמות הזנב בראשני-הצפרדעים — ועמו גם המיתר. צינור-העצבים נהפך לגאנגליון שמעל לחלל-הלוע. בלוטות-מין זכריות ונקביות מתחילות להתפתח, ולאחר זמן קצר מסוגלת האסצידיה ליצור ולהפריש תאי-מין.

מצויה באסצידיות גם הֶתְרָבוּת ע"י הַנְּצָה עם יצירת-מושבות; במקרה זה ממדי-הפרט מצומצמים יותר ומספרם של הפרטים מרובה יותר. מושבה כזו מתפשטת לפעמים על-פני שטחים נרחבים בצדם התחתון של סלעים, וכד'.

(2) תאליות וזחליות הן בעלות גוף עדין ושקוף; לפיכך הן לפעמים בלתי-נראות, אע"פ שמספרן גדול מאוד. — מחלקת *Thaliacea* כוללת 3 סדרות, שהחשובה שבהן היא זו של הסאלפות (*Salpae*), שצורתן צורת חבית או מלפפון (ציור ג). האיציטלה, המקפת את הגוף כולו, דקה ושקופה הדרכה נראים סרטי-השרירים (5), הדוחפים בהתכווצותם את המים דרך פתח-הביב בקצה האחורי של הגוף; בכוחה של דחיפה זו שוחה החיה בכיוון פתח-הפה. — הסאלפות חיות

במונחים חוגי-החוזים ומאזני-החוזים ("תיבות הלבבות"). כינויים סתמיים לא' הם כלי-המחזה, כלי-ההבטה, כלי-המבטים (בחיבורים ותרגומים שונים) וביחוד כלי-הנחושת, שהשתמשו בו ר' אברהם אבן עזרא (שחיבר ספר מיד חד על הא' בשם "ס' כלי-נחושת") וכחברים אחרים הרבה. מונח שאל מן הערבית הוא צפיחה, שפינו בו מין א' שטוח מתוקן. ארבעת החלקים הראשיים של הא' נקראו בעברית: א) אָם, הוא הלוח השקעורי התחתון, שנקבעו בו שאר הלוחות השטוחים, הנקראים: ב) בנות; ג) רשת או שבכה, שמורכבת על גבי הלוחות ובה חצי-הקוטר המס-תויב המשמש קנה-הבטה; ד) גב או אתורי-האָם, שעליו רשום מעגל ש"ס המעלות ועל גביו נתון הסרגל המתנועע.

שהראב"ע ואחרים קוראים לו בריח ורב האי גאון (תשובות הגאונים, הוצ' הרכבי, עמ' 148) מכנה אותו מטוטלת. למסגרת-האָם, שהיתה מחולקת, אף היא לש"ס מעלות, קראו הגזירה, חיק, קו הסובב, עגולה קיצונית או תא. — הא' הכדורי, הקבוע על גבי תושבת מיוחדת, נקרא כלי בעל הכסא וגם כדור הגלגל. הא' המורכב מכמה טבעות בדמות גלגלים או חישוקים נקרא כלי בעל העזקות או בעל הטבעות. הדרשנים והפרשנים היהודיים בעלי-האֵלגוריה (ה"ממש-לים") במאות ה-13 וה-14 ראו בחושן-המשפט של הכוהן הגדול ובאורים ותומים מכשיר אֵסטרוֹלֹגִי מעין הא'. מרמזו הסתו-מים של הראב"ע בפירושו לשמות כת, ו (ומדברי הנזיפה והגיבוי של הרמב"ן נגדו, שם) נראה, שאף הוא החזיק בדעה זו. לעומת זה הביעו פרשנים שמרנים את דעתם, שלא האורים והתומים אלא התרפים וה"קסמים" של בלעם היו כלי-אֵצטג-נינות דוגמת הא' (ראה פירושי הרמב"ן והראב"ע לברא' לא, יט, וכן מנחת-קנאות לר' אבא מרי ב"ר משה, עמ' ק"ו ואילך).

בספרות-ההלכה שאחר התימת-התלמוד אנו מוצאים חילו-

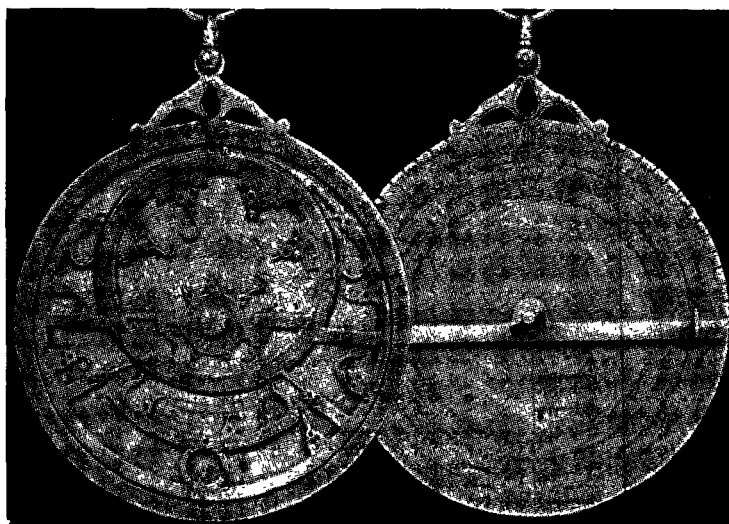

אצטרולב ערביסררי מן המאה ה-18

גב-האם מחולק חלוקה זוויתית, ועל פניו מסתובב סרגל או מחוג (المضادة, alidade), שהוא נקוב לכל ארכו ומשמש קנה-הבטה; כשהא' נתלה במישור אנכי, מאפשר המחוג, המכוון כלפי השמש או כוכב מסויים, למדוד את זווית-גבהו של הגרם השמימי שאליו הוא מכוון. הצד הקדמי של האם מכוסה מערכת של גלגלים (או טבעות) מסתובבים — העכביש, הרשת או הסבכה (או טבעות) מסתובבים — העכביש, שהם מעין מכונת-חישוב אֵסטרוֹנֹמִית: עליהם מסומנים קווי אלמוקנטראת (ע"ע אפק) וקווי-אוימות, קווי-השעות לרְחִיבִים שונים, המְלָקָה ושנים-עשר המזלות וכד'; מחוגים נוספים, שהם קבועים באותו צד, ניתנים להכוונה כלפי כוכבים קבועים מסויימים, כגון וְגֵה או ארקטורוס. (2) הא' הכדורי העשוי בדמות הגלובוס השמימי ומוקף רשת של טבעות עם סימוני חלוקה זוויתית, שהן מקילות על חישובים בטריגונומטריה כדורית. (3) הא' הגלגלי או החישוקי, שבו קבועים קטבי השמים עם טבעות, שמסמנות את המילקה ואת כיווני רוחות השמים; וכיו"ב אחרים הרבה. — בתקופה מאוחרת יותר נת-ווספו לא' עוד חלקים לצרכי מדידות גאודסיות (מדידת גבהים וזוויות), מעגלים לציון מעמד השמש בגלגל-המזלות בכל אחד מימות-השנה, ולפעמים גם ציוני נקודות וכיוונים בעלי משמעות אֵסטרוֹלֹגִית. ע"י שימוש מתאים בא' יכול ספן בלב ים לקבוע את הרוחב הגאוגראפי והזמן האֵסטרוֹ-נומי — הא' הוצא מכלל שימוש עם המצאת הספסטנט (ע"ע). מ.

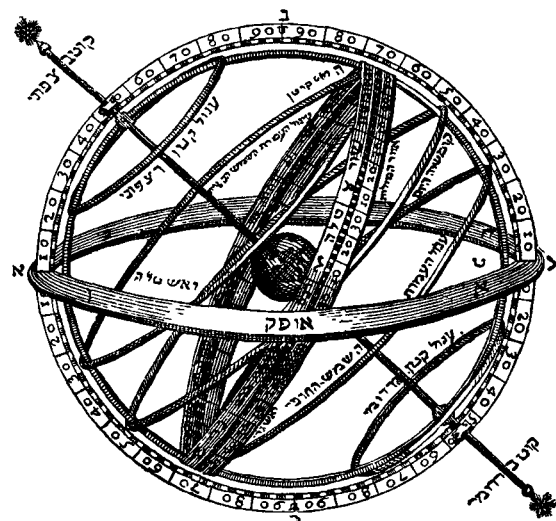

אצטרולב חישוקי ס. מעשה טוביח"ר' סוכיה הרוסא, ויניציאה, תס"ז

הא' בספרות ישראל, חשיבות מרובה מכמה בחינות נודעת לא' גם בספרות המדעית העברית של יה"ב. הא' השכיח ביותר והמתואר בפרוטרוט בחיבורים המקוריים של חכמי-התלונה העבריים ובתרגומים העבריים המרובים מן הספרות הערבית היה הא' העגול השטוח, הנקרא בעברית בשמות משמות שונים. ב"ספר הישר" (מן המאה ה-11) הוא נקרא משטר-הכוכבים (על-שם הכתוב, הידעת חוקות שמים אם תשים משטר בארץ, איוב לח, לג), ויש בכינוי זה גם רמז ל"משפטי-הכוכבים" — שמה של האֵסטרוֹלֹגִיה בספרות-המחקר העברית. תרגום מיוונית הוא המונח משַׁת הפּוֹכּב ("משלי סינדבד"). ר' יהודה אבן תיבון משתמש

פעולת-היצירה של המציאות הקוסמית במסגרת של זמן, רואה תורת-הא' בפעולת-הבריאה תהליך מתמיד ואינסופי, שאין גדר הזמן חל עליו. מתוך שהיא מנחת שמהו מן האלוהות מצוי בכל חלקיו של העולם קרובה תורת-הא' לפני תאיזם (ע"ע), אך היא שונה מן הפאנתאיזם במה שלפיה אין אלוהים וזה עם העולם ואינו שוכן במידה שווה בכל חלקיו. כן יש קווים משותפים לתורת-הא' ולתורת-ההתפתחות: שתי התורות מניחות סולם של הוויה, דיפרנציאציה גדלה והולכת של היצורים, שמתבצעת בהכרח טבעי. אך בעוד שתורת-ההתפתחות מנחת, שהדיפרנציאציה נעשית מן הנחות אל הגבוה יותר, רואה תורת-הא' בתהליך-ההתהוות אך ירידה הכרחית בלבד, שבאה עם ההתרחקות מן המקור. בדרך זו ניסו בעלי הא' להסביר את הרע בעולם: מקורו של הרע אינו ב„ראשיתו“ של העולם, אלא בהתרחקות מן „הראשית“. לשם הסברתה של תורת-הא' הובאו משלים שונים. כבר הזכרנו את משל ההקרנה של האור, שהוא המקובל ביותר. משל אחר הוא זה של המורה המאציל מחכמתו לתלמידיו בלא שחכמתו נפסדת ע"י כך. ספרים הודיים מביאים את המשל של העכביש המוציא מתוכו את חוטיו; או את משל השערות היוצאות מגופו של האדם; או את משל השורש של הצמח המוציא מתוכו את הגבעול, העלים, הפירות. תורת-הא' מקורה במחשבה של המזרח. במיתוס ההודי הקדום מצוי הרעיון, שאדון-היצורים (Prajapati), „שיחרר“ את העולם מתוך עצמו. המלה, שבה משתמשים כאן לציון פעולת-הבריאה, פירושה „לזרוק“, לשפוך, לשלוח. לפי תפיסה זו היקום הוא התאצלות מתוך האלוהות, ולא פרי של יצירה יש מאין. לפעמים מציינים המקורות ההודיים, שהבורא „נתרוקן“ ע"י פעולת-הבריאה — רעיון, שהוא מתנגד לתורת-הא' בצורה שהיא נמצאת אצל המאוחרים. בפילוסופיה היוונית אנו מוצאים רמזים לתורת-הא' אצל אפלטון ואצל הסטואה. בספרי הסטואה אנו מוצאים את המלה ἀπορροή, שהיא המקור היווני למלה „אמאנאציה“. בצורה המושלמת ביותר מופעת תורת-הא' אצל פלוטינוס (ע"ע); „האחד“ מאציל מתוכו את הרוח, הרוח — את עולם-האידיאות, וזה האחרון — את נשמת-העולם ואת הנשמות היחידות המאציי לות מתוכן את עולם-הגופים. החומר הוא הא' האחרונה. „כל מה שנוצר ע"י איזה דבר, שוכן בתוך הדבר שיצר אותו; הנמוך שוכן בתוך הגבוה ממנו, הנעלה בתוך הנעלה עליו, וכך הלאה, עד הראשית הראשונה, וראשית ראשונה זו, הואיל ואין דבר למעלה ממנה, אינה יכולה להימצא בתוך מה שמעליה, ולעומת זה היא מכילה את כל שאר הדברים, מקפת אותם בלא להתחלק ביניהם. הם כולם קניינה והיא אינה קניינם. האחד אצל פלוטינוס הוא, איפוא, „מקור“ של הכל; הכל פונים אליו כשם שפל חלקי-העיגול פונים אל המרכז. מכאן, שיחסו של העולם אל ראשיתו אינו יחס של טראנס-צנדנציה, ואף לא יחס של אימאנציה, אלא יחס של אינהנציה: הרבים הם בתוך האחד, אך אין האחד בתוך הרבים. גם בתקופות מאוחרות יותר יש למצוא גילויים של תורת-הא'. תאולוגים נוצריים השתמשו בה כדי להסביר את השלישייה האלוהית. האל-האב מאציל מתוכו את האל-הבן ואת רוח-הקודש. הד לתורת-הא' אנו שומעים אצל לייבניץ ב„מונאדולוגיה“, סעיף מ"ז: „האלוהים בלבד הוא היחידה הראשונה או העצם הפשוט המקורי, וכל המונאדות הברואות או הנגזרות נולדות ע"י הברקות כלת-פוסקות של האלוהים.

קידעות בעניין התר השימוש בא' ביום השבת. מדברי הרמב"ם: „כי לבד ספרי הנבואות או פירושיהם אסור לקרות בשבת או ביום טוב, ואפילו היה אותו הספר בחכמה מן החכמות“ (פירושי-המשנה לשבת, כ"ג, ב'), יש להסיק, שאסור לצפות בא' בשבת, ואילו הרשב"א והרמב"ן מתירים לימוד החכמות החולוניות בשבת ובהתאם לכך גם את השימוש בא' (תשובות הרשב"א, א', ס"ו תשע"ב; ד', ס"ו ק"ב). בשולחן-ערך (או"ח, ס"ו ש"ז, סעיף י"ז) סתם המחבר כדעת הרמב"ם, אבל הוסיף: „ויש מי שמתיר וע"פ סברתו מותר להביט באצטרולב בשבת“ (הגהת הרמ"א: ולהפכה ולטלטלה), וכן כתב המחבר (שם, ס"ו ש"ח, סעיף נ'): „הרשב"א מתיר לטל-טל האצטרולב בשבת וכן ספרי החכמה, ולדעת הרמב"ם יש להסתפק בדבר“.

L. Sedillot, *Traité des instruments astronomiques des Arabes*, 1834; M. L. Huggins, *The Astrolabe* (Astrophys. Jl., 1894); J. Frank, *Zur Geschichte d. Astrolabs* (Stz.-Ber. d. physik.-mediz. Societät Erlangen, 1920); H. Scemann, *Das kugelförmige Astrolab v. Alfons X.* (Abh. zur Gesch. d. Naturwiss. u. Med., VIII), 1925; S. Gandz, *The Astrolabe in Jewish Lit.* (HUCA, IV), 1927; R. T. Gunther, *The Astrolabes of the World*, 1932; W. Hartner, *The Principle and Use of the Astrolabe* (Survey of Persian Art, III, ch. 57), 1939; J. Millas i Vallicrosa, *Don Profeít Tibbon, Tract. de l'essajea d'Azarquiel*, 1933; id., *Estudios sobre Azarquiel*, 1943/50; H. Michel, *Traité de l'astrolabe*, 1947; O. Neugebauer, *The Early History of the Astrolabe* (Isis, 40), 1949.

מ. ג. צ.

אצידוזה, ע"ע חמצות; יונים.

אצידוֹלִי (Acciajoli, Acciajuoli), משפחת-באנקאים בפירנצה, שנתפרסמה ביחוד במאות ה-13 וה-14 והיה לה סניף ברודוס לשם חיוק קשריה במזרח. האישיית הידועה ביותר ממשפחה זו הוא ניקולו א' (1310—1365), שפבש, כמצביאו של מלך-נאפולי, את קורנתוס שביוון וקיבל מן המלך את העיר כנסיכות. היה ידידו של פטרארקה ובוקאצ'ו ובנה את הצ'רטוזה (ע"ע) של סאן לורנצו על-יד פירנצה. הוריש את קורנתוס לקרובו רניארי (Ranieri) א', שפבש את אתונה וערים אחרות ביוון, וצאצאיו שלטו בערים אלו עד שנכבשו ע"י התורכים במאה ה-15.

L. Tanfani, *Niccolò A.*, 1863; O. Maltzing, *Das Bankhaus der Medici und seine Vorläufer*, 1906.

אצילות (בלאט' emanatio — „זרימה מתוך“), בפילוסופיה — תורה, שלפיה העולם על כל חלקיו ופרטיו נתהווה ומוסיף להתהוות ע"י זרימה או הקרנה מתוך מקורו של העולם. מתוך מקור עליון זה נובעות הדרגות הנחותות, דרגה אחר דרגה, בירידה מתמדת, עד הדרגות הנמוכות ביותר המרוחקות מן המקור בתכלית. כל היצורים, הרוחניים והחמריים, נובעים באופן ישר או אמצעי ממקור-העולם. אך זה האחרון אינו מתדלדל או משתנה ע"י כך; הוא נשאר ללא שינוי מבחינה איכותית וכמותית כאחת. לפי תורת-הא' נברא העולם מתוך תהליך טבעי-הכרחי; דרגות-הא' נובעות ויוצאות מתוך מקורן הראשוני כמו שקרני-האור יוצאות ממקור-האור, וכשם שהאור נחלש והולך כשמרחקו ממקורו מתרבה, כך מתמעטת שלמותם של היצורים במידה שהם מתרחקים ממקור-הא'. מכאן, שתורת-הא' מנוגדת לתורת-הבריאה, שלפיה נברא העולם מתוך פעולה רצונית-אישית של הבורא. כמובן, בניגוד לתורת הבריאה, שקובעת את

שמתארעות מדי רגע". על יסוד מאמר זה הסביר שלינג את תורתו של לייבניץ כ־Wetterleuchten der Gottheit. שלינג עומד על כך, שאפשר לפרש גם את תורתו של שפינוזה כתורת־א', אלא שהא' אצל שפינוזה היא הגיונית ולא ממשית. את תורת־ההיגיון של הגל מציינים לפעמים כהיגיון „אמאנא־טיסטי", מכיוון שהוא נגזר כולו מתוך המושג של „ההווייה".

M. Heinze, *Realenzyklopaedie für protest. Theologie*, vol. 5, p. 329—336; Schelling, *Münchener Vorlesungen zur Geschichte der neueren Philosophie*, 1902, p. 49—50; Glasenapp, *Die Philosophie der Inder*, 1949; W. R. Inge, *The Philosophy of Plotinus*, 1941.

ש. ה. ב.

הא' ביהדות. — א) בפילוסופיה המונח העברי א', הרואה בפילוסופיה העברית ובקבלה, נגזר — כנראה — מן הכתוב „ואצילתי מן הרוח אשר עליו ושמתי עליהם" (במד' יא, יז), המורה על פעולה קרובה ביותר לא' בהוראתה המטאפיסית. מפני שתורת־הא' רואה את מקורה של ההתהוות הקוסמית באלוהות, נקלטו כמה מיסודותיה של תורה זו ביהדות. היא ניכרת בס' „חכמת־שלמה" (ז', כ"ה — כ"ו); בוולגאטה לפסוק כ"ה מופיע, כנראה, לראשונה המונח הלאט־emanatio (בהוראה זו), במשנתו של פילון, וכיחוד בפילון־ספיה הדתית של יה"ב. ואולם במידה שתורת־הא' רואה בהווייה תהליך של שפע ולא של יצירה, שהיא תלויה ברצונו החפשי של היוצר, התנגדו לה הגוי־הדעות מישראל (יהודה הלוי, רמב"ם, ועוד). אף ר' שלמה אבן גבירול, שמחייב את תורת־הא' בשאלה זו בכמה מפרטיה (למשל ב„מקור־חיים", שער ב/ א': „סדר לך בדמיוןך את כל הנמצאים באופן שהאחד נושא את השני, והשני נושא לו...") — בדומה לפלו־טינוס [עיי' למעלה]), נוטה לראות בבריאת־העולם גילוי של רצון היצירה האלוהית החפשית.

לעומת זה נתקבלה ביהדות תפיסתה של תורת־הא' בנוגע להדרגיות של המציאות הקוסמית מן השלמות האלוהית המוחלטת עד לדרגות הנמוכות של עולם־השפל. כן הודו כמה מהגוי־הדעות של יה"ב, והרמב"ם בכללם, ברעיון השפע התמידי של הכוחות הנובעים מן הישויות העליונות אל העו־לם השפל, באופן שאף כמה מן הכוחות הנמוכים בטבע נוצרו, לדעתם, לא באופן ישיר ע"י הבורא, אלא בהשפעת כוחות בעלי דרגה גבוהה מהם. ביחוד השפיעה תורת ההקרנה וההשפעה של הכוחות העליונים על הנמוכים בחוגיהם של בעלי־המסותרין ובחוגי הפילוסופים, שנטו לשירה ולדרכי ההשראה הפיוטית, ומכאן גם התפשטותו של רעיון זה בקבלה.

י. גוטמן, הפילוסופיה של היהדות, תשי"א, מפתח, ערך אציל־לות; י. קלצקי, איצר המונחים הפילוסופיים, ערך אצילות; D. Neumark, *Gesch. der jüd. Philos. des Mittelalters*, I, 533 ff.; G. Scholem, *Major Trends in Jewish Mysticism*, Reg., s. v. Emanation.

ב.

ב) בקבלה. לפי תורת־הקבלה מתגלה האל המתעלם, הנקרא אין־סוף, מתוך הא' שלו. כל המקובלים מסכימים, שאין הא' תהליך, שהוא נובע ממהותו של אלוהים בהכרח, אלא פעור־לה חפשית. הא' היא מחודשת ואינה קדמונית, וגם אינה בריאה יש מאין, כלומר, אין בה משום חידוש תחום מחוץ לגדר־האלוהות. הא' היא תהליך בתוך האלוהות ועשר הספירות הם השלבים של תהליך זה. נחלקו הדעות על מעמדה של הספירה הראשונה לגבי הא': כמה ממקובלי־ספרד סברו, שספירה זו, ורק היא בלבד מכל הספירות, קדמונית היא

ג. שלום, התפתחות תורת ארבעת העולמות, תרכ"ב, ב—ג. ג. ש.

אצילים, מעמד של בני־אדם, שיש להם דרגה גבוהה בחברה, ועל יסוד השתייכותם למעמד זה יש להם צמדה עדיפה במדינה מבחינה משפטית, מדינית וחברותית. ההשתייכות למעמד־הא' באה עפ"ר בירושה. ההבדל בין „אצילות" ו„אריסטוקרטיה" הוא במה שאצילות היא מושג משפטי ואילו „אריסטוקרטיה" (ע"ע) היא מושג סוציולוגי. שכבה מנהגת של א' הופיעה כמעט בכל המדינות מראשית־התפתחותן. שכבה זו נוצרה, לדעתם של כמה מן החוקרים (ביחוד של פֶּרְנַץ אֶלְפֶּנהַיִמֶר, ע"ע), כתוצאה מיתרון כ"חם הגופני של הרועים ואחר־כך — גם של ראשי־השבטים, קציני־הצבא, הנסיכים והמפקדים, ששיעבודו את עובדי־האד־מה, ומתוך כך נעשו מעמד של א'.

1. האצילות ביוון העתיקה. בתחום התרבות היוונית כבר מוצאים אנו בתקופתו של הומרוס במחיצת המלך קבוצה של בני־אדם מיוחדים, שמכנים את עצמם ἀριστοί (הטובים ביותר) וטוענים, שהם צאצאי־אלים. בספארטה, תסאליה, אפירוס ומקדוניה החזיקה האצולה בעמדתה השלטת עד המאה ה־4 לפסה"נ. אבל באתונה ובערים אחרות גרמו ההת־פתחות הכלכלית והתפצלות מפלגתית בתוך האצולה לכך, שא' יחידים (כמו פיסיסטראטוס באתונה או קיפסלוס בקו־רינתוס) העמידו את עצמם בראש החוגים הבלתי־מרוצים (סוחרים, בעלי־מלאכה, איכרים עמוסי־חובות) ונעשו מושלים יחידים (τύραννοι), שצימצמו את השפעתה של האצולה בכללה. אך גם אחר הרפורמה הדמוקרטית של קליס־תנס (ע"ע) היתה לבני המשפחות המיוחסות עמדה חשובה בקהל האתונאי והרוב של האישים הבולטים באתונה (תמיסטוקלס, פריקלס, אפלטון, ועוד) היה מבניהן של משפחות אלו. רק אחר המלחמה הפלופונסית נשתנה המצב ובאוליגרכיות של המאה ה־4 לפסה"נ גברה השפעתם של סוחרים ובעלי־מלאכה עשירים שלא מבני הא'.

2. רומי. בזמן העתיק ביותר, שיש לנו ידיעות עליו (המאה ה־6 לפסה"נ), היה כוח־המלכים ברומי, כמו ביוון.

„להשאיל“ להם אחרות קטנות עם מספר של איכרים, שעבדו בשבילם. פרשים או אבירים אלה נעשו אצולה חדשה נמוכה יותר, שהקדישה את עצמה לשירות במלחמה. מבחינה חברתית נתלכדו הא' הגבוהים והנמוכים למעמד סגור, שהסתייג באופן חמור מבעלי-המלאכה והאיכרים ויצר צורות קבועות בחיי-החברה ובחינוך (ע"ע אבירות).

מן המאה ה-12 ואילך חדרו גם בני-אדם בלתי-חפשים למעמד זה: בני-איכרים בעלי-כשרון, שמילאו תפקידים חשרים בים בחצרותיהם של הנסיכים והא' הגבוהים. „משרתים“ אלה (בלאט' ministri), שקיבלו אחרות מאדונייהם, נתמזגו במשך המאות ה-13 וה-14 בחברת-האבירים. הרוב הגדול של משרתות-הא' בגרמניה, צרפת, איטליה הם צאצאים של „מיניס-טריאלים“ כאלה.

מן המאה ה-13 ואילך היתה ההתפתחות המדינית של גרמניה שונה מעיקרה מזו של צרפת, ודבר זה נתבטא גם במעמדם של הא' בארצות הללו.

4. גרמניה. בארץ זו נעשו הא' הגבוהים (דוכסים, נסיכים, רוזנים-ספר, רוזנים) שליטים עצמאיים, שהיו כמעט בלתי-תלויים בקיסר (ע"ע גרמניה, היסטוריה). משפחות-א' אלו היו רשאיות להתחתן עם בני משפחות-השליטים באירופה מאחר שנחשבו כשוות להן מלידה (Ebenbürtigkeit). מצד אחר יצאו ממשפחות אלו הכמרים הגבוהים (ארכיגמונים, הגמונים וחברי המנזרים העשירים). לאלה האחרונים היה אסור להתחתן, ומפני-כן בא במרוצת-הזמן הקץ על משפחות הרבה של האצולה הגבוהה.

הא' הנמוכים, שתארים הם „פְּרִיֶהֶר“ (Freiherr) או בארזן או „אביר“ (Ritter), היו בדרך כלל תלויים בנסיכים. רק חלק קטן מהם, ביחוד בגרמניה המערבית והדרומית, עמד תחת שלטונו הישיר של הקיסר ובמאה ה-16 ניסה לשווא להתקומם לתקפם הגובר והולך של הנסיכים (ע"ע סיקינגן). מצבה הכלכלי של שכבה זו הורע משהתחילה כלכלת-הממון במאה ה-13, ומספר לא מועט מהם הפך ל„אבירים שודדי-דרכים“, שהתנפלו על שיירות-סוחרים ואפילו על איכרים אמידים.

מספרם של הא' הנמוכים גדל, מפני שמ-1356 ואילך היה הקיסר רשאי לפי הדוגמה הצרפתית (ע' למטה), להעניק זכויות-אצילות לכל אדם, ובדרך זו קיבלו זכויות אלו לעיתים קרובות אזרחים עשירים מתושבי-הערים או קציני-צבא ופקידי-ממשלה („אצילות-המכתב“ — Briefadel). כך הוענקו זכויות-אצילות גם לכמה יהודים במאה ה-17 ואחריה. מ-1806 ואילך היו גם הנסיכים הגרמניים רשאים להעניק אצילות. בדרגה הנמוכה ביותר של הא' עמדו אלה, שצויינו ע"י המלה von (= מן), שנקבעה בין השם הפרטי ושם-המשפחה (למשל, David von Müller).

למרות עלייתה של הפורגנות והשינויים שבאו בסדר-הצבא במאות האחרונות של י"ב, היתה לא' השפעה מרובה בארצות הגרמניות במאה ה-16 ובתחילת המאה ה-17. הא' היו המכריעים באספות-המעמדות (א', כמרים גבוהים, באי-כוח הערים), שהחליטו על המיסים. השפעה זו נתמעטה במחצה השנייה של המאה ה-17 עם עליית האבסולוטיזם (ע"ע אוסטריה; פרוסיה; ומדינות גרמניה אחרות). הא' נעשו משרתי-הנסיכים, אך החזיקו בזכויותיהם היתרות (למשל, באותן, שלפיהן היו פטורים ממיסים או רשאים לשלוט על איכריהם) וקיבלו את המשרות הגבוהות בצבא ובמינהל-

מוגבל ע"י ה„פאטריציס“, בעלי-הקרקעות הגדולים. מראשיהן של משפחות אלו הורכב הסנאט ומשנת 500 בערך נשארו למלכים רק תפקידים דתיים, ואילו התפקידים המשפטיים והצבאיים עברו לידי הפקידים הגבוהים (פרטור, קונסול), שהיו בניהן של משפחות פאטריצייות (ע"ע רומי, היסטוריה). אצולה זו הסתייגה באופן חמור מן הפלביים, כלומר האיכרים, בעלי-המלאכה והסוחרים המועטים. נישואים בין פאטריציים ופלביים נאסרו. מן המאה ה-4 ואילך נבחרו גם פלביים לעמדות גבוהות ובערך בין 250—150 לפסה"ג נתפתחה א' חדשה פאטריציית-פלביית (nobilitas), ששלטה בסנאט. ומתוך כך גם במדינה. השפעתה של שכבה זו נתמעטה במאות האחרונות של הרפובליקה הרומית כשעלו לגדולה סוחרים עשירים (equites = פרשים, ז. א. אנשים שהיה ביכלתם לשרת בצבא עם סוס), חוכרי-מיסים (publicani), באנקאים; ובתקופות-הקיסרים (אחר 30 לפסה"ג) בטלה השפעת הא' מבחינה מדינית, אע"פ שמבחינה חברתית נשארה האריס-טוקראטיה הסנאטורית המעמד המכובד ביותר. רק אחר שנת 100 לסה"ג בערך נתמעטה השפעתו של מעמד הא' גם מבחינה אחרונה זו ובסוף המאה ה-3 נעלמה לגמרי.

3. הא' באירופה במאות הראשונות של י"ב. שכבה של א' (Edelinge) היתה קיימת בתוך השבטים הגרמניים עוד קודם שבאו שבטים אלה במגע עם האימפריה הרומית. משפחות-הא' נחשבו בדרך כלל (כמו אצל היוונים הקדומים) לצאצאי-אלים ומתוכן בחרו להם השבטים את נסיכיהם ואת מנהיגיהם במלחמה. כשנכבשה ארץ חדשה קיבלו הא' חלקות-אדמה רחבות, שעובדו בשבילים על-ידי המשועבדים.

הדרגה המשפטית הגבוהה-ביחס של עמדת-הא' הובלטה ע"י החוק, שעל הריגת-אציל היה הרוצח חייב תשלום של כופר (Wergeld), שהיה גדול מפי שלושה עד שישה, ולפי-עמים עוד יותר מִפֶּן, מכפי שהיו חייבים לשלם על הריגתו של אדם חפשי פשוט.

כשקמה בסוף המאה ה-5 לסה"ג ע"י כיבושיהם של קלוביס (ע"ע) ויורשיו מלכות הפראנקים רחבת-ההקף, היה המלך זקוק לשם הנהלתה ליועצים ועוזרים מרובים, ובדרך זו נתפתח מעמד של „אצילות-שירות“. הם נקראו בשם „מְלוֹים“ (בלאטינית antrustiones או vassalli vassi (מלה קלטית, שמובנה הוא „משרת“). אצולה חדשה זו נתמזגה עד מהרה באצולה הישנה. הא', משרתי-המלכות, היו בעלי אחרות גדולות, שהיו קניינם הפרטי או ש„הושאלו“ להם ע"י המלך (ע"ע פְּאוֹדְלִיזִים). מתוך צאצאיהם של הא' הללו קמה (מן המאה ה-9 לערך) האצילות הגבוהה: הדוכסים (בלאט' dux), רוזני-הסֶפֶר (בלאט' marchio), הרוזנים (בלאט' comes), וסגני-הרוזנים (בלאט' vicecomes).

מן המאה ה-8 ואילך אנו מבחינים בהתפתחות נוספת. עד אותה תקופה היו הגייסות הגרמניים חיל-רגלים של איכרים חפשים, שהונהגו ע"י א'. מכיוון שצבאות-הערבים, שאיימו על מלכות-הפראנקים מ-720 ואילך, היו מורכבים בעיקרם מפרשים, היו גם מלכי-הפראנקים מוכרחים להקים להם חיל כזה. באותו מצב עצמו נמצאו מתחילת המאה ה-10 מלכי-גרמניה במלחמותיהם במאדיארים.

ההשתתפות בקרב מעל גבי סוס חייבה הכנה יסודית ואימונים מתמידים. לפיכך הוצרכו הנסיכים והא' הגבוהים לפרנס את פרשיהם, ופירושו של דבר באותם הזמנים היה:

ה"טאיי" (taille) — מס־הקרקעות. זכות אחרת העניקה לא' יחס מיוחד בבתי־הדין. אך השפעת הא' כמעמד מנהיג הת־חילה עוברת במאות ה־17 וה־18 לידי הבורגנות, ומעמד זה כבר יצאו במאות אלו המנהיגים הגדולים בחיי הרוח והכל־כלה. ובמידה ידועה גם בהנהגת־המדינה.

הפריבילגיות של הא' בוטלו במהפכת 1789/90. נפוליון (ע"ע) הקים אצולה חדשה, אך לואי XVIII (1814—1824) החזיר לאצולה הישנה את זכויותיה. המהפכה של שנת 1848 ביטלה שוב זכויות אלו, ואילו נאפוליון III (1852—1870) חידש את תארי־האצילות, בלא שהעניק לא' זכויות מיוחדות, ומצב זה קיים בצרפת עד היום.

M. Bloch, *La société féodale*, 2 vol., 1939/40.

6. ארצות השפלה (הולאנד ובלגיה). התפתחות הא' במדינות אלו היתה דומה לזו שראינו בגרמניה ובצרפת. הפריבילגיות בוטלו בימי המהפכה הצרפתית. תארי־הא' עדיין הם קיימים והזכות להעניק אותם נתונה למלך.

7. שווייץ. ביה"ב היתה קיימת כאן, כמו בגרמניה, אצו־לות של בעלי־אחוות. אח"כ נתיישבו א' מרובים בערים, ובכמה קאנטונים היו עד סוף המאה ה־18 השכבה השלטת ה"משפחות המסוגלות לשלטון".

א. מ. י.

8. בריטניה. כשהאנגלו־ספסים (ע"ע) כבשו את אנגליה במאה ה־5 היתה קיימת בתוכם, כמו בתוך שאר השבטים הגרמניים, שכבה של א' (ע' למעלה). התואר של האציל היה eorl (כיום: earl). במאות ה־7 וה־8 הפכה אצילות זו לאצו־לות בשירות־המלך ותארים של הא' היה מאז gesith ובלאט' comes — מלווה. אלה היו הא' הגבוהים ובצידם היתה קיימת אצולה נמוכה יותר, שהיתה מורכבת מן ה"חזילים" (thegns), שהם דומים ל"אבירים" בגרמניה וצרפת. הללו היו תלויים במלך או בא' הגבוהים.

אצולה אנגלו־ספסית זו נעלמה אחר כיבוש הנורמאנים ב־1066. ויליאם I ראה את כל הארץ כרכושו הפרטי והעניק אחוזות גדולות למנהיגי־צבאו ולכמורה הגבוהה. אבל הוא נתן להם לא שטחים גדולים רצופים, אלא שטחים קטנים־ביחס, שהיו מפורזים באיזורים שונים של אנגליה. ע"י כך נמנע מאחוזות הא' ליהפך לנסיכויות עצמאיות, כמו שאירע בגרמניה ובצרפת (ע"י למעלה).

במקרה־מלחמה היו בעלי האחוזות הגדולות מחוייבים להעמיד לרשותו של המלך מספר מסויים של פרשים, שאף הם קיבלו מבעליהם אחוזות (השווה למעלה). בדרך זו נת־חלקה האצולה האנגלית לשכבה גבוהה יותר של בארונים (baro, מלה לאטינית מיה"ב, שפירושה = "איש"), שקיבלו את אחוזותיהם מן המלך, ולשכבה נמוכה יותר של "אבירים" (knights), שהיו תלויים בבארונים. כשאבירים אלה נעשו בעלי אחוזות גדולות, נתעלו לפעמים והגיעו למעמד של האצילות הגבוהה.

האצולה הגבוהה והנמוכה. באנגליה, שלא כמו באר־צות אחרות, לא נתגבש מעולם ההבדל בין האצולה הגבוהה והנמוכה במשפחות מיוחדות. סיבת הדבר היא מה שתארי האצולה הגבוהה, דוכס, מארקוי, רוזן (Earl), סגן־רוזן (Viscount) ובארון לא ניתנו אלא לראשיהן של משפחות מסויימות, בעוד ששאר בני־המשפחה לא נבדלו במעמדם מבניהן של משפחות האצולה הנמוכה. בניהם ובנותיהם של בעלי התארים הנזכרים, כמידה שלא ירשו את התואר, עדיין

המדינה. לפעמים קרובות עבדו את עבודתם פקידיהם הבורגניים.

פריבילגיה מיוחדת של הא' היו הפידאיי־קומיסום (בלאט' fidei commissum — כלומר, רכוש, שנמסר לידיים נאמנות), ז. א. האיטור למכור או לחלק אחוזות מסויימות של א' או אף להטיל משפנות עליהן. פריבילגיה זו הונהגה לראשונה בספרד של המאה ה־15, ומכאן הועברה לגרמניה במאה ה־17. בהשפעתן של תנועת־ההשכלה, המהפכה הצרפתית והמי־אורעות של שנת 1848 בוטלו במשך המאות ה־18 וה־19 רוב הפריבילגיות המשפטיות והכלכליות של הא'. אך הא', שהיו בעלי אחוזות גדולות, החזיקו במקומותיהם בבית העליון (Herrenhaus) של הפארלאמנטים באוסטריה ובמדינות של האימפריה הגרמנית. ע"י עשרם של הא' וכן בתוקף העובדה, שהמשורות העליונות בהנהלת־המדינה נשארו בידיהם, שמרו הא' בארצות אלו על עמדה בולטת בחברה ובמדינה עד אחר מלחמת־העולם I. ב־1918 בוטלו ברפובליקה הגרמנית החדשה כל הפריבילגיות, שנשתירו בידי הא'. באוסטריה החדשה ובצ'כוסלובאקיה נאסר אף השימוש בתארי־האצילות (רוזן, בארון, וכד').

R. Schröder und E. Künssberg, *Lehrbuch der deutschen Rechtsgeschichte*, 1932.

5. צרפת. בארץ זו הצליחו המלכים מן המאה ה־14 ואילך להפחית ולסוף לשבור את תקפם המדיני של הא'. חלק מן הא' ניסה בלא הצלחה להתקומם למגמה זו במאות ה־16 וה־17 (מלחמת־ההוגנוטים, המרד בלואי XIII [1614—1616], ה"פרונד" [Fronde], 1648—1653; ע"ע צרפת, היסטוריה). אך בדרך כלל הפכו הא' מן המאה ה־16 ואילך לא' של חצר־המלך. ב־1284 ואילך היתה למלך הזכות להעניק אצילות ע"י מסָמך (lettre de noblesse), והוא דרש תשלומים על כך. כך הועלו ב־1696 בצרפת 500 משפחות לדרגת א' לאחר ששילמו בעד העלאה זו 4,000,000 לירות (= פראנקים). מקצתם של א' גבוהים אלה היו באחוזותיהם, אך הרבה מהם שירתו בחצר־המלך, קיבלו "פנסיונים" (שסכומם הכללי הגיע קודם המהפכה [1789] 33 מיליוני פראנקים בשנה) ותפסו גם את המשורות הגבוהות בצבא. מלבד א' גבוהים ועשירים אלה היו בפרובינציות א' ממדרגה נמוכה יותר (chevaliers, gentilhommes — אבירים, אצילים), בעלי אחוזות בינו־ניות, שניצלו את איכריהם ועם זה היו חיי־צנע בארמונותיהם המזוהנים, מפני שהוצאותיהם על צרכי ההלבשה והנשק היו גדולות הרבה מן ההכנסות, שקיבלו מאחוזותיהם. אעפ"כ הסתייגו בהחלט מן הבורגנים, מפני שפעילות במסחר או במלאכה מצד הא' היתה מביאה לידי איבוד־האצילות (dérogance — סטיה מן הראוי והיָאָה).

נוסף על אצילות החצר והקרקעות קמה בצרפת אצילות־המשורות. כך אנו מוצאים מן המאות ה־15 וה־16 ואילך אצילות של השופטים (noblesse de robe — אצילות־הגלימה) — על שם הגלימה, שהשופט מתעטף בה), אצילות של חברי המ־עצות העירוניות (noblesse de cloche — אצילות־הפעמון), מפני שהיועצים היו מתאספים עם צילצולו של פעמון־העיר), וכד'. ב־1789 היו בצרפת כ־4,000 משורות, שהבטיחו לבעליהן מעמד של אצילות, ובסך הכל כ־25,000 משפחות של א'.

כמו בגרמניה כך אף בצרפת היתה הפריבילגיה החשובה ביותר של הא' כלולה בשחרור משלום־מיסים, ביחוד מן

אלה (squires) שופטי-השלום במחוזות והמינהל המקומי היה בידיהם עד הרפורמות, שבאו במינהל ובשיטות-הבחירות במאה ה-19. כמרכן גרמו לירידת-כוחם גידול השפעתם של הפורגנים והפועלים במאות ה-19 וה-20 והשינויים שבאו בשיטות-המיסים. אך עדיין נודעת לה, לאצולה, השפעה חברתית חשובה ועדיין היא פעילה בחיים הציבוריים והמדיניים יותר מכפי ערכה המספרי באוכלוסייה.

F. W. Maitland, *The Constitutional History of England*, 1908; D. L. Keir, *The Constitutional History of Modern Britain*, 1938.

ב. א. — א. מ. י.

9. סקאנדינאווייה. בדומה לאירופה המרכזית והמערבית בית נתפתחה הפאודאליות בדאניה ובשוודיה רק מן המאה ה-12 ואילך. בשתי מדינות אלו זכו האצילים להשפעה מכרעת: המלכים נבחרו בהן ע"י האצילים ובדרך כלל היו תלויים באצילים בהנהלתם של העניינים הכספיים והצבאיים. רק מ-1660 ואילך הצליחו מלכי דאניה לרסן את כוחה של האצולה הישנה. הם הזמינו לחצרותיהם אישים מארצות אחרות, ביחוד מגרמניה, שמהם באה אצילות-החצר (כמו בצרפת), והם קיבלו את המשרות הגבוהות. האצילים היו פטורים ממיסים וניצלו את איכריהם. לעומת זה הביא הלחץ הנמרץ על האצילים מצד המלך קארל XI (1660—1697) בשוודיה לא רק לידי עלייתם של פקידים גבוהים למעמד של אצילות חדשה, אלא אף לידי שיפור מצבם של האיכרים.

בדאניה נצטמצמו הזכויות של האצילים בסוף המאה ה-18 ע"י פעולתו של המיניסטר סטרונזה (ע"ע), והתחוקה של 1849 ביטלה את כל הפריבילגיות שלהם. אך ההשפעה המדינית של האצילים נשארה בתקפה עד סוף המאה ה-19 מתוך עמדתם של האצילים ב-Landsting (הבית העליון של הפארלאמנט). השינויים, שבאו במדינה בעקבות התחיקה ב-1901 וב-1915 (ע"ע דניה, היסטוריה), שמו קץ להשפעה זו.

בשוודיה חזרו האצילים והגבירו את כוחם במאה ה-18, ורק השינויים, שהוכנסו במעמדם במשך ימי-מלכותו של גוסטף טאף III (1772—1792), והתחוקה מ-1809 ביטלו את רוב זכויותיהם של האצילים. אעפ"כ עדיין נשארה בידם השפעה ניכרת על המדיניות עד שהורחבה זכות-הבחירה ב-1918 (ע"ע שוודיה, היסטוריה).

בנורווגיה איבדה האצולה הישנה את השפעתה במאה ה-16 לטובת האצולה החדשה של הדאנים, שנשתלטו בארץ. אך האיכרים נשארו חפשים והפארלאמנט הנורווגי ביטל את האצילות לגמרי בחוקים של 1815—1818.

St. Carlsson, *Svensk standscirculation*, 1950.

10. איטליה. התפתחותה של האצילות בארץ זו במאות הראשונות של ימינו היתה דומה לזו שבגרמניה ובצרפת. מן המאה ה-12 ואילך רכשו להם פורגנים עשירים של הערים אחרות גדולות, וע"כ נכנסו לתוך מעמדה. מוצאן של הרבה משפחות-אצילים באיטליה הוא מאזרחים כאלה. עמדתם של האצילים במדינות האיטלקיות, שקמו בסוף ימינו (ע"ע איטליה, היסטוריה), היתה שווה לעמדת האצילים בארצות של אירופה המרכזית והמערבית. יחיד במינו היה המצב בקירינצ'ה. כאן נדחו האצילים מן המשרות הציבוריות ע"י הפורגנים, ששלטו בעיר בתוקף התחוקות מ-1293 ו-1358, ורק תחת שלטונם של דוכסי-טוסקנה (ע"ע), כלומר, מן המאה ה-16 ואילך, הוחזרה עמדת-האצילים לישנה.

על התפתחות המיוחדת של האצילות בנצ'יצה ע"ע נצ'יצה.

הם נקראים בשם „לורד“ (ונשותיהם בשם „לדיי“), אם הם בני דוכסים, מארקזים ורוזנים, או „נכבד“ (honourable), אם הם בניהם של סגני-רוזנים ובארוזנים, אבל אין בכך אלא משום „תואר-אדיבות“ (courtesy title) בלבד. גם האצולה הנמוכה יש לה תארים משלה, והם „בארונט“ (Baronet), — תואר, שזוכר בירושה לראש המשפחה, ו„אביר“ (Knight), שאינו עובר בירושה כלל. מקובל לכנות מארקזיזם, רוזניזם, סגני-רוזניזם ובארוניזם בתואר „לורד“ בצירוף שם המשפחה, את בניהם של שני הסוגים הראשונים וכן את בניהם של דוכסים בתואר „לורד“ בצירוף השם הפרטי ושם המשפחה, ובארוזנים ואבירים בתואר „סר“ בצירוף השם הפרטי ושם המשפחה. את נשיהם של בעלי כל התארים הללו מכנים בתואר „לדיי“ בצירוף שם המשפחה, ואת בנותיהם של בעלי שלושה תארי האצילות הגבוהים ביותר — בתואר „לדיי“ בצירוף השם הפרטי ושם המשפחה.

בני המשפחה הצעירים ביותר של בעלי תארים של האצולה הגבוהה והנמוכה דינם כדין שאר האזרחים, והם ידועים בשם „ג'נטרי“ (Gentry, מן המלה הלאטינית gens = משפחה), ו. א. בניה של משפחת-מיוחסים, ורק מבחינת מעמדם החברתי עדיפים הם על בניהם של שכבות אחרות. לא תמיד יושבים הם באחוזותיהם או ממלאים תפקידים בכמורה, בקצינות ובפקידות של המדינה — מקצועות, שהיו מקובלים כמקצועותיהם המסורתיים; לפעמים הם עוסקים גם במסחר ובתעשייה. גם בין בעלי תארי-האצילות מרובים הם העוסקים במסחר, ומצד שני, מרובות הן המשפחות של פקידים-מדינה ושל בעלי-מלאכה וסוחרים, שנתעשרו ושראשיהן קיבלו תארי-אצילים. בזמן האחרון נעשה רווח המנהג להעניק תארים כאלה גם לאמנים, אנשי-מדע ומנהיגי-פועלים. מפני-כך אין אנו מוצאים באנגליה אותה התבדלות חברתית בין האצילים שאר המעמדות כמו שעדיין היא מצויה בגרמניה ובצרפת. מעולם לא היה מעמד-האצילים באנגליה פטור מתשלומי מיסים, וכן לא היתה לו זכות-שיפוט לגבי איכרים חוכרים, שיושבים על אדמת-האציל. מסמך-היסוד, הקובע את זכויות-היתר של האצילים, היא ה„מאגנה כארטה“, שהשיגו הבארוזנים והרוזנים ב-1215, כשנתרופף כוחה של המלוכה. החשובות בין הזכויות הללו הן זכותם של האצילים להישפט רק ע"י חבריהם-למעמד השווים להם (peers, בלאט „שווים“; מכאן הפיניו peers, שבו מכונים בעלי התארים של האצולה הגבוהה, הרשאים להשתתף בישיבות של בית-הלורדים), וכן הזכות להשתתף באופן אישי במועצת-המלך, שממנה נתפתח הפארלאמנט. מזכויות אלו היו נהנים רק הבארוזנים והרוזנים, וכן שאר בני הדרגות של האצולה הגבוהה, שנתווספו במאה ה-14 (דוכסים, מארקזים) ובמאה ה-15 (סגני-רוזנים), ואילו מעמדם המשפטי של בני האצולה הנמוכה ושל כל בני משפחותיהם של ה„שווים“ היה כמעמדם של שאר בני-העם. כשנתחלק הפרלמנט (ע"ע) במאה ה-14 לבית-הלורדים ולבית התחתון (House of Commons), ישבו נבחריו האצולה הנמוכה בבית התחתון ביחד עם נבחריהם של אזרחי-הערים. מתחילה ישבו בו כנציגיו של מעמד מיוחד, ולאחר זמן בוטל גם הבדל זה, והאצילים היושבים בבית התחתון לא נכנסו לתוכו אלא על סמך בחירתו של כלל הבוחרים באזור-הבחי-רות. עם זה יש לציין, שבמאות ה-17 וה-18 היתה לאצולה הנמוכה — שנציגיה היו אז הרוב של חברי בית-הנבחרים — השפעה מרובה על המדיניות האנגלית. כמרכן היו אז אצילים

13. רוסיה. השכבה הראשונה של האצולה הרוסית יצאה מתוך הסקאנדינאוים, שהשתלטו על השבטים הסלאוויים המזרחיים במשך המאה ה-9. מסביב לכל נסיך ונסיך נתאגד חברי-ידידים, "דרוויניקים" (Дружинники), שכל אחד מהם היה קשור לא ברשות המרכזית, אלא באישיותו של הנסיך. הדרוויניקים, או כפי שנקראו בצורתם הקיבוצית: ה"דרוי זינה" (Дружина), היו השכבה הראשונה של הא' ברוסיה. תפקידם העיקרי היה צבאי; והם גם היו חיל-המשמר של הנסיך.

עם המעבר של מרכז-השלטון למוסקוה, פריקת העול של הטאטארים והניצחון של הכוח הצנטראליסטי נהפך שירות הא' מעט-מעט לשירות מדיני. מכיוון שמוסקוה היתה דלה מבחינה כלכלית היה האציל הרוסי בא על שכרו לא בכסף ולא במיטלטלים, אלא בקרקעות. שלא היה בהן מחסור בשטחיים האינסופיים של מורת-אירופה. אבל לקרקע לא היה ערך אלא אם כן היתה מעובדת. ולפיכך היה האציל מקבל בעד שירותיו לרשות לא רק קרקע אלא אף את האוכלוסיה, שהיתה יושבת על הקרקע. מכאן שהתפתחותה של האצילות ברוסיה היתה קשורה בניצחון של הכוח הצנטראליסטי ובשיעבוד האיכרים והצמדתם לקרקע.

מחיסולו של שלטון-הטאטארים עד זמנו של פיוטר הגדול (1682—1725) נקראה האצילות הרוסית בשם "בויאָרְסְטוֹ" (Боярство). מקור המלה לא ברור; אפשר, שהיא נובעת מן המלה бой (קרב), שמעידה על הקשר שבין הא' ותפידיהם הצבאיים, ואפשר מן המלה "בארין" (барин) — "אדון". הבואירים לא היו ממוצא אחד. מהם היו צאצאי-הדרוויניקים, מהם היו צאצאי טאטארים שנתבללו ברוסים, ומהם היו מהגרים מליטה. האציל היה בעל נחלה (вотчина), שקיבל בירושה מאביו או מבני-משפחתו. הוא היה חפשי משיעבוד לרשות. תהליך החיסול של הפאודאליזם היה קשור בסוף המאה ה-15 ובמשך המאה ה-16 במלחמות-דמים בין הנסיכים הגדולים של מוסקוה—איין III (ע"ע) נסילי III (ע"ע) ואיין IV (ע"ע) — ובין מעמדה "בואירים". חלק מן הבואירים הושמד והשאר נעקרו מנחלותיהם והוגלו למקומות-נכר, בעיקר לספר המזרחי והדרומי, שעליו הוצרכו לשמור מפני פלישת הטאטארים, או לספר המערבי, כדי להגן כאן על מוסקוה מפני ליטה-פולניה. מתוך כך איבדה האצולה הרוסית את שרשיה ואת מסרתה, וגורלה נתקשר בגורלה של הרשות. האציל נעשה "דבוריאנין" (Дворянин), אף-על-פי שהמלה "בואירין" נשארה אף היא בשימוש עד סוף המאה ה-17. ואולם גם את המלה "דבוריאנין" כבר מוצאים אנו בסוף המאה ה-12 ומקורה במלה Двор (חצר): הוא בעליהם של בית וחצר והשדה שמסביבם. חלקת-האדמה של הדבוריאנין לא היתה "נחלה", אלא "אחווה" (имение), (поместье), שקיבל לא בירושה, אלא מתנה מן הרשות בעד שירותיו. היתה זו תקופה של ביטול חופש-הא' כלפי הרשות וביטול חופש-האיכרים כלפי הא'. הא' במוסקוה הבירה היו מיוחסים מן הא' שבערי-השדה.

התהליך של שיעבוד הא' לשלטון המרכזי, שבו התחילו איוואן III ואיוואן IV ("האיים"), הושלם על-ידי פיוטר הגדול (1682—1725). בימיו נקראה האצולה ברוסיה בשם הפולני "שליאכטסְטוֹ" (עיי' להלן, הא' בפולניה). האצולה נעשתה עכשיו צמודה בהחלט לרשות, כמו שהאיכרים הוצמדו לא'. בדרגת-מעמדם של הא' לא הכריעו עוד המוצא ויחוס-

לא' באיטליה היה חלק ניכר בהתקדמות הרוחנית, שבאה עם תקופת ההשפלה במאה ה-18, ובכד המוני-האומה השתתפו אף הם במלחמות-השיחרור של המאה ה-19. לפי התחוקה של איטליה המאוחדת (1861) ניתנה למלך הזכות להעניק תארי-אצילות.

A. Solmi, *Storia del diritto italiano*, 1930*.

11. ספרד. מן המאה ה-12 ואילך אפשר להבחין כאן בין שכבה של א' גבוהים, שנקראו בשם "אנשים עשירים" (ricos hombres), ובין א' נמוכים, שנקראו בשם "אידאלגוס" (hidalgos — אבירים). ההשפעה המדינית של הא' הגבוהים צומצמה ע"י מלכי קאסטיליה ואראגון במאות האחרונות של ית"ב (כמו בצרפת), ומעמד הא' הפך כאן לאצילות של החצר והפקידות. מן המאה ה-16 ואילך נקראו הא' הגבוהים בשם ה"גדולים" (grandes), ואף בפועל היו בעלי אחוזות ענקיות. לעומת זה נתדלדלו ה"אידאלגוס" במשך המאות ה-16 וה-17, ועם זה סירבו, בדומה לחבריהם בצרפת, לעסוק באיזו עבודה כלכלית מועילה. תמונה מפורסמת של אידאלגו עני צייר סְרֹוֹנְסֵס (ע"ע) בסיפורו "דון קישוט". ואולם בתחוקות הליב-ראליות של המאה ה-19 (1812, 1869, 1876) איבדו הא' את הפריוילגיות, שהיו להם. ב-1931 ביטלה הרפובליקה הספרדית את תארי-הא' והחליטה על הפקעה מרחקת-לכת של נכסיהם. חוק זה בוטל ב-1940 והא' חזרו וקיבלו חלק גדול מן הקרקעות, שהופקעו מהם.

12. הונגאריה. לאתר שהמלך אישטון (ע"ע) אירגן את ארצו לפי הדוגמה הגרמנית, נתפתחה עד מהרה אף בהונגאריה אצולה גבוהה ונמוכה, ב"מגילת-הזהב" (1222) קיבלו הא' זכויות רחבות, כמו חופש ממיסים, זכויות בשיפוט, וכן את הזכות להתקומם למלך בכוח אם יפגע בזכויות אלו. ספר-החוקים של ורבצ'י (Verböczy), שנתפרסם ב-1514—1517, ניסח את כל הזכויות של הא' גם כלפי המלך וגם כלפי האיכרים המשועבדים, והחוקים הללו נשארו בתקפם עד שנת 1848.

לפי החוקים הללו היתה קיימת בהונגאריה אספת-מעמדות בעלת שני "בתים": בית עליון, שבו ישבו בעלי האחוזות הגדולות ("מגנטים", כלומר גדולים, מלאטינית magnus) ונסיכיה-הכנסייה, ובית שני, שבו ישבו באי-כוחה של האצולה הנמוכה ושל אורחי הערים המועטות. בדומה לבית התחתון באנגליה, היתה לו לבית שני זה, ההשפעה המכרעת. — מן המאה ה-16 עד ה-19 התנגדו הא' ברובם לשלטונה של שושלת-האבסבורג ואף אירגנו כמה התקוממויות לה (ע"ע הונגריה, היסטוריה). מעמדה-הבורגנים היה בארץ קלאית זו חלש וחוזן מזה היה ברובו גרמני. מפני-כן היו כאן הא', בניגוד לארצות אחרות באירופה, גם באי-כוחה של ההתקדמות הרוחנית והתרבותית במחצה הראשונה של המאה ה-19. שיחרור-האיכרים ב-1848 פגע קשות באצולה הנמוכה. אך ההתפתחות המדינית והכלכלית של הארץ הביאה עד מהרה לביקוש גדול של פקידים במינהל-המדינה ושל קצינים בצבא החדש, שהוקם על יסוד חובת-ההגנה הכללית, ולמשרות אלו נכנסו א' הרבה. ביחוד היה המינהל המקומי בידיהם, וכך נשארו א' אלה, ביחד עם המאגנאטים, בעלי-המדינה עד 1945. כשהשתלטותם של הרוסים בארץ שינתה את המשטר המדיני והחברותי מיסודו.

H. Marczali, *Ungarische Verfassungsgeschichte*, 1910.

א. מ. י.

ניסטית המעמד המיוחס ברוסיה (ע"ע רוסיה; קומוניזם).

V. I. Sergeevich, Древности русского права, 1908; В. Ф. Владимирский — Буданов, Обзор истории русского права, 1888; В. О. Ключевский, Курс русской истории, 1908—1910; idem, История сословий в России, 1918; Н. П. Павлов—Сильванский, Феодализм в древней Руси, 1907; П. Н. Милуков, Очерки по истории русской культуры, 1918; С. Ф. Платонов, Смутное время, 1924.

14. פולניה. ראשיתה של האצילות בפולניה קשורה בלחצם של הגרמנים על הסלאוויים מגדוֹת האֶלְבָּה התחתית. תחת לחץ זה היגרו סלאוויים אלה מזרחה בסוף המאה ה-8 ובתחילת המאה ה-9 והשתלטו על הסלאוויים שעל גדות האֶוֹדֵר התחתית, הווארטה והוויסלה העילית. מנהיגיהם נעשו השכבה הראשונה של הא' בפולניה. במאות ה-11 — ה-12 כבר היתה לגדולים שבא' אלה (מאגנאטים) השפעה מרובה על מהלך-העניינים. האצולה הפולנית בכללה נקראה בשם שליאכטה (szlachta) — מלה, שמקורה גרמנית עילית קדומה (slachta — בית-אב). שאיפתם של הגרמנים אל המזרח (Drang nach Osten) והמלחמות הפנימיות, שפרצו בפולניה, הפכו ארץ זו למחנה צבאי עם ערי-מבצר, שבראשן עמדו אבירים — מהם פולנים ומהם זרים, שנשמעו בפולנים. במאה ה-14 כבר נסתמנו באצולה הפולנית שלוש שכבות: השכבה הראשונה היתה זו של הא' ממש (nobles), שהיו בעלי חוקת-אבירים (jus militiae) ובעלי זכויות, שעברו בירושה, ורובם היו בעלי תואר של „רוֹן” או „נסִיך”. א' אלה היו בעלי השלטון השיפוטי המקומי בכפרים והיו חפשים מכמה התחייבויות כלפי השלטון המרכזי. השכבה השנייה של הא' היתה זו של אנשי-הצבא הבינוניים, של החיילים מן השורה. השכבה השלישית היו ראשי-כפר (ה„סולטיסים”) ואף מן האיכרים הפשוטים בעלי חלקת-אדמה קטנה. על רצח של אציל מיוחס היה הרוצח נקנס לטובת המלך ב-60 גזיוונים (grzywna — מין מטבע), על רצח של אציל מן השורה ב-30 גזיוונים, ועל רצח של אציל מן האיכרים — ב-15 גזיוונים. סופם של הא' מן השכבה השלישית היה שנשמעו באיכרים או שעלו לדרגות-הא' הגבוהות יותר. השפעתם של הא' בפולניה עד המאה ה-14 היתה קשורה בחשיבותם מבחינה צבאית. ההתפתחות הציבורית של שני העמים הסלאוויים הגדולים — הרוסי והפולני — היתה הפוכה: בעוד שברוסיה השתלטה מעט-מעט המלוכה על האצולה השתלטה בפולניה האצולה על המלוכה, על העיר ועל הכפר. תהליך זה התחיל ב-1374, כשהא' בפולניה שוחררו מעול של מיסים; הוא גבר ב-1572, כשפולניה קיבלה משטר של מלכות נבחרת (והמלך-כים, שהיו אסירי-תודה לא' שבתרו בהם, התחילו מחלקים זכויות לא' ביד רחבה), ונסתיים במאה ה-17, כשפולניה כבר נמצאה בהחלט בידי הא' והכנסיה הקתולית. במאה ה-14 עלה ערך ה„סימיק”, המוסד המחוקק המחוזי, שבו שלטה ה„שליאכטה” שלטון גמור. כדי לפרסם חוק חדש, מס חדש, פקודת-גיוס — היה המלך מוכרח לפנות לסימיקים. בסיים — המוסד המחוקק המרכזי — שלטו הא' ביחד עם ראשי-הכנסיה, האוניברסיטות והערים. הכוח המוציא-לפועל נמצא בידי האצולה העליונה, אבל אף לאצולה הנמוכה היה ערך ידוע במוסד המחוקק. ב-1423 ואילך היה האציל בעל-האחווה רשאי

האבות אלא מידת הקירבה לחצר-המלוכה והשלב בסולם של הבירוקרטיה. ב-1722 הנהיג פיוטר את ה„טבלה של הדרגות” (табель о рангах) — השלבים בסולם של הפקידות וההתמנות. הדרגות הללו הגיעו עד ל-14 במספר. כל דרגה וסימניה החיצונית. נקבעו מספר משרתי של האציל ומספר כלי-הרכב שלו וצורתם, ואפילו מקומו בבית-היראה. בימי פיוטר נצטרפו לאצולה הרוסית כל מיני בני-בלי-שם, שבאו מאירופה, בעיקר מגרמניה.

שנות 1762—1861 הן תקופת-הפריחה של האצילות ברוד-סיה. ב-1762 נשתחררו הא' משירות-חובה לרשות, שהשאירה בידיהם את האחוזות ואת האיכרים. ראשיתה של תקופה זו היתה נעוצה בדיפוי המרד של פונג'ז'ב (ע"ע), 1772, וסופה — בשיחרור האיכרים משעבוד גופני לבעלי-האחוזות. ב-1785 הכריזה יקטרינה II (ע"ע) על הא' כעל בני מעמד מיוחס: נאסרה קבלת א' מן המעמדות הנמוכים; האצילות התחילה עוברת בירושה; רק אציל היה יכול לבחור בכל שירות, שרצה משועבדים לו; האציל היה יכול לבחור בכל שירות, שרצה בו; היה פטור ממיסים ומעונש-מלקות; היה יכול לאבד את תארו רק ע"י פסק-דין של א', ובידי הא' היו נתונים ענייני-ההנהלה המקומיים. פעם ב-3 שנים היו מתוועדים הא' של המחוז (уезд) והפלך (губерния) לשם דיון על העניינים הפנימיים של המעמד. היו שני סוגים של א': א' בעלי אצילות עוברת בירושה (потомственное) וא' בעלי אצילות אישית (личное). הראשונים היו מחולקים לשש דרגות: מא', שזכו באצילות לפי צו-המלך, עד א' בעלי יחוס קדום. רק ילדיהם של בעלי הדרגות החמישית והשישית היו מת-קבלים לשלושת בתי-הספר המיוחסים ביותר. בעלי האצילות העוברת בירושה היו רשומים בספר-הא' המיוחד של כל פלך. ב-1858 הגיע מספר הא' בעלי האצילות המתנחלת ל-609,973 בעוד שהא' בזכות עצמם מנו 276,809.

ירידת האצילות (1861—1917). עם ביטול ההצמדה של האיכרים לקרקע (крепостничество) ב-19 בפברואר 1861 איבדו הא' הרוסיים את עובדיהם-חינם. בעד הקרקע, שנמסרה לאיכרים, קיבלו הא' תשלום גבוה מאוצר-המלוכה. לא' נשאר חלק-הארי של האחווה. בניגוד ליונקרים הפרו-סיים ולבארונים הבאלטיים, לא גילו הא' הרוסיים כשרון-הסתגלות לתנאים הכלכליים החדשים, שהיו מבוססים על עבודה שכירה. הא' שקעו בחובות, והאחוזות עברו ברובן לידי האיכרים ובמיעוטן — לידי העירוניים. כתוצאה מכך עזבו הא' את האחוזות וזרמו לשירותים הממלכתיים בעיר. ב-1864, עם יצירת ה„זַמְסְטוֹ” (הנהלת-הכפרים המיוחדת), נשללה מן הא' הזכות של הנהלת העניינים המקומיים. ב-1874 הוטלה גם על הא' החובה של שירות צבאי. הא' נבדלו עכשיו משאר האוכלוסייה בעיקר להלכה: בתארי-הכבוד, במדים ובשלטים שלהם. האציל היה יו"ר ביחידת ה„זַמְסְטוֹ”, במועצה לגיוסי-צבא, בבית-משפט-השלום ובמועצת-החינוך.

התרבות הרוסית בתור-הזהב שלה (במאה ה-19) היתה מתחילה תרבות של א'. מן הא' יצאו רוב הסופרים הוגיי-הדעות, שנלחמו במשטר הישן מתוך הכרה בליקוייו הגדיר-לים. ובניגוד ליונקרים הפרוסיים היה חלק מן הא' הרוסיים חודר הכרה בזכויותיהם של הא' מבוססות על אי-צדק.

מהפכת פברואר (1917) ביטלה את כל זכויות-הא'. כשעבר השלטון לידי הקומוניסטים, באוקטובר 1917, התחיל החיסול הגמור של תא'. במשטר הסובייטי נעשתה המפלגה הקומו-

(„פטור” ממיסים ושירותים אחרים) ו„באטיר” (שיבוש של „באהאדור” — „גיבור-מלחמה”). ואף תארי-אצילות אלה בטלו עם התפשטותו של השלטון הקומוניסטי.

ביאפאן מולכת שושלת אחת מראשית-ימיה של המדינה ונענפה השונים נעשו במשך הזמן שכבת-א' ניכרת. שכבת-א' אחרת היו משפחות ראשי-השבטים של המתיישבים הקדומים, אלא ששכבה זו התחילה יורדת עם הנהגת הרפורמות החברתיות והמדיניות הגדולות בימי הקיסר קוטוקו (645—654). קצתה נבלעה בשכבה השלישית „השמות הגדולים” (דימי): הפאודלים, שחשיבותם גברה מן המאה ה-13 ואילך. לאחר שוויתרו הא' על סמכויות-השלטון בשנת 1869, נתארגנה האצולה ביאפאן לפי המתכונת האירופית. ב-1884 חולקה האצולה הגבוהה „משפחות הפרחים” (קואוקו), לחמש דרגות: מ„נסיך” עד „בארון”. התארים עברו בירושה לבנים הבכירים, ומספר בעליהם של תארים אלה היה מתחיל לה 509: צאצאי הקיסרים והפאודלים. מספר זה גדל עם הענקתם של תארי-אצילות למצטיינים בשירות-המדינה, וביחוד במלחמה. האצולה הנמוכה (שיוקו) כללה את צאצאייהם של חיילי-המורשה (סאמוראי) שבמסטר הפאודלי. היא מנתה עוד בתחילתה קרוב ל-600,000 משפחות, מה שפגע בחשיבותה. במאי 1947 (כשהחוקה היאפאנית החדשה נכנסה לתקפה) בטלה האצולה ביאפאן, אך רישומיה בחייה-החברה עוד לא נמחו.

הודו היתה מפוצלת מן האלף השני לפסה"נ בין שליטי-מחוזות, שנקראו בשם „ראג'ה” (מושל) או „מאהאראג'ה” (מושל גדול). הללו נחשבו לגילגולי-אלים והעם האמין, שבעורקיהם נוזל „דם לבן”, שהוא שונה מזה של בני-תמותה פשוטים. עקבות השפעתם של המושגים הללו עדיין הם ניכרים גם במאלאיה, ובעבר היו ניכרים גם באינדונזיה ובבורמה. פלישות מן החוץ חוללו תמורות בהרכבה של האצולה בהודו; נתרבו ההתייחסויות של משפחות אצילות על נכרים מפורסמים, כגון על מלכי-פרס הקדומים, על אלכסנדר מוקדון (גם במאלאיה ואינדונזיה), על שאול מלך ישראל (בפאקיסטאן של עכשיו ובאפגאניסטאן), על מוחמד והקרו-ביס לו. שליטי בית-מוגול חילקו את הודו במאות ה-16 וה-17 בין מושלי-מורשה, שמתוך צאצאיהם נתפתחה אצולה חדשה. מושלים כאלה, שהעמידו את עצמם אח"כ תחת חסות ברי-טית, הוכרו כראשי-מדינות: „נסיכי-הודו”. רובם הוסיפו להיקרא בשם „ראג'ה” או „מאהאראג'ה”, אך לתארים אלה זכו גם הודים הרבה, שנחשבו לבעלי-אחוזות בלבד ולא ל„נסיכי-הודו”. כן היו בין „נסיכי-הודו” בעלי תארים מיוחדים להם בלבד. מעמדם המיוחד של „נסיכי-הודו” בטל עם ביטול השלטון הבריטי בהודו ובפאקיסטאן ועם הפקעת מדינותיהם ע"י הממשלה ההודית החדשה שבומנגו, ואילו התארים של „ראג'ה” וכד' עדיין הם קיימים.

בהשפעתם של המיסיונרים קמו במאה ה-19 באיים של האוקיינוס השקט מלכויות-ילידים בעלות אצולה לפי הצורה האירופית. ממלכויות אלו שרדה רק אחת, באיי טונגה.

אב. ג. פ.

אצילים בישראל. מעמד מיוחד בישראל מבחינת חובותיו וזכויותיו היה לבני-לוי, וביחוד לזרע-אהרן, שמשום תפקידם המקודש הוטלו עליהם מצוות מיוחדות, שברובן היו מכוננות לשמור על יחוסו של מוצאם (ויקרא כא, א—ט).

לפטר ולמנות ראשי-כפר. התהליך של הצמדת האיכרים לקרקע נמשך מ-1496 עד 1573. ב-1496 הוגבלו זכויותיהם של העירוונים: רכישת-אחוזות נעשתה זכות מיוחדת של הא' על שום שירותם בצבא. במחצה השניה של המאה ה-16 נעשו הא' ביחד עם הכמורה המעמד החוקק היחיד; העירוונים נדחקו ברובם מתחום החקיקה, אע"פ שבמאה ה-17 עדיין השתתפו ב„סיס” באי-כוח של ערים מועטות. מן המאה ה-16 עד חלוקת-פולניה בסוף המאה ה-18 היתה האצולה הפולנית „בעלת-הבית” של המדינה. הא' היו מקור התחוקה והשיפוט: הם בחרו במלכים. עמדו על משמרה-המדינה, ניהלו מלחמות וכרתו בריתות-שלום. במאות ה-17 וה-18 היתה פולניה למעשה רפובליקה (Rzeczpospolita) אריסטוקרטית, שבראשה עמד מלך שנבחר, אך לא שלט בפועל. הא' היו גם בעלי-הקר-קעות, שאליהן היו צמודים האיכרים; וכן היו הא' בעלי המשורות הגבוהות בשלטון ובכנסיה, וישבו ב„סיס” ובסנאט. מרידות הפולנים בשלטון הרוסי ב-1831 ו-1863 גרמו לרדי-פוט קשות של הא' הפולניים, שעמדו בראש המרידות: הרבה מן הא' הוגלו, הרבה מהם היגרו מן הארץ ואחוזותיהם הוחרמו. והרפורמה האגרארית בפולניה הקונגרסאית (1864) העבירה לידי האיכרים את רוב הקרקעות של הא'.

בהתאם לסעיף 96 של חוקת פולניה מ-1921 בוטלו כל הזכויות המיוחדות של הא'. — האצולה הטביעה את חותמה על התרבות הפולנית, שהיתה בעיקרה חדורה רוח רומאנטית.

A. Maiecki, *Studja Heraldynne*, 1890; A. Pawiński, *Sejmiki ziemskie*, 1895; Wl. Smoleński, *Szlachta*, 1901; St. Kutrzeba, *Historja ustroju Polski*, 1920.

א. אה.

15. המזרח הרחוק. מן האלף השני לפסה"נ היתה רווחת באסיה הדרומית והמזרחית האמונה, שיש משפחות ממקור אלוהי, שהן זכאיות לכהונה ולשלטון כאחד. יש מחלוקת בדבר, אם הדמיון בצורותיה של אמונה זו בארצות שונות מקורו בתנאי-חברה דומים או במוצא מארץ אחת. בסין גרמו חילופי-השושלות המרובים לשקיעת האצולה, ובעת החדשה שרדו ממנה רק משפחות אחדות, שהן ממונות על הטקסים והקרבנות מטעם המדינה לכבוד אבותיהן. בראשן עומדת משפחת קונג, שמתייחסת על קונפוציוס (ע"ע). מש-פחות אלו שמרו על עמדתן גם בקהיליה ה„לאומית” של סין (אך לא ב„עממית” הקומוניסטית). וכשירד ברבות הימים מעמדה הא' בסין ירד גם בהודו-סין ובסיאם, ולעומת זה שמר על מקומו בטיבט. כאן הוא מתייחס על המלכים, ששלטו בארץ ביה"ב המוקדמים, ועל המשפחות, שהעמידו כוהנים מפורסמים במשטר התאוקרטית, שבא אח"כ. כאן יורד ערכו רק כיום, עם גידול השפעתה של סין ה„עממית” בטיבט.

בין עמי-הערבה שמצפון ומערב לסין, ממונגוליה עד הולגה, התנשאו צאצאיו של גינגיס חאן (ע"ע) על מש-פחות-הא' הקודמות להם, מפני שכמעט רק הראשונים היו מתמנים כמושלי האוכלוסיות הנכבשות. התואר המסרתי שלהם „חאן” („שליט”, תואר מלכותי שנתנון) בא מתוך כינוי-הכבוד הקשור במנהיגות של שבט. בתוך האוכלוסיות המוסלמיות נקראו הנמוכים שבשליטים אלה „שולטנים”. האצולה („העצם הלבנה”) כללה גם בני-אדם ממוצא אחר, אלא שהדרגות שלהם בסולם-האצילות היו נמוכות יותר. תאריהם היו: „בצ” („מפקד”, ממקור תורפי), „טרכאן”

אבל גם בתקופת החשמונאים נחשב מעמד-הכהנים בכללו למעמד של אצילי-העם. אף בתקופת הורדוס ויורשיו היה למעמד זה ערך מרובה על שום הזכויות היתרות, הזכויות למתנות-כהונה, שנשארו בידי הכהנים. יחס-הזילזול מצד העם למשטר-השחיתות, ששלט בחוגי-הכהנים, לא הביא לידי שינויים ניכרים במצבם (ועי' פסחים, נ"ז, א' — שיר ליגלוג של אבא שאול בן בטנית על משפחות הכהנים הגדולים).

מלבד אצילי-הכהונה לסוגיהם השונים (משנה ביפורים, ג', ג'; הוריות, י"ג, א') קם באומה לאחר גלות-בבל מעמד מכובד אחר — זה של חכמי-התורה, ה"סופרים" (סוטה, ט"ה, א'; ברכות, מ"ה, ב'; ובכ"מ) או ה"זקנים" (סוכה, מ"ו, א'; ועוד). אריסטוקרטיה רוחנית זו היתה בעצם בעלת אופי דמוקרטי, שהרי כתר-התורה אינו נקנה בירושה (עי' יומא, ע"ב, ב'). ומשום כך היה כבודם של חכמים מובהקים, אפילו ממשפחות של גרים, גדול בעיניהם מכבודו של כוהן גדול מיוחס (ראה שם, ע"א, ב'), ולא עוד אלא שלפי ההלכה המקובלת אפילו ממזר תלמיד-חכם קודם לכוהן גדול עם-הארץ (משנה הוריות, ג', ז'). אף-על-פי-כן נמצאו בישראל כמה משפחות, שחכמת-התורה כאילו עברה בהן בירושה מן האבות לבניהם ולבני-בניהם, כגון המשפחה שממנה יצאה שושלת הנשיאים בארץ-ישראל אחר חורבן הבית השני.

בראשה של יהדות בבל ופרס עמדו מימי המאה ה-2 ואילך (ראפסר, עוד קודם לכן) ראשי-הגולה, שהתייחסו על-בית-דוד (עי' ראש-גולה). על עמדה זו שמרו בני-המשפחה עד המאה ה-12, וגם מלכי-פרס משושלת הפרתים והסאסאנים, ואחריהם המושלים הערביים, ראו בהם את המנהיגים המוס-מכים של גתניהם היהודיים והעניקו להם זכויות מיוחדות. בספרד ובצרפת הדרומית, וכן בכמה ארצות אחרות, נהגו לקרוא לבניהן של המשפחות, שהתייחסו על בית-דוד, בשם נשיאים, ולפעמים העניקו תואר זה גם לאנשים מכובדים אחרים בעלי משרות רמות בחצרותיהם של מושלי-הארץ. כך, למשל, הוסיפו את תואר "הנשיא" לשמו של ר' אברהם בר חייא (עי' ולשם אביו, וכן כינו את ר' יהודה בן ברנלי (עי' בתואר "הנשיא". לכינוי זה זכו גם בניה של משפחת קלונימוס בפרובאנס, אבא מרי בר נחמן מאלגיר (המאה ה-15), כמה מבניהן של משפחות אבולעאפיה, אבן שושאן, אלפכאר ובבנשתי בספרד. דון יצחק אברבנאל (1437—1508; עי' התייחס אף הוא על גזע דוד המלך והיה חותם "משורש ישי בית-הלחמי".

לתארי-אצילות באומות-העולם זכו בני-אדם מישראל במקרים יוצאים מן הכלל לפני המאה ה-19. בתורפיה זכה לכך יוסף מנדס (נשיא; עי'). באירופה הנוצרית זכו לכך בפראג (בשנת 1622) יעקב פסני (עי') וצאצאיו, שתואר-האצילות בצירוף הכינוי von Treuenberg הוענק להם ע"י הקיסר פרידינאנד II בעד פעולותיו של באסווי בגביית מיסי-המדינה ובאספקת זהב לייציקת-מטבעות. ב-1726 העניק הקיסר קארל VI לדיאגו ד'אגילר (עי') את מעלת-האצילות בדרגת בארוך. בסוף המאה ה-18 ובמשך המאה ה-19 הוכנסו כמה עשרות של משפחות מיהודי אוסטריה והונגריה לתוך שר-רות האצולה, מקצתן בתארים של אביר (Ritter) ובארוך. רוב בניה הראשונים של משפחת-רוטשילד הפראנקפורטית קיבלו את התואר בארוך באוסטריה. מאצילי-ישראל המפור-סמים באוסטריה יש להזכיר עוד את משפחות ארנשטיין,

מעמד של א' היה, כנראה, גם לקבוצות של אישים בעלי עמדות מכובדות, כאותם השבעים מוקני-ישראל שעלו עם משה ואהרן ההרה (שמות כד, א, י, יד), וכנראה הם שנקראו "אצילי בני ישראל" (שם כד, יא). על שבעים איש מוקני-ישראל, "זקני העם ושוטריו", מסופר גם שהאלוהים אצל מן הרוח אשר על משה ונתן עליהם למען ישאו אתו במשא העם (במדבר יא, טז—יז, כד—כה, ל).

בתקופת המלוכה קם ליד חצרות-המלכים מעמד מיוחס של חצרנים ופקידים, שקיבלו שדות וכרמים בשכר שירותם ונחשבו לשרי-אלפים ושרי-מאות (שמואל-א כב, ז). מכאן נוצרה ברבות הימים שדרה של רמי-מעלה: שרים (ישעיה א, כג; ג, ד; ירמיה לז, כה; כז; הושע ה, י; ז; יג; י; ובכ"מ), קצינים (ישעיה א, י; ג, ו; ז; כב; ג; מיכה ג, א, ט, ט), חרים (מלכים-א כא, ח; ירמיה כז, כ; לט, ו), אילים (מלכים-ב כד, טו; יחזקאל יז, יג), רבים (ירמיה מא, א). בכמה מקומות במקרא נזכרים הם בהקבלה לפשוטי-העם: "שרי יהודה ושרי ירושלים... וכל עם הארץ" (ירמיה לד, יט). שרים אלה כיהנו ברובם גם כשופטים. את אלה מהם שבכות עשרם הכבידו על עניי-הארץ המשילו הנביאים לקציני-סדום (ישעיה א, י).

כמה מנכבדי-יהודה שהגלו לבבל עם המלך יהויכין שרמו גם בגולה על דרגתם ורמת-חיהם וכששבו מן הגולה (538 לפסה"נ) הביאו עמיהם יותר משבעת אלפים עבדים ושפחות, מאתיים משוררים ומשוררות, למעלה משבע מאות סוסים, מאתיים פרדים, ארבע מאות גמלים וששת אלפים חמורים (עזרא ב, סה—ט). מלבד ראשי-האבות נזכרים כמנהיגי-העם באותה תקופה זרובבל בן שאלתיאל, הכוהן הגדול יהושע בן יהוידק וששצצר "הנשיא ליהודה" (עזרא א, ח), שפורש מינה אותו פחה (נציב) בארץ יהודה.

גם בתקופת עזרא ונחמיה אנו מוצאים את מעמד השרים (עזרא ט, א—ב; ח, כט; י, ח; יד; נחמיה ד, י; י, א; יא, א; יב, לב) והחרים (נחמיה ב, טז; ד, יג; ה, ז; ו, יז; ז, יז; יג, יז), וביחד עמיהם נזכרים הסגנים (עזרא ט, ב; נחמיה ב, טז; ד, ח; יג; ה, ז; ה, יב; מ; יג, יא). כמו בימיהם של מלכי-יהודה גדלה גם בתקופה זו צעקתם של עניי-העם על התנהגותם האכזרית של השרים כלפיהם. ובידי נחמיה עלה להכריח את השרים באֶלָה ובשבעה להשמיט את החובות שהם נושאים בדת-העם ולהחזיר ללווים את שדותיהם, כר-מיהם, זיתיהם ובתיהם (נחמיה ה, א—ג). על כתב-האמנה שפרתו שבייהגולה בזמנתו של נחמיה, חתמו שרי-העם וראשי הכהנים והלוויים (י, א—כח).

בתקופת הבית השני תפסו ראשי-הכהונה את המקום המרכזי בחייהם. ועד שקמה מלכות-החשמונאים שימשו הכהנים בני-צדוק ככהונה גדולה, ומשפחותיהם הוחזקו משום כך כשדרה העליונה של יחסי-הכהונה. עליהם נלוו משפחות האצולה הקדומה של חצרני מלכי-יהודה ופקידיהם וכמה משפחות של בעלי-הון, שעלו לגדולה מקרוב ושמקצתן התנתנו במשפחות של אצילי-הכהנים, כגון בני-טוביה (עי'). בגידתם של רבים מאצילי-הכהונה אלה במסורת הדתית שימשה אחד מן הגורמים לפעילות המהפכנית של משפחת-החשמונאים, שהיתה מחוגי הכהנים ה"הדיוטים".

עלייתה של משפחת-החשמונאים לגדולה הביאה לידי שינויים מסויימים בדרגותיהן של משפחות-כהנים שונות,

טור עמנואל במסעו ללונדון ולפאריס; ב 1859 נשלח על-ידי קאוור בשליחות מיוחדת לאנגליה ולצרפת. אבל ההשתלשלות המהירה של המאורעות בשנים הללו עוררה בו דאגות: חשש מפני המסע הנועז של גאריבאלדי לסיציליה ולנאפולי (1860), התנגד לסיפוחה של נאפולי למלכות-איטליה ורצה שהאפיפיור יישאר ריבונה של רומי. את סוף-ימיו הקדיש לעבודה ספרותית — בעיקר לעריכת זכרונותיו (עד 1846), שיצאו ב 1867 בשם *I miei ricordi*. ספר זה, שגם הוא נתחבב מאוד על הקוראים האיטלקיים, הוא מסמך מעניין ומרובה-חיבות להכרת חייה של איטליה במחצה הראשונה של המאה ה-19. כן יצאו אחר מותו 3 כרכים של כתבים מדיניים וספרותיים (1871/1872). ספרו של א' על „השיחור האזרחי של היהודים“ (1847) (*Dell'emancipazione civile degli Israeliti*) השפיע הרבה לטובת האמנציפאציה של יהודי-איטליה. בשנות השלושים של המאה הנוכחית יצאו בפירנצה כתביו של א' במהדורה חדשה בשם *Scritti e discorsi politici*.

אחד מאחיו של א', הרזון רוברטו ד'א' (1790—1862), היה פעיל ביותר בשיפור החיים הציבוריים במלכות סאר-דיניה, ביחוד בתחום החינוך, וכתב ספרים בעלי-ערך על תולדות-האמנות. אף הוא הטיף לשיחורם של היהודים.

G. Gentile, *M. d'A.*, in „*La Critica*“, XX, 1922; N. Vaccaluzzo, *M. d'A.*, 1930²; P. E. Santangelo, *M. d'A., Politico e Moralista*, 1937; C. Roth, *The History of the Jews in Italy*, 1946.

ב. ר.

אצילינו III דה רומנו — Ezzelino da Romano — (1194—1259), מדינאי ומצביא איטלקי. מוצאו היה

ממשפחה של אפירים, שבאו לאיטליה מגרמניה סמוך ל 1030 ורכשו להם אחוזות בסביבות של פאדובה, ויצ'נצה וטרנזינו. ב 1213 ואילך השתתף א' במדנים המרובים שפרצו אז בצפון-איטליה. ב 1230 נצטרף לפרידריך II ועד מותו של זה האחרון (1250) נשאר א' עוזרו הנאמן של הקיסר השטאופי במלחמתו באפיפיוריות. ב 1236/7 השתלט על הערים פאדובה ויצ'נצה ודיפא את מתנגדיו באכזריות נוראה. בשנת 1237 היה לא' חלק ניכר בנצחוננו של הקיסר על-ידי קורטנוואבה (Cortenuova) והקיסר השיא לא' את בתו הבלתי-חוקית סל'אג'ה. גם לאחר שמת פרידריך II נשאר א' השליט האדיר ביותר באיטליה הצפונית-מזרחית והוסיף להילחם באפיפיור, אינוצנטיוס IV, שהחרים אותו ב 1254. ב 1259 ניסה א' לכבוש את מילאנו, אך נפצע בקרב על-ידי קאסאנו, נשבה ומת לאחר ימים מועטים; קודם מותו קרע את התחבושת מעל פצעו וסירב להתוודות לפני הכומר. לא' לא היו בנים אף מאחת משלוש הנשים שנשא.

דמותו של א' כעריץ עז-לב, שבו לחוקי האדם והאלוהים כאחד, עשתה רושם כביר על המוני-העם בזמנו, שסיפרו עליו אגדות הרבה. דאנטה קובע את מקומו בגיהנום, וסמוך ל 1315 חיבר המשורר אלברטינו מוסאטו טראגדיה לאטינית על א' (Ecerinis); הטראגדיה המודרנית הראשונה). במאה ה-19 שימשו תולדותיו של א' נושא למשוררים הגרמניים איקנדרף (ע"ע) וגוסטאב פיצר (Pfizer).

F. Stieve, *E. von Romano*, 1909; L. Simeoni, *Nuovi documenti sull' ultimo periodo della Signoria di E.*, 1930; A. Bonardi, *Leggende e storielle su E.*, 1892; M. T. Dazzi, *L'Ecerinide di A. Mussato tradotta etc.*, 1914.

א. מ. י.

קניגסווארט, הופמאנסטאל, לְמֶל, פּוֹפֶר, הַנִּיג, גוּטמָאן, מוֹר־פּוֹרְגוֹ, וְרֵטְהִימֶר וְאֶשְׁקֶלֶס; בּוֹרוּסִיָּה — אֶת מִשְׁפַּחַת בְּלִיכ־רֶדֶר וְגוֹלְדֶשְׁמִיד־רוֹטְשִׁילְד; בַּבּוּאָרִיָּה — אֶת הִירֶש־גִּירֹוִיט, וְאֶסְרֵמָאן; בַּאֲנְגֵלִיָּה — אֶת מוֹנְטֶפּוֹרִי, סְמִיּוֹאֶל, מוֹנְטֶגִיּוֹ, שְׁשׁוֹן, רִיִּדִינג, סוֹיֵלִינג. בְּדוֹכְסוֹת הַסֶּן-דָּארְמֶשְׁטָאט קִיבֵּל אֶת הַתוֹרָה אֶר בַּאֲרוֹן הַבַּאֲנָקָי הַנְדִיב יוֹסֵף יוֹזֵל גִּינְצֶבוּרְג מִפֶּטֶרְבוּרְג (1812—1878), שֶׁהוּרִישׁ תּוֹאֵר זֶה לְבִנּוֹ נִפְתָּלִי הִירֶץ (הוֹרָאץ) וְלִנְכֹדֵד דוֹד.

מ. נ. צ.

אציליו, מסימו טפאלי, מרקיו ד' — Massimo Tapa — relli, marchese d'Azeglio (1798, טורינו — 1866,

פירנצה), סופר ומדינאי איטלקי. א' גדל בפירנצה שבה השתקע אביו, המרקיו צ'זרה ד'א', בתקופה שבה היתה פירנצה כבושה על-ידי הצרפתים. אחר מפלתו של נאפוליון חזרה המשפחה לטורינו וכאן למד א' באוניברסיטה. בנעוריו התחרו בו זו בזו נטיותיו לציור ולשירה. מתחילה ניצחה הנטייה הראשונה וב 1820 הלך א' לרומי כדי להשתלם באמנות-הציור, שלה הקדיש את עצמו במשך עשר שנים; כמה מתמונות-הנוף שלו (שאינן חסרות יופי, אבל אינן מקוריות ביותר) נמצאות בבתי-הנכות של טורינו ומילאנו. ב 1830 ואילך גברה בו הנטייה הספרותית. הוא העתיק את מקומו למילאנו והצטרף לחוג הרומאנטי, שמאנצוני עמד במרכזו (א' גם נשא את בתו של מאנצוני, ג'וליה). במילאנו כתב א' רומאן היסטורי נהדר, *Ettore Fieramosca o la Disfida di Barletta* (1833), שנתחבב על בני-עמו כליכר, שרק הסיפור „הארוסים“ של מאנצוני נחשב מעולה ממנו כרומאן היסטורי.

נושא הרומאן של א' הוא הדוקרב המפורסם, שנערך בבאר-לטה בשנת 1503 — בשעה שהצרפתים צרו על העיר — בין 13 אבירים צרפתיים ו 13 אבירים איטלקיים, שבו ניצחו האחרונים בהנהגתו של אטורה פיראמוסקה. ברומאן ההיסטורי השני שלו, *Niccolò de' Lapi* (1841), שאף בו ניכרת יכלתו המרובה של א' לתאר רקע היסטורי רבגוני, מסופר על חייה של משפחה פלורנטינית בימי המצור על פירנצה ב 1530. ב 1843 התחיל א' בחיבורו של רומאן שלישי, *La Lega Lombarda*, על החבר הלומבארדי (של המאה ה-12, שנלחם בפרידריך בארברוסה), אך לא סיימו, מפני שבינתיים נשתקע בעבודה פוליטית. א' היה ליבראל וקונסטטיטוציונאליסט; החנגד למאצוני הדמוקראטי ולאגודות-המחתרת; הוא דרש „קונספיראציה ציבורית“, גלויה. בשנת 1845 התחיל א' מארגן מחדש את התנועה הליבראלית באיטליה המרכזית. ב 1848 שיתף פעולה עם האפיפיור פיוס IX, אבל עד מהרה הבין, שלא מצד זה תבוא הישועה לאיטליה.

במלחמה נגד האוסטרים ניהל את הגנת ויצ'נצה ונפצע בקרב (10.6.1848). לאחר מפלתו של קארלו אלברטו על-ידי קוסטוצה היה א' בין המתונים, שיעצו שלום. ב 1849 נתמנה ע"י ויקטור עמנואל II כראש הקאבינט הסארדיני. תכניתו היתה שלום של כבוד עם אוסטריה, התקרבות לצרפת ולאנגליה, הגנה על הקונסטיטוציה, רפורמות ליבראליות. הוא ביטל את זכויות-היתר של הכנסייה ונלחם בראקציה הקאתולית, שהסתערה על ממשלתו מבפנים ומבחוץ; ניצח בעזרת קאוור, שצורף על-ידי לקאבינט ושעלה לשלטון לאחר התפטרותו של א' (1852). מאז לא מילא א' אלא תפקידים משניים בלבד, ביחוד תפקידים דיפלומאטיים: ב 1855 ליווה את ויק-

עיים ולאותות-הצטיינות מרובים. החברה הכימית-תעשייתית שהקים (A. Graphite Co.) נעשתה בהנהלתו מפעל גדול והכניסה לבעליה רווחים מרובים.

אצ'סון, דין גודרם — Dean Gooderham Acheson

(נר' 11.4.1893, מידלטאון, קונטיקוט), מדינאי אמריקני. בנם של כומר בכנסיה האפיסקופאלית ואם קאנאדיא. ב-1915 סיים את לימודיו באוניברסיטה של גיל ואחר-כך (1915—1918) למד בביה"ס למשפטים שבאוניברסיטה של הארווארד, במקום שהיה מתלמידיו הבולטים של פליכס פרינקפורטר (ע"ע). לימדו אלה הופסקו ע"י שירותו בצי של אה"ב במלחמת-העולם I. 1919—1921 היה מזכירו הפרטי של ל. ד. ברנד'ס (ע"ע). שהשפיע עליו מאוד בהשקפותיו הליבראליות. 1921—1933 עבד א' כעורך-דין ועסק בין השאר במשפט הבינלאומי. על יסוד המלצותיהם של פראנקפורטר ובראנדייס נתמנה א' ע"י הנשיא רוזוולט במאי 1933 לסגן שר-האוצר, אך מאחר שלא הסכים למדיניות הכספית של הנשיא, התפטר לאחר ארבעה חדשים. ב-1941 נתמנה עוזר לשר-החוץ וב-1945 לסגנו של שר-החוץ. אחד מתפקידיו היה לשכנע את הקונגרס, שיש צורך לתמוך בבעלי-הברית (אנ-גליה ורוסיה) ע"י שיטת "החפץ והשא"ל" (ע"ע מלחמת-העור' לם 11). כמו-כן היה א' הרוח החיה בהסכמים הכספיים הבינלאומיים של ברטון וודו (ע"ע) ואחד מן היוזמים של עקרון-טרומן (מארס 1947).

לאחר שיצא ממיניסטרי-החוץ (ב-1.7.1947) ופעל במשך שנה וחצי כעו"ד, חזר א' שוב לפעילות המדינית עם התמנותו כשר-החוץ ב-7.1.1949. בתפקיד זה היה לא' חלק ניכר בקביעת המדיניות של אה"ב כלפי רוסיה — מדיניות, שהיא מכוונת לקיים את השלום ועם זה למנוע התפשטות נוספת של השפעת ברית-המועצות באירופה ובאסיה. כמו-כן יש לזקוף במידה מרובה להשפעתו של א' את גילוייה החשובים ביותר של מדיניות זו עד היום — הברית האטלנטית (4.4.49) וההתערבות הצבאית האמריקנית בקוריאה (יוני 1950). באפ-ריל 1951 היה א' אחראי לפיטוריו של הגנרל מק-ארטור (ע"ע) ועל צעד זה הגן בנאום (שארך 40 שעות) לפני הוועדות לענייני החוץ והצבא בקונגרס של אה"ב. שירותו כשר-החוץ נסתיים כשהתחיל איזנהאואר מכהן כנשיא-אה"ב (יאנואר 1953).

M. Beatty, *With Courage, Caution and Candour: Dean A.*
(in: *Men Who Make Your World*, 1950).

א. מ. י.

אק, יוהנס — Johannes Eck — (1543—1486), תאולוג קאתולי ויריבו המוכשר ביותר של מרטין לותר (ע"ע). שמו המקורי היה מאיר (Maier), אך על שם מקום-מולדתו אק (Egg) בבאוואריה קראו לו אק או אקיוס (Eckius), כלומר איש-אק. ב-1510 נעשה פרופסור לתאולוגיה באוניברסיטה באינגולשטט (ע"ע), וכבר מאז נמנה בין התאולוגים המפורסמים בגרמניה, שהקיסר מקסימיליאן I (ע"ע) ביקש את עצתם בשאלת הרפורמה בכנסיה. גם לפי דעתו של א' היה צורך ברפורמה כזו, אבל רק במסגרת של הכנסיה המסורתית. לפיכך התנגד א' בהרפת לותר, כשזה האחרון פירסם את ה"תזות" שלו (1517). חשוב ביותר היה הוויכוח בין א' ולותר בלייפציג (יולי 1519) — ויכוח, שבו הודה לותר, שהוא נוטה לדעותיו של הוס (ע"ע). א' נסע

אצ'מיאדזין (Echmiadzin), עיר-נזירים בארמניה הסוב-ייטית, 18 ק"מ ממערב לעיר-הבירה ירין (ע"ע),

ובה מנזר, שמשמש מרכז של הכנסיה הארמנית. המנזר נוסד בשנת 306 במקום, שבו הוצאה להורג הצעירה הרומית-הנוצרית ריפסימה, שברחה לארמניה מפני הגזירות של דיוקלטיניוס קיסר וניסתה בלא הצלחה למשוך את המלך הארמני לדתה. גרגוריוס "המאיר", קרובו של המלך, הצליח להשפיע עליו יותר מריפסימה והכריז על קדושתו של המקום, שבו נהרגה עם חברותיה. א' היתה סמוכה לוגרשד, עיר-הבירה הארמנית של אותו זמן; וכשהועתק מושב-המל-כים לעיר אחרת (אני, ע"ע), הוסיפה א' לגדול ולהתפתח, ולסוף עלתה בחשיבותה על וגרשד, שהפכה לכפר. א' היא מקום-מושב של הפאטריארך הארמני העליון (קתוליקוס).

אצ'מע, אל' (الأصمعي)

אצ'מע (מת ב-830 בקירוב), מחשובי הפילולוגים הערביים ביה"ב. כוננו, תופת-הזוהר של הפילולוגיה הערבית המקורית, הונחו יסודותיהם ונקבעו דרכיהם של מדעי הדיקדוק והלכסיקוגרפיה, וא' השתתף בפעילות זו במקום בולט. המסורת מייחסת לו בין השאר שורה ארוכה של מונ-גראפיות לפסיקאליות, שחלק מהן נשתמר ואחדות מהן כבר הוצאו לאור; אך ספק הוא, אם נכתבו ע"י א' עצמו, ואפשר שאין בהן אלא מעיקרי הרצאותיו, שנרשמו על-ידי תלמידיו. מסתברת העובדה, שאחדים מן החיבורים המיוחסים לא' הגיעו לידינו בניסוחים שונים. כמו-כן יש לציין, שא' נמנע מלפרש מלים נדירות בקוראן ובחדית' בעזרת האמצעים הפילולוגיים שעמדו לרשותו. סבור היה, כנראה, שדבר זה הוא מעניינה של הפרשנות המסורתית — כלומר, שיש להפ-ריד בין פירוש כתבי-הקודש ובלשנות מדעית.

קשורה בפעילותו הלכסיקוגרפית היתה התעסקותו בשי-רה העתיקה. א' ערך אוסף של שירים הנקרא על שמו (אל-אצמעיתא, הוצאת Ahlwardt, ברלין 1902), וגם נתפרסם כמבקר של המשוררים הקדמונים; תלמידו אבו חאתם כינס את הדעות, שמורו הביע בהודמנויות שונות, בספרו "פחולת אלשערא" (הוצאת ZDMG; Ch. Torrev, כרך 65, עמ' 487—516).

שמו של א' נזכר תכופות במילונים הערביים המקוריים, בפירושי שירה, ספרי "אדב" ודומיהם.

Brockelmann, *GAL*², I, p. 104; Suppl. I, p. 163—165;
El, s. v. al-Asma'i.

אצ'סון, אדוארד גודריץ' — Edward Goodrich Ache-son

— son (1856—1931), כימאי-תעשיין אמריקני גדל ונתחנך בדחקות; כמהנדס-חשמלאי נעשה עוזר וחבר לת. א. אדיסון (ע"ע) במעבדתו של זה האחרון במנלו-פארק והשתתף בפיתוחם ושיכלולם של מיתקנים חשמליים שונים. מ-1886 ואילך פעל כחוקר וממציא עצמאי בפיטסבורג. באותה שנה המציא את הקרבונד (ע"ע), ולשם ייצורו בקנה-מידה רחב הקים ב-1895 מפעל גדול להפקת כוח חשמלי ממפל-ניאגארה. ב-1899 המציא שיטה להפקת גרפיט (ע"ע) מלאכר-תי, שעולה בטיבו על החומר הטבעי; מגרפיט אבקתי דק שבדק — מושרה במים או בשמן או מעורב בטיין — הכין חמרי-סיכה משובחים, שמנוניים או יבשים, שחשיבותם מרובה לפעולתן התקינה של מכוניות, באמצעות הנרם החשמלי הצ-ליח להכין סיליציום (ע"ע) בזול. — א' זכה לכיבודים מדי-

הא" החדשים הם 3 סוגים: א' תופי, א' אוטומאטי-למחצה, א' אוטומאטי. הצד השווה שבכל הא" החדשים הוא שהם מאפשרים מספר יריות רצופות אחר טעינה חד-פעמית של הכלי.

(1) הא' התופי או „המסתובב“ (revolver) נקרא ע"ש הגליל או התוף, הקבוע בו בין הפטיש והקנה והמסתובב על ציר מקביל לקנה. בתוף יש תאים עגולים (5 עד 8), שלתוך כל אחד מהם אפשר להכניס כדור. עם דריכת הפטיש מסתובב התוף, והתאים עם כדוריהם מופיעים זה אחר זה מול הפטיש. במנגנון של „פעולה נפרדת“ נעשית דריכת-הפטיש על-ידי משיכה ביד קודם להחיצה על ההדק; במנגנון של „פעולה כפולה“ לחיצת-ההדק גם דורכת את הפטיש וגם משחררת אותו. מבחינת המנגנון לטעינת התוף ולהרקתם של התרי-מילים מתאיו מבחינים 3 סוגים של א' תופי: א' „מת-פרק“ — שאפשר להפריד בו בין התוף והקנה ובין הפטיש; א' „מוסט“ — שבו מוסט התוף מבין הקנה והפטיש ותאיו מתגלים אחד-אחד; א' „קשיח“ — שבו קבוע התוף בין הפטיש והקנה.

בין הא" התופיים רווחים בשימוש: וֶבְלִי (Webley), תוצרת בריטניה — קאליבר "0.38 (9.65 מ"מ) או "0.455 (10.55 מ"מ), בעל פעולה כפולה; קוֹלֵט (Colt), תוצרת אה"ב — קאליבר "0.455 בעל פעולה נפרדת; סמית-וֶסוֹן (Smith-Wesson), תוצרת אה"ב — קאליבר "0.455 בעל פעולה כפולה. כל שלושת הטיפוסים הללו טוענים בתופיהם 6 כדורים. הנאגאן (Nagant), תוצרת רוסייה, הוא בעל קאליבר של 7.65 מ"מ וטוען 7 כדורים.

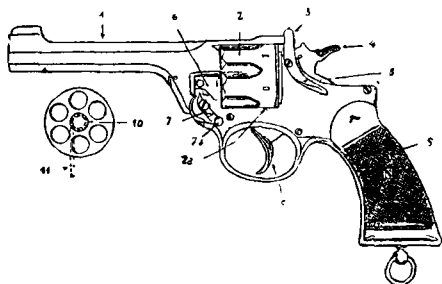

אקדה תופי, טיפוס ובלִי (Webley)

1. קנה; 2. תוף; 3. עזרת-התוף; 4. סגר (מצדה-הקנה); 5. פטיש; 6. הדק; 7. מנוף-הפטרץ; 8. מנוף-הפטרץ; 9. לחי; 10. מחנר משנו; 11. צפרון המסרץ; 12. עזרת-הפטרץ.

(2) הא' התופי לקוי במה שבכל טעינה וטעינה של הכלי יש להכניס את הכדורים לתוך התוף אחד-אחד ולאחר יריית הכדור האחרון שבתוף יש להוציא את התרמילים הריקים קודם שטוענים את הא' מחדש. בא' האוטומאטי-למחצה מוכי נסים בבת-אחת כל הכדורים (6 עד 10) הנתונים במחסנית לתוך בית-האחיזה או ע"י מלאי לתוך השחלה, והאָנְרָגִיָה של גאזי-ההתפוצצות בשעת-היריה מנוצלת לא רק למתן דחיפה לקלע אלא גם להפלטתו של התרמיל הריק התוצה ולהעלאתו של כדור חדש אל בית-הבליעה מן המחסנית או מן השחלה.

סוגים רווחים של א" אוטומאטיים-למחצה (שלעיתים קרוב-בות הם נקראים בטעות „אוטומאטיים“) הם: לוגֶר-פֶּאֶרֶאֶבֶלֶדוֹם (Luger-Parabellum), תוצרת גרמניה — מחסני 8 כדורים, קאליבר 7.65 מ"מ או 9 מ"מ; מאוֹרֶר (Mauser), תוצרת גרמניה — שחלאי, 10 כדורים, קאליבר 7.63 או 9 מ"מ; קולט

מיד לרומי ויום את הוצאת „בולה“ ע"י האפיפיור לֶאוֹ X, שאיימה על לותר בחרם (1520). בשנת 1530 חיבר „השגות“ (Confutatio) לשם ביטולם של עיקרי האמונה (Confessio) הפרוטסטנטית במועצה של האימפריה הגרמנית באוגסבורג. ב 1541 שוב השתתף א' בוויכוחים פומביים עם הפרוטסטנטי-טים. כדי להתחרות בתרגום כתבי-הקודש של לותר, פירסם



יוהנס אק, פיתוח-הנושט מן המאה ה-16

א' ב 1537 תרגום ברוח קאתולית ולפי הוולגאטה. את כתביו נגד לותר (Contra Lutherum), שכמה מהם זכו למהדורות הרבה, כינס בארבעה כרכים ב 1530—1535.

T. Wiedemann, Dr. J. E., 1865; J. Greving, J. E. als junger Gelehrter, 1906; H. Schaurte, Die Busslehre des J. E., 1919; Corpus Catholicorum, vol. 16, 1930 (ביבליוגרפיה) (פורטת).

אקבטניה, ע"ע המון.

אֶקְדָּח (באנגל' pistol, ובדומה לזה בשאר לשונות-אירופה), כלי-יריה קל וקצר-קנה, שהוא מיועד לשימוש ביד אחת. במנגנון-היריה של הא' דומה לזה של הרובה (ע"ע): לחיצה על הדק משחררת מקור (או פטיש קטן המכה במקור) דרוך, שראשו המחודד (נֶקֶר) הולם על בסיסו של כדור שבפתחו של הקנה, וע"י כך מוצת חומרי-הנפץ שבפיקת התרי-מיל (ע"ע כדור). הא' נבדל מן הרובה במה שאפשר לשאת אותו בחגורה או בכיס ובמה שאפשר להשתמש בו בלא להשעינו על כתף ובלא לתמוך ביד השניה, באופן שיד אחת בשורת חפשיית בשעת היריה. יתרונותיו הם: קצב-אש מהיר ואפשרות של שינוי מהיר וקל של כיוון-היריה; משום כך הוא נשק יעיל ביותר בקרב פנים אל פנים. אולם מחמת קוצר-הקנה טווח-היריה היעיל שלו הוא קצר (בדרך-כלל אינו עולה על 40—50 מ') והקליעה המדוייקת בו מצריכה אימון וחיריגול מרובים יותר מברובה; קוצר-הקנה הוא גם גורם לסיפון עצמי בשימוש לא-זהיר בא'.

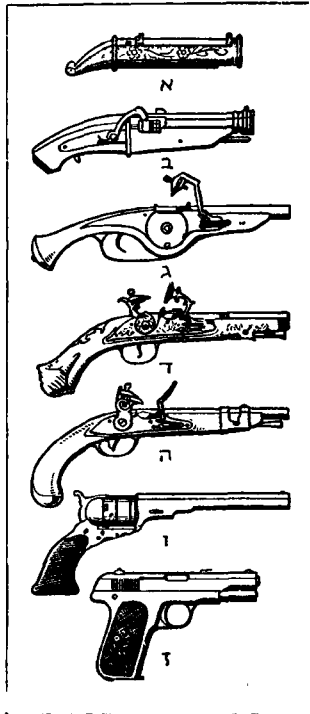

התפתחות האקדה

א. תותחית, המאה ה-15; ב. מנעל-פתיח, המאה ה-16; ג. מנעל-נלול, המאה ה-16; ד. מנעל-אבן הליים, המאה ה-17; ה. מנעל-חלמיש, המאה ה-18; ו. מנעל-הקשה, תופי, המאה ה-19; ז. נטען-מכנס, אוטו-מאטילמחצה, המאה ה-20

מטבע-הזהב הספרדית, שקוטר הקנה של הא" הראשונים היה כגודל קטרה; לפי דעה שלישית נגזר השם מ *pistallo* (באיטל' תפוח), על שום צורת הידית של הא' הפרימיטיביות, שהיתה דומה לתפוח, או על שם "תפוח-היד" — ז. א. תל-האגודל של שרירי היד האחוזת בנשק, או ע"ש גבשושית האופף, שבו היו אנשי חיל-הפרשים מחזיקים את נשקם. עכ"פ מאותה תקופה ואילך נעשה הא' מקובל כנשק קרבי בחיל-הפרשים, מתחילה במדינות גרמניה ואח"כ גם בארצות אחרות. במאות ה-17 — ה-18 היה הא' בעל מנגנון של מנעל-חלמיש. הוא שופר ושוכלל הרבה במאה ה-18, כשנעשה מקובל בחברה הגבוהה כנשק של דו-קרב במקום החרב והסוף. כרובה כך אף הא' היה אז נטען-לוע וטעינתו הצריכה זמן מרובה. התפתחות הא' לנשק יעיל לשימוש של כל אדם חלה כמעט כולה במאה ה-19 באמריקה הצפונית, שמתיישביה הלבנים שאפו לקצץ בקני-רוביהם כדי להחיש את פעולת הטעינה וע"י כך להתגונן ביתר הצלחה מפני האינדיאנים, שהיו קשתים מהירי-ידיה. ב-1836 המציא סאם קולט (Sam Colt) את הא' התופי הראשון, שהיה טוען 5 כדורים והיה בעל מנעל-הקשה ומנגנון-יריה של פעולה נפרדת. כלי זה נעשה אבי-טיפוס לכל הא' עד סוף המאה ה-19. ב-1856 הנהיגו סמית ווסון את תרמיל-המתכת בא' נטען-מכנס. מ-1870 ואילך התחיל השימוש במנגנון של פעולה כפולה.

בסוף המאה ה-19 הומצא הא' "אוטומאטי" (ז. א. האוטו-מאטילמחצה) בגרמניה. הטיפוס הראשון ומעוט-היעילות, שהופיע ב-1893, היה הבורקארט. אולם ב-1898 הומצא המאוור (וב-1901 — הפאראבלום). בתחילת המאה ה-20 הוכנסו לשימוש באה"ב ובבריטניה הקולט והובלי האוטומאטיים-למחצה.

תולדות הא' בנשק

האש לשימוש-יד של המאה ה-15 ניכרת, בערך משנת 1425 ואילך, חלוקה בין כלים ארוכים וכבדים ובין כלים קצרים וקלים יותר. אולם בכל תקופה, שבה היה נהוג מנעל-הפתיל, היו גם ה"א" הפרימיטיביים — כ"ר"ב"ם" — מעוטי-יעילות מאוד. רק משהומצא מנעל-הגלגל בתחילת המאה ה-16 מופיעים — מאמצע מאה זו ואילך — כלי-יריה קצרי-קנה יעילים יותר, שנקראו בשם "פיס-טולים". בעניין מקורו של שם זה מחולקות הדעות: יש גוזרים אותו מפיס-טויה — שמה של עיר באיטליה המרכזית — על סמך מסורת מפוקפקת, שמייחסת את המצאת הא' לקאמיליו ויטלי מעיר זו (ב-1546); ויש גוזרים אר"תו מפיסטולה, שמה של

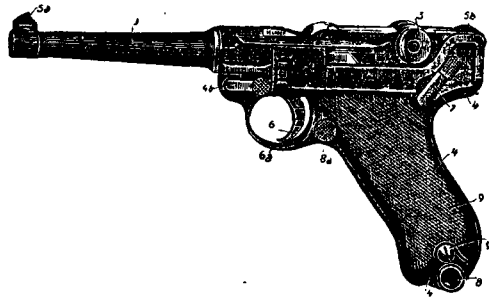

אקדה אוטומאטי-למחצה, טיפוס פאראבלום (Parabellum)
1. קנה; 2. צנה; 3. סרן; 4. בית-האחידה; 5. כוונת-עליונה; 6. כוונת-תחתונה; 7. הדק; 8. שמורת-ההדק; 9. נצרה; 10. מחסנית; 11. פחי; 12. כוונת-הלהי

(טיפוס פראונזינג), תוצרת אה"ב — מחסני, 7 כדורים, קאליבר 0.45" או 0.455"; ובל, תוצרת אנגליה — מחסני, 8 כדורים, קאליבר 0.455"; שטייר (Steyr), תוצרת אוסטריה — שחלאי, 8 כדורים, קאליבר 9 מ"מ; פיסטולה-ברטה (Pistola Beretta), תוצרת איטליה — מחסני, 7 כדורים, קאליבר 7.65 מ"מ.

בשימוש האזרחי נדחה הא' התופי מפני הא' האוטומאטי למחצה, שיתרונותיו הם: קצב-אש וטעינה מהירים יותר, קיבול מרובה יותר וצורה כללית — עפ"ר שטוחה — נוחה יותר. אולם בשימוש הצבאי עדיין מתחרים זה בזה שני הטיפוסים בארצות הרבה, מאחר ששכר יתרונותיו של הא' ה"אוטומאטי" יוצא בהפסד הסיבון והעדינות של מנגנונו, שעושה אותו רגיש לכל זיהום קל באבק, חול או בוץ, בעוד

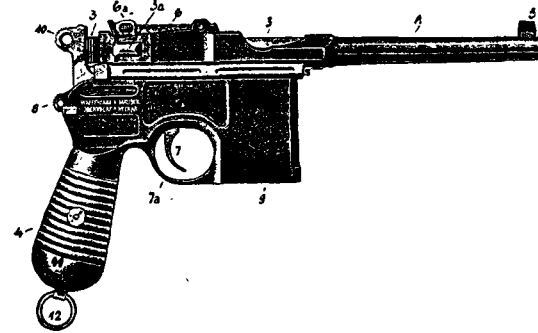

אקדה אוטומאטי-למחצה, טיפוס מאוור (Mauser)
1. קנה; 2. צנה; 3. סרן; 4. מצר-קפיץ-המחזור; 5. כוונת-עליונה; 6. כוונת-תחתונה; 7. הדק; 8. שמורת-ההדק; 9. שחלה; 10. פסי; 11. פחי; 12. סבת-הרצועה

שהא' התופי מצטיין בפשטות-מנגנונו, בחוזק המבנה של חלקיו ובמיעוט רגישותו לפגיעות מכאניות או לזיהום.

(3) הא' האוטומאטי ממש עשוי לפי העקרון של מבנה המקלע (ע"ע). הוא מצטיין בגודל המחסנית שלו (עד 25 כדורים) ובמה שלחיצה רצופה על ההדק שלו גורמת לרציפות של יריות. לסוג זה שייך, למשל, המאוור האוטומאטי. המשקלים של הא' השונים הם 0.7 ק"ג עד 1.1 ק"ג; ארפם: 90—220 מ"מ; אורך-הקנה: 40—220 מ"מ. לכלים המחסניים או השחלאיים הקנה הקצר ביותר ולכלי האוטו-מאטי — הארוך ביותר. לא" ארוכי-הקנה אפשר להצמיד קת, וכך אפשר להשעין אותם בשעת-היריה אל הכתף או המותן. בצבאות משתמשים בא" להגנה עצמית מפקדים, שאינם נושאים רובים או תת-מקלעים. כן מרבים להשתמש בא" צנחנים, פארטיזאנים, אנשי-מחרת, שוטרים ושודדים.

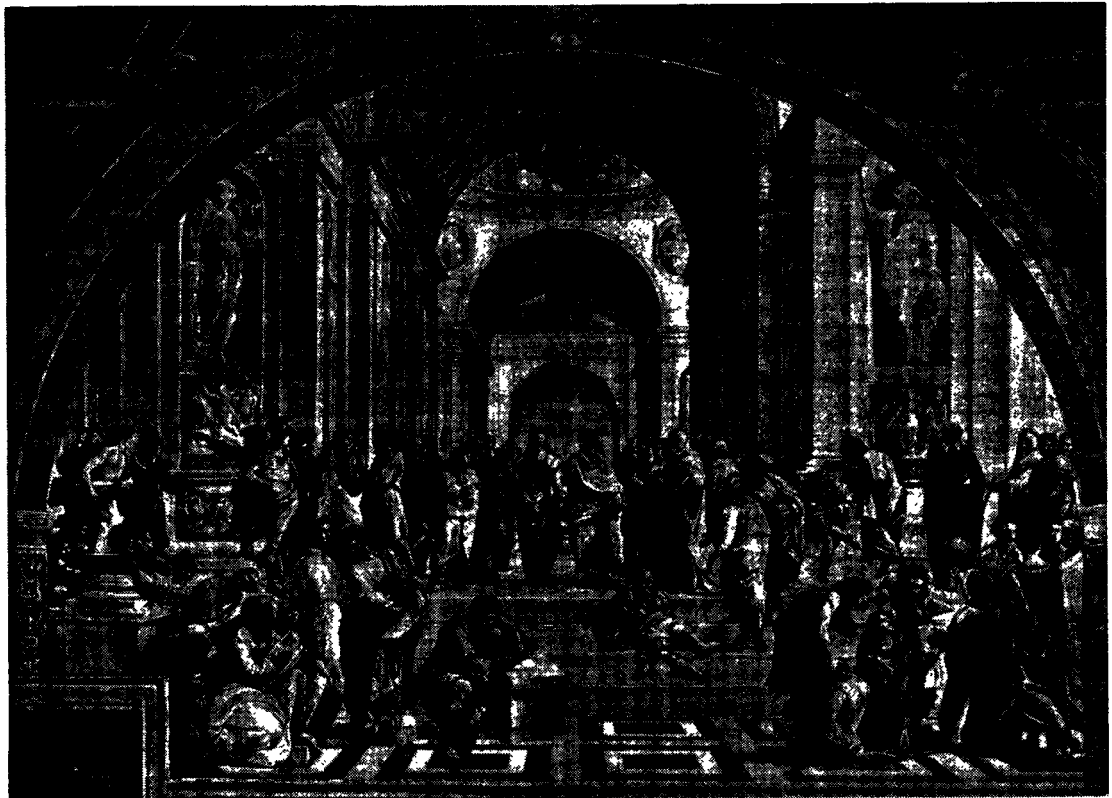

האסכולה של אחונה" מאת רפאל (1510). תיאור סמלי של האקדמיה האפלטונית, עם חכמי יוון העתיקה, על מקצועותיהם וזרמיהם השונים, עם אפלטון ותלמידו אריסטו באמצע ועל ידם אחרים מן המלומדים של התקופות המאוחרות יותר, כנוו תלמי ואבן רושד. לכמה מן החכמים נתן רפאל את שירותי-פניהם של אנשי-רוח מפורסמים בדורו, כדי לכסו את המשריקימה ותחייטה של הא' העתיקה. הראש השני מימין בשורה הראשונה הוא זה של רפאל עצמו; ההיכל שימש סופת לתבניתו וקישוטו של פנים כנסיית סופייטרו של בראמאנטי ומיכאל-אנג'לו

ע"י גבריאל פולאק (ע' „בן גרני", תרי"א, עמ' 52), ותרגום חדש ממנו מצוי במחזורים של סידרת „מועדים" (הוצאת „אמנות").

דוידון, אוצר, א, 7314, *Der jüd. Gottesdienst*, Elbogen; *Jew. Music*, אידלטון, ע' 156; שיסמן, האקדמות ומחברו, „התור", שנה ג', גליון כ"ה—כ"ו, ע' 11; ל. צונץ, הדרשות בישראל, מפתח, ע' מאיר בן יצחק, Zunz, Litt., S. 151

ההתפתחות הכללית של כלי-הנשק בזמן האחרון לא הביאה לידי הכנסתם של שינויים ניכרים בא'.

„לנוטר", האימון בנשק הקל. ד. האקדה, תרצ"ח; H. B. C. Pollard, *The Book of the Pistol and Revolver*, 1917; J. S. Hatcher, *Textbook of Pistols and Revolvers*, 1935; E. McGovern, *Fast and Fancy Revolver Shooting*, 1938; A. Gluckman, *United States Martial Pistols and Revolvers*, 1939; I. A. Barlow, *Small Arms Manual*, 1942.

אַקְדָּיָה, ע"ע נוֹבָה סְקוֹפְיָה.

אַקְדָּמְיָה (יווִי Ἀκαδημία), ביוון הקדומה, ברומי וביה"ב — בית-מדרשו של אפלטון והאסכולה שלו (עיין למטה). בימי הרנסאנס (במאה ה-15 — בלאטינית ובאיטל-קית, ובמאה ה-16 — גם בשאר לשונות) התחילו משתמשים במונח א' גם לציון של מוסדות-השכלה אחרים. כיום הוא מציין: א) גופים ציבוריים (עפ"ר ממלכתיים), שהם מורכבי-בים ממלומדים, סופרים או אמנים מעולים ושמטרתם להביא לידי פיתוח מקצועות מסויימים ולביצוע פעולות מדעיות או תרבותיות, שמצריכות אמצעים גדולים וצירוף של כוחות; ב) מוסדות-הוראה גבוהים, בעיקר לאמנויות הפלאסטיות ולמוסיקה. שם-התואר „אקאדמי" משמש לציון כמה דברים, שהם קשורים באוניברסיטות (אע"פ שהללו אינן א"), כגון „לימוד, תואר, משלח-יד, חופש אקאדמי", „תלבושת, דרגה, שנה אקאדמית", ובמונח „אקאדמאי" (בגרמ' Akademiker; באנגלית academic) מציינים אדם שלומד או למד באוניבר-סיטה. מקורו של נוהג זה הוא במה שההומאניסטים של המאות ה-15 וה-16, כשבאו להגדיר את אגודותיהם החפשיות, ואף את מוסדות-הלימוד העליונים שבוגמם, ביחוד את אלה

אַקְדָּמוֹת מְלִין (= הקדמת-מלים), שיר כתוב ארמית בן 90 חרוזים, שנתחבר ע"י ר' מאיר בן יצחק נהוראי — ש"ץ בוורמייזה בימי רש"י (המאה ה-11). בראשי-החרוזים של שיר זה, שמשמש פתיחה (רשות) לפרשת מתן-תורה (שמ' יט—כ), משולבים א"ב כפול, שם המהבר ושם אביו. לא' יחסו ערך מרובה בסדר-התפילות בחג-השבועות. בקצת קהילות היו נוהגים לקרוא א' לאחר שקראו את הפסוק הרא" שון מתוך פרשת-התורה לחג זה (שמ' יט, א), ואח"כ היו ממשיכים בקריאת-התורה. ר' דוד בעל „טורי-זהב" וחכמים אחרים מתנגדים להפסקת קריאת-התורה לשם קריאת-א' (אורח-חיים, תצ"ד), ולפי מנהג רוב הקהילות בגרמניה ופ"ר לניה אומרים א' קודם קריאת-התורה. הפייטן בחר בשביל שירו בלשון הארמית, לפי שפרשת מתן-תורה היתה נקראת בבתי-הכנסת בימי גם בתרגומה לארמית. — הפייטן משבח את הכורא כמחוקק וידיד-עמו ומתאר את שפע האושר החמרי והרוחני המובטח לישראל לקץ-הימים, ואת הפורענות שתבוא על הגויים, שעינו ורדפו את ישראל. א' מ' ניתרגם לעברית

המוסר. מימי ארקסילאוס (מת 241) התחילה שולטת בא' רוח-הספקנות. ארקסילאוס דגל באגנוסטיציזם (ע"ע) וטען, שאין אנו יכולים אפילו לדעת אם אנו יודעים משהו או לא. קרנאדס (ע"ע) פיתח את הספקנות, ואע"פ שהאמין במצי- אותה של אמת מוחלטת, סבור היה שהאדם יכול רק להתקרב לאמת זו ולא להשיגה בפועל. מכאן בא המושג „קרוב לאמת“. הא' בתקופה זו השפיעה הרבה — ביחוד באמצעותו של ציצרו — על אבות-הכנסיה ועל הוגי-הדעות הנוצריים של י"ב, שראו בא' אסכולה ספקנית. פילון מלאריסה (80 לפסה"נ) ניסה להראות, שאין ניגוד בין שיטתו של קארנאדס ובין זו של אפלטון וזנון הסטואיק, ובוה עברה הא' מן השלב הספקני שלה לשלב האקלקטיציזם, שפיתח ביחוד

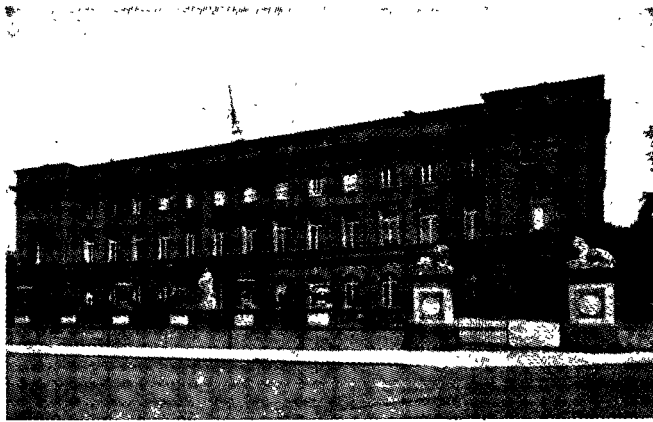

ארמון-האקדמיות בכריסל, בלגיה

אנטיוכוס מאשקלון. בתחילת המאה ה-5 לפגי סה"צ התחיל שיגשוגה המחודש של הא' ע"י הפילוסופיה הנאו-אפלו-טונית. הא' — שעל-ידי ההון, שבה לה מתלמדי-דיה העשירים, היתה בלתי תלויה בכספי המ-דינה הנוצרית — היתה במאת-השנים האחר-נה לקיומה למבצר של ההלניזם. המפורסמים בין ראשי הא' בתקופה זו היו סיריאנוס וביחוד

פרוקלוס (ע"ע). במלחמתה של הפילוסופיה האלילית נגד הנצרות הצטיין ביחוד סימפליקיוס (ע"ע). הא' נסגרה בפקד-דתו של יוסטיניאנוס (529 לסה"נ), שאסר על לימוד הפילוד-סופיה.

V. Immisch, *Academia*, 1924; P. L. Landsberg, *Wesen und Bedeutung der platonischen Akademie*; Ueberweg, *Grundriss d. Gesch. d. Philosophie*, I, 12 ed., 1926; W. Jaeger, *Aristoteles*, 1923, ch. I; R. E. Witt, *Albinus and the History of Middle Platonism*, 1937; T. Whittaker, *The Neo-Platonists* (1918), ch. 9.

ד. פ.

הא' בימי-הביניים. ביה"ב (כמו ברומי העתיקה) לא היו קיימות אגודות מאורגנות וקבועות של אנשי-מדע, אע"פ שהיו אי-אלה שליטים נאורים, שהיו נוהגים לכנס בחצרו-תיהם תלמידי-החכמים לפגישות פחות או יותר תכופות ולפעור לזת מדעיות משותפות. כגון תרגום ספרים מיוונית או מערבית וגם מעברית או חיבור אנציקלופדיות וספרי-יסוד אחרים; בין השליטים מסוג זה בולטים כמה חליפים (ביחוד מבית עבאס) בבאגדאד, קורדובה, ועוד. הקיסר פרידריך II מהזנשטאופן בפאלרמו, המלך אלפונסו X („החכם“) מקאסטי-ליה בטולדו, ויותר מכולם קארולוס הגדול (קרוב לשנת 800), שיסד בחצרו באכ"א ממש (אע"פ שלא נקראה בשם זה), כלומר, חבר של מלומדים, סופרים ומשוררים, שקארולוס משך אליו מכל חלקי-ממלכתו, פראנקים, ספרדים, אנגלו-סאכסים, אירים ואיטלקים, ביניהם חשובי הסופרים שבדורו, המלומדים אלקואין והראבאנוס מאורוס, ההיסטוריונים פאר-לוס דיאקונוס ואיינהארט, המדקדק פטרוס פיזאנוס והמשורר תאודולף; אלה נהגו להתאסף, בראשותו של הקיסר עצמו, לישיבות סדירות, שבהן היו מבררים שאלות מדעיות, קוראים

שנוסדו על-ידיהם או ברוחם — העדיפו את השימוש בשם היווני-הלאטיני א' על השם „אוניברסיטה“, שהשימוש בו התחיל רק ביה"ב (במאה ה-12). אעפ"כ לא יצא השם „אוני-ברסיטה“ מכלל שימוש, ומן המאה ה-16 ואילך התחילו משתמשים בשני השמות באותו הבדל-משמעות, שיש להם כיום.

הא' בתקופה העתיקה. הא' הראשונה היתה מוסד למחקר ולעיון, שיסד אפלטון (ע"ע). מתחילה נקראה בשם א' חלקת-אדמה בצפון-מערבה של אתונה, בפרבר קראמיקוס. החלקה היתה קדושה להרוס אקאדמוס, גגילה, לפי האגדה, לאחיה של הליני את המקום, ששם החביא אותה תסוס לאחר שחטף אותה בימי נעוריה. במאה ה-6 הוקף המקום חומה,

וקימון (ע"ע) הפכו לגן ציבורי. כאן הוקמו בשעתם היכלות לאתי-ני, זוס, ארוס, ועוד, ושלש גימנאסיות שבא-חת מהן התחיל אפלו-טון מרביץ את תורתו לאחר שחזר מנסיעתו לסיציליה (כנראה, משינת 387 לפסה"נ). כשינתארנגו תלמידיו לח-בורה כדוגמת החבורות של תלמידי פיתאגוראס קנה אפלטון בשבילים חלקת-אדמה בסביבת

הגימנאסיה, שבה שימש מורה — ועל שם המקום קיבל בית-הספר את השם א'. החבורה נתארגנה בצורה של עדה דתית (*θεῖος*) לשם פולחן המוזות, שאת היכלן יסד אפלטון וקבע לו כוהנים. אופי פולחני היה גם לסעודות (*συσσίτια*), שהיו נערכות חודש חדש. בראש המוסד עמד *σχολάρχης* — ראש ביה"ס, שהיה נבחר לכל ימי-חייו ברוב קולות. השורה של ראשי-החבורה נמשכה בלא הפסק כאלף שנה. בהוראה בא' השתתפו, חוץ מן הראש, גם חברים אחרים של החבורה. נראה, שעיקר מטרתו של אפלטון היה לחנך בבית-ספר זה אנשי-מדינה, ותכנית-הלימודים המסועפת, שכללה, חוץ מפרי-לוסופיה, גם אסטרונומיה ומאתימטיקה, נחשבה כנחוצה להכשרתו של איש-המדינה.

בתקופה העתיקה היו נוהגים לחלק את תולדות הא' לתקופות. ספסטוס אמפיריקוס קבע חלוקה לשלוש תקופות: (א) התקופה הקדומה, שבה עמדו בראש הא' ספוסיופוס ופסנו-קראטס, (ב) התקופה האמצעית, שבה הונהגה הא' על-ידי ארקסילאוס ופולמון, (ג) התקופה החדשה, שבה הונהגה על-ידי קארנאדס וקליטומאכוס. אותו מחבר עצמו מזכיר גם תקופה רביעית, שבה היתה הא' בראשותם של פילון מלאריסה וחארמידאס. והמישית — בראשות אנטיוכוס מאשקלון (ע"ע).

בימי ספוסיופוס, יורשו של אפלטון (347—339 לפסה"נ), עסקה הא' בבעיות המטאפיסיקה ובעיות מאתימאטיות ברוחו של פיתאגוראס, ובימיו של פסנוקראטס (339—314) התחילו מטעמיים את חלוקתה של הפילוסופיה לדיאלקטיקה, פיסיקה ותורת-המוסר. מימי פולמון (314—270), קראטס וקראטוטור תלמידו תפסה בא' את המקום המרכזי תורת-

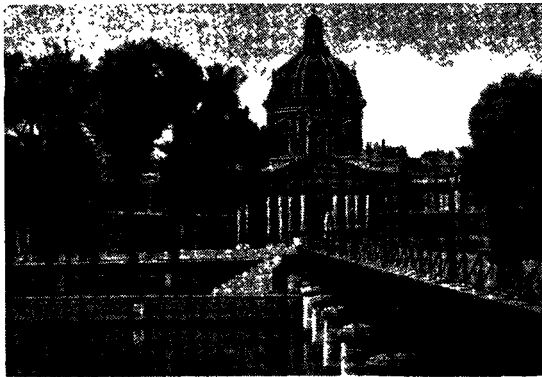

ארטון האקאדמיה הצרפתית

הנוגעים למדעי-הרוח וקראו לו „האקאדמיה“ ב-1634 הציג רישליה לא' זו מעמד רשמי וב-1635 הוכרה מטעם המלך וניתן לה תפקיד של שיכלול הלשון הצרפתית. מספר חבריה הועמד לסוף על ארבעים (Les quarante immortels). 40 חברים אלה כללו לא רק אנשי-מדע, אלא אף אמנים וסופרים. המילון של הא' (Dictionnaire) הופיע ב-1694. המהדורה ה-8 שלו — ב-1935. בימי לואי XIV קיבלה הא' מעמד של אחד ממסודות-המדינה, ומשרדיה היו בחצר-המלך. אותו מלך עצמו יסד עוד שתי א' אחרות: ב-1663 את ה-Académie des Inscriptions et Belles-lettres, שתפקידה הראשון היה לחבר כתובות למדאליות-זיכרון, אבל לאחר שהורחב תפקידה נקראה ב-1701 ואילך בשם Académie des Inscriptions et Belles-lettres (א' זו מוקדשת להיסטוריה, בלשנות וספרות), וב-1666 — את Académie des Sciences (שהיא מוקדשת למדעי-הטבע). בין מפעליה של הא' הראשונה מפורסמים אוסף הכתובות השמיות (Corpus Inscriptionum Semiticarum), אוסף ספרי ההיסטוריונים של מסעי-הצלב (Recueil des historiens des Croisades) ותולדות הספרות הצרפתית (Histoire littéraire de la France). ב-1795 נתאחדו מוסדות אלה כסקיציות עצמאיות של המוסד הכולל בשם Institut de France, ונוסף עליו מוסד רביעי: Académie des sciences morales et politiques (האקאדמיה של מדעי המוסר והמדינה), שבוטל ב-1803 ע"י נאפוליון. גם ה-Académie des beaux-arts (הא' של האמנויות הנאות), שנוסדה באותה שנה, היא מ-1803 ואילך חלק של ה-Institut de France. ב-1832 אושר ה-Institut בצורתו הנוכחית, שבה הוא כולל חמישה מוסדות. לאחר שנתחדשה פעולתה של ה-Académie de sciences morales et politiques. ה-Institut משפיע על החיים הרוחניים בצרפת לא רק ע"י פירסומיהן של הא' השונות הכלולות בו, אלא גם ע"י חלוקת פרסים. קיימות בצרפת גם א' מחוץ ל-Institut, למשל Académie Goncourt, שהפרס השנתי שלה נחשב לאות-ההצטיינות הגבוה ביותר בספרות. באותו זמן בערך, שבו נוסדה הא' בצרפת, נוסדה באנגליה ה-Royal Society (1662) („החברה המלכותית“), העוסקת רק במדעים המדויקים. במדעי-הרוח עוסק מוסד מיוחד, הנקרא בשם British Academy („האקאדמיה הבריטית“), שנוסד רק בשנת 1901. בסקוטלנד קיימות א' מיוחדות: ה-Royal Society of Edinburgh, שנוסדה ב-1783, וה-Royal Scottish Academy, שנוסדה ב-1826. מ-1768 ואילך קיימת באנגליה ה-Royal Acad. of Arts („הא' המלכותית לאמנויות“), שהיא גם גוף ציבורי של אמנים העורך תערוכות ומחלק

את שיריהם הלאטיניים, ומציעים לפתרון קושיות מחידות-ההיגיון או מפלאי-הטבע.

הא' בעת החדשה, כמוסד רשמי וקבוע לפי מעמדה, אירגונה, הרכבו, מושבו, תפקידיו ותקנותיו נוצרה הא' ברנסאנס האיטלקי. חידוש זה, שברבות-הימים עתיד היה ליתן לעולם-המדע את מוסדותיו העליונים, המקנים כבוד מיוחד להבריהם ולארצותיהם כאחד, היה נעוץ בהלך-הרוח ובמסביבות המיוחדים, ששלטו באיטליה בימי-התחייה: העובד-דה, שנמצאו אז באיטליה מרכזים מדיניים ותרבותיים שונים, שבהם נתועדו מְצָנָאטִים והומאניסטים, שאלה כאלה היו רודפי-כבוד; השאיפה לשחרר את המחשבה, הדעת והאמנויות מכלליה של המסורת האסכולאסטית-התאולוגית של יה"ב, מן „הבערות הגותית“, ולהחזיר לעולם את תורה-הזהב של ימי אתונה ורומא; והחלום להחיות את הא' של אפלטון, שההערצה אליו גברה באותם הימים על ההערצה לאריסטו, ראש הפילוסופים של יה"ב.

הא' הראשונות היו חברות תפשיות ופרטיות של מלומדי-ים, שנתאגדו בימי ההומאניזם והרנסאנס באיטליה לשם דיון משותף על בעיות הומאניסטיות. האגודה הראשונה מסוג זה, שקראה לעצמה בשם „הא' האפלטונית“, נוסדה בפירנצה בימי קוסימו די מדיצ'י (1438 לערך), ועלתה לגדולה בימי נכדו לורנצו. בין חבריה היו מארסיליו פיצינו ופיקו דלה מיראנדולה. גם בערים איטלקיות אחרות, כגון רומא, נאפולי, ועוד, הוקמו א' כאלו. לציון מיוחד ראוייה הא' של ויניציאה, שנוסדה ב-1499 ע"י אלדוס מאנוציאו, שנתפרסם כמדפיס של טפסטים קלאסיים. התקנון של א' זו היה כתוב יוונית, והחברים היו חייבים לדבר יוונית; בין חבריה היה גם אַראסמוס מרוטרדם.

עם סיומה של תקופת-ההומאניזם לא בטלה התנועה האקאדמית. צורת-אירגון זו התחילה משמשת גם למטרות אחרות. במאה ה-16 נוסדה א' לטיפוח הלשון והספרות האיטלקיות. מפורסמת ביותר ה-Accademia della Crusca (הא' של הסור-בין; נוסדה ב-1582), שתפקידה היה לנפות בלשון האיטלקית את הקמח מן הסובין. המילון האיטלקי, שהוציאה א' זו (מהדורה ראשונה ב-1612), שימש דוגמה למילונים, שיצאו אחר-כך בארצות אחרות מטעם הא' שלהן, ובמהדורותיה האחרונות (עד היום יצאו 5 מהדורות ממנו) נעשה מילון זה המילון המוסמך של הלשון האיטלקית.

ב-1603 נוסדה ברומא ה-Accademia dei Lincei, שהיתה מוקדשת לטיפוח המאתמטיקה ומדעי-הטבע. חבריה קראו לעצמם Lincei (באיט' lince — חולדת-הבר), על שום חרי-פות-המבט של חיות-טרף אלו. לאחר הפסקה ארוכה, שבאה בפעולתה, נתארגנה א' זו מחדש ב-1801 בשם Nuovi Lincei. ב-1847 העמיד אותה האפיפיור תחת חסותו, וב-1870 נתחלקה לשני גופים, אחד אפיפיורי ואחד מלכותי. ב-1875 נפתחה בה מחלקה מיוחדת למדעי-הרוח; כל אחת משתי המחלקות שבא' מפרסמת מאמרים קצרים (Rendiconti) וחיבורים מקיפים (Memorie). המנהג לפרסם את תוצאות-המחקר בפירסומים מיוחדים מטעם הא' הונהג לראשונה על-ידי ה-Lincei וא' אחרות מאותו סוג (Accademia del Cimento), נוסדה ב-1657 בפירנצה, ו-Accademia Fisco-Matematica (ברומא).

במאה ה-17 התחיל רעיון הא' מתפשט מאיטליה לארצות אחרות. ב-1627 יסדו 9 אנשים בפאריס חוג לוויכוח בעניינים

ערביות. — בהונגאריה נוסדה א' מיוחדת, שספרייתה כוללת בין השאר את האוסף של כתבי-היד העבריים מעזבונו של דוד קויפמן (ע"ע).

כיום אין כמעט ארץ אחת, שאין בה א' לתחומי-מחקר שונים. מן הא' שבארצות הקטנות יש להזכיר ביחוד את המוֹ-סדוּת השוודיים Kungl. Svenska Vetenskapsakademien (נוסדה 1739; עם חבריה נמנה לינה) ו־Svenska Akademien למדעי-הרוח (נוסדה 1786), שהן מעניקות את הפרסים ע"ש נובל לרפואה, פסיקה, כימיה וספרות.

מן המוסדות במזרח הקרוב, שיש להם אפי של א', יש להזכיר את ה־Institut d'Égypte, שפירסומיו הצרפתיים כוללים הרבה עבודות חשובות של מלומדים אירופיים, והא' על שם המלך פואד I להוצאת מילון ערבי. האגודה המדעית בדמשק (المجمع العلمي العربي) מייסודו של מחמד כורד עלי (מת 1953) מוציאה כתבי-עת ערבי לחקר המזרח, שהוא בעל רמה מדעית גבוהה.

לשם אירגון עבודות מדעיות גם מעבר לגבולותיהן של המדינות השונות נוסדה ב־1900 בפאריס Association internationale des Académies, שבחסותה נמשכה הוצאת ה־Corpus Inscriptionum Latinarum ושבועתה הוצאה ה־paedia of Islam. אחר מלחמת-העולם I באה במקומה ה־Union académique internationale, שמושבה בבריסל ושהיא מסייעת להוצאת הקונקורדנציה של ספרות המסורת (חדית') הערבית (Concordance et Indices de la tradition musulmane) ולחקר תולדות המדעים (Catalogus codicum) (musulmane astrologorum Graecorum, Catalogue des manuscrits alchimiques grecs, Catalogue des manuscrits alchimiques latins).

מ. פ.

אירגון הא'. בא' למדעים מאורגנת כיום הפעולה עפ"ר בצורת ישיבות סדירות, שבהן מגישים החברים מן המניין או ה־קורספונדנטים" (כלומר, החברים מן החוץ, שאינם בני עירה או ארצה של הא') חיבורים — ואף ספרים שלמים — משלהם או משל אחרים, והחיבורים הללו מתפרסמים כחלק מן הדו"ח של ישיבות-הא' או כנספח לדו"ח אלה. סיפוחם של חברים חדשים נעשה בכל הא' ע"י הצבעה סודית של החברים הקבועים. מספר החברים הוא בכמה א' קבוע מראש, וחבר חדש נבחר רק עם פטירתו של אחד מן החברים הקבועים. קבלת החבר החדש נערכת בישיבה חגיגית, שבה משמיע הנבחר נאום, שכולל עפ"ר הספד על החבר, שאת מקומו ירש, וכעין „אני מאמין" מדעי או ספרותי-אמנותי; לפעמים קרובות יש לנאומים אלה חשיבות מדעית או ספרותית מרובה, כמו, למשל, שורת הנאומים של אלה שתפסו ב־100 השנים האחרונות את הכוּרסה מס' 9 (זו של קורני) ב־אקאדמיה הצרפתית". צורה מסורתית מסויימת אפיינית היא גם לסיגנון החיצוני של החגיגות בשעת קבלת חברים חדשים לא'. חבריהן של כמה א' לובשים בשעת הטקסים מדים מפוארים, כמו בא' הצרפתית l'habit vert, כלומר בגד-זנבות ירוק, רקום זהב, וכובע בעל שני חודים, בדומה לזה של אדמיראל, והם חוגרים למתניהם חרב בעלת ידית זהב מקושטת (מתנת מעריציו של האקאדמאי בשעת התקבלותו לא').

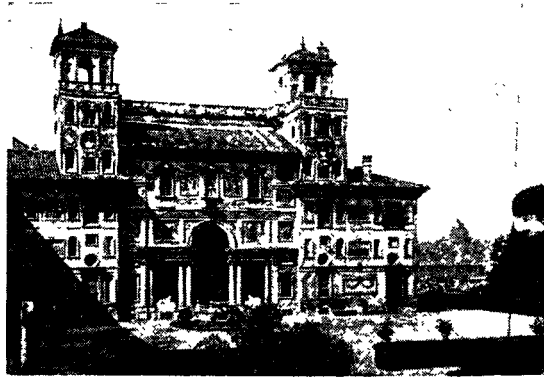

וילה מריצ'ו (מאת אמאנאטי, 1570), מושב „האקאדמיה של צרפת שברומא", מקוספונדורם של האמנים, הארדיכלים והמוסיקאים שזוכים ב„פרסרומא" של ממשלת-צרפת

פרסים, וגם בית-ספר גבוה, וכן ה־R.A. of Music („הא' המלכותית למסיקה").

בצרפת נוסדה בשנת 1700 הא' של ברלין, לפי תכניתו של ג. ו. לייבניץ. חשיבותה היא במספר המרובה של המפע-לים המדעיים, שהוציאה לפועל: אוסף הכתבות הלאטיניות (Corpus Inscriptionum Latinarum), אוסף הכתבות היוויות (Inscriptiones Graecae), מקורות תולדות-גרמניה (Monumenta Germaniae Historica), הוצאת כתבי אריסטו (שלי עמודיה ושורותיה נוהגים לצטט את כתבי-אריסטו), אוסף כתבים של פרשני-אריסטו היווניים (Commentaria Graeca in Aristotelem) — ובכללו גם פירושים שלא נשתמרו אלא בתרגום עברי בלבד — אוסף כתבי הרופאים העתיקים (C. M. Latinorum ו־Corpus Medicorum Graecorum) אוסף ספרי אבות-הכנסיה היווניים (Die griechischen christ-lichen Schriftsteller), הוצאת כתבי קאנט ועוד. בין עובדיה של א' זו היה אלברט איינשטיין, ובפירסומיה הופיעו כמה מעבודותיו החשובות ביותר. אחר מלחמת-העולם II אורגנה א' זו כ־א' גרמנית של המדעים (Deutsche Akademie der Wissenschaften). גם במדינות גרמניות אחרות נוסדו א', שמהן נתפרסמו ביחוד אלו של גטינגן (נוסדה 1751) ומינכן (1759).

מן הא' שבשאר ארצות-התרבות הגדולות יש להזכיר את הא' למדעים שברוסיה (Академия Наук), שהוקמה ע"י פיוטר הגדול בסוף ימיו (1724). בסיועה פורסם המלון הסאנ-סקריטי הגדול של Böhlingk-Roth (7 חלקים, 1855—75). כיום נחלקת הא' למדעים של ברית-המועצות ל־8 סקציות, שכל אחת מהן אחראית למספר מרובה של מוסדות-מחקר ובתי נכות מדעיים במוסקווה, לנינגראד ובערים אחרות. גם באה"ב נוסדו הא' הראשונות עוד במאה ה־18, בפילאדלפיה (Philosophical Society, 1769), ובבוסטון (American Academy of Arts and Sciences, 1780).



מדים של חבר האקאדמיה הצרפתית

הא' הקיסרית בווינה נוסדה רק בשנת 1847. הדו"חות מן הדיונים של מחלקותיה השונות מצטרפים בכל שנה לכמה כרכים. בין פעולותיה יש להזכיר ביחוד את חקר העתיקות של דרום-ערב, שהביא לידי פירסום אלפים הרבה של כתובות דרום-

טיני (Waltharius manu) „ואלתאריוס בעל היד החזקה“ (fortis). אעפ"ש שאפוס זה כתוב בהכסאמטרים וניכרת בו השפעתו של ורגיליוס, לא ניטשטש בו האופי העממי של העלילה, שהיא מבוססת כנראה על שיר-גיבורים גרמני טרם-נוצרי. יש להניח, שא' | חיבר אפוס זה בזמן לימודיו במנזר סאנקט גאלן (סמוך ל-930). ידידו גראלדוס עיבד את השיר והקדיש אותו למשורר ארכאנבאלד, הבישוף ה-14 של שטראס-בורג (965—991), שקיים קשרים הדוקים עם המנזר של סאנקט-גאלן. א' | IV הרחיב את השיר, ובצורתו המורחבת הוא כולל כ-1,500 שורות. לאחר פתיחה בת 22 שורות (כנגד מספר האותיות בא"ב העברי), שעיקרה הם דברי-ההילה לארץ-הונגאריה ולעם-ההוננים, מסופרות קורותיהם של ואל-תאריוס, בנו של מלך-אקוויטאניה, והילטיקונדיס, בת מלך בורגונדיה. שניהם נמצאים כבני-תערובות בחצרו של אטילה, מלך-ההוננים; המלך האדיב ושוחר-השלום (!) חינך אותם כראוי למעמדם. אך הגעגועים למולדת גברו כלבם על החיבה לאטילה; הם בורחים ונוטלים עמהם חלק ניכר מאוצרות-ההוננים. מתואר הקרב, המתנהל ביער הווגזים בין ואלתאריוס ובין גיבורים פראנקיים, שבאו ליטול ממנו את אוצרו. אחר הקרב, שבז' איבד הגיבור יד אחת, שותים כל היריבים לאות-ידידות ומתלוצצים על פצעייהם. בסופו של דבר נתמלך ואל-תאריוס על אקוויטאניה ונשא את הילטיקונדיס, בצד היסודות האביריים כולל השיר יסודות קומיים מרובים, אך לרמה שירית מיוחדת עלו המחברים בתיאור היחס של הגיבור אל הנערה האהובה — יחס, שהוא אפייני לתקופתם: הוא מגן עליה מתוך אהבה עזה, והיא נשמעת לכל דבר היוצא מפיו. בתקופה הרומאנטית, שחזרה אל האגדה הגרמנית, בחר הסופר ויקטור שפל בא' | כגיבור הרומאן שלו Ekkehard (1857), שלתוכו הכניס תרגום של האפוס על ואלתאריוס.

חוץ מהשתתפותו באפוס הנזכר, קנה לו א' | IV פירסום ע"י שירו הלימודי על אמנות-הסיגנון, וביחוד ע"י „ברכות“ (Benedictiones) שלו על מזונות שונים. בטעות נחשבו בריכות אלו ע"י חוקרים מרובים כתעודות למנהגי-האוכל „מזורים“ של הבנדיקטינים שבסאנקט-גאלן; למעשה הן מעין קאטאלוג מחורז למאכלים ולפירות הנוכרים ב„אטימו-לוגיות“ של איזידור (ע"ע) מסביליה.

Waltharius, ed. Althof, 1899; ed. Strecker, 1907; G. Baesecke, *Vorgeschichte des deutschen Schrifttums*, 1940; E. R. Curtius, *Europäische Literatur und lat. Mittelalter*, s. v. Ekkehart IV, 1948.

פ. ב.

אָקְהֶרְט, יוֹהַנְס — Johannes Eckhart — (1260, טורני-גיה — 1327, קלן), מגדולי בעלי-המסתורין של יה"ב. א' היה בן למשפחת-אבירים גרמנית, נכנס בימי-נעוריו למיסדר הדומיניקנים, הוכתר בפאריס בתארים של מאגיסטר (מכאן כינויו „מייסטור“) ודוקטור, ושימש את מיסדרו בכמה משרות אחראיות. הוא הרצה במדרשות של הדומיניקנים בגרמניה ונתפרסם כדרשן בתודע עליון וכאחד מגדולי-התאור-לוגים בדורו. בסוף-ימיו נאשם באפיקורסות. אך א' ראה את עצמו כקאטולי נאמן והכריז, שאם תימצאנה סטיות בתורתו יהא מוכן לחזור בו בהן. לאחר מותו מצאה הכנסייה בדבריו 28 סטיות והחרימה אותן.

תורתו של א' בכתב ובעל-פה היתה מכוונת בעיקרה ליתן ביטוי לחוויה דתית. שיש בה משום שאיפה בולטת לפרוץ

א' בישראל. בהשפעת הדוגמה של הא' האפלטוני, שנוסדה בפירנצה במאה ה-15, ושל הא' שהוקמו בערים אחרות באיטליה נתעוררה בלבותיהם של יהודי-איטליה השאיפה להקים להם א' משלהם. ב-1564 פירסם דוד פרובני צאלי במאנטובה קול קורא לייסוד א' יהודית ואוניברסיטה עברית. אולם רעיון זה לא יצא לפועל. רק בשנת 1919 הוקמה בגרמניה, ביזמתם של פראנץ רוזנצווייג והרמאן כהן, „האקאדמיה למדעי-היהדות“, שמושבה היה בברלין. מטרתה של א' זו היתה לטפח את החקירה בחכמת-ישראל לתכליות מדעיות וחינוכיות כאחת, ולחדש מתוך כך את חיי-הרוח של יהדות גרמניה. פעולתה של א' זו נתבטאה ב„מכון למחקר“, שבראשו עמד מתחילה (1919) פרופ' א. טויבלר, ואח"כ (1922) פרופ' יוליוס גוטמאן. המכון היה מורכב מ-6 מחלקות אלו: תלמוד, פילולוגיה, פילוסופיה, תולדות-הספרות, היסטוריה וסטאטיסטיקה וכלכלה. היא נתחסלה בימי שלטון-הנאצים (ב-1935). ב-1920 נוסדה בפילאדלפיה, אה"ב, ה„א' האמריקנית לחקר היהדות“, שמטרתה היא לטפח את החקירה במקצועות היהדות באה"ב. לפירסום מחקרים במקצועות אלה מוקדש השנתון שהיא מוציאה בשם Pro-ceedings of the Am. Ac. for Jewish Research. בתשי"ג פירסמה ממשלת-ישראל הצעת-חוק בדבר ייסוד „אקאדמיה ללשון העברית“, שתהא בת 15 חברים. ה. פ.

אָקְהוֹף, קוֹנְרַד — Konrad E[ck]hof — (1720, האמ-בורג — 1778, גתה), שחקן גרמני. א' שנועד לפי חינוכו להיות פקיד, נעשה שחקן כשהיה בן 19. 1740—57 שיחק בלהקתו של שֶמְנֶן (Schönemann) בלייפציג ביחד עם פרידריך לדוויג שְרֶדֶר — מי שעתידי היה להתפרסם כגדול השחקנים הגרמניים במאה ה-18. לאחר שלהקתו של שֶמְנֶן פשטה את הרגל, נדד א' במשך עשר שנים עם להקות שונות (ביניהן אפילו אחת של „הארלקינים“, כלומר מוקיר-נים), אך כשאקראמן פתח ב-1787 בהאמבורג את „התיאטרון הלאומי“ הראשון, הזמין את א' להשתתף בו. בעיר זו ראה אותו לְסִינְג, שהרים את משחקו של א' על נס ב„דראמאטור-גיה ההאמבורגית“ ובחר בא', שישחק את תפקיד האב במחזה שלו „אמיליה גאלוטי“. ב-1771 עבר א' לתיאטרון-החצר בוויימאר, במקום שאח"כ שיתף פעולה בכמה הצגות עם גתה, וגתה אף שילב כמה מזכרונותיו של א' לתוך הרומאן התיא-טרוני שלו „וילהלם מייסטור“. בשנותיו האחרונות (1774) שימש א' מנהל-תיאטרון ושחקן ראשי בגתה.

א' היה הראשון בגרמניה, ששיחק באותו סיגנון ראליסטי, שהמציא (ב-1740 לערך) השחקן האנגלי גְרִיק. קומתו היתה נמוכה ושירטוט-פניו חסרים חן; אעפ"כ הקסים את הקהל הודות לכוח-המבע הגדול של קולו ושל העוויותיו. הוא הצטיין בתפקידים של אבות ובתפקידי-אופי, כגון הארפאגון או „אבי-המשפחה“ של דידרו, וביחוד בתפקידים של בני-אדם בעלי לב רך תחת קליפה קשה. פעולתו של א' גרמה במידה מרובה להרמת כבודו של מעמד-השחקנים, שהיה בזוי עד ימיו.

Herm. Uhde, K. E. (in „Der neue Plutarch“, IV, 1876).

אָקְהֶרְט (Ekkehart). שמש של כמה משוררים-נוזירים מאס-כולת המנזר הבנדיקטיני סאנקט-גאלן על הבוּדֶנְזֶה שבשווייץ, שהם מן המייצגים החשובים ביותר של הספרות הלאטינית הקארולינגית. מאלה מפורסמים ביחוד א' | (910—973) וא' IV (מת 1022), המחברים של האפוס הלא-

טיניים, אלא על הדרשות הגרמניות העממיות. שדרש במזרחי נשים ושהגיעו לידינו ברשימות של שומעותיו הנלהבות. לדרשותיו של א' היתה חשיבות מרובה הן לגבי התפתחותו של הרגש הדתי בגרמניה והן לגבי התפתחותה של הלשון הגרמנית, וכן היתה להן השפעה ניכרת על ההתפתחות הרוחנית והדתית של אירופה כולה. האסכולה הלאומנית בהיסטוריוגרפיה הגרמנית ראתה בעובדה, שא' השתמש בלשון הגרמנית וכן במסותרין שלו גילוי של המהות הגרמנית. אך טענה זו היא מחוסרת-יסוד. השימוש בלשון הגרמנית של א' נבע „לא מתוך מחאה נגד השימוש בלשון הלאטינית הזרה“, שבה כתב א' את כל חיבוריו, „ואף לא מתוך צורך נפשי לבטא תוכן מיסטי בלשון-האם דוקא, אלא מתוך התנאים היחידים במינם, שנתהוו כתוצאה מן התנועה הדתית הנוכרת“ (גרונדמן). רודולף אוטו מצא השקפות דומות אצל א' ואצל סאנקארה, המיסטיקן ההודי. גרשום שלום הראה על הגדרה אידינטית של מושג „ההשתוות“ אצל א' ואצל בחיי אבן פקודה (ע"ע).

R. Otto, *Westöstliche Mystik*, 1926; J. Koch, *Meister Eckhart und die jüd. Relig. des M.A.s* (Jb. d. Schles. Ges. für vaterl. d. Kultur, 1928); H. Grundmann, *Religiöse Bewegungen im M. A.*, 1935; Meister Eckhart, *Die deutschen und lateinischen Werke*, 1936; G. Sholem, *Major Trends in Jewish Mysticism*, 1946.

ר. ק. ג. — י. ג.

אקדורקט, ע"ע מים, אספקת.

אקדור (Ecuador; בספרד קוהמשווה), רפובליקה במערב-בה של אמריקה הדרומית, משני צדדיו של קו-המשווה. גבולותיה: במערב — האוקיינוס השקט, בצפון — קולומביה (ע"ע), במזרח ובדרום — פרו (ע"ע). שטחה של א' אינו ידוע בבידור: לפי אימנדן 1948 תופסת א' (ביחד עם איי-גאלאפאגוס [7,850 קמ"ר], שהם במרחק של כמעט 1,000 ק"מ מן היבשת) 267,850 קמ"ר. מספר תושביה: 3.1—3.3 מיליון (לפי אומדנות שונים ב-1948); במפקד לא-שלם ב-1950 נפקדו 3,077,000 נפש.

המבנה חופיא-מפורצים יותר מחופיהן של שאר ארצות אמריקה הדרומית, זולת צ'ילה. אך מכל מפרציה חשוב לספינות רק מפרץ גוואיאקיל שבדרום-א', שהוא המשך השקע הארוך שבין הקורדילירה החופית והקורדילירה המערבית

את המסגרת הנוצרית: להראות על האחדות שבין נפש-האדם והאלוהות (בני-האדם ברובם סבורים, מטעים א', שהם רואים את ה' כ„עומד ממולם“, אך „אין הדבר כן. ה' ואני חד אנר“). האלוהות בתפיסתו של א' היא ההוויה (esse), וא' מסתמך בכך על שמות ג. יד. הוויה זו היא אחת. היא ערטילאית, היא „שממת-הדומיה“. אי-אפשר לייחס לאלוהים תארים חיוביים: „עליך לאהוב את ה' כהווייתו, כלא-אל, כלא-רוח, כלא-איש, כלא-תמונה, אלא כאחד, שהוא אחד ונפרד מכל שניות“. מקורה של תאולוגיה זו הוא ברמב"ם, שא' קורא לו ר' משה (Rabbi Moyses) ושהוא מסתמך עליו בכתביו הלאטיניים ואף מצטט מדבריו קטעים ארוכים. בניגוד לאלברטוס ותו-מאס מאקווינו, שאף הם הושפעו ע"י הרמב"ם, לא התנגד א' ליסודות הנאו-אפלטוניים שבתורתו של זה האחרון, ולא עוד אלא שקיבל אותם בלב שלם. מפני-כן מורגשת השפעתו של הרמב"ם בכתבי א' הרבה יותר מבכתביהם של תאולוגים נוצריים אחרים. ומכאן התנגשותו בתפיסה הקאתולית של האלוהות המשולשת (א' ביקש את היסוד האחד של האלוהות, שאין בו הבחנה בין אב, בן ורוח-הקודש), ומכאן גם תפיסת-האלוהות המיוחדת של א', שהיא דינאמית ברוח-נאו-אפלטונית ולא סטאטית ברוחו של אריסטו. האל נמשל לנהר הזורם בתוך עצמו או לאש נצחית, ובהווייתה של האלוהות מושתתת הווייתו של כל מצוי, ובכלל זה הווייתה של נפש-האדם. תפיסה זו מאפשרת קשר בלתי-אמצעי בין האל ובין האדם: „טיפה של נהר או ניצוץ של האש הנצחית נמצאים בנשמתו של כל אדם“ וזהו „יסוד-הנשמה“. הטיפה או הניצוץ נמשכים לקראת איחוד עם הנהר הגדול או עם האש הנצחית. אך איחוד זה בין הנשמה ובין האל יתכן רק לאחר שהנשמה „נתרוקנה“ מכל תאוה ואפילו מידיעה („במידה שאתה מת-רוקן מעצמך, במידה שאין אתה יודע ולא כלום, בה במידה אתה מתקרב אליו“). ע"י התפרקותה מכל כוחותיה ופעולותיה תיה יכולה הנפש להפשיט מעליה את עצמותה ולהגיע לידי התמזגות עם האלוהות, כי „אנו בתוץ והאלוהים בפנים“. ואז, כשהנפש דבקה כולה באלוהים-האב ומתקשרת בו, „נולד בה הבן“, ושלשתם מתחברים ע"י האהבה של רוח-הקודש. זהו, לפי א', משמעותו של בשילוש הנוצרי: על-ידי מתנשאת הנפש אל הקיום הנצחי באלוהים. וזה שיא-אשרו של האדם.

השפעתו של א' היתה קשורה במידה ניכרת בתנועת הנשים הדתיות של המאות 13 וה-14. תנועה אינדיבידואליסטית זו היתה מסופנת לאורח-החיים של יה"ב וביחוד לכנסיה הקאתולית. הדומיניקנים ביקשו להחזיר תנועה זו לחיק-הכנסייה; הקימו מנזרים מיוחדים והתמסרו להדרכתן הרוחנית של הנזירות. ביחוד ע"י ד"ר שות תדירות. מאחר שנוירות אלו לא ידעו לאטינית, היה צורך לדרוש באזניהן בלשון העם, כלומר בגרמנית. ואמנם גם עיקר פירסומו של א' כבעל מסותרין מבוסס לא על כתביו האסכולאסטיים הלא-

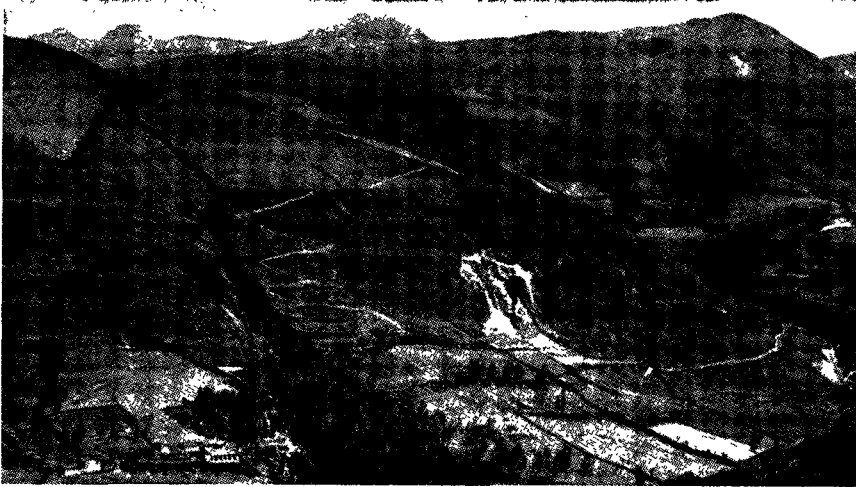

מורד הר פיצינצ'ה (4,487 מ') ממערב לקיטו, בירת-אקוודור. פיתול-הדרך מציינים את המעלה מן האיוור המסווג, שבו יש עצי-איאליפטוס ושדות מעובדים, לאיוור מרעה קריר (פארמוס). הצוקים המחודרים בראשי-ההרים בנויים אנדסיטים, שמתנוססים מעל לטוף געשי



הרי הגעש טונוראנווה, כ-110 ק"מ מדרום לבירת אקוודור

(ע"ע אנדים). שקע זה, שגבהו המאפסיי-מאלי הוא 800 מ', הוא בקעה, שמשתרעת מצפון לדרום לאורך של 150 ק"מ וש-רחבה המאפסימאלי (באמצעה) 50 ק"מ. הבקעה בנויה אבני-חול ומשקעים אחרים מן השלישון והקרטיקון ובה עוברים כמה נהרות, שקודם השתפכותם לים הם מהווים ביחד דלתה, שנקראת. על שם הגדולה שבי-זרועותיה, הדלתה של גוואיאס (Guayas). מכאן שני היתרונות של בקעה זו: (א) רובה הגדול הוא מישור-סחף פורה, שיש בו אפשרות של השקאה, ולפיכך מרובים בה מטעי-הקאקאו, סחורת-היצוא החשובה ביותר של א'; (ב) התחבורה נוחה כאן הודות לרשת-הנהרות. מצפון לבקעה מחו-ברת הקורדילירה החופית עם המערבית. זו האחרונה, שהיא בנויה ברובה פורפירים ודיוריטים ובמקצת גם אבני-משקע קרטו-ניות, מתרוממת בתלילות מעל למפרץ, לבקעה ולהדום-הגבעות. גבהה הממוצע הוא כאן 3,500 מ', וכמה משיאיה מתרוממים אף לגובה של יותר מ-6,000 מ' (הגבוה שבשיאים: הרי-הגעש הכבוי צ'מבוראסו—6,310 מ'). ממזרח לקורדילירה המערבית משתרעות רמות-הפוננה, שמרובות בהן הל-כות האנדסיטיות, סחף של קונגלומראטים מן ההרים וגם סחף נהרות ונחלים, ושגבהן הממוצע הוא 2,500 מ'. ממזרח לפונה מת-גשאים טורייה-הרים של הקורדילירה המז-רחית, שהם בנויים בעיקרם מגנייס וצפחות גבישיות ושגבהם הממוצע וגובה שיאיהם קרובים לאותם שבקורדילירה המערבית (הגבוה שבשיאי-המזרח: הר קוטופאחי [Cotopaxi] — 5,740 מ'). כמה טורייה-הרים,

שעוברים לרוחב הארץ, מקשרים את שתי הקורדילירות זו בזו. טורייה-הרים אלה נקראים בשם נודוס (nodos, קשרים), והשטחים המוקפים על-ידיהם וע"י הקורדילירות — אויות (hoyas, שקעים). כל אויה היא חבל טבעי בפני עצמו. ככל ארצות-האנדים נפגעת גם א' לפרקים קשות ע"י רעשי-אדמה. אקלימה של א' מושפע משלושה גורמים: מקרבתה לקו-המשווה, מדרגות גבהה ומזרמי-הים העוברים סמוך לחופיה: זרם הומבולט הקר הבא מדרום (מחופי צ'ילה) וזרם אמריקה המרכזית החם הבא מצפון. הודות למצבה הגאוגרפי גבוהות בה הטמפרטורות ביחס לגובה מעל פני-הים, והן קבועות במשך כל השנה עם הבדלים של 2—3 מעלות בלבד בממוצע-עים של החדשים החם והקר ביותר. הטמפרטורות השנתיות הן מ⁺26 בגובה פני-הים עד מ⁻5 בראשי ההרים הגבוהים. הגובה משפיע על מידת הגשמים באשדות-הקורדילירות הנשקפות על פני האוקיינוס השקט במערב ועל שפלת-האמאזונאס הלחה במזרח. הזרם הקר מוריד את הטמפרא-טורה השנתית בדרום עד 23° ומפחית את הגשמים. מדרום למפרץ גוואיאקיל משתרע על גבול פרו מדבר ממש, הנקרא על שם הנהר העובר סמוך לגבולו, בשם מדבר טומבס (Desierto de Tumbes). לעומת זה מרובים הגשמים בחוף

הצומח. צמחיית-א' מכילה יסודות של שני איזורים פיסטוגאוגרפיים: אמריקה הדרומית הטרופית והאנדים. יערות-העד המשוונים, המרוכזים בשפלת-האמאזונאס והעו-

הצפוני של א', בתחום השפעתו של הזרם החם. תחומי ההשפעה של שני הזרמים, הנפגשים בחופי א' ופונים ממנה מערבה לתוך האוקיינוס, אינם קבועים; יש שנים, שהזרם החם חודר בהן יותר דרומה (עד כדי 2°—1° מעלות-רוחב) ומביא עמו לתחום חדירתו שפע של גשמים, ויש שנים, שבהן הזרם הקר יוצא מתחום מסילתו הרגילה. בעוד שהתנודה בממוצעים החדשיים של הטמפרטורה אינה גדולה בשום חלק מא', מרובה התנודה היומית מחוץ לאיזור-החוף: בקיטו הבירה, היושבת ב"אויה" שברמה, הטמפרטורה השנתית הממוצעת היא 13.2°, אבל התנודה בין יום וליילה עלולה להגיע בה עד 18°. לאחר יום, שחומו הגיע עד 20°, עלול לבוא לילה, שהטמפרטורה שלו קרובה לנקודת-הקיפאון. הגשמים מצויים כל ימות-השנה, אך הם מגיעים לשיאם בעונה, שהשמש קרובה בה לרום-השמים. בקיטו יורדים למעלה מ-1,000 מ"מ גשם בשנה, באשדות פי שניים ושלושה, כפי שאפשר להסיק מיערות-העד המשוונים שבהם, התופסים כמחצית שטחה של הרפובליקה.

תושבי א' מתחלקים (לפי אומדן) ל 48% אינדיאנים, 30% מסטיצים, 5% מולאטים, 8% קראולים, 8% כושים וקצת מהגרים או בני-מהגרים מאירופה. הדת השלטת היא הקאתו-לית. 75% מן הישוב יושבים בהרים (שהם 49% משטחה של א'), 17% בשפלת-החוף (28% מן השטח) ו 8% בשפלת-האמאזונאס (שהיא 23% מן השטח). מועט בא' מספרן של הערים הגדולות. בעיר-הבירה קיטו כ 210,000 נפש, בגוואיא-קיל כ 85,000.

הכלכלה. א' היא בעיקרה ארץ חקלאית, אע"פ שרק 2% מאדמתה מעובדים. רוב החקלאים הם איכרים זעירים והאדמה היא קניינם. בניגוד לארצות הסמוכות לא', שמרו-בוט בהן אחוזות גדולות מעובדות ע"י אריסים, מועט-ביחס מספרן של אחוזות כאלו בא' ואין הן מצויות אלא בשפלת-החוף, במקום שהיבול מכונן בעיקרו ליצוא. מערך היצוא ב 1950 היה לקפה 29.5%, לקאקאו 28.5%, לבאנאנות 14.8%, לאורז 13.2%. גידול האורז הולך ומתפשט, ואילו זה של הקאקאו הולך ופוחת. לצרכי-הארץ מגדלים גם כותנה, קנה-סוכר וטאבאק. לא' עושר גדול של עצי-יער, שהם מנוצלים במידה מועטת מחוסר דרכים, ביחד במזרח. שני מינים של דקל-השנהב (*Phytelephas macrocapa*) מספקים פירות לתושבי-הארץ וקליפתם, הדומה לשן-הפיל, משמשת סחורת-יצוא (לתעשיית-כפתורים). עליו של דקל אחר, *Carludo vica palmata*, משמשים לתעשייה של כובעי-פאנאמה, הבאים בעיקר מא'. כן יש לא' כמעט מונופולין על עץ-הבאלסה (*Ochroma lagopus*), שהעצה שלו היא חוקה ביותר וקלה מקליפת-השעם ומשמשת לצרכי-בידוד במטוסים ובכובעים. גידול בקר וצאן אינו מצוי בא' אלא בקנה-מידה מצומצם. הליאמה אינה נפוצה. המכרות ובארות-הנפט שבשפלה מועטים ודלים. התעשייה מעבדת מרמרי-גלם, בעיקר לצרכי-המקום ורק במידה מועטת ליצוא. כגון מנסרות-עצים ותעשיית כובעי-פאנאמה.

התחבורה. ארצן של כל הדרכים, שבהן עוברות מכוניות, אינו מצטרף אלא ל 4,450 ק"מ וארצם של כל 9 קווי-מסה"ב שבא' — ל 1,050 ק"מ. קו קיטו-דוראן (מול גוואיאקיל) הוא הארוך ביותר (460 ק"מ). מיעוט התחבורה הוא בעזרכיה של כלכלת-א'. 10 נמלים לא' ורק לזה של גוואיאקיל ערך בינלאומי.

Fr. Teran, *Geografía del Ecuador*, 1948.

א. י. בר.

מ ש פ ט. ב 1929 הונהגה בא' חוקה חדשה, שפוללת בין השאר, הוראות בענייני-התאזרחות. ספר-החוקים האזרחי הניכחי קיבל תוקף ב 1887; הוא בא במקום ספר-החוקים האזרחי משנת 1843 (שהיה מבוסס על ספר-החוקים של צ'ילה). חוק משנת 1902 הנהיג גיש-איי-חובה אזרחיים. גירוי שים מותרים או מתוך הסכמה הדדית או על יסוד ניאוף מצד האשה. בהשפעת המשפט הספרדי מוכרת שותפות-נכסים בין בעל ואשתו לגבי הרכוש, שנרכש בתקופה שהיו ביניהם קשרי-אישות — אם אין ביניהם הסכם על הסדר שונה מזה. אף דיני-הירושה מושפעים מן המשפט הספרדי: רכושו של מוריש, שהניח צאצאים, מתחלק לארבעה חלקים, ששניים מהם שמורים לצאצאים בתוקף החוק; חלק אחד רשאי המוריש להנחיל לכל אחד מצאצאיו, וחלק אחד הוא רשאי להנחיל למי שירצה, אחת היא אם הוא קרוב אליו קרבת-דם או לא. ההוראות בנוגע למשפט הבינלאומי הפרטי דומות לאלו



קסיף של יבול הקאקאו במחוז פיס ריוס

לים גם במורדותיהם של האנדים עד לגובה של 1,000 מ', מצויינים במספר הגדול של מיני-עצים ושל הליאנות, המטפסים והאפיפיטים. היער הממוזג של הגבהים הגדולים יותר (עד 3,000 מ') ושל מורדות-ההרים המערביים הוא מולדתו של עץ-הכינין (*Cinchona*). מעל לגובה זה מצוי "יער-הערפל", המורכב מצומח של שיחים קשי-עלים; מעליו משתרעת ערבת-הפרמו. — עצי-תועלת אחרים, מלבד הציני-כונה הם: עץ הקאקאו; דקל-השנהב (*Phytelephas*); עץ-הבאלסה (*Carludovica*); ה *Ochroma lagopus* (וע"ע אמריקה הדרומית, הצומח).

ה ח י. א' כלולה באיזור הוואגואגואפי של הוואגואה. תפוצתם של בעלי-החיים בא' קשורה קשר הדוק בתנאים האקלימיים הנקבעים ע"י הרי-האנדים. מן הקופים רחבי-האף (*Platyrrhini*) מצויים כאן קופים-שואגים (*Mycetes*), קופי-עכביש (*Ateles*) והסאפאגו (*Cebus*). בין הטורפים בולטים החתולים הגדולים: היאגואר (*Felis onca*) — ה"נמר" של אמריקה הדרומית — והפומה (*Felis concolor*). סמוריים אפיינים של א' הם הבואש (*Skunk*), הטאירה (*Tayra barbara*) והגריזון (*Galictis vittatus*). בין בעלי-הפרסה נפוצים: הטפיר מפרטי-הפרסה והפוקרי, הנמנה עם החזירים.

הפקה (*Paca*) והאגוטי (*Agouti*), שני מרכסמים, נפוצים מאוד. סדרת הדלשיניים (*Xenarthra*) מיוצגת ע"י עצלניים, אוכלי-נמלים והארמדיל. הליאמה, הצורה התרבותית של *Lama huanachus*, והאלפאקה — שהיא, אפשר, הצורה התרבותית של *Lama vicugna* — משמשות כגמלי-בית. — שליש ממיני-העופות של אמריקה הדרומית נמצא בא', ביניהם הקונדור הגדול ומיני-עיט. — ילידי א' סיפרו לפיסארו ב 1527 על גזע-ענקים, שהיה חי בארץ זו בזמנים קדומים, והראו לו את שרידי-עצמותיהם, אך נתברר, שאלה הם שרידים של המאסטודון ושל סוסים קדמונים מן הפליסטוקן (וע"ע אמריקה הדרומית, החי). ע. פ. ל.

של צ'ילה. ספר-החוקים למסחר הונהג בשנת 1882 ותוקן ב-1906. — הוא מושפע מספר-החוקים למסחר של ספרד, צרפת וצ'ילה, והוא קובע, שבהעדר של הוראות מפורשות יש לנהוג לפי המנהגים המקובלים במסחר.

Yepez, *Clave de la legislación ecuatoriana*, 1922; Urrutia, *Das Handelsrecht, Wechselrecht, Konkursrecht u. Seerecht von Ecuador* (in *Borchardts Handelsgesetzen des Erdballs*), 1908; P. J. Eder, *A Comparative Survey of Anglo-American & Latin-American Law*, New York, 1950.

היסטוריה. חברה בעלת תרבות מפותחת ביחס כבר היתה קיימת בא' מאות-שנים קודם שנכבשה הארץ על-ידי האַיִנְקָה (ע"ע) בסוף המאה ה-15. ב-1533/34 הדבירו את הארץ הספרדים, בראשותם של פרנסיסקו פיסרו (ע"ע) ופּוֹנְאֵלְקֶסֶר (ע"ע), ויסדו בה כמה ערים על חופי האוקיינוס השקט, באיזור-ההרים ובמישור המזרחי (גוואיאקיל, קיטו, ועוד). במשך כמה שנים נלחמו זה בזה אחדים ממנהיגיהם של הכובשים הספרדיים על השלטון בארץ, עד שבשנת 1548 נטל המשנה-למלך בפרו את המינהל לידי. ב-1563 הוקמה ה"אודיאַנְסִיָה" (audiencia) בקיטו כבית-משפט גבוה ומשרד-מינהל עליון. מפני המרחק הגדול של קיטו מלימה, בירת פרו (1,400 ק"מ), היה הנשיא, שישב בקיטו, כמעט עצמאי. ב-1718 סופחה האודיאַנְסִיָה לתחום-שלטונו של המשנה-למלך, שישב בגראנאדה החדשה (קולומביה של היום), ב-1723 הוחזרה לפרו ובשנת 1740 סופחה סופית לגראנאדה החדשה. במחצת השנייה של המאה ה-18 גברה בארץ התרעומת על השלטון הקולוניאלי הספרדי (ע"ע אמריקה, ע' 186/7) וב-1794 הוכן מרד, שנתגלה ודוכא. באוגוסט 1809, כשהגיעו לא' הידיעות על כיבוש ספרד ע"י נאפוליון, התקומם חלק מן הקריאולים בקיטו לשלטונות, אך החיילים של המשנה-למלך מגראנאדה החדשה השיבו עד מהרה את הסדר על פניו. גם מרידה שניה, שפרצה בדצמבר 1811, לא הצליחה, והארץ נשארה תחת השלטון הישן עד מאי 1822. כשגנרל סוקרה (ע"ע) הצעיר ניצח את צבאו של המלך הספרדי על-יד הר פֶּצֶ'יִנְצָה (בקיבת קיטו), הארץ המשוחררת הצטרפה כ"פרובינציה של קוֹ-הֶמְשוּוָה" (Departamento del Ecuador) לרפובליקה החדשה הגדולה של קולומביה (ע"ע). אך אחר התפוררותה של רפובליקה זו הכריזה אספה מכוננת, שנתכנסה בריז'מבה (בדרום-א') באוגוסט 1830, על הקמת הרפובליקה העצמאית של א'. עם ייסודה של א' נתעוררו סיכסוכי-גבולות בינה ובין המדינות הסמוכות לה: בראזיל, קולומביה ופרו. א' תבעה לעצמה את כל התחום של נשיאות-קיטו הקודמת, שהשתרע במזרח-האֵנְדִים עד 74° רוחב מערבי והיה בעל אוכלוסייה דלילה מאוד. אך המדינות הנזכרות לא הסכימו לכך, והמחלוקת בין א' ובין שתיים ממדינות אלו (קולומביה ופרו) לבשה מאז לפרקים צורות חריפות ונמשכה עד הזמן האחרון.

הגנרל חואן חוסה פלורס (ע"ע) מוֹנְזוּאֵלָה נבחר לנשיאה הראשון של א'. תומכיו העיקרים של פלורס היו בעלי-האחוזות מקיטו, צאצאיהם של כובשי-הארץ הספרדיים ונושאי התרבות הקולוניאלית העתיקה, וכמותם היה אף פלורס חסיד גאמן של הכנסייה הקתולית. מתנגדיו היו סוחר גוואיאקיל, עיר-הנמל, שבה ישבו משפחות מרובות ממוצא אירופי (ביחוד בריטי), בלתי-קתוליות ונוטות להשקפות ליברליות. המרחק בין שתי הערים (כ-400 ק"מ) וקשי התחבורה ביניהן באותו זמן (בעונת-הגשמים היו כמעט מנותקות זו מזו) גרמו

לכך, שתושביה של עיר-הנמל הרגישו את עצמם בלתי-תלויים בשלטון המרכזי בקיטו. מנהיגם היה ויסנטה רוקאפואֶרְטָה (Rocafuerte), בעל השכלה רחבה, שחי שנים הרבה באירוף פה, ביחוד באנגליה וצרפת, וגם באה"ב. לאחר סיכסוכים ממושכים, שהביאו גם לידי שפיכות-דמים, נתפייסו היריבים; ב-1834 מינה פלורס את רוקאפואֶרְטָה למושל של גוואיאקיל והפרובינציה שלה, ולאחר שנה אף מסר לידי את משרת הנשיא. בתפקיד זה הצטיין רוקאפואֶרְטָה בשיכלולם של האדמיניסטרציה, שיטת-המיסים, השיפוט והצבא. ב-1839 חזר פלורס לנשיאות, וב-1843 קיבל מן הפארלאמנט יפוי-כוח דיקטטורי. ואולם כשהנהיג מס-גולגולת נתעוררה התנגדות חמורה לשלטונו, ולאחר מלחמת-אזרחים, שנמשכה 6 חדשים, התפטר פלורס מן הנשיאות. תקופת-השלטון של יורשו ויסנטה ראמוֹן רֹקָה (1845—1849) היתה תקופה של שלום יחסי, אך ב-1849—1859, כשהשפעה המכרעת במדינה עברה לידי של חוסה אורבינה (נשיא: 56—1852), שניהל מדיניות אנטיקלריקאלית, פרצו בא' מהומות תכופות. ב-1859 התקוממו לשלטונו של אורבינה אנשי-קיטו השמרנים בהנהגתו של גבריאל גארסיה-מוֹרְנֵו (1821—1875), חתנו של פלורס, והפילו את הממשלה.

מורנו הוא, אפשר, האישיות הבולטת ביותר בתולדות א'. הוא היה אדם הגון, נקי-כפיים, משכיל וחרוץ, יוריסטן, חוקר טבע ומשורר. זמן קצר לאחר המהפכה של 1848 התיישב בפאריס, במקום שנעשה תדור שגאה לתנועות מהפכניות וחדור יחס של כבוד לעקרונות שמרנים. כשחזר לארצו עלה בידי להשפיע על שליטי-ארצו, שיכניסו לא' את הישועים, שגורשו או מקולומביה (1851); אח"כ הוגלה על-ידי יריבו אורבינה מן הארץ, המשיך 56—1854 את לימודיו בפאריס, חזר לא', הוגלה שוב והיגר לפרו. מכאן נקרא ע"י חסידיו לחזור לארצו, כדי להנהיג את ההתמרדות נגד אורבינה. לאחר מלחמה שנמשכה חדשים אחדים, גירש את יריבו ובשנות 1860—1875 שימש שלוש פעמים נשיא (1860—1865, 1869—1875). הוא השליט סדר בכספי-המדינה, הקים בתי-ספר עממיים מרובים, בתי-ספר תיכונים ומוסדות למחקר מדעי. ב-1872 נפתח הכביש גוואיאקיל-קיטו, לאחר עבודה של עשר שנים — מה ששימש צעד חשוב לקראת איחודה של המדינה. אך מסירותו של מורנו לכנסייה (הוא מסר את הנהלת-החינוך כמעט בשלמות לידי הכמרים הקתוליים, העניק לאפיפיור 10% מהכנסות המדינה, וכד') עוררה התנגדות נמרצת אליו מצד הליברלים. גם שלטונו הדיקטטורי והרדיפה האכזרית, שרדף את יריבו, הגדילו את מספר אויביו. הוא נהרג ע"י קצין קושר זמן קצר לאחר שנבחר בשלישית לנשיא באוגוסט 1875.

לאחר עשרים שנה של אי-שקט, תקופות-נשיאות קצרות, מהפכות, והתקוממויות צבאיות מקומיות, התחילה בא' תקופה של שלטון ליברלי גמור, בהנהגתם של הגנרלים אַלֵי-פֶארו (נשיא: 1897—1901, 1906—1911, נרצח במהפכה בשנת 1912) וְלֶאוֹנִידָאס גוֹטִיֶאֶרְס-פֶלאסָה (Gutiérrez-Plaza; נשיא: 1901—1905, 1912—1916). בתקופה זו בוטלו כל תקציבי-המדינה למטרות כנסיותיות, בתי-הספר נשתחררו משלטון-הכמורה, הונהגו נישואים אזרחיים והוחרם רכוש מרובה של הכנסייה, שאעפ"כ נשארה בעלת האחוזות הגדולה ביותר בא'. הכלכלה נתפתחה. ב-1908 נסתיים בניינה של מסה"ב הראשונה בא' (קו גוואיאקיל-קיטו).

ינים עם אה"ב. שנתנו לא' אשראי בסך של 20 מיליון דולר-א' רים לבניית כבישים ונמלים, ואה"ב החזיקו על יסוד הכירה בבסיסה (ע"י למעלה), שהוחזרו ב-1946 לא'. — ב-1945 נצטרפה א' לאומות המאוחדות ולהסכמים הפסיים של ברטון וודו (ע"ע).

האספה המכוננת, שנבחרה ביולי 1944, קבעה חוקה חד-שה, ה-13 בתולדות המדינה: הנשיא נבחר באופן בלתי-אמצעי ע"י העם לפי זכות-בחירה כללית יסודית, שמשותפת בה גם הנשים. הפארלאמנט מורכב מ-106 צירים, שחלק מהם נבחר ע"י נציגיהם של אירגוני-המקצועות. באספה מכוננת זו השתתף בפעם הראשונה ציר אינדיאני אחד, בעוד שקודם לכן היו הזכויות המדיניות מוגבלות לחוגי הלבנים (הקריא-לים) ולחלק מן האוכלוסים המעורבים: המסטיצים והמולא-טים (זכות-הבחירה היתה ניתנת קודם לכן רק ליודעי קרוא וכתוב, והאינדיאנים וחלק גדול של המעורבים היו אנאלפ-ביתים). בשנות השלושים של המאה ה-20 נתארגנה „אגודת האינדיאנים" ומ-1944 הוקמו בתי-ספר למבוגרים, שבהם למדו עד 1948 כ-130,000 איש ואשה.

בינתיים הוחרפו שוב הניגודים הפנימיים. באוגוסט 1947 הודח ולאסקו-איבארה משלטונו ע"י מהפכה צבאית והוקמה ממשלה זמנית בראשותו של הסוחר קארלוס הוליו ארוסאמנה, שחתמה ביוני 1948 על ברית-מכס בין קולומביה, ונזואלה, א' ופאנאמה. באותם הימים נבחר כנשיא גאלו פלאסה-לאסו (Galo Plaza-Lasso), ליבראל בלתי-תלוי, שהבטיח „חירות פוליטית גמורה וידידות לכל מדינות אמריקה". בסוף 1949 קיבלה א' הלוואות נוספות מאה"ב לפיתוח חקלאותה וחת-בורתה. — באוגוסט 1951 פרצו שוב סיכסוכי-גבול עם פרז ושני הצדדים ביקשו את תיוכם של המתווכים 1942 (ע"י למעלה), ובמארס-אפריל 1952 אירעו מהומות, שנגרמו ע"י הלאומיים הקיצונים, ביחוד בגוואיאקיל, ודוכאו ע"י הצבא. פלאסה-לאסו התפטר באפריל 1952, לאחר שסיים את תקופת-כהונתו, מקרה שלא היה לו תקדים מאז 1924, וולאסקו-איבארה נבחר שוב כנשיאה של א'.

C. R. Enock, *E., Its Ancient and Modern History*, 1914; O. E. Reyes, *Historia de la Republica del E.*, 1949³; J. G. Orellana, *El E. 1830—1930*, 1930; V. W. von Hagen, *E. and the Galapagos Islands*, 1949; P. Flores, *History of the Boundary Dispute between E. and Peru*, 1921; G. Blankstein, *E., Constitution and Caudillos*, 1951.

א. מ. י.

יהודים. יש משערים, שיהודים אנוסים הגיעו מספרד לא' במאות ה-16 וה-17 — השערה, שהיא מיוסדת על שמות-המשפחה היהודיים המצויים בין תושבי-א' הוותיקים. כן יש משערים, שהגיבור הלאומי של א', אנטוניו חוסה סוקרה, הוא ממוצא יהודי. ב-1904 היו בא' רק 4 משפחות יהודיות. לאחר 1924, משהונהגה באה"ב שיטת-המכסות, באו לא' כמה עש-רות-יהודים. מספרם של היהודים גדל כאן באופן ניכר רק ב-1935/6, כשפריחת-הבהלה של היהודים מגרמניה הביאה לכאן כ-2,500 מהם. באשרות של רובם ככולם היה מסומן, שמשלחיהם היא החקלאות, אך לאחר זמן נתברר, שכולם היו סוחרים, תעשיינים ובעלי מקצועות חפשים. כתוצאה מכך הונהג ב-1938 חוק, שלפיו הוצרך כל יהודי שאינו עוסק בחקלאות או בתעשייה לצאת מן הארץ ושהגביל את זכות-הכניסה רק ליהודים, שיש ברשותם סכום של לא פחות מ-400 דולאר ושהם מוכנים להשקיע במפעל תעשייתי. בידיהם של

במשך מלחמת-העולם I שמרה א' על הניטרליות שלה, אך הפסיקה את יחסיה הדיפלומטיים עם גרמניה ב-1917. בתקופת נשיאותו של אלפרדו באקריזו-מורנו (1916—1920) בוטלו חוזי-העבודה המקובלים של בעלי-האחוזות עם האינדיאנים, שהיו נתונים למעשה במצב של עבדות. באותו זמן נבנתה מסה"ב מקיטו לאיבארה. התקדמות חשובה באה בתחום-הבריאות: בסיועו של מוסד-רוקפלר מאה"ב הושמדה 1913—1920 הקדחת הצהובה בגוואיאקיל וסביבתה. באקריזו ויורשו חוסה לואיס טמיו (Tamayo; 1920—1924) חיסלו בש' 1920 את הסיכסוך עם קולומביה בנוגע לגבול הצפוני וב-1924 נתתם חוזה עם פרז, שלפיו תשמשנה אה"ב בעתיד כבוררים בכל מקרה של סיכסוכי-גבולות בין שתי מדינות אלו.

מלחמת-העולם I, שבעקבותיה באה ירידת ערך המטבע בא', גרמה לאי-שקט סוציאלי. תרעומת העם היתה מכוונת ביחוד כלפי הבאנקים, שניצלו את האינפלציה למטרות של ספסרות. ב-1926 נמסר השלטון זמנית לד"ר איזידרו איורה (Ayora), שנבחר 1929 לנשיא והומין ועדת-מומחים מאה"ב. לפי הצעתה הוקם פאנק לאומי מרכזי והונהגו רפורמות כלכליות וסוציאליות אחרות. אך המשבר הכלכלי העולמי, שפרץ ב-1929, עיכב בעד ההבראה הכלכלית; איורה התפטר (1931) ובין 1931—1934 התחלפו בא' חמישה נשיאים. ב-1932 שימשה קיטו במה של קרבות-רחוב, שבהם נפלו 800 איש. בחירתו של חוסה מאריה ולאסקו-איבארה, פרופסור לספרות וסוציולוגיה באוניברסיטה של קיטו, לנשיא בספ-טמבר 1934 היתה מלווה תקוות גדולות מצד המתונים בין הליברלים והשמרנים. אך נטיותיו הדיקטטוריות של מדי-נאי זה הביאו לידי גירושו ע"י מהפכה, שפרצה אך שנה אחת לאחר שעלה לשלטון. גורל דומה היה צפוי ליורשו פדריו פאס (Paez; 1935—37). במשך תקופת ממשלתו הקצרה של הגנרל אלברטו אנריקס (1937/38) קיבלו הפועלים את הזכות לארגן אגודות מקצועיות, שלאחר זמן קצר מנו יותר מ-100,000 חברים.

בתקופת מלחמת-העולם II שימש כנשיא ד"ר קארלוס אלברטו ארויו דל ריו (Arroyo del Rio; 1940—1944), שאף הוא פעל לשם הרחבת החינוך ויום חוקים להבטחת פנסיות לזקנים ולביטוח-פועלים נגד תאונות ומחלות. ב-1942 נתן ארויו לאה"ב את הרשות להקים בסיסים בחצי-האי סאנטה אלנה, מערבית לגוואיאקיל, ובאיי-גאלאפאגוס, וקיווה לקבל כתמורה את עזרתן של אה"ב לא' בסיכסוכי-הגבולות שלה עם פרז, שיישבה מספר ניכר מאזרחיה בסיכוכות האמאזונאס העליון. סיכסוך זה, שלא נתיישב ע"י בוררות של מלך-ספרד (1904) ואף לא ע"י נסיון-פשרה שני ב-1936, גרם להתי-נגשויות צבאיות בין המדינות (ביאנואר 1941). לסוף הופסק בתיוכנו של אה"ב, בראזיל וארגנטינה בוועידה הפאן-אמרי-קנית, שנתקיימה בריו דה ז'אנרו (יאנואר 1942) והקציבה לפרו את החלק הגדול ביותר של השטחים הנתונים במחלוקת. מתוך כך איבד ארויו את אהדת-הקהל. נוסף על כך עוררה עליית-המחירים התמרמרות בחוגי-הפועלים ונתארגנה אגודה לאומית-מהפכנית (Asociacion revolucionaria nacional Ecuatoriana) לפי דוגמתן של אגודות כאלו, שקמו בארצות אחרות באמריקה הלאטינית. יריביו המאוחדים של ארויו הורידו אותו משלטונו לאחר קרב-דמים ברחובות של גוואיא-קיל במאי 1944 והזמינו את ולאסקו-איבארה, שיחזור לא' מגלותו בקולומביה. הממשלה החדשה נמצאה ביחסים מצו-

וכאן פרחה השירה של הטרופדורים (ע"ע). ב-1137 נישאה אלאונור מא' (ע"ע) ללואי VII, מלך-צרפת, וע"י נישואים אלה סופחה א' לכתר הצרפתי, אך ב-1152 נתגרשה אלאונור מלואי ונישאה להנרי פלנטג'נט, שנעשה ב-1154 מלך-אנגליה. בזה מסתיימות תולדותיה של א' העצמאית. מאז נלחמו אנגליה וצרפת במשך 300 שנה על השלטון בארץ זו עד שעברה סופית לצרפת ב-1453. גם השם א' נשתנה בזמן זה לגיין (ע"ע).

O. Hirschfeld, *A. in der Römerzeit (Kleine Schriften, 1913)*; L. Auzias, *L'Aquitaine carolingienne, 1937*; A. Richard, *Histoire des comtes de Poitou, 1930*.

אֶקוּוִילִיָּאָה (Aquilaia), עיירה באיטליה, במזרחו של עמק הפו, על חופו של מפרץ-ויניציאה, בפרובינציה ונצ'יה-ג'וליה. מספר תושביה כ-1,100. א' נוסדה ב-181 לפסה"ג כתחנה צבאית נגד הקלטים, ובימי הקיסרות נתפתחה כנמל צבאי ומסחרי וכעיר מסחר ותעשייה, שמספר-תושביה באותם הימים נאמד בין 300,000 לחצי-מיליון. התפתחות זו נבעה מתנאים גאוגרפיים, שהם משותפים לא' ולויניציאה: מפרץ מוגן מרוחותיים במקום שהים מעמיק לחדור לצפון, וקירבתה למעברות שבאלפים, המוליכים לעמקי הדאנובה והאודר ולים הבאלטי (דרך הענבר). מצד אחד, ולדרך המוליכה מן המערב לפאנוניה ולאייליריה ולכל צפונה של חצי-האי הבאלי-קאני, מצד שני.

הפאטריארכיה של א' הודות ליחסיה מסחר שלה עם המזרח הגיעה הנצרות לא' במאה השנייה, וב-250 בערך שימשה א' מושב של הגמון. בשנת 400 לערך נתעלה הגמון של א' לדרגה של מטרופוליטן (ארכיגמון), ממונה על הג' מוזי הפרובינציות ונצ'יה-איסטריה, נזיריקום ורטיה (ע"ע). ב-452 נחרבה א' ע"י ההונים, אך לאחר זמן קמה מחורבנה. ב-554 נטל המטרופוליטן של א' לעצמו את התואר פטריארך (ע"ע) מתוך הטעמת עצמאותו כלפי האפיפיור שברומי. ב-568 החריבו הלאנגובארדים את א' עד היסוד והתושבים נמלטו לאיי-הלאגונות (בכללם לאלה, שעליהם נבנתה אח"כ ויניציאה), שהלאנגובארדים, מחוסרי-האניות, לא יכלו לחדור לתוכם. גם הפאטריארך של א' ברח לאי גראדו ונשאר תחת שלטון הארכיגמון של רוננה, שהיתה בידי הביזנטים, ואילו בממלכת-הלאנגובארדים נוסדה פאטריארכיה חדשה, שמושבה היה בצ'יווידאלה (Cividale), כ-40 ק"מ מצפון לא'. ב-1042 כבש הפאטריארך פופו (Poppo) את גראדו והפאטריארך שלו עבר לוויניציאה, מסוף המאה ה-10 היו הפאטריארכים של א' אצילים גרמניים, שהיו קשורים קשר הדוק בקיסרים, שמידם קיבלו את השלטון החולוני בפריאולי, בקארניולה ובאיסטריה (ע"ע). מן המאה ה-13 ואילך התערבה ויניציאה במריבותיהם של הפאטריארכים עם השררות הפאודאליות, שהיו כפופות להם, כגון עם שליטי העיר אודינה, ולסוף (בערך 1420) כבשה ויניציאה את כל שטחי השלטון החולוני של הפאטריארך של א'. מעמדם של הפאטריארכים של א' היה מעכשוו זה של אצילים ויניציאנים, עד שהאבסורדיזם האוסטריים סיפחו את א' לממלכתם (1500). מאז נתעוררו תכופות סיכסוכים בין ויניציאה ואוסטריה בעניין מינויו של הפאטריארך. חשיבותה של הפאטריארכיה פחתה והלכה, וב-1751 בוטלה לגמרה ע"י האפיפיור. בינתיים ירדה א' לדרגה של כפר קטן, ואלמלא השרידים העתיקים שבה מימי-גדולתה שוב לא היה בה שום עניין כללי. 1815—1809 סופחה א'

היהודים עלה לבטל גזרה זו, ובמארס 1939, כששטה הספינה „קינגיטשין" לאורך חופיהן של כמה מארצות אמריקה הדרו-מית, ואף אחת מהן לא הסכימה ליתן מקלט ל-165 הפליטים מיהודי-גרמניה שהיו בה, הותרה ליהודים אלה הכניסה לא'. הממשלה מתייחסת בעין יפה ליהודים, אך אינה רוצה בריבוי מספרם, ומנמקת עמדה זו בטענה, שהגירה גדולה של יהודים לא' עלולה לעורר אנטישמיות.

ב-1935 נידונה אעפ"כ בפומבי תכנית של התיישבות אוטונומית יהודית גדולה בא'. בפאריס הוקמה ועדה של טריטוריאליסטים, ששיגרה משלחת לא'. ועדה זו קיבלה מממשלת א' זיכיון למשך 30 שנה על שטח רצוף של 500 אלף אקר (כ-2 מיליון דונאם) בשביל התיישבות יהודית מרוכזת. אך התכנית לא יצאה לפועל.

ב-1940 היו בא' כ-3,000 יהודים, שפ-2,500 מהם ישבו בקיטו, כ-400 בגוואיאקיל, וכ-100 באמבאטו (בשלושת המקומות הללו יש בתי-פילה ובתי-קברות ליהודים). בשנים האחרונות נת-מעטה האוכלוסיה היהודית בא' במידה ניכרת ע"י הגירתם של הרבה מיוצאי-גרמניה, וביחוד של הצעירים שבהם, לאה"ב. דבר זה נתאפשר להם ע"י המיכסה הגבוהה, שנקבעה ע"י ממשלת אה"ב למהגרים שמוצאם מגרמניה. בסוף 1952 לא נמצאו בא' אלא כ-1,700 יהודים בלבד.

יהודי-גרמניה, שהם כ-80% מיהודי א', נקלטו יפה בחיים הכלכליים. היהודים הקימו בא' כמה בתי-חרושת גדולים לטפטטיל ולרהטים ומפעל פארמאצוטי גדול. כן גילו יזמה בתחום-המסחר. הפאלסה מיוצאת מא' לאה"ב ולארצות אחרות בעיקר ע"י יהודים, ומעץ זה אף התחילו היהודים מעבדים סוגים חדשים של רהטים. היצוא של קאווציק נמצא אף הוא ברובו בידי יהודים. כמורכב פיתחו היהודים בא' תעשיות לעיבוד-מתכות ותעשיות של מוצרים כימיים, מיני-מתיקה, שטיחים, מצרכי-הנעלה וראדיו. יש בתוכם כמה רופאים, שעובדים בבתי-החולים העירוני בקיטו, ויש ביניהם עיתונאים, שפעילותם מורגשת בעיתונות הספרדית. אחדים מיוצאי אירופה התיכונית אף זכו לעמדות חשובות במדע ובאמנות.

י. לש.

אֶקוּוִיטָנְיָה (Aquitania), שמה של צרפת הדרומית-מערבית עד המאה ה-13. א' נזכרת בפעם הראשונה על-ידי יוליוס קיסר (De bello gallico, I, 1), שפבש אותה בשנת 56 לפסה"ג. השם התייחס מתחילה רק לשטח שבין נהר-גארוון והפירנאים, שהיה מאוכלס ע"י שבטים איבריים. לפי חלוקת הפרובינציות של אוגוסטוס קיסר סימן השם א' את כל האיזור שמן הפירנאים עד נהר לואר (Loire) בצפון ועד הרי הסונים במזרח. מתחילת המאה ה-5 היתה א' תחת שלטונם של הוויזי-גותים, מ-507 — של הפראנקים, אך בניגוד לצרפת הצפונית נשארה א' רומאנית ע"פ אפיה. במשך המאה ה-7 ירד כוחם של המלכים המירווינגיים (ע"ע) וא' נעשתה מ-670 לערך דוכסות עצמאית, שרק ב-768, לאחר קרבות קשים, סופחה ע"י המלך פיפין למלכות-הפראנקים. ב-781 העניק קארולוס הגדול את א' כמלכות לבנו הקטן לדוויג, וסימל בזה את עמדתה המיוחדת של א' בתחום-ממלכתו.

באמצע המאה ה-9 נחלש שוב כוחם של מלכי-צרפת וב-850 לערך חוזרת א' ומופעת כדוכסות עצמאית. ב-950 עברה לידי הרזונים של פואטו, ששלטו בה כ-200 שנה. בסוף המאה ה-11 היתה א' אחת מן המרכוזים של התרבות הצרפתית-הדרומית.

גורמי-הסביבה על הפרט. בודקת הא' את השפעת הגורמים הללו על אוכלוסיות ועל שינוייהן בזמן ובמרחב. לגבי כל גורם הפועל על אחד מן המינים קיים העקרון, שיש עצמה או כמות שהיא מהווה את מיטב-התנאים (אופטימום) בשביל אישיו של אותו המין, ושכל התרחקות ממיטב זה מביאה לידי תנאים פחות נוחים; וכן יש גבולות הן כלפי מעלה (המאפסי-מום) והן כלפי מטה (המינימום), שמעבר להם אין איש-המין יכולים להתקיים.

הסינאקולוגיה חוקרת את החברות והחבורות של חיות וצמחים, החיים יחד בבית-גידול אחד, ואת יחסי-הגומלים שבין היחידים בחברות אלו. נבדקות סגולות מסוימות של כל חבר לשם תיאור תפקידו והערכתו במסגרת החבר. בהסברת ההרכב המסויים והתמדת-הקיום של חברות-החיים נחלקן הדעות: בעובדה, שבקירוב אותם המינים עצמם חוזרים ומופיעים תמיד יחד כתברי החבורות באותן פינות-הטבע או באותם בתי-הגידול, רואה הרוב של החוקרים הוכחה, שכל החברים של חבר-חיים כזה קשורים זה בזה ביחסי-גומלים חיוניים ושהעדרו של כל אחד מן המינים שבתורה משפיע השפעה מכרעת על האופי ועל הפעולה של כל החברה כולה. מנקודת-מבט זו נראה חבר-החיים שבטבע כולו כעין אורגניזם עליון. חוקרים אחרים מניחים, שהדמיון בהר-כב של חברות-החיים בפינות-טבע ובתי-גידול דומים הוא תוצאה של ברירה טבעית, ז. א. של הפעולה הבוררת של גורמי-חוץ, שמביאים לידי קיומם של אותם המינים דוקה — או משום שתנאיה של פינה מסוימת נוחים להם או משום שתנאים אלה אינם מאפשרים את הפועתם וקיומם של מינים מתחרים מסויימיט, שעלולים למנוע את קיומם של המינים הנידונים.

העיון הכללי בבעיות הא' בכל פיונייה נתרחב בעשרות-השנים האחרונות כל-כך, שיש משתמשים במונח א' כשם נרדף ל"בילוגיה החדשה". עם זה גדלה והולכת החשיבות המעשית של מחקר האוכלוסיות — הן של האדם, הן של בע"ח וצמחים. הזנחה וחוסר-הבנה מבחינה אקולוגית גרמו להשמדת שטחי-תרבות ענקיים ע"י סחף (ע"ע). בעיות של הדיג, הציד, החקלאות, היעור, הדברת-מזיקים, הזנת-בהמות, אוכלוסיות של בני-אדם, התפשטות-מגפות, וכד' — כל אלה הם בכלל נושאים של הא' השימושיים. החשיבות המעשית של הא', שהופרה בכל הקפה רק בשנים האחרונות, גרמה לרביבו מהיר של הסתכלויות, תצפיות וניסויים והביאה בזמן האחרון גם לידי מחקר מאתימאטי יסודי במכאניזמים של שינויי-אוכלוסיות (לוטקה, וולטר). מבחינת המציאות הטבעית משולבים ומעוררים תנאי-הקיום של הצומח ושל החי זה בזה, אולם מטעמי הנוחיות המתודית נוהגים להבחין בין א' של בע"ח ובין א' של צמחים.

ש. ב.

1. אקולוגיה של בעלי-חיים — הענף של הא' העוסק ביחס שבין בע"ח וסביבתם. על חשיבות הא' של בע"ח מבחינת הבילוגיה העיונית מעידה העובדה, שרעיון ההתפתחות בעולם החי עלה על דעתו של דארווין בעקבות הסתכלויותיו האקולוגיות הממושכות והמעמיקות בדרום-אמריקה ובאיים הסמוכים לה. ערכה השימושי של הא' בא לידי ביטוי במלחמה במזיקים לצמחים, לאדם ולחיות-הבית, בשיטות הגידול והציד של דגי-מזון, וכד'. המלחמה במא-לאריה מתבססת על חקר הא' של היתושים מעבירי-המחלה.

למלכות איליריה של נאפוליון ואח"כ חזרה לידיה של אוס-טריה, שברשותה נשארה עד 1918. מאז כלולה א' בתחומה של מדינת איטליה.

P. S. Leicht, *Breve storia del Friuli*, 1923; A. Teuffenbach, *Die Basiliqa von A.*, 1911²; A. Calderini, *A. romana*, 1930.

א. מ. י.

אקולוגיה (מיוו *oikos*, בית, מדור), ענף-הבילוגיה, החוקר את היחסים שבין האורגניזמים ובין סביבתם החיה והדוממת.

הבעיה המרכזית של הא' היא הפרת כל גורמי-הסביבה המשפיעים על חיוניותם, נהגם וקיומם של האורגניזמים. מושג הסביבה משמש כאן במשמעו הרחב ביותר; בו נכללים: האיזור הגאוגרפי, טיפוס המקום ותנאיו — כגון אגם, ביצה, מערה, מדבר, מעיין, נחל, יער, חורשה, עמק, הר, חוף-הים, עמקי-הים, וכד' — עם חבר-החיה והצמחיה האפ-יינים לו (הביוטופ), האקלים, הישוב, ועוד. בהתאם להגדרה זו משולבת הא' בהרכב ענפי-מדע אחרים: גאוגרפיה, גאולוגיה, תורת-הקרקע, אוקיאוגרפיה, תורת-האקלים, זואולוגיה ובוטאניקה כלליות, וכיחוד זואוגאוגרפיה ופיטוגאוגרפיה, פיסולוגיה, גנטיקה, תורת-ההתפתחות, תורת-האב-כלוסייה, וכד'. אבל השינויים המתמידים, הן במרחב והן בזמן, של הסביבה על כל גורמיה המרובים — קרקע, אקלים, צומח, בע"ח, האדם — מקשים מאוד על הפרת אותם הגורמים, שהם מכריעים בקביעת החיוניות, הנוהג והקיום של כל מין ומין בתוך סביבה נתונה. הגורמים, הקובעים את גבול-ההתפשטות בשביל מין פלוני בזמן פלוני בתוך סביבה פלונית, אינם תמיד הקובעים גבול כזה בשביל אותו מין עצמו בסביבה אחרת. למשל: אם הגבול הצפוני של התפשטות מין מסויים נקבע ע"י הקור החרפי או ע"י מינימום-האורך של העונה המתאמת להתפתחותם ולחיהם האקטיוויים של איש-המין, נמצא שבדרום איזור-התפשטותו של אותו מין הגורמים המכריעים הם החום החזק ביותר או מידת-היובש, ויתכן שבחלקים אחרים של איזור-ההתפשטות תופסים את המקום הראשון תנאים אחרים, כגון העדר של פונדקאי מתאים, נוכחותם של מינים שמתחרים על אותו המזון או על אותן פינות-הדגירה, וכד'.

מועטים מאוד הם בטבע היצורים הזוכים למות מיתה פיסולוגית מחמת זקנה, רובם ככולם נשמדים קודם זמנם — ועפ"ר בגילים רפים — על-ידי השפעות-חוץ, כגון אקלים, אויבים, מחלות, וכד'. ההפרש שבין סיפוי-החיים הפיסולוגי ובין סיפוי-החיים הממשי (האקולוגי) מציין את המות האקולוגי. הסברתו של הפרש זה היא חשובה ביותר, שהרי פירושה: לעמוד על סיבות התגודות בגודל-האוכלוסיה הן של בני-אדם, הן של בעלי-חיים והן של צמחים.

יש להבחין בין הא' של אורגניזם בודד או של מין בודד בסביבתו — אקולוגיה ("א' עצמית"), ובין הא' של חבר האורגניזמים או המינים של בית-גידול מסויים עם כל יחסיהם ההדדיים — סינאקולוגיה ("א' שיתופית").

האקולוגיה חוקרת את פעולתם של גורמי-החוץ על אישיו של מין אחד, ביחוד את השפעתם על החיוניות, היא בודקת את מיטב-התנאים (האופטימום) לכל מין בנוגע לכל אחד מגורמי-הסביבה, כגון: מיטב הטמפרטורה או הלחות לדגירה או לתריפה, מיטב תנאי-ההזנה, ההתנגדות הפיסולוגית או הנהגית כלפי אויבים, מחלות, וכד'. בניגוד לבדיקה הפיסולוגית, שהיא מכוונת לקבוע את מידת השפעתם של

ומקורן של כל שאר צורות האנגריה על פני הארץ, ותכונת האטמוספירה, שהאוזון שבה בולע את הקרניים האולטרא-סגוליות הקטלניות, הן גורמים אקולוגיים ממדרגה ראשונה. בעה"ח נבדלים זה מזה בתגובתם על החום המשתנה לפי הסביבה והאקלים. חיים קיימים באגמי-מים, שבהם עלולה הטמפרטורה לרדת למינימום של 4° (מה שמתארע אף באיזורים טרופיים בתחתיות יאורות עמוקים). לעומת זה מצויים חידקים מרובים במעיינות חמים בטמפרטורה של 52° , ובמקרים נדירים נמצאים אצות ב 85° וחידקים ב 88° . מבחינה אקולוגית אפשר לחלק את בעה"ח לשתי קבוצות גדולות: שוני-חום, ז. א. בע"ח שהטמפרטורה של גופם משתווית לטמפרטורה המשתנית של סביבתם, וקבועי-חום, ז. א. בעלי טמפרטורה קבועה בלתי-תלויה בחום הסביבה. ציפי רים ויונקים (כולל האדם) הם קבועי-חום, פרט לישני החורף, שהם קבועי-חום בתקופת הפעילות ושוני-חום בתקופת תרדמת-החורף; בתקופה של שנת-החורף משתווה חום הגוף לחום-הסביבה, והוא עלול לרדת עד 1° (טמפרטורה למטה מ 1° היא קטלנית בשביל יונקים גם בשנת-החורף). מציאותה של טמפרטורה קבועה בסביבה בעלת טמפרטורה מתחלפת אינה אפשרית בלא פעולתו של מנגנון פסיבי לוגי אדיר (ע"ע חם-הגוף). גם בכמה קבוצות של שוני-חום, ביחוד בחרקים חברותיים, קיימת מידת-מה של הסתגלות לשינויים בטמפרטורה — הסתגלות, שניכרת בהתכווצות-שרירים מוגברת (ביחוד של שרירי-הכנפיים) בקור ובאיבוד-מים בתום גבוה. בדרך-כלל יש קשר בין החום ובין הפעילות: שוני-חום הם ע"פ פעילים בין 6° ו 35° , ובמינים יוצאים מן הכלל נמצא איזור-פעילות בין 37° ו 64° . מבחינת כושר-העמידה בפני הקור קיימים הבדלים גדולים בין מינים שונים. מיני-גלגיליות, ביצי-כרצים, שמרים, חידקים וחדת-איים יוצרי-כיסיות עלולים להישאר בחיים גם אחר קירור לטמפרטורה של -253° . רובם של שאר בעה"ח מתים לאחר שחומם הפנימי יורד למטה מ 0° . מפני-כן אין התופעה של שנת-החורף מצויה ביונקים החופרים להם תעלות בתוך האדמה באיזורי-הקוטב, מאחר שחום-האדמה יורד שם למטה מ 0° . כמה בע"ח מגיבים על חום קיצוני ע"י שנת-קיץ ועל קור קיצוני ע"י שנת חורף; אחרים (למשל, ציפרים נודדות) מגיבים על הקור ע"י נדידה לאיזורים נוחים יותר. בכמה חרקים קיימת תקופה של מנוחה ועיכוב-התפתחות (diapause), שלא תמיד היא תלויה בשינויי-הטמפרטורה. למשל, זבובי-חול בודדים מן המין *Phlebotomus perniciosus* על-ידי לים להפסיק את התפתחותם בדרגת זחל רביעי כבר בחדשי הקיץ (אוגוסט), אבל רובה המכריע של אוכלוסיית מין זה אינו מגיע להפסקת התפתחותם בדרגת זחל רביעי קודם התחלת החורף (אוקטובר). — בדיקות השוואתיות בבע"ח קבועי-חום ממינים קרובים או מאותו מין עצמו באיזורים שונים הוכיחו, שבדרך-כלל קיימת באקלימים קרים נטיה לצימצום שטח הגוף ביחס למשקלו (חוק-ברגמן).

גם הרטיבות היחסית והאור הם גורמים אקולוגיים חשובים. בחרקים ניתן לקבוע בדייקנות את הרטיבות היחסית האופטימאלית לכל טמפרטורה, ז. א. את הרטיבות היחסית המאפשרת אריכות-ימים מאכסימאלית. ממצאים אלה חשובים מבחינה חקלאית לתפוזן מלחמה בחרקים המזיקים לצמחיה. החום, הרטיבות היחסית, עצמת-האור ומספר שעות-התאורה ביממה הם גורמים אקולוגיים ממדרגה ראשונה

המלחמה במחלת-השינה — על חקר הא' של זבובים מסוג *Glossina*, וכד'.

תולדות הא'. האדם הקדמון, שחי על הציד ועל הדיג, היה על-כרחו מסתכל בארחות-החיים של טרפו, שסיפק לו מזון ומלבוש. גם בזמנו מתבססת תעשיית-הפרוות בקאנאדה על חקר מדויק של תנאי-חיהו ואורח-חיהו של חיות-הפרווה. השבטים הפרימיטיוויים ביותר של האסקימואים הגיעו לבקיאות באורח-חיהו של המינים השונים של חיות-יבשה וחיות-ים, שהם צדים למטרות שונות. ביות בע"ח לצרכי עבודה ומזון היה כרוך ברכישת ידיעות אקולוגיות מעשיות. ענפים כמו הכוורנות ותעשיית המשי כבר קמו בתקופה הטרם-מדעית על יסוד התעסקות בא'. הספרות העתיקה כוללת הרבה רמזים ותצפיות על חיות-בר וחיות-בית. אריסטו, שסיכם את ידיעות זמנו, הטעים את השפעתם של גורמי המזון והסביבה על אורח-חיהו של בע"ח. א' מדעית התחילה בפועל רק בסוף המאה ה-18 עם עבודותיהם של ביפון (ע"ע) ושל לינאוס (ע"ע), ואת זה האחרון, שיצר את השיטה המודרנית למיון מדעי של צמחים ובע"ח ואסף המון ידיעות על תפוצתם הגאוגראפית של מינים שונים, יש לראות כאבי-הא'. אחר לינאוס הוסיפו תצפיות של חוקרים, וכן של חובבים משפילים, ביחד עם נסיונות בשדה ובמעבדה, לספק חומר לא'. את המונח א' טבע ב-1869 הקל (ע"ע), שעמד על הצורך באירגון שיטתי של הידיעות שכבר נרכשו ושייכשו בעתיד. מחמת ההקף העצום של העניינים הנכללים ב' נתפצל המקצוע — מבחינת צרכי-המחקר — לכמה ענפים, כגון: א' חקלאית שימושית, א' של הים, של המדבר, של המערות וכד'. אבל למרות ההכרח המעשי בטיפוח ענפים שונים אין לתחום תחומים קצובים ביניהם, מאחר שהא' כולה מתבססת על רעיון "השפעת-הגומלים בין כל המינים ותגובתם על סביבתם".

שיטות-עבודה. כמה נתונים אקולוגיים יסודיים ניתנים לרכישה במעבדה. אפשר לגדל בע"ח (וביחוד חרקים) במעבדה בתנאים שונים של חום, אור, רטיבות, מזון, ואפשר לקבוע את צירופי הגורמים שהם אופטימאליים בשביל המין הנידון. בשיטה זו משתמשים ביחוד בחקר חרקים בעלי חשיבות כלכלית (מזיקים לצמחים, מעבירי-מחלות, וכד'), וממנה למדים על מספר הדורות בשנה, על התרבות האוכלוסייה בתנאים אידיאליים, וכן על נתונים פיסולוגיים יסודיים. נהגים גם לרכז תצפיות שיטתיות, שנעשו בתחום מסויים במשך שנים במשך כל חדשי השנה. על הממצאים של חוקרים מקצועיים אפשר להוסיף (לאחר ביקורת מתאמת) ידיעות שנמסרו ע"י ציידים, דיגים וחובבי-טבע. אין להסיק מסקנות על סמך תצפיות במעבדה בלבד, מאחר שלעולם אין תנאי-המעבדה מתאימים בדיוק לתנאים שבטבע. ההשוואה בין נתוני-המעבדה על תנאים האידיאליים ובין הממצאים בטבע מפיצה אור על גורמים שונים, כגון טפילים, טורפים, מזון, וביחוד ההתחרות על המזון, תנודות עונתיות, מגפות (למשל, דבר בין מכרסמים, מחלות, שנגרמו ע"י נגיפים בציפרים ובע"ח, מאלאריה באדם), שיקולים סטטיסטיים ואיכותיים בממצאי המעבדה והשדה מונחים ביסודו של כל ניסיון להסביר תנודות באוכלוסיות של מינים שונים (למשל, מגפת עכברי-שדה), ואולם לפעמים אין ממצאי המעבדה והשדה ביחד מספיקים כדי להסביר תנודות אלו. גורמים אקלימיים. הקרנת-השמש, שהיא מקור החום

צפופים (למשל: בין היונקים, הלטאות והנחשים שכיה זנב בעל מבנה מותאם להיאחזות בענפים). הקופים האנתרופים אידיים מוגבלים כיום לאיזור זה — מלבד הביזמים הגדולים הללו קיימים איזורים אקולוגיים מיוחדים ברמות הגבוהות של טיבט וברמה הכוליויאנית בדרום-אמריקה. בעה"ח שברמות אלו הסתגלו לאיירה דלילה; ביניהם אוכלי-דשא גדולים כמו היאק בטיבט והליאמה בדרום-אמריקה (וע"ע זואוגוגרפיה).

אֵוּלֹסִיָה. התהוות חֶבֶר בעלי-חיים. החיים בכללם נוטים לריכוז ולאיכלוס איזורי-מחיה מתאימים עד כמה שהתנאים מרשים את הדבר. האי קֶרְקָטָאוּ (ע"ע), שבו הושמדו כליל החי והצומח ע"י ההתפרצות הגעשית של 1883, אוכלס עד מהרה מחדש ע"י צמחים וע"י ציפורים ובע"ח אחרים. אולם כנגד הנטייה לריכוז והתפשטות פועלים גורמים, שמגבילים את האוכלוסייה של כל מין ומין. תידק או שוטון, שבתנאים אופטימאליים הוא עלול להתחלק בכל עשרים דקה. יכול להלכה ליצור במשך שנה אחת מספר עצום של יחידים, שמצטרפים לגוש-פרוטופלסמה בגודל של כדור-הארץ; אבל למעשה קיימים גורמים, שמונעים את אוכלו-סיית בעה"ח מלהתרבות במהירות המאפסימאלית. ריכוז ביולוגי מאפסימאלי קיים רק בתנאים מלאכותיים ובמשך תקופה מוגבלת בלבד. בשוטון, שנמצא בקרקע-מזון מתאמת ובתרבות נקיה ומוגן מפני טורפים, אין ריכוז חל כלל במשך זמן מסויים (תקופת-הפיגור [lag period]); אחר תקופת-הפיגור באה תקופה של ריכוז איטי; אחריה — תקופה של ריכוז מאפסימאלי (תקופה לוגאריתמית), והאוכלוסייה מגעת למאפסימום. לאחר התקופה הלוגאריתמית, שהיא קצרה ביחס, באה תקופה של ייצוב הקה-האוכלוסייה (מספר המתים שווה למספרם של היחידים החדשים), ולסוף — תקופה של ירידה גוברת במספר האוכלוסייה (מספרם של המתים עולה על זה של היחידים החדשים), עד שהיא חוזרת למינימום. ניסוי מלאכותי זה אינו משקף את התנאים השולטים בטבע, שאינם מאפשרים ריכוז לוגאריתמי כלל. עם הגורמים המעכ-בים יש למנות את התמותה מסיבות חיצוניות שונות — כגון טורפים, טפילים, מגפות, תנודות עונתיות אקלימיות, תנאים אקלימיים בלתי-רגילים, מיעוט-מזון, צימצום שטח-המחיה, התערבות האדם.

בחשבון סופי מתחלק המזון המצוי באיזור מסויים בין כל היחידים של כל המינים הקיימים באותו איזור. כל המזון, העומד לרשות החי, בא מן הצמחיה, שהרי גם חיות-טרף תלויות בצמחיה המספקת מחיה לטרפם — למשל, ירידה במזון למכרסמים גורמת להגבלת מספרם, וזו גורמת להגבלה באוכלוסיית הינשופים הניזונים ממכרסמים. בדרך-כלל גורם צימצום של מזון טבעי לאוכלי-עשב גם לצימצום אוכלוסייתם וגם לצימצום מספרם של הטורפים הגדולים. קיימת התחרות טבעית בין המינים התלויים באותו מזון, וכל הגורמים המש-תתפים במאזן של הכוחות המכריעים בחלוקת-המזון בין המינים המתחרים קובעים גם את גודל האוכלוסייה של המתחרים השונים. דוגמה מאלפת: לאחר שגדרו את שטחי-המרעה באנגליה כדי להכשירם למטעים, נתרבו עכברי-השדה בשטחים אלה במידה עצומה, כי הצמחיה, שקודם לכן נתחלקה בין הצאן ובין עכברי-השדה, נפלה עכשיו כולה בחלקם של העכברים; הצפת דרום-סקוטלנד בעכברי-השדה ב-1891 גרמה לרוץ-מתוך-רעב בין הכבשים. אוכלוסייתם

לגבי החי במדבריות. גם ביערות, במקום שעצמת-האור שונה לפי צפיפות-הצמחיה ולפי הגובה מעל פני-האדמה, האור הוא גורם אקולוגי חשוב. כיווד ביערות הטרופיים עם עציהם הגבוהים מתחלקת האוכלוסייה לפי מינייה לקבוצות, שכל אחת מהן שוכנת בשכבת-גובה אפיינית בהתאם לתגובה על אור וצל.

מבחינה אקולוגית מתחלק העולם לאיזורים אקלימיים מסויימים, בעלי הרפב אפייני של הצומח והחי — הרפב, שהוא פרי של התפתחות רצופה במשך תקופות גאולוגיות. הרפב האוכלוסייה משתנה במשך תקופות (ע"ע פלאונטולו-גיה), אבל בכל תמורותיו הוא אפייני לאיזור האקלימי הנידון. האקולוגים מכנים כל איזור אקלימי אחד פחות או יותר, שיוצר תנאי-חיים אחידים מבחינה אקלימית' לאוכלוסייה מסויימת, בשם ביום (biome). ביומים טיפוסיים הם:

- (1) טונדרה, (2) טיגה, (3) איזור ממוגן של יערות עצים משירים, (4) איזור מדושא, (5) מדבר, (6) יערות טרופיים, (7) איזור ממוגן-גשום של יערות.

- (1) הטונדרה (הצפונית או הארקטית) היא האיזור שמסביב לקוטב הצפוני; היא מצטיינת בצמחיה טיפוסיית חסרת-עצים. בע"ח אפיינים לאיזור הם: השור הכבשי (Ovi-bus moschatus), אייליים, השועל הארקטי, הארנבת הארק-טית, הדוב הארקטי, החי בקרבת-הים וניזון מכלביים. בעונת-הקיץ הקצרה מכילה הטונדרה אוכלוסייה עשירה של ציפורים, שמקננות בשחיים. הטונדרה הדרומית או האנטארקטית היא עניה ביונקים אבל מצטיינת בציפורים אפייניות — הפינג-ווינים. (2) דרומית לטונדרה משתרעת הטיגה, איזור רחב של יערות מחטניים, עשיר באגמים, שכולל את סיביר שמדרום לטונדרה ואת רובה של קאנאדה הצפונית. גם הטיגה מצטיינת באוכלוסייה אפיינית של בע"ח, וביניהם האיליים (Alces americana, A. gigas) וכמה מינים ממשפחת הסמווריים. (3) איזור היערות של עצים משירים כולל את רוב אירופה ואת חלקן המערבי של אה"ב. בצמחיה ובחי של איזור זה, שהוא בעל ישוב צפוף, חלו שינויים גדולים בידי-אדם. כחטיבה אקולוגית הוא מצטיין באוכלוסיית בע"ח, שהיא מסובכת ורבגונית מזו של הטונדרה והטיגה ושהיא מותאמת לצמחיה השונה שבחלקים שונים של האיזור. (4) האיזור המדושא אינו רצוף: בו נכללים שטחים עצומים באפריקה, מדרומה עד הסחרה ומדבר-סומאלי (פרט לשטח המרכזי, המכוסה יער טרופי), שטחים גדולים של אמריקה הדרומית (הפאמפה), של אמריקה הצפונית (הפרריה), דרומה של רוסיה (באירופה המזרחית) וחלקים מצומצמים של אסיה. איזור זה הוא נוח ליונקים הגדולים, הניזונים מדשא וחיים חיי-עדר. (5) המדבריות במערב אמריקה הצפונית והדרומית, באפריקה, אסיה ואוסטרליה הם חטיבה אקולוגית מעניינת מבחינת הסתגלות החיים לתנאי-המדבר. הסתגלות זו מתבטאת, למשל, בצבע של בעה"ח (שבדרך-כלל הוא מותאם לצבע-הקרקע, פרט למינים שחורים, שהם עפ"ר ליליים) ובשמירה על מאזן-הנוזלים (חתירה לתוך האד-מה במיני וזחלים ונברנים). (6) הביום המסובך והמאוכלס ביותר הוא איזור היער הטרופי שמשני צדי קו-המשוואה באפריקה, אמריקה הדרומית, אסיה הדרומית-מזרחית ואוסטרליה הצפונית והאיים הסמוכים לה. איזור זה מצטיין בעצים גבוהים ובאוכלוסיות שונות בשכבות השונות (לפי הגובה) של הצמחיה ובהסתגלות מיוחדת לחיים בין עצים

מיעוט הסיכויים למצוא מאכסן מעבר מתאים (בכמה מקרים לא יותר מאחד לחצי-מיליון) ומיעוט הסיכויים לחללים הבשלים למצוא מאכסן סופי מתאים. קיימים נתונים יסודיים שונים בשביל כל מין ומין מבחינת קביעת האוכלוסיה של כל אחד מהם, אולם קיימים גם עקרונות משותפים לכולם. על יסוד התצפיות על התמותה בכל מין (מספר מקרי-מוות לכל 1,000 יחידים) ביחס לאורך-החיים שלו במעבדה בתנאים אופטימאליים אפשר להסיק עקומה טיפוסית, שהיא דומה במינים שונים (למשל בחולדה האלבינית ובזבוב-הפירות). עקומה זו מבטאת את החיוניות הפיסיולוגית בניגוד לחי-ניות האקולוגית. ההבדלים בין החיוניות הפיסיולוגית והחי-ניות האקולוגית משמשים מורה-דרך לחקר הגורמים הפעילים בטבע. בעיות האוכלוסיה נחקרו ביותר באדם (ע"צ אוכלו-סיה), ומבחינה עיונית אפשר ללמוד מן התוצאות באדם על בעלי-חיים בכלל.

הא' אינה מסתפקת בסקירה סטטיסטית של מין אחד באזור מסויים, אלא היא שואפת להכיר את חבר בעה"ה, ז.א. את הרכב המינים המצויים באזור ואת היחסים ביניהם. חבר מסויים של בע"ח הוא אפיני לכל איזור והוא מבטא את האיזון (הניתן לתנודות) בין התכונות הביולוגיות המיוחדות לכל מין ואת השפעתם ההדדית של כל המינים זה על זה. חבר זה כולל אוכלי-צמחים, טורפים, אוכלי-פגרים וטפילים. הטורפים מגבילים, אבל אינם משמידים, את אוכלוסיית טרפם. דוגמה אפינינית: הריסניים (*Coleps necatrix*, Didi.) וטורפים את הסנדלית (*Paramaecium*), ובתרבות מעבדתית מעורבת של הסנדלית עם אחד משני המינים הטורפים מתרבה הטורף ומשמיד את כל אוכלוסיית הסנדליות, ואח"כ הוא עצמו נעלם מחוסר מזון; אולם בטבע יש תמיד מספר סנדליות שאינן נתקלות בריסן, וציד הסנ-דליות ע"י הריסן מבטיח את קיום הטורף בלא לסכן את קיומו המיני של הטורף. לכל איזור אפיני שיווי-משקל ביולוגי מסויים בין מיני בעה"ח שבאיזור; אך שיווי-משקל זה אינו יציב, אלא הוא ניתן לתנודות איטיות במשך תקופות גאולוגיות, ובזמננו לפעמים גם לתנודות מהירות מחמת התערבות האדם — מדעת או שלא-מדעת. כל שינוי בשינוי-המשקל לגבי מין אחד עלול לשמש חוליה ראשונה בשלשלת שינויים מכריעים לגבי מינים אחרים, מחמת התלות ההדדית שביניהם. למשל: טפיל-המאלאריה של האדם תלוי בקיומו ביתושים מעבירים מסוג אנופלס ובבני-אדם, אך היתוש וגם האדם יכולים להתקיים יפה בלא טפיל-המאלאריה; האי מוריציוס היה מאוכלס בני-אדם ויתושים, אבל טפילי-מאלאריה היו נעדרים בו, עד שב-1857 הופיעו בו מקרי מאלאריה כתוצאה מכניסתם של פועלים נגועים מהודו. יתושי-המקום שימשו מאכסנים מצויינים לטפילי-המאלאריה, ומגפה עצומה נתפשטה בין תושבי-האי, שהיו חסרים את החיסון, שאוכלוסים אחרים רכשו להם על-ידי התקפות קודמות. אי זה מספק דוגמה נוספת לשלשלת של שינויים, שבאים מתוך שינוי פתאומי בשינוי-המשקל הביולוגי: באי לא היה ישוב אנושי עד שנתגלה ע"י הפורטוגזים ב-1505; עם תחילת ההתיישבות וחדירת מינים זרים של בע"ח (בכללם החולדה) נשתנתה אוכלוסיית בעלי-החיים באי מיסודה, וכמה מינים — ביניהם הודו (*Didus neptus*), ציפור שהיתה מיוחדת למקום זה — נעלמו כליל. שינוי בשינוי-המשקל הביולוגי המקומי מחמת פלישתם של מינים חדשים

של מינים, שהם בררנים בבחירת מזונם, היא רגישה ביותר לתנודות בשכיחות מזונם המיוחד; למשל: חרקים, שהם טפילים ספציפיים של צמחים מסויימים, נעלמים לאחר השמדתם של הצמחים ההכרחיים לקיומם. חיי-החיים האוסטרלית קואלה (*Phascolarctus cinereus*) ניזונה מעלים שבצמרת עצי-אייקאליפטוס מיוחדים בלבד, והיא נעלמת עם השמדתם של עצים אלה, מפני שאינה יכולה להסתגל למזון אחר. לעומת זה אוכלוסייתם של מינים פוליפאגיים (ז.א. שניזון-נים ממזונות שונים) היא פחות רגישה לשינויים בהרכב הצמחיה או בהרכב חברת בעלי-החיים שבסביבתה. לפיכך מינים אלה הם פחות מוגבלים בתפוצתם הגאוגראפית ונוטים להיות קוסמופוליטיים — כגון האדם והחולדה.

הא' מעוניינת בסטטיסטיקה של אוכלוסיית המינים השונים. מלבד הערך העיוני של סטטיסטיקה זו יש לה גם ערך כלכלי מרובה: לחישוב-מראש של הנזק שחרקים מזיקים עלולים לגרום לצמחיה, להגבלה ראציונאלית של ציד מינים חשובים — כגון פילים באפריקה הטרופית, לווייתנים בימים הארקטיים והאנטארקטיים — כדי למנוע את השמדתם הגמורה, לחישוב סיכויי הדיג והשפעת הקפו על כמות הדיג בדור הבא. לפיכך משתדלים לערוך מפקדים של מינים שונים באיזורים מסויימים. המפקד יכול להיות מוחלט רק ביונקים גדולים או ציפרים גדולות (כגון חסידות, עגורים, נשרים), ואילו בבע"ח קטנים, שמצויים במספרים עצומים, יש להסתפק במפקד יחסי. למשל: למטרת המלחמה נגד מחלת-השינה של חיות-הבית ושל בני-אדם, המועברת ע"י זבובים עוקצים מסוג *Glossina*, נוהגים למנות את מספר הזבובים, שאדם מנוסה יכול לתפוס בשעה אחת במקום מתאים. גם בזבוב-החול, מעביר הלישמאניוזה הפנימית בחלק המרכזי והמערבי של היס-התיכון, נוהגים בשיטה זו. בדגים נוהגים למנות את המספר המופיע בתחנות מסויימות. על-יסוד הנתונים של מפקד יחסי או מוחלט אפשר לחשב את צפיפות-האוכלוסייה; אם מגבילים את המספרים למקומות המאוכלסים בלבד, מתקבלת הצפיפות האקונומית. למטרת המלחמה במזיקים רצוי לקבוע את איזורי הצפיפות המאפסימאלית. מלחמה במזיקים באמצעים כימיים. או ביולוגיים נותנת תוצאות מאפסימאליות אם היא נעשית במקומות-הדגירה ובמקומות של הצפיפות המאפסימאלית, הכול לפי מחזורי-החיים של המין, שיש להשמדו או להגבילו. להשלמת מחקרים סטטיסטיים אלה דרושות תצפיות על אורך-החיים הממוצע של היחיד בדרגות שונות של צפיפות. בדרך-כלל נוטה אורך-החיים הממוצע למינימום בתנאים של צפיפות מאפסימאלית מחמת ההתחרות ההולכת ומחמירה על המזון המוגבל בכמותו; אבל אורך-החיים אינו תמיד מאפסימאלי בצפיפות מינימאלית (למשל, בזבוב-הפירות *Drosophila*). הריבוי והתמותה בכל דרגות-ההתפתחות הם גורמים מכריעים בהתהוותה של אוכלוסייה. באדם התמותה בגיל רך היא קטנה ביחס (היא משתנית לפי הרמה הסאניטארית והתרבותית ולפי שכחותן של מחלות אנדמיות, כגון מאלא-ריה), ואילו ביתושים — בתנאים הטבעיים הטובים ביותר — התמותה בחללים וגלמים היא כ-99%, ואעפ"כ — הודות לכושר-הריבוי הגדול שלהם — עלולה אוכלוסיית יתושים לגדול הרבה יותר מהר מאוכלוסיית בני-אדם. בתולעים טפיליות כושר הריבוי (לפי מספר הביצים הבשלות, שמתלת נקבה מבוגרת) הוא עצום, אבל הריבוי הממשי מוגבל ע"י

אחרים בעלי תנאים אקלימיים ותזוניים שווים. נחשים, עכ-ברי-שדה וחפרפרות אינם מצויים באירלאנד כלל, אף-על-פי שהאקלים ותנאי-המזון שם דומים לאלה שבאנגליה, שבה בע"ח אלה מצויים לרוב. מינים אלה נעדרים באירלאנד מפני שלא הצליחו לעבור לשם דרך הים מאנגליה או מיבשת-אירופה. כיוצא בזה, כמה מיני-חרקים מסוג *Phlebotomus* מצויים באיזור הים-התיכון ונעדרים באיזורים אחרים בעלי אקלים מתאים. הרים, ימים ומדבריות וגורמים אקלימיים שונים מגבילים את נדידתם של בע"ח מאיזור-מכורתם, אבל ההגבלה אינה חלה במידה שווה על כל המינים. במידה שבעל-חיים מסוגל להתגבר על מכשולים אלה, בה במידה גדול איזור-תפוצתו, ובהתאם לכך מקיף לפעמים איזור זה את תחום כדור-הארץ כולו (יצורים „קוסמופוליטיים“ כגון: האדם, החולדה). התערבות האדם עלולה לאכלס שטחים חדשים ע"י מינים זרים להם. דוגמה מפורסמת היא פרשת הארנב *Oryctolagus cuniculus* האירופי, שלא היה מצוי באוסטרליה, עד שהובאו לשם ארנבים בודדים ע"י מהגרים אירופיים במחצה השניה של המאה ה-19; הודות לאקלים ולתנאי-המזון במקום, שהתאימו לגידולו, נתרבו ונתפשטו הארנבים שהובאו לשם במידה עצומה כל-כך, עד שבמשך שנים מועטות נעשו סכנה רצינית לחקלאות האוסטרלית. בדרך-כלל מוצא-המינים שבכל איזור (חוץ מבעלי-חיים, שהובאו ע"י האדם) הוא ממינים קודמים, שנתפתחו באותו מקום או שהיגרו אליו משטחים אחרים בעבר גאולוגי רחוק. על תצפיות אקולוגיות ושיקולים אקולוגיים בתורת-ההת-פתחות ע"ע התפתחות.

A. M. Carr-Saunders, *The Population Problem, A Study in Human Evolution*, 1922; Charles Elton, *Animal Ecology*, 1935; Harvey L. Sweetman, *The Biological Control of Insects*, 1936; R. Pearl, *On Biological Principles Affecting Populations: Human & Others*, 1937; F. S. Bodenheimer, *Problems of Animal Ecology*, 1938; A. S. Pearse, *Animal Ecology*, 1939; G. G. Simpson & Anne Roe, *Quantitative Zoology*, 1939; Allee, Emerson, Park, Park, Schmidt, *Principles of Animal Ecology*, 1950; L. F. de Beaufort, *Zoogeography of the Land & Inland Waters*, 1951.

ש. אד.

2. אקולוגיה של צמחים — ענף של הא, החוקר את צורות תגובתם של הצמחים לגורמי-הסביבה הפועלים עליהם. ארבע הן קבוצות-הגורמים הפועלות על הצמח בבית-גידולו: (א) גורמים אקלימיים: טמפרטורה, לחות-האוויר, משקעים, אור, רוח, וכד'; (ב) גורמים אדאפטיים או קרקעיים: ההרכב הכימי של הקרקע, מבנהו הפיסי, לחותו, אויר-הקרקע, וכד'; (ג) גורמים פיסיוגראפיים: גובה-המקום מעל פני-הים, הרריות, שיפוע ומפנה של ההר, תופעות גאודינאמיות, כגון סחיפת-קרקע, תנועת-החולות, הצטברות-סחף, וכד'; (ד) גורמים ביולוגיים: ההתחרות הקיימת בין צמחים שונים, השפעת הרע"ה של בעלי-חיים, פעולת חידקים ופטריית על הצמחים, חרקים מזיקים, חרקים מאביקים, בעלי-חיים מפיצי זרעים ופירות, ועל כולם — פעולת האדם על הצומח. מאחר שפעולותיהם של הגורמים השונים משולבות זו בזו, לא תמיד קל להפריד בין ארבע קבוצות-גורמים אלו: הגורמים האקלימיים פועלים על גורמי-הקרקע, וביחד הם משפיעים על הגורמים הפיסיוגראפיים; הגורמים הביולוגיים משפיעים על הקרקע ועל האקלים של בית-הגידול, וכד'. להלן תודגמה בקצרה ההשפעות של הגורמים האקולוגיים העיקריים על חייה-הצמח.

עלול לגרום גם תוצאות כלכליות מרחיקות-לכת. החרק *Perkinsiella saccharicida*, המזיק לקנה-הסוכר, פלש מפיגי לאיי-האואי בשנות השמונים של המאה הקודמת; הגזק שנגרם ע"י מזיק זה בארץ-מכורתו לא היה מכריע, מאחר שמספרו שם מוגבל ע"י טורפים וטפילים מקומיים, אולם בהעדר הפיקוח הביולוגי הטבעי נתרבה באיי-האואי עד שסיכן את כל מטעי-הסוכר, שניצלו רק ע"י יבוא של טפילים וטורפים מתאימים ממכורתו של המזיק וע"י גידולם והת-פשטותם באיי-האואי.

ה ט פ י ל י ו ת היא תופעה רווחת בטבע, ולכל מין של חי וצומח — החל מחידקים וחדתאיים — יש טפילים מיוחדים. הטפילים הם גורמים אקולוגיים ממדרגה ראשונה (יותר מן הטורפים), הם קובעים את המספר והתפשטות של בע"ח בטבע ואת שיווי-המשקל הביולוגי בכל איזור. מבחינה אקו-לוגית הגדרה מספקת של טפיל היא: בעל-חיים, ששוכן במשך כל תקופת-חיו או במשך חלק מחיו בתוך הרקמות או בחללי-הגוף של בעל-חיים אחר (הפונדקאי) וניזון ממנו או שמבקר את הפונדקאי ונטפל לו לתקופות שונות לצרכי-מזון. הטפילות היא תוצאה של תהליך-התפתחות ממושך, ויש דרגות שונות של הסתגלות הדדית בין הטפיל והפונדקאי. יש טפילים בלתי-מזיקים, שהם ניזונים על חשבוננו של הפונדקאי ואינם מזיקים לו (כמו, למשל, החילופית [*Entamoeba coli*] באדם); לטפילים בלתי-מזיקים כאלה אין כל השפעה אקו-לוגית. לעומת זה: טפילים מזיקים ומעביריהם הם גורמים אקו-לוגיים חשובים (ע"ע פריטולוגיה). השפעתם תלויה במידת ארסיותם ובגורמים הביולוגיים המסייעים לתפוצתם — למשל, שכיחות יתושים מתאימים בשביל טפילי-מאלאריה, שכיחות הנוכח העוקץ גלוסינה בשביל טריפאנוסומות, שכיחות מינים מסויימים של קרציות בשביל הפירופלאסמות של הבקר. המאלאריה ומחלת-השינה מספקות דוגמות מאלפות לחשי-בות האקולוגית של טפילים מזיקים. איזורים בעלי אוכלוסיה גדולה של יתושים מעבירים, שבאים במגע עם אוכלוסיית בני-אדם, באופן שפל יחיד עלול להיעקץ לעתים קרובות, נהפכים — אם טפיל-המאלאריה מצוי בהם — לאיזורים של מאלאריה אנדמית בעלי תמותת-חינוקות גבוהה, תחלואת-ילדים גדולה ואוכלוסיה ירודה. גם כאן מתהווה שיווי-משקל בין הפונדקאי (האדם) והטפיל. בגיל-הבגרות מופיע חיסון נגד המאלאריה, אבל חיסון זה נרכש במחיר נזק עצום. הגלר-סינה, המוגבלת כיום לאפריקה, היא גורם אקולוגי ממדרגה ראשונה לגבי האדם ולגבי חיות-בית רגישות (בקר, צאן, סוסים). איזורים מאוכלסים בצפיפות ע"י זבוב זה הם מוקדים אנדמיים ואפידמיים של מחלת-השינה באדם, וכתוצאה מזה הם נעשים דלילי-ישוב ולפעמים אף חסרי-ישוב (כמו באיים שבימתי-יוקטוריה). בישוים הנגועים במחלה זו מועטים או נעדרים בהמות-עבודה (חמור, סוס) ובקר, שחטייה-מרעה שעל-יד האיזורים הנגועים נתונים לניצול-יתר עד שמתהווה סחף שפוגע בערכם החקלאי, בעוד שהשטחים הנגועים קשה מונוחים עד כדי כך, ששוב אינם ניתנים לניצול ע"י האדם וחיות-בית. הגלוסינה והטריפאנוסומות היו גורמים אקולוגיים וסוציולוגיים, שמנעו את התפשטות התרבות ממזרים ומאפ-ריקה הצפונית-מערבית למרכזה של היבשת.

נוסף על השפעות האקלים והמזון קיימים עוד גורמים אקולוגיים, שרישומיהם ניכרים בזואוגאוגראפיה (ע"ע). מי-נים הרבה מצויים באיזורים מסויימים ונעדרים באיזורים

יארוביזאציה: תהליך-גידולם של צמחים מסויימים, שמטבעם אינם משלימים את מחזור-חייהם תוך עונת-שנה מסויימת, ניתן להחשה בדרך מלאכותית, וכן אפשר לקצר את עונת-צמיחתם, אם בשעת נביטתם או זמן מה לאחר מכן הם נתונים בתנאי טמפרטורה נמוכה למשך זמן מסויים בעזרת טיפול זה אפשר, למשל, לזרוע באביב חטים חרפיות ולקבל מהן יכול מלא בעונת-הקיץ, בעוד שבלעדיו אין הן משלימות את מחזור-חייהן בעונת-הקיץ.

עמידה בפני קור: כושר העמידה בפני טמפרטורות נמוך כות שונה במינים שונים, צמחים, שמוצאם מארצות חמות, מתים מיתת-קור זמן מרובה קודם שהטמפרטורה יורדת ל- 0° , ואילו בצמחי הארצות הקרות ידועים מקרים שאין הצמח מת בטמפרטורות שלמטה מ- 0° , מין אחד של *Cochlearia* גדל בסביביר הצפונית בטמפרטורה של -46° . את הפעולה המזוקת של טמפרטורות קיצוניות על חייהם של צמחים אין לזקוף תמיד על חשבון הקור והחום בלבד, אלא גם על גורמי-לווי של הטמפרטורה, כגון רוחות-סופה, חוסרי-מים, וכד'.

איזורי-החום ואיזורי-הצמחים של כדור-הארץ: בהקבלה לאיזורי-החום האקלימיים, אפשר לחלק את כדור-הארץ מבחינה פיטוגאוגראפית לאיזורי-צמחייה טרופיים, סובטרופיים, ממוזגים-חמים, ממוזגים-קרים וקטביים. לפי הצורך שיש להם בחום או לפי אדישותם אליו מחלקים גם את צמחייה-התרבות לטרופיים, סובטרופיים, ממוזגים, וכד'.

2. האור. לגורם האור יש חשיבות יסודית בחיי-הצמח. פונקציות מרובות של הצמח מופעלות או מזוררות ע"י האור. תצורות-האור שונה בצמחים שונים ולגבי פונקציות שונות באותו צמח עצמו.

פוטוסינתזה: האור הוא המקור של האנרגיה הדרושה לצמח לשם יצירת חמרו האורגני מחמרי-מוזנו המינרליים. עם התמעטותה של אנרגיית-האור פוחת שיעור יצירתם של החמרים האורגניים הדרושים להטמעה ולנשימה. גם יצירת הכלורופיל, פתיחתן וסגירתן של הפיוניות ויצירת חמרי-צמיחה הן תופעות קשורות במידה מרובה בעצמת-ההארה. צמחי-צל וצמחי-אור: מבחינים בין צמחים, שמיטיבים לגדול באור המלא של השמש, ובין צמחים שגדלים בתנאים של עצמת-אור קטנה יותר. התפתחותם של צמחי-אור מסויימים היא לקיחה מאוד כשהם גדלים בצל. ליקוי זה אינו תוצאה ישירה מן המחסור באור אלא תוצאה מגורמים משניים, כגון צמיחה איטית של השרשים, הגבלה בקליטת-מים, וכד'.

בטבע עשיות תופעות אלו להחליש את הצמח במלחמת-ההתחרות שלו בצמחי-הסביבה. יתכן שזיקתם של הרבה צמחי-אור לעצמת-הארה גדולה אינה נובעת מצרכי הפוטו-סינתזה בלבד אלא היא קשורה אף בהתגוננותם של צמחים אלה מפני פטריות או מזיקים אחרים או בסיפוק-צרכיהם בחנקן של הקרקע, שפמותו קטנה יותר בצל מבאור.

האור והרפון של חברות-צמחים: נבטיהם של הרבה עצים אינם מסוגלים להתפתח בצילם של עצים אחרים. עצמת-האור היא הקובעת בטבע את היערכותן והרפון של שכבות-הצמיחה השונות ביער או בחורש. העצים הגבוהים דורשים או סובלים עצמת-הארה גדולה יותר, השיחים המתפתחים בצל העצים מסתפקים בהארה זלה יותר, ואילו העשבים הנמוכים הקרובים לפני-הקרקע הם צמחי-צל טיפוסיים.

טראנספיראציה: בדומה לחום מבביר האור את עצמת הטראנספיראציה של הצמח. הוא פועל בעקפים כגורם

א. גורמים אקלימיים. 1. טמפרטורה. טמפרטורות גבוהות מחישות בדרך-כלל את התהליכים הכימיים המתנים את חיי-הצמח, בעוד שטמפרטורות נמוכות מאיטות תהליכי-כים אלה או מעכבות אותם. לכל מין של צמחים טמפרטורות קארדינאליות (כלומר: טמפרטורת-מאפסימום, טמפרטורת-מינימום ואופטימום-הטמפרטורה) משלו. מצד אחד שונות הטמפרטורות הקארדינאליות של צמחים שונים אף לגבי אותה פונקציה עצמה, ומצד שני שונות עפ"ר הטמפרטורות הקארדינאליות של הפונקציות השונות אף באותו צמח עצמו. גדולה מזו — ידועים מקרים, שפונקציה פיסילוגית מסויימת, שהיא מבוצעת ע"י אברים שונים של צמח מסויים, קשורה אף היא בטמפרטורות קארדינאליות שונות בהתאם לאבר המבצע אותה; ולא עוד אלא שטמפרטורות אלו הולכות ומשתנות עם גילו של אבר זה.

תרמו-פריודיום: בהתאם לתמורות החלות בטבע בטמפרטורת-היממה, סיגלו לעצמם צמחים הרבה ריתמוס מחזורי מסויים לגבי תצורת-החום, צמחים כאלה נפגעים בהתפתחותם כשהם נתונים בתנאים, שבהם הטמפרטורה היא אחידה כמשך כל היממה. תופעה זו נקראת בשם תרמו-פריודיום. היא מתגלית, למשל, בורעים מסויימים, שאינם נובטים כל צרכם אלא אם כן משנים לפרקים מסויימים את טמפרטורת-הנביטה שלהם. צמחים אחרים מגיבים באורח דומה לגבי פריחה או לגבי פונקציות פיסילוגיות אחרות ואינם מתפתחים כהלכה אלא בתנאים, שבהם חלות תמורות מסויימות בטמפרטורות-הגידול שלהם.

טראנספיראציה: עצמת הטראנספיראציה של הצמח הולכת וגדלה עם גידול המפל שבין טמפרטורת-האוויר וטמפרטורת פני-העלים. עליית הטמפרטורה מגברת גם את עצמת הטראנספיראציה הקוטיקולארית של העלים.

פנולוגיה: הואיל והדרגות השונות שבהתפתחות-הצמח (כגון ליבלוב, פריחה, הבשלת-פירות, וכד') מותגות בטמפרטורות מסויימות של המקום, אפשר ללמוד מתוך תופעה של דרגה התפתחותית מסויימת בצמח מסויים על מידת-החום שבבית-הגידול באותה שעה. בדומה לאיזותרמות, מתקבלות איזופנות כשמחברים על פני מפה את כל הנקודות הגאוגראפיות, שבהן מופעת במין מסויים דרגה פנולוגית מסויימת בתאריך מסויים. מפות פנולוגיות כאלו עשיות להשלים את ידיעותינו על אפיים האקלימי של מקומות מסויימים מבחינת השפעתו על עולם-הצמחים.

התעוררות-הצמח: בצמחים בעלי תקופת-תרדמה חרפית, וביחוד בעצים ושיחים, שמוצאם מארצות ממוזגות קרות, מצרכת ההתפתחות הנורמאלית של דרגות מסויימות בחיי-הצמח, שהצמח יהא נתון במשך זמן מסויים קודם תקופת-ליבלובו בטמפרטורה נמוכה; בלא זה לא ייפתחו הניצנים כשתיגע תקופת-החום, והתפתחותם של העלים, הפרחים והפירות תעוכב או תדוכא לחלוטין. תלות זו של עשיית פרחים ופירות בתנאים של טמפרטורה נמוכה קודם תקופת-הליבלוב בולטת ביחוד בעצי-פרי ורדנים, שמוצאם מארצות קרות.

סטראטיפיקאציה: זרעיהם של צמחים מרובים, שמוצאם מארצות קרות, אינם נובטים כהלכה בארצות חמות אלא אם כן מושמים הזרעים תחילה למשך זמן מסויים בתנאים של טמפרטורה נמוכה ובסביבה לחה. נוהג זה ידוע יפה למגדליהם של עצי-פרי ועצי-נוי צפוניים בארצות חמות.

מייצבים את דמותו החיצונית והפנימית של הצמח. בארצות הברית משועבדים רוב הגורמים האקולוגיים לגורם-המים. גורם-המשקעים קובע את אפיו ואת פרצופו של הצומח באזורים השונים. אבל לא כמות-המשקעים הכללית של השנה היא המכרעת כאן, אלא בעיקר חלוקתה של כמות זו במשך השנה. הצורה של הצומח באזור המשווני, גשמי יורדים במשך כל השנה, שונה לחלוטין מזו של הצומח באזור-רים החמים, שהגשמים אינם יורדים בהם אלא בעונת-הקיץ, או באזורים שתקופת-גשמיהם מוגבלת לעונת-החורף בלבד. כמות-המשקעים השנתית רחוקה מאוד מלבטא את גורם-הלחות בשלמותו. כמות גדולה מאוד ניגרת מעל פני-הקרקע, ואחוז ניכר של המים מתנדף והולך קודם שהם חודרים לתוך הקרקע או לתוך הצמח.

לפי דרישותיהם או סבלנותם למים, רגילים לחלק את הצמחים לשלושה טיפוסים: (1) צמחים — צמחים, שהם גדלים במקומות שפמות-המים בהם היא מצומצמת מאוד; (2) הידרופיטים — צמחים, שגדלים במקומות שהמים מצויים בהם בשפע; (3) מסופיטים — צמחים, שגדלים בתנאי לחות בינונית.

5. הרוח מגדלת את עצמת הטראנספיראציה, והיא עלולה לגרום נזקים מכאניים לצמחים. בשטחי-החולות מכסה הרוח צמחים מרובים בשכבת-חול או חותרת מתחת לשרשי-הצמחים וחושפת אותם. היא מביאה רסיסי-מים מלוחים מן הים ומתזת אותם על פני צמחים, שגדלים בקרבת-הים. עם הסעת גושי-עננים ממקום למקום היא משנה חליפות את תנאי-האור ואת תנאי-הלחות.

ביחוד גדולה פעולתה של הרוח ביצירת-קרקע ובסחיפת-קרקע. מאחר שמהירות-הרוח הולכת וגוברת במידה שמת-רוממים מעל פני-הקרקע, אין צמחי-עץ יכולים להתקיים על שיאי הרים גבוהים, בגלל הפגיעה המכאנית והפיסילוגית גם יחד, שהרוח פוגעת בהם. במקומות כאלה, וכן על חופי-ים, שהם פתוחים לרוחות, גדלים עפר שחים או בני-שיח קטנים. עצים בודדים, שגדלים כאן, גועים נוטה עפר לצד אחד ונפם הפונה אל הרוח, מתכרסם ונגוז, בעוד שצידו המוגן של הנוף נושא ענפים ועלים, כרגיל.

שוכרי-רוח, שהשימוש בהם רווח בחקלאות, הם עצים שניטעים בשורה ניצבת לכיוון-הרוח; הם עשויים להאט את מהירות-הרוח ולהחליש את פעולתה המזיקת על הצמחים. הרוח היא גם גורם חשוב בהאבקה, כלומר בהסעת אבקת-פרחים מפרחיו של צמח אחד לשני, וכן גם בהפצת הזרעים והפירות של הצמחים על פני כדור-הארץ.

ב. הגורמים האדאפטיים או הקרקעיים, המתנים במידה מרובה את חיי-הצמחים, הם מרובים; מהם יזכרו: הטפטורה, הסטרוקטורה, החומר האורגאני, הלחות, האוויר, ור, ה II, מליחות-הקרקע (ע"ע קרקע, תורת ה-).

1. הטפטורה, ז. א. היחסים הפמותיים של גודל הגרגירים, משפעת על ההשרשות ועל חילוף-המים. קרקעות עשירים בטיט ובחומר דקי-גרגירים הם הקרקעות הכבדים, המקשים מאוד על חדירת השרשים ועל הסתעפותם; ואילו הקרקעות הקלים הם אותם שבהם שולט הגרגיר הגס. בקרקעות כבדים תנועת-המים היא איטית, בעיקר מפני שהרווחים שבין הגרגירים הם זעירים יותר מדי; לעומת זה מהירה תנועת-המים בקרקעות קלים, שבהם מחלחלים לפעמים המים לעמקים, שאין הצמח הרגיל יכול להגיע אליהם בשרשיו.

לפתיחתן של הפיוניות, שהן בדרך-כלל פתוחות במשך היום וסגורות במשך הלילה. לפעמים קשה להבחין בין חלקן של קרני-האור ובין זה של קרני-החום בזירוז הטראנספיראציה. האור ומבנה-הצמח: בהשוואה לצמחי-הצל מפתחים על-פי רוב צמחי-האור גזע עבה יותר, פרקים קצרים יותר, הסתעפות עשירה יותר, עלים קטנים יותר ועבים יותר, פיוניות קטנות יותר ומרובות יותר על יחידת-שטח אחת, קוטיקולה ודפנות-תאים עבות יותר, כלורופלסטידות מועטות יותר, תאי-עמודים מרובים יותר, פארנקימת-ספוג מצומצמת יותר, וכד'.

האור ותכונות פיסילוגיות של הצמח: בהשוואה לצמחי-הצל מצטיינים עפר צמחי-האור בשיעור נמוך יותר של פוטוסינתזה, בשיעור גבוה יותר של נשימה, בעצמת-טראנס-פיראציה גבוהה, בערכים אוסמוטיים גבוהים יותר, בכוח פריחה ופריה גדול, בכוח-עמידה גדול יותר בפני יובש, בפני טמפרטורות קיצוניות ובפני התקפת טפילים, וכד'.

האור והנביטה: זרעיהם של צמחים מסוימים רגישים במידה שונה מאוד לאור בנביטתם. זרעי הטאבאק, השנית (Lythrum Salicaria), הפיקוס הזהוב (Ficus aurea), החסה התרבותית, ורבים אחרים, זקוקים לאור בנביטתם; בזרעיהם של הגור, פיקוס-הגומי (Ficus elastica), ההרנוג האירופי (Loranthus europaea), ומינים אחרים הרבה, אין האור עשוי אלא להשפיע את הנביטה; בצמחים אחרים, כגון מיני קצח (Nigella), מיני שושניים (Liliaceae), ואחרים, מת-עכבת הנביטה ע"י האור.

פריה ורביה: עצמת-אור חלשה מעודדת צמיחה וגטאטיבית ויית ומעכבת פריחה ופריה. לפיכך כשמגדלים צמחים לשם חלקיהם הווגטאטיביים נוהגים לתת להם אור לקוי, ואילו בגידול לשם פרחים ופירות נוהג לתת הארה מלאה.

פוטופרידיום: במינים מרובים מותנות הפריחה והפריה במספר שעות-האור שהצמחים נהנים מהן במשך היממה, כלומר באורך-היום. צמחים, שצרכים לשם פריחתם, יום ארוך, אינם מגיעים לפריחה בתנאים של יום קצר, אלא אם כן יאריכו לצמחים אלה את היום על-ידי הארה מלאכותית. צמחים, שנמנים על הטיפוס של "יום קצר", מגיעים לפריחה גם בתנאים של יום ארוך, כשהיום מקוצר ע"י איפול מלא-כותי למשך שעות אחדות.

3. לחות-האוויר. מבחינה אקולוגית אין ליחס חשיבות עיקרית לערך המוחלט של אדי-המים שבאוויר, אלא לערך המבטא את הגרעון עד לרוויה, ז. א. לכמות-הלחות שעדיין היא דרושה לאויר כדי שיהא רווי-אדים בטמפרטורה הנתונה (ע"ע לחות). עליית הלחות באטמוספירה משפעת על ירידת העצמה של הטראנספיראציה, מאחר שע"י כך מצטמצם המפל בין לחץ-האדים של האטמוספירה לזה של פני הגופים המאדים. לחות-אוויר גבוהה מעודדת את התפתחותן של פטי-ריות טפיליות מרובות על צמחים. איזורים סמוכים לאוקיינוסים, שמצטיינים בלחות-אוויר גבוהה, מקיימים צומח עשיר יותר מזה של איזורים יבשתיים, שהם שווים להם בכמות משקעיהם, אך חסרים לחות מתמדת באויר.

4. המשקעים. גורם המשקעים אינו משפיע במישרים על גידול-צמחים, פרט למקרים המועטים, שבהם קולטים העלים את מיי-המשקעים מן האוויר. אולם המשקעים הם המקור העיקרי של מיי-הקרקע, הדרושים להמסת חמרי-ההנהגה של הקרקע ולהולכתם אל גוף-הצמח. המים פועלים כמרכיב חשוב בחמרי-התא וכחומר פעיל בתהליכי-ההטמעה, והם גם

הובלה לאויר מן האטמוספירה או אסמי-אגירה לחמצן המש-
תחרר עם ההטמעה, יכולים להתקיים גם בקרקעות שחלליהם
רוויים מים.

6. ה pH. לחומציות הקרקע יש ערך אקולוגי מרובה.
באיוזורים רביי-משקעים, שבהם מחלחלים המים בהתמדה כלפי
מטה, מודחים עפ"ר המלחים הבסיסיים, הנמסים בקלות, מתוך
שכבות-הקרקע העליונות, והראקציה הופכת חמוצה מחמת
החומצות הנוצרות בהתפרקותם של החמרים האורגאניים
המצטברים בשכבות העליונות בנוכחותם של מיקרואורגא-
ניזמים מסויימים. ה pH קובע במקרים מרובים את הרקב
הצומח ואת דרגת הפוריות של הקרקע. חומציות הקרקע היא
עפ"ר גם סימן להעדר של חמרי-מזון מינראליים מסויימים.
יש צמחים, שאינם יכולים להתפתח כל עיקר בקרקע חמוץ,
ויש כאלה שאינם סובלים אלא דרגת חמיצות מוגבלת.

7. מליחות-הקרקע. ריכוזו של מלחים קל-תמס בקרקע
הוא גורם מכריע בחייהם של צמחים מרובים. בתנאים של
אקלים שחון, שבו מתחלפת עונת-גשמים בעונת יובש קיצונית,
וכן גם בתנאי-ניקוז גרועים ובהצפת הקרקע במים מלוחים,
עלולים המלחים להתרכז בקרקע עד כדי מניעת אפשרות-
הקיום של צמחים, פרט להאלופיטים (צמחי-מלח). רוב צמחי-
התרבות אינם מוכשרים לגדול בקרקע, שריכוז המלח עולה
בו על 0.2%, ואילו האלופיטים מסויימים מצליחים לגדול
בריכוזים של 2%, 5%, ואף 10% של מלח. המלח המצוי
ביותר ברוב המלחות של כדור-הארץ הוא NaCl, ואליו
מתלווים עפ"ר גם כלורידים אחרים, קארבונאטים, וכד'.

ג. הגורמים הפיסיוגראפיים הם הגורמים הקשורים
בתופעות טופוגראפיות, כגון: (1) גובה-המקום מעל פני-
הים — מה שמבטא למעשה את הגורם האקלימי; בהרים
מותאם הצומח לדרגות-גובה שונות, ולכל דרגה צומח משלה,
בהתאם למידות החום, הלחות ועצמת-ההארה; (2) הכיוון
של רוחות-השמים. קיימים הבדלים עצומים בצומח בין המפ-
נים השונים של מורדות-ההרים. בארצות הרבה מקיים
המפנה הדרומי בהרים צומח פסרופיטי יותר או דל יותר
בהתפתחותו מזה של המפנה הצפוני. בא"י ובכמה ארצות
אחרות ניכר הבדל כזה גם בין המפנה המערבי והמזרחי.
בארצות שחונות עלולים אף הבדלים קטנים בגובה השטח
ומפנהו לגרום להבדלים ניכרים בהרכב הצומח, בהתפתחותו
ובצפיפותו. הרים גבוהים עלולים לפעול על הצומח גם
כחומה, הקולטת את המשקעים רק מעברה האחד (במורדות
שבכיוון-הרוחות); לפיכך השטחים הנמצאים מעברם השני
של רכסי-ההרים אקלימים יבש והצומח שלהם דל מאוד.
מדבריותם של שטחים עצומים של כדור-הארץ היא תוצאה
ישרה של הימצאותם ב„צלי-הגשם“.

ד. הגורמים הביולוגיים. 1. הצמחים מושפעים הרבה מן
האורגאניזמים החיים בסביבתם. בכל חברת-צמחים נטושה
מלחמת-התחרות מתמדת בין כל האישים של אותו המין או
בין מינים שונים, ביחוד כשאמצעי-הקיום במסגרת בית-
הקיבול המשותף הם מצומצמים. במקרים אלה פועלים האור-
גאניזמים זה על זה רק בעקיפים, ע"י גרימת שינויים אק-
לימיים או קרקעיים בבית-הגידול.

2. השפעת-מגע ישירה קיימת בין צמחים ובין האפיפיטים
(ע"ע) השוכנים עליהם. אצות, פטריות, טחבים, חזיות
יושבים עפ"ר על קליפות גזעים של עצים ושיחים, ולפעמים
גם על עלים. צמחים עילאיים מצויים כאפיפיטים ביחוד

מפני-כן מצויים צמחים מרובים מעמיקי-שורש בצומח של
החולות. הטפטטורה קובעת גם את קיבול-המים, שהוא
בקרקע כבד גדול מבקרקע קל. בתנאים של משקעים שווים
מקיים מפני-כן הקרקע בעל הטפטטורה העדינה צמחיה
מפותחת גם בעונת החורב, מה שאין כן בקרקע קל. לעומת זה
מפסיד הקרקע הכבד ע"י התנדפות כמות-מים גדולה מזו שמפ-
סיד הקרקע הקל, שמימו אינם מרובים בשכבות העליונות.
קרקעות כבדים עשירים יותר בחמרי-הזנה מקרקעות קלים,
מפני שהראשונים מכילים אחוז גדול של חלקיקי-קרקע קולו-
אידים, שמרפונים סביבם את היונים השונים של חמרי-ההזנה.
2. הסטרקטורה היא מידת ההתלכדות של הגרגירים
לגושים, רגבים, פתיחים, וכד'. במידה שהתלכדות הגרגירים
בקרקע גדולה יותר, בה במידה הקרקע יפה יותר לגידול
צמחים, שהרי קרקע ממין זה קולט מידה מרובה יותר של
מים ואויר והוא נוח להתפתחות-השרשים. בטרוקטורה טובה
של הקרקע יכולה דו-תחמוצת-הפחמן, המצטברת תוך נשימת
השרשים והמיקרואורגאניזמים, להיפלט בנקל מתוך הקרקע
ולפנות את מקומה לחמצן הדרוש לגידול-הצמח.

3. חומר אורגאני. אע"פ שמבנהו הפיסיקאלי של
הקרקע מותנה בעיקר במרכיביו המינראליים, עשויה כמות
החומר האורגאני לשנות אותו במידה מרובה. החומר האור-
גאני משמש מקור-הזנה, ביחוד מקור של חנקן.

4. לחות-הקרקע. 4 סוגים של מים מצויים בקרקע:
(א) מייכובד, שמחלחלים ויורדים מתוך החללים הגדולים
שבין חלקיקי הקרקע, שהרווה רוויית-יתר; תועלתם לצמחים
היא מועטת מאוד, ולא עוד אלא שנוכחותם גורמת למחסור
חמור של אויר בקרקע; (ב) מים קאפילאריים, שמוחזקים
ע"י כוחות שטח-הפנים כמעטים דקים מסביב לחלקיקים,
בזוויות של החללים שבין החלקיקים ובתוך חללים קאפי-
לאריים; רובם של מים אלה ניתן לניצול ע"י הצמח, וכמותם
מותנית בטפטטורה; (ג) מים היגרוסקופיים, שמוחזקים
כמעט דק ביותר על פני שטח החלקיקים ואינם ניתנים
לתנועה אלא בצורת אדים; לחות זו נותרת בקרקע לאחר
ייבוש-אויר, ואין הצמחים עשויים לנצל כל עיקר; (ד) אדי-
מים, שמצויים באויר של הקרקע ושהצמח אינו יכול לנצלם
במישרים. היחסים הכמותיים של סוגי-מים אלה בקרקע הם
גורמים מכריעים בחייה-הצמח, ביחוד באיוזורים חרבים. לחות-
הקרקע הכללית מותנית בכמות-המשקעים השנתית, בלחות-
האויר שמעל פני-הקרקע הקובעת את שיעור התנדפות של
מיה-הקרקע, בטפטטורה של הקרקע ובצומח. מצד אחד עשוי
הצומח להגן על הקרקע מפני התנדפות, ומצד שני הוא עלול
לגרום הפסדים גדולים למשקה-המים של הקרקע ע"י פליטה
מתמדת של מים תוך התאדות.

5. איוורור-הקרקע, כלומר חילופי-גאזים בין האטמו-
ספירה של הקרקע ובין זו שמעל פני-האדמה, הוא הכרחי
לרוב הגדול של הצמחים. השרשים ורוב האורגאניזמים של
הקרקע דורשים חמצן לנשימתם, ואספקת-החמצן תלויה
במידה מרובה בסילוקה של דו-תחמוצת הפחמן, המצטברת
כתוצאה של נשימת הצמחים ובעה"ח שבקרקע. מאחר
שכמות-החמצן הולכת ופוחתת עם העומק, שואפים רוב הצמ-
חים החיים בקרקעות כבדים לפתח את שרשיהם בקירבת
פני-האדמה. בקרקעות טבעיים, שחלליהם מכילים מים במקום
אויר, מתים השרשים מית-חנק, ועמהם מתים גם הצמחים.
רק צמחי-מים מצויידיים ברקמות מיוחדות, שמשמות דרכי-

הכפיר ביותר בכל עולם-החי. ע"י הפצת צמחי-תרבות על פני ארצות מרובות וע"י ניצול הצמחיה הטבעית לתועלתו, שינה האדם את פני הנוף הצמחי במישרים או בעקיפים, עד שקשה למצוא כיום איזורים, שבהם נשתמר הנוף הבראשיתי של הצומח.

אקולוגיה שימושית. עם התרחבות הידיעה על השפעתם של הגורמים האקולוגיים הפועלים בבתי-הגידול הטבעיים ועם התגברות פעילותו של האדם בכיבושים חקי-לאיים ובניצול הצמחיה, נתגבשה בזמן האחרון הנטייה ללכת בעקבות העקרונות האקולוגיים של הטבע כדי להגדיל את יעילותו של פעולותיו וכדי להבטיח את התמדת קיומו של המשק. הא' השימושית היא עדיין בעצם התהוותה, אך היא כובשת מיום ליום שטחים חדשים. מתוך הכרת חברות-הצמחים הטבעיות, חוקיות התפתחותן ותנאי בית-הגידולן, וכן מתוך הכרת היחסים שבין הגורמים של בית-הגידול ובין הצמח, הופרה הסכנה הנשקפת למשקו של האדם מניצול-יתר חרד-י של האוצרות הטבעיים, ונתבררו האמצעים, שאותם יש לנקוט כדי להחזיר לטבע מה שניטל ממנו מתוך הניצול החסני ע"י האדם בעבר.

כיום מתחשבים בעקרונות אקולוגיים בפתרון בעיות שונות של יעור, כגון החזקת משקי-יער, הטיפול בעץ, דרכי ריבוי, בחירת המינים המתאימים לבתי-הגידול שונים, קביעת ההרכב של היער, וכד'. מידה מרובה של ידיעה אקולוגית מושקעת בבעיות הכרוכות בהחזקת שטחי-המרעה, במניעת רעיית-יתר, בשידור (reseeding), וכד'. מתוך הכרת החוקיות שבהתפתחותן של החברות זו אחר זו, אפשר לעמוד על עברו ולחזות מראש את עתידו של כל שלב ושלב בשטחי-המרעה ולהחיש באורח מלאכותי את התפתחותו של השלב הרצוי ביותר, לעודדו ולהאריך את תקופת-קיומו.

השימוש בצמחים או בחברות-צמחים כאמצעי-הכר (אינ-דיקטורים) לתנאי-הסביבה הוא בימינו רווח למדי. בכל חברת-צמחים — ולפעמים אף בצמחים בודדים מסוימים — יש לראות ביטוי נאמן לתנאי בית-הגידול; לפיכך אפשר לקבוע באמצעותם את תכונותיהם האקולוגיות והחקלאיות של שטחי-ארץ שונים ולהעריך כראוי את פשרם והתאמתם לשמש למרעה טבעי או ליעור, לחקלאות-בעל או לחקלאות-שלקים. כל מיון של קרקעות לצרכי שימוש חקלאי הוא מדויק יותר, במידה שהוא מבוסס יותר על עקרונות אקולוגיים.

הבעיות במשק החקלאי, שהגישה האקולוגית יכולה לתרום הרבה לפתרונן, הן, למשל: מחזור-הזרעים הראצינאלי ביותר, המלחמה במזיקים, ההדברה של עשבים רעים, מרעה הדבורים, משקי-המים של צמחי-תרבות, ההשקאה, ההפריה, בחירת-זנים, וכד'. גם בתיכנון ארצי, בתיכנון-גנים, בבעיות הקשורות בשמירת-הקרקע, וכד', גוברים בזמן האחרון ההכרה והשיקולים האקולוגיים.

E. Warming-P. Graebner, *Lehrbuch der oekologischen Pflanzengeographie*, 1918²; J. E. Weaver-F. E. Clements, *Plant Ecology*, 1929; J. Braun-Blanquet, *Plant Sociology*, 1932; A. F. W. Schimper-F. C. von Faber, *Pflanzengeographie auf physiologischer Grundlage*, I. II., 1935; R. F. Daubenmire, *Plants and Environment*, 1947; H. J. Oosting, *The Study of Plant Communities. An Introduction to Plant Ecology*, 1948; F. E. Clements, *Dynamics of Vegetation*, 1949; Sir E. J. Russel-E. W. Russel, *Soil Conditions and Plant Growth*, 1950².

מ. אב.

ביערות הטרופיים. במקרים הרבה קיימת התאמה אקולוגית מסוימת בין האפסיט ונושא. במקרים אחדים קיימת גם השפעה מכאנית מזקת של האפסיט על מאכסנו: על-ידי משא-גופו עלול האפסיט לשבור את ענפי-העץ, שעליהם הוא יושב, או למנוע את האור ואת האויר מן האברים, שאליהם הוא נצמד. יחסים הדוקים של פעולת-גומלים בין צמחים שונים מתגלים בסימביוזה (ע"ע), ודוגמתם הידועה ביותר היא החזוית, שבה מחוברות צצה ופטריה לאורגא-ניזם אחד.

מושג המיקוריוזה חל על אותם המקרים, שבהם נצמדים קורי-פטריה אל שרשיהם של צמחים ירוקים, תופעה שאין להגדירה כסימביוזה, מאחר שלא תמיד ניכרת בה פעולת-גומלים. התפתחותם והצלחתם של צמחי-יער שונים מתנתות בנוכחותן של פטריות-מיקוריוזה, וגם הרבה מיני-שחלביים אין זרעיהם יכולים לנבוט בהעדרן של פטריות-מיקוריוזה. מסתבר, שהמיקוריוזה מביאה — לכל הפחות, לצמחים מסוי-יימים — תועלת תזונית מסוימת, אע"פ שטיבה המיוחד של תועלת זו עדיין לא נתברר כל צרכו.

התופעה של פקעיות-שורש מצויה במשפחת הקטניות ובמשפחות אחרות: חידקים קושרי חנקן חפשי שבקרקע חו-דרים לתוך יונקותיהם של השרשים ומביאים במשך הזמן לידי התפתחות פקעיות בשרשים. מסתבר, שהתחברותם של שני הצמחים מביאה תועלת תזונית לחידק ולצמח הירוק כאחד.

3. טפילות. השפעת פטריות וחידקים טפיליים על חיי-הצמחים היא אחד מן הגורמים הביולוגיים החשובים ביותר של בית-הגידול. טפילים מסוימים יכולים לגזור על נוכחותם או העדרם של צמחים מסוימים בחברת-צמחים. גם טפילים עילאיים, כגון הפשות, העלקת, ורבים אחרים, השפעתם מרובה על הצמחים הנתקפים, אע"פ שאין בכוחם להשמדם.

4. בעלי-חיים. השפעתם של בע"ח כגורמי בית-הגידול היא רבצדדית ביותר. מצד אחד משתתף החי הזעיר של הקרקע בפירוק החמרים האורגאניים, ומצד שני הוא משתמש בחלק של המרי-הקרקע לצרכי הזנתו. תולעים נימיות מז-פיעות גם כטפילים של צמחים עילאיים. חשיבות מרובה לגבי איזור-הקרקע יש לפעולת השילשולים. השפעתם של בע"ח גדולים מתבטאת בעיקר במה שהם ניזונים מצמחי-הסביבה. הרעייה המתמדת של בע"ח בחברות-צמחים טבעיות היא בעלת השפעה סלקטיבית על הרכב החברה. מכרסמים, שחור-קפים את קליפותיהם של עצים ממינים מסוימים בלבד, עשויים לבער את המינים הללו מתוך חברת-הצמחים. — העברת אבקה מפרח אחד לשני ע"י חרקים היא אחד מן הגילויים הבולטים ביותר של פעולת-הגומלים הקיימת בין בע"ח ובין צמחים. במקרים הרבה אין ההאבקה של הפרח אפשרית אלא ע"י החרק המתאים בלבד. גם בהפצת הפירות והזרעים ע"י בע"ח יש לראות תלות מסוימת בין עולמות החי והצומח. מבחינים בין הפצת-זרעים, שנעשית באופן אקטיווי תוך אכילה ואגירה של פירות וזרעים, ובין הפצה פאסיווית, שבאה ע"י הידבקות של יחידות-התפוצה לעזרם השעיר של בע"ח.

5. האדם הוא הגורם הביולוגי, שהשפעתו על חיי-הצמחים היא מרעת ומרוקת לכת ביותר. עם יצירת שדות-תרבות השמיד האדם חברות-צמחים מרובות מתוך סביבתו והרס את שיווי-המשקל שבין הגורמים האקולוגיים בבתי-הגידול טבעיים. אמצעי-התחבורה של האדם נעשו גורם-התפוצה

של הא' סוציולוגים כגון לה פלי (Le Play), וידאל דה לה בלאש (Vidal de la Blache) האנטינגטון (Huntington), ועוד, פיתחו תאוריות, שמתעיימות את הקשר הסיכתי בין הגורמים הפיסיים של הסביבה והמבנה החברתי. בניגוד למה שמקובל כיום בין רוב הסוציולוגים, ראו חוקרים אלה בטופו־גראפיה, בטמפראטורה, במידות הגשם והלחות, בצמחיה, ובבעלי-החיים המקומיים, גורמים מכריעים, שמכוונים את דרכי-התפתחותה של התרבות. הם הדגישו, שתנאים פיסיים אלה קובעים גם את מקום התהוותן של התופעות החברתיות ואת תפוצתן על פני-הארץ. כמורכב יש לגורמים הללו השפעה מכרעת בהתפתחותם של קווי-האופי של העמים ושל הקבוצות החברתיות השונות.

לפי תאוריות אלו קיימים הבדלים יסודיים בין קבוצות חברתיות מפאת האופי של מקומות-ישוביהן: הר, מדבר, מישור, או חוף-הים. הבדלים אלה נובעים לא רק ממה שמשלח-היד הם שונים באיזורים טופוגראפיים שונים, אלא אף מכל אורח-החיים, שהוא שונה תכלית שינוי בכל איזור ואיזור. באיזור מדברי, למשל, האוכלוסיה היא נוודית, אין ישובים קבועים ואין הבדלים ניכרים כל-כך בין מעמדות חברתיות. חיירועים מפתחים יחסים דמוקראטיים באוכלו־סיה, שמנהג קבלת-האורחים הוא אפייני לה. כמורכב אין בין שוכני-המדבר הבדלים גדולים ברכוש, בתנאי-המגורים ובמשלח-היד, באופן שקיים שוויון בין שכבות-האוכלוסיה השונות הלכה למעשה. לעומת זה — באיזור, שבו מבוססים החיים הכלכליים על החקלאות ומתוך כך מתרבה בו העושר והאוכלוסיה מתרכזת בישובים קבועים יותר, מתהווים מעמדות חברתיות בעלי רמות שונות. בדומה לזה סבורה האס-פולת הנוכרת, שבאיזור הררי מתפתחת אוכלוסיה בעלת אומץ-רוח, מרץ, יזמה ויכולת פיסית מרובה — תכונות, שהן תוצאה של תנאים טופוגראפיים הרריים.

לפי גישה זו קובעים אף תנאי-האקלים במידה מכרעת את טיבה של התרבות ואת מבנה-החברה. באיזורי-הצפון הקרים מתפתחות בחברות תכונות של הגיוניות, הקפדה, קרירות, יזמה, חריצות, חסר-רגשנות, רצינות, נכונות לעבודה קשה ושכלתנות. יש טוענים, שדוגמות לטיפוסים אלה הם העמים הסקאנדינאוויים והגרמניים. לעומת זה בולטות בחברות שבאיזורים הטרופיים תכונות של רגשנות, איראציונאליות, התלהבות, עצלנות, רשלנות, איטיות, העדר-יזמה, דבקות במנהגים עתיקי-מים, כדוגמות לחברות כאלו מביאים את הודו, מצרים, סין. כמורכב יש טוענים, שהנטיות החברתיות, ואף תופעה חברתית כגון הדת, הן פונקציות של תנאים גאוגראפיים-פיסיים ואקלימיים, וכראיה לכך מסתייעים בסברה, שהדתות המפותחות ביותר נמצאות בארצות ובאיזורים, שהתנאים האקלימיים בהם נוחים ביותר לאדם ומתוך כך הוא מוכשר יותר להתעמק במחשבה דתית, בעוד שבארצות, שבהן האקלים הוא פחות נוח, אין דעתם של בני-האדם פנויה לפיתוחם של רעיונות דתיים. כן מציינים, שהתנאים הפיסיים קובעים את סוגי-המזון באיזורים השונים, והללו משפיעים מצידם לא רק על הבריאות של האוכלוסיה בכללה, אלא אף על הקווים הכלליים של האישיות.

בניגוד לתורות אלו, שלפיהן קובעים התנאים הפיסיים במידה מכרעת את תכונות התרבות, נוקטת הסוציולוגיה המודרנית עמדה פחות קיצונית, שלפיה משמשים התנאים הפיסיים רק מסגרת, שגבולות באופן כללי מאוד את

אקולוגיה חברתית. בסוציולוגיה — הפרק העוסק בבירור הקשרים בין המבנה החברתי ובין הסביבה הפיסית. הא' החברתית מתארת את החוקיות הקיימת בטיבם של המקומות, שבהם מתגלות או מתפתחות תופעות חברתיות שונות, כגון טיפוסים-ישובים שונים, קבוצות חברתיות, פעולות כלכליות, מוסדות חברתיים, וכיו"ב. כמורכב היא דנה בחוקיות שבניצול הקרקע לצרכים שונים ובבירור הגורמים הקובעים את מטרות השימוש בקרקע הכפרית והעירונית. היא מתארת את התחלקות הקרקע העירונית או הכפרית לאיזורים שונים על יסוד קניימדה מסויימים: שכבות כלכליות, קבוצות אֶתניות, מעמדות חברתיות, מטרות כלכליות שונות (כגון תעשייה, מסחר, חקלאות, וכד').

הא' החברתית שונה מן הא' של בעלי-חיים וצמחים במה שתהליכיה נקבעים לא רק ע"י אינסטינקטים וע"י מניעים, שמפעילים אוטומאטית את ההתפתחות האקולוגית, אלא אף מתוך התמודדות עם הסביבה מתוך הכרה ורצון. מקומות גידולם או תפוצתם של בע"ח או צמחים נקבעים ע"י תנאי-האקלים, התזונה הטבעית, המבנה הטופוגראפי של האיזור, וכד', בעוד שמקומות התרחשותן של תופעות חברתיות, אע"פ שאף הם נקבעים במידה מסויימת על-ידי הגורמים הנזכרים, נתונים הם גם להשפעתם של גורמים חברתיים. בתנאי-אקלים קשים בונים בני-אדם בתים מיוחדים מותאמים לאקלים של הסביבה; אם קיים מחסור מזון, מפתחים בני-האדם שיטות השקאה וחקלאות, שמספקות מזון גם באיזור, שמבחינה טבעית אינו מתאים לישוב. בני-אדם משנים גם את כיווניהם של נהרות, הופכים הרים למישור, מייבשים ביצות, ועושים עוד פעולות הרבה כדי להתאים את התנאים הפיסיים לצרכיהם.

החוקיות הקיימת בא' החברתית יסודה: א) בהגבלות המוגדרות ע"י התנאים הפיסיים; ב) בפסיכולוגיה החברתית הקובעת את התנהגותן של קבוצות חברתיות. שני גורמי-היסוד הללו קובעים את דרך הסתגלותם של בני-האדם לסביבה הטבעית ואת מידתה של הסתגלות זו.

פיזורם של ישובי בני-האדם על פני כדור-הארץ תלוי: א) באספקת המזון והמים; ב) בתנאי-אקלים מתאימים; ג) במצב טופוגראפי נוח. במידה שמצויים שלושת הגורמים הללו, בה מידה מתפתח ישוב צפוף ובה במידה עולה רמת-התרבות. יש איזורים רחבים מאוד על-פני כדור-הארץ, שאינם מתאימים מבחינות אלו לישוב בני-אדם ומפני כן הם ריקים מיישוב. דוגמות לאיזורים אלה הם איזורי הקטבים הצפוני והדרומי, איזורים הרריים מסויימים, איזורי מדבר ואיזורים טרופיים בחלקים שונים של העולם.

מקורות-המים, שמספקים שלושה צרכים עיקריים: שתיה, השקאה והובלה (לפעמים אחד או שניים מהם ולפעמים את שלשתם ביחד), הם גורמים חיוניים ביותר בקביעת מקומם של ישובים. מקומו של ישוב נקבע עפ"ר על-יד נהר או על-יד מפרץ טבעי בחוף או על-יד באר או מעיין. באיזורים חקלאיים מתפתחים לפעמים כישובים גם מקומות מרכזיים, שעלולים לשמש שוק לחקלאים בסביבה. כן מתפתחים ישובים במקור מות, שהתנאים נוחים בהם להגנה. אוצרות טבעיים כגון מכרות, מחצבות, מקורות-נפט, וכד' משמשים אף הם גורמים בבחירת מקומם של ישובים.

השפעת האקלים והתנאים הגאוגראפיים-פיסיים על המבנה החברתי והתרבותי היא מנושאי-המחקר העיקריים

במרכזו של הישוב, סמוך לבתי-המגורים. צרכי-הגנה משותפים הם הגורמים העיקריים להתפתחותו של הישוב מטיפוס זה. לדוגמה אפשר להזכיר כמה מישובי העליות השניה והשלישית. בארץ-ישראל, כמה עיירות באירופה המרכזית, ואת הישובים בניו אינגלנד שבארצות-הברית. (2) הישוב המפורז, שבו נמצא ביתו של כל איכר בתחומי הקרקעות או השדות שלו — על-פי רוב במרכזו של השטח — ומתוך כך נוצר ריחוק בין בית לבית. בטיפוס זה של ישוב נמצאים השיריזים תים החברתיים במקום נוח לתחבורה, למשל בהצטלבת-דרכים, כדי שהמתיישבים מן הסביבה יוכלו להגיע אליהם בקלות מאפסימאלית. אך מקומם של השירותים אינו משמש מקום-ישוב מרכזי, ולפעמים יש צורך לעבור מרחק גדול כדי להגיע למקום-ישוב כזה. סוג זה של ישוב הוא טיפוס לאיזורים המערביים של ארצות-הברית ולחלקים מסויימים בקאנאדה. (3) ישוּבֵי-השורה, שבהם קבועים הבתים בשורה ארוכה בגבוליה-השדות (בניגוד לטיפוס של הישוב המפורז, שבו נמצאים הבתים במרכזיהם של השדות). מרחקם של הבתים זה מזה תלוי ברחבו של השטח השייך לכל איכר. מבחינת ריפוזיה של האוכלוסיה משמש סוג זה של ישוב כסוג-ביניים בין הישוב המרוז והישוב המפורז. בדרך כלל מתפתח טיפוס זה במקומות שבהם מסודרות החלקות לאורך נהר או כביש. השירותים החברתיים מרוכזים בנקודה מסויימת, שאף היא נמצאת בגבול הנהר או הכביש. טיפוס זה רווח מאוד בעולם, ביחוד בצרפת, הולאנד, גרמניה, מפסיקו, בראזיל ואה"ב.

א' עירונית. הא' העירונית מבקשת לעמוד על הסיבות החברתיות, שגרמו להתפתחותם של איזורים עירוניים שונים ומנסה לפרש כמה תופעות חברתיות, כגון עבריינות-נוער, גירושים, זנות, וכד', ע"י התנאים החברתיים המיוחדים לכל איזור ואיזור.

מקומו של כל איזור עירוני נקבע מתוך התחרות בין צרכים חברתיים שונים. התחרות זו אין משמעותה כלכלית דוקה. למשל, במרכזיהן של הערים הגדולות בארצות-המערב אנו מוצאים על-פי רוב את מוסדות-המסחר, אך יש גם ערים, ששטחיהן המרכזיים שמורים למטרות ציבוריות יותר — כגון מצבות, עתיקות, כנסיות, וכד'. שטחי המגורים אינם נמצאים בדרך כלל במרכז העיר, משום שמטרות אחרות מכריעות בהתחרות על רכישת השטח המרכזי, ומשום שהתועלת החברתית עלולה להיות מרובה יותר במקום פחות מרכזי. אך אִפְּיָם של האיזורים העירוניים אינו קבוע. הוא נתון כמעט בתהליך רצוף של השתנות, והגורמים העיקריים בתמורות אלו הם: הריכוז, הפלישה וההחלפה.

קיימת נטיה לריכוז סוגי-פעילות חברתיים מסויימים באיזורים מסויימים. למשל, בכל עיר יש איזורים תעשייתיים, איזורי-מגורים, איזורים מסחריים, איזורים לשעשועים, וכד'. מובן מאליו שאין איזור, שבו קיים גורם חברתי אחד בלבד, אלא שבכל איזור מצוי גורם אחד, שהוא שליט במידה פחות או יותר מרובה. כל אחת מן המטרות החברתיות השונות מרוכזת בלבו של איזור מיוחד, אך בכיוון הקצוות הולך הריכוז ופוחת, עד שמגיעים לאיזור שני, שבו קיים גורם חברתי מכריע אחר כך נוצרים איזורי-ביניים של פעילויות חברתיות שונות.

התמורות במבנה האקולוגי מתרחשות עפ"ר ע"י פלישה של גורם חברתי מסויים לאיזור, שבו קיים ריכוז של גורם

התהליכים החברתיים. פירושו של דבר: אין התאמה גמורה בין תנאים פסיים מסויימים ותכונות תרבותיות מסויימות. אע"פ שאין כל ספק בדבר, שהתופעות החברתיות מושפעות במידה מסויימת ע"י התנאים הפיסיים. מכאן, שבמסגרת של תנאים גאוגרפיים-פיסיים מסויימים קיימות כמה וכמה אפ-שרויות להתפתחותו של המבנה החברתי.

הא' הכפרית דנה במבנה האיזורי ובישוב הכפרי מבחינת צורתו הפיסית. היא מתארת את דרך תפוצתה של האוכלוסיה החקלאית ואת הגורמים הקובעים את מקומה. כמובן היא מנתחת את הקשר בין החלקות הקרקע והמבנה החברתי בכפר, וביחוד את ההשפעה על האישיות הכפרית. אופן החלוקה של הקרקע החקלאית קובע את מקום-מושבם של כל איכר ואיכר. יש שלוש שיטות עיקריות לחלוקת-הקרקע: (1) בהתאם לכיוון של נהר (או גוף-מים אחר) או גורם פסי קבוע אחר (למשל, כביש). לפי שיטה זו נקבע גבול אחד של כל חלקה על גדת-הנהר (או על-יד הכביש). שיטה זו נהוגה בצרפת ובבראזיל, ומכאן עברה לחלקים מסויימים של אה"ב. אחד מן היתרונות הבלטים של שיטה זו הוא במה שהיא גורמת לריכוזה של האוכלוסיה ולמגע קרוב יותר בין האיכרים. (2) לפי הצורה של מלבן או מרובע הקובעת אוטומטית את גדלן של החלקות ואת גבולותיהן לפי קווים מקבילים. ב-1785 נתחלקו לפי שיטה זו השטחים המערביים של אה"ב לחלקות מרובעות של 6 מיל × 6 מיל לפי קווי-הצהריים. שיטה דומה לזו היתה מקובלת במאה ה-3 לפסה"נ אצל המצרים. יתרונה של שיטה זו על השיטה הקודמת הוא בשיטתיות ובקביעות שבה; חסרונה העיקרי: הריחוק של בתי-האיכרים זה מזה — מה שגורם לכידות חברתית ולקשיים באספקת שירותים, כגון חשמל, מים, מוסדות ציבוריים, וכד'. (3) בצורה שרירותית. לפי שיטה זו, שהיא רוחת בארצות הרבה, שבהן לא הנהיגו כל שיטתיות בסימון החלקות, נקבעים גבולות-החלקות על פי סימנים שרירותיים, כגון בתים, עצים, אבנים, הרים, מסורת, וכד'. למרות מה שיש בה בשיטה זו משום הסתגלות לתנאים המקומיים, היא נופלת מן השיטות הקודמות במה שאינה בת-קיים, שהרי התופעות, שבהן היא משתמשת לסימון-הגבולות, מתחלפות ומשתנות במרוצת-הזמן, ואילו החלקות עוברות מיד ליד ומדור לדור, ויש צורך שגבולותיהן יהיו ברורים וקבועים. אם בתי-האיכרים הם סמוכים זה לזה, מרובה יותר המגע החברתי בין האיכרים, והמוסדות החברתיים התלויים בריפוזיה האוכלוסיה מתפתחים בצורה יעילה יותר. ולעומת זה: אם בתי-האיכרים מרוחקים זה מזה, אין החיים החברתיים מתפתחים באותה מידה: מכיוון שהמגע ההדדי של בני-החברה כרוך במאמץ, הריהו תכופ פחות משהוא בישוב מרוז. הבדידות החברתית מביאה בעקבותיה לידי נמיכותה של רמת-ההשכלה; בני-האיכרים אינם יכולים לבקר בבתי-ספר באותה קלות, שבה מבקרים בהם בני הישוב המרוז; ונוצרת אף שמרנות מסויימת, שהרי אין האיכר המבודד בא תכופות במגע עם רעיונות חדשים.

מבחינת המבנה הטופוגרפי יש שלושה טיפוסים של ישובים כפריים: (1) הישוב המרוז, שבו הבתים מרוכזים בתחום מרכזי מוגבל והשדות נמצאים בריחוק מקום מן הבתים. לפעמים יש לכלל מתיישב שטח-אדמה קטן ליד ביתו והוא הולך יום-יום לעבודה בשדות הרחוקים יותר. השיריזים, כגון חנויות, כנסיות, באגפים, בתי-ספר, וכד', נמצאים

אֶקוֹנִיטוֹנָה (Aconcagua), 1. הגבוה שבהריאמריקה, 6,910 מ', הא' נמצא בהריהאנדים בארגנטינה (במחוז מנדוסה), על גבול צ'ילה. מ 4,200 מ' ומעלה הוא מכוסה שלג יעד וקרחונים. מדרום לו נמצא מעבר אוספאלאטה בגובה של 3,750 מ', שבו עוברים מסה"ב והכביש המחברים את ארגנטינה עם צ'ילה. הראשונים שעלו על פסגתה' היו חבריה של המשלחת המדעית שבראשה עמד א. א. פיצי-גראלד (1897).

2. מחוז בצ'ילה המרכזית בהריהאנדים. שטחו 10,160 קמ"ר ומספר אוכלוסיו כ-117,000 (1950). משקעים יורדים במחוז-א' רק בחורף ובמידה זעומה, והחקלאות, המתרכזה בעמקים ובבקעות עד לגובה של 2,500 מ' מעל פניהם, זקוקה להשקאה. מגדלים כאן בעיקר פירות, ירקות ומקנה. העיר הראשית של מחוז-א' היא סאן פליפה.

אֶקוֹנִיטוֹן (Aconitum), סוג של צמחים ממשפחת הנוריתיים (ע"ע), שפולל יותר מ-100 מינים, עפ"ר עשבים רבי-שנתיים, שפורחים בקיץ ובסתיו והם מצויים בחלקים הקרירים והממוזגים שבחצי-הכדור הצפוני. פרחיהם הם עפ"ר כחולים או ארגוניים, ולפעמים לבנים או צהובים. העלה העליון שבפרח עשוי בצורת כובע גדול; עלי-הכתרת העליונים עשויים בצורת דרבן והם מפרישים צוף. הפרי — מפוי חית בעלת זרעים אחדים.

מינים מסויימים מסוג זה מקובלים כצמחי-נוף; מינים אחרים ידועים כצמחי-רפואה משום חמרי-הרעל החזקים שבשר-שיהם ועליהם. החשוב שבהם הוא הא' הכחול (A. napellus), שמכיל את האקוניטין המסוכן; שרשיו של צמח זה דומים



אקוניטון (Aconitum napellus) א. תהר של הפרח; ב. פרי

לשרשה של הלפת — דבר, שגם להרבה מקרי-הרעלה מתוך שהחליפו א' בלפת. האקוניטין שייך לקבוצה של אלקלואידים (ע"ע), שהם המצויים ביותר במיני-הא' ומצטיינים בכוחה של פעילותם הפארמאקולוגית. שופה — מיתה. האקוניטין המופק מן הא' הכחול הוא מחמרי-הרעל העזים ביותר הידועים לנו. בכמויות זעירות שבתכשירים מיובשים או בתמציות מן השרשים של האקוניטון היה חומר זה מקובל במשך זמן מרובה כסם-מרפא. האקוניטין —

$C_{30}H_{48}O_6(OCH_3)_4(OH)_2N$, נקודת-ההיתוך: 204° — בודד מתכשירים אלה בשנת 1834, אך מבנהו הכימי המדוייק לא הוברר עד היום. כל אלקלואידי-הא' הם אסטרנים של האקונין — שהוא, כנראה, צמינ-כזהל אליפאטי — עם התומצות האצטית, הבנזואית או הוראטרית; האקוניטין עצמו הוא אסטר אצטי-בנזואי. הוא פועל פעולה נמרצת על מערכת-העצבים, הן בהקף והן במרכז. בפעולתו ההקפית הוא מתחילה מגרה ואח"כ משתק את עצבי-התחושה; לפיכך הוא גורם תחילה לדיגדוג וצריבה בעור, ואח-כך להפסקה של כל כאב, ובכלל של כל תחושה שהיא. במערכת-העצבים

חברותי אחר. פלישה כזו משמעותה הכנסת שינוי במקומם של הגורמים החברתיים וכן שינוי בשימוש בקרקע. הגורם הפילש מביא לידי הגירה של הגורם המקומי; למשל, פלישה של גורמים מסחריים לאיזור-מגורים מביאה בעקבותיה לידי נידה מודרגת של אנשי-המקום לחלקים אחרים של העיר. כמו-כן גורמת פלישתם של כושים בערי אה"ב לאיזורי-מגורים של הלבנים ליציאתם של התושבים הלבנים מאותם האיזורים ולהפיכתם לאיזורי-מגורים של הכושים.

השינוי הבא בעקבות הפלישה נקרא החלפה, כלומר המטר-החברותית, שלשמה נוצלה הקרקע. מחלפת ע"י מטרה אחרת. איזור עירוני, שהוא במצב בלתי-יציב, עלול לעבור כמה שלבי-החלפה. מאיזור-מגורים לאמידים הוא עלול ליע-שות איזור-מגורים לשכבות פחות אמידות ולסוף אף איזור-מגורים לדלת-העם; כן הוא עלול ליהפך לאיזור מסחרי או לאיזור תעשייתי, וכד'.

אחת מן התאוריות הידועות בתחום הא' העירונית היא התאוריה על המבנה הקונצנטרי של העיר, שפותחה על-ידי ברג'ס (Burgess). לפי התאוריה זו מתחלקת העיר לחמישה איזורים קונצנטריים, שכל אחד מהם הוא בעל תכונות חב-רותיות אפייניות: במרכז-העיר נמצא איזור מסחרי ובו בתי-המסחר הגדולים, המשרדים, הבנקים, בתי-המלון הגדולים, התיאטרונים, וכד'. מסביב לאיזור זה יש איזור-מעבר, שבו נמצאים בתי-החרושת ואף שטח-מגורים ירוד ושכונות-עוני. כאן גרים מהגרים, רווקים, פושעים למיניהם, וכד'. מסביב לאיזור זה נמצא איזור-המגורים של העובדים בעלי המשפוחות הנמוכות. מסביב לאיזור זה נמצא איזור-המגורים של המעמד הבינוני, ומחוצה לזה האחרון — האיזור של הפרריים, שבהם יושבים בני המעמדות האמידים יותר. מוכן מאלו, שאין ברג'ס טוען, שסכמאטיות זו מופעת במציאות בצורתה המדוייקת, מאחר שלפעמים קרובות מצויים גורמים מפריעים, כגון פסירכתב, נהרות, אגמים, וכד', שמשנים ממתפונת זו, אך בדרך כלל מתפתחת, לדעתו, העיר לפי תכנית זו.

תאוריות אחרות מטעימות יותר את הקשר בין הקבוצות החברתיות השונות ובין האיזורים השונים בעיר, כגון איזורי-המהגרים, איזורי המיעוטים השונים, איזורי המעמד העשיר, איזורי הרווקים והגברים חובבי-הנדודים (hobos), איזורי הפקידים, איזורי המעמד הבינוני, וכד'.

הא' היהודית אינה מפותחת ביותר, נושאה העיקריים הם הגטו ומקומו במבנה העירוני הכללי, ופיוורם של היהודים במקומות-ישוב שונים, ריפוזם של היהודים בישובים העירוניים ומספרם המועט בישובים הכפריים הם נושאי-המחקר העיקריים של הא' היהודית.

Milla A. Alihan, *Social Ecology: A Critical Analysis*, 1938; Walter Furey, *Land Use in Central Boston*, 1947; Ellsworth Huntington, *Mainsprings of Civilization*, 1945; Robert E. Park, E. W. Burgess and Roderick Mckenzie, *The City*, 1925; James A. Quinn, *Human Ecology*, 1950; T. Lynn Smith, *Sociology of Rural Life*, 1940; Louis Wirth, *The Ghetto*, 1928; Vidal de la Blache, *Principes de Geographie Humaine*, 1922. י. ט. ש.

אֶקוֹמוֹנְצִיָה, ע"ע עין; ראות.

אֶקוֹמוֹלְטוֹר, ע"ע מצ'בר.

אֶקוֹטוֹן, ע"ע בריל.

עם המצאת הטלפון ע"י ג'ל (ע"צ) ב 1876 והמצאת הפונר-גראף או הגראמופון ע"י אדיסון (ע"צ) 1877: שימוש זה הביא לידי התפתחות הראדיו, הרמקול ודומיהם במאה ה-20. היסוד להסבר הפיסיולוגי של תחושת-הקול על סמך הכרת פעולת-האוזן בקליטת-הקול הונח ע"י מחקריו של הלמהולץ (ע"צ) ב 1862.

ב. גלי-קול. הקול הוא תולדה של תנודות-גוף ("מקור-הקול" או "גוף-הקול"). הגוררות תנודות במקצע הגשמי (שהוא עפ"ר האויר) שבסביבה הסמוכה; תנודות אלו מתפשטות והולכות עד שהן מגיעות אל כלי השמע (ע"צ) ומחוללות שם את תחושת-הקול. מבחינה פיסיקאלית אין קול אלא התפשטות של אנרגיה מכאנית (פוטנציאלית וקינטיית): העברה של "אנרגיה אקוסטית" ממקום למקום ע"י תנועה מחזורית — תנועת גלים (ע"צ): אין בהתפשטות התנועה הסעת חלקיקים גשמיים ממקום-הקול למקום קליטתו (לאוזן או למקלט מכאני), אלא מסירת תקיפה מחלקיק לחלקיק לאורך קו שמקשר את מקור-הקול עם המקלט, בדומה להעברת תקיפה בשורת מטוטלות (ע"צ), שהשורה בכללותה עומדת והמטוטלות מתנודדות מסביב לנקודות שיווי-משקלן. בגופים מוצקים אפשר לייצר גלים רחביים וארכיים, ואילו התנודות המחזוריות שבגופים גאזיים הן גלים ארכיים בלבד. אויר, שבו מתפשטים גלי-קול, נעשה שדה של שינויים מחזוריים מבחינת הצפיפות — שדה שבו איזורי הצטופפות והתקלשות מתחלפים לסירוגים (ציור 1).

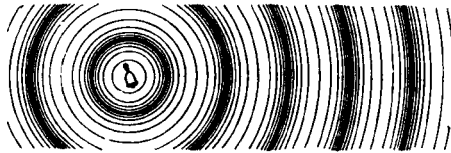

ציור 1: גלי-קול באויר

המקור הארצי הסמוך של הגלים האקוסטיים היא תנועת-רעידה של גוף גמיש (ע"צ גמישות), למשל: רעידת מיתר מתוח מחמת החלקה (בקשת) או צביטה, רעידת דוק מתוח (תוף) מחמת נקישה, וכד'. אולם במשמע רחב מסוגלת כל פליטת אנרגיה גלית לשמש מקור ראשון לאנרגיה אקוסטית או מתווך להעברת אנרגיה אקוסטית למרחקים. למשל: בעזרת תא פוטואלקטרי (ע"צ) אפשר להפעיל פעמון, ז.א. האנרגיה האופטית מתגלגלת באנרגיה חשמלית וזו במכאנית וזו באקוסטית: בטלפון (ע"צ) ובאלחוט (ע"צ) מועברת האנרגיה האקוסטית למרחקים בתיווך אנרגיה חשמלית, וכד'.

ג. סוגי-קולות. מבחינה סובייקטיבית מבחינים סוגי-קולות שונים לפי טיב מזגיהם: טון, צליל, רחש (רעש, איוושה) ונפץ. טונים וצלילים הם ביטויים לתנודות מחזוריות, שהן מוגדרות יפה ע"י תדירויות מסוימות: שיעורי-התדירויות נתפסים ע"י חושה-השמע כגב-הי-טון. הטון הסהור, או הפשוט, הוא קול מזנוכרומאטי, כלומר: קול שנגרם ע"י תנודה הארמונית (ע"צ גלים) יחידה: הטון הרגיל הוא הרקבה של טון יסודי עם מספר טונים ציליים (ר' למטה): הצליל המוסיקאלי — צירוף של טונים, שיחסי-תדירויותיהם הם שברים פשוטים, ז.א. יחסי מספרים קטנים; הרעש הוא בליל של טונים מכל המינים ללא יחסים מספריים פשוטים בין תדירויותיהם — צליל לא-מוסיקאלי (רעש אילנות, שאון

המרפזית מפעיל הא' תחילה את מרכז-הוואגוס, מאט את הדו"פק, נמנך את לחץ-הדם ואת הטמפרטורה, ולסוף הוא גורם לשיתוק של הלב ושל מרכז-הנשימה; אף מנות של 2-3 מ"ג עלולות להמית אדם. אין הא' פוגם בקליפת-המוח, והמורעל נשאר בהכרתו המלאה עד רגע-המיתה. — ברפואה היו מש-תמשים באקוניטין בצורת משחה בטיפול חיצון בעור לשם שיכוך כאבים רומאטיים ונוראלגיים, ובטיפול פנימי בצורה של טיפות לשם הרגעה ושיכוך-כאבים כללי. המנות הרפוייות הן כ 0.1 מ"ג, ובס"ה לא יותר מ 1/4-1/2 מ"ג ביממה. מן המין *A. ferox*, שהוא גדל בהרי אסיה המרכזית ומכיל אלקאלואיד קרוב לאקוניטין, היו הילידים מפיקים רעל-חיצים מסוכן.

מ.

אקוסטיקה, אוינאל, ע"צ קוסטה, אוינאל דה.

אקוסטיקה (יור *ἀκουστική*, שמוע), בפיסיקה — תורת התהליכים הפיסיקאליים הגורמים להתהוות תחושת-הקול: תורת-הקול.

א. היסטוריה. הא' היא אפשר. הענף הראשון בפיסיקה, שלבש צורה מדעית — איחוד של מדידה מדויקת עם תאוריה מאתימאטית. במאה ה-6 לפסה"נ כבר גילו הפיתאגוראים, שהרווחים המוסיקאליים בין צלילים באקורד צ"ב מבוססים על יחסים מספריים פשוטים בין ארכי המיתרים שבכלי-המיתרים המפיק את הצלילים. תגלית זו שימשה אבן-יסוד לתורתם של הפיתאגוראים על "מוסיקת-הספירות" ועל תפקידו המכריע של המספר במבנה-העולם. — חוקרי-הטבע האלכסנדרוניים הכירו, שהתנועות, שהן מקור-הקול, גורמות לתנועות באויר, שמתפשטות בו עד שהן מגיעות לאוזן וניתנות בדרך זו לשמיעה. ויטרוויוס (ע"צ) תיאר בצורה ברורה את התפשטות הקול באויר במעגלים קוני-צנטריים, בדומה לגלים המתעוררים במים שקטים לאחר שנפלה לתוכם אבן.

בתקופה החדשה חזרו גליליי (ע"צ), וביחוד מרסן (ע"צ), לטפל בבעיית הא'. מרסן היה הראשון, שמדד ב 1636 את מהירות-הקול באויר, והוא וגאליליי השלימו את התגליות העתיקות בדבר תלותו של הצליל באורך-המיתר ע"י גילוי שאר החוקים היסודיים של תנודות-מיתרים — התלות המספרית של התדירות במתח, במשקל ובשטח-החתך. — ניוטון (ע"צ) הסביר את הקשר שבין הצפיפות והגמישות של גאזים ובין מהירות ההתפשטות של גלי-הקול בגאזים אלה והגדיר קשר זה הגדרה מאתימאטית ב 1687. ב 1716 הצליח תלמידו טילור לבסס את חוקי-המיתרים של מרסן על חוקי-המכאניקה, אלא שביסוס זה היה רק חלקי בלבד, וב 1759 נפתרה הבעיה סופית ע"י לגנדר (ע"צ). נוסחתו של ניוטון תוקנה ב 1816 ע"י לפלס (ע"צ), שעמד על ההשפעה שיש לשינויי-הטמפרטורה המקומיים, הכרוכים בהתכווציות ובהתפשטויות של האויר בתנודות-הקול, על מהירות-התפשטותן של תנודות אלו. — בסוף המאה ה-18 הצליחו קלנדי (ע"צ), ונג (ע"צ) ואחרים להסביר את ההבדלים בין כלי-נגינה שונים בהפקת טונים שווי-גובה ע"י גילוי, הטונים הציליים השונים, המופקים ע"י גופי-קול שונים (מיתרים, צפצפות, לוחות, פעמונים, וכד'). השימוש בחשמל בטכניקה האקוסטית החדשה התחיל

תר, שאפשר לנו לשמוע. במוסיקה (ע"ע) משמשים עפ"ר טונים בתחום 20—4.000 הרץ. אולם בניסוי הפיסיקאלי הור"חבה ידיעתנו בספקטרום האקוסטי בדור האחרון הרחק מ"עבר לגבול העליון של השמיעה (ע"ע אולטרא-קול). — לשם מדידת התדירויות בתחום השמיעה משמשת הצפירה (ע"ע). רווחים ואוקטאוות. כל שני טונים, שיחס תדיר-רויותיהם הוא 2:1, נחשבים כמרוחקים זה מזה רוחק של אוקטאוה אחת (מלאט' octo — שמונה. ע"ש חלוקת רווח זה לשמונה טונים בשיטות-המוסיקה המקובלות של המערב; ע"ע מוסיקה). הטון הנמוך שבהם נקרא טון יסודי והגבוה — האוקטאוה שלו. קליטת שני טונים כאלה בבת אחת מולי-דה תחושה נעימה. ערבה לאוזן — הרגשת הארמוניה (התא-מה); ולא רק בהבדל של אוקטאוה אחת כך, אלא בכל הבדל של מספרים שלמים קטנים בין טונים, ותכונה זו היא הקובעת את ערכם המוסיקאלי של צירופי-טונים.

על סולמות-טונים ע"ע מוסיקה.

התצליל (אקורד). התצליל הוא צירוף של טונים טהור-רים, שנקלטים בבת-אחת. הוא גורם לתחושה של קול ערב — קונסונאנציה — או של קול צורם — דיסונאנציה — הכל לפי יחסי התדירויות של הטונים המצטרפים לתצליל. במי-דה שיחסי-התדירויות פשוטים יותר, בה במידה הקונסונאנ-ציה מרובה יותר (ע"ע מוסיקה). גון התצליל תלוי בהרכבו, ב, טונים העיליים" או ה"חלקיים", המלווים את הטון היסודי, וגם ביחסי-הקצמות של הטונים העיליים; תצלילים של כלי-נגינה שונים, אע"פ שהרכבם שווה מבחינת יחסי התדיר-רויות, שונים הם בגוניהם, מפני שהיחסים בין הקצמות אינם שווים. האוזן שומעת בדרך-כלל את הטון היסודי בעצמה מרובה מזו של הטונים החלקיים ומייחסת את גובהו לכל התצליל; אולם אין זו אלא "טעות-שמיעה" (ע"ע שמע).

ה מקורות-קול. בדרך-כלל נוצרים הקולות המו-סיקאליים ע"י תנודות עצמיות של גופים מוצקים (מיתרים, מיטות, לוחות, וכד') או של עמודי-אוויר (כלי-נשיפה, צפ-צפות, וכד'). רק במכשירים מעין הפונוגרף (ע"ע). הטלפון (ע"ע), הרמקול (ע"ע) החשמלי ודומיהם נוצרים הטונים ע"י גרימת תנודות-כפיה. גם בדבור (ע"ע) נוצרים הקולות בע"י קר ע"י תנודות עצמיות של מיתרי-הקול ושל האויר שבחללי כלי-הדיבור. התנודות הגמישיות של מקורות-הקול הן גלים (ע"ע) נחביים או ארכיים או גלים משני סוגים אלה כאחד. 1. מיתר. ב, מונוכורד", כלומר: במכשיר של מיתר יחידי, נמצא, שהתדירות תלויה בחומר, בממדי-המיתר ובשיעור-המתח. התדירות גדלה והולכת במידה שהמיתר קצר ודק יותר, המשקל הסגולי קטן יותר והמתח גדול יותר — בהת-אם לנוסחת-טילור (1713):

$$n = \frac{1}{2l} \sqrt{\frac{k}{\pi \rho}}$$

מ) תדירות בהרץ; d — קוטר החתך הרחבי של המיתר; l — ארכו; ρ — משקל סגולי; k — הכוח המותח את המי-תר). מנוסחה זו מתאייב, שקיצור המיתר ביחס $\frac{1}{2}, \frac{1}{3}, \dots$ גורר את הכפלתה של התדירות ב2, 3, ...; אפשר להשיג או-תה תוצאה עצמה ע"י הכפלת המתח במספרים 4, 9, 16, ... אורך המיתר נקבע ע"י שתי נקודות, שבהן המיתר מוחזק או שעליהן הוא נשען (צמתים) (ציור 2).

2. מוטות. המוט מתנודד לארכו או לרחבו; לארכו —

גליים, וכד'). גם הנפץ אינו אלא מין צליל (לא-מוסיקאלי כדרך-כלל), שיטודותיו הפשוטים הם בעלי עצמה מרובה ופעולה חטופה (רעם, התפוצצות).

הטון הטהור. תנודות הארמוניות ניתנות להצגה מאתימאטית בצורת פונקציה מחזורית פשוטה. לפיכך מבוסס ביאור התופעות האקוסטיות על הטונים הטהורים. בתנודה הארמונית פשוטה מתנודדת נקודת-מסה (m) מסביב לנקודת-התנוחה ונמשכת אליה כוח. שמשנתה ביחס ישר לרוחק (x) מנקודה זו ולגורם-הגמישות (s). מחוקי התנודה הארמונית מתחייבת הנוסחה (ע"ע גלים; גמישות):

$$x = a \cos(\omega t + b)$$

כ"מ = $\frac{s}{m}$; $\omega = 2\pi n$; $t = \frac{t}{m}$; $a = b$ = פאזה התחלתית של התנודה ($t = 0$): לשון אחרת:

$$x = a \cos\left(\frac{2\pi n}{T} t + b\right)$$

כש T היא תקופת-המחזור, הניתנת לפי הנוסחה:

$$T = \frac{2\pi}{n} = 2\pi \sqrt{\frac{m}{s}}$$

הערך ההפוך של T היא התדירות ($v = \text{מספר-המחזורים בשניה}$):

$$v = \frac{1}{T} = \frac{n}{2\pi} = \frac{1}{2\pi} \sqrt{\frac{s}{m}}$$

נמצא. איפוא, שהתדירות תלויה רק בגורם-הגמישות ובמסה של הגוף, ואינה תלויה במשרעת. ז. א. בחוזק הועזוע שגרם לתנודה. האנרגיה המושקעת במערכת המתנודדת קובעת את שיעור המשרעת, אבל אינה משפעת על התדירות. למשל, בקולן (ע"ע), שמובא לידי רעידה ע"י נקישות חזקות או רפות, מבקנת האוזן תמיד טון שווה באיכותו. אע"פ שהוא שונה בעצמתו: בנקישה חזקה הקול הוא חזק וברפה — חלש. איכותו של הטון הטהור (גובה-הטון) נקבעת ע"י התדירות: עצמתו נקבעת ע"י המשרעת. מכאן ההבחנה בין גובה-הטון (גבוה" לעומת, נמוך") ובין עצמתו (חזק" או "רם" כנגד, חלש"). אע"פ שבדיבור הרגיל מער-בכים לפעמים מונחים אלה זה בזה, יש להבחין בין העצמה הפיסיקאלית האובייקטיבית של הטון ובין העצמה הפסיכית-פיסולוגית הסובייקטיבית שלו. העצמה האובייקטיבית נמדדת בוואט לסמ"ר, ולהערכתה והשוואתה השימושית של עצמת-הרעש משמש סולם-מדידה מוסכם ביחידות בל (bel); ע"ע רעש. עצמת הרגשת-הקול הפסיכית נמדדת ביחידות פון (phon): ע"ע שמע.

ד. הספקטרום האקוסטי. שורת הטונים במובנם הפיסיקאלי כוללת, להלכה, את כל התדירויות האפשריות — פתוח באפס וסיים באינסוף. אולם, למעשה, לא כל תדירות אקוסטית מבחינה פיסיקאלית יוצרת תחושת-קול. כמו שלא כל גל אלקטרומאגנטי מחולל תחושת אור (ע"ע). בדומה לספקטרום של האור הנראה, אנו מבחינים ספקטרום אקוס-טי — תחום תחושת-השמע, או תחום תדירויות-התנודה המגרות את חושה-השמע. אין אוזנו רגישה לתנודות איטיות, שתדירותן היא למטה מ16 תנודות בשניה ($16 \text{ Hz} = \text{אורך-גל של } 20 \text{ מ' באויר}$) — הטון הנמוך ביותר מבחינת כושר-השמיעה; בתדירות מרובה מזו אנו מבחינים טונים גבוהים יותר ויותר, אולם רק עד לתדירות של 20.000 תנודות בשניה ($20,000 \text{ Hz} = \text{אורך-גל של } 1.7 \text{ ס"מ}$) — הטון הגבוה ביותר

כלומר: אפשר להפיק בו רק את הטונים העיליים ההארמור-ניים, שמספרי-הֶרֶץ שלהם הם הכפולות 3, 5, ... של הטון היסודי (ציורים 3, 4).

ו. שינויי-עצמה, תהודה. נקשה על גוף בר-תנועה מביאה אותו לידי תנועה והוצאת טון בעל תדירות עצמית v_0 , שעצמתו תלויה במשרעת, ז. א. בעצמת-הנקישה. אולם אפשר לעורר את הגוף לתנועה מחזורית גם ע"י תנועה מחזורית אחרת (פעילות מחזורית), למשל ע"י טון בעל התדירות v , שהיא שונה מ- v_0 . גוף מתנדד בתדירות זו תנודותיו הן „כפויות“, לא עצמיות; הטון הראשון נבלע

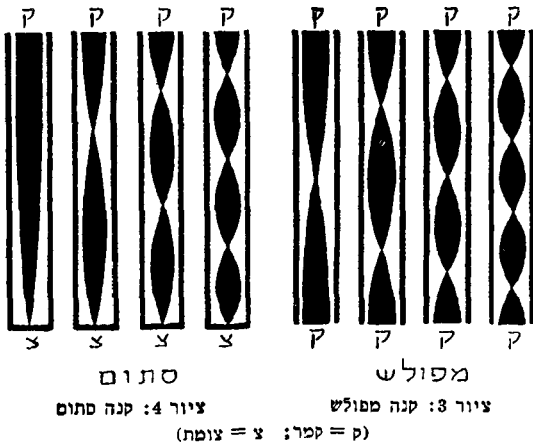

בגוף המתנדד וחוזר ונפלט ממנו: גילגול-טון. לתופעה זו קוראים הֶצְנָת. המשרעת היא מאכסימאלית במקרה של v מסויימת, ואם שיעור-הריסון של הגוף הכפוי הוא קטן מאוד, קיים לגבי תדירות זו: $v = v_0$. להצננת כפוייה עם משרעת מאכסימאלית זו קוראים קוֹנְאָנְצִיָה או תהודה (ע"צ). כש-אחד משני גופים, שהם מסוגלים להפיק טונים, משמיע טון בקרבת חברו, נענה לו הגוף הנח ואף הוא משמיע טון, כגון מיתר בקרבת קולן מתנדד. היענות המיתר היא סגור-לית (תהודה בוררת): המיתר מגיב על טונים סגוליים, שהם מתאימים לטון העצמי היסודי שלו או לטונים עיליים.

לתהודה נודעת חשיבות מרובה בשימושים מדעיים בחקר-הקול ובשימושים טכניים בהגברת-הקול. מכשיר נענה לקולות נקרא קְהוּד (ע"צ). בעזרת התהודה הבוררת ביצע הלמהולץ לראשונה (1863) את האנאליזה של צליל, כלומר: הראה, שהצליל מורכב מטונים פשוטים ושגון-הצליל אינו תלוי אלא בהרכבם של הטונים הללו (נְבִהִיָה וְצִמּוּתִיהֶם). להגברת העצמה של הצליל כולו, או להרכבת צליל בעל גון מסויים מטונים יחידים פשוטים (סינתזה), יפים מהודים כוללים דוקה ולא בוררים. הדוגמה הטבעית של מהוד כזה הוא התוף של האֵזֶן (ע"צ) — קרום דק מתוח, שהוא נענה לכל טון ומסתגל לו. כאלה הם גם המְתַקְנִים השונים המצו-רפים לכלי-נגינה, מיתר רועד, למשל, בכוחו להניע רק כמויות-אזעקה קטנות, ועצמת הטונים המקוריים שהוא מפיק היא, חלשה כל-כך, שאי-אפשר היה לשמוע אותם כראוי, אלמלא הוגברה העצמה ע"י לוחות-עץ, שטחית-התהודה, או תיבות-התהודה עשויות מעץ דק וגמיש, כדי שתיבת-התהודה תיענה לכל הטונים. כלומר: תמסור בנאמנות את כל הטונים, מן ההכרח שתמלא תנאים מסויימים, הכל לפי טיבו של הכלי, ותנאים אלה יותר משהם עניין אצל התאוריה המדעית הם

כתוצאה מחפוף לארכו: לרחבו — כתוצאה מנקישה או מהחלקה לרחבו. בחקירת הקול שכיחות התנודות הרחביות. כמו במיתר תלויה תדירותו בחומר המוט ובממדיו, אך שלא כבמיתר היא נמצאת ביחס ישר לעובי המוט וביחס הפוך לריבוע האורך, וכן תלויה התדירות בצורת ההידוק: מוט

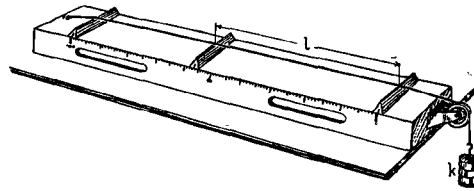

ציור 2: טונוטרוד

מסויים נותן את הטון הנמוך ביותר כשהוא מהודק באחד מקצותיו והקצה השני שלו חפשי (מהודק-חפשי). ואת ה-גבוה ביותר (בקירוב האוקטאוה השלישית) כשהוא מהודק בשני קצותיו (מהודק-מהודק). אבל גם כששניהם חפשים (חפשי-חפשי), השימוש העיקרי של מוט מתנדד בחקר הקול הוא הקולן (ע"צ).

3. על תנודות של לוחות ע"צ כלדני, צורות-4. צמוד-אזעקה חלול, בדומה למוטות, מבחינים קנים מפולשים (פתוחים משני הקצוות; מתאימים למוטות חפשים-חפשים) וסתומים (מצד אחד; מתאימים למוטות מהודקים-חפשים). כשמשפשים את הקנה לארכו או נושפים לתוכו, חלים באזעקה שבתוך הקנה שינויי-צפיפות מחזוריים, שמת-פשוטים מקצה הקנה בכיוון ציר-האורך של הקנה ומחוזרים מן הקצה השני, מתאבכים עם הבאים לקראתם. עד שמת-הווים גלים עומדים (ע"צ גלים), בקמרים שולטת תנועה מאכסימאלית, אבל לחץ נורמאלי, והיפוכו בצמתים: מנוחה עם שינוי-לחץ מאכסימאלי. בקנה מפולש אין מקום לשינויי-לחץ בקצוות הפתוחים, ומפני-כן קצה פתוח הוא תמיד מקום-קמר. לעומת זה אין בקצה סתום מקום לתנועה אר-כית — כאן תמיד מקום-צומת. בקנה מפולש שני הקצוות הם מקומות-קמרים. ארכו של המרחק בין קמר לקמר הוא חצי אורך-גל, או בקיצור: חצי-גל. אם אין בקנה אלא שני הקמ-רים הקיצוניים בלבד, אורך-הקנה הוא כאורך חצי-הגל הגדול ביותר שהקנה סובלו, והטון המתאים לגל זה הוא הנמוך ביותר שהקנה יכול להפיק — הטון היסודי שלו. קמר נוסף בין שני קמרי-הקצוות מחלק את חצי-הגל לשניים. שני קמרים פני-מיים פירושה חלוקת הגל היסודי לשלושה, וכו'; חצי-הגל היסודי של הקנה המפולש מתחלק, איפוא, כדרך המיתר, ואף הטונים המתאימים מתגבהים והולכים ביחסים 2, 3, ... כל-כך מר מצטרפים לשורת טונים עיליים הארמוניים של הטון היסודי. לעומת זה: בקנה הסתום אין המרחק בין הצומת שבקצה הסתום ובין הקמר שבקצה הפתוח אלא רבע-גל, והוא רבע-הגל של הטון הנמוך ביותר של הקנה; נמצא, שארכו של קנה סתום, שהטון היסודי שלו שווה לטון היסודי של קנה מפולש, הוא מחצית-האורך של המפולש. מכאן: קנה מפולש, שמעמידים חץ באמצעו, אינו משנה את הטון היסודי שלו. קמר וצומת נוספים בין קצותיו של הקנה הסתום פירושה — חלוקת רבע-הגל לשלושה, שני קמרים ושני צמתים — לחמישה, וכו'; אפשר, איפוא, לחלק גם את צמוד-האזעקה שבקנה סתום. אבל רק במספרים פרדיים בלבד,

אבל גם אורך-הגל שבצורות-קונדט אינו שווה בכל הגאזים, כלומר: מהירות-הקול תלויה בתכונות החומר לא רק במצב מוצק אלא גם במצב גאזי, בהתאם למשוואת-ניוטון בדבר הזיקה ההדדית שבין מהירות גל ארוכי במקצע חמרי ובין הגמישות (E) והצפיפות (ρ) של אותו מקצע:

$$c = \sqrt{\frac{E}{\rho}}$$

לפי משוואה זו אפשר לחשב את גמישותו של חומר מוצק, למשל באמצעות מדידות אקוסטיות ע"פ שיטת-קונדט. להלכה קיימת משוואת-ניוטון בכל מצב צבירה, ולא במוצקים דוקה. בנוזלים (ע"צ) בא במקום גורם-הגמישות גורם-הלחיצות ובגאזים תופס הלחץ את מקומו של גורם-הגמישות. אולם חילופי-הצפיפות בגאזים גוררים שינויי-טמפרטורה אדיא-בטיים (ע"צ), שמשפיעים במידה ניכרת על הלחץ. לפלס (ע"צ) הביא עובדה זו בחשבון והראה, שעל סמך משוואת-המצב של גזים (ע"צ) אידיאליים קיים:

$$c = \sqrt{\frac{RT}{M} \cdot \kappa}$$

(R – קבועת-הגאזים; T – טמפרטורה מוחלטת; M – משקל מולקולארי, $\kappa = \frac{c_p}{c_v}$ – מנת השיעורים של החום הסגולי של הגאז הנידון בלחץ קבוע ובנפח קבוע). נמצא, שמהי-רות-הקול בגאזים (אידיאליים) תלויה בטמפרטורה ובמשקל המולקולארי. לעובדה זו נודע ערך מדעי ושימושי מרובה בכימיה ובתרמודינאמיקה, הואיל והיא יוצאת לשיטת-מדידה של המשקל המולקולארי של גאזים, וכן למדידת הגודל κ מהירות-הקול באויר תלויה גם בשיעור הרטיבות של האויר. באויר פתוח, נקי ויבש ובלחץ של 760 מ"מ תלויה המהי-רות בטמפרטורה לפי המשוואה:

$$c_t = c_0 \sqrt{1 + \alpha t} = c_0 \sqrt{1 + \frac{t}{273}} = c_0 (1 + 0.00183t)$$

כלומר: עם עליית-הטמפרטורה גוברת המהירות כדי שתי אלפיות בקירוב לכל מעלה. בלוח א' ערוכים ערכי מהירות-הקול באויר יבש ובלחץ נורמאלי בטמפרטורות שונות:

לוח א'
מהירות-הקול באויר יבש
בטמפרטורות שונות

טמפרטורה	מטר בשניה
-140°	220.2
- 70°	285.0
- 20°	319.3
0°	331.8
10°	337.8
20°	343.8
50°	361.0
100°	387.2
200°	434.0

פרי הניסיון האמנותי. על דבר זה מיוסדת גם האקוסטיקה הארכיטקט'נית (ע"צ); וכן ע"צ טלפון; רדיו; רמקול.

ז. שינויי-גובה. גבהו של טון עצמי מסויים קבוע ועומד, ואין הוא משתנה ע"י העברת הקול דרך האויר או דרך חמרים אחרים (למשל, דרך הקירות או הדלתות). אולם התדירות משתנית אם גוף-הקול נמצא בתנועה יחסית לגבי האוון או המכשיר הקולט. למשל, כשקטר שורק חולף על פני מאוין משתנה טון-השריקה: כשהקטר מתקרב נשמע טון גבוה מן הטון המקורי (של הקטר הנח), וברגע המעבר יורד פתאום גובה-הטון למטה מן הגובה המקורי. עובדה זו מוסברת כאחת מן התופעות הידועות בתורת הגלים (ע"צ) בשם פעולת-דופלר (ע"צ).

ח. התפשטות-הקול. 1. מהירות-הקול. על התפשטות-הקול חלים כל החוקים השרירים בהתפשטות גלים ארוכים במקצע גמיש. מהירותה תלויה בגורם-הגמישות. בצפיפות-הממצע ובתנאי-המצב (טמפרטורה, לחץ). בתנאים מסויימים מתפשטים כל הטונים במהירות אחת, וקיים:

$$c = \lambda \nu \quad (\nu - \text{מהירות}; \lambda - \text{תדירות}; \lambda - \text{אורך-הגל}).$$

אפשר למדוד את מהירות-הקול באויר בשיטות ישירות, כגון בשיטת האיתות או באמצעות תצפיות באור ובקול שיוצאים בבת-אחת ממקום התפוצצות (יריית-תותח) ברוחק מסויים. הואיל ומהירות האור (ע"צ) גדולה לאין-ערוך ממהירות-הקול, אפשר להזניח את הזמן הדרוש להתפשטות-האור ולראות את שעת ראיית-הברק כשעת יציאת-הקול; ומכאן מתחייב, שהיחס בין הרוחק הנתון ובין הזמן העובר מראיית האור עד לשמיעת קול-הנפץ הוא מהירות-הקול. ערכה באויר יבש, ב60 מ"מ כספית וביס, הוא 331.8 מ' לשניה. פעמים ששיטות-מדידה עקיפות נוחות ומדוייקות יותר, כגון מדידת אורך-הגל בשיטת קונדט (ציר 5), שהיא

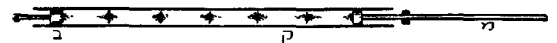

ציר 5: מדידת מהירות-הקול ע"פ שיטת-קונדט

משמשת גם למדידת מהירות-הקול בגופים מוצקים: קנה-הזכוכית (ק) סתום מצד אחד בבוכנה (ב) נעתקת וסותמת סתימה אטימה. בתוך הקנה לכל ארכו מפוזרת במידה שווה קצת אבקת-שעם. בקצה הפתוח תקוע מטה (מ), והוא מוחזק באמצע הקנה. חיפוך לארכו של המטה מפיק את הטון היסודי שלו. ע"י העתקת המטה אפשר לשנות את אורך עמוד-האויר שבקנה, עד שהוא נענה בחזקה לטון היסודי של המטה, וגרגרי-האבקה נערכים ומהווים, צורות-קונדט, כעין צלעות וכוכבים; הכוכבים שרויים בנקודות-צומת. הואיל והמרחק בין שני צמתים ארכו חצי-גל, אפשר למדוד במישרים את אורך-הגל; והואיל והתדירות של הטון היסודי ידועה ממקום אחר, אפשר לחשב את מהירות-הקול באויר שבקנה:

$$\frac{v}{c} = \frac{\lambda_n}{\lambda}; \quad c = \lambda \nu; \quad v = \lambda_n \nu$$

(ν – מהירות-הקול במטה; λ_n – אורך-הגל במטה; c – מהירות-הקול באויר-הקנה; λ – אורך-הגל באויר-הקנה; v – התדירות).

אורך-הגל של המוט ידוע; הוא שווה לאורך-המוט כפול שנים, ומכאן שאפשר לחשב את מהירות-הקול בחומר-המטה; מהירות זו אינה שווה בכל החמרים המוצקים.

האקוסטיים, כזרם של אנרגיה, מן המרכז לכל הכיוונים בשווה, וצפיפותו של זרם-האנרגיה בכל מקום היא ביחס הפוך לריבוע הרחוק מן המרכז. מלבד זה מתנגש הקול בעצמים, וקצתו נבלעת וקצתו מוחזרת. הבליעה גוררת פיי-חות נוסף של צפיפות זרם-האנרגיה לפי המשוואה:

$$d\Phi = -\alpha\Phi dx$$

(α — קבועה, גורם-הבליעה; dx — עובי השכבה הנחדרת). גורם-הבליעה, יחד עם מהירות-הקול, קובע את כושר „המו-ליכות האקוסטית“ של החומר הנידון. במוליכים טובים (כגון מתכות, ר' לוח ד') ערכו מועט, בגרועים — מרובה (חמרים נקבוביים, כגון לבד). חמרים, שבולעים הרבה מן האנרגיה האקוסטית, הם בְּדֵדִים טובים. — בהתפשטות הקול במשטח בעל מוליכות טובה, כגון בלוח-השולחן, מתמעטת הצפיפות האנרגטית ביחס הפוך לרוחק, מאחר שכאן מתחלקת האנר-גיה בעיקר לא על-פני כדור אלא על הקפו של מעגל. במוט או בתיל (טלפון) מתפשט הקול בקו ישר, ועל כן אין כאן להלכה שום פיזור מחמת רוחק; למעשה חל גם כאן פיחות מסויים מחמת חיכוך האויר בפני המוט. נמצא, שפיזורה של האנרגיה האקוסטית מחמת רוחק מועט בְּמשטח מְקַמְרָחב וקָבוּ מְקַמְשטח.

(2) החזרה ושבירה. גלי-קול, שעוברים ממצע לממ-צע, משנים את כיוונם, קצתם בדרך החזרה וקצתם בדרך השבירה, כמקרה גלי-אור (ע"ע אופטיקה). במקרים אידי-אליים (במשטח-גבול נרחבים) שווה צורתם של חוקי ההח-זרה והשבירה בשני מיני-הגלים: זווית-הפגיעה שווה לזווית-ההחזרה ויחס הסינוסים של זווית-הפגיעה וזווית-השבירה קבוע בגבול שני ממצעים מסויימים. במקרים לא-אידיאליים (ממשיים) חוקי ההחזרה והשבירה של גלי-הקול אין צורתם פשוטה כל-כך מחמת האורך הגדול של הגלים האקוסטיים. פעולת ההחזרה ידועה לכל מתופעת ההד (ע"ע). גם תופעות השבירה (והנפיצה) של גלי-קול נחקרו באמצעות עדשות ופריסמות כמו באופטיקה (ע"ע).

(3) עקיפה והתאבכות. מלבד מה שגלי-קול מוסחים מכיוונם דרך החזרה ושבירה הם מוסחים לפעמים דרך עקיפה (ע"ע); באופן זה הם מוסחים לצדדים, בכיוונים מסו-יימים, או מתפזרים לכל העברים. משום כך נשמע הקול גם מאחורי המפגע (עמוד, בית), אף אם בחוץ מוקטן „צל אקוסטי“. פעולת העקיפה מורגשת בגלי-קול יותר מִבְּגְלֵי-אור מפני שארכם של גלים אקוסטיים קרוב יותר לממדים הרגילים. גלי-קול גם מתאבכים אלה באלה בשדה שבו פו-עלים בבת-אחת גופי-קולות אחדים (ע"ע גלים; התאבכות). — חוקי הבליעה, החזרה, השבירה, העקיפה וההתאבכות מהווים את יסודות האקוסטיקה הארכיטקטונית (ע"ע).

Lord Rayleigh, *Theory of Sound*, 1895; E. H. Barton, *A Text-Book on Sound*, 1914; Geiger-Scheel, *Handbuch der Physik*, Bd. 8, 1927; F. Trendelenburg, *Einführung in die Akustik*, 1939; A. B. Wood, *Textbook of Sound*, 1941; F. Scheminzky, *Die Welt des Schalls*, 1943; J.-J. Matras, *Le son*, 1948.

מ. ה. ב. — א. א.

אחד מן השימושים החשובים ביותר של הא' בדורות האחרונים היא האַלְקָטְרוֹאֶקוּסְטִיקָה — המקצוע העוסק בהפיכתה של אנרגיה אקוסטית לאנרגיה חשמלית ולהפך. הפיכה זו מבוצעת (למשל: במיקרופון, באזניה, ברמקול וכד') באמצעים טכניים שונים, שנקראים, מְפַחְכִים אַלְקָטְרוֹאֶקוּס-

בלוח ב' — ערכי המהירות בתנאים נורמאליים בגאזים שונים; בלוח ג' — בנוולים שונים; בלוח ד' — במוצקים שונים. בחמרים מוצקים מודדים בדרך-כלל את המהירות בכיוון מסויים, ע"י שימוש במטה או בחוט.

לוח ב

מהירות-הקול בתנאים נורמאליים בגאזים שונים

מטר בשניה	נוסחה כימית	גאז
205.9	Cl ₂	כלור
293.5	HCl	מימן כלורי
337.1	CO	תחמוצת-פחמן
260.5	CO ₂	דריחחמוצת-פחמן
490.4	פחמימנים שונים	גאז-מאור
135.5	Hg	אדי-כספית
517.2	O ₃	חמצן
325	NO	תחמוצת-הנקן
337.3	N ₂	חנקן
401.5	H ₂ O	אדי-מים
1,263	H ₂	מימן

לוח ג

מהירות-הקול בתנאים נורמאליים בנוזלים שונים

מטר בשניה	נוסחה כימית	נוזל
1,152	(C ₂ H ₅) ₂ O	אֶתֶר
1,264	C ₂ H ₅ OH	טוהל
1,395	פחמימנים	נפט
1,518	HCl	מימן כלורי
1,160	CS ₂	פחמן גמריחי
1,441	H ₂ O	מים

לוח ד

מהירות-הקול בחמרים מוצקים שונים

מטר בשניה	חומר	מטר בשניה	חומר
3,412	עץ-רפינה .	5,105	אלומיניום .
4,250	עץ-אלון .	1,820	עופרת . .
2,150	נייר .	2,082	זהב . . .
3,000	שנהב .	3,971	נחושת . .
1,573	אָבּוּזִיט .	2,642	כסף . . .
5,350	זכוכית נורמלית	3,693	אבץ . . .

2. דרך הקול. (1) פיזור ובליעה. תכונותיו של הקול הנשמע תלויות במידה מרובה בקורותיו של הקול בדרך התפשטותו. החוקים האקוסטיים הפשוטים שרירים רק במרחב הומוגני, כגון בשכבות התחתונות של האטמו-ספירה, במידה שאין הקול נתקל בהן במעצורים מוצקים (הרים, עצים, וכד') ונוזלים (עננים, ימים, וכד'). אולם בדרך-כלל מתפשט הקול במרחב בלתי-הומוגני, וגם עצמתו וגם כיוונו משתנים כרגיל. ככלל התפשטות גלים (ע"ע) מתפ-זרת האנרגיה האקוסטית עם מהלך ההתפשטות, והיא פוחתת והולכת עם גידול הרחק מגוף-הקול (מרכז הכדור הגלי). במקצע הומוגני (למשל, אויר) יוצאים ומתפשטים הגלים

קולות מפריעים: 1) רעש, שמקורו מחוץ לבניין ושכדי למנוע את חדירתו פנימה משתמשים באמצעי-בידוד. שיעור הקול החודר מן החוץ במישורים דרך חלונות ודלתות, סדקים וצינוריות, הוא בחדרים רגילים גדול מאוד לעומת שיעור הקול המועבר בעקפים דרך הקירות. לפיכך אין ערך מעשי מרובה לבידוד הקירות. שיעור הקול המועבר דרך קיר מוצק פוחת רק במקצת עם הגדלת עובי של הקיר. אולם אפשר לבנות קירות בעלי שתי דפנות, שהחלל ביניהן ממולא חומר, שהוא מרסן את הקול או בולעו, כגון: פקק, לבד, צמר-זכוכית, או אויר. חמרים מסויימים מיטיבים להחליש צלילים נמוכים, ואחרים — גבוהים. 2) רעש, שמקורו בחלל הסגור עצמו — קולות כאלה מבטלים ע"י ריסון. 3) „רעש עצמי” של הבניין, שמקורו במוליכות האקוסטית הטובה של רוב חמרי-הבניין, ביחוד בטון ופלדה, שמעבירים קולות של נקישה, הליכה, גרידה, עבודת-מכונות, וכד' לתוך החדרים. לריסון של רעש זה יש חשיבות מיוחדת בבת-החדשה, גושי-דירות, בתי-חולים, כאמצעי טוב ביותר לתכלית זו משמש ביטול הרציי פות, ז"א הפסקת הזרם של נידנודי-הקול או ריסון בנקודות או בשטחים מתאימים. מן הרצוי לקבוע את נקודות-הבידוד במקור-הרעש עצמו — למשל, בידוד יסודותיהן של המכונות הרועדות, בידוד חלקי צינורות-המים הקבועים בקיר, ציפוי הרצפה בחומרי-בידוד (נגד רעש ההליכה והגרידה), וכד'.

תיכנונו של חדר שקט ומוגן מפני קולות שמקורם מחוץ לו מחייב בחירת מקום מרוחק למדי מן הרחוב הראשי וויתור על פתחים, פרט לפתח-ציאה אחד בעל דלת כפולה ומבודדת היטב. באולפני-שידור וכד' בונים חדר בתוך חדר, באופן ששכבת-בידוד מפרדת בין החדרים.

ספיגה וריסון. — קול, שנוצר בתוך חלל סגור, מגיע אל האוזן בשתי דרכים: בקו ישר מן המקור לאוזן וכקול מוחזר מן הקיר. עצמת הקול בכל נקודה נקבעת ע"י סכום עצמו-תיהם של הקול הישיר והמוחזר. ספיגה וריסון הם האמצעים להחלשתו או להשתקתו של הקול המוחזר. לשם כך מצפים את הקירות, התקרה והרצפה בחמרים, שהם סופגים את הקול. קיר חלק וקשה מחזיר 90% מן האנרגיה של הקול הפוגע בו. לעומת זה בקיר, שמרוזבים בו הנקבים, מתבזזת אנרגיית-הקול מתוך התעיה והחזירה של גלי-הקול בחללים, והקיר נעשה בעל „גורם-בליעה” גדול. „גורם-הבליעה” הוא המספר היחסי המציין את שיעור האנרגיה הנבלעת בחומר. גורם-הבליעה של חלון פתוח, המעביר את הקול החוצה ואינו מחזירו כלל, הוא 1; של קיר-לבנים — 0.05, של לוח-עץ — 0.06, של שטיח עבה מונח על הרצפה — 0.25. חמרים מיוצריים במיוחד לצרכי בליעת-הקול הם: Acoustic Celotex (0.5) Wool Rock 1 (0.65—1). חמרים אלה מיוצרים בצורת לוחות, שהם נקבעים על הקירות. אמצעי אחר לבליעה של קולות בלתי-רצויים הם תאי-ההדדה לפי שיטת ה„המולץ”: תאים קטנים בנויים בתוך הקיר ומחזירים לחלל-החדר ע"י פתחים קטנים.

ב. יצירת „אקוסטיקה טובה”. האקוסטיקה הטובה הלויה בגורמים שונים, הכל לפי התכלית, שלה משמש החלל. למשל: באולם-הקונצרטים דרוש, שעצמת הצליל תהא שווה בכל מושב ומושב בכל חלקי-האולם ושכל תחום-הצלילים המוסיקאליים יישמעו בעצמה שווה. באולם משרדי דרוש, שצלילי-הדיבור יישמעו בעצמה גדולה מזו של צלילי-התיק-תוק של מכונת-הכתיבה. האקוסטיקה הטובה של כל חלל סגור

טיים”. העקרון המונח ביסוד כל האמצעים הללו הוא אחד: גלי-קול, שיוצאים מאיזה מקור שהוא כשהם מוגדרים בת-דירותם ובעצמתם, פוגעים בלוח גמיש ודק ומביאים אותו לידי תנודה, שהיא מקבלת בעצמתה ותדירותה לקול. אם הלוח מחובר לקראטור חשמלי מתאים, נוצר זרם חשמלי מתחלף בעל עצמה מקבלת לעצמת-הקול ובעל תדירות שווה לתדירות-הקול. ע"י כך נהפך הקול לזרם חשמלי. מהפך זה נקרא מיקרופון (ע"צ); ואילו המכשיר המהפך זרם חשמלי לקול נקרא אוניה (ע"צ).

הקול המתפשט במרחב נחלש במהירות, ומפני-כן אי-אפשר להעבירו למרחקים גדולים באופן ישיר. אולם אנרגיה חשמלית אפשר להעביר לכל מרחק רצוי הן באמצעות מוליכים מתכתיים והן בדרך האויר. שימוש היסודי של המהפך האלקטרואקוסטי הוא העברת קול נתון למקום מסויים ע"י צירוף מתאים של מהפכים. צירוף-מהפכים כזה נקרא שרשרת אלקטרואקוסטית.

השרשרת האלקטרואקוסטית הראשונה, שהומצאה והוכח-נסה לשימוש טכני, היה הטלפון (ע"צ). שעד תחילת המאה ה-20 לא היה משוכלל ולא איפשר העברת קול אלא עד למרחק של 500 ק"מ. רק עם המצאתה של השפופרת האלקטרונית (ע"צ אלקטרוניקה), שבעזרתה אפשר להגביר את הזרמים הקטנים המיוצרים במיקרופון פי כמה מיליונים, אפשר היה להרחיב את תחום-השמיעה בטלפון ולהמציא שרשרות אלקטרואקוסטיות חדשות. המכשירים המפורסמים ביותר מסוג זה, הנמצאים בשימוש יומיומי, הם:

1. מיקרופון-מגבר אלקטרוני-טלפון — שרשרת, שהיא מיוצגת ע"י כל מערכת-טלפון, טלפוניה למרחקים גדולים ומכשירים לכבדי-שמיעה;
 2. מיקרופון-מגבר-רמקול — סידור להשמעת דברי-נואמים באספות, וכד';
 3. מיקרופון-מסדר-ראדיו-מקלט-ראדיו — רמקול או אוניה — המערכת של שירות-השידור, הראדיו-טלפוניה, וכד';
 4. מיקרופון-מכשיר-הקלטה-תקליט-משמיע-תקליט-טיים — מנגנון הגראמפון, הסידורים לקולנוע (הסרטת הקול והצליל) והדיקטפון (ע"צ).
- הא' משמשת כיום בכל מיתקן לשירות-הציבור, שמש-מיצ או קולט קול-אדם או צלילי-מוסיקה ומאפשר לאדם להתקשר עם כל חלקי-הארץ בנוחיות ובמהירות.

A. L. Albert, *Electrical Communication*, 1934; J. Le Corbeiller, *Electroacoustique*, 1934; J. Mills, *Signals and Speech in Electrical Communication*, 1934; M. Rocard, *Electroacoustique*, 1944.

ה. ה. א.

אקוסטיקה ארכיטקטונית, פרק שימושי באקוסטיקה, שעוסק במהלכו של הקול בחלל סגור ובשליטה עליו. עד סוף המאה ה-19 נראתה שאלת האה"א כדבר שאינו נתון להשפעתם של מתכנני-הבניינים. ב-1895 ניסה סאבין (Sabine) באוניברסיטה של הארווארד לחקור בעיה זו בדרך מדעית. מחקריו ומסקנותיו נחשבים עד היום כיסודה של האה"א.

הקולות המגיעים לאוזן-האדם עלולים להיות רצויים או מפריעים. בהתאם לזה מתחלקות בעיותיה של האה"א לשתי מחלקות אלו:
א. דיכוי הקול המפריע. מונים שלושה סוגים של

מחייבת, ששני צלילים רצופים, אפילו הם יוצאים בהפרשי זמן קטנים ביותר, יובחנו בנקל ע"י המאזין, וכן שהאולם יהא „חיי" ושלא תהא למאזין הרגשה של צלילים „קרים" או „מתים"; באולמים מסויימים דרוש גם-כן שלא יישמעו בהם הדים.

ברגע שבו נפסקת פתאום יצירת הקול בחלל סגור — למשל, עם אחרון הצלילים של קטע מוסיקאלי באולם-קונצרטים — עדיין נמשכת השמיעה של צלילים הולכים ונמוגים, מפני שהקול המוחזר עובר דרך ארוכה מן הדרך שעושה הקול הישיר, ומפני-כן הוא מגיע לאזננו בפיגור-זמן קטן. תופעה זו נקראת הידהוד, והיא הנותנת לאולם את ה„חיים". טיב ההידהוד נקבע ע"י צורתו הגאומטרית של החלל וע"י טיב הבליעה של הקירות. באולם ארוך מורגש ההידהוד יותר, לפעמים במידה יתרה מן הראוי, ואז כבר דומה הוא להד.

ההידהוד מוגדר כזמן החולף מרגע הפגיעה של הקול בקירות החלל או בעצמים שביניהם עד שהאנרגיה שלו פוחתת עד כדי החלק המיליוני מעצמתו המקורית. אם תקרי פתאום ההידהוד ארוכה מדי, מתערבים קולות חדשים בקולות קודמים, וקטע מוסיקאלי, ביחוד מהיר-קצב, מאבד את צלילי לותו; אם תקופת-ההידהוד קצרה מדי, נשמעים הצלילים כמחוסרי-„חיים". מקובל להתחשב באופן אַמפירי במספרים שנתקבלו ממדידת תקופת-ההידהוד של אולמים מפורסמים באקוסטיקה הטובה שלהם.

חיי שלמה מימון, ספר א', פרק ט"ו. הוצאה עברית, תש"ב, ע' 239; ש. ה. ברגמן, הפילוסופיה של ש. מימון, תרצ"ב, ע' 148, 164; Hegel, *Enzyklopädie*, § 50; Scholz, *Religions-* ; 1921, p. 158 ff.; D. Baumgardt, *Kanistudien*, vol. 31, 1926, p. 394.

אֶקוֹרְדִיוֹן (Accordion), כלי-נגינה מיטלטל. הא' מורכב ממפוח מתקפל, מלשונות-מתכת, שגדלן קובע את גובה-הצלילים, וממקלדת (קלִיֶאטורה). הנגן מנגן ביד ימין על המקלדת ומפעיל באותו זמן ביד שמאל את המפוח, שמספק אויר ללשונות-המתכת; כן מפעלת יד שמאל את

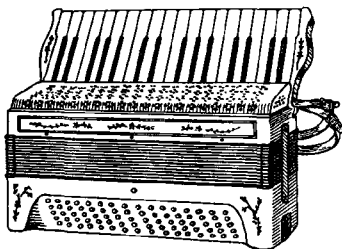

אקורדיון

כפתורי-הבאס (שמספרם 80—120) — מה שמאפשר את ניגון גם של אַקוֹרְדִים שלמים כליזוי למנגינה היסודית. הא' הוא צורה משוכללת של ההארמוניקה (וע"ע מפוחית). — הכלים הראשונים מסוג זה הומצאו בברלין ב1822 ובווינה ב1829, ומאו נשתפרו במידה ניכרת. כלים מעין אלה בצורה פשוטה יותר היו ידועים ביאפאן ובסין.

אֶקוֹרִיּוֹן (aquarium, מלאט' aqua, מים), כלי-קיבול, שבו מחזיקים חיות-מים או צמחי-מים בתנאי-גידולם הטבעיים לשם הכרתם או חקירתם של חיות וצמחים מסויימים, וכן למטרות-קישוט. בשם א' נקרא גם בניין או מוסד, שמשמש בית-אוסף לכלים כאלה.

החזקת דגים, ביחוד דגי-זהב, או חיות-מים אחרות בכלי-זכוכית לשם נוי בבתים פרטיים כבר היתה נהוגה בסין לפני מאות-שנים; במאה ה18 הוכנסה מסין לאירופה הצנצנת לדגי-זהב, גם הרומים בתקופה העתיקה בנו לשם נוי בריכות מיוחדות, שלתוכן היו מכניסים דגים נדירים ויקרים. ב1853

ההידהוד מוגדר כזמן החולף מרגע הפגיעה של הקול בקירות החלל או בעצמים שביניהם עד שהאנרגיה שלו פוחתת עד כדי החלק המיליוני מעצמתו המקורית. אם תקרי פתאום ההידהוד ארוכה מדי, מתערבים קולות חדשים בקולות קודמים, וקטע מוסיקאלי, ביחוד מהיר-קצב, מאבד את צלילי לותו; אם תקופת-ההידהוד קצרה מדי, נשמעים הצלילים כמחוסרי-„חיים". מקובל להתחשב באופן אַמפירי במספרים שנתקבלו ממדידת תקופת-ההידהוד של אולמים מפורסמים באקוסטיקה הטובה שלהם.

חלוקה אחידה של עצמת-הקול בכל חללו של האולם תלויה במבנה הגאומטרי של האולם. יש להימנע ממבנים שִמְרָפְזִים את עצמת-הקול בפינות מסויימות, ובאולמים ארוכי כים יש לעשות את התקרה נטויה, כדי שהמאזינים בחלק האחורי של האולם יִהְנוּ יותר מהחזרת-הקול כפיצוי על העצמה הנחלשת של הקול עם גידול המרחק מן הבמה. הצורה המלבנית טובה לחלוקה נכונה של עצמת-הקול. אך כיוון שקירות שטוחים נוטים להחזיר את הקול במידה מרובה מדי, כדאי „לשבור" את השטח הישר בעזרת קישוטים, עמודים, וכד'.

קשה יותר להשיג תנאים לתגובה אחידה על כל סולם-התדיריות. האויר מרבה לבלוע תדיריות גבוהות; מפני-כן, למשל, אין המאזינים המרוחקים ממקור-הקול מיטיבים לשמוע את הצלילים הגבוהים של הכינור. הפתרון ניתן בחלקו ע"י חלוקה נכונה של אמצעי-בליעה מתאימים.

מחמת ריבוי התנאים והגורמים, המשפיעים על האקוסטיקה, עדיין אין שום תיכנון של בניין יכול להבטיח למפרע אקוסטיקה טובה. כל מה שהארדיכל יכול לעשות הוא לנהוג לפי הכללים המבטיחים מידה נאותה של שלמות אקוסטית. ה. ה. א.

אֶקוֹסְמִיּוֹת (מיוו' ἔκ-κοσμος), מונח פילוסופי, שבא לציין השקפה, שלפיה אין העולם קיים קיום עצמאי. המונח נוצר בתחילת המאה ה19 בוויפוחים שנתעוררו מסביב לפילוסופיה של שפינוזה (ע"ע). בפעם הראשונה הוא מופיע, כנראה, באוטופיולוגרפיה של שלמה מימון, ומשם נתגלגל לכתביו של הגל. הפילוסופיה הפאנתאיסטית של שפינוזה והשיטות הדומות לה נחשבו עד אותו זמן כאתאיסטיות. הגל (ע"ע) היה הראשון שהשתדל להוכיח, שזיהוי העולם עם אלוהים, לפי שיטה פאנתאיסטית זו, אינו גורע מאומה

ה. ה. א.

ה. ה. א.

ה. ה. א.

שונים. יש דגים הרבה, בעיקר דגים טרופיים, שהם זקוקים לטמפרטורה גבוהה יותר מזו של המים בחורף באיזור ממוזג או צפוני. במקרים אלה יש לחמם את מיהא' — דבר, שנעשה כיום בעיקר בדרך חשמלית. הדגים רגישים מאוד לשינויי-טמפרטורה פתאומיים, ויש להיזהר מאוד בנידון זה כשמעבירים דגים מא' אחד אל השני.

הזנה. התהליכים של חילוף-החמרים בדגים — ולפיכך גם כמות-המזון הדרושה להם — תלויים בטמפרטורה החי-צונית ובאספקת-החמצן. כלל הוא, שמוטב לתת לדגים כמות-מזון, שנאכלת כולה במשך 5 דקות. עודף של מזון שוקע בא, נרקב וגורם להתהוות של חמרים מזיקים. משתמשים בשני סוגים של מזון: א) מזון „מוכן“, שנמכר בחנויות ועשוי עפ"י מרפניות מיובשות או מתערובת של חמרי-מזון שונים; ב) מזון חי, שנותן תוצאות טובות יותר. מזונות משוּבחים הם: דפניות, שהן גדולות בהמוניהן בשלוליות-מים; זחלי-יתושים; שלשוליה-צינורות (Tubifex); גם השלשול (Lumbricus) נאכל ע"י רוב הדגים. דגים צעירים גדלים יפה כשהם ניזונים בחד-תאיים, כגון סנדליות (Paramecium), ועוד. סידור א'. לשם כך משתמשים בכלי-זכוכית מרובע, שקיבולו מגיע לכל הפחות ל-30—50 ליטר; מוטב להשתמש בא' בעל מסגרת-מתכת. יש לנקות את הכלי היטב ולהרחיק ממנו כל אבק ושומן. אחר-כך מכניסים לתוכו חול מנוקה יפה עד גובה של 4 ס"מ בערך, באופן ששכבת-החול תהא משופעת במקצת, כדי שהמרי-הפסולת ושרידי-המזון יצטברו בפינה אחת של הא' ואפשר יהא להוציאם מתוכו בנקל. אח"כ שופכים על-פני החול מים עד לגובה של כמה ס"מ ושותלים בא' צמחים. לסוף ממלאים את הא' מים וסוגרים אותו במכסה-זכוכית. את בעה"ח, כגון דגים, שבלולים, ועוד, יש להכניס לתוך הכלי רק לאחר ימים אחדים — משנתברר, שהמים נשארו בהירים לגמרי (ציור ב').

רק מינים אחדים של צמחים ראויים לטיפול בא'. מהם הרזוחים ביותר הם Vallisneria spiralis וה Sagittaria, שנראים כעשב, גדלים יפה ופולטים הרבה חמצן. ה Anarchis או Cabomb, Myriophyllum, שאף הם רזוחים מאוד, מוסיפים הרבה ליפי הא' ומסייעים לאיזורו. בא', שמכיל צמחים, אין צורך בהחלפת-המים, ודי להוסיף מזמן לזמן מים כפי הכמות שנתאדתה. חוץ מדגים נוהגים להכניס לא' גם שבלולי-מים, שאוכלים את שרידי-המזון ואת האצות המתפתחות ושומרים ע"י כך על הניקיון ועל השקיפות של הדפנות. מדגיא', שהם שכחים ביותר בא"י ואינם צריכים חימום בימיה-החורף, יש להזכיר את האמנון (Tilapia), הגמבוסייה (Gambusia), שהוכנסה מחוץ-לארץ לשם השמדתם של זחלי-

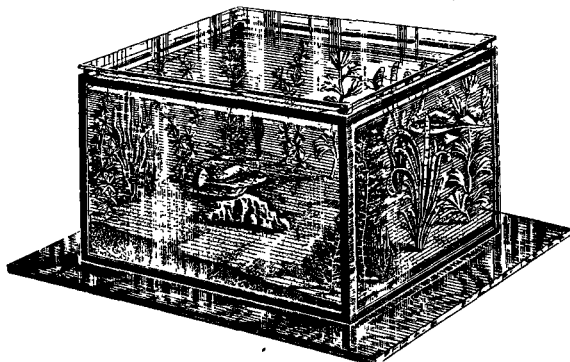

ציור ב: אקוואריום ביתי

נפתח הא' הציבורי הראשון ב Regent's Park בלונדון, לאחר שלמדו באנגליה ליצר לוחות-זכוכית גדולים וחזקים, שאיפ' שרו את בנייתם של כלי-קיבול שקופים וגדולים. אך השימוש בא' בקנה-מידה רחב לשם החזקתם וגידולם של חיות וצמ' חים, שחיים במים מתוקים או מלוחים, התחיל רק עם פתיחתו של הא' הגדול בנאפולי ב-1872 כחלק מתחנת-מחקר לחיות-ים. כיום הא' הימיים הם בפועל תחנות-מחקר זואולוגיות בעלות מחלקות שונות, כגון מעבדות, ספריות, תערוכות, וכד'; עפ"ר יש לתחנות אלו ספינות קטנות, מצוידות במכשירים לציוד חיות של מעמקי-הים. מכונני-מחקר מפורסמים ביותר ממין זה מצויים בנאפולי (איטליה), בפלימית (אנגליה), במונאקו, ובוודו-הול (Woods-Hole, Mass.) שבאה"ב. א' ציבוריים מפוארים — שמשמשים בעיקר לתכלית חינוכית — הוקמו בערים גדולות בארצות שונות. כן נודע לא' ערך כלכלי מרובה, כיוון שבסיועו אפשר להכיר את אורח-חיהם, מחלו-תיהם ותנאי-גידולם של הדגים.

הסידור של א' ב י תי והטיפול בו אינם קשים ביותר. אך כדי לקיים את הא' במצב טוב בלא טיפול מיוחד, פרט לזה שהוא קשור בהאכלת-הדגים, יש צורך בידיעה והבנה של הדרישות היסודיות של חיות-המים וצמחי-המים. התנאי הראשון לא' של דגים הוא אספקת-חמצן במידה מספקת לצרכי הנשימה של הדגים. קיבול החמצן בשביל דגים בא' פשוט תלוי בגודל השטח העליון של המים, שבא במגע עם האטמוספירה. דרך יעילה לאספקת-חמצן היא הכנסתם של צמחי-מים לתוך הא': הדגים מקבלים חמצן מן הצמחים (ע"ע הטמעה). והצמחים נוהגים מדו-תחמוצת-הפחמן הנפלטת מן הדגים. מכאן, שנוכחותם של צמחים בא' היא כמעט הכרחית. כן אפשר לספק חמצן ע"י איזורו הא' בעזרת משאבה: זרם של בועות-אוויר עולה בא' וגורם לעירבוב תמידי של המים (ציור א'); וכך קולטות חמצן גם שכבות-המים התחתונות.

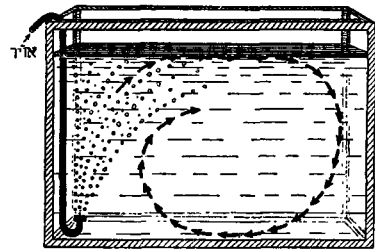

ציור א: איזורו האקוואריום ע"י משאבת-אוויר

איזורו ממין זה חשוב ביחוד במשך הלילה, כשהצמחים אינם מטמיעים, וכן בימים חמים, מאחר שבטמפרטורה גבוהה מועטת היא כמות החמצן הנמס במים. — מניחים, שדג של 2.5 ס"מ זקוק (בממוצע) ל-4.5 ליטרים של מים; בשביל 5 דגים, שאורכם 5 ס"מ, דרוש א' שקיבולו 45 ליטרים. אך שיעור זה מושפע ממספר הצמחים שבא' ומן הטמפרטורה של המים. כן יש חשיבות להשפעת האור. לדגים עצמם מספיק אור שמאפשר להם להתמצא במים; אך לצמחים שבא' האור הוא הכרחי לצרכי קיומם והתפתחותם. מצד שני יש להיזהר מאור-שמש ישיר, שגורם להתפתחות של אצות מפריעות ומזיקות ושעלול להחמם א' קטנים במידה מרובה מן הראוי. תאורה מלאכותית רצויה יותר מתאורה טבעית, כיוון שכאן ניתן להסדיר את כמות-האור כפי הצורך. הדרישות לגבי הטמפרטורה שונות הן אצל דגים

ורייזו הייזו ציכורי. הניסוח של הדו"ח שנועד לפירסום היה נעשה בתקופת-הרפובליקה ע"י אחד מן הסנאטורים לפי הוראתו של הקונסול, ששימש יו"ר בישיבות של הסנאט. בתקופת-הקיסרות היה הקיסר ממנה את האחראי לניסוח של הדו"ח. מחשש שמא יראה המו"מ בסנאט נתון לפיקוחו של הקהל אשר אוגיסטוס את פירסומם של דינים-חשובות אלה, מימיו ואילך היו הדינים-החשובות נגזרים, ואפשר היה לגשת אליהם רק ברשיון מיוחד של ראש-העיר (praefectus urbi). זולת הדינים-חשובות של הסנאט היו נוהגים ברומי למסור דינים-חשובות על מאורעות שונים שהיה בהם עניין לרבים (acta diurna publica, urbana, populi) — בכלל זה לא רק מאורעות ציבוריים אלא אף מאורעות בעלי אופי פרטי. דר"חות מסוג זה היו מתפרסמים על גבי לוח. לאישים ציבוריים, שנמצאו מאיזו סיבה שהיא מחוץ לעיר, נשלחו העתקים מאושרים של דר"חות אלה ע"י ה praefectus urbi. הטופס המקורי היה שמור בארכיון. 59 לפסה"נ, בימי הקונסולאט הראשון שלו, הפך יוליוס קיסר גם את הפירסומים הללו לדבר קבוע ורשמי.

אָקְטָה סְנָטוֹרִיּוֹם, ע"ע בּוֹלְנְדִיטְסִיּוֹם.

אָקְטוֹאֲלִיזְם (actualism), בפילוסופיה ובפסיכולוגיה — שיטה שלפיה המציאות אינה עצם או מצב קיימים בהתמדתם ובמנוחתם אלא תהליך של פעילות בלתי-פוסקת. השקפה כללית כזו כבר מצויה אצל הרקליטוס (ע"ע), שבשבילו אין המציאות מצב סטטי אלא התהוות וזרימה בלתי-פוסקות ("הכל שוטף"). ואף לשפינוזה, עם כל החשיבות שיש בשיטתו ל"עצם", אין ה"עצם" מהות קיימת ועומדת אלא מהות פעילה ויוצרת. לפיכך המציאות היא פעולה אינסופית של ה"אני" המוחלט. להגל היא תהליך מוחלט, מן השתלשלות דיאלקטית, ולשפנהאואר — פעילות רצונית. הא' כשיטה מצאה לה ביטוי ביחוד בשיטתו של ברגסון (ע"ע), שלפיו בכלל "אין עצמים אלא פעילויות". וגם אצל כמה פילוסופים אחרים (מאך, אוטוואלד, וייטהד) העולם הראלי הוא סדר של "עובדות" יותר משהוא סדר של "עצמים". — אף בפסיכולוגיה נוטים רוב החוקרים לראות בנשמה לא "עצם", שכולל בתוכו ידיעה, תחושה ורצון, אלא סכום כולל של פעולות. ניסויים ותהליכים (פכנר, הפדינג, גימט, וונדט, ועוד); וכך הם גם הניסויים השכליים כמעט בשביל כל הפסיכולוגים לא מצבים יציבים אלא פעילויות ותהליכים. לשיטה פילוסופית מושלמת הביא את הא' ג'ז'ני ג'נטילה (ע"ע). עיקר-שיטתו מבוסס על הניגוד שבין עובדה ופועל, בין סטאטיות ויצירה. העובדה היא מה שיש, מה שמופיע לפנינו כמוגשם; אבל אין כאן אלא דבר מת לעומת פעולת-היצירה, שהעובדה היא בעצם פריה של זו האחרונה. אין להתנכר לעולם-העובדות, אבל יש להסתכל בהן ולראותן במקרה-היווצרותן, ברוח היוצרת, שהיא הפועל (אקט). — עולם-העובדות הוא שנקרא עולם-הטבע, אך, למעשה, בראיית היתה הרוח, המחשבה — אך לא המחשבה, שאנו חושבים עליה ושאיפה היא בחינת עובדה, אלא המחשבה החושבת, המחשבה כפעולה וכנושא אוניברסאלי של היצירה האנושית. מכאן שהא' רואה את פעולת-האדם השונות — יצירה אס-תטית, דת, מדע ופילוסופיה — כתלויות בפעולת-היסוד של הרוח. פעולה זו גם מחייבת אחריות על כל מעשי-האדם ומשמשת יסוד לתורת-מוסר, שהיא מקפת את מושגיו, הרי-גשותיו ופעולותיו של האדם כולו.

יתושים, והיא מולידה חיים; הציפרינודון (Cyprinodon), המצטיין בדיפרוזופיות מינית בולטת; השפּמָנון (Clarias), שאפשר לגדלו בא' גדול בלבד.

דגים אֶסְטוֹטִיִים, שנתחבבו ונתקבלו כדג-א', הם: ה Mol-liensis ממכסיקו, שמגיע לאורך של 15 ס"מ ודורש טמפרטורה של 20—28, — Lebistes reticulatus או ה Guppy מאמריקה הדרומית, שמגיע לאורך של 4 ס"מ ודורש טמפרטורה של 16—22; אוכל הכל, מוליד חיים. — ה Xiphophorus belleri, דג-הסיף, אף הוא ממכסיקו, שמוליד חיים, מגיע לגודל של 15 ס"מ ודורש טמפרטורה של 18—25. — Platycoecilus maculatus או ה Platy, אף הוא ממכסיקו, שמגיע לגודל של 8 ס"מ ודורש טמפרטורה של 20—25; מופיע בצבעים שונים, כגון לבן, שחור, ירוק, אדום, זהוב, ועוד. — ה Macropodus מאסיה המזרחית, שמגיע לאורך של 7 ס"מ ודורש טמפרטורה של 25° בערך; בעל צבעים יפים. הזכרים פולטים כעין בעבועי-אוויר עטופי ריר, שעולים על-פני המים ויוצרים כעין קן עשוי קצף. קן זה משמש לשמירת הביצים המופרות, שאף הן מוכנסות לשם ע"י הזכר בפיו. ה Danio rerio (Brachydanio rerio) מהודו, שארפו כ-4 ס"מ; זהוב-ירקרק, עם פסים כחולים; מטיל ביצים על גבי הקרקע. מחלות-דגים, שנגרמות ע"י טפילים, מופיעות פעם בפעם בא'. הטפילים המסופנים ביותר הם חד-תאיים, כגון הריסן Ichthyophthirius, שמתגבר על כוח-התנגדותו הטבעי של הדג אם הטמפרטורה יורדת באופן פתאומי. גם מחלות של פטריות, שנגרמות כמעט תמיד ע"י מיני Saprolegnia, רוחות בא'. — אפשר למנוע מחלות אלו ע"י מה שמקפידים על נקיון הכלי והמים.

א' ימי. מחמת הקושי שבגידול צמחי-ים לצורך אספקת-חמצן וסילוק דו-תחמצנות-הפחמן נדרש תמיד בא' מי אזורי-מכאני. בא' קטן מוטב להכניס מים טבעיים ולא "מים" מלאכותיים, שהוכנו ע"י תוספת של מלחים שונים למים מתוקים: המיקרופלואנה והמיקרופלורה של מיהים דרושה לשמירה על "שיווי-המשקל הביולוגי" בא'.

התקנתו של א' ציבורי והטיפול בו כרוכים בבעיות מיוחדות, כגון העברת-המים, שמירה על הרכב כימי מסוים ועל טמפרטורה קבועה. אם נוטלים מים בשביל א' כזה מרשת-מים עירונית יש להוציא מן המים את הכלור. אם משתמשים במים, יש ליטול אותם ממקומות, שהם רחוקים משפכי נחלים או צינורות-ביוב כדי להימנע מזוהמה. בדרך-כלל דורש הסיודור והניהול של א' ציבורי מומחיות מקצועית.

W. T. Innes, *Exotic Aquarium Animals*, 1945; W. Meyer, *Das Aquarium*, 1950; C. H. Townsend, *The Public Aquarium*, 1928; C. W. Coates, *Tropical Fishes for a Private Aquarium*, 1933.

ע. פ. ל.

אָקְטָה, ע"ע נָרְב

אָקְטָה (acta), מונח, שבו ציינו דינים-חשובות ותעודות רשמיים מסוגים שונים; הדינים-חשובות נות על ישיבות-הסנאט נקראו בשם commentarii senatus או acta senatus. מתחילה לא היו רושמים ממה שנאמר בסנאט אלא את ההחלטות, שנתקבלו בישיבות אלו, ואף פירסומן ברבים לא היה דבר שבקבע והיה נעשה על גבי הלוח הלבן, האֶלְבּוֹם (ע"ע). התקנה לפרסם בקביעות דו"ח מפורט מישיבות-הסנאט הונהגה על-ידי יוליוס קיסר, שאף כינס את החומר, שהיה נוגע לישיבות קודמות של הסנאט,

החיצונית נטה להידוק הקשרים עם אנגליה ואוסטריה (ע"ע נפולי, היסטוריה). כשהצבא הצרפתי התקרב לנאפולי בד-צמבר 1798, ברח א' ביחד עם חצר-המלך לסיציליה, וכשחזר לנאפולי באביב 1799 היה אחראי לרדיפות האכזריות נגד חסידי צרפת ונגד הליבראליים. ב-1804 דרש נאפוליון את פיטוריו. א' עבר לזמן קצר לסיציליה, אך השפעתו על הנהגת-המדינה היתה ניכרת גם מכאן. ב-1806 ברח שוב עם החצר לסיציליה במקום שמת. ב-1791 ירש מקרוב רחוק את אחוזותיו ואת התואר של אציל אנגלי.

V. Cuoco, *Saggio Storico sulla rivoluzione di Napoli*, 1800; מהדורה חדשה עם ביבליוגרפיה, 1926.

אַקְטִיוֹן (*Ἀκταίων*). במיתוס היווני — בנם של אַרְיסְטֵאיוֹס ואֵוטוֹנֹאִי. אחת מבנותיו של קדמוס (ע"ע) מלך תבאי. א' ידוע באגדות-יוון כאחד מגיבורי-הצייד המפורסמים ביותר. בשעה שעספס פעם בצייד ראה א' במקרה את אַרְטֵמיס (ע"ע), כשהיא רוחצת במעיין פארְתֵנִיָה שבעמק גארגאפיה מתחת להר-קִיתִירֹן; האלה בכעסה עליו הפכה אותו לצבי, וא' נטרף ע"י כלבי-הצייד שלו, שלא הכירוהו. על סיבת מותו של א' נשתמרו גם אגדות אחרות: לפי אַוּרִיפִידֵס התפאר א', שהוא מיטיב לדרוך קשת אף מאַרְטֵמיס. לפי אגדות אחרות ביקש לשאת את אַרְטֵמיס או שהתחרה בֹּזֵס באהבתו את סְמֵלִי, בת קדמוס. הסיפור על מותו של א' היה נושא מקובל בספרות מימי של אַיִסְכִילֹס עד התקופה הביזנטית. גם האמנות העתיקה תיארה לפעמים קרובות את מותו של א', ונשתמרו עליו פסלים, סארקופאגים, תמונות על ואזות ותמוני נִתְ-קִיר. האמנים מתארים את א' בצורת אדם וקרני-צבאי על ראשו.

אַקְטִינוֹמִיצִיִּים (*Actinomycetes*, מיוו *ἀκτίς* — קרן-אור, *μύκης* — פטריה), קבוצת אורגאניזמים צמחיים חד-תאיים, שצורתם צורת חוטים דקים בודדים או צורת פקעת של קורים מסועפים ודקים מאוד, שקטרם $1.5\text{--}0.3\text{ }\mu$. שמם נגזר מן התופעה, שבקרקע מזון מלאכותי קוריהם מתפשטים באופן שווה לכל הצדדים, בדומה להתפשטותן של קרני-אור מנקודת-מוקד.

מקומם של הא' בעולם-הצומח מבחינה סיסטמטית הוא בין החיידקים (ע"ע) ובין הפטריות (ע"ע), ויתכן שגם החיידקים וגם הפטריות מוצאם מא'. יש סיסטמטיקנים שמגדירים את הא' כסידרת ה-*Actinomycetales*, שאת מקומה הם קובעים בצד סידרת ה-*Eubacteriales* — החיידקים האמיתיים. לפי שיטה אחרת הא' הם קבוצה מיוחדת של פטריות, ושיטה שלישית כוללת אותם בקבוצת דמויי-הפטריות (*Fungi imperfecti*).

תאיהם החיטיים של הא' הירודים יוצרים לפעמים תפטיר, שהוא משתרע על פני המצע או משוקע בתוכו; ההתרבות נעשית על-ידי קיטוע. בצורות מורכבות יותר יוצאים מתפטיר וְגֵטֵאטִיוֹי זה ענפים אויריים, שבקצותיהם מצויים נושאי נבגים (קוֹנִידִיֹות). בדרך-כלל הא' גם הם יוצרים אוירניים. רובם חיים כסאפרופיטים על גבי חמרים אורגאניים; אחדים ממיניהם הם טפילים של צמחים ובעלי-חיים והם עלולים לגרום לאדם ולבהמה מחלה, שנקראת בשם אקטינומיקוזה (ע"י להלן). — בשנים האחרונות זכתה קבוצת הא' לחשיבות מרובה, לאחר שאחדים ממיניה הוכרו כמייצרי חמרים אנטיביוטיים (ע"ע). שנעשו גורמים חשובים ברפואה

אַקְטוֹן (*Acton*), משפחת-אצילים אנגלית קאתולית, שהחשודים בים בבניה הם: 1) ג'ון אֶמְרִיךְ אֶדוּאָרְדַּד John Emerich Edward Dalberg-A., היסטוריון ומדינאי אנגלי, נכדם של (2) ושל הדוכס אֶמְרִיךְ יוֹסֵף דֵה דַלְבֵּרְג (1773—1833), מדינאי גרמני-צרפתי. ילדותו עברה בבית אביו-חורגו לֹרְד גֶ'וֹרְגֵ' גֶרְנוֹיֵל (ע"ע) ואחר-כך נתחנך בבית-ספר קאתולי באוסקוט (*Oscott*, על-ידי ברמינגהאם), בפיקוחו של מי שנעשה לאחר זמן הקארדינאל נְיוֹמֵן (ע"ע). כקאתולי על-פי דתו לא נתקבל לאוניברסיטה של קימבדידג', ומפני כן יצא ב-1850 לגרמניה וכאן קנה תורה ודעת אצל התאולוג הקאתולי-ליבראלי דְלִינגֶר (ע"ע). א' הירבה לבקר במרכזי-המדע באירופה ובאה"ב, וכמה מן הגדולים שבחוקרי-ההיסטוריה, כמו טוקויל וְרֵנָה (ע"ע). היו ידידיו. ב-1859—1865 שימש ציר ליבראלי בבית-הנבחרים האנגלי וב-1869 הועלה לבית-הלורדים לפי הצעתו של גלדסטון, שא' השפיע עליו השפעה מרובה. מ-1859 ואילך ערך כתבי-עת קאתוליים (*Rambler, Home and Foreign Review*) והשתדל להכניס לחוגים הקאתוליים באנגליה חירות של ביקורת לפי השיטה הביקורתית של הקאתולים הליבראליים בגרמניה, אבל נתקל בהתנגדותם של שליטי-הכנסיה. כמ-רן לא הצליח במלחמתו נגד העיקר הדתי, שלפיו אסור להטיל דופי בהחלטות הדוגמאטיות של האפיפיור (אספת-הכנסיה ב-1870, ע"ע כנסיה קתולית). אח"כ נתמסר א' לחקירות היסטוריות ועיקר שאיפתו היה לכתוב את „דברי-ימיה של החירות”. א' האמין בחירות דתית ופוליטית ובשל-טונו העליון של מצפון-הפרט; וסבור היה, שחובתו של ההיסטוריון היא לא רק לבקר את דברי-ימי העבר אלא אף לדון על המאורעות מבחינה מוסרית. ב-1895 נתמנה פרז' פסור להיסטוריה בקימברג' והיה בין ראשי המתכננים של *Cambridge Modern History*.

אע"פ שא' הירבה לרשום רשימות והערות ולתכנן מחקרים וספרים, לא פירסם בחייו אלא מאמרים מועטים בלבד. אחר מותו פירסמו תלמידיו את מסותיו והרצאותיו: *Lectures on Modern History* („הרצאות בהיסטוריה חדשה”, *History of Freedom and Other Essays*; 1906) „מסות ומסות אחרות”, 1907); *Historical Essays and Lectures* („מסות ומחקרים היסטוריים”, 1907); *on the French Revolution* („הרצאות על המהפכה הצרפתית”, 1910).

G. E. Fasnacht, *A's Political Philosophy*, 1952; G. Himelfarb, *Lord A., A Study in Conscience and Politics*, 1952; D. Mathew, *A.: The Formative Years*, 1942; U. Noack, *A. und die Geschichtswissenschaft*, 1935; idem, *A. und der Katholizismus*, 1936.

מ. ו.

2) ג'ון פרנסיס אֶדוּאָרְדַּד א', סר — Acton, Sir — John Francis Edward — (1736—1811), מדינאי בממלכת נאפולי. היה בנו של רופא בְּזֶנְסוֹן שבצרפת, שירת מתחילה בצי הצרפתי, אח"כ בצי של טוסקאנה, וב-1779 הוזמן לנאפולי כדי לארגן מחדש את הצי של מדינה זו. א' מילא את תפקידו בהצלחה ורכש את אמונם של המלך פרדינאנד והמלכה מאריה קארולינה. ב-1789 ואילך היה א' המיניסטר בעל ההשפעה המכרעת במלכות-נאפולי. במדיניות הפנימית שלו השתדל לתקן את המינהל ברוח ה„אבסולוטיזם הנאור”, ולהפחית את השפעתן של האצילות והכמורה. במדיניותו

92—93, הטראנסאוראנים המלאכותיים 98—93 היסודות ההיפוטטיים עד 103 — דומה מבחינת סידור האלקטרונים באטומיהם (ע"ע אטום) לעפרות הנדירות: הם שווים במבנה שתי הקליפות החיצוניות ואינם נבדלים זה מזה אלא במילוי הקליפה השלישית (מן החוץ); מכאן הדמיון המרובה שבתכונותיהם הכימיות. הוצע לצרף אותם עם הא' לקבוצת האקטינידים, שכולה תופסת מקום אחד במערכת, בדומה לעפרות הנדירות (= הלאנתאנידים).

אֶקְטִיפּוֹן, בתלמוד אֶקְטִיפּוֹן (יור' קטשופוֹן), בתקופה העתיקה — עיר, שישבה על הגדה השמאלית של החידקל, מול הכרך ההלניסטי סְלוֹקִיָה (ע"ע), כ-40 ק"מ דרום-מזרחית לבגדאד של היום. א' שימשה מתחילה מתחנה חורף למלכי-הפדתיים ועד מהרה נעשתה עיר מפוארת. חורבנה של סְלוֹקִיָה ע"י הרומים ב-164 לסה"נ העלה עוד יותר את חשיבותה של א'. אך לשיא-התפתחותה הגיעה א' בימיהם של הסאסאנידים, שא' שימשה להם עיר-בירה. מתקופה זו נשארו עד היום שרידים מרובים של ארמון-המלכים וביחוד השער המקומר העצום שלו. אע"פ שהיסודות ההלניסטיים השפיעו הרבה על צורת-חייה, היתה א' בכללותה עיר איראנית-מזרחית. היא היתה גם מקום-מושב לקהילה יהודית ניכרת ומרכז מסחרי ליהודי-הסביבה. בשעת הפרעות, שפרצו ביהודי-סְלוֹקִיָה, ברחו אלה האחרונים לא' (קדמוניות, י"ח, ט', ט'). כשנכבשה העיר ע"י קארוס ב-283 לסה"נ היה בה ישוב יהודי גדול (Nöldeke, Tabari, 49, 1). התלמוד (יומא, י' א') מזהה את א' עם רֶסֶן שבמקרא, והתרגום המיוחס ליונתן בן עוזיאל מזהה אותה עם "כְּלִנָּה" (בראשית י' יב). מחכמי-התלמוד ישבו בא' רבי חייא ורבה (או רבא) בן חייא, שכל אחד מהם נקרא בשם "קְטוּסְפָּאָה" (ביצה, ל"ח, ב'; יבמות, ק"ד, א'; בבא בתרא, צ"ג, סוף ב'). לגבי מו"מ מס' חרי נחשבה א' כאילו היתה חלק של בית אַרְדְּשִׁיר, שמשל בעבר השני של נהר-חידקל, והסוחרים היהודיים של כל אחת מערים אלו היו רשאים לאשר את חתימותיהם של הסוחרים מן העבר השני של הנהר (גיטין, ו' א'). אף מבחינת עירובי-תחומים נחשבו שתי הערים כעיר אחת והטילטול בשבת מן האחת לשניה היה מותר (עירובין, נ"ז, ב'). — הכיבוש הערבי של א' (637 לסה"נ) שם קץ לפריחתה של עיר זו, וייסודה של בגדאד (762 לסה"נ) גרם לחורבנה הגמור.

M. Streck, *Seleucia und Ktesiphon* (Der Alte Orient, XVI, 3/4, 1907); O. Reuther, *Die Ausgrabungen der deutschen Ktesiphon-Expedition im Winter 1928—1929*, 1930; J. Obermayer, *Die Landschaft Babylonien*, 1929, Index.

א. ש.

אֶקְיּוּס, לוקיוס — Lucius Accius — (170—85 לפסה"נ), מגדולי הטראגינים בספרות הרומית. נולד בפיסאוריום (Pesaro; Pisaurum של היום) להורים, שהיו עבדים משוחררים. א' חיבר יותר מ-40 טראגדיות, שמהן נשתמרו אך כ-600 חרוזים בלבד. בטראגדיות הללו השתמש א' בחומר מן הטראגדיות של התקופות הקלאסית וההלניסטית, אך למקור רותיו התייחס א' מתוך חירות. כן כתב שני מחזות על נושאים מן ההיסטוריה הרומית: האחד בשם "ברוטוס" מתאר את ייסודה של הרפובליקה הרומית (הצגת-בכורה ב-138 לפסה"נ), והשני בשם "צאצאי-אֶנְאָס או דְּקִיוּס" (Aeneadae sive Decius) — עוסק בדְּקִיוּס מוס, שהקריב את עצמו לשמה של רומי בשעת הקרב על-יד סְנְטִינוּם (295 לפסה"נ). סיגנונו

החדשה, כגון סְטְרֶפְטוֹמִיצִין, אֶוֹרֹמִיצִין, כְּלוֹרֹמִיצִין ועוד. זיהום של בעלי-חיים (ובכללם האדם) במינים מסויימים של א' גורם לאקטינומיקוזה (actinomycosis) — נגע גידולי-גדעני ומוגלתי כרוני. האקטינומיקוזה שכחה

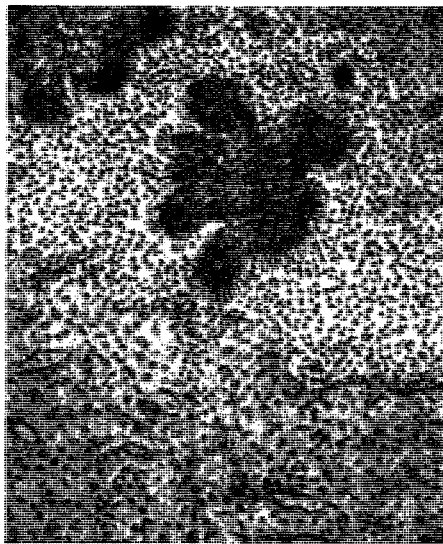

נגררים של מושבות אקטינומיצטים מוקפים תאימוגלה

בבהמות (הגורם — המין *A. bovinus*) ונדירה באדם (הגורם — המין *Streptothrix*). תאי האקטינומיצטים או נבגייהם, המצויים על פני עליים, עשבים או זרעים, חודרים לתוך הגוף דרך פצעים או שריטות בעור או בקרום הירי של הפה או המעייים או דרך שיניים עששות. הנגע מתפתח עפ"ר בלסתות או בעצמות אחרות, או בתוספתן או בכבד. מושבת-האקטינומיצט מתפתחת בצורת גריגרים צהבהבים, עשויים קרניים חוטיות שמתפשטות ממרכז אחד, והם מוקפים מוגלה וגידול גרעיני. המורסה מתפתחת לאט וגורמת תפיחה, כאב, חום ומיחושים כלליים. הטיפול הריפויי: בעבר — מנות גדולות של מלחי-יוד, כיום פניצילין ותכשירי-סולפה; במקרים קשים — ניתוח.

אֶקְטִינִיּוֹם, יסוד כימי ראדיואקטיבי, שמצוי בכמויות זעירות ביותר במחצבים של אורן (ע"ע) ונתגלה ע"י דְּבִירֶן (Debiere) ב-1899 ועל-ידי גִּינְל (Giesel) ב-1901. סמלו הכימי: Ac, מספרו הסידורי: 89, משקלו האטומי: 207.05. בטבע קיימים שני איזוטופים (ע"ע): Ac 227, שהוא בעיקרו קודן-β (זמן מחצית-החיים 13.5 שנה) ונהפך לראדיו-אקטיניום ומיעוטו קודן-α ונהפך לֶפְרַנְצִיוּם (ע"ע); Ac 228, שהוא חוליה בשרשרת הֶרַדִּיּוֹאקְטִיּוּת של התוריום (ע"ע). הא' 227 נוצר מֶפְדוֹטְאֶקְטִינִיּוּם (ע"ע) ע"י פירוק-α. על-שם הא' קרויה השרשרת הֶרַדִּיּוֹאקְטִיּוּת (שהאקטיניום הוא אחת מחוליותיה) של היסודות, שמשקליהם האטומיים הם $4n + 3$; ראשיתה באוראן U235 וסופה בעופרת Pb207 (ע"ע) רדיואקטיביות). עצמת קרינתו של הא' גדולה פי 150 מזו של הרדיום (ע"ע), אלא שהראשון נדיר הרבה יותר מן השני — מבחינה כימית הא' הוא מתכת שלש-ערכית ומקומו בטור השלישי של המערכת המחזורית, מתחת לעפרות הנדירות (ע"ע), שביחד עמהן הוא מושקע כאוכסאלאט. קבוצת 15 היסודות שמן הא' ומעלה — היסודות הטבעיים

שלו, כתב שירים ליריים נהדרים, שמקצתם שייכים למיטב השירה השוודית ועל-פי רוב הם משקפים מצב-ינפש אֶלְגִיִּים עדינים או תיאורים של נוף-מולדתו סקוֹנָה, לפי דוגמת „האסכולה של סקוֹנָה“, שאליה השתייך בצעירותו. אחר-כך דחפה אותו נטייתו לחשבונות-הנפש ולהרהורים מטאפיסיים ומיסטיים לתוך בדידות רוחנית, שגברה והלכה ונמשכה עד יום-מותו. בקבצי-שיריו: Vårbris („רוח קל של אביב“, 1900), Melodier i skymning („נעימות בין השמשות“, 1902), „אֶלְגִיִּים“ (1903), Havets-stjärna („כוכב-הים“, 1905) ו־Dithyramber i aftonglans („דיתיראמבים בזוהר-ערב“, 1906), משתקפת נפש בודדת ועדינה, שנרתעת לאחור מפני פגעי-העולם ומתרחקת ממנו, כשהיא מחמרת בדינה עם עצמה. בשעתם לא נתנו המבקרים לשיריו את התהילה, שהם ראויים לה, ואולם מעט-מעט הוכר א' כגדול המשוררים השוודיים בדורנו.

אחר שנת השלושים לחייו עזב א' את השירה לגמרה והתחיל כותב אפוריזמים (שבהם אין מי שעולה עליו בספרות השוודית), וכן כתב מסות בפרוזה ריתמית, שלפעמים היא קרובה לשירה; את חיבוריו אלה הוציא מֶ1909 עד יום-מותו בשורה ארוכה של קבצים, ביניהם: Nordisk och Klassiskt („רוח נורדית ורוח קלאסית“, 1914), Elpidi („לתקווה“, 1939), ולסוף: Plus salis („יותר מלח“, 1945). בכתבים אלה, שבהם ניכרת ביחוד השפעתם של אפלטון, ניטשה וסרדנבורג, נתגלה א' כדוגל באסתטיציזם קיצוני ואפילו דתי-מסתורי: בקשת היופי המוחלט והעלאתו לאידיאל עליון. שאיפתו היסודית היתה תמיד המוחלט; מתחילה שילב באידיאל זה את תורתו ההרואית של ניטשה, ואולם לסוף, כשחי, חולה ובודד, מעל פִּיֶּרְד בקרבת סטוקהולם, ביקש את השלווה, שערג אליה, באוירה של המיסטיקה הנוצרית. א' לא רכש קוראים הרבה למסותיו, והיה צורך לייסד חברה של מעריציו, כדי להדפיס את כתביו. ואולם כמה מטובי הסופרים והמשוררים השוודיים הושפעו על-ידי השפעה מכרעת.

S. Ahlström, V. E., 1940; K. A. Svensson, V. A., *moralisten-kulturkritikern*, 1946.

א. ה.

אֶקְלִים (מיוו *κλίμα*, נטיה, שיפוע — שיפוע-הארץ מקור המשווה אל הקוטב [בהתאם להנחותיה של הגאוגרפיה העתיקה], ומכאן כינוי לאיזור-רוחב על פני כדור-הארץ, ובדרך-הרחבה — גם לתנאי-האטמוספירה באיזור זה), ממושגי-היסוד של הגאוגרפיה הפיסית: הכללות הקבועה של התנאים הממוצעים שבאטמוספירה של מקום או איזור מסויים — בניגוד ל„מזג-האוויר“, שהוא הכללות המתחלפת של תנאי-האטמוספירה במקום או באיזור מסויים ברגע מסויים (ע"ע מטאורולוגיה). לפי הגדרה חדישה נקבע הא' ע"פ נתונים של תקופות שנמדדות בחדשים או שנים, ומזג-האוויר — ע"פ נתונים של שעות או ימים. לפיכך ניתן הא' להיות מוגדר בקירוב כמזג-האוויר הממוצע. — הענף של הגאוגרפיה הפיסית העוסק בחקר הא' נקרא קלימטולוגיה (ע"ע).

במשך תקופות, שנמדדות בדורות של חיי-אנוש ואפילו במאות-שנים, נשאר הא' של מקום מסויים קבוע פחות או יותר. סטיות ניכרות מן הממוצע בכיוון אחד, שמתרחשות בשנים בודדות, מתאזנות ע"י סטיות בכיוון הפוך, שבאות בשנים אחרות. אולם במשך תקופות של אלפי שנים חלים שינויים ניכרים בא', ובמשך ההיסטוריה הגאולוגית עלולים לבוא בו אף שינויים קיצוניים.

של א' מצטיין בפיוטיות וברבגנות כאחת. ככח-ביטוי הפאתטי ניכרת השפעתה של הדברנות. מפורסמת המימרה של א' (הכלולה בטראגדיה שלו „טראוס“): Oderint dum metuant (שישנאו, אם אך יפחדו).

א' חיבר גם חיבורים אפיים, ואף עסק בתולדות-הספרות ובתורת-הכתוב. החשוב שבחיבוריו על נושאים אלה נקרא בשם Didascalia. חיבור זה, שפלל לא פחות מֶ9 ספרים ושחלק ממנו נכתב בחרוזים, היה מוקדש לביקורת הספרות העתיקה.

שִׁירֵי חִיבּוּרֵי כְּלוּיִם ב: V. Ribbeck, *Trag. Rom. fragmenta*, 1897, pp. 157—263; (2) E. H. Warmington, *Remains of Old Latin* (Loeb Classics), II, 1936, pp. 316—595; M. Schanz, C. Hosius, *Geschichte der röm. Lit.*, 1927, pp. 131 sqq., § 47a; E. Bignone, *Storia della letteratura Latina*, I, 1943, pp. 544—566.

אֶקְלוֹנָה (ביוו *ἔκλογη*, מבחה, קטע ספרותי, שיר קטן), שיר-רועים בצורת שיחה, הראשון שכתב א' היה תֶּאֱקִירִיטוֹס (המאה ה־3 לפסה"ב); שלושים השירים שלו (הנקראים בשם *Ἐιδύλλια*, „אידיליות“) מתארים בצורת שיחות או קטעים מיועדים לזמרה את חייהם הטבעיים של הרועים. אחריו כתבו א' גם היוונים ביאון ומוסחוס. ורגיליוס העביר סוג ספרותי זה אל הספרות הרומית כשחיבר את עשר הא' המהוות את הקובץ *Bucolica* (39—42 לפסה"ב); והר"י מים היו אף הראשונים, שקבעו את המונח א' בהוראה הנזכרת למעלה. לשש מן הא' של ורגיליוס צורת שיחה, ובוזה הן דומות לא' היווניות, אך בדרך כלל שינה ורגיליוס את תכנון של הא': 5 מן הא' שלו משמש היסוד הפאסטוראלי רק מסגרת קישוטית בשביל תוכן אישי, ספרותי או פוליטי, שאין לו כל קשר למסגרת זו. כן מבעת, למשל, שיחת-הרועים בא' התשיעית את רגוזו של המשורר על החרמת-הקרקעות של בעלי-האחוזות וחלוקתן בין חיילים משוחררים, והא' הרביעית כוללת נבואה על לידתו של נער, שיחזיר לעולם את תורה-זהב. הא', שנכתבו אחר ורגיליוס (ושנתרבו ביחוד במאות ה־16 וה־17), הן משני סוגים: (א) מקצתן מציירות, במלאנכוליה ערבה, תמונה של עולם אידיאלי (הנקרא עפ"ר „ארקאדיה“), שבו חיים הרועים והרועות חיים של אהבה ואחוה ושל אושר פשוט ושלו, שאינו ניתן לִדְרִי-העיר; בא' מסוג זה הצטיינו האיטלקים פונטאנוס (בלאטי-נית) וסאנאצארו (המאה ה־15), הספרדי גארסילאסו (המאה ה־16), הצרפתי אנדרֶה שֶׁנִּיה (1794), ועוד; (ב) א', שמשפך לזת, על רקע פאסטוראלי מדומה, בעניינים פוליטיים, פילי-סופיים, דתיים, וכד'. לסוג זה שייכות הא' של דאנטה, פט-רארקה, אריוסטו, מילטון, ועוד.

מתחילת המאה ה־19 נעשתה הא' נדירה יותר ויותר; א' מודרניות חשובות הן של הצרפתי סטפאן מאלארֶמֶה („אחר-הצהריים של פאון“, 1876), של הגרמני סטפאן גֶאֶרְגֶה („ספר שירי-הרועים“, 1895) והקובץ *Fleet Street Eclogues*, 1896 של הסקוטי ג'ון דִּיֶידֶסְטֶן. — הצורה המטרית של הא' היא זו של ההכסאטר הקדום; בעת החדשה אין לה לא' צורה מטרית קבועה.

B. Fontenelle, *Discours sur la nature de l'éplogue*, 1700; E. Carrara, *La poesia pastorale*, 1930.

ה. פ.

אֶקְלוֹנָה, וִילְהֶלְם — Vilhelm Ekelund — (1880, סְטֶנְהַאג, מחוז סקוֹנָה [Skåne] — 1949, סטוקהולם), משורר שוודי. בתקופת-חייו הראשונה של א', עד שנת השלושים

ביום הארוך של הקיץ, ואין כל קרינה מגעת שם אל פני הארץ כשהשמש יורדת מתחת לאופק. אורך-היום על פני המשווה ב 21 ביוני הוא 12 שעות, אבל השמש אינה מגעת לזניט וכמות-הקרינה קטנה משהיא במקומות אחרים בתאריכי שוויון היום והלילה. בקרמההפך הצפוני עומדת השמש במאונך באותו יום, שהוא ארוך שם 12 שעות, ומידת הקרינה שם גדולה משהיא במשווה. מאכסימום של כמות הקרינה ב 21 ביוני מצוי ברוחב של 43.5° (צפון), משום שעד לרוחב זה התארכות היום גדולה יותר מהפחתתה של עצמת הקרינה, אבל מכאן ואילך בכיוון אל הקוטב פוחתת הקרינה בהתמדה אע"פ שהיום הולך וגדל, ומינימום משני של הקרינה קיים ברוחב 62° . מכאן עד הקוטב הולכת הקרינה וגדלה שוב מחמת ההתארכות העצומה של יום-הקיץ. המאכסימום מושג בקוטב עצמו, והוא גבוה מזה שעל-פני המשווה בכל אחד מימות-השנה. נמצא, שב 21 ביוני קיימים שני איזורי מאכסימום של קרינה בחצי-הכדור הצפוני: ברוחב של 43.5° ובקוטב הצפוני עצמו; מ 43.5° דרומה הקרינה הולכת ופוחתת עד לקרנהקוטב האנטארקטי (בחצי-הכדור הדרומי שורר אז חורף, ומדרום ל 66.5° כבר שולט לילה של 24 שעות). ב 21 בדצמבר קיימים באיזורי-רוחב דרומיים תנאים דומים לאלה שקיימים ב 21 ביוני באיזורי-רוחב צפוניים, אולם ערכי הקרינה באיזורי-רוחב דרומיים בקיץ הדרומי גדולים מערכי הקרינה באיזורי-רוחב צפוניים בקיץ הצפוני, מאחר שבקיץ הדרומי קרובה הארץ לשמש יותר מבקיץ הצפוני: הארץ נמצאת בקרינהליון 2 ביאנוואד ובאפליון 3 ביולי, וההפרש בעצמת קרינת-השמש בשני תאריכים אלה מגיע ל 7%. בתאריכי שוויון היום והלילה פוחת גבהה של שמש-הצהריים מעל לאופק במידה שמתקרבים אל הקטבים, ובקטבים עצמם משיקות קרינת-השמש לפני כדור-הארץ בתאריך שבו היום והלילה שווים. מכאן, שערכי-הקרינה באותו יום פוחתים ממאכסימום במשווה עד מינימום בשני הקטבים.

ה ב ל י ע ה ב א ט מ ו ס פ י ד ה. האטמוספירה המקפת את כדור-הארץ מחלשת את קרינת-השמש. הבליעה היא פרוץ פורצינית לעביה של שכבת-האוויר הנחדרת ע"י קרינת-השמש, ולפיכך ההחלשה היא מרובה יותר במידה שהשמש קרובה יותר לאופק (ציור 1). אדימים, עננים, אבק וגזאים זרים, שהם מצויים כמרכיבים מקריים באוויר, עלולים להגביר במידה מרובה את הבליעה. בדרך-כלל אפשר לומר, שהקרינה נחלשת כדי חציה ויותר ע"י הבליעה באטמוספירה (טבלה 1). ההחלשה היא מרובה ביותר בקרבת הקטבים, במקומות שבהם השמש נמוכה מאוד מעל לאופק. עצמת-הקרינה בגבול העליון של האטמוספירה חושבה כ 1.94 קאלוריות קטנות על כל סמ"ר לדקה. ערך זה, שנקרא בשם "קביע סולארי", אינו קבוע כלל, אלא חלות בו תנודות בשיעור של 3—5% במשך השנה. בהתאם לשינויי המרחק שבין השמש והארץ. מידת הקרינה המגיעת אל פני-הארמה בכל מקום ומקום היא תל-צאה של צירופי ההשפעות של עצמת-הקרינה של נטיית פני-הארמה כלפי הקרניים ושל עובי שכבת-האטמוספירה הנחדרת ע"י הקרניים. כמות-הקרינה השנתית, שמקבל סמ"ר של שטח מאוזן באיזורים שונים, היא: הֶלְסִיִּנְקִי (60.2°) — 77,745 קאלוריות, בולון (פאריס, 48°) — 105,400 ק, דוּוֹס (שווייץ, 46.8° מעל פני-הים) — 150,000 ק, ירושלים (31.47° מעל פני-הים) — 185,000 ק, ג'אקארטה (יאווה, 6.2°) — 145,900 ק, מיאמי (פלורידה, 25.7°) —

א' ש מ ש י. תנאים אקלימיים, שמותנים על-ידי הרוחב הגאוגרפי בלבד, הקובע את מידת הקרינה המגיעת מן השמש ליחידת-השטח של פני-הארץ, מכונים תנאי א' ש מ ש י (ס' לארי). עצמת-הקרינה בכל מקום על פני-הארץ תלויה רק בזווית שבין השמש והאופק, מאחר שהיא תלויה בזווית שבה נופלות הקרניים על האדמה. עצמת-הקרינה בצהריים, כשהשמש נמצאת במשווה בוניט, פוחתת מן המשווה אל הקטבים בשיעור הקוסינוס של הרוחב הגאוגרפי (ציור 1).

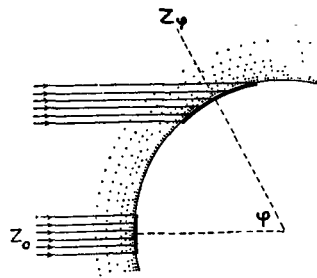

ציור 1
 $Z_0 = \text{כיוון-הונים כמשווה}$
 $Z\phi = \text{כיוון-הונים ברוחב הגאוגרפי } \phi$

למעשה הא' השמשי הוא א' מדומה, שהיה קיים בפועל אילו הייתה חלוקת היבשה והמים על פני כדור-הארץ הומוגנית ואל-מלא היתה האטמוספירה שמסביב לכדור-הארץ בולעת חלק ניכר מן הקרינה. מידת-הקרינה של הש-

מש, המגיעת לקווי-רוחב שונים בלא השפעת הבליעה של הגזאים שבאוויר, ניתנת בטבלה 1.

טבלה 1

ערכים יחסיים של הקרינה היומית בגבול העליון של האטמוספירה ועל פני האדמה

תאריך	בגבול העליון של האטמוספירה			על פני האדמה		
	במשווה	ב 40° (צפון)	בקוטב הצפוני	במשווה	ב 40° (צפון)	בקוטב הצפוני
21 בדצמבר	0.948	0.360	0	0.552	0.124	0
21 במארס, 23 בספטמבר	1	0.773	0	0.612	0.411	0
21 ביוני	0.888	1.115	1.210	0.517	0.660	0.494

אולם מידת החימום של מקום מסוים על פני הארץ ע"י קרינת-השמש תלויה לא רק בעצמת-הקרינה אלא אף באורך-הזמן של קרינת-השמש על פני מקום זה, ז. א. באורך-היום. כמות הקרינה היומית בכל מקום שווה למכפלה של עצמת-הקרינה ואורך-היום. במשווה אורך-היום הוא 12 שעות במשך כל השנה. באיזור המשווני יש שני ערכי-מאכסימום של עצמת-הקרינה בתאריכי שוויון היום והלילה, כשהשמש נמצאת בזניט בצהריים, ושני ערכי-מינימום ביום הארוך והקצר ביותר של השנה, כשהשמש מרוחקת ביותר מן המשווה. ההפרש בין המאכסימום והמינימום באיזור זה אינו מרובה, הואיל והשמש קרובה תמיד לזניט והתנודה השנתית באורך-היום אינה גדולה כאן. עם ההתרחקות מן המשווה נעשית הזווית בין השמש והאופק חדה יותר ועצמת-הקרינה פוחתת והולכת, אולם עם זה הולך וגדל אורך-היום בקיץ. במידה שהיום מתארך בקיץ באחד משני הצאיי-הכדור, בה במידה גדלה הכמות הכללית של הקרינה המצטברת בו; ולפיכך ייתכן, שמידת-החימום במשך היום באיזור מרוחק מן המשווה תהא גדולה מזו שבמשווה עצמו. המחזור המשווני הכפול של הקרינה ניכר רק עד דוחב של 12° (בצפון ובדרום); ברוחב של 15° משתלבות תקופות-המאכסימום זו בזו, והוא הדין בשתי תקופות-המינימום. באיזורי-הקטבים המאכסימום הוא

כדור הארץ - אקלים

1- האיסותרמות בינואר

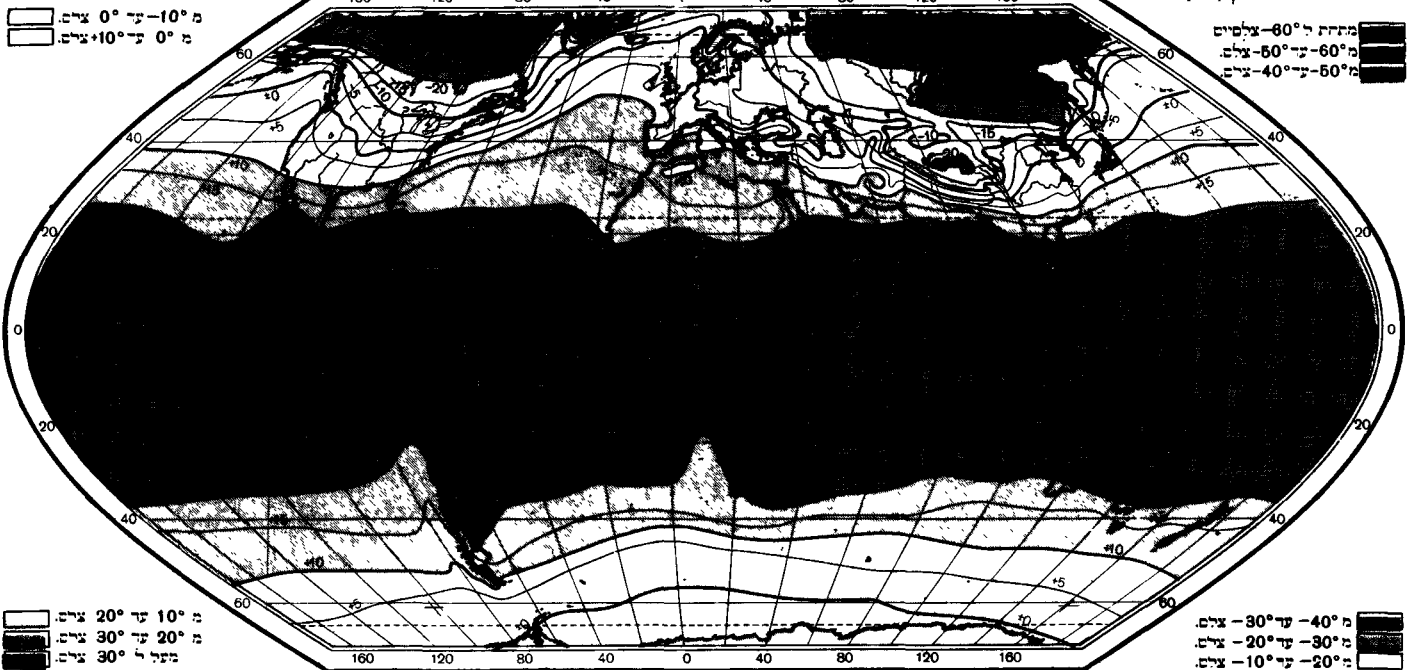

2- האיסותרמות ביולי

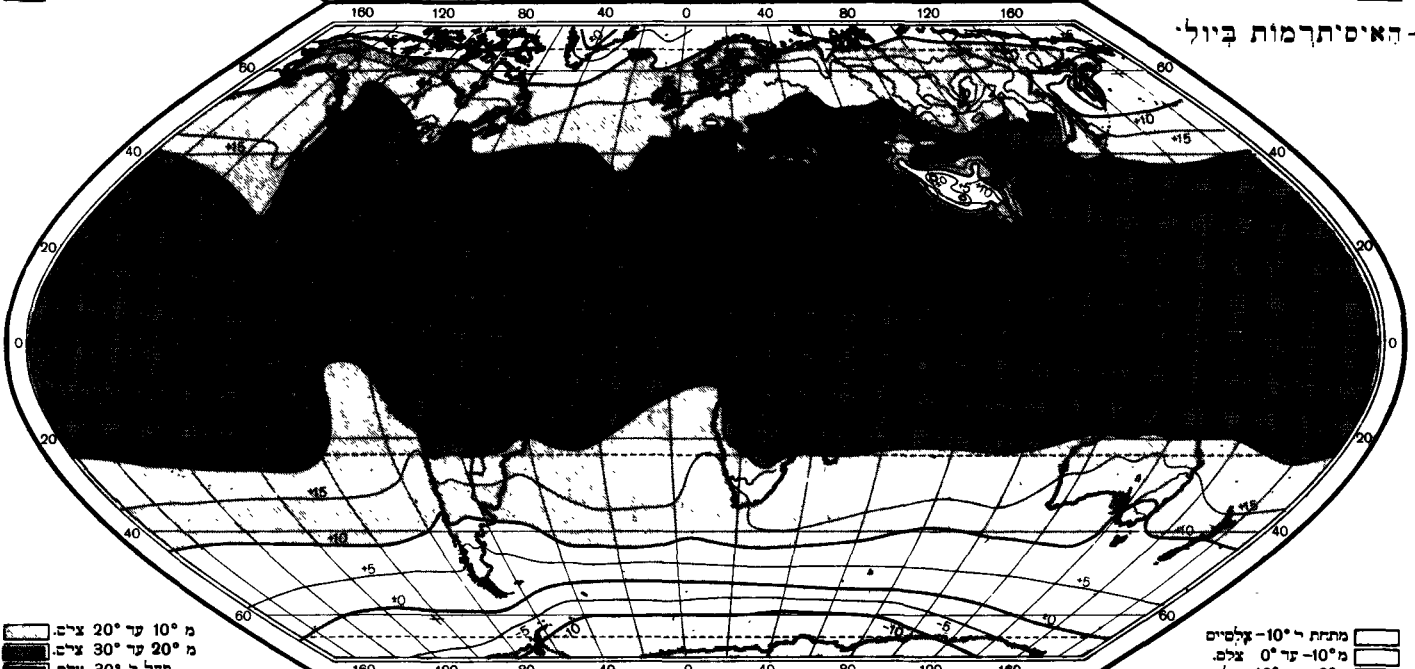

3- עונת הנבורת הנשמים

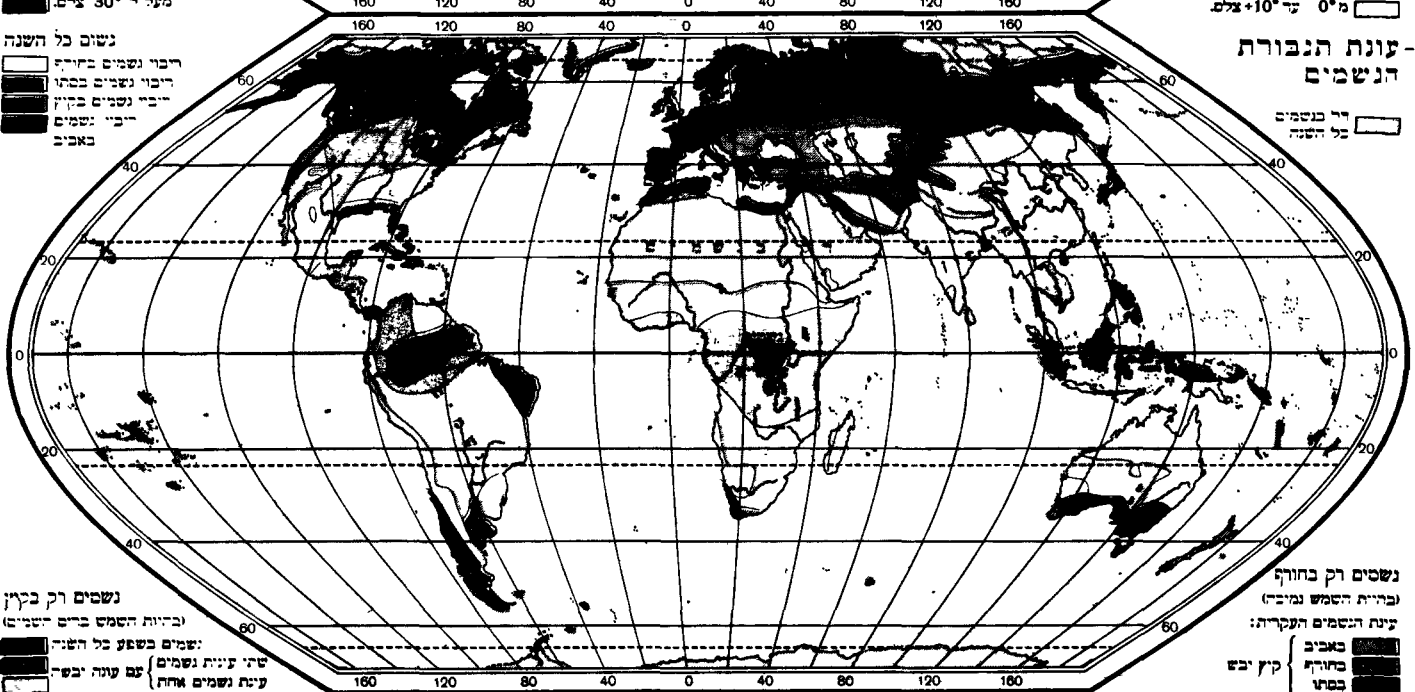

ליה (במערכו ובמזרחו). זרמי-האוויר הנושבים לאורך-החוף יכולים ליצור איזורים של ערפל כבד בלא שיוצרו משקעים מרובים על היבשה עצמה (כגון בקאליפורניה).

א' מונסוני. הבדלי-לחץ עונתיים על פני יבשות נרחבות, כגון אסיה הדרומית והמזרחית, יוצרים מערכות-רוח מיוחדות. מרכז המינימום הבארומטרי הגדול של אסיה מושך אליו בקיץ זרמי-אוויר מכל צד — מדרום וממזרח מן הים, ואף מצפון וממערב —, ועליית האוויר מן הים אל היבשה גוררת משקעים מרובים. המונסון ההודי הוא דוגמה קלאסית לתנאים אלה; אולם יש מונסון גם באפריקה, באמריקה הדרומית ובאוסטרליה. יש חוקרים, שקוראים בשם מונסון אף לחלוף-קה העונתית של זרמי-האוויר והמשקעים במזרח הים התיכון. אולם כאן בולט הבדל עונתי: באסיה המונסון הוא קיצי-לח, ואילו במזרח הים-התיכון הוא חרפי-יבש. ויש שמכנים בשם מונסון אף את החלוקה העונתית של הרוחות באירופה המערבית, אלא שכינוי זה לא נשתרש. בארצות-המונטון המובי-הקות יורדים הגשמים העיקריים בקיץ, ואילו חדשי-החורף הם יבשים ובהירים. באיזורי-רוחב גבוהים יותר קיים מונסון במידה ניכרת רק באסיה המזרחית (סין וקוריאה). המונסון הקיצי עולה מן הים הצהוב והאוקיינוס השקט, ואילו מונסון-החורף יורד בעצמה מרובה מן היבשת אל הימים שמסביב.

א' הרים ורמה. באוויר יבש יורדת הטמפרטורה בדרך-כלל בשיעור של 1° לכל התרוממות של 100 מ' (ע"ע אטמוספירה). משום כך משמשים ההרים מחסום אקלימי וגורם אקלימי בעל חשיבות מרובה. בהרים הטמפרטורה היא נמוכה יותר, הלחץ הבארומטרי נמוך יותר (משום עמוד-האוויר הקצר יותר), ומשום כך קטנה אף הלחות המאכסימא-לית של אירי-ההרים מזו של אירי-העמק. לעומת זה השפעתן של קרני-השמש היא חזקה יותר וכמויות-המשקעים גדולות יותר בהרים משהן בשפלה. במזג-אוויר של אינורסיה (ע"ע) גבוהות הטמפרטורות במרומי ההרים ונמוכות לרגליהם ובעמקים. בלילות-חורף קרים ובהירים, וכן בלילות-קיץ, מצויה האינורסיה בעמקים, ובעקבותיה מופיעים שם ערפלי-בוקר כבדים. בעמקים התנדודות היומיות של הטמפרטורה הן גדולות, ואילו בהרים קיים הפרש קטן בלבד בין ערכי-המאכסימום ביום וערכי-המינימום בלילה. למשל, ב"דולִינֹות" שבהרי-הקארסט שביוגוסלאוויה בחדשים הקרים נמוכות טמפרטורות-הלילה ברמות, ואילו בשעות-היום עלולה הטמפרטורה להיות גבוהה מחמת התחממות הקרקע המישורית ע"י קרני-השמש החזקות. מפני נמיכותה של הטמפרטורה בראשי-ההרים יכול השלג לעמוד בהם זמן מרובה אפילו באיזור של קו המשווה, למרות מה שהקרנה היא כאן חזקה ביותר.

בהרים לחות-האוויר, לא רק המוחלטת אלא אף היחסית, היא בדרך-כלל נמוכה. במדרונים יש להבדיל בין המדרון שבן עולים זרמי-האוויר — שהוא עפ"ר מעונן וחמים —, ובין המדרון שבן יורדים זרמי-האוויר — שהוא נקי מעננים וקריר יותר. דבר זה ניכר אף באיזורים סובטרופיים. למשל, המדרון המערבי של הלבנון הוא מעונן בחורף ובקיץ, והמדרון המזרחי נהנה משמים בהירים ומאוויר קריר וצח ברוב חדשי-השנה. יותר שעולים בהרים, יותר מתרבים המשקעים. אולם כלל זה נכון רק עד גובה מסוים, שדרגתו המדויקת עדיין היא שנויה במחלוקת בין החוקרים; באיזורים הקרים נמוך גובה זה הרבה יותר מבחמים. מציאותה של כסות-שלג על גבי הר גם בחדשי-הקיץ תלויה בזקיפתו של ההר, ולא במידת-

טבלה 2

מ ק ם	רוחב צפוני	טמפרטורה הדשית ממוצעת	
		בחודש הקר ביותר	בחודש החם ביותר
ואלנסיה, אירלאנד	52°	8°	18°
לונדון . . .	51.5°	5°	18°
ברלין . . .	52.5°	0°	20°
מוסקוה . . .	56°	-11°	18°
ז'רחוואנסק, סיביר המזרחית . . .	67°	-50°	18°

תנאים יבשתיים, שבהם הלחות היחסית היא מועטה, אלא שהטמפרטורה גבוהה למדי. כדוגמה לכך בקיץ ישמשו שני מקומות בארץ-ישראל, שאחד מהם מוחזק לח ואחד — יבש:

לחות מוחלטת	לחות יחסית	טמפרטורה	תל-אביב .
17.6 g/m ³	70%	28°	.
2: g/m ³	40%	40°	אילת .

יותר שמתרחקים מן הים, יותר פוחתת העננות בשטחי-מישור ויותר גוברות ההתאדות וההתייבשות של אוצרות-המים הגלויים. כמויות-המשקעים פוחתות והולכות במידה שהתנאים נעשים יבשתיים יותר, אלא שהשפעתם של הגורמים הטופוגראפיים על החלוקה של היסודות האקלימיים השונים היא גדולה מאוד. באיזורים יבשתיים הרוחות הן חלשות יותר משהן על פני-הים. השינויים היומיים והעונתיים של הלחץ הבארומטרי על פני היבשות הגדולות מביאים לידי התפתחותם של מרכזי לחץ נמוך או גבוה — מרכזים קונורגנטיים או דיורגנטיים, שזרמי-האוויר זורמים אליהם או מתוכם. שינויי הלחץ הבארומטרי בקיץ יוצרים על פני יבשת גדולה, כגון איראסיה, מרכז קונורגנטי עצום, שמושך אליו גופי-אוויר מכל האוקיינוסים המקיפים אותו; ע"י כך נוצרים המונסונים של הקיץ. לעומתם יוצרים תנאי הלחץ הגבוה מאוד, השולטים על פני אותו שטח בחורף, מרכזים דיורגנטיים, שמתוכם יוצאים זרמי-אוויר כבירים אל הימים המקיפים את היבשת; מכאן מוצאו של מונסון-החורף היבש (מפות 4, 5).

תנאים מדבריים מוגדרים במיעוט גשמים ובטמפרטורות גבוהות עם לחות ירודה מאוד; ההתחממות המרובה של פני-האדמה בשעות החום גורמת לחילופי זרמים אנכיים באוויר. התנדודת הגדולה של הטמפרטורה בין ערכי היום והלילה גורמת לפעמים לאבנים ולסלעים שיתבקעו, והרוח החזקה הנושבת במדבריות של איזורי-הפאסאט מלטשת את האבנים ומפוררת את הסלעים לאבק-חול. מיעוט העננות שבמדבריות מאפשר לקרני-השמש לחמם את הקרקע עד דרגות-חום גבוהות ביותר, ומחום הקרקע מוסק גם האוויר. א' ח'ף. בין הטיפוסים של א' ימי ושל א' יבשתי יש דרגות-מעבר מרובות. כיווני-הרוח יכולים להפוך גם איזור-חוף מובהק למדבר, אם זרמי-האוויר באים מן היבשה שאוירה יבש, או אם הבדלי-הגובה בין היבשה ובין חוף-הים גדולים; ואילו באיזורי-חוף, שזרמי-האוויר עוברים בהם משטח-המים אל היבשה, קיימים תנאים ימיים למחצה — גשמים יורדים והאוויר לח רוב ימות-השנה והטמפרטורה אינה גבוהה. זרמיים קרים יכולים להפוך רצועות-חוף, גם ארוכות ביותר, למדבר גמור, כגון בחופי אמריקה הדרומית, הן במערב (צ'ילה) והן במזרח (פאטאגוניה), או באפריקה ובאוסטרא-

143,000 ק', סאן-חואן (פוארטו-ריקו, 18.5°) — 190,000 ק'. אקלים פסיקאלי. חלוקת הקרינה על פני כדור-הארץ מסברת הרבה פרטים בחלוקת הטמפרטורה שעל פני-האדמה, כגון הפחתת הטמפרטורה מן המשווה כלפי הקטבים, המאכסימום הכפול של הטמפרטורה בקרבת המש-וה, החרפת הניגודים העונתיים עם ההתקרבות אל הקטבים. אולם א' תקין בחלוקתו לפי איזורי-הרוחב בין המשווה והקטבים אינו יכול להתהוות אלא על-פני שטח, שהתנאים בו הם הומוגניים — לכל הפחות באיזורי-רוחב שווים. החלף-קה השונה של יבשה וים, ההבדלים בגובה-הקרע, השפעת זרמי-האוויר וזרמי-המים, העננות השונה, וכדומה, גורמים להבדלים מקומיים גדולים. גבולות האיזורים האקלימיים אינם מתאימים לקווי-הרוחב, אלא משתקפים בהם התנאים שעל-פני האדמה. בהתאם למציאות הפיסיקאלית מבחינים בין איזורים, שאקלימם הוא ימי או יבשתי, הרדי או מדברי, טרופי או ארקטי.

חלוקת כדור-הארץ לאיזורים אקלימיים. חלוקתו של כדור-הארץ לחמישה איזורים כבר מקובלת היא מימי-קדם: האיזור החם, שני איזורים ממוזגים ושנים קרים. האיזור החם נמצא משני עבריו של המשווה, וגבולותיו בצפון ובדרום הם שני חוגי הטרופיקנים (קרהגדי וקרהסרטן). האיזורים הממוזגים משתרעים משני קווי-המהפך כלפי הקט-בים עד לחוגים הארקטי והאנטארקטי, ושני האיזורים הקרים מקיפים בצורת כיפות את שני הקטבים. האיזור החם מצויין בקרינה גדולה של השמש במשך כל השנה ובמיעוט תנודות-הטמפרטורה בין העונות. מעבר לקווי-המהפך קיימים הב-דלים ניכרים בין העונות. באיזורים הקטביים גדולות ביותר התנודות בקרינת-השמש בין הקיץ והחורף; הקיץ קצר וקר, עד שאין החום מספיק לס-גיגידולים מסויימים, וביחוד לא לעצים וליערות. באיזורים הממוזגים רוחים תנאים בינוניים מבחינת הקרינה והשניניים החלים בה במשך השנה; הם משתנים בהדרגה מתנאי החום הטרופי עד לתנאי הקוד הקטבי.

לתיאור פשוט ראשון של חלוקת הטמפרטורות על-פני כדור-הארץ משמשת מפת האיזותרמות (ע"ע), העשויה רשת של קווים, שמחברים נקודות בעלות טמפרטורות שוות (מפות 1, 2). יש איזותרמות שנתיות, שהן מוגדרות על-פי הטמפרטורות הממוצעות של המקומות השונים, ויש איו-תרמות עונתיות, חדשיות, וכיו"ב. אולם אין התאמה קבועה בין מערכת-האיזותרמות שבמפת-הא' ובין מערכת קווי-הרוחב של המיון האסטרונומי של איזורי כדור-הארץ. ברחבים הגבו-הים ההתאמה בין קווי-החלוקה של איזורי-הטמפרטורות ובין קווי-האורך הגאוגרפי היא מרובה יותר משהיא בין קווי-החלוקה הנזכרים ובין קווי-הרוחב. לפיכך היסכם לציין את גבולות האיזורים האקלימיים לא לפי הקואורדינאטות הגאוגרפיות אלא לפי קווי-הטמפרטורה.

כגבולות שבין האיזור החם ובין האיזורים הממוזגים שמצפון ומדרום נקבעו האיזותרמות השנתיות של 20°, שהן גם הגבולות (כלפי הקטבים) לרוחות-הפאסאטים וכן הגבולות של גידול-הדקל.

כגבולות של האיזורים הממוזגים כלפי הקטבים נקבעו האיזותרמות של 10° לחודש החם ביותר, שהן הגבולות לגידול של תבואות ויערות. בחצי-הכדור הצפוני עוברת האיזותרמה השנתית של 20°

דרך קאליפורניה, פלורידה, קצהו הדרומי של היס-התיכון, עיראק הדרומית, סין הדרומית. בתציה-הכדור הדרומי עוברת איזותרמה זו מצפון-צילה דרך בואנוס-אירס אל אפריקה הדרומית ואוסטרליה הדרומית. הרצועה החמה שבין שני הקווים הללו מתרחבת על פני היבשות. החלוקה הבלתי-סימטרית של היבשה והים משני עברי המשווה גורמת להת-פשוטותו של האיזור החם לצפון יותר מלדרום.

שתי הכיפות הקטביות הקרות אף הן אינן סימטריות. במקום שמצויה בקרבת הקוטב יבשת רחבה קיימת טמפר-טורה של 10° בקיץ באיזורים קרובים יותר לקוטב משהיא בסביבות הקוטב שבהן מצוי ים. לפיכך הכיפה הקטבית הדרו-מית, שגבולה עובר בערך בקו-הרוחב 50°, גדולה מן הצפונית. א' י מ י ו י ב ש ת י. במקומות הסמוכים לחוף-הים הקיץ קריר יותר והחורף חם יותר מבשטחים יבשתיים נרחבים שבאותם הרחבים הגאוגרפיים. הים אוגר את חום-השמש בקיץ ושומר עליו זמן מרובה, ושטחי-הים הגדולים מסיקים את החופים גם בתקופה הקרה. הוא הדין במחזור היומי: הים אוגר בשעות-היום את עצמת קרינת-השמש, וחומך מסיק את איזורי-החוף במשך הלילה ואינו מניח להם להתקרר במידה שמתקררים מקומות מרוחקים מן הים. לעומת זה אין איזורי-החוף מתחממים במידה יתרה בשעות-היום, כשרוח קרירה מן הים נושבת אליהם. שונה מזה לגמרו הוא המצב באיזורים שתנאיהם יבשתיים, ולפיכך גם טמפרטורות-הקיץ וגם טמפרטורות-החורף מגיעות בהם לערכים קיצוניים יותר. במידה שהמקום מרוחק יותר מן הים, בה במידה גדלה והולכת התנודה היומית והשנתית של הטמפרטורה (ציור 2).

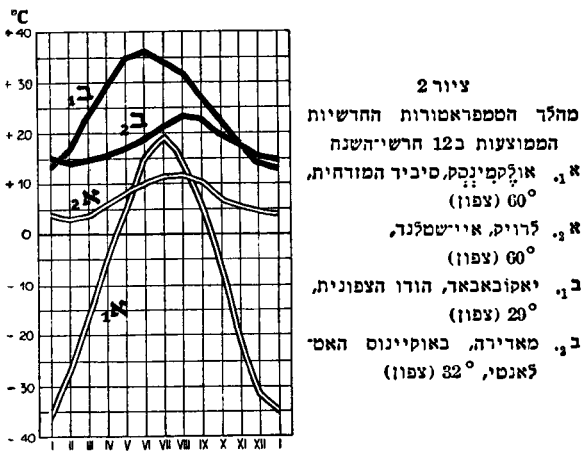

ציור 2
מהלך הטמפרטורות החדשיות הממוצעות 12 חרשי-השנה אוֹלְקֵסִינְסְק, סִיבִיר המזרחית, 60° (צפון) 1
לְרוֹיֶה, אֵיִישְטֶלְנֶה, 60° (צפון) 2
יֶאֱפֶנְבֶּאָר, הוֹדו הצפונית, 29° (צפון) 3
מֶאֲדִידָה, בֶּאוֹקֵיִינוֹס הַאֵסֵיִ, 32° (צפון) 4

הוא כרגיל החודש החם ביותר ויאנואר החודש הקר ביותר בחצי-הכדור הצפוני, וההפך מזה הוא בתציה-הכדור הדרומי. לניגודים הגדולים העונתיים שעל פני היבשת גורמת גם מידת-הלחות הנמוכה במקומות רחוקים מחוף-הים, מאחר שלחות-האוויר פועלת ככלם לתנודות-הטמפרטורה. כללו של דבר: הניגודים היומיים והעונתיים של כל היסודות האקלימיים גדולים במרחבים יבשתיים משהם בקרבת הים. מקומות שונים, שהם באותו קרדוחב גאוגרפי, נבדלים זה מזה מאוד בערכי הטמפרטורות הקיציות והתפריות שלהם בהתאם למרחקיהם מן הים. דבר זה מודגם להלן בתמש ערים, שההבדל בין רחביהן הגאוגרפיים אינו מרובה ביותר (טבלה 2).

הלחות המוחלטת במקומות קרובים לים, שהטמפרטורה נמוכה בהם, יכולה להיות נמוכה יותר מבמקומות בעלי

ליה (במערכון ובמזרחון). זרמי-האוויר הנושבים לאורך-החוף יכולים ליצור איזורים של ערפל כבד בלא שיווצרו משקעים מרובים על היבשה עצמה (כגון בקאליפורניה).

א' מונסוני. הבדלי-לחץ עונתיים על פני יבשות נרחבות, כגון אסיה הדרומית והמזרחית, יוצרים מערכות-רוח מיוחדות. מרכז המינימום הבארומטרי הגדול של אסיה מושך אליו בקיץ זרמי-אוויר מכל צד — מדרום וממזרח מן הים, ואף מצפון וממערב —, ועליית האוויר מן הים אל היבשה גוררת משקעים מרובים. המונסון ההודי הוא דוגמה קלאסית לתנאים אלה; אולם יש מונסון גם באפריקה, באמריקה הדרומית ובאוסטרליה. יש חוקרים, שקוראים בשם מונסון אף לחלוף-קה העונתית של זרמי-האוויר והמשקעים במזרח הים התיכון. אולם כאן בולט הבדל עונתי: באסיה המונסון הוא קיצונית, ואילו במזרח הים-התיכון הוא חרפיי-יבש. ויש שמכנים בשם מונסון אף את החלוקה העונתית של הרוחות באירופה המערבית, אלא שכינוי זה לא נשתרש. בארצות-המונסון המוב-הקות יורדים הגשמים העיקריים בקיץ, ואילו הדשיה-החורף הם יבשים ובהירים. באיזורי-דו-חב גבוהים יותר קיים מונסון במידה ניכרת רק באסיה המזרחית (סין וקוריאה). המונסון הקיצו עולה מן הים הצהוב והאוקיינוס השקט, ואילו מונסון-החורף יורד בעצמה מדובה מן היבשת אל הימים שמסביב. א' הרים ורמה. באוויר יבש יורדת הטמפרטורה בדרך-כלל בשיעור של 1° לכל התרוממות של 100 מ' (ע"ע אטמו-ספירה). משום כך משמשים ההרים מחסום אקלימי וגודם אקלימי בעל חשיבות מרובה. בהרים הטמפרטורה היא נמוכה יותר, הלחץ הבארומטרי נמוך יותר (משום עמוד-האוויר הקצר יותר), ומשום כך קטנה אף הלהות המאכסימא-לית של אויר-ההרים מזו של אויר-העמק. לעומת זה השפעתן של קרני-השמש היא חזקה יותר וכמויות-המשקעים גדולות יותר בהרים משהן בשפלה. במגרי-אוויר של אינורסיה (ע"ע) גבוהות הטמפרטורות במרומי ההרים ונמוכות לרגליהם ובעמקים. בלילות-החורף קרים ובהירים, וכן בלילות-קיץ, מצויה האינורסיה בעמקים, ובעקבותיה מופיעים שם ערפלי-בוקר כבדים. בעמקים התנודות היומיות של הטמפרטורה הן גדולות, ואילו בהרים קיים הפרש קטן בלבד בין ערכי-המאכסימום ביום וערכי-המינימום בלילה. למשל, ב"דולִינות" שבהרי-הקארסט שביוגוסלאוויה בחדשים הקרים נמוכות טמפרטורות-הלילה ברמות, ואילו בשעות-היום עלולה הטמפרטורה להיות גבוהה מחמת התחממות הקרקע המישורית ע"י קרני-השמש החזקות. מפני נמיכותה של הטמפרטורה בראשי-ההרים יכול השלג לעמוד בהם זמן מרובה אפילו באיזור של קו המשווה. למרות מה שהקרינה היא כאן חזקה ביותר, בהרים לחות-האוויר, לא רק המוחלטת אלא אף היחסית, היא בדרך-כלל נמוכה. במדרונים יש להבדיל בין המדרון שבו עולים זרמי-האוויר — שהוא ע"פ"ר מעונן וחמים — ובין המדרון שבו יורדים זרמי-האוויר — שהוא נקי מעננים וקריר יותר. דבר זה ניכר אף באיזורים סובטרופיים. למשל, המדרון המערבי של הלבנון הוא מעונן בחורף ובקיץ, והמדרון המזרחי נהנה משמים בהירים ומאוויר קריר וצח ברוב חדשי-השנה. יותר שעולים בהרים, יותר מתרבים המשקעים. אולם כלל זה נכון רק עד גובה מסוים, שדרגתו המדוייקת עדיין היא שנויה במחלוקת בין החוקרים; באיזורים הקרים נמוך גובה זה הרבה יותר מבחמים. מציאותה של כסות-שלג על גבי הר גם בחדשי-הקיץ תלויה בזקיפתו של ההר, ולא במידת-

טבלה 2

מקום	רוחב צפוני	טמפרטורה הרשית ממוצעת	
		בחודש הקר ביותר	בחודש החם ביותר
ואלנסיה, אירלאנד	52°	8°	18°
לונדון . . .	51.5°	5°	18°
ברלין . . .	52.5°	0°	20°
מוסקוה . . .	58°	-11°	18°
נרחויאנסק, סיביר המזרחית . . .	67°	-50°	18°

תנאים יבשתיים, שבהם הלחות היחסית היא מועטה, אלא שהטמפרטורה גבוהה למדי. כדוגמה לכך בקיץ ישמשו שני מקומות בארץ-ישראל, שאחד מהם מוחזק לח ואחד — יבש:

מקום	טמפרטורה	לחות יחסית	לחות מוחלטת
תל-אביב . . .	28°	70%	17.6 g/m ³
אילת . . .	40°	40%	2: g/m ³

יותר שמתרחקים מן הים, יותר פוחתת העננות בשטחי-מישור ויותר גוברות ההתאדות וההתייבשות של אוצרות-המים הגלויים. כמויות-המשקעים פוחתות והולכות במידה שהתנאים נעשים יבשתיים יותר, אלא שהשפעתם של הגודמים הטופוגראפיים על החלוקה של היסודות האקלימיים השונים היא גדולה מאוד. באיזורים יבשתיים הרוחות הן חלשות יותר משהן על פני-הים. השינויים היומיים והעונתיים של הלחץ הבארומטרי על פני היבשות הגדולות מביאים לידי התפתחותם של מרכזי לחץ נמוך או גבוה — מרכזים קונורגנטיים או דיורגנטיים, שזרמי-האוויר זורמים אליהם או מתוכם. שינויי הלחץ הבארומטרי בקיץ יוצרים על פני יבשת גדולה, כגון איראסיה, מרכז קונורגנטי עצום, שמושך אליו גופי-אוויר מכל האוקיינוסים המקיפים אותו; ע"י כך נוצרים המונסונים של הקיץ. לעומתם יוצרים תנאי הלחץ הגבוה מאוד, השולטים על פני אותו שטח בחורף, מרכזים דיורגנטיים, שמתוכם יוצאים זרמי-אוויר כבירים אל הימים המקיפים את היבשת; מכאן מוצא של מונסון-החורף היבש (מפות 4, 5).

תנאים מדבריים מוגדרים במיעוט גשמים ובטמפרטורות גבוהות עם לחות ירודה מאוד; ההתחממות המדובה של פני-האדמה בשעות החום גורמת לחילופי זרמים אנכיים באוויר. התנודה הגדולה של הטמפרטורה בין ערכי היום והלילה גורמת לפעמים לאבנים ולסלעים שיתבקעו, והרוח החזקה הנושבת במדבריות של איזורי-הפאסאט מלטשת את האבנים ומפוררת את הסלעים לאבק-חול. מיעוט העננות שבמדבריות מאפשר לקרני-השמש לחמם את הקרקע עד דרגות-חום גבוהות ביותר, ומחום הקרקע מוסק גם האוויר. א' - חוף. בין הטיפוסים של א' ימי ושל א' יבשתי יש דרגות-מעבר מדובות. כיווני-הרוח יכולים להפוך גם איזור-חוף מובהק למדבר, אם זרמי-האוויר באים מן היבשה שאיורה יבש, או אם הבדלי-הגובה בין היבשה ובין חוף-הים גדולים; ואילו באיזורי-חוף, שזרמי-האוויר עוברים בהם משטחי-מים אל היבשה, קיימים תנאים ימיים למחצה — גשמים יורדים והאוויר לח רוב ימות-השנה והטמפרטורה אינה גבוהה. זרמיים קדים יכולים להפוך רצועות-חוף, גם ארוכות ביותר, למדבר גמור, כגון בחופי אמריקה הדרומית. הן במערב (צילה) והן במזרח (פאטאגוניה), או באפריקה ובאוסטרא-

הקטביות הפונה לעבר המשווה, תאים נרחבים של לחץ-אוויר גבוה (אנטיציקלונים, ע"ע). בתאים אלה יורד האוויר מן השכבות העליונות לתחתונות, ומפני סיבוב-הארץ הוא נוטה מערבה. הרוחות הזורמות לעבר המשווה נקראות פאסאטים. הפאסאט הצפוני מנשב מצפון-מזרח, הדרומי — מדרום-מזרח. בחצי-הכדור שבו שולט קיץ הפאסאט הוא חם ויבש; בחצי-הכדור שבו שולט חורף הוא קר ויבש. כשהפאסאט החרפי עובר באזור המשווני הוא מתחמם וקולט לחות. בחזית פגישתו בפאסאט הקיצי של חצי-הכדור השני מתהווים גשמים מלווים רעמים וברקים. האוויר הקר והכבד, שחדר מחצי-הכדור החרפי, תופס את מקומו של השכבות התחתונות וגורם להתרוממות האוויר החם והקל יותר של הפאסאט הקיצי, וכתוצאה מזה — לתופעות של אי-יציבות בגושי-אוויר גדולי. חזית-הפגישה של הפאסאטים (החרפי והקיצי) של שני חצאי-הכדור נקראת „איזור ההתכנסות הבינטרופי“. באיזור זה יורדים „גשמי-זניט“ בעונה, שבה קרובה השמש לרום השמים בכל יום בצפון. האוויר, שעלה לשכבות העליונות, זורם לעבר הקטבים עם נטייה לצד מזרח מתחת סיבוב הארץ — בחצי-הכדור הצפוני מדרום-מערב, ובדרומי מצפון-מערב. רוחות אלו נקראות לפעמים אנטי-פאסאטים. מתאי הלחץ הגבוה שבאיזור הסובטרופי מתפשטות הרוחות, והאוויר היבש יורד לשכבות התחתונות ומתפזר בשכבה הסמוכה לקרקע וגורם לחוסר של עננות וגשמים. כך נסגרת הטבעת של תחזית-האוויר, המעצבת את דמות הא' בשטחים שבהם אין חלוקת הים היבשה או מציאותן של שלשות-הרים מטשטשות את התמונה.

באיזורי-הפאסאט, בגובה של פני-הים, מזג-האוויר הוא יציב ויפה, והגשמים הם כאן קלים או אינם מצויים כלל. שינויי-הטמפרטורה הם קבועים מאוד במשך היום ובמשך השנה. השטחים הנמוכים שמשני עבריהם של איזורי-הגשמים המשוונים הם שטחי-המדבר הגדולים של כדור-הארץ. בחופים המערביים של אוסטרליה, וכן באפריקה ובאמריקה, מגיעים שטחי-מדבר אלה עד שפתי-הים ממש, במקום שהרוח נושבת מן היבשה.

תנודות-הטמפרטורה בשטחים יבשתיים של איזור-הפאסאט גדולות הרבה משהן בקרבת הים. במשך היום עולה הטמפרטורה במדבר עד ליותר מ-45°, ואילו בלילות השקטים היא יורדת מאוד („ביום אכלני חורב וקרח בלילה“, בר' לא, מ). גם ההבדל בין ערכי-הקיץ של הטמפרטורה וערכי-החורף שלה הוא גדול מאוד. אולם רוח-הפאסאט, הפועלת כגורם מייבש על פני האוקיינוס ועל פני שטחים נמוכים, יכולה לגרום להורדת גשמים חזקים מאוד באיזורי-הר שבהם היא עולה, למשל באי-האוואי, בכמה מאיי הודו המערבית, בפיליפינים, בבורנאו, סלבס, צילון, מאדאגאסקאר, טנריפה, ועוד. בחופים המזרחיים של גוואיאנה שבאמריקה הדרומית, דרום-מזרח בראזיל, דרום-מזרח של אפריקה ומזרח-אוסטרליה הגשמים הם מרובים, ואילו פני-הארץ הוא מדבר גמור. שלשלת-האנדים גורמת אף היא לגשמים בפנים-היבשת מתוך שזרמי-האוויר עולים במדרונות המזרחיים שלה, ואילו ממערב להרים אלה, לאורך האוקיינוס השקט, מקו המשווה עד 30° רוחב דרומי, משתרע מדבר מן היבשים שבעולם. זרמי-הים הקרים והמלווים רוחות דרומיות, שמנשבות לאורך-החוף, הם כאן גורמים מייבשים נוספים. האיזורים הגשומים באיזורי-הפאסאט מהווים טיפוס אקלימי מיוחד ברצועה זו,

המשקעים החרפית ואף לא בטמפרטורה. בדרך-כלל מרובים המשקעים במדרון-ה„מעלה“ יותר במדרון-ה„מורד“, והם הולכים ופוחתים עם גידול ההפרש בגובה בין ראש-ההר ובין תחתיתו. עצמת-הרוחות גדולה בהרים יותר מבשפלה או בעמקים.

הרצועה המשוונית. הגורם הראשי בתופעות-הא' ברצועה המשוונית הוא נדידת-השמש צפונה ודרומה למשווה. לא רק הטמפרטורות משתנות לפי שינויי גובה-השמש מעל לאופק בצפון אלא אף מידות-הגשמים. פעמיים בשנה עומדת השמש בזניט (באֶקוֹינֹוֹסִים) ופעמיים היא מתרחקת ממנו ביותר (בסוֹלִסְטִיצִים). באיים מוקפים שטחיים גדולים אין כל תנודה ניכרת בטמפרטורה במשך השנה, ואילו בתחנות-חוף ההבדל השנתי ניכר. הוא מגיע לשיאו פעמיים בשנה, בעונת שוויון היום והלילה. בתקופת הסולסטיצים יורדת הטמפרטורה (אין באיזור המשווני משמעות להבחנה בין קיץ וחורף). תופעות משוונות אלו ניכרות עד למרחק של 10 או 12 מעלות משני עברי המשווה. עונת-גשמים כפולה קיימת באפריקה המרכזית ובכמה חלקים של דרום-אמריקה; מאכסימום-הגשמים חל באפריק ובונומבר, והמאכסימום של אפריק הוא עיקר. גם בחלקי-השנה השחונים אין העדר גמור של משקעים, אלא הפחתה בלבד. טיפוס זה של חלוקת-הגשמים עם שני שיאים בשנה נקרא „משווני“. גורמים מקומיים עלולים להשפיע על התנאים המשוונים ולשנות את התמונה, כפי שקורה בארצות המונסון של הודו ואוסטרליה, וכן גם בדרום-אמריקה. משום כך אין רצועה משוונית רצופה מסביב לכל כדור-הארץ.

מעבר לקווי-הרוחב 12°—10° משתלבות שתי עונות-הגשמים לאחת, אע"פ ששני השיאים הנפרדים של השמש בזניט עדיין הם בולטים כאן למדי. העונה הגשומה היא בעיקרה בקיץ. טיפוס אקלימי זה מצוי בכל אחד משני חצאי-הכדור במקומות שרוחות-הפאסאט (ר' להלן) משתלטות בתקופת הנדידה של האיזור הגשום. דוגמות לכך משמשות סאן-פאולו בדרום ומכסיקו (העיר) בצפון.

טיפוס טרופי זה של גשמים אינו מצטמצם בגבולות הגשם המשווני. בקרבת הטרופיקנים מתקצרת עונת-הגשמים לארבעה חדשים, ואף לפחות מזה, בקיץ, ואיזורי-השפלות מת-ייבשים בהפסקה החרפית היבשה והארוכה. למשל, בסודאן מתחלת עונת-הפריחה עם תזוזת איזורי-המשווה (מתחת נדידת-השמש) צפונה (מאי-אוגוסט), ועם נשיבת הפאסאט (דצמבר-מאי) האדמה נעשית צחיחה. גם בליאנוס שבנונוו-אלה חלה עונת-היובש בחורף הצפוני. בתקופת רוחות-הפאסאט, והגשמים יורדים באי-אוקטובר. בקאמפוס של בראזיל, מדרום למשווה, יורדים הגשמים באוקטובר-אפריל, ושאר חדשי-השנה הם יבשים. גאות-הנילוס אף היא תוצאה מגשמי-הקיץ של הרי-חבש, בהתאם לנדידת השמש מעבר למשווה. הטיפוס הטרופי של הטמפרטורה, עם מאכסימום אחד ומינימום אחד בשנה, מצוי במצרים העליונה, באוסטרליה המרכזית, בנאגפור שבהודו ובס. הלנה. הגשמים גוררים שינויים בזמני המאכסימום והמינימום השנתיים.

רצועת רוחות-הפאסאט משמשת דוגמה מאלפת לתלותן של הא' שבשכבת-האוויר הסמוכה לפני-הארץ בתהליכים של-שממדיים שבשכבת-האוויר עד גובה מרובה. מסיבות הנובעות מן הדינאמיקה של האוויר (ע"ע, וע"ע אטמוספירה) מתהווים נשני חצאי כדור-הארץ, בצד של איזורי החזיתות

המערב של היבשות ובאיים הסמוכים לחופים אלה ברוחב של 40° – 28° . הרצועה הסובטרופית רחבה יותר בעולם הישן, ובו היא גם מתפשטת יותר לפנינים היבשות. בחצי-הכדור המזרחי מצפון לקרימהפך היא כוללת שטחים של צפון-אפריקה, דרום-אירופה ואסיה הקדמית: הבאלקאן הדרומי, סוריה, פריס, ארם-נהריים וערב. בחצי-הכדור המערבי ניכרת הרצועה הסובטרופית היטב בחופים המערביים של שתי האמריקות, בקאליפורניה ובצפון-צ'ילה, ממערב לחוף ההררי. בדרום-אפריקה, שבה שולט מרכז הלחץ הגבוה של האוקיינוס האטלנטי הדרומי והאוקיינוס ההודי הדרומי, יורדים גשמי-חורף בחוף המערבי-דרומי, ואילו החוף המזרחי מקבל גשמי-קיץ מן הפאסאט הדרומי-מזרחי. גם בדרום-אוסטרליה דומים ההנאים לאלה שבאפריקה הדרומית. בקיץ יורדים גשמים מחמת הפאסאט בחוף המזרחי והם הולכים ופוחתים כלפי פנים-היבשת. רוחות-המערב מביאות גשמי-חורף בעיקר בחוף הדרומי-מערבי. כאן שולט א' סובטרופי מחמת הלחץ הטרופי הגבוה על פני הימים, אך בפנים-היבשות הרחק מן החוף המערבי (פרט ליס-התיכון) או בחוף המזרחי הוא בדרך כלל פחת והולך. בחופים מזרחיים, כגון באסיה המזרחית ובפלו-רידה, יורדים גשמי-קיץ מחמת המונסון הקיצי.

גשמי-חורף אפיינים לחופים ולאיים; בריחוק מן החוף בולטים יותר גשמי-סתיו וגשמי-אביב. החלוקה החריפה של עונות-הגשם ועונות-היובש מפותחת בעיקר בצד המשווני של הרצועות הסובטרופיות. ברוחב גאוגרפי גבוה יותר מתחלקים הגשמים במידה שווה יותר בכל תקופות-השנה, עד שעיקרם נעשה גשמי-קיץ. בחופי האוקיינוס השקט שבשתי האמריקות פוחתים אורך תקופת-הגשמים וכמות-הגשמים מן הקטבים לכיוון המשווה, למשל מאלסקה ומדי-נתיוואשינגטון לקאליפורניה התחתית. בקצה הדרומי של צ'ילה, מקרה-רוחב 38° דרומה, מורידות רוחות-המערב גשמים מרובים כל השנה, עם מאפסימום חרפי, ואילו צ'ילה הצפונית יבשה כל השנה; בין שתי רצועות אלו קיים איזור-מעבר של גשמי-חורף וקיץ יבש. צפון-הודו מצטיין בצירוף של גשמי-קיץ מונסוניים עם גשמי-חורף, מחמת מערבלים קלים שהם דומים למערכת הסובטרופית של מזרח הים-התיכון. משום קירבתם של האיזורים הסובטרופיים לגבול של איזורי האקלים הממוזג אין תנאי-המפראטורה בהם קיצונים. גם רכסי-הרים, כגון האלפים באירופה והסירה נואדה בא"ב, מגינים על איזורים אלה במידה ידועה מפני זרמי האויר הקר בחדשי-החורף. התהליך השנתי של הסמ-פראטורה תלוי בתנאים הימיים או היבשתיים של כל מקום. באגן הים-התיכון התנאים הם נוחים בחורף לא רק משום ההרים המרובים שבצפון ובמזרחו אלא גם משום אגן-המים של הים עצמו והחום המרובה הנאגר בו בחדשי-החמה. העמקים שבדרום-האלפים והרי-הויריה מוגנים יפה מפני רוחות-הצפון, ומשום כך יכולים צמחים רגישים לקור להתפתח במקומות אלה, אע"פ שלכאורה הם צפוניים מדי. תנאים דומים קיימים גם באיזורים הסובטרופיים של צפון-אמריקה. אולם סערוֹת ציקלוניות מביאות לפעמים לידי התפרצות של גלי אויר קר מאיזור הקוטב, והם עלולים להביא חורבן על גידולים חקלאיים רגישים לקור. רוחות כאלו, שלא תמיד הן קרות, מופיעות גם באיזורים סובטרופיים אחרים, כחמסין הקר והחם במזרח הים-התיכון, המיסטרל בדרום-צרפת, הבורה בבאלקאן ובדרום-רוסיה, השירוקו באיטליה, הקיבלי

המאפסימום שלהם הוא בדרך-כלל בחורף, כשהרוח מגעת לשיא עצמתה; באיזורים שבהם נושבת הרוח כל השנה ברציפות לקראת ההרים או לקראת חוף זקוף, כמו בחוף האטלנטי של אמריקה המרכזית, אין עונה יבשה מצויה כלל, ואיזורים אלה נכללים בין האיזורים הגשומים ביותר של כדור-הארץ.

רצועות-המונסון. בטיפוס אקלימי מונסוני פשוט, כפי שהוא מצוי, למשל, בפורט-דארווין שבאוסטרליה, הגשם הולך אחר השמש. הגשם חזק בעיקר במקומות, שהאויר החם והלח, הזורם מן הים אל היבשה, אנוס לטפס בהם על הרים גבוהים. מכאן המשקעים העצומים באסאם שבהודו ($צ'רפנג'י$ מקבלת 12 מ' של גשם בשנה רגילה ו- 16 מ' בשנה גשומה ביותר, וכל זה תוך 5 חדשי-קיץ בלבד). כל החוף הזקוף של הודו ובורמה מקבל גשמים מרובים. לעומת זה, ב"צ'להגשם" (בגאט המערבי ובקאן) הגשמים מועטים והבצרות תכופות, פרט לשנים שבהן המונסון הוא מפותח מאוד. בהודו המונסון הוא רוח מערבית-דרומית, ובחוף המזרחי של אסיה הוא רוח דרומית-מזרחית. ברצועת המונסון נכללים: האוקיינוס ההודי, הים הערבי, מפרץ-בנגאל והאיזורים היבשתיים שמסביב לו, החוף הפאציפי של סין, הים הצהוב של סין ויאפאן, האיים מבורנאו עד סאחאלין בצפון והמאריאנים במזרח. המונסון של אוסטרליה מגיע עד גווינאה החדשה ואיי-סונדה, ובתחומו נכללים מערב-אוסטרליה והאוקיינוס ההודי עד 10° דרום דרומי. הגשם מגיע עם רוח צפונית-מערבית, בין נובמבר ואפריל. באיזורים שבין הטרופיקנים החופים המזרחיים הם בדרך כלל הגשומים ביותר, פרט לחופים המערביים של הודו, שגם הם גשומים מאוד, ועוד מקומות מועטים יוצאים מן הכלל. במפרץ-גווינאה קיימת עונת-גשמים מונסונית קצרה בקיץ. החוף האטלנטי של קאמרון גשום ביותר (10 מ' משקעים לשנה); באיים המא-לאיים, שבהם מתחלפות רוחות-המונסון עם רוחות-פאסאט, התמונה האקלימית היא מסובכת מאוד.

איזורים סובטרופיים. האיזורים הסובטרופיים נחשבים כחלק מאיזורי הא' החם-ממוזג שבשני חצי-כדורי-הארץ. רחבם שונה בעונות-השנה השונות: בעונה היבשה מתפשט האיזור הסובטרופי כדי 10° יותר בכיוון אל הקוטב, ואילו בעונה הלחה והקרה מצטמצם האיזור הסובטרופי בכיוון אל המשווה.

האיזורים הסובטרופיים הם גשומים בעונה הקרה ויבשים מאוד בעונה החמה. א' הים-התיכון שייך לא' הסובטרופיים. נדידת הלחץ הגבוה בחורף בכיוון אל המשווה מעתקת בכיוון זה גם את מערכת-הרוחות ואת הגשמים. המובאים על-ידי המערבלים הבלתי-קבועים של מרכזי-המינום הבארומטי-ריים. בין מערב למערבל מזג-האויר הוא נאה. כמויות-המשקעים באיזור זה משתנות ממקום למקום, הכל לפי תנאי המקום. כלומר לפי גבהו וריחוקו מן הים. בצ'רקיץ (במפ-רץ-קאטארו שביוגוסלאוויה) יורדים יותר מ- 4 מ' של גשם בשנה, ואילו בחופי הים-התיכון הדרומיים — 100 – 200 מ"מ בלבד. בלבנון יורדים $1\frac{3}{4}$ מ' ואילו בעברו המזרחי, וממש לרגליה, רק 200 מ"מ.

בקיץ, כשהפאסאטים נודדים יותר בכיוון אל הקוטב וזרמי-מים יוצאים ממזרח לאנטיציקלונים האוקייניים, שולט אויר צח, רך, עם רוחות, שנושבות אל קווי-המהפך. רצועות סוב-טרופיות בעלות חורף גשום וקיץ יבש מצויות בעיקר בחופי

של רחוקי אנטק שבסיביר כנמוכה שבטמפרטורות שעל-פני כדור-הארץ, אך כיום ידוע, שאין קור זה מצוי אלא בתוך שכבה דקה תחתונה של האוויר, ואילו בשכבות העליונות יותר שולטות טמפרטורות יותר גבוהות. הטיגה והטונדרה הן טיפוסיים לאיזור הסובארקטי היבשתי. הרוחות הנושבות מכיוונים שונים גורמות לשינויים הגדולים ביותר בטמפרטורות של החוג הארקטי. בימים מעוננים קטנים שינויי-הטמפרטורה ככלל איזור אחר של כדור-הארץ.

תמונת הלחץ הבארומטרי והרוחות באנטארקטיקה היא פשוטה יותר מבארקטיקה; ריבוי הימים מסביב ליבשת האנטארקטיקה, בניגוד לריבוי היבשות מסביב לים הארקטי, הוא הגורם לכך. הלחץ הבארומטרי פוחת והולך במידה שמתקדמים באיזורי האקלים הממוזג כלפי דרום עד קו-הרוחב 60° , שבו מקיף מינימום בארומטרי גדול את חצי-הכדור הדרומי. איזור לחץ ירוד זה מתרחב מעל לים-הדל וים-רוס; דרומה יותר הלחץ חוזר ועולה. בצידו הצפוני של איזור לחץ ירוד זה שולטות רוחות מערביות חזקות, ובצידו הדרומי — רוחות מזרחיות. ביבשת האנטארקטיקה עצמה מתחלפות תקופות של שקט עם תקופות של קור חזק ורוחות חזקות מאוד (בליוארדים), שתקופות הן הופכות לסערות עצומות, שהן מצויות ביותר באדלי-לאנד. מערכות-הרוחות הקבועות באיזור הקוטב הצפוני הן מפותחות פחות משום החלוקה המיוחדת של שטחיהם ושטחיהם היבשה שבאיזור זה.

מחמת הטמפרטורות הנמוכות של אויר האיזורים הקטנים ביים אין הלחות המוחלטת יכולה להיות בו גבוהה, ואילו הלחות היחסית גבוהה בו תמיד, ועננים וערפלים מצויים כאן ברוב ימות-השנה. ההתאדות מועטת בעונת-החמה, וכמות יות המשקעים הן בדרך-כלל קטנות בכל תחום האיזור (מפות 3, 6).

תולדות הא' סימנים הרבה מעידים, שבתקופות הגאולוגיות הקדומות של כדור-הארץ שלטו תנאים אקלימיים שונים מאלה שהם מצויים בימינו. גם משעת הופעתו של האדם, בסוף התקופה השלישית, חלה שורה ארוכה של שינויים אקלימיים, שהשפעתם על התפתחות-האדם היתה מכרעת. בראשית האאוקן היה הא' באיזורים הממוזגים חם יותר משהוא כיום, ובאאוקן המאוחר ובאוליגוקן — חם הרבה יותר; מאובני-צמחים של א' חם מאותם הזמנים נמצאו מצפון לחוג הארקטי. במיאוקן היה הא' קריר יותר משהוא בימינו. בראשית הפליאוקן, 5—10 מיליון שנה קודם זמננו, היה הא' של האיזורים הממוזגים הצפוניים שוב יותר חם, אבל רק באופן ארעי, ובסוף התקופה באה התקררות מהירה, שעתה את שורת ההתקרחויות הגדולות ברביעון (ע"ע קר-חון), כמיליון שנה קודם זמננו.

בתקופות הגאולוגיות הקדומות ידועות התקרחויות: בפרם-קרבוץ לפני 260 מיליון שנה ובעד-קאמבריון לפני 500 ולפני 750 מיליון שנה. המחזוריות של קרוב 250 מיליון שנה בין תקופות-הקרח עדיין לא נתבררה כל צרכה. תקופת-הקרח האחרונה נסתיימה בערך כ-6.500 שנה לפסה"ג. מאז עד תחילת האלף הרביעי נעלמו הסימנים האחרונים של הקרח מדרום לפנו-סקאנדיה, והים הבאלטי היה אז חם יותר משהוא בימינו. יש סימנים לדבר, שגם באלף השלישי עדיין היה החום בדרך כלל גדול יותר וכמויות המים באוקיינוס מרובות יותר משהן כיום. מים אלה מצאם, כנראה, מהמסת הקרח, שעדיין היה מצוי בכמות מרובה

והסאמום בצפון-אפריקה. אחד מן הקווים המיוחדים של אויבטרופי הוא העננות המועטת וריבוי הימים של שמים טהורים ותכולים. משום כך נתפתחו מרכזי-הבראה מפורסמים בכל האיזורים הסובטרופיים, בחופי הים-התיכון ובחופי פלורידה וקאליפורניה, בעיקר בשביל חדשי-החורף.

איזורים קטנים. האיזולתרמה של 10° בחודש החם ביותר היא איזור-המעבר מרצועות הא' הממוזג אל איזורי הא' הקטבי בשני חצי-הכדור. באירופה עובר קו זה מצפון לחוג הארקטי, בחצי-הכדור הדרומי הוא חותך את הקצה הקיצוני של אמריקה הדרומית, ואילו ביבשות הגדולות של אסיה ואמריקה הצפונית אינו מקביל כל עיקר לקווי-הרוחב. מעבר לקו זה אין חקלאות וגידול-בהמות; הישוב דליל ומפוזר מאוד, האדם מוצא את מזונותיו בעיקר בים, וישוביו מרוכזים בחוף; באיזור האנטארקטי אין כל ישוב קבוע. בקיץ הקריר אין קרני-השמש וחום-האוויר מספיקים להמס את הקרח והשלג שנערמו בחורף, ושטחים נרחבים נשארים קפואים כל השנה עד עומק מרובה, ורק במקומות מסויימים בעלי תצוגה טובה לקרינה מתפתחים צמחים נמוכים.

בתקופת היום הקיצי הארוך, הנמשך חדשים אחדים, מקבליים האיזורים הקטביים כמויות מרובות של קרינה, אך העננות המרובה והערפל מונעים את עליית הטמפרטורה. רוב החום הבא מן הקרינה יוצא להמסת הקרח. שלושה מרכזי-קור מצויים בחצי-הכדור הצפוני בחדשי-החורף: בסיביר, בחצי-האי גרינלנד, ובקוטב עצמו. בסיביר מצויות הטמפרטורות הנמוכות ביותר (עד -58°); ערכים של -40° נמדדו גם ברמה הגבוהה של גרינלנד, שעדיין היא מכוסה קליפת-קרח בעובי של כשני ק"מ. מרכזי-הקור הסיבירי הופך בקיץ למרכז של חום, ואילו שני מרכזי-הקור האחרים של חצי-הכדור הצפוני נשארים קרים גם בקיץ. חלוקת הטמפרטורה באמצע הקיץ מראה תמונה הומוגנית. ברוב שטחה של גרינלנד ובסביבת הקוטב שולטת בקיץ טמפרטורה של נקודת-הקיפאון (0°). האיזולתרמה השנתית של איזור-הקוטב היא 20° בקירוב. התנודה השנתית של הטמפרטורה טורה מגעת בסיביר ל- 80° , בצפון-אמריקה היא בגבול 45° וקצת פחות מזה בגרינלנד ומסביב לקוטב הצפוני עצמו.

תנאי הא' בקוטב הדרומי ובאנטארקטיקה (ע"ע) שונים מאלה שבקוטב הצפוני. ביבשת הגדולה של האנטארקטיקה שולטים תנאים הרבה יותר יבשתיים מבקוטב הצפוני המוקף מים רבים. האנטארקטיקה קרה יותר, אפילו בחדשי-הקיץ, מן האיזורים של קווי-הרוחב המקבילים לה בצפון. הטמפרטורה השנתית הממוצעת שבה היא בגבול 10° — וערכי-המינימום ביס-רוס יורדים עד 50° . אין אנו יודעים אם גם בפנים האנטארקטיקה יורדות הטמפרטורות בחדשי-החורף כמו בסיביר, מסתבר, שבקרבת הקוטב הדרומי שולטים התנאים הקיצוניים ביותר שעל פני כדור-הארץ. הן מבחינת הטמפרטורה השנתית והן מבחינת תנאי-החורף. חלוקת-היבשה מסביב לקוטב הדרומי מעלה על הדעת, שהאיזולתרמות מסביב לקוטב זה הן עגולות יותר משהן מסביב לקוטב הצפוני.

כתוצאה מן החורף הארוך מראה התהליך השנתי של הטמפרטורה באיזור הקוטב הצפוני מינימום מתאחר (פברואר-מארס). הטמפרטורות מגיעות למאפסימים שלהן באמצע הקיץ ביולי, והסתיו חם יותר מן האביב. אולם ביבשות הארקטיות המרוחקות מן הים שולטים תנאים יבשי-תיים קיצוניים. עד לפני זמן מועט נחשבה הטמפרטורה

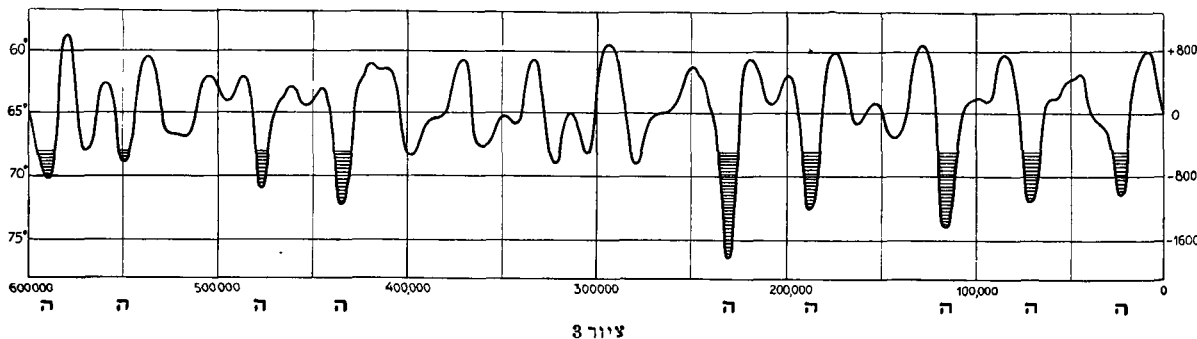

תנודות האקלים ב-600,000 השנים האחרונות
(לפי מילאנקוביץ' [M. Milankovitch])

ציר הפוסקים השמאלי: רוחב נאוגראפי. כבסיס משמשת עצמת הקרינה ברוחב הצפוני 65° בימינו; העקומה מראה לאיזה קו רוחב של ימינו התאימה עצמת הקרינה ברוחב 65° בתקופות הקודמות.
ציר הפוסקים הימני: עליות וירידות של קו השלג. קו השלג: ניבה קו השלג ברוחב 65° בימינו.
ה = תקופות התקררות

של המים המזינים ים זה. שינויים כאלה ניכרים גם בים המלח, שפניו ירדו ב-15 השנים האחרונות כ-5 מ', בעוד שעל קרקעיהם בצפון נמצאו בעומק של 50 מ' שרידי חורשות עציים; ז. א. שפנייהם היו גבוהים, לכל הפחות, ב-50 מ' באחת מן התקופות במשך 2,000–3,000 השנים האחרונות. לעומת זה ניכרות בהרמה שכבות חוואר, שפיסו הר זה עד גובה של 190 מ' באחת מן התקופות שבהן גאו המים ביותר. רוב החוקרים מסכימים כיום שבתקופה ההיסטורית חלו רק תנודות בא', אבל לא שינויים של ממש, ושייתכן שתנודות אלו היו מחזוריות. הרבה מאוד גידולה, אך עדיין לא נפתרה, בעיית ההקבלה בין התקופות של התמורות האקלימיות הגדולות ובין התקופות של כתמי השמש (ע"ע שמש). ע"פ אין התמורות האקלימיות מתאימות לתקופה הקצרה של כתמי השמש, שנמשכת 11 שנה, אלא למכפלה של אותו מספר. ב-1890 קבע בריקנר מחזוריות של 35 שנים (3×11 , בערך) בטמפרטורות ובגשמים של כמה מארצות אירופה וחילק את 160 השנים, שקדמו לאותה שנה, לתקופות חמות, יבשות, קרות ולחות. אולם הנחותיו של בריקנר לא נתאמתו על ידי החקירות החדשות.

גם בפעילות השמש נתגלתה מחזוריות של 35 שנים. מתוך בדיקת החרפים הקרים באירופה נתגלה מחזור קצר של 90 שנה בעצמת הסערות באוקיינוס האטלנטי ובשכירות הקרחונים באוקיינוס זה, וכן גם תקופה ארוכה של אלף שנה. בתהליך הגשמים בהודו נמצא מחזור של 23 שנים. על תקופות קצרות מ-11 שנה (בנות 2.5, 3.5 או 4.5 שנים) עמדו חוקרים שונים: למשל, על תקופה בת 3.5 שנים בלחי האויר בהודו הקדמית, באיים המלאיים, בבורמה ובאוסטרליה הצפונית, ואפשר גם באירופה. בניגוד לתקופה של 11 שנה, שאת סיבתה יש לראות בהשפעת השמש, התקופות הקצרות יותר (של 3.5 שנים וכד') הן ארציות, ויש מייחסים את סיבותיהן לחילופי טמפרטורה בין האוקיינוס והיבשה. השפעה מרובה על תנודות קצרות יש להתפרצות של הרי געש, כגון הקראקאטאו ב-1883 והקאטמאו ב-1912, שהאבק שנפלט מהם חג באמסטר פירה העליונה במשך כמה שנים, האפיל על קרני השמש וגרם לעננות מוגברת, לירידת טמפרטורה ולריבוי משקעים על פני חלקים גדולים של כדור הארץ. תקופה של גשמים חזקים בכל 13–15 שנה מצא ד. אשבל בירושלים, ותקופה קצרה של 3–4

בגרינלאנד ובאנטארקטיקה. תקופה חמה זו נקראת בשם "האופטימום האקלימי".

לפי חקירות חדישות בתמורות האקלימיות, שבאו בתקר פות הגאולוגיות על פני כדור הארץ, מסתבר, שתמורות אלו היו קשורות בהבדלים בעצמת הקרינה המגיעת לאדמה מן השמש — הבדלים, שמקורם בשינויים בנקודת הפרייה ובמרחקה מנקודת האביב, בשיפוע המילקה ובאפסצנטריות של מסלול הארץ מסביב לשמש. תקופת מחזורם של שינויי נקודת הפרייה היא 21,000 שנה, של שינויי שיפוע המילקה — 40,000 שנה, ושל תנודות האפסצנטריות — 92,000 שנה. משלושת גורמים אלה מתקבלת הדיאגרמה שבציון 3. תוצאותיהם של החישובים האסטרונומיים הללו מתאימות לתמונה שתוארה על סמך חקירת המורנות וגרר-הקרחונים שבאלפים.

העובדה, שבתקופות גאולוגיות קודמות נמצאו רק מעט סימנים של התקררות בקנה-מידה גדול כל-כך, הביאה את א. ונגר לירידי השערתו המפורסמת, שחל שינוי בחלוקת היבשה והמים על פני כדור הארץ מחמת תזוזת היבשות על פני המאגמה של פנים-הכדור, ושעם זה בא גם שינוי בתנאי הא' של היבשות השונות, נוסף על השינויים שבאו במקומו של ציר-הכדור ובמקומם של הקטבים.

שינויים אקלימיים בתקופה ההיסטורית. גאוגרא-פיים וארכאולוגים למדו משרידי ועתיקותיו של העולם התרבותי הקדמון באסיה הקדמית, ביוון, בצפון-אפריקה, באסיה המרכזית ובאמריקה המרכזית והדרומית, ששינויים אקלימיים אירעו גם בתקופה היסטורית. יש רושם, שתרבויות גדולות נשמדו מחמת התייבשות מתמדת והולכת, שבאה בכמה מחלקי-העולם. עם זה אין להתעלם מן העובדה, שחברות ערים מרובות מתקופת-הפריחה העתיקה עומדות גם כיום, כמו לפני, על פלגים.

אין ספק בדבר, שאף בתקופה ההיסטורית חלו תנודות אקלימיות, וביחוד בכמויות הגשמים והמים, ואולם ההשערה בדבר שינוי חדי-פיוני מתוך התייבשות לא הוכחה. יש סימנים לריבוי ולמיעוט של מים לסירוגים. במאה ה-10, למשל, היה הים הפספס 8 מ', ובמאה ה-14 אף 11 מ', מעל לפלס של ימינו, ואילו במאה ה-12 היו פניו גבוהים כדי 5 מ' משהם בימינו. תנודות אלו הן, ודאי, תוצאה משינוי שבא במאזן

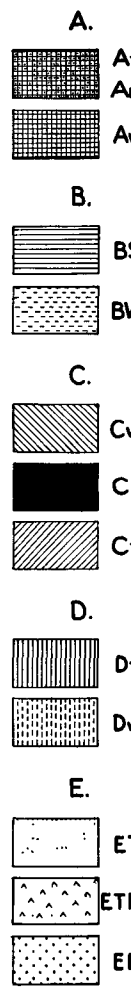
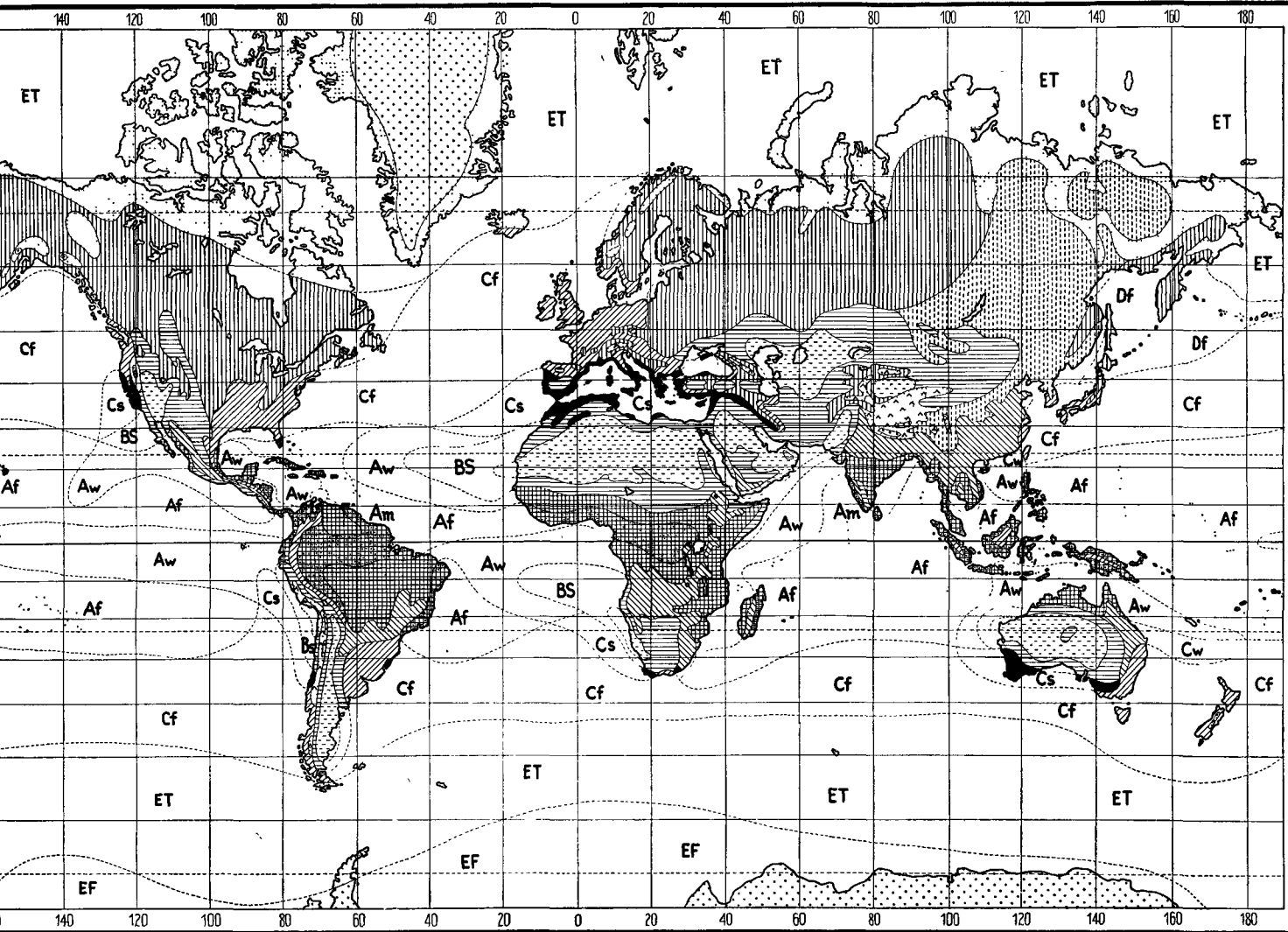

מפה 7. איזורים אקלימיים של כדור-הארץ

- | | | | | |
|---|--|---|---|--|
| <p>E. א" שלגיים</p> <p>ET א' הטונדלה הקטבית</p> <p>ETH א' של טונדרת-גבהית</p> <p>EF א' של כפור-צד</p> | <p>D. א" קרירים-ממוזגים גשומים</p> <p>Df חורף לחקר</p> <p>Dw חורף יבש-קר</p> | <p>C. א" המימים-ממוזגים קרירים</p> <p>Cw חורף יבש</p> <p>Cs קיץ יבש</p> <p>Cf ללא עונת-יובש</p> | <p>B. א" יבשים</p> <p>BS א' הערבה</p> <p>BW א' זברי</p> | <p>A. א" טרופיים גשומים</p> <p>Af א' יער-הגשם הטרופי</p> <p>Am א' מונסוני</p> <p>Aw א' הסאואנה הטרופית</p> |
|---|--|---|---|--|

Ea מבחינים: ET — טונדרה, קרקע קפואה בחורף (תת-טיפוס ETH — תנאי-טונדרה מחמת גובה מרובה): EF — א-קפיר, פֶּצֶטֶה-קרח מתמיד. טרווארתה רואה את ETH כצב-טיפוס בפני עצמו: F — א-גבהים.

המיון של קָר ערוך לפי 6 אב-טיפוסים: T — א' טרופיים, 3 טיפוסים: TR — טרופי-גשום (תת-טיפוסים: TRc — משווני, TRt — פאסאטי), TS — א' הסאוואנה, TH — א-גבהים טרופי.

ST — א' תת-טרופיים, 4 טיפוסים: STS — ערבות ה-רחבים הנמוכים, STD — מדבריות הרחבים הנמוכים, STH — א' טרופי לח, STM — יס-תיכוני (תת-טרופי יבש).

I — א' ביניים (א' הרחבים הבינוניים), 4 טיפוסים: IS — ערבות הרחבים הבינוניים, ID — מדבריות הרחבים הבינוניים, IM — א' לח ימי (חופים מערביים), IC — א' לח יבשתי (תת-טיפוסים: ICw — חם, קיץ ארוך; ICc — קר, קיץ קצר; ICm — יבשתי מובהק).

SP — א' תת-קטבי, SPT — א-הטינה. P — א' קטביים, 2 טיפוסים: PT — א-הטונדרה, PI — א' מעטה-הקרח.

MT — א' הרריים.

ד. אשבל, תורת האקלים, ת"ש.

W. Köppen-A. Wegener, *Die Klimate der geologische Vorzeit*, 1924; A. Flettner, *Die Klimate d. Erde*, 1930; W. Köppen-R. Geiger, *Handb. der Klimatologie*, 5 Bde., 1930/32; W. Köppen, *Grundriss der Klimakunde*, 1931²; W. Meinardus, *Allgemeine Klimatologie*, 1936; G. T. Trewartha, *An Introduction to Weather and Climate*, 1937; W. G. Kendrew, *The Climates of the Continents*, 1937²; R. H. Wheeler, *The Problem of World Climate* (Bull. Amer. Met. Soc., 21), 1940; C. W. Thornthwaite, *An Approach Towards a National Classif. of Climate*, Geogr. Rev., 1948.

ד. א.

אקלים ובריאות. המאמר „על האויר, המימות והמקומות“

המיוחד להיפוקרטס (ע"ע), עוסק בעיקר בבידור החשיבות הנודעת לגורמי-האקלים בבריאות. אין לך אדם, שהוא פטור מהשפעתו של מוגה-האויר על רוחו, גופו, או רגשותיו. כדי לעמוד על הסמיכות של אקלים ובריאות יש להתבונן ביחסים שבין מצבי רוחה ומחלה, הואיל וכל עיקרה של בריאות אינו אלא העדר של מחלה ומועקה. בדרך-כלל גוררת הרחקת-מתח רוחה, אבל מבחינת השפעת-האקלים יש לציין, ששויון מתמיד נעשה תדגוני, וכל תד-גוניות גוררת דיכדוך-נפש. למעשה אין להגדיר רוחה ובריאות אלא כ„מצב של שיווי-משקל פיסיולוגי ורגשי, שאינו מוטred ע"י הפרעות בשיווי-משקל“. הגוף הבריא והמתקן מסתגל תמיד למסיבות-החץ ולמסיבות-יפנים עד כדי קיום של שיווי-משקל פיסיולוגי.

אחת מבחינות-היסוד בתגובת-האדם על גורמי-אקלים — טמפרטורה, לחות, תנועת-אויר, קרינה, בהקה, וכיו"ב — יש לראות בעובדה, שהאדם, כצמחים וכל שאר בעלי-החיים, הוא „מכונה“ מייצרת חום. באורח-חיים מתקן, בתנאים של פעילות נורמאלית, מייצר גוף-האדם מ-100 קאלוריות גדולות לשעה (במצב-מנוחה) עד 1,000 קאלוריות גדולות לשעה (למשל בשעת עליה במדרגות). כדי לייצב בגוף את הטמפרטורה הדרושה לרווחתו, לכושר-פעולתו, או אף לעצם קיום-חייו, צריך חום זה להיפלט בערך בשיעור ייצורו.

שנים של בצרות חוזרות נמצאה בתצפיות, שנערכו במקנה-ישראל בששים השנים האחרונות. תקופה של חמש-עשרה שנים מצא וגנר גם בתהליך הטמפרטורה והגשמים באירופה המרכזית.

בעשרות-השנים האחרונות מורגשות עליה מתמדת של הטמפרטורה בכמה מחלקי-העולם ונסיגה ניכרת מאוד של הקרחונים בכיוון אל שני הקטבים. קרחונים גדולים באסי-לאנד ובגריןלאנד נעלמו בשנים האחרונות, והגישה בספינות לאזורי הקוטב הצפוני והדרומי היא כיום קלה הרבה יותר משהיתה בסוף המאה הקודמת. במזרח היס-התיכון פוחתות בהתמדה כמות-המשקעים וכמות-המים שבמעיינות ובבארות זה 50 שנה, ותקופות של בצורת כבדה באות כיום בתכיפות מרובה יותר על כמה מחלקיו של העולם ההרבותי.

מיון הא' של כדור-הארץ. קלימאטולוגים שונים ערכו שיטות-מיון שונות של הא' מתוך התחשבות בצירופים השונים של תופעות הטמפרטורה, המשקעים, הרוחות, הצמחיה וכו'. מקובלת ביותר היא שיטתו של הקלימאטולוג הרוסי-גרמני ו. קֶפֶן (W. Köppen), שעליה הוסיפו גאוגרפים אמריקנים נדבכים נוספים. צורה משוכללת ופשוטה יותר של שיטת-קפן היא זו של טרווארתה (G. T. Trewartha), שיטה קרובה לה — זו של בֶּלֶר (F. A. B'air), שיטת-מיון אחרת נערכו על-ידי שפיטלר, תונג'ניט, דה מרטון, גרוינסקי ואחרים.

שיטת-קפן מבוססת על 5 אב-טיפוסים (מפה 7):

- A — א' טרופיים גשומים,
- B — א' יבשים,
- C — א' חמימים-ממוגנים גשומים,
- D — א' קיריים או אקלימי יערות-שלג,
- E — א' קטביים.

Aa מבחינים: Af — א' היער הטרופי, גשום כל השנה; Am — א' מונסוני; Aw — א' הסאוואנה, עם עונה יבשה. טרווארתה מקיים את הטיפוס הראשון והשלישי בלבד.

B מבחינים: BS — א-הערבה, עיקרו יבש; BW — א' מדברי, כולו יבש. יש מבחינים בBS 4 תת-טיפוסים: BSh — חם, BSk — קריר, BSk' — קר, BSn — מרובה-ערפלים. טרווארתה מפריד גם את BS וגם את BW לשני תת-טיפוסים: B — ערבות או מדבריות טרופיים ותת-טרופיים, k — ערבות או מדבריות של הרחבים הבינוניים.

C מבחינים: Cc — חמים, קיץ יבש; Cw — חמים, חורף יבש; Cf — גשום כל השנה. Ccf נכללים 3 תת-טיפוסים: a — קיץ חם, b — קיץ חמים, c — קיץ קריר. טרווארתה קורא ל C, „א' לחים ממוצעי-חום“ ומחלק את הקבוצה לכמה תת-טיפוסים: Cc — יס-תיכוני או תת-טרופי יבש; Ca — תת-טרופי לח, קיץ חם (Caw) — עם קיץ יבש, Caf — ללא עונה יבשה; Cc, Cb — א' ימי, א' החופים המערביים (קיץ קריר).

D מבחינים: Da — קיץ חם, Db — קיץ חמים, Dc — קיץ קריר, Dd — חורף קר מאוד; כל אחד מ-4 טיפוסים אלה מחולק לשנים — w או f — לפי מציאותה או העדרה של עונה יבשה בחורף. טרווארתה, שקורא ל C, „א' לחים מערטי-חום“, מכיר בשלושה טיפוסים שהם שנים: Da — יבשתי-לח, בעל קיץ חם; Db — יבשתי-לח, בעל קיץ קריר; Dc, Dp — תת-ארקטיים.

ביחוד בטמפרטורות, שמחייבות התנדפות של הזיעה מן העור לשם פיזור החום כראוי. שיעור-התנדפותה של הזיעה קצתו תלוי בהפרש שבין לחץ-האדים של הזיעה ובין לחץ-האדים שבאטמוספירה. מפני-כן גודם המגז האקלימי של לחות מרובה בצירוף טמפרטורה גבוהה לדיכודן-רוח קשה, שכמעט אין לסבלו. בתנאים אלה מגבירות תנועת-האוויר (משבר-רוח) ונטילת הלחות מן האוויר את פליטת-החום מן הגוף וגוררות רווחה גדולה. אולם צימצום הלחות עד למטה ממעלה מסוימת בסביבה של טמפרטורה גבוהה יוצר בעיות חדשות ושונות; למשל, האויר החם והיבש של המדבר עלול ליבש את הקרומים הריריים של האף, השפתיים דרכי-הנשימה העיליות ולגרום מועקה, יובש ומיחוש-יראש ולהכ- שיר את הגוף לזיהום מן החוץ.

השפעתו של צירוף תנועת-האוויר עם גורמי הטמפרטורה על הרגשת החמימות והקרירות ניכרת בצורה דראמטית ביותר באוויר קר (צירוף 2). בסביבה חמה, כל עוד הטמפרטורה היא למטה מן הטמפרטורה של הגוף, גורדת התנועת-הרוח קירור; אבל במקום שהטמפרטורה של האוויר היא למעלה מ-37°, יש בתנועה זו כדי להוסיף חום לגוף, עד שרוח חמה חזקה (כגון במדבר) נוחה פחות מדוח קלה, שמסייעת להתנדפותה של הזיעה. ועדיין אין בידינו שיקול מדויק של כל הגורמים זה כנגד זה.

היפוקראטס כבר עמד על היחס שבין האקלים והמחלות. אולם חקירות שיטתיות ביחס שבין המחלות, מצד אחד, והאקלים, עונת-השנה וגורמים גאוגרפיים פסיקאליים, מצד שני, לא התחילו אלא בסופה של המאה ה-18 ובתחילת המאה ה-19. כל המחקרים, שנעשו מאז, מגלים שתי תופעות

הטמפרטורה של הגוף מיוצבת בקביעות מרובה מאוד בסבי- בת 37°.

עיקר מקורו של חום-הגוף הם המזונות הנאכלים. כ-80% מהם משמשים לגידול, לחילוף-הקמות ולייצור-החום, והשאר לאנרגיה הדרושה לפעולות הגופניות והפיסילוגיות. כ-70% מן החום המיוצר ע"י פעולת-השרירים הוא חום לבטלה ויש להוציאו אל הסביבה. לייצוב הטמפרטורה הקבועה של 37° בגוף משמש מנגנון-ויסות מורכב, שמרכזו במוח ושמסדיר את פליטת-החום על-ידי מחזור-הדם, נשימה והזעה. התרח- בותם והתפוצותם של כלי-הדם ההקפיים — בעור וברקמות שמתחתיו — ממלאות תפקיד חשוב בהוצאת חום-הגוף ובהחזקתו.

הטמפרטורה הקבועה של 37° מתקיימת בגוף, אע"פ שהאדם חי בסביבות, שתחומי הטמפרטורות הטבעיות שלהן הן 60° ו-60°. במקצת תלוי קיומה של הטמפרטורה הקבועה בגוף בהלבשה ובדרכי-סיוע חיצוניים אחרים; מלבושים מסיי- עים לגוף להתחזק את חומו בסביבות קרות ומשמשים לו תריס בפני קרינת-שמש ישירה במדבר. אבל העיקר הוא היענותו של הגוף עצמו: במזג-אוויר קר מרבה האדם באכילה, ועם גידולה של מנת-המזון גדל ייצור-החום; עם זה מתכווצים כלי-הדם ההקפיים ונחסמים בפני הדם החם ומרחיקים אותו משטחי-הפנים הקרים של העור, וע"י כך מתמעט איבוד-החום. הרעד הוא פעולה רפלקטורית של השרירים, שמביאה לידי הגברתו של ייצור-החום. באקלימים חמים מתרחבים כלי-הדם שבועור, והחום מובל אל שטח- הפנים ומתפזר ע"י קרינה והסעה; זיעה נפרשת, ובשעת התנדפותה העור מתקרר. עיקר ההסתגלות לאקלים חם

נעשית בדרך „הלימוד הפיסילוגי“: האדם „לומד“ להפריש כמויות מרובות יותר של זיעה פחות מלוחה. משום כך הוא צריך באיזורים חמים לשותות כמות מרובה יותר של מים ולהוסיף מלח למזונו. הוכח, שאין אפשרות להפיג את תחושת-הצמא או למנוע את התקלה הנגרמת על-ידי פחת-מים בגוף אלא על-ידי שתיית-מים בלבד. פעולתו של האדם משתפרת בשעה שהוא שקוי מים; וצימצום בשתיית-מים אינו מביא בסופו של דבר לידי חיסכון. אי-אפשר להזיע בלא מים ואין אדם יכול להרגיל את עצמו לעמוד בצימצום של אספקת-המים לגופו. בנוגע להסתגלות הפיסילוגית לקור לא הוכח, שגוף-האדם מסוגל מעצמו להסתגל לקור, אע"פ שיש לפעמים בידי-האדם להקטין את הסבל ע"י התנהגות מתאמת. אבל רווחה אינה תלויה רק בטמפרטורה שורה בלבד. חשובים גם הלחות, תנועת-האוויר, בהקת-החמה, גרגיר-חומר שבאוויר, הגובה, ועוד. חשיבותה המרובה של הלחות ביחס לטמפרטורה ניכרת מתוך עיון בצירוף 1. למשל: בסביבה, שהטמפרטורה שלה היא 27°, נוח לו, לאדם, בלחות יחסית של 50%, ואילו בלחות יחסית של 90% באותה טמפרטורה הוא חש חום מעיק ומחניק. לחות מרובה מונעת פליטת-חום.

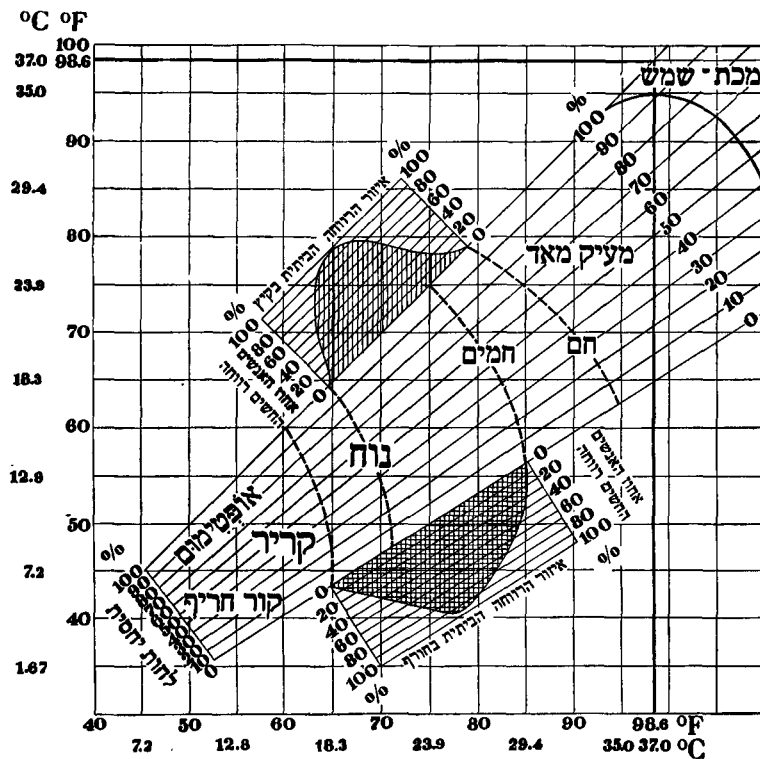

צירוף 1: דיאגרמה של איזורי-הרווחה (הרגשה סובייקטיבית בתנאים שונים של טמפרטורה ולחות) על ציר-הפוסקים: טמפרטורות בתרמומטר בעל כרויכספית רטוב; על ציר-הפוסקים: טמפרטורות בתרמומטר בעל כרויכספית יבש. הדיאגרמה מותאמת לאדם נח בבית (או בחוץ — באוויר שקט ובצל). רוח גורמת לתווה שמאלה בדיאגרמה, השמש — לתווה ימינה

גורמי החצבת, אבעבועות-הרוח, דלקת-הדיאה, וכד', פולשים דרך ריריות הנשימה והאף, ומפני-כן מחלות אלו הן שכיחות בחורף. באיירה חמה המצב הוא הפוך: אספקת-הדם לכלי-הדם ולרקמות של שטח-הפנים היא מרובה, ולעומת זה היא מועטת יותר במעיים; מפני-כן מועט יותר כוח-עמידתו של הגוף בפני גורמי-מחלות, שנכנסים דרך צינור הקיבה והמעיים, אע"פ שהשערתו של גורת מתקבלת על הדעת, לא הושם אליה לב כראוי.

בסיכום החומר שבידינו כלולות עוד 4 מסקנות בנוגע להשפעתו של האקלים על מצבו הכללי של הגוף: (1) תקו-פוט יוצאות-דופן מבחינת חום מופלג או קור מופלג גוררות במישרים תוצאות של פורענות (לפי סטטיסטיקות רחבות וחשובות מאוד, שנערכו באה"ב); (2) מינימום של שיעור-התמותה מצוי באקלים, שחליפתו היומית הממוצעת היא בין 15° ובין 21° ולחותו היחסית היומית הממוצעת היא בין 60% ובין 80%; (3) איזורים של תנאים אקלימיים אלה, או של סטיות קלות לצד הקר של שיעור אופטימאלי זה, הם בדרך-כלל גם האיזורים של הייצור התעשייתי, הפעילות השכלית וההשגים החברתיים המפותחים ביותר; (4) גוף-האדם מגלה בפעילותו הפיסיולוגית מקצבים שנתיים חוזרים, שמתבטאים בהרכבו של הדם, בפעילות ההפרשה הפנימית ובכושר העמידה בפני רעלים ומחלות, ועדיין לא הוחווה לנו מקצבים אלה כל צרכם.

מחלות, שהן תוצאות ישירות של גורמים אקלימיים, הן מועטות: מכת-שמש, אפיסת-כוחות שמחמת חום, עורוץ-שלג, חבורות-קור ומחלת-מרומים.

צד אחר של היחס בין גורמים אקלימיים ובריאות מש-תקף בהבדלים שבהתייבות האדם באיזורים גאוגרפיים שונים, שלושה תחומים נראים כנעולים בפני יישוב צפוף: (1) מדבריות — שטחים, ששיעור-גשמייהם זעום; (2) שטחי-הקטבים, שהטמפרטורה שלהם היא נמוכה; (3) איזורים טרופיים לחים — שטחים, שהטמפרטורה שלהם היא גבוהה וגשמייהם מרובים כל ימות-השנה.

במשך שנים הרבה היתה מקובלת הדעה, שבאיזורים הטרופיים אין בני הגזע הלבן יכולים להישאר זמן ממושך שלמים בגופם וברוחם; אולם בזמן האחרון הוכח ברורות, שטעות היא לראות את האיזורים הטרופיים כמשכן לא-מתאים לשאינם-ילידים. גילוי סיבותיהן וקצת דרכי-רפיון של „מחלות טרופיות“ (כגון מאלאריה, אנקילוסטומיאזה, דיסנטריה, קדחת צהובה) הביא לידי שינוי של הדעות המקובלות. גדולה מזו: יש כיום בידינו הוכחות ברורות, שעבודה גופנית באיזורים טרופיים — מה שהיה קודם לכן בחוקת-סכנה (ביהוד ללבנים) — היא דרך יעילה לקיום הבריאות הגופנית והרוחנית בתחומים אלה. הוברר, ששנת-הצהריים (ה„סיסטה“) לא זו בלבד שאין בה מועיל, אלא שהיא עלולה להזיק. — במדבר, שלא כבאיזורים הטרופיים, אין קשיי-התאקלמות מיוחדים: יובש-אוויר ומיעוט של חר-קים מעבירי-מחלות הם גורמים שעפ"ר הם אף נוחים לברי-אות, וכל עיקר בעיית יישובם של איזורים שחונים אינה אלא בעיית האספקה של מיהשקאה. — יישובם של איזורי-הקט-בים מתונה בסעד כלכלי ובפיתוח חברותי באמת-מידה רחבה ובאירגון מתוכנן. האקלים כשלעצמו הוא באיזורים אלה בריא, אע"פ שלילי-חורף הארוכים ועונת-הקיץ הקצרה עלולים להיות לקצת בני-אדם מקור לרגשי-דיכודן. אין

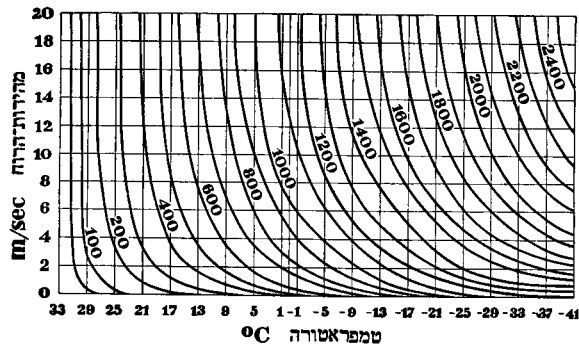

ציור 2: נוסוגראמה של הרוח והרנשת-הצינה (חלות הרנשת-הצינה בטמפרטורה ובעצמת-הרוח)

הערכים מותאמים לתאי-הצל. באור-שמש בהיר מונמכים כל הערכים 200 בערך. הרנשות הסובייקטיויות של אדם נח בתנאים של ערכים שונים של יחסי רוח-צינה: 50 — חם, 100 — חמים, 200 — נוה, 400 — קריר, 600 — קריר מאוד, 800 — קר, 1,000 — קר מאוד, 1,200 — קור חריף, 1,400 — קפאון חלקי-הגוף החשופים

יסודיות: יש קבוצה של מחלות מסויימות (מאלאריה, דבר, קדחת צהובה, חלירע, ואחרות), שהן שכיחות בעונת-החום באיזורים חמים, וכן יש קבוצה אחרת של מחלות (דיפתריה, חצבת, שנית, דלקת-הריאה, טיפוס-הבהרות, ואחרות), שהן שכיחות באיזורים קרים בעונת-הקור.

כשהתפשטות-המחלה תלויה בחרקים מעבירים (נ-שאים) — כגון מאלאריה וקדחת צהובה, שהן מועברות ע"י יתושים, מחלת-השינה האפריקנית הקשורה בגלוסינה, הדבר המועבר על-ידי פרעושים, ומיני-קדחת שונים, שנושאייהם הן קרציות — ברור הדבר משום מה משפיעים העונה והאקלים על שכיחותה של המחלה; הרי החרקים פרים ורבים ופעילים רק בתקופות של טמפרטורה גבוהה. אולם יש שתי קבוצות גדולות של מחלות, שסיבת סמיכותן לאקלים ולעונה אינה שקופה כל-כך: זיהומי צינור-העיכול (חלירע, מיני-דיסנט-טריה, שילשולים קיציים, טיפוס-המעיים), שהם שכיחים בעונה החמה באיזורים חמים; זיהומים, שפולשים לגוף בדרכי-הנשימה (שפעת, דיפתריה, שנית, חצבת, דלקת-הריאה), שהם כרגיל מגפות של העונה הקרה באיזורים קרים.

גם בויהומי-מעיים פועלים גורמים אקלימיים כמסייעים לקיומם ולרבייתם של הנבטים, אבל נוסף על כך הם פועלים כאן גם ע"י השפעתם על הרגלינו האישיים והחברתיים. קיומם של נבטי-מחלה הוא בעיה מסובכת מאוד, ואעפ"כ ידועים אחדים מיסודותיו האקלימיים; למשל: באיזורים חמים מסייעת הטמפרטורה הגבוהה של עונת-החום לגידולם ולרבייתם של הטפילים בחלב או במזונות אחרים, בהעדר של שיטות היגייניות מתאימות בהחזקה, באיחסון, באריזה ובחלוקה של מזונות, ביחוד במקום שהאוכלוסים בכללם אינם נותנים את דעתם על כך במידה מספקת, מסייע אקלימם של האיזורים החמים לפריה ולתפוצה עצומה של הנבטים, וכך נעשים ההרגלים החברתיים גורם נוסף בקביעת היחס בין אקלים ובריאות.

שכיחותם של מחושי-מעיים בחום כנגד שכיחותם של מחושי דרכי-הנשימה בקור מוסברת — ע"פ השערתו של נורת (North; 1913) — ע"י מה שבאווירה קרה מתכווצים (לצורך הוויסות של חום-הגוף) כלי-הדם שבשטח-הפנים של העור ושל ריריות הפה והאף, וכך נעשים שטחים אלה עניים בדם; צימצום אספקת-הדם לרקמות אלו גורר צימצום חיסונו מפני נבטים, שפולשים אל הגוף דרך שטחי-פניהן.

לדמוקראטיה האתונאית. כדי להרבות את מספרם של המש-
תתפים בא' הנהיגו שלטונות-אתונה במאה ה-4 תשלום לכל
משתתף בא' תחילה של אובולוס אחד, אחר-כך של שני
אובולים ובסופו של דבר הגיעו עד לתשעה אובולים — הכל
בהתאם לשכר היומי של פועל באתונה.

מתחילה היתה הא' מתכנסת באגורה של אתונה. האספות,
שבהן השתתפו 6,000 אזרחים, נערכו בפניכס. במאה ה-4
הועברה הא' אל תיאטרון-דיוניסוס. עד לרפורמה של קליס-
תנס לא היתה הא' מתכנסת אלא לעיתים רחוקות למדי. עם
ריבוי תפקידיה של הא' בתקופת-הזהר של הדמוקראטיה
היה הכרח באספות תכופות יותר. החשובה שבא' היתה זו
שנקראה ἐκκλησία κυρία, כלומר אספה בעלת סמכות וחשי-
בות עליונות. באספה זו נידונו שאלות ראשונות-במעלה,
כגון מלחמה ושלום. כן היתה המועצה מוסרת באספה זו
דין-וחשבון על אספקת התבואה לעיר. גם פעולות נגד סיקוי-
פנטים (ע"ע) נידונו באספה זו (προβολαί) וכן תביעות
משפטיות (εἰσαγγελίαι), שלא היו בסמכותה של המועצה.
בא' העיקרית של השנה נדונה השאלה, אם יש להשתמש
בחוק האוסטרקיוס (ע"ע) נגד אחד מן האזרחים. שאר האסי-
פות נקראו בשם ἐκκλησίαι νόμιμοι, כלומר אספות בעלות
תוקף חוקי. במקרים דחופים היתה לאסטרטאגים הזכות לכנס
אספות יוצאות מן הכלל, שנקראו ἐκκλησίαι συγκαλητικοί,
משום שהאזרחים במקומות-ישוב מחוץ לעיר הוזעקו לאספות
אלו ע"י שליחים מיוחדים. באספות רגילות השתתפו בדרך
כלל רק אזרחים מתושבי אתונה העיר.

בראש האספה ישב ראש-הפריטינים (ע"ע אתונה), אחר-
כך ראש-הפרודררים (ע"ע אתונה). תהליך-ההתייעצויות היה
קבוע. עם פתיחת הא' הוקרב קרבן, בדרך כלל חזיר, כדי
להבטיח לא' את רצונם הטוב של האלים. במקרה של סימן
מבשר רעות, כגון רעם, גשם, ליקוי-חמה, או במקרה שקרבי-
הקרבן הוכיחו, שאין דעתם של האלים נוחה מן הא', נדחתה
האספה לזמן אחר. את דם-הקרבן היו מזים מסביב למקום,
שבו נתכנסה הא'. אח"כ היה קם סופר-האספה (γραμματεὺς)
ומשמיע תפילה אל האלים, וכרוז היה חוזר על תפילה זו.
כן הושמעה קללה על כל אלה, ששיאו צעות רעות לעם
וירמוהו. לאחר אקדמות אלו קרא הכרוז את הצעת ההחלטה,
שחזברה על-ידי המועצה (βουλή). הצעה זו נקראה בשם
προβούλευμα; לפעמים היתה הא' מתבקשת, שתקבל הצעה
זו — שלמותה, ולפעמים היתה מתבקשת לדון עליה. רשות-
והדיבור היתה לכל אזרח בעל זכויות שלמות. מתחילה היו
אזרחים שמלאו להם חמישים שנה מקבלים את רשות-הדיבור
קודם לצעירים מהם, אך במוצת-הזמן פסקו להקפיד על כך.
כל אזרח היה רשאי להציע תיקונים מסוימים בהצעתה של
המועצה, לדחות אותה בשלמותה או בחלקה או להביא הצעה
אחרת במקומה לפני האספה. ההחלטה נקראה ψήφισμα והיא
הופקדה במטרוזאון (ע"ע אתונה). החלטות חשובות, כגון על
ברית עם מעצמה זרה או על מתן אות-כבוד לאישיות חשובה,
ביחוד מן החוץ, נחקקו על אבן והונחו באקרופוליס. הדמו-
קראטיה האתונאית שמה תריס בפני החלטות בלתי-יעילות
או מזיקות ע"י מה שנתנה רשות לכל אזרח לערער על
חוקיותה של ההחלטה: המערער היה חייב להוכיח, שההחלטה
סותרת אחד מן החוקים הקיימים. עירעור זה נקרא γοαφή
παράνομων. אם עלה בידי המערער להוכיח את צדקת קובל-
תו, היה בעל ההצעה שנתקבלה מתחייב לשלם קנס ושוב

יישובם של איזורי-הקטבים ע"י בני-תרבות כרוך בקשיים
שאינו לסלקם.

בבירור הסמיכות של אקלים ובריאות יש להביא בחשבון
את הסביבה שבבית. מלבושים מסייעים סיוע ניכר להסתגלות
לתנאי-הרוץ לא-נוחים, אבל גדולה מזו היא החשיבות הנודעת
לאקלימים המלאכותיים שבבתים, בבת-הספר ובבת-המלא-
כה. ההתפתחות הטכנית, שאיפשרה חימום-בתים במשך
העונה הקרה, הרחיבה את התחומים הגאוגראפיים של מרכזי-
התרבות. בזמננו, כשגם קירור-הבתים נעשה עניין שבמציא-
אות, מוכשרים איזורים טרופיים וסובטרופיים נרחבים, וכן
איזורים שחונים, לשמש מרכזים של תרבות מפותחת. יש
מקום להרהר באפשרות השימוש באנגריה אטומית לצרכי
גישומן של תכניות כאלו.

כללו של דבר: אע"פ שהאקלים ומזג-האוויר הם גורמים
חשובים, שמשפיעים השפעה ישירה על הרגשתו והתנהגותו
של האדם, הרי מוונות, הלבשה, מדור, הובלה, נוהג, והמצב
הנפשי, הגשמי, החברותי והכלכלי הם לעיתים קרובות חשור
בים הרבה יותר מבחינת ההשפעה על אורח-חייהם של בני-
אדם וכן על בריאותם והתנהגותם.

A. Hirsch, *Handbuch der historisch-geographischen Pathologie*, 1860 (*Handbook of Geographical and Historical Pathology*, 1883/6); C. E. North, *Amer. J. of Publ. Health*, 3, 222, 1913; R. de C. Ward, *Climate — Considered Especially in Relation to Man*, 1918; D. B. Dill, *Life, Heat, and Altitude*, 1938; A. G. Price, *White Settlers in the Tropics*, *Amer. Geogr. Soc., Spec. Publ.*, 23, 1939; E. F. Adolph, *Physiology of Man in the Desert*, 1947; L. H. Newburgh, *Physiology of Heat Regulation*, 1949; C. E.-A. Winslow-L. P. Herrington, *Temperature and Human Life*, 1949.

מ. ה. ש.

אקלמפסיה, ע"ע פּוֹצֵת.

אקלסיה (ἐκκλησία). בערים היווניות הקדומות — אספה
של הגברים בעלי זכויות-אזרח שלמות. בתקופה
הארכאית לא ציין המונח א' ביוון מוסד מדיני בעל שלטון
וסמכות משלו, ותפקידיה של הא' היה רק להתכנס על-פי
דרישת המלך או מועצת-האצילים ולשמע מפיהם את ההח-
לטות שנתקבלו. עם ירידת השלטון האריסטוקראטי והת-
פתחותה של הפוליס לחברה בעלת שלטון דמוקראטי, הלכה
וגדלה חשיבותה של הא' עד שנעשתה המוסד בעל הסמכות
המכרעת במדינה. אספקלריה נאמנת להתפתחותו של מוסד
הא' משמשת הא' באתונה, הואיל והשלטון הדמוקראטי
באתונה כבר הגיע למדרגה גבוהה של שיכלול בסוף המאה
ה-6 לפסה"ג, וכן הגיעו כאן לכלל שלמות כל המכשירים
האפיינים ביותר של הדמוקראטיה היוונית. חשיבותה המדי-
נית של הא' האתונאית התחילה עולה אחר הרפורמה של
קליסיתנס (ע"ע) ובאמצע המאה ה-5 לערך הגיעה לשיאה.
ההשתתפות בא' היתה אחת מזכויות-היסוד של האזרח האתו-
ני. אע"כ לא השתתף בה אלא חלק מצומצם-ביחס של
האזרחים. הסיבה של צימצום זה היתה חברותית (למשל, בני
המעמדות העשירים והמיוחסים העדיפו שלא להתערב באז-
רחים מן המעמדות הנחותים) וכלכלית (בעלי-מלאכה או
איכרים לא יכלו להקדיש זמן להשתתפות בא'). דבר זה לא
היה לפי רוח הדמוקראטיה הקיצונית של אתונה באמצע
המאה ה-5, ותוקידידס שם בפי פריקלס דברי-גנאי על אזרחים
מסוג זה: הוא רואה אותם כבני-אדם, שאין תועלת בהם

בצירופן של השיטות השונות, שהופיעו בתולדות הפילוסופיה, משוקעת האמת המוחלטת כולה. תפקידה של החקירה הפילוסופית הוא לאסוף את גרעיני האמת משיטות שונות אלו ולהביאם לידי אחדות סופית ואחרונה, שבה תתגלה האמת בצורתה המודעת והשלמה ביותר. א' זה אינו אלא ענף מענפי האידיאליזם הגרמני של תחילת המאה ה-19.

Diogenes Laertius, *Prooemium*, 21; Reinhold, *Über das Fundament des Philosophischen Wissens*, 1791, p. 53; Lalande, *Vocabulaire technique et critique de la philosophie*, I, pp. 184—186; Kafka-Eibl, *Der Ausgang der antiken Philosophie*, 1928, pp. 154—219 (Eklektizismus und Synkretismus); Saphary, *L'École Éclectique et l'École Française*, 1844; Fresneau, *L'Éclectisme*, 1847; Janet, *Victor Cousin et son Oeuvre*, Paris, 1885.

י. פל.

אָקְמוֹלִינְסְק (Ақмолинск), חבל ברפובליקה הסובייטית קזחסטן (ע"ע), הנקרא על שם עיר-הבירה שלו. שטחו 153 אלף קמ"ר, ומספר אוכלוסיו כחצי מיליון. חבל-א' הוא רמה בגובה של 200—600 מ', ששופעת כלפי מערב וכלפי צפון ובשמזרחה ובדרומה מתרוממים טורי-גבעות נמוכים. בחבל זה עוברת פרשת-המים שבין גליל-המים של ים-הקרח הצפוני (המנוקז על-ידי נהר אוב-אירטיש) ובין השטח החסר מוצא לים של אסיה המרכזית. נהר אישיים (Ишим), שהוא פלג של האירטיש, חוצה את החבל ממזרח למערב. בדרומו של החבל מצויות ימות-מלח מרובות, שהגדול לה שבהן היא ימת טנגניז (1,200 קמ"ר). הימות הן ריקות ושפותיהן נמוכות, והן מתרחבות או מצטמצמות לפי עונת-הגשמים. מידת-הגשמים הממוצעת בשנה היא בצפון בין 200 ו-300 מ"מ. החודש הגשום ביותר הוא יוני, הדל ביותר במשקעים — פברואר. האקלים יבשתי קיצוני. הממוצע של יאנואר הוא 18°- ושל יוני 22°. במשך 150 יום בשנה מכסה השלג את האדמה.

בצפון עוסקים בחקלאות, שברובה המכריע היא עומדת על מזרע דגנים, ביחוד חיטה. הדרום עוסק בעיקר בגידול-מקנה; בקיץ נודדים כאן הרועים ממקום-מרעה אחד לשני עם עדרי הצאן, הבקר, הסוסים והגמלים שלהם; בחורף הם משתמשים במספוא, שבא מן המשק החקלאי. צפיפות הישוב בצפון היא של 9 נפשות לקמ"ר, בדרום — של נפש אחת ל-3 קמ"ר. בסביבותיה של העיר א' (40,000 תושבים) מצויים מחצבות-בופקיסט ומכרות-פחם. התעשייה מייצרת מכוונות חק-לאיות ומעבדת את תוצרת החקלאות וגידול-המקנה (טחינת-קמח, שימורי-בשר, בורסקאות) לצרכי יצוא (למרכזי-התע-שיה הגדולים של ס. ס. ר.). בסוף המאה ה-19 התחילו מתיישבים בצפון של חבל א' איכרים רוסיים ואוקראיניים. כיום הקאזאכים הם מיעוט בחבל, לעומת 40% של הרוסים ו-20% של האוקראינים. — לרחבו של החבל עוברת מסה"ב, המקשרת את מגניטוגורסק (ע"ע) ואת קרגנדה (ע"ע) ובלכש (ע"ע). מן העיר א' מסתעפת מס"ב צפונה, לפטרופאוולובסק שעל המסילה הסיבירית.

א. י. בר.

אָקְנָה, ע"ע תְּזוּיָה.

אָקְנָר, הוּגוֹ, ע"ע צְפָלִין.

אָקְסוּם או **אָקְסוּם** (Axum, Aksum), עיר בחבש, בחבל טג'רה ממערב לאדווא, בגובה של 2,200 מ' מעל פני-הים. מספר תושביה — כ-10,000. מן המאה ה-1 עד המאה

לא יכול היה להציע הצעות בא'. העירעור היה חוקי תוך שנה אחת בלבד מיום שנתקבלה ההחלטה. אם לא עלה בידי המערער להטות לטענתו חלק חמישי מקולות הא', היה המערער מתחייב בקנס של 1,000 דראכמות.

*Aristoteles, *Athinaion politeia*; Schoemann-Lipsius, *Griechische Altertümer*, 1897; Busolt, *Griechische Staatskunde*, I, 442 ff.; II, 986 ff.; B. Haussoullier, *La vie municipale en Attique*, 70 ss.

א. ש.

אָקְלֶקְטִיציִזְם (מיוו *ἐκλέγω* — לברור, ללקט), בפילוסופיה — מונח, שמציין איסוף רעיונות שונים משיטות פילוסופיות שונות ומיוזגם לידי אחדות חדשה. המונח א' משמש עפ"ר לגנאי, במשמעות של חוסר מחשבה עצמאית וצירופן של דעות שאין התאמה ביניהן. במשמעות זו, שבה השתמש במלה זו לראשונה דיוגנס לארטיוס (ע"ע), היה המונח רווח ביחוד עד תחילת המאה ה-19. הפילוסוף הגרמני ריינ-הולד עדיין מגדיר את הא' כ"פילוסופיה מדומה". לעומת זה מכנה ההיסטוריוגרפיה הפילוסופית החדשה בשם א' את השיטות של אותן האסכולות הפילוסופיות היווניות והרומיות (במאה הראשונה לפסה"נ ובשתי המאות שלאחריה), שביקשו למזג מחשבות פילוסופיות שונות מנקודת-מבט מעשית, בלתי-עיונית (לשם ביסוס דעות מדיניות, משפטיות, ספרותיות, וכד'). משמעות דומה לזו יש למלה סינקרטיזם, שמציינת מיוזג אידיאות דתיות שונות (אך לא פילוסופיות-עיוניות). מתחילת המאה ה-19 ואילך יש למונח א' גם משמעות חיובית מבחינה עיונית טהורה, ופירושה: המצאת עקרון פילוסופי-ספקולאטיבי כולל העשוי לאחד בתוכו או באמצעותו שיטות פילוסופיות, שהן לכאורה מנוגדות זו לזו. מבחינה זו מציין הא' התעמקות יתרה במחשבה הפילוסופית וראיית הצדדים המשותפים של המחשבה האנושית, במקום ראיית הצדדים המפרידים שבה. לפי משמעות חיובית זו, שיטותיהם של אריסטו, לייבניץ, הגל, וכד' אף הן בעלות אופי אקלקטי הן. אנדרי לאלאנד (Lalande) מצייע לציין במונח א' רק את המשמעות החיובית שלו, ואילו את המשמעות השלילית שיוחסה לו הוא מצייע לציין במונח אקלקטיזם (Eclectisme).

האסכולות האקלקטיות מן המאה הראשונה לפסה"נ ביקשו לאחד את תורותיהם של אפלטון ואריסטו עם תורת הסטואה. האסכולה הרומית שאפה למזג את הדואליזם שבתורת אפלטון עם המוניזם הסטואי על מנת לבסס באופן פילוסופי את חירותו האישית של האזרח. המייצגים העיקריים של זרם זה היו: ציצרון (ע"ע), מרקוס טרנטיוס ורו (ע"ע) וקוינטוס ספסטיוס (ע"ע), שהשתדל לצרף לשיטות הנזכרות גם את השקפותיו של פיתאגוראס. הדמות המרכזית שבא' הדתי-פילוסופי באלכסנדריה הוא פילון האלפסנדרוני (ע"ע). ההשתדלות למזג רעיונות אפלטוניים ופיתאגוראיים היתה אפיינית לאסכולות האקלקטיות, שקמו אחר לידתה של הנצרות. חסידיו של זרם זה היו: פלוטרכוס (ע"ע), אלבינוס (ע"ע) ונומניוס (ע"ע) הסורי.

במחצה הראשונה של המאה ה-19 כינו את עצמם בשם אקלקטיקנים או ספיריטואליסטים ויקטור קוזן (Cousin) ואספולתו. שם זה ציין בשימוש אותה מתודה בחקירת הפילוסופיה, העשויה לאחד את הגישה ההיסטורית לבעיות פילוסופיות עם הגישה השיטתית. הנחתם היסודית היתה, שאך

שהם חדורים הפרה בצדקתם ובצדק שבמשטר, שהם חיים בו. אבל כוחו של א' היה גדול לא רק בתיאור טיפוסים בעלי „גשמות שלמות” בלבד. הזכרונות שלו, המוקדשים לגוגול ידידו, מעידים על מידת החדירה של א' — שהיה מן הבהיריים והפשטנים שבין סופרי-רוסיה — לנפשו הפרובלמאטית, המורכבת, מלאת הסתירות והחידות של גוגול.

П. С. Анненков, Аксаков и его „Семейная хроника”, 1877; Ю. Айхенвальд, Силуэты русских писателей, 1906; Н. Добролюбов, Жизнь помещика, 1911; А. Горнфельд, О русских писателях, 1912.

א. א.

אקסקוב (Аксаков), קונסטנטין סרניביץ' (1817—1860), הוגה-דעות וסופר רוסי. בנו של סרניביץ' א' (ע"ע). 1832—1835 למד א' במחלקה הספרותית של אוניברסיטת מוסקוה. 1833—1840 היה א' „מערבי” כלומר, מטיף להתקרבות הרוסים אל מערב-אירופה. באותו זמן היה מושפע מסטאנקביץ ובלנינסקי (ע"ע). מצד אחד, ומן הפילוסופיה של הגל, מצד שני. אח"כ הצטרף לסלופילים (ע"ע). לדעת א' מבדיל העם הרוסי בין „ארץ-רוסיה” („זמסטוו”); הישוב, עם-הארץ) ובין רוסיה כ„מדינה”. „ארץ-רוסיה” היא קהילה, שהיא חיה את חייה בהתאם למוסר הפנימי, הנפשי שלה, מתוך אהבת-השלום ועמידה על המשמר של הנצרות הצרופה. נוכחותם של שכנים שואפי-קרבות הכריחה את העם הרוסי להקים את מדינתו, ולשם כך הזמינו הרוסים את הורניגים (ע"ע), שלא היו סלאווים. „מדינת-רוסיה” חיה את חייה בהתאם לחוקים זרים ומשתמשת בכפיה. ל„ארץ” דעה יועצת ו„דעת-קהל”, אבל רק לשליט יש הסמכות של פוסק אחרון בענייני-המדינה. כאלה היו היחסים, שהיו קיימים בין ה„זמסקי סובור” ובין הצארים שמלפני פיטר הגדול. העם הרוסי הוא העם הנבחר מפני שהוא חדור עיקרים אנושיים כלליים ומשום „הרוח האנושית הנוצרית” שלו. ההיסטוריה הרוסית היא „ירידי עולמי” ו„אפשר לקרוא בה כמו בספרי-קדושים”. הרוסי זוקף את נצחונותיו על חשבוננו של אלוהים. הרוסי מקים בתי-יאה, עורך פולחן דתי ואינו מקים אנדרטות לגיבורים. המוסריות הרוסית קיימת אצל ה„מוזיק” (האיכר) הרוסי, שהתרבות לא קילקלה אותו. א' התנגד להגבלת שלטון-היחיד של הצאר, ועם זה צידד בזכות החירות הרוחנית הפנימית של הפרט. הוא ביקר קשות את השכבה העליונה של החברה הרוסית על שהיא מנותקת מן העם הרוסי ואף התייחס בשלי-לה אל הספרות הרוסית החדשה, שראה בה חיקוי לספרות של אירופה המערבית. א' שלל את פעולת פיטר, שגרם לניתוק בין החברה הרוסית והעם הרוסי. ובמערב ראה א' רק שלילה, אַלמות, שנאה, תיאטרליות, וגינה כאמונות-שוא את הקאטוליות ואת הפרוטסטאנטיות כאחת. במערב עדיפה החוקה החיצונית על ההכרה הפנימית. ברוסיה נותנים נדבה לעני ובמערב עורכים נשפי-צדקה. העמים המערביים מוגי בלים במובן לאומי ומתוך ראקציה לכך נתפתחה בתוכם קוסמופוליטיות. יש בזה הרבה מן הרעיונות של הרומאנטיקה האירופית; וביחס אל האיכר ואל הנצרות השפיע א' על סולסטוי.

מכתבי א' יש לציין: Олег в Константинополе, 1858 („אולג בקונסטאנטינופול”); Князь Луповецкий, 1858 („הנסיד לופובצקי”), קומדיה, שמגנה את חייהם

6 לסה"ג היתה א' עיר-הבירה של ממלכה, שנקראה על שמה והקיפה חלק ניכר מחבש ומסודאן המזרחית. מן המאה 4 ואילך א' היא מרכזה של הנצרות בחבש. מקובל, שפרוי-מנטיוס הקדוש, שהביא את הנצרות לחבש, היה הבישוף הראשון בא'. לפי אגדה רווחת בחבש שמורים בכנסיית-ציון שבא' הארון ולוחות-הברית שהעלה מנליך, בנם של מלכת-שבא ושלמה המלך, מירושלים. אע"פ שא' פסקה מלשמש בירת-מלך (בזמן שאינו ברור כל-צרכו) וחלק גדול ממנה נהרס במלחמות, עולים אליה עד היום המונים לרגל ומלכי-חבש מוכתרים בה ברוב פאר. מימי גדולתה שרדו בה חרבות הרבה, ובכללן שני אוֹבליסקים (גבהו של אחד מהם, שנפל, הוא 33.5 מ').

אקסנפֿלד, יִשְׂרָאֵל, ע"ע אַקסנפֿלד, יִשְׂרָאֵל.

אקסקוב, סרני טימופֿביץ' — Сергей Тимофеевич Аксаков (1791, אופה — 1859, מוסקוה),

מספר רוסי. ימיה-ילדות עברו עליו באחוזת-סבא, שהיה

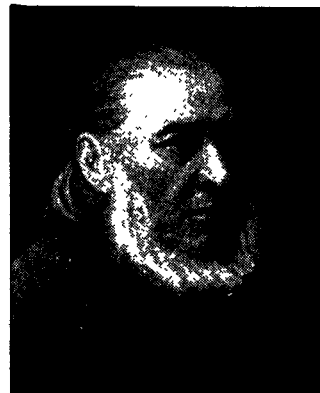

סרני טימופֿביץ' אקסקוב

מחלוצי ההתיישבות הרוסית בערבה הדרום-מזרחית של רוסיה האי-רופית. שאר ימיו עברו עליו בעיקר במוסקוה, כפקיד-הצנזורה. בהשפעת ידידו גוגול (ע"ע) התמפר א' לכתבת זכרונותיו: „רשימות על הדיג” (1847), „סיפור ריו וזכרונותיו של צייד” (1855), „כרוניקה משפחתית” (1856), „ימי הילדות של בוגרוב הנה” (1858), ו„זכרונות על גוגול ושצ'פֿקין” (מי שהיה מגדולי השחקנים הרוסיים).

א' הוא משורר הכפר הרוסי בערבה הדרום-מזרחית בתקופה שבין מרד פוגאצ'וב (1772) ושיחורר-האיכרים (1861). זמן קצר מפריד בין ה„קריה”, הקשורה בשמו של פוגאצ'וב, ובין החיים הפאטריארכליים, שאותם תיאר א'; מעין אידי-ליה שבערב הסערה ומיד אחריה. ספרי-הזכרונות של א' שייכים ליצירות-המופת של הספרות הרוסית בתכנם ובסיג-נונם. התיאורים של א' מטבע הערבה הדרום-מזרחית של רוסיה האירופית אינם נופלים הרבה מתיאורי-הטבע של מרכז-רוסיה, שאנו מוצאים אצל טורגנייב, ומאלה של אוק-דאינה שבכתבים של גוגול. גוגול כתב לא': „הציפרים והדגים שלך מלאי חיים יותר מן האנשים שלי”. א' הוא משוררם של החיים היומיומיים ושל האנשים הרגילים, המשורר של יום-קטנות. בניגוד לטורגנייב לא ראה א' עוול במשטר ההצמדה של האיכרים לבעלי-האחוזות, אלא גילוי של יחסים אידיליים בין הבכור במשפחת-החברה, האציל, ובין הצעיר שבמשפחה, האיכר. זכרונותיו של א' שימשו יסוד לקטיגוריה וסינגיוריה כאחת על משטר-ההצמדה ברוסיה. א' תיאר את תולדות ההתיישבות החלוצית מתקופת הפריחה של משטר-השיעבוד בימי יאקארינה II. בעל-האחוזת אינו מכיר בשום מרות עליו, פרט למרותו של היושב במרומים ושל הצאר שעל כיסא-המלוכה. אורח-חיים זה יפה הוא להופעתם של טיפוסים,

הא' מאחד בתוכו את התכונות של אלדהיד ושל גוף לא-רווי; מכאן נטייתו לפולימריזאציה ולפעילות כימית, שמקשרת אותו לשמש בסנינות שונות. אפשר להגביר את יציבותו ע"י עירובי גופים אחרים, כגון פנולים (ע"צ). מימן מחזור בדרך-כלל את כל הקשרים הכפולים שבא, ופרי החיזור הוא כוהל פרופילי נורמאלי (II), אבל בתנאים מסויימים אפשר לכוון את החיזור אל הקבוצה האלדהידית בלבד ולקבל את הכוהל האלילי (III) (ע"צ כהלים). באור-השמש נהפך הא' לשרף לבן בלתי-מסיס — דיסקאקריל. לפנים היה הא' משמש כגאז מדמיע, ובמלחמת-העולם I נעשו נסיונות להשתמש בו כגאז קרבי. באויר, או בסיוע חמרי-חימצון, נהפך הא' לחומצה אקרילית (IV): נוזל הסר-צבע, שריחו כריחה של חומצת-חומק; המשקל הסגולי: 1.06, נקודת-ההיתוך: 13°, נקודת-הרתיחה: 140°. גם החומצה ותולדותיה נוטים לפולימריזאציה, פרי הפולימריזאציה של האקסטר המתיילי והאיתיילי של חומצה זו הם שרפים שקופים, שכ-חמרים פלסטיים (ע"צ) יש להם חשיבות טכנית מרובה.

מ. ה. ב.

אקרומגלניה, ע"צ גדול; היפופינה.

אקרון (Akron), עיר באוהאיו שבאה"ב, כ-56 ק"מ מדרום לקליולאנד, על התעלה המחברת את נהר-אוהאיו עם ימת-אירי. מספר-תושביה כ-275,000. תעשיית הגומי, שקיימת בא' מן המחצה השניה של המאה ה-19, נתפתחה עם גידול הדרישה לצמיגים בשביל גלגלי מכוניות ואוירונים. כיום מספקת א' כ-50% ממוצרי הגומי של אה"ב והיא המרכז הגדול ביותר בעולם לתוצרת זו. קיימות בא' גם כמה תעשיות אחרות, כגון של כלי-חרס, תנורי-חימום, מכוניות שונות, ועוד. התעשיות בא' משתמשות בחשמל, שבא מכוח-המים שבסביבה. א' נוסדה ב-1825 ומילך קיימת בה אוניברסיטה. מספר היהודים בא' כ-7,000.

אקרוסטיכון (יוונית τὰ ἀκρόστιχα; ἀκρον, פסגה, στίχος, טור), יצירה ספרותית (עפ"ר שירית), שבה קבועות אותיות, הברות או מלות באופן שלצירופן יש מובן מסויים. יש סוגים מרובים ושונים של א'. לפי מקומן של האותיות, ההברות או המלות הנידונות ביצירה אפשר להבחין שלושה סוגי-א': א) אקרוסטיכון במובן המצומצם של המלה — כשהאותיות (או ההברות או המלות) המצטרפות זו לזו קבועות בראש כל שורה שירית, כל משפט, כל בית או כל פיסקה; ב) טלסטטיכון — כשהן בסוף; ג) מזוסטיכון, כשהן באמצע. יש יצירות, שבהן מצויים א' וטלסטטיכון ביחד, וכדומה. ויש גם צורות של א', שהן מסובכות יותר (למשל, כשהאותיות, ההברות או המלות המצטרפות זו לזו באות באופן זה: הראשונה מהן בשורה הראשונה [או במשפט הראשון, וכד']. השניה בשורה השניה, השלישית בשורה השלישית, וכד'). לפי תכנון של הצירוף מבחינים: א) אלפבית, כשהאותיות הראשונות של כל שורה (או משפט, וכד') מצטרפות לאלפבית רגיל או הפוך (הנקרא תשרק), או רגיל והפוך לסירוגים (אתב"ש, תאש"ב, וכד'). שיר אקרו-סטיכוני כזה נקרא „אלפבית" (מד"ר, ויקרא ט"ו). זהו הא' הקדום ביותר. לפעמים חוזרת בא' אלפבית כל אות בכמה שורות, שהן באות זו אחר זו (בתהלים קיט — ח' פעמים), ויש גם יצירות מיוחדות, שכל מלה בהן מתחלת באותה אות

המזוייפים של האריסטוקראטים הרוסיים לעומת החיים הטב-עיים של ההמון הרוסי הפשוט; Ломоносов в истории русской литературы, 1846 „לומונוסוב בתולדות הספרות הרוסית"; Замечания об устройстве крестьян, 1861 (על שאלת-האיכרים).

C. A. Венгеров, Критико-библиографический словарь, С.П.Б. 1889; N. O. Lossky, History of Russian Philosophy, 1952.

א. אה.

אקספוב, איון, ע"צ סלופילים.

אקציה, ע"צ שפטה.

אקצין, בנ'ימין (נר בריגה, 1904), עסקן ציוני וחוקר במדעי המדינה. לאחר שסיים את לימודיו באוניבר-סיטות של וינה ופאריס שימש כעוזר מדעי באוניברסיטות של פאריס והארוארד. אח"כ הורה בכמה ב"ס עליונים באה"ב. א' היה פעיל בתנועה הציונית ומילא בה כמה תפקידים, מתחילה במפלגה הרוויזיוניסטית: 1936—1941 היה מנהל המחלקה המדינית של ההסתדרות הציונית החדשה, שאח"כ פרש ממנה. מלבד מאמרים פובליציסטיים ומדעיים פירסם א' את הספרים: עיקרי המנהל הציבורי, תשי"ב; Problèmes fondamentaux de droit international public, 1929 flexions sur la science et l'éducation politique aux États-Unis, 1938. א' הוא פרופסור-חבר באוניברסיטה העברית בירושלים מ-1949 ודקאן הפאקולטה למשפטים (1951—1953).

אקרה (Accra), עיר-הבירה ועיר-הנמל הראשית של המ-שבה הבריטית חוף-הזהב (ע"צ) שבאפריקה המער-בית. מספר-תושביה כ-140,000 (1952). א' משמשת מוצא לתוצרת החקלאית ולתפוקת-המכרות של המושבה. היא מחוברת במס"ב עם קומאסי, העיר הראשה של חבל אשנטי (ע"צ), ועם סקונדי, נמלה השני של המושבה. כן נמצאים בה שדה-תעופה בינלאומי, תחנת-אלחוט גדולה ואוניברסיטה. א' נתפתחה מן המצודות, שהקימו בקרבתה חברות-מסחר שוודיות, דאניות ובריטיות מן המאה ה-17 ואילך. הנאה שבמצודות אלו היא זו של כריסטיאנבורג, שמשמשת מקום-מושב של מושל חוף-הזהב.

אקרולאין (מלאט' acer, חריף), הפשוט שבאלדהידים (ע"צ) הלא-דוויים — פרופנל (I). נוזל מחוסר-צבע ובעל ריח חריף ביותר, מגרה אף ועיניים; המשקל הסגולי: 0.84, נקודת-הרתיחה: 52°; מסיס במים ובכוהל. — א' נוצר בכמויות קטנות בפירוק שומנים (מכאן הריח החריף המוחש בשעת חריכה או שריפה של שומנים), אבל עפ"ר מייצרים אותו ע"י נטילת מים מגליצרין בשיטות קאטאליטיות או בעזרת חמרים מושכי-מים, וכן ע"י פירוק תרמי של אקטר דיאלילי, (CH₂=CH)₂O.

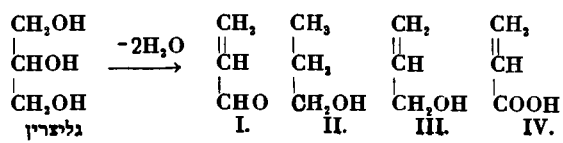

דיקנזו-פירידין או 6,5-דיקנזו-כינולין (I) — האנאלוג הקטרו-ציקלי לצקנזן (ע"ע) הקארבוזיקלי; אף בעיות-המבנה של הא' דומות לאלו של האנתראצן. — בשנת 1880 מצאו גרָגָה וקארזו כמיות מועטות של א' בעטרן-הפחמים (בשמן האנתראצני), אך הא' ניתן גם להכנה סינתטית: גבישים מחוסרי-צבע, נקודת-היתוך 110° , תמיסותיהם בעלות פלור-אורקסצניה כחלחלת — תופעה אפיינית גם לתולדות-הא'. לא' ריח מיוחד וחרף, שמגרה את העור ואת הקרומים הריריים (מכאן שמו — מלאט' acer, חד, חרף). הוא גורם רם לפוטוסקטיבילינציה של פרוטאינים שונים ושל הדקמה החיה, וכאור הוא הורס את הפרוטופלאסמה של התאים.

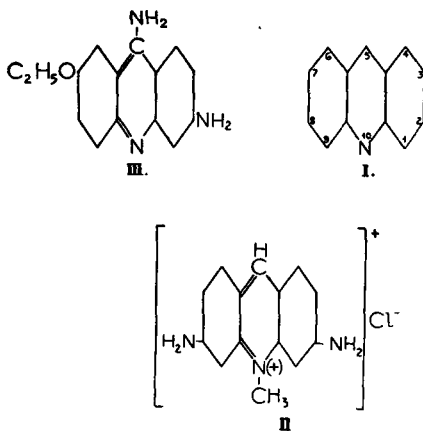

טוכסינים, אַנזימים וכדו'. — מבחינת מבנהו הא' הוא אַמין (ע"ע) שלישוני, שממנו נגזרים ע"י אלקילאציה של החנקן מלחים אַמוניים-רביעונים — מלחי-אַקרידיניום, הא' ותו-לדותיו הם כרומוגנים (ע"ע צבע, חמדי-), שגדעין-הפיי-רידין שבהם הוא הקרומופור, וע"י הכנסתן של קבוצות אוכסוקרומיות (ע"ע) — כגון קבוצת-אַמינו — הם נעשים חמדי-צבע. הא' הם צבעים בסיסיים, צהובים, כתומים או חומים, בעלי בהקה ופלאורקסצניה, והם משמשים הרבה לצביעת כותנה, משי ועורות ולהדפסה צבעונית על נייר ועל בד.

הרבה מן הא' הם חמרי-חיטוי נמרצים (ע"ע חטוי), שהורסים חיידקים או ספילים חד-תאיים, והם משמשים ברפואה ובכיורוגיה לחיטוי-מכשירים, להגנה על פצעים מפני זיהום, לטיפול במורסות וזיהומי-עור אחרים, ובמק-רים מסויימים — אף בכימוֹתֶרַפְיָה (ע"ע) סגולית. חשי-בותם של חמרי חיטוי וריפוי אלה היתה מרובה מאוד קודם שנודעו חמרי הסולֶפָה (ע"ע) והחמרים האַנטיביוטיים (ע"ע), אך גם כיום עדיין לא הוצאו מכלל שימוש. מן החשובים שבהם הם: קריפאפלאווין או אַקריפלאווין, 8,2-דיאמינו-10-מֶתִיל-אַקרידיניום כלודידי (II), חום-אדום, מחטא פצ-עים, פועל על קטרפטוקוקים וקטאפילוקוקים, ובֶבֶר — אמצעי-ריפוי למחלת-השינה ולמחלות קריפאנוזומים אחרות, וכן למחלת-הזיבה; ריוואנול, 7-אַתוֹכְסִי-5,2-דיאמינו-א' (III), צהוב, מחטא פצעים, תרופה לאַמְבִּיאזיס (ע"ע), החשוב שבכל תולדות-הא' הוא האטברין (ע"ע) האנטי-מאלארי.

A. Albert, *The Acridines*, 1951.

מ.

עצמה (למשל, „אלף אלפין” לר' אברהם הבדרשי, במאה ה-13), ב' א' של מלים, שבו מהווים הצירופים איזו מלה או איזה משפט, עפ"ר — את שמו של המחבר או של האדם, שאילו פונה המחבר ביצירתו, לפעמים בתוספת שם-האב, מקום-הלידה, המקצוע, ברכות, וכד'. ויש שהא' מצטרף לפסוק מן התורה, פתגם או משפט כלשהו. — לפעמים קוראים בספרות-העולם בשם א' גם למה שנקרא בעברית ראשי-תבות. הא' הוא בלא ספק קישוט חיצוני ומלאכותי, ויש בו משום שעשוע יותר משיש בו משום אמנות. אך בתחילת התפתחותו היה לו תפקיד מסויים: הוא הקל על הלימוד על-פה. האַקרו-סטיכונים הם קדומים מאוד וכבד היו ידועים בשירה האשורית (כפי שמעיד, למשל, שירת-פילה של סַדְנַפֶּל, שפירסם יַנְזוֹ [Keilinschriftl. Bibl., VI 2, p. 108]). ביחוד מצוי הא' בספרות העברית, וכן מוצאים אנו א' אלפבתי בתנ"ך: בתהלים (לד, לו, קיא, קיט, ועוד), במשלי (לא, י-לא) ובאיכה (א, ב, ג, ד). הדעה, שמצוי בתנ"ך גם א' של מלים (שמות), מוטלת בספק (למשל, תהלים קי, א, מן המלה „שב”, עד פס' ד: „שמען”). כקישוט חיצוני היה הא' מקובל מאוד על הפייטנים העבריים מימי של ינאי (המאה ה-6) ובמידה מסויימת גם על משוררי-ספרד, שהשתמשו בו בשירי-הקודש ואף בשירי-החול שלהם. בתקופת-ספרד היה השימוש בא' מצוי גם באיגרות, הקדמות לחיבורים, ועוד. חשיבות מרובה נודעת לא', כמו לשאר צירופי אותיות והברות, במאגיה של כל הדתות, וביחוד בקבלה. בזמן החדש נכתבו הרבה שירים, ביחוד שירים לעת-מצוא, מתוך התאמה לא'. הא' ידוע גם בספרויות המערב. ביוון (מן המאה ה-3 לפסה"נ) וברומי, וביחוד בשירה הנוצרית-הכנסייתית הקדומה (הסורית, הבי-זאנטית והלאטינית), היה הא' אמצעי מקובל לשם יפוי של שירים והימננות. כל שיר משירי הנוצרי קומדיאנוס (המאה ה-3) כולל כותרת שיש בה א'; אַלְדֶּהֶלֶם (המאה ה-7) ואחרים מבני-זמנו אף חיברו שירים, שבטודיהם מפורזות האותיות המרובות שמהוות את הא' (עפ"ר שיר קטן נוסף), באופן שאם מותחים בין אותיות אלו קווים, נראית תמונה (של גביע או נשר או אף מלאך, וכד'). בא' הוסיפו להשתמש בספרויות המערב ביה"ב, בלאטינית ובלשונויות-העם (ביחוד כרי למנוע גול ספרותי), ושימוש זה לא פסק אף בתקופת-הרנסאנס ואחריה. מסוף המאה ה-18 מתרבים מגניו של הא' עד שהוא נעלם מן הספרות הרצינית.

מ. שטיינשניידר, ספרות ישראל (בהרגומו של צ. מאלטר), J. Elbogen, *JG*, 1931, p. 291 ss.; 219-218; P. M. Pearson, *Acrostic Dictionary*, 1901.

י. א. פ.

אַקְרוֹפּוֹלִים (יוו' ἀκρόπολις — עיר עליונה), בערים היווניות הקדומות — החלק העליון של העיר, שבו נמצא עפ"ד המקדש לאל-העיר. בימי-מלחמה היו תושבי-העיר והישובים הסמוכים לה מוצאים בא' מחסה מפני האויב. מעניין ביותר היה הא' של אתונה (ע"ע), שעמד על גבעה רמה ובו היו המקדשים החשובים ביותר של העיר. הא' של ירושלים בימי בית שני היה ידוע בשם „חקרא”. במרוצת הזמן התחילו מציינים במונח א' את החלק המבוצר של העיר, ששימש באותם הימים מעין בית-נשק.

אַקְרִידינִים (א'), קבוצה של צבענים ומשמדי-ספילים; תולדות האקרידין (א'), חומר זה $C_{13}H_9N$ — הוא תרכובת כימית אַרומטית שְלֶשֶׁט-טבעתית, 6.5:3.2

Premières, (1855, „סיפורים בחרוזים“), Poésies philosophiques, (1862, „שירים ראשונים“), Pensées d'une solitaire, (1871, „שירים פילוסופיים“), „מחשבות אשה בודדת“, 1882, בצירוף קורות-חייה). בשי-רים על נושאים מופשטים (האהבה והמוות, ויפוח בין האדם והטבע, וכדומה) היא מפתחת בעוז-רוח גברי דעות פסימיות, שבהן ניכרת השפעתם של פאסקאל, שפנהאואר והוגים אחרים. הקו האפייני ביותר ביצירתה של א' הוא התנגדותה הנמרצת לכל רעיון דתי, בעוד שנפשה היתה צמאה לנחמה שבאמונה.

D'Haussonville, Mme A. d'après des lettres et des papiers inédits, 1892; M. Citoleux, La poésie philosophique au XIXe siècle: Mme A., 1906; U. Scotti, Une poetessa del dolore: L. A., 1910.

אַקְרִינְיָה (Ἀκραγινία), גליל ביוון הצפונית-המערבית. א' מוקפת ים משלושה צדדים: הים היוני ממערב, המפרץ האמבראקי מצפון והמפרץ הפאטראסי מדרום. במזרח היא גובלת בעמק אַלְוֹאוֹס וברכס תֵּאֶמִיס. בטבור-הארץ נמצא מישור אַלְוֹאוֹס שבתוכו נמצאת העיר סְטְרַאטוֹ. לפי תוקידידס היתה רמת-חייהם של תושבי-א' הקדומים כזו של הבארבארים. אעפ"כ נמנו על ההלנים. לניב של האקארנאנים היה צביון דורי. בחוף היוני של א' יסודו הקורניתיים במאה ה-7 לפסה"נ שורה של תחנות-מסחר. ערי-א' היו מאוגדות בברית אקארנאנית. הערים היו חפשיות, אך כל אחת מהן היתה חייבת להשתתף בצבא-הברית.

במלחמה הפלופונסית עמדו האקארנאנים לצידה של אתונה ונלחמו במושבותיהם של הקורניתיים על החוף המערבי של א'. כן התנהלו קרבות בנייהם ובין הספארטנים (429—426). כשעלתה קרנה של מוקדון נעשו האקארנאנים בעלי-בריתה. ב-270 התפלגה א' לשני חלקים, החלק הדרומי הצטרף לברית האַיטולית, והצפוני נספח על אַפִּירוֹס. ב-230 נשתחררו האקארנאנים הצפוניים משלטון אַפִּירוֹס ויסדו ברית חדשה, שבראשה עמדה העיר לֹקֶס. ברית זו חידשה את הידידות עם מוקדון. לאחר המפלה שנחל פיליפוס V מידי הרומים ליד קִינוֹסְקַפְאֵלִי (197) נכנעו האקארנאנים לרומי. את הברית האקארנאנית פירקו הרומים רק לאחר שיעבודה הגמור של יוון (146). אֶגוֹסְטוֹס קיסר סיפח את א' לפרו-בינציאה אַכֵּיאה.

אָר, יַמַּת (Lake Eyre), ימה אטומה במדינת אוסטרליה הדרומית. שטחה משתנה לפי מידת המשקעים בגליל של נחליה-אכזב הנשפכים אליה מסביב. יש שהיא מתפשטת על 15,000 קמ"ר ויש שהיא מתייבשת כליל, מאחר שעמקה אינו מגיע אלא למ' אחדים בלבד. פני-מימיה הוא בממוצע כ-12 מ' למטה מפני-הים. בימי-הגאות המים כמעט מתזקפים. ימת-א' מתחלקת לשני חלקים, שכל אחד מהם הוא ימה בפני עצמה; אַרְכָה של הימה הצפונית מגיע עד 145 ק"מ ורחבה — עד 65 ק"מ; שטחה המאכסימאלי של הדר-מית עד 25×60 ק"מ. ימת-א' נמצאת בלב אגן גדול, שפל ומוקף רמות, שכולו מדבר, והוא מכונה „לבה המת של אוסטרליה“. סביבת הימה הן חולות נרחבות עם צמחיה דלה מאוד. מנחליה-אכזב הנשפכים לימת-א' חשובים ביותר: אר ומאקאמְפָה. הבאים מן הצפון וקופר או בארקו, הגופלים אליה מצד מזרח. את ימת-א' גילה ג'ון אר ב-1840.

אַקְרִינָה (Acarina), בזואולוגיה — סדרה של פרוקי-רגליים קטנים או זעירים ממחלקת העכבישיים (ע"ע); הרבה ממיניהם הם טפילים של בע"ח או צמחים. סימניהן המיוחדים של הא' — חלקי-הפה, המשמשים לנשיכה, עקיצה ומציצה, הם חלק של ראש מדומה (capitulum gnathosoma), שנבדל משאר הגוף ע"י חריץ; בגוף כולו אין להבחין סימנים של פירוק, אלא הוא עשוי חטיבה אחת. רוב הא' הן נושמי-טרָכִינָה, אולם בין הטפיליים יש מינים, שהם חסרים אבריי-נשימה ונושמים דרך כל שטח-גופם. המינים הם נפרדים; רובם מטילי-ביצים, אחדים מהם מולידים-חיים; במינים אחרים קיימת לידת-בתולים. הצעירים, הבוקעים מן הביצים, הם זחלים בעלי 3 זוגות-רגליים; הללו נתפכים לנימפות בעלות 4 זוגות-רגליים, ואלו נהפכות למבוגרים בעלי 4 זוגות-רגליים ופתח מיני. — לא', שהן טפילים מעבירי-מחלות בין בני-אדם וחיות-בית, יש חשיבות מרובה מבחינה רפואית וכלכלית. הקבוצות החשובות ביותר בסדרה זו הן הקרציות (ע"ע) והקרדיות (ע"ע).

אַקְרִמָן, ע"ע פְּלֶנְזוֹרְדִּי־נִיֶּסְטְרוֹבְּסְקִי.

אַקְרִמָן, יוֹהַן פֶּטֶר — Johann Peter Eckermann

(1792—1854), סופר גרמני, שנתפרסם משום פעולתו כמזכיר-ידיד של גתה בשנות-חייו האחרונות. א' היה בן להורים אביונים, התנדב לצבא-השיחרור שנלחם בנאפוליון (1813—1814), והתמסר ללימודים רק לאחר שנתבגר. באוני-ברסיטה בגטינגן למד משפטים, אך בעיקר התעניין בספרות יפה. ב-1821 פירסם שירי-בוסר וספר „על השירה, עם הת-חשבות מיוחדת בזו של גתה“ (Beiträge zur Poesie...); את כה"י של ספר זה שלח לגתה, שהמליץ על הדפסתו (1823). א' עבר לוויימאר וסייע לגתה בעריכת כתביו במהדו-רתם הסופית. א' שימש את גתה כתלמיד המשמש את דבו ולא על מנת לקבל שכר; את פרנסתו העלובה מצא כמורה של בן הדוכס וכספרן-החצר. הוא נשתעבד כולו לגתה עד כדי ביטול אישיותו העצמית ורשם את כל הדברים ששמע מפיו. משום כך יכול היה לתרום את התרומה החשובה ביותר להבנה של גתה הזקן ב„שיחות עם גתה“ (Gespräche mit Goethe... 1823—32; 3 כרכים, יצאו 1836, 1848; הוצאה חדשה של Houben, 1925) שלו — חיבור, שנחשב כמעשה-אמנות יחיד-במינו של יצירה רפרודוקטיווית. ביחד עם עוזרו השני של גתה, רימֶר, דאג להוצאת כל כתביו של גתה ב-40 כרכים (1839/40). — א' מת מתוך טירוף-דעת.

H. H. Houben, J. P. E., sein Leben für Goethe, 1925—28; J. Petersen, Die Entstehung der Eckermann'schen "Gespräche" und ihre Glaubwürdigkeit, 1925.

אַקְרִמָן, לוֹאִיֶּז — Louise Ackermann

הנישואים: לוֹאִיֶּז־וִיקְטוֹרִין שוֹקֶה [Choquet] — (1813, פאריס — 1890, ניצה), משוררת צרפתית. א' בילתה את ילדותה ונעוריה באחזה על-יד פאריס בחברת אביה, שעניין אותה בספרות וקירב אותה לדעותיהם של האַנְצִיקְלוֹ-פדיסטים. ב-1838 נסעה לברלין, כדי להשתלם בידיעת הלשון הגרמנית. כאן נישאה ב-1844 לבלשן הגרמני פאול א'. לאחר שנתיים של חיי-נישואים מאושרים מת בעלה ומתוך צערה הגדול על פטירתו נשתקעה בהלך-רוח פסימי-אֶתְאִיסְטִי, שביקשה לו סמוכים בספרות הפילוסופית. א' כבר כתבה שירים בנעוריה, אבל רק באלמנותה פירסמה את פרי עטה:

אַרְאוֹמֶטֶר או **הַיֶּדְרוֹמֶטֶר** (יוו. ἀραιός, דליל, קלוש; ὑδρᾶ, מים), מכשיר למדידת הצפיפות או המשקל הסגולי של נוזלים, ובעקיפין — לקביעת התרכוזת של תמיסות. — הא' הראשון הומצא ע"י בויל (ע"צ) ב1675; מאז הומצאו טיפוסים שונים של א', שכולם פועלים ע"פ עקרון אחד. כל א' הוא גוף-זכוכית גלילי חלול, כעין התר-מומטר, והוא פועל כמצוף ע"פ עקרון ארכימדס (ע"צ: ע"צ הידרומכניקה). חלקו התחתון משמש בית-קיבול לגוף כבד (כגון כספית או כדורי-עופרת) — כאן שרויה נקודת-כבדו, ומשום כך הוא צף מעומד בנוזל; חלקו העליון — שפופרת צרה, שבתוכה לוח מסומן במעלות. כשהא' טובל במים (צפיפות = 1) הוא שוקע עד הקו המסומן ב1; בנוזל בעל צפיפות שונה משל מים הוא צף בקו אחר: למעלה מ1 אם הצפיפות היא למטה מ1, או למטה מ1 אם היא למעלה מ1. עפ"ר כולל לוח-הא' את כל מרווח המשקלים הסגוליים של הנוזלים המצויים — כגון מ0.7 עד 1.8, אבל לפעמים מסתפקים במרווח של תחום צר יותר עם חלוקה מפורטת יותר, שמאפשרת מדידה מדוייקת יותר של צפיפות-הנוזל שבאותו תחום. — לשם שימושים מיוחדים עורכים את החלוקה לא לפי הצפיפות אלא לפי שיעור האחוזים של גופים מסויימים בתמיסה — שיעור, שקובע את משקלה הסגולי של התמיסה. אראו-מטר



בא' כזה אפשר לקרוא במישרים מן הלוח את הערך המבוקש. מסוג זה הוא האַלְכוֹהוֹלוֹמֶטֶר, שמודד את שיעור הכוהל (באהווי-משקל או באהווי-נפח) שבתערובת של כוהל ומים; הסְכְרוֹמֶטֶר, המְקוּוֹה את אהווי-הסופר בתמיסות-סוכר מימיות; הַלְקְטוֹמֶטֶר, המחווה את שיעור-המים שבחלב וכד'. ערכי-המעלות שבכל א' מותאמים לטמפרטורה מסויימת וקבועה, והם טעונים תיקון מסויים בטמפרטורה אחרת. מין א' בעל חלוקה מוסכמת ושרירותית הוא הא' של בוֹמֶה (Baumé, 1768), שעדיין הוא מקובל במקומות הרבה לשם מדידת תרכוזתן של תמיסות. כיסוד החלוקה הונח כאן, שחומצה גפרייתית מרוכזת נקיה (צפיפות = 1.842 ב15°) היא בעלת 66°Bé, כלומר: בחומצה זו א' זה שוקע ועומד בצִיָּקָה בקו 66°. בא' המקורי של בוֹמֶה לתמיסות כבדות ממים היה קו-העמידה במים 0° וקו-העמידה בתמיסת 10% NaCl — 10°; במכשיר לתמיסות קלות ממים — קו-העמידה בתמיסת 10% NaCl — 0°, קו-העמידה במים — 10° — (כל הערכים לטמפרטורות של 10°Ré). ההידרומטר של לוֹנְגֶה, שכיום הוא מקובל מאוד ביבשת-אירופה, מותאם ל0°Bé במים, ל66°Bé בחומצה גפרייתית ול36°Bé בחומצה חנקנית המסחרית הרגילה בטמפרטורות של 15°C. ההידרומטר החוקי של אה"ב מיוסד על חלוקת המעלות לפי בוֹמֶה בטמפרטורה של 60°F = 15.55°C — חישוב הצפיפות מתוך ערכי-Bé נעשה ע"פ הנוסחה:

$$d = \frac{A}{B \mp n}$$

(d = צפיפות, A = 10°Bé, B = קבועות, n = שון שונות במכשירי-בוֹמֶה שונים; הסימן השלילי — במכשיר „כבד“, הסימן השלילי — במכשיר „קל“).

באנגליה מקובל ההידרומטר של סוֹוֶדֶל (Twaddell), שחלוקת-מעלותיו היא מ0° עד 200° ברווחים שווים בתחום הצפיפויות שמ1 ל2. מוסכם, שצפיפות-המים ב4°C מוגדרת

ב1000 יחידות, ולפיכך כל עליה ב1°Tw שווה לעליה בחמש יחידות-צפיפות. על-כן קיים:

$$d = 1 + \frac{5n}{1000} \quad (n = \text{מעלות-טוודל}).$$

Domke-Reimerdes, *Handbuch der Aräometrie*, 1911.

מ. ה. ב.

אַרְאוֹפְנוֹס (ἄραιος πάγος = גבעת ארט, ע"צ), גבעה ממערב לאַקְרֹפּוֹלִיס באתונה, ששימשה מקום מושבה של „המועצה אשר בא'“ (ἡ ἐν ἀρείῳ πάγῳ βουλή), כלומר מועצת-הזקנים של תקופת השלטון האריסטוקראטי באתונה הקדומה; ומכאן גם שמה של מועצה זו, שהיו לה, כפי שיש להניח, סמכויות מסויימות של בית-דין. לפי אריסטו היה השיפוט בדיני-ממונות ובדיני-נפשות בידי הא'. עם ביטול המלוכה באתונה ויצירת שלטון הארכונטים (ע"צ ארכון) הורכב הא' מארכונטים, שמילאו את שנת-שירותם ונכנסו למועצת-הא' כחברים לכל ימי חייהם לאחר שעמדו בביקורת (δοκιμασία). בראש הא' ישב תמיד „הארכון המלך“ (ἄρχων βασιλεύς). כל זה נתן לגוף זה חשיבות מרובה קודם שהונהגה באתונה הדמוקראטיה. התיקונים שהנהיג סולון (594) הגדילו את ערך הא', באופן שלמעשה היה המפקח על סדרי-המדינה. בתקופת פסיסטראטוס וגם בימי קליסטרס (ע"צ) לא נפגע, כנראה, הא'. המכה הממשית הראשונה, שקיבל הא', באה בשנת 487, כשהוחלט לבחור את הארכוני-טים ע"פ הגורל. ע"י כך נפתחה החברות בא', שהרפבו היה אריסטוקראטי מובהק, לכל אזרח באתונה. לפי המסורת מילא הא' תפקיד חשוב ביותר קודם הקרב נגד הפרסים ליד סאלאמיס (480) וע"י כך החזיר לעצמו חלק מן ההשפעה שאבדה לו. אף אם מסורת זו נכונה היא, אין להניח, שבמעמדו של הא' בא שינוי יסודי; ובמידה שהדמוקראטיה כבשה לה מקום בחייה המדיניים של אתונה, בה במידה פחתה השפעתו של הא'. התיקונים של אפיאלטס (462/1) ביטלו בפועל את רוב סמכויותיו של הא': כך נשללו ממנו זכויותיו לדון עבריינים בענייני-דין, לפקח על הפקידים ולהשפיע על החלי-טות המועצה (βουλή) ואספת-העם (ἐκκλησία), שלא יתנגדו לחוקה, וכן לפקח על מוסרי-העם, נשארה בידי הא' רק הזכות לדון בענייני רצח ולפקח על ענייני-קודש מסויימים. על הנאשם ברצח היה הא' מטיל איסור להיפנס למקומות קדו-שים כל עוד נמשך המשפט. לאחר שלושה חדשים, כשהיה הנאשם בא לפני בית-הדין של הא', היו הוא ומאשימיו נשבעים לומר את האמת. הצדדים הורשו להביע את נימו-קיהם פעמיים. אם הורשע הרוצח יצא דינו למיתה. אם קולותיהם של המחייבים והמזפים היו שקולים זוכה הנאשם. מימי אפיאלטס ואילך נשאר לא' דק צל של גדלותו הקודמת, ועם ירידת חשיבותה הכללית של אתונה ירד גם ערכו של הא'. אולם בתקופה הרומית זכה הא' ליחס של כבוד מיוחד, כשריד אחרון מן התקופה העתיקה של הפוליס.

Aristoteles, *Athenaion Politeia; Politica*, p. 1274a, 1304s.; Pausanias, I, 8, 4; 28, 5; Herodot., VIII, 52; Aeschylus, *Eumenides; Isocrates*, VII, 37—55; G. Gilbert, *Handbuch der griech. Altertümer*; G. Busolt, *Griech. Geschichte*.

א. ש.

אַרְאוֹקְנִיָּה (Araucania), חבל בצ'ילה (ע"צ) התיכונית, בין מעלות הרחב הדרומי 37° ו39°30', שנקרא על-שם האראוקנים (ע"צ), תושביו הקדומים. שטחו 48,650

אַרְכָּה, שם כולל למינים שונים של חגבים (ע"ע), שמתרבים מזמן לזמן במידה עצומה ויוצרים להקות נוררות גדולות, שפולשות לאיזורים רחוקים ממקורם, בעוד שבתקופות-הביניים הם חיים ביחירות באיזורים מוגבלים מסויימים. במשך נדודיהן גורמות להקות-זוללים אלו נזק מרובה למשק החקלאי והן עלולות להשמיד יבולים שלמים. מפני-כן נחשב הא' מימי-קדם עד היום לאחת מן המכות האיומות ביותר, המטילות אימה על הישוב החקלאי. מפת-ארפה במדינות-החק-לאיות המרכזיות של אה"ב ב-1874/6 גרמה נזק של 200 מיליון דולאר; מכת-א' בשטח מצומצם באפריקה הדרומית ב-1906 גרמה נזק של חמישה מיליון דולאר. — תמונת א' נמצאה חרותה כציור-קיר בקבר מצרי מן המאה ה-24 לפסה"נ. מכת-א' נזכרת בכתבים סיניים, מצריים ויווניים קדומים, וכן בכתבי פליניוס. במקרא נזכרת מכת-א' בין עשר המכות שבאו על המצרים (שמ' י, ד—כ); תיאור מפורט ודרמאטי ביותר של הא' ושל השואה שהוא מביא על הישוב ניתן ביזאל (א—ב). רמזים אחרים על הא' נמצאים בדב' כח, לח; מל"א ה, לו; עמוס ד, ט; ז, א—ג; נחום ג, טו—יז.

לכל יבשה יש מיני-א' מיוחדים; אפריקה היא העשירה ביבשות במספרם של מיני-הא'. — בחיי הא' קיימות שתי דרך-גות, שבכל אחת מהן הוא מופיע בצורה מיוחדת: הדרגה של חיי-בידוד באיזור גאוגרפי קבוע, והדרגה של חיי-קיבוץ, שבה הוא מתפרץ ממקומו ונודד במספרים עצומים לאיזורים אחרים. בא-המדבר עובר זמן של 10—13 שנה בין התפרצות להתפרצות; במינים אחרים נתון זמן זה לתנודות. באיזורי תפוצתו הקבועה מקים א-המדבר רק דור אחד לשנה. הוא חי-יחיד, וברוב חדשי-השנה אין למצוא אלא מבוגרים או ביצים. התפתחות הביצה מתעכבת עד התהוותם של תנאים מתאימים בעונה הבאה. בזמן מכת-הא' משתפר כושר-התנועה של המבוגרים, ושינוי זה מלווה גם התעוררות בלתי-רגילה של אבריהם, והנקבות מטילות פעמיים או שלוש פעמים במשך השנה. בא' המוגרבי אין להבחין בתקופה של מכת-הארבה שינוי במספר הדורות, אבל הנקבה מטלת בתקופה זו עד 150 ביצים במקום 20 ביצים כרגיל.

תגליות חשובות ויסודיות בחיי הא' הנווד נעשו בדור האחרון ע"י אוברוב (B. P. Uvarov). הוא הוכיח, שקיימים שינויים מורפולוגיים ופיסילוגיים בולטים בין דרגת-הבודד ודרגת-הנווד. בזמן הנדדה מתגבר חילוף-החמרים, החום הפנימי של הגוף עולה וגם צבע-הזחל משתנה. השינויים המורפולוגיים הם בולטים כל-כך, שמבחינה טאקסונומית קל לטעות ולחשוב את הא' הנווד למין שונה לגמרי מן החגב הבודד, אע"פ שאין הראשון אלא דרגה חולפת של השני. הצבע האפור-ירוק של הזחל והמבוגר הבודד הופך לשחור מוכתם כתמים צהובים בזחל הנווד ולאדמדם במבוגר הנווד. הנקבה הנוודת הופכת צהובה כשהיא מתכוננת להטיל ביצים. במבוגר הנווד מתארכים כנפי-החפיה ביחס לקולית האחר-רית; למשל: בא' האפריקני הנווד (*Locusta migratoria*) בדרגת-הבידוד אורך-הכנף הוא פחות מכפליים מאורך-הקולית, אבל בדרגת-הנדדה אורך-הכנף הוא פי שניים ויותר מאורך-הקולית. תגליתו של אוברוב על השתנות החגב הבודד לא' הנווד היא תרומה חשובה למלחמה בארבה, מכיוון שהיא מאפשרת לקדם את פני הרעה ע"י תצפיות קבועות באיזורי התפוצה של החגב הבודד. גאות-אוכלוסייה קודמת תמיד להתרבות החגבים בלהקות,

קמ"ר; מספר תושביו כ-675,000. א' מחולקת כיום ל-4 מהו-זות: אראוקו (ובה עיר בשם זה), מאיקו (Malleco), בילי-בילי וקאטין. כבשאר חלקי צ'ילה כך יש להבחין אף בא' שלושה איזורים, שהם שונים זה מזה בגובה, באקלים ובצמחה: שפלת-החוף והעמקים הרחבים, איזור-הגבעות, ואיזור-ההר. שטחיה-מישור הם בעלי אקלים ממוזג והם יפים לגידול דגנים ועצי-פרי ים-תיכוניים (בכללם הגפן). באיזור-הגבעות ובהרים, שמתרוממים בהר-הגעש הפכוי לִיאִימָה (Llaima) לגובה של 3,050 מ', גדלים יערות, ובהם העץ הטיפוסי לחבל זה: האַרְאֻקְרִיָה (*Araucaria Juss.*), שהוא ממשפחת הארניים. התושבים מתפרנסים ברובם מחקלאות, גידול-בקר, ובמקצת גם מדיג (בנהרות, בימות הקטנות, שהן מרובות כאן, ובים). פחם-אבן שחור מופק מכמה מקרות. מס"ב עוברת לכל ארכה של א', מצפון לדרום, לרגלי ההר. העיר הגדולה שבחבל היא טְמוּקוּ, במחוז קאטין.

היהודים בא'. בישובים חקלאיים קטנים אחדים במחוז קאטין נמצאת כת קטנה של מאמינים באלוהותו של ישו, שהם שומרים את השבת ורוב חגיגיהם ואוכלים מצות בפסח. לפי דבריהם הם ממוצאם של האנוסים (ע"ע צ'ילה, יהודים), אבל ממראה פניהם ניכר, שאבותיהם נתערבו בספי-רדים ובאינדיאנים. למרות מספרם המועט (הם מונים רק כ-300 נפש) הם מאורגנים בכנסיה מיוחדת, שנקראת בשם Iglesia Israelita („הכנסיה הישראלית“), ועושים תעמולה לדתם. ב-1919 פנו במכתבים ללואי בראנדייס ולוועידה הציונית בארגנטינה, ומאו נודע קיומם בעולם. כיום הם חברים בהסתדרות הציונית בצ'ילה.

א. י. בר.

אַרְאֻקְנִים, שבטים אינדיאניים קרובים קרבת-לשון, שהיו תושביהן הקדומים של צ'ילה וארגנטינה. הא' עלו על במת ההיסטוריה כעם לוחם, כשהדפו את נסיונות ההת-פשטות לצד דרום של האינקה (המלך) טופאק יופאנקי (בערך 1448—1482) על-ידי הנהר מאולה. שם, אַוּקָס (מורדים), שניתן להם ע"י האינקה (ע"ע), נשתבש ל *Araucos* בספר-דית. הם קוראים לעצמם מולוֹצ'ֶה (= אנשי-המערב).

ב-1936, כשבאו עמהם הספרדים במגע, שלטו הא', שעדיין היו אז אוכלי-אדם, על כל השטח ממערב להרי-האנדים בין קווי הרוחב הדרומי 30° ו- 43° . הם היו מאוחדים או בפרד-ציה רופפת של שבטים ובתי-אב עצמאיים. בראש כל שבט עמד טוקי — מנהיג לשעת-מלחמה — שנבחר על-ידי אנשי-השבט. כן היו להם שני מנהיגים מְשָׁנִים: אחד דתי ואחד מדיני. במשך יותר ממאתיים שנה החזיקו הא' מעמד בפני הספרדים עד שלטוף נכנעו להם ב-1773. האפוס *La Araucana* של אַלֶּוֹנְסוֹ דֶּה אַרְסִילִיָה (ע"ע) מתאר את גבורתם במלחמות אלו. לאחר קרבות ממושכים הכירו הא' בדיבונותה של ממשלת צ'ילה ב-1870.

כיום מגיע מספרם של הא' (שמעורב בהם הרבה דם ספרדי) ל-50,000, והוא פוחת והולך מחמת מחלות שונות ומפני להיטותם אחר משקה מְשָׁכִיר, שנקרא בשם צ'יצ'ה. את הנצרות לא קיבלו והם עובדים רוח רעה, ששמה קָקוּבו. ריבוי-יגשים רווח בתוכם. כנוודים הם עוסקים בעיקר בגידול סוסים, בקר וצאן, ומתייחסים בבוז לחקלאים. הם מצטיינים באריגת-צמר, בעיבוד-עורות ובהתקנת חניתות, קשתות וחיצים. — בערבות-ארגנטינה יושבים א', שהם צאצאי הא' בצ'ילה, שברחו מפני הספרדים במאה ה-18.

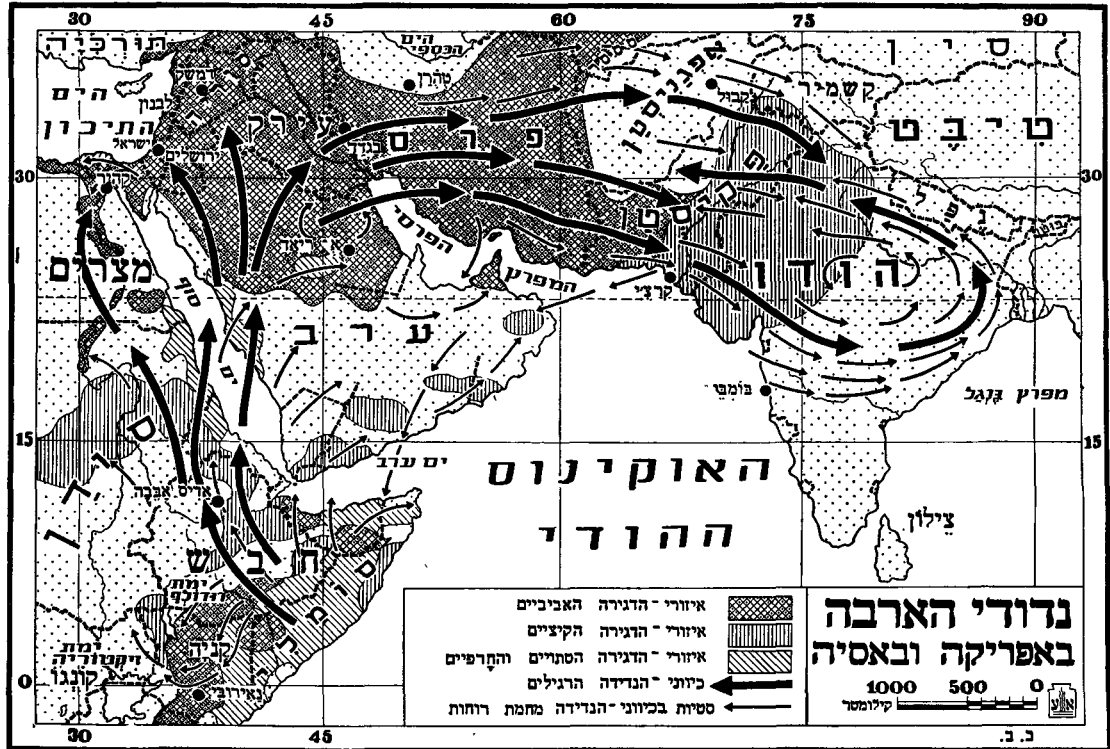

המעבר מטיפוס הבודדים באיזור קבוע אל טיפוס המת-קהלים והנודדים בלהקות הוא מודרג, ובא-המדבר מופיעים למעשה במשך מחזור אחד, שנמשך כ-10 שנים וכולל כ-20 דורות, כל שלביהביניים של שני טיפוסים אלה. במשך דורות אחדים, שכל אחד מהם הוא חד-שנתי הולכת וגדלה האוכלוסיה של הבודדים באיזור-הדגירה; המעבר לשלבי-הקיבוציות מסתמן בהחשה ניכרת של חילופי-הדורות, והיא מומצת עוד יותר עם ההתקלות ללהקות; ההתפשטות והנדידה מחוץ לתחום-הדגירה נמשכת שנה או שנים אחדות, שבהן מוסיף חילוף-הדורות להיות מהיר, אולם אח"כ בא כיליון מהיר על הלהקות שנדרו לאיזורים הזורים, ובאיזור-הדגירה מתחיל מחזור חדש של התרבות.

מחזור הבדידות והקיבוציות בא-המדבר

מספר דורות	מספר שנים	שלב
5-2	5-2	גאות-האוכלוסיה
6-2	3-1	הכנה
3-1	(1)	זינוק
10-2	4-1	התפרצות
2-1	1	משבר
5-2	5-2	גאות-האוכלוסיה

אין ספק שגורמים אקלימיים הם שמכריעים בקביעת מחזורי-הא', אבל עדיין לא נתבררו כל-צרכם התנאים הקו-בעים את תנודות-האוכלוסיה בכל מין ממיני הא'. מיני הא' (א) בארץ-ישראל חשוב רק א'-המדבר (*Schistocerca gregaria*), שאיזור-קביעותו הוא בסאוואנה הנמוכה של סודאן, מריוד-האוד' במערב כמעט עד חופי-ים-סוף במזרח; מרכזו שני, שמקומו עדיין לא נקבע בבירור, נמצא בהודו בגבולות שבין סינד והקאן. באיזורים אלה מצויים רק גשמי-יקי, שמאפשרים התברגות מינית מהירה של המבוג-רים, וע"י כך ניתנת לזחלים הזדמנות לנצל יפה את הצומח הרך ולעבור תוך 2-3 חדשים אחר ההטלה את כל השלבים עד למבוגר. התפתחותן של בלוטות-הרבייה במבוגרים אלה

ז. א. למעבר מדרגת-הבדידות לדרגת-ההתקהלות. התרבות זו, שהיא קודמת לנדידה, אינה באה במרכיבהם של האיזורים הקבועים אלא בהקפיהם, קרוב לתחומים שבין איזורים זוא-גאוגרפיים שונים; בא-המדבר — בין האיזור הסודאני-קאני ובין האיזור הסודאני-סודאני, בא-המזרח — בין האיזור האיראני-טוראני ובין איזור הים התיכון. בתחומים אלה מצטרפים גשמי-יקי של איזור אחד לגשמי-חורף של איזור שני, וצירוף זה מאפשר התפתחות של שני דורות במקום דור אחד. — בדרגת-הבדידות אין החגב היחיד מושפע משכ-נותם של בני-מינו, אבל בדרגת-הקיבוציות מותנית התנהגותו של כל פרט בנוכחותם של שכניו, שמשמשת לו גירוי וקובעת את זיקתו ללהקה. לאחר התרבותה של האוכלוסיה באיזור מצומצם פולשות להקות נודדות לאיזורים חדשים מתוך ביקוש של מזון ותנאי-חיים נוחים. להקות קטנות מצטרפות ללהקות גדולות יותר, עד שנוצרות להקות ענקיות שמשתרעות על-פני עשרות, ולפעמים מאות ואפילו אלפים של קמ"ר.

הזחלים הנודדים הם שחורים וגופם בולע את קרני-השמש. הם מכוונים את גופם לקבלת מאכסימום של הקרנה, ותנועת-תיהם מודרכת אף הן ע"י תנועת-החמה. הם נודדים במשך היום ונחים בלילה על ראשי-צמחים. משעלתה החמה הם מסתדרים בכיוון ניצב לקרני-השמש, ומשנתחמם גופם הם יורדים מן הצמחים ומסתדרים בלהקה, שפוללת מיליונים של יחידים. פעילותם הנמרצת מלווה שינויים בולטים בהרכב רקמותיהם: כמות-המים פוחתת, אבל ריכוזי השומן, חומצת-השתן וחומצת-החלב גבוהים בהן מברקמות של הזחל הבודד. טיסת המבוגרים מודרכת גם היא ע"י חום-השמש, אולם גם על-ידי תנאים אקלימיים אחרים, כגון רוחות וסערה. להקת המבוגרים טסה במשך כל היום ועלולה לעבור מזריחת החמה ועד שקיעתה מאות ק"מ. הלהקה יורדת לנוח רק עם ירידת-החום קודם השקיעה.



ארבה על פני סלעים בהרייהורה

צפונה ודרומה. בצפון מגיע הא' למצרים, ישראל ירדן, סוריה, ולפעמים עד עיראק ותורפיה הדרומית. הוא עושה את דרכו בעונת הגשמים המרובים והטמפרטורות המתאימות להתפתחותו. קודם תחילת-הקיץ נעקרים ממקומות-הפלישה המבוגרים, שנתפתחו מן הביצים שהוטלו כאן, ומובאים לסודאן ע"י הרוחות השולטות בעונות אלו, ושם מנצלים הם את גשמי-הקיץ להטלת ביציהם — וחוזר חלילה. נמצא, שבשיא-ההתפרצות מתחלפים שלושה דורות במשך השנה. כתוצאה מפלישות צפונה-מערבה — למארוקו ואלג'יר, ומזרחה — לצפון-הודו, פרס ועיראק, מגיע הא' עד ריוד-האורו ומרכז-הודו.

(ב) הא' המוגרבי (*Doclostaurus maroccanus*) נפוץ

מתעפכת במשך תשעה חדשים עד עונת-הגשמים הבאה. במשך זמן זה נשמד רובם של המבוגרים ע"י התנאים הקשים וע"י אויבים טבעיים, ורק מועטים מהם זוכים להגיע לרבייה. מפני-כן בשנים רגילות צפיפות הא' היא נמוכה והוא מופיע רק בצורה של דרגת-הבדידות. באיזורי-הגבול, הן בקרבת האוקיינוס האטלנטי והן בקרבת ים-סוף, מתווספים גשמי-חורף מוקדמים על גשמי-הקיץ ומאפשרים התפתחות מיידית גם לדור השני. דבר זה מביא לידי ריפוז ואף לידי התקהלות של הא', ובדורות הבאים מתחיל שינוי-הדרגות. מאיזורי גשמי-הקיץ וגשמי-החורף המוקדם נודדות הלהקות הגדולות, העוברות את ים-סוף כדי לדגור באיזורים מתאימים של ערב; הדור השלישי — ואפשר, כבר הדור השני, — פולש באביב



להקת ארבה בנבולות קניה ואונאנרה

אמריקני מיחסים כיום לעיבוד החקלאי האינטנסיבי של שטחי התפישות.

(ז) באפריקה הדרומית ובאפריקה המזרחית הדרומית נמצאים שני מינים של א': הא' החום (*Locusta pardalina*), שמרכזי התפרצויותיו הם, כפי הנראה, באפריקה המרכזית, והא' האדום (*Nomadacris septemfasciata*), שמוצאו בדרום.

(ח) מיני-הא' באוסטרליה הם: *Chortoicetes terminis* ו-*Austroicetes spp. 1 fera*; גם כאן נמצאים מרכזי-הפלישה על התחום בין שני איזורים אקלימיים.

ע"י התאמה מכוונת של תנאי-הגידול אפשר לגדל א' בדרך ניסויית מביצי החגבים המתאימים. כשמספר מרובה של חגבים גדל בתנאי-צפיפות בכלוב אחד, ניכרים בהם אי-שקט ופעילות תנועתית מוגברת וסימנים גופניים דומים לאלה של השלב הקיבוצי. כשהם גדלים ברווחה מרובה יותר הם נראים כא' בשלב-המעבר, וכשכל אחד מהם גדל לחוד אפשר להבחין בהם את שלב-הבדידות. — עוד כמה מיני-חגבים, שאינם נוהגים להתפתח לא', עלולים להגיע לפעמים לריבוי בממדים שמסכנים את החקלאות, כגון החגב האיטלקי (*Callip. tamsus italicus*) באיזור הים התיכון ומינים אחרים בצפון-אמריקה, ברוסיה ובסיביר ובדרום-מזרח אסיה. גם בין החרי-גולים (ע"ע), שהם בדרך-כלל טורפים, נראות לעיתים רחוקות תופעות דומות להתהוות-א' במינים אחדים בסביבת הים התיכון.

באיזורים שבהם רווחות מכות-א' התרגלו בני-האדם להשתמש בא' כמוזון. בדואים ויהודי-תימן אוכלים את הא' (שהוא כשר לאכילה מן התורה: ויק' יא. כא—כב), ובין

מערבות אסיה המרכזית עד ערבות ספרד ומארוקו, וכל הארצות שמסביב לים התי-כון — עד עיראק — הם שטחי-ריביתו. הא' המוגרבי מקים דור אחד בשנה בכל התנאים. הזחלים בוקעים בתחילת האביב בשטחים מכוסים סיסגית-הבולבוסיים (*Poa bulbosa*), והעלים התחתונים של דגן זה המונחים על פני הקרקע, הם מזונם הרא-שון. תוך 6 שבועות הם מתפתחים למבוג-רים, שלהקותיהם מתארגנות בחזית רחבה מאוד, אבל לא עמוקה, ומתקדמות מרחק של כמה מאות מ', לפעמים עד ק"מ אחדים ליום. הן נחות בלילה ומתחילות לעוף בצהריים. הלהקות הללו קולטות בכל שעה אוכלוסיה נוספת מן השטחים שהן עוברות על-פניהם. נדידות-המבוגרים הן מוגבלות ואינן עו-ברות תחום שלמעלה מ-200 ק"מ במשך כל ששת השבועות של חייה-המבוגר. הנקבות מטילות ביצים בסוף האביב בשטחי-קרקע חשופים שבהם גדלה אחר-כך בשפע — בעונת בקיעת-הזחלים — הסיסגית הנזכרת. בדרגת-הבדידות מטלת הנקבה רק פעם אחת 20 ביצה; בתקופת ההתקהלות היא מטלת 3—6 פעמים (בהפסקים של פחות משבוע) 30 ביצה בכל פעם.

(ג) הא' של אירופה בעבר היה הא' הנודד (*Locusta migratoria*). מקומות-

דגירתו הקבועים נמצאים בסבכי-הסוף הענקיים של הנהרות הזורמים אל הים הפספי ואל ימות אראל ובאלכאש. כאן היה מתרבה ומכאן היה פולש מערבה לאירופה ומגיע עד סקוטלנד וספרד. ניקוז-הקרקע, שבא בעקבות החקלאות האינטנסיביות, ביטל במאה השנים האחרונות את ספנת הא' באירופה.

(ד) מין קרוב לא' האירופי הוא *Locusta migratorioides*, הרווח בכל האיזורים הטרופיים של העולם הישן, מאפריקה המערבית עד לפיליפינים. בתנאים נוחים יכול הוא להקים 3—6 דורות לשנה ולפתח עד מהרה להקות ענקיות. מפתיעות ביותר היו התוצאות של שיטפון מקומי על פני שטח של כ-1000 קמ"ר בקרבת הניג'ר העילי (1927): בשטח קטן זה נוצרו להקות, שצאצאיהן התפזרו בכל שטחי-אפריקה שמד-רום לסחרה, וההתרבות לא פסקה במשך 8—9 שנים אחר השיטפון.

(ה) המין היחיד של א' באמריקה המרכזית והדרומית הוא הא' הפאראני (*Schistocerca paranensis*), הפולש בהמוניו לכל השטחים שבין מפסיקו המרכזית ובין ארגנטינה שמצפון לקר-הרוחב הדרומי 40°. מולדתו הקבועה ושטחי-התרבותו עדיין אינם ידועים; אורח-חייו של מין זה דומה לזה של א'-המדבר.

(ו) באמריקה הצפונית נעלם עוד לפני 70 שנה הא' של הרי-הסלעים (*Melanoplus spretus*), אבל קרוב 1930 התחיל מתרבה מין של חגבים מן הסוג *Melanoplus atlantis*, שהופיע בהמונים ושהוא דומה מאוד בצורתו ובצבעו למין-הא' שנעלם, ועל-כן מיניחים, שחגב זה הוא הצורה הבוודדת של *Melanoplus spretus*. את היעלמותו של הא' הצפוני-

בקיעת הזחלים; ד) להכין מספר מספיק של מדריכים בשביל ההדברה בשדה; ה) להתכונן לקראת מצב-חירום מקומי, כשלהקות הא' המעופף תוקפות שטחי-חקלאות, ע"י הכנת זורקי-להבות ומכשירי-ריסוס עם רעלי-מגע ורעלי-אכילה, וכד'.

פיתוי. סובין לחים מושכים את כל מיני-הא' בכל גיליהם. פיתוי זה מעורב בִּזְרִינְדָּה ומופץ בכמויות מרובות בשטחים שהא' עבר — או עומד לעבור — על-פניהם. מתחילה היו נוהגים להוסיף לפיתוי זה מולסה מתוקה, אבל נתברר, שהתוספת לא הגבירה את משיכת הא' אל הפיתוי, לעומת זה משכה אליו חיות-בית וגרמה לכמה מקרי-מוות בתוכן. בתכ-שיר היבש אין הרעל מצומד יפה לסובין, ודי אפילו ברוח קלה כדי להפריד בין שני המרכיבים ולהפחית את ערכו המעשי של הפיתוי. לפיכך מן ההכרח להוסיף לתכשיר מים, אע"פ שההוצאות הכרוכות בהובלת כמויות גדולות של מים למרח-קים גדולים במדבריות ובערבות מייקרת את השיטה הרבה. משום הסיפון המרובה שבשימוש בזרניך הרבו לבקש רעלים, שהם ארסיים מאוד לא', אבל אינם מסוכנים ביותר לאדם ולחיות-הבית. דרישה זו מספק במידה ניכרת גִּמְכֶסֶן (ע"ע), שאף ריחו רוחה את חיות-הבית. הפיתוי המקובל ביותר להדברת-הזחלים הוא תערובת של 2—3% של גמכסן עם סובין, ע"י 2—3 פיזורים של חומר זה בדרכו של הא' הנודד אפשר להשמיד את הצבאות הגדולים ביותר של זחלי-הא'.

פיזור הפיתוי נגד הא' המוגרבי בערבות הענקיות של אסיה המרכזית נעשה אחר 1935 ע"י הממשלה הסובייטית בעזרת אוירונים. אבל הנסיונות העיקריים בהדברה מאויר-נים מכוונים להשמדתן של הלהקות המעופפות: מילוי האויר באבקת-רעל או באוירוסול (ע"ע) ארסי, שחלקיהם הרקיקים פוגעים בכל יחיד וממיתים אותו. שיטה זו עדיין היא יקרה מדי שתהא שימושית, אולם המרכז לחקר-הא' שבלונדון ממשיך בנסיונות בכיוון זה באפריקה.

הא' במקרא ובתלמוד. למעלה הובאו אחדים מן המקומות המרובים במקרא, שבהם נזכרים הא' ופעולתו. המקור העיקרי — יואל — מזכיר: גזם, ארבה, ילק, חסיל, שהתרגומים הקדמונים, פרשני י"ב וגם החוקרים החדשים מחולקים בדעותיהם בנוגע לזיהויים. מסתבר, שארבעה "מינים" אלה אינם אלא שלבי-התפתחות השונים של החרק: ארבה — המבוגר המושלם בעל-הכנפיים, שלושת האחרים — שלבים שונים של הזחלות. גובי (עמ' ז, א) או גבים (ישע' לג, ד), לפעמים גם חָגֵב (דהי"ב ז, יג), ואפשר, גם צִלְצֵל (רב' כח, מב), הם, כנראה, שמות נרדפים לא'. התורה מתרת את אכילת הא' (ויק' יא, כב; השווה חולין, משנה ג, ז, גמרא ס"ה—ס"ו); והמרדשים אף רואים אותו כמאכלית-אווה (בר"ר ס"ז, ב; נח' וארא, י"ד). תפילה, צום ותקיעת-שופר להסרת מכת-הא' נזכרים במקרא (מל"א ה, לז = דהי"ב ו, כח; יואל ב, יב—יח). גם חכמי-התלמוד ראו במכה זו שואה, שהיא דומה לעצירת-גשמים או למלחמה, שמתריעין ומתעניין עליה בכל מקום (משנ' תענ' ס' ג; ירוש' תענ' פ"א פ"ז).

י. אהרוני, הארבה, תר"פ; ש. בודנהיימר, החי בארצות המקרא, B. P. Uvarov, *Locusts and Grasshoppers*, 1928; F. S. Bodenheimer, *Studien z. Epidemiol., Ökologie u. Physiol. d. afrikan. Wanderheuschrecke*, 1930; id., *Studies on the Ecology and Control of the Moroccan Locust*, 1944.

ש. ב.

האחרונים יש מאמינים, שהוא השלֵו של המדבר (במד' יא, לא—לב).

עוד בימיקדם ניסו בארצות הרבה להילחם במכת-הא'. בעבר היו מגייסים לתכלית זו המוני בני-אדם שהיו מקימים רעש גדול, מתוך תקווה למנוע ע"י כך את להקות-הא' המעופפות מלהתיישב בשטחי-הישוב או לגרש אותם משטחים אלה לאחר שנתיישבו בהם. כמרכן היו עורכים על הא' ציד בשרשרות ומשתדלים ללכוד בתוך תעלות את הזחלים המנתי-רים על הארץ. שיטה זו שופרה לפני 40 שנה ע"י שימוש בפחית-אבץ (בגובה של 33 ס"מ), שהיו מועמדים כל לילה בדרך התקרמותם של נחילי-הזחלים. — הקדמונים היו עורכים תפלות מיוחדות נגד הא'. ציור מן המאה ה-9 לפסה"נ מראה אשורי מבקש הגנה מאלוהי-עירו מפני התקפותיו של הא' המוגרבי; מענין הרבר, שבאותו מקום עצמו היתה מכת-א' חזקה גם ב-1943.

שיטות חדישות למלחמה בא' הן: שימוש בזורקי-להבות וריסוס בנפט ובשמינים להשמדת הא' המעופף בזמן מנוחתו בלילה — שיטות, שהוכחו כבלתי-יעילות; גם השיטה של חרישת השטחים, שבהם הוטלו ביצי-הא', נעזבה בזמננו לאחר שנתברר שבדרך זו נשמדים לכל היותר כ-60% של הביצים. הִדְבָּרָה שלמה של הא' מחייבת מלחמה בוחלית. תקוות גדולות נתלו בשיטת ההשמדה הביולוגית על-ידי החידק *Coccobacillus acidiorum*, שנתגלה כטפיל וכגורם למגפות ענקיות בתוך הא' במכסיקו הטרוֹפית. אבל הניסיון הוכיח, שחידק זה מסוגל לחיות בתוך מעי-הא' אף בלא להזיק לו, ושהמגפה מתפתחת רק בתנאים חיצוניים מתאימים, בעיקר במזג-אוויר חם ולח. ככל התנאים אפשר, אמנם, לגרום למותם של יחידים ע"י הזרקת מיליונים של חידקים לתוך גופותיהם, אבל דבר זה אינו גורם להתפשטותה של המגפה באופן טבעי. אמצעים עיקריים למלחמה בא' רואים כיום בשיטות-מודיעין משובחות לקביעה מיידית של מקום-חנייתן של הלהקות ובאירגון משובח של שיטות-פיתוי נגד הזחלים לשם הרעתם. להדברת הא' המעופף מנסים כיום להשתמש באוירונים.

אירגון המלחמה בא' בימינו נעשה ע"י מספר של מר-כזים בינלאומיים לחקר הא', שמקיימים הסתכלויות מתמידות בתנועות הא' באפריקה, במזרח התיכון ובהודו. המוסדות החשובים ביותר בין אלה הוקמו לפי יזמתו של ב. פ. אובארוב בלונדון, פאריס, קונגו הפלגית, אפריקה הדרומית ובאוס-טראליה. מוסדות אלה אוספים את כל הנתונים על נדידות והתפרצויות של הא' בתחום-ההסתכלות, מסמנים אותם על מפות חדשות ומארגנים בשעת-הצורך משלחות מיוחדות. הם שולחים התראות לארצות, שעלולות להיפגע בפלישות-א', ומאפשרים הכנות למלחמה בו בעוד מועד. ע"י פעולה נמרצת להשמדת הלהקות בתחילת התפתחותן אפשר להפסיק את ההתפרצות ולמנוע את המשך נדידותיו ונזקיו של הא'. קשיי-הפעולה נובעים ממה שהאיוורים של התהוות הלהקות הראשונות הם בעיקר שטחי מדבר או ערבה בלתי-מיושבים, שבהם קשה לערוך מסקר קפדני קבוע.

תכנית-הפעולה של מטה למלחמה בא' — לאחר גיוס העובדים וסידור התחבורה — היא: א) לא להפריע לא' המעופף הפולש קודם הטלת-הביצים, אם אין הוא פוגע בשטחים של חקלאות אינטנסיביות; ב) לסמן מיד את שטחי הטלת-הביצים; ג) להכין את הפיתוי בכמות מספקת קודם

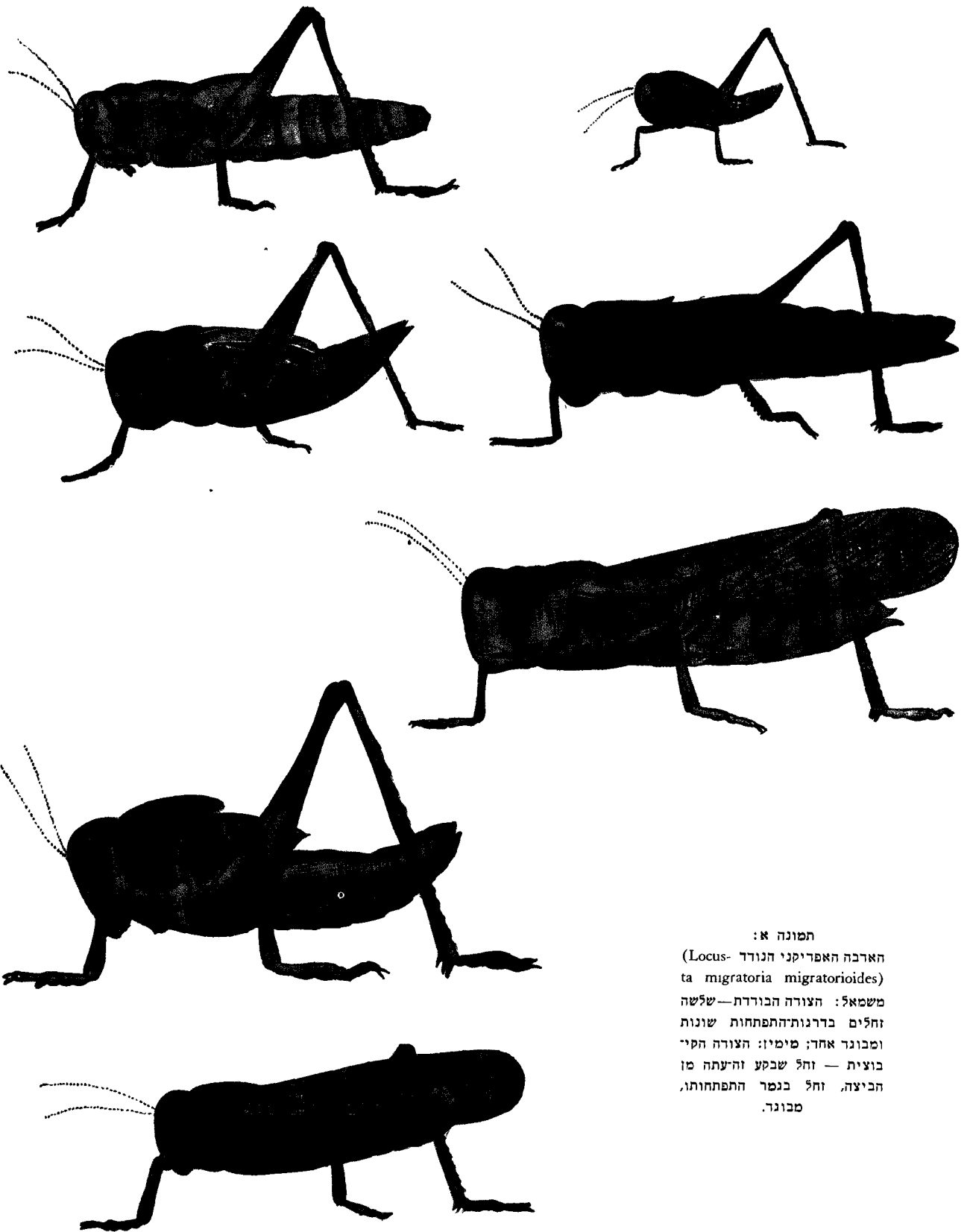

תמונה א:

הארבה האפריקני הנודד (Locus-
ta migratoria migratorioides)
משמאל: הצורה הבורדת—שלושה
זחלים בדרגות התפתחות שונות
ומכונר אחד; מימין: הצורה הקיי
בוצית — זחל שבקע והעטה מן
הביצה, זחל בגמר התפתחותו,
מכונר.

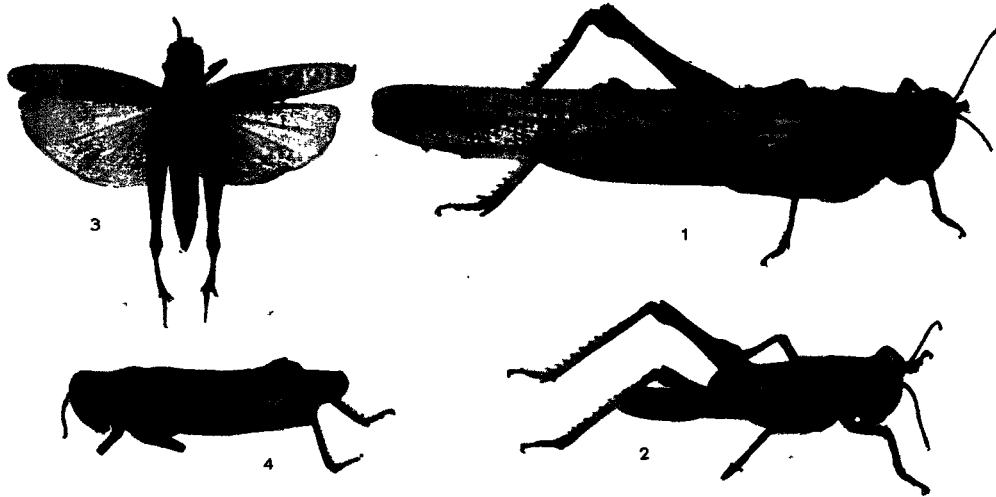

תמונה ב: מיני ארבה טיפוסיים: (1) הארבה המרברי (*Schistocerca gregaria*), מבוגר. (2) זחל של הנ"ל, הכנפים בהתפתחותן. (3) הארבה האיטלקי (*Calliptamus italicus*): דרום צרפת. (4) הארבה המוגרבי (*Dociostaurus maroccanus*): סמירנה.

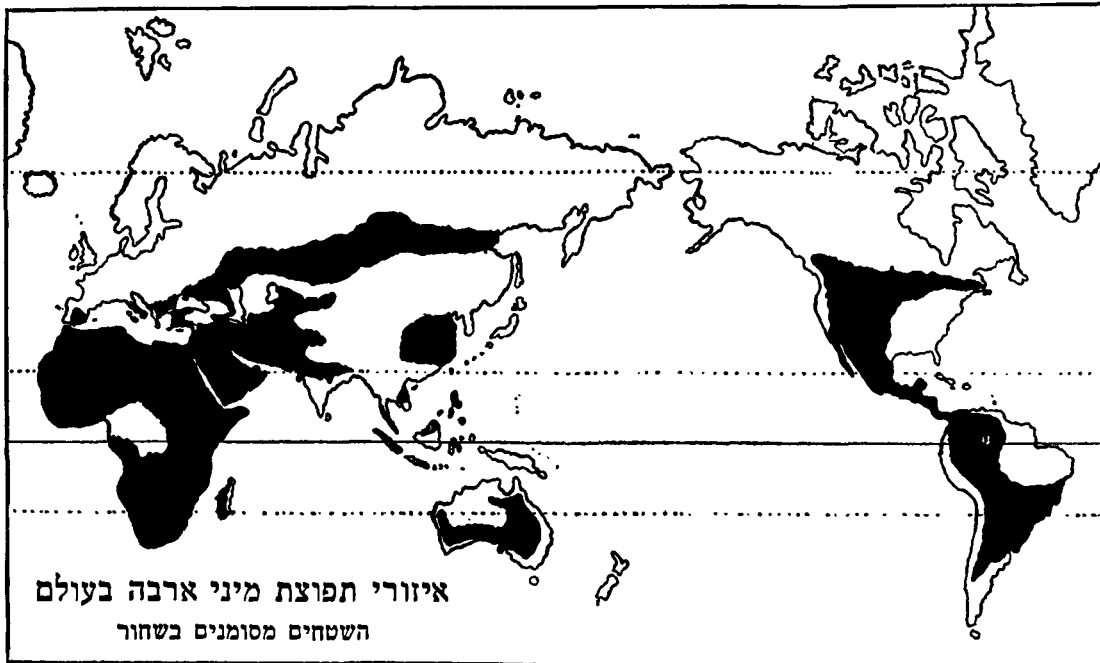

סאה סולת, סאה קמת, סאה קיבר, סאה סובין, סאה מורסן גניינן" — ירוש' פאה, פ"ז, ה"ד (כ', א'). ידועים גם כלי-פשתן, שהיו מובאים מא' (בר', י"ט, א').

Kohl u. Watzinger, *Antike Synagogen*, p. 59; Dalman, *Orte u. Wege*, p. 125 f; Abel, *RB*, 1924, p. 380 f.

אַרְבֵּל או **אַרְבֵּלָה** (בכתבות: גם אַרְבֵּאלו, כיום אַרְבֵּיל), אחת מארבע הערים החשובות ביותר בארץ אשור (וע"ע אשור, כלה, נינוה). א' שוכנת במישור הפורה שבין נהר זאב הגדול ונהר זאב הקטן. היא נזכרת ראשונה בכתבות מן האלף ה-3 לפסה"נ כצומת-דרכים בין בבל ונינוה. הודות למצבה הגאוגרפי והאסטראטגי שימשה נקודת-מוצא לפעולות הצבאיות של מלכי-אשור נגד השבטים, שישבו מעבר לגבולות הצפוניים והמזרחיים של ארצם, ובה היו עורכים מלכים אלה תהלוכות-ניצחון. בכתבות של מלכי-אשור נזכרת א' לפעמים קרובות גם כמרכז פולחנה של עשתר מארבל, אלת-המלחמה, שנחשבה כמגינה על המלך בקרב. בשמה של אלה זו נאמדו אוראקולים מרובים ע"י גברים ונשים מתושביה של א', ופעמים גם ע"י בני-אדם שלא ישבו בה. א' היא אחת מן הערים האשוריות, שלא נהרסו בזמן מפלת-אשור; חשיבותה לא פסקה במשך כל הדורות הבאים ואף כיום היא עומדת על תילה.

היהודים בא'. בסוף ימי הבית השני היה בא' מספר ניכר של יהודים. באותה תקופה שימשה א' מרכז לחדו"ב (ע"ע), שמלכיה קיבלו את היהדות. קהילה יהודית חשובה היתה בא' גם ביה"ב. ר"י אחריו מצא כאן 1216 קבוצת משוררים («תחכמוני», שער י"ח). באמצע המאה ה-13 חי כאן הגאון עלי בן זכריה הארבל. ב-1275 נעתק ב.מדינת ארבל"ס «מורה נבוכים» להרמב"ם במקורו הערבי ע"י יוסף הכהן בן עלי. גם הנוסע זכריה אלצ'אהרי, שביקר בא' במחצה השניה של המאה ה-16, מצא בה קהילה יהודית. בשנת תקפ"ז נמצאו בא' 2000 משפחות יהודיות, שסבלו מן המיסלמים. בשנת תר"ח היו כאן 1000 ובתרל"ז כ-400 משפחות יהודיות. לפי הסטאטיסטיקה הרשמית נמצאו במחוז-א' קודם מלחמת-העולם II 44,540 ת', ביניהם 1,900 יהודים, מהם כ-250 דוברי ארמית. יהודי-א' עוסקים במסחר וגם במלאכה: צבעות, בנאות, סנדלרות וסבלות.

Ed. Sachau, *Die Chronik von Arbela*, in *Abh. Ak. Wiss.*, Berlin, 1905 (Phil. hist. Kl., H. 6); D. D. Lueckenbill, *Assyria and Babylonia*, I, II; C.A.H., I, III.

אַרְבֵּתְנוֹט, ג'ון — John Arbuthnot — (1667, ארבתנוט, סקוטלנד — 1735, לונדון), רופא וסאטיריקן אנגלי. ב-1696 נסמך א' באופספורד לרפואה, והיה רופא מצליח, שכתב כמה חיבורים במקצועו וכן במאתימאטיקה (שזמן-מה גם עסק בהוראתה). על יסוד חיבורו «על התועלת שבלימוד המאתימאטיקה» אף נתקבל כחבר של החברה המלכותית (1704), ושנה אחת אחר-כך נתמנה כרופא של המלכה אן. את פירסומו קנה לו בסאטירות החריפות שלו, ובייחוד בקובץ הסאטירות הפוליטיות «קורותיו של ג'ון בול» (1712—1727), שבהן ביקר א', שהיה ממפלגת הטורים, את מדיניות-המלחמה של הוויגים נגד צרפת. סאטירות אלו נדפסו כחלק מן *Miscellany in Prose and Verse* של אלפסנדר פופ (ע"ע) ויונתן סויפט (ע"ע), ואף יוחסו בטעות לזה האחרון. בהן נקבעה לראשונה דמותו של «ג'ון בול» כסמל האנגלי הטי-פופי, ובאמצעותו ניתנו לראשונה גם מהלכים למושג זה

אַרְבֵּוֹטִין, גלוקוזיד (ע"ע) פנולי צמחי, ה-β-גלוקוזיד של ההידרוכינון (ע"ע כינון; פנול) (1). גוף גבישי חסר-צבע ובעל טעם מריר, מצוי בעליהם של מינים שונים של אַרְבֵּשִׁים (ע"ע), כגון בקטלב (Arbutus) — מכאן שמו), ובייחוד בענבי-הרוב (Arctostaphylos uva ursi), וכן בעלים ובקליפת-הפירות של מיני-אגס. הא' ניתן להידרו-ליזה לגלוקוזה ולהידרוכינון — בדרך כימית ע"י חומצות ובררך פיזיכמית ע"י ה-β-גלוקוזידאזה של האַמולֵסִין (ע"ע). שהא' הוא סובֶּסְטְרַט טיפופי שלה. הא' בטבע מלווה עפ"ר מתיל-א' (11), שהאגליקון (ע"ע) שלו הוא p-מתוקסטי-פנול ושגם הוא מתפרק ע"י אַמולֵסִין. מחמת הפירוק האַנזימָתִי החלקי של שני הגלוקוזידים בצמחים והחמצון של שני האגליקונים — ביחוד I —, נוטים העלים והפירות המכילים

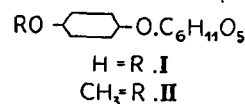

I ו-II להשחיר לאחר מגע ממושך באויר. — מבחינה פארמא-קולוגית פועל I — ובמידה מצומצמת יותר גם II — כחומר דיאורטי וכחומר אנטיספטי פנימי וכמונע רקבון-השתן. לפיכך מקובל השימוש בתמצית של עלי A. uva ursi כתרופה במקרים של דלקות בדרכי-השתן.

אַרְבֵּוֹת, עיר-הבירה של המחוז השלישי מן המחוזות בא"י, שעליהם מינה שלמה נציבים (מלכים-א ד, י). הידיעה, המובאת במלכים א (שם), שלמחוז זה היו שייכות שכה (ראס א-שויקה) וארץ-חפר מעידה, שהיה בסביבת השרון הצפוני. כיום מזהים את א' עם התל הגדול, תל אל אסאוור, שעל יד המוצא המערבי של נחל ערה. יתכן, שבאַרְבֵּתָה הנזכרת בספר חשמונאים א' (ה', כ"ג) המכוון הוא למחוז-א'.

Alt, *PalästinajahrBuch*, 28 (1932), p. 31 f; Abel, *Géographie de la Palestine*, II, p. 251.

אַרְבֵּיּוֹם, ע"ע עֶפְרוֹת נְדִירוֹת.

אַרְבֵּינֹזָה, ע"ע סֶרָר.

אַרְבֵּל, מקום בגליל, שכיום מזהים אותו עם חירבת אַרְבֵּד, צפונית-מערבית לטבריה, בוואדי חמם. במקום נמצאו שרידי בית-כנסת בצורת באסיליקה עם אולם-תווך ושתי סיטראות. במקום האסטראטגי, בפתח הוואדי הפונה לצד ים-כנרת, נמצאו מערות מבוצרות ומחוברות בטורי-מדרגות (הביצורים הם ברובם מימי הממלוכים).

א' נזכרת לראשונה בחש"מ א, ט, ב', במקום שמסופר שהמפקד הסורי בַּתְחִידס, במסעו נגד יהודה המכבי, לכד את ה"מסילות בא'" והוציא את התושבים להורג. הכוונה היא, כנראה, למערות שבסביבה ולטורי-המדרגות שחיברו אותן. במערות אלו ביקשו להם מקלט הקנאים, שנלחמו בהורדוס, והוא כבש אותן בדרך זו: מראשי הצוקים שילשלו והורידו כלובים, ובהם היו חיילים ששמו אש בפתחיהן של המערות (קדמ', י"ד, ט"ו; ד—ה). בימי המרד הגדול ברומי בוצרו המערות ע"י יוסף בן-מתתיהו («חיי יוסף», ל"ז).

יתכן, שנתאי הארבל (מש' אבות, א, ר), מראשי הפרד' שים בימי בית-חשמונאי, בא מא' זו, בכל אופן ידוע, שאַחַר החורבן נתיישבו כאן כוהנים מבית ישוע (כ"ד משמרות). בקעת-א' היתה ידועה בפוריותה («סאה ארבלית היתה מוציאה

ריס. ב 1804 נתמנה מזכיר של מצפה-הכוכבים; לַפֿלֶס (ע"ע) הבחין בכשרונו, ובהשפעתו של לאפלאס שלחה הממשלה הצרפתית את א' יחד עם ביו (ע"ע) כדי לסיים את מדידת קשת-האורך שבין בארצלונה ובין האיים הבאלאריים, ועיי כך לקבוע קביעה מדוייקת את הקפו של כדור-הארץ. ביו חזר לפאריס לאחר שקבע את הרוחב של פורמנטרה, ועל א' בלבד הוטל ביצוע החיבור הגאודטי של מאזרקה עם איניסה ופורמנטרה. באותה שעה פרצה מלחמת צרפת-ספרד, וא' נחשד בריגול לטובת מולדתו. לאחר שעברו עליו הרפתקאות מרובות חזר לפאריס ואף

הצליח להביא עמו את רשימת-צפיותיו. בשנת 1803, כשהיה בן 23, נתמנה פרז-פסור לאנאליזה ולגאודיזה בבית-הספר הפוליטכני ונבחר כחבר של האקאדמיה למדעים. ב 1830 נתמנה גם כמנהל של מצפה-הכוכבים ואף נבחר מזכיר קבוע של האקאדמיה במקום פוריה (ע"ע) שמת באותה שנה. בתוקף תפקידו זה חיבר את



ד. פ. א. אראגו

ההספדים (éloges) על חברים נפטרים — נאומים ומאמרים, שנתפרסמו כהערכות מצויינות ביותר של האישים שהם דנים בהם. נוסף על פעילותו המדעית היה א' פעיל כל ימיו כעסקן פוליטי של השמאל. ב 1830 עד 1848 שימש ציר רפובליקני בפארלאמנט. כאן נתגלה כנאום אמיץ ומעולה ופעל לטובת תיקונים שונים לקידום המדע והטכניקה בארצו. מהפכת 1848 העלתה אותו למדרגה ראשונה בשלטון: הוא נעשה חבר הוועד-הפועל של האספה המחוקקת ושר המלחמה והצי בממשלה הזמנית. במשך הזמן הקצר של כהונתו במשרה זו ביצע תיקונים חשובים לטובת המלחים בשירות הצי וביטל את העבדות במושבות הצרפתיות. ב 1850 נתעורר כתוצאה ממחלה, אך לא הפסיק את עבודתו המדעית. ב 1852, כשעלה לואי נאפוליון לשלטון, סירב א' להישבע לו את שבועת-האמונים, שכל פקידי-המדינה נתייבבו בה, והתפטר משירותו במצפה-הכוכבים; אך לואי נאפוליון סירב להסכים לפיטוריו. עיקר חידושי המדעים של א' הם בתחומי האופטיקה והמאגנטיות. מחקריו באופטיקה סייעו לנצחון תורת-הגלים של האור (ע"ע) על תורת-הגופיפים של גיטון, ומבחינה זו סייע א' לפרנל (ע"ע), מליס (ע"ע) וינג (ע"ע). הוכחותיו של פרנל לטובת תורת-הגלים הוסברו לאקאדמיה ע"י א'. א' ופרנל נתקשרו בקשרי-ידידות, ובחקירות משותפות גילו את חוקי קיטוב-האור (ע"ע). את תופעות הקיטוב הצבעוני תיאר א' ראשונה ב 1811. הוא בנה פולאריסקופ, שבעזרתו חקר את קיטובו של אור-השמים, וכן גילה את הפעילות האופטית (ע"ע) של הקווארצה. חשיבות מיוחדת נודעת לניסוי, שהציע א' ב 1838 להשוואת מהירות-האור (ע"ע אור, מהירות) באויר ובמים (או בזכוכית) לשם הכרעה סופית בין תורת-הגלים ותורת-הגופיפים. מחמת עיכובים חיצוניים לא הספיק א' עצמו להוציא ניסוי זה אל הפועל, אך ב 1850 זכה לשמוע, שפיוז (ע"ע) הוכיח את האטת מהירות-האור בסביבה צפופה יותר בניסויים, שנערכו לפי תכניתו של א' ואישרו את הנחותיו. — בחקר המאגנטיות גילה א', שתנודותיה

באנגליה ומחוצה לה. א' היה מחבריה של האגודה „סקריבל-רוס“, שאליה השתייכו גם פופ, סוויפט וסופרים אחרים ממפלגת הטורים ושמטרתה היה לשים ללעג את הרעות, שהיו רווחות בזמנם ביחוד בנוגע לרכישת-דעת. לתכלית זו פירסמה האגודה את „זכרונותיו של מרטינוס סקריבלרוס“ (טיפוס בדוי), שיצאו לאור ב 1741 בכתבי פופ ושעיקרם נתחבר ע"י א'. א' פירסם גם טבלאות על מידות, משקלות ומטבעות יווניים, רומיים ויהודיים.

G. A. Aitken, *The Life and Works of John Arbuthnot*, M. D., 1892.

אַרְגָּו (גרמ' Aargau; צרפ' ואנג' Argovie), קאנטון בצפונה של שווייץ על גבול בארן שבגרמניה. שטחו 1,403 קמ"ר ומספר אוכלוסיו 300,000 (1950). א' היא ארץ של גבעות והרים נמוכים (השיא: 792 מ'), שביני-הם משתרעים בקעות ועמקים רחבים. נהר ארה (Aare), שעל שמו נקראת א', מחלק את הקאנטון לשני חלקים, שהראשון מהם נכלל ב„מיטללאנד“ האלפיני והשני — בקצה המזרחי של קמטי היורה (ע"ע) השווייצית, השופעת ועוברת למישור של עמק-הרינוס. בהרי-א' נמצאים כמה מעיינות מינרליים ידועים, כגון חמי בארן (השווייצית) ושינצנאך המכילים גפרית. ממעיינות אחרים מפיקים מלח וסודה. משום גבהה המועט מעל פני-הים ואקלימה הנוח משמשת אדמת-א' ברובה המכריע לחקלאות ולמרעה. תושבי-א' הם דוברי גרמנית וברובם הם פרוטסטנטים. כ 22% מתפרנסים מתוצרת ראשונית, כ 57% עסוקים בתעשייה (טאבאק, טכסטיל, מכאניקה עדינה). בירת-א', אראו (כ 14,000 ת'), יושבת על נהר ארה בגובה של 380 מ' מעל פני-הים. יש בה ספריה בעלת 200,000 כרכים.

בתקופת נדודי-העמים התיישבו בא' בני השבט האלמאני. שמה נזכר לראשונה ב 763, כשא' השתייכה לממלכה הפראנקית. אחר התפוררותה של ממלכה זו משלו בה נסיכים שונים, שהאחרונים בהם היו מבית-האבסבורג. במאה ה 17 סופח חלק מא' לברן והשאר הועמד ב 1415 תחת מרותם של בעלי הברית השווייצית. כשנוסדה הרפובליקה ההלןטית ב 1798 שימשה אראו עיר-הבירה שלה. הקאנטון בהקפו של היום קיים מ 1803. — ב 1830—1848 גברה בא' המחלוקת (שנת-עוררה במאה ה 16) בין הרוב הפרוטסטנטי והמיעוט הקאטולי שבה, שתבע להתברל מן הברית.

אַרְגָּב, חבל-ארץ בעבר-הירדן הצפוני. לפי המסורת המקראית כלל חבל זה בתקופת הכיבוש של עבה"י בימי משה שישים ערים „בצורות חומה גבוהה דלתיים ובריח“ (דב' ג, ד—ה), „לבד מערי הפרוי הרבה מאד“ (שם). החבל נכלל בתחום נחלתו של חצי שבט המנשה. בימי שלמה היה חבל-א' חלק מן המחוז השישי, ונציבו, בן-גבר, ישב ברמות גלעד (מל"א ד, יג). כמו בס' דברים נמנית א' במל"א עם חוות יאיר. על מקומה של א' נאמר כאן: „אשר בבשן“ ואף כאן נזכר: „ששים ערים גדולות חומה ובריח נחושת“. משערים, שיש לזהות את חבל א' עם החלק של ארץ-הבשן שבין נהר א-רקד ונהר עלאן.

אַרְגָּו, דומיניק פֿרַנְסוּאַ ז'ן — Dominique Franois — Jean Arago — (1786—1853), אסטרונום, פיסיקן ומדינאי צרפתי. א' נולד באֶסְטַאז'ל (Estagel) שבפירנאיים המזרחיים על גבול ספרד ולמד בבית-הספר הפוליטכני בפא-

אוסטרוניומית); 2) במנות גדולות יותר — כיוון עווית של העורקיות והעלאת לחץ-הדם, וכתוצאה מזה — גרימת מקק ונקק של הרקמה עד כדי נשירת קצות-האברים; 3) במנות

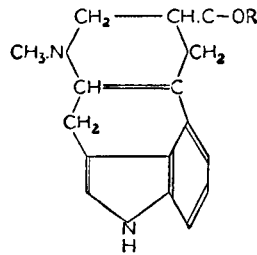

I. חומצה לִיסְטֵרְגִית: R'-OH

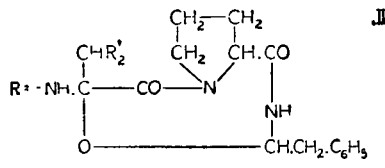

II. אֶרְגוֹטוֹקְסִין 1. R' = -CH₃; אֶרְגוֹטִינָאָמִין 2. R' = -H; אֶרְגוֹטִימֵרִין 3. R = -NH.CH(CH₃).CH₂OH

גדולות — עווית כעין האֶפִילֶפְסִיה ומוות; 4) פעולה ספצית-פית של האֶרְגוֹמְקֵרִין היא גירוי שרירי-הרָחֵם — פעולה שנוצלה מן המאה ה-16 ואילך לגרימת הפלה או להחשת-הלידה. — תכשירים של תמציות-א' או של האלקאלואידים המטוהרים שלו הם בעלי שימוש ריפויי: כאמצעי-עזר ב-מלדוה, ביחוד לכיווץ-הרחם ולהפסקת דָמָם אחר הלידה; כמשככים של גירוי-סימפאתיקוס—למשל, כתרופה נגד צֶלְהָה.

G. Barger, *Ergot and Ergotism*, 1931. י. ל.

אֶרְגוֹן (Argonne), גליל טבעי בצרפת הצפונית-מזרחית, במחוזות ההיסטוריים של לורן (ע"ע) ושֶמְפֵנִיָה (ע"ע), בין הנהרות מֵיס (ע"ע) במזרח ואן במערב. ארכו (מצפון לדרום) כ-90 ק"מ; רחבו כ-35 ק"מ; שיא גבהו — 345 מ'. גליל-א' הוא טבלה בנויה גיר וחָנֵר, מבוטרת לגבעות נמוכות. הטבלה שופעת למערב ויורדת תלולה למזרח לנהר-מֵיס. שטחים נרחבים מן הגבעות מכוסים יער-אלונים סבך. ארכו של הגדול שבהם, בין הנהרות אֵיר ואן, הנקרא היער האֶרְגוֹנִי (Forêt d'Argonne), כ-40 ק"מ. בעמק מֵיס וביער א' עצרו הצרפתים פעמים הרבה אויבים שבאו ממזרח. וקרבות מפורסמים (ביניהם הקרבות של 1914—1918) קשורים בשמו-תיהם של ישובים בא'.

אֶרְגוֹן (Aragón), גליל בצפון-המזרח של ספרד. נקרא כך על שם נהר אראגון היורד מן הפירנאים ונשפך לנהר-אֶבְרוֹ, הזורם דרך א' מצפון-המערב לדרום-המזרח. שטחה של א' 47.400 קמ"ר ומספר תושביה (1951) יותר מ-1.1 מיליון. א' היתה יחידה אדמיניסטרטיבית עד שנת 1833, שבה נתחלקה לשלושה מחוזות אלה: אוֹאֶסְקָה (Huesca) בצפון, סאראגוֹסָה במרכז וטרואֶל (Teruel) בדרום. מבחינת גודל שטחה דומים מחוזות אלה זה לזה; אך מבחינת האוכלוסייה שקולה סאראגוֹסָה כמעט כנגד שתי שכנותיה ביחד. א' היא ארץ מגוונת מאוד בנופה, במבנה-אדמתה, באקלימה ובצמחייתה. ומפני-כן גם בחקלאותה ובכל משקה הכלכלי. בצפונה נמצאים הרי הפירנאים (ע"ע), המתרוממים

של המחט המאגנטית מתמעטות והולכות מעל גופים לא-ברזליים במידה שהיא מתקרבת אל גופים אלה, ושלוח-נחושת, הסוכב מעל גבי מחט מאגנטית, מעורר אותה לתנו-דוה (מאגנטיות של סיבוב). הוא אף הוכיח הראשון את מציאותה של סמיכות בין אורות הקטב (ע"ע) ובין זוית הנטייה המאגנטית. — על-פי עצת א' חקר לוֹרֵיה (ע"ע) את מסלולו של אורנוס (ע"ע) ומתוך סטיותיו של אוראנוס ממסלולו הסיק את מציאותו של נפטון (ע"ע). — כל כתביו של א' יצאו אחר מותו ב-17 כרכים ב-1854—1862.

א' השתייך למשפחה, שהצטיינה בכשרונות. משלושת אחיו הצעירים היה ז'אן (1788—1836) גנרל במלחמת-השיחור של מפסיקו, ז'אק (1790—1850) — סופר ותייר, שמת בבראזיל, אֶטִין-וֶנסָאן (1802—1892) — דראמא-טורגן ועסקן פוליטי רפובליקני. בנו של א', פראנסואֶ-ויקטור-עמנואל (1812—1896), היה מנהיג רפובליקני בתקופת הקיסרות השניה ומילא תפקידים מדיניים חשובים ברפובליקה השלישית.

A. Andiganne, *A., son genie et son influence*, 1863. מ. ה. ב.

אֶרְגוֹט (Secale cornutum, ergot), צורת-קֵיִים של תפטיר הפטריה כילפן-הארגמן (Claviceps purpurea), שלפצמים — ביחוד לאחר קיץ גשום — הוא גדל כטפיל, בצורת גרגירים שחרחרים, על שיבלי-שיפון. לחם אפוי משיפון שזוהם בא' עלול לגרום להרעלות קשות. ביה"ב אירעו הר-עלות מחמת א' בצורת מגפות המוניות (אֶרְגוֹטִיזם, קדחת אנטוניוס הקדוש). שסימניהן היו קֶקֶק ונקק של האברים, התקפים עוויתיים, הפרעות פסיכיות, ושגרמו למקרי-מוות מרובים. — הא' עשיר ביותר בחמרים בעלי פעילות ביולו-גית נמרצת, שניתנים להתחלק ל-4 קבוצות:

- 1) אֶלְקוֹאִיִּדִים (ע"ע) של הא':
- 2) אַמִּינִים (ע"ע) פעילים, כגון טִרְאָמִין (ע"ע אמיניות, חמצות, ע' 975) והִיסְטָאָמִין (ע"ע):
- 3) כולין ואֶפִי־כֹלִין (ע"ע):
- 4) אֶרְגוֹטִסְרוֹל (ע"ע סְרוֹלוֹלִים; ויטמין D).

בפארמאקולוגיה משמש השם א' לציון החמרים של הקבוצה (1). הראשון שגילה אלקאלואידים בא' היה טאַנֶרֶט (Tanret) ב-1875. העבודה בבידודם וזיהויים הכימי נמשכה עשרות-שנים והושלמה רק בתקופה האחרונה, בעיקר על-ידי מחקריהם של ג. בארְגֵר (G. Barger), א. שְטוֹל (A. Stoll), וו. א. ג'ַ'קוֹבֶז (W. A. Jacobs). כיום ידועים כֶּקְשָרָה אלקאלואידי-א', שהחשובים שבהם הם: אֶרְגוֹטוֹקְסִין, C₂₅H₃₅N₅O₆; אֶרְגוֹטִינָאָמִין, C₂₅H₃₅N₅O₆; אֶרְגוֹטִימֵרִין או אֶרְגוֹנוֹבִין, C₁₉H₂₃N₅O₅. רק צורות-1 של האל-קאלואידים הן פעילות, ואילו הֶסְטֶרְאֵאוֹאִיזוֹמֵרִים משורת-d הם מעוטי-פעולה ביותר. כל אלקאלואידי-הא' קרובים זה לזה מבחינה כימית: גרעין-המולקולות שלהם היא החומצה הליסְטֵרְגִית (I), שהיא תולדת האינדול (ע"ע); היא צמודה ל-2 חומצות אַמִּינִיּוֹת בצורת דו-פֶּסְטִיד (כגון II) או לֶא-מינו-כוהל (כגון III). גם מבחינה פארמאקולוגית דומים חמרים אלה זה לזה בעיקר-פעולתם, אע"פ שקיימים ביניהם הבדלים בפרטים. עיקר פעולות הא' הם: 1) במנות קטנות — כאַנטָאגוֹניסְטִים של האֶרְגוֹנִילִין (ע"ע) ע"י שיתוק הקצוות ההקפיים של הסימפאתיקוס (ע"ע עצבים, מערכת

הכנסיה, בקרבות נגד האלביג'נוזים (ע"ע). אך תפקידם העיקרי של מלכים אלה היתה המלחמה בערבים, שבה איבדו האחרונים את המישור מדרום לאַברו. המלך חיימה I (Jaime — יעקב; 1213—1276) המשיך בכיבושים אלה וסיפח לממלכתו גם את האיים הבאלאריים (1229) ואת העיר ואלנסיה (1238). בנו של חיימה, פדרו II (1276—1285), כבש את סיציליה במלחמתו בשליטים הצרפתיים לבית אנז'ו, שמשלו בנאפולי. א' נעשתה אחת מן המדינות הארזי-רות ביותר בתחום הים התיכון ועיר-נמלה בארצלוֹנה התחרתה עם ג'נובה וויניציאה.

כמו בשאר המדינות באירופה המערבית באותה תקופה שלט בא' המשטר הפאודלי (ע"ע). לאצילים ולכמורה הגבוהה היה תוקף מרובה, אבל גם לערים היו זכויות ניכרות. הערים היו נתונות לשלטונו הישיר של המלך, כלומר היו בלתי-תלויות בבעלי-האחוזות הגדולים. באי-כוח הערים היו, ביחד עם באי-כוח האצילים הגבוהים (ricos hombres — אנשים עשירים) והנמוכים (hidalgos — אבירים) ועם באי-כוחה של הכמורה, את הקורטס. מן המאה ה-12 ואילך השתתפו האסיפות של נציגי המעמדות הללו בקביעת החוקים והמיסים, ולשיא השפעתן הגיעו בתקופת מלכותם של פדרו II, שהיה זקוק להרבה כסף לצורך מלחמותיו נגד צרפת וסיציליה, ושל יורשו אלפונסו III (1285—1291): באסיפה בסאראגוֹסה (1283) ובחוזים נוספים משנות 1285, 1288 ו-1289 השיגו הקורטס אפילו את הזכות למנות את יועצי-המלך ונקבע שופט עליון (Justicia), שמתפקידו היה לפסוק בסיכסוכים בין המלך והאצילים.

בימי שלטונו של חיימה II (1291—1327) ופדרו IV (1336—1386) נתחזק שוב מעמדה של המלוכה. במלחמותיהם הממושכות נגד פיזה וג'נובה כבשו מלכים אלה בשביל ארצם חלקים גדולים של האי סארדיניה. בין 1311—1387 היה מלכי אראגון-קאטאלוניה גם בְּעֵלְיָה של אתונה וערים אחרות ביון (ע"ע).

לאחר שמת המלך מארטין (1396—1410), האחרון בשר-שלת מלכי אראגון-קאטאלוניה, עברה המלוכה לנסיך פֶר-נאנדו מקאסטיליה (1412—1416). בנו אלפונסו V (1416—1458; ע"ע) השיג את מלוכה נאפולי, בעוד שאחיו חואן גיהל את א' וידש אחר מותו של אלפונסו V את כסא-המלך (1458—1479). ימי-שלטונו של מלך זה היו ימים של מלח-מות וסכסוכים בלתי-פוסקים עם צרפת, מצד אחד, ועם המעמדות התקפים של קאטאלוניה, מצד שני. בנו של חואן, פרנאנדו II (1479—1516), נשא את איזאבל מלכת קאס-טיליה (1469), שעמה יסד את ספרד המאוחדת. בזה נסתיימו התולדות העצמאיות של א'.

על תולדות היהודים בא' ע"ע ספרד.

Colección de documentos para el estudio de la historia de Aragón, 12 vol., 1904—1916; H. J. Chaytor, *A History of A. and Catalonia*, 1933
ראה גם את הביבליוגרפיה לערך
1990, היסטוריה. א. מ. י.

אָרְגוֹן, עֵץ נְזִים אָצִילִים.

אָרְגוֹן בִּינְלָאמִי לְתַעוּפָה אֲזֶרְחִית, עֵץ תְּעוּפָה.

אָרְגוֹן הַבְּרִיאוֹת הָעוֹלָמִי, עֵץ בְּרִיאוֹת.

אָרְגוֹן, לואי — Louis Aragon — (נו' 1897, פאריס), משורר וסופר צרפתי. זמן קצר לאחר ששוחרר מן הצבא (שבו שירת כחייל בחיל-הרגלים 18/1914) הצטרף

לגובה אלפיני, ובתוכם השיא העליון של הפירנאים (פיקו דה אַנטו, שגבהו 3,404 מ') ועוד כמה שיאים שלמעלה מ-3,000 מ'. לעומת זה שופע עמק האַברו בא' עד לגובה של 100 מ' מעל פני-הים. מדרום לעמק האַברו מתנשאים שוב גבעות והרים בעלי גובה בינוני. הכמות השנתית הממוצעת של המשקעים בפירנאים (גשמים ושלגים) היא למעלה מ-1,000 מ"מ, בעוד שברובה של א' היא פחותה מ-500 מ"מ ובסארא-גוֹסה (בלבו של עמק האַברו) אינה מגעת אף ל-300 מ"מ. מכאן הניגוד בין הצמחיה של הפירנאים (יערות אלפיניים) ובין זו של עמק האַברו, שאע"פ שאדמתו היא אדמת-סחף פוריה אינו אלא ערבה של דשאים ושיחים. מכאן גם הצורך בהשקאה באיזור זה. לצרכי השקאה נחפרה כאן „תעלת-הקיסר“ (Canale Imperial) או „תעלת אראגון“, שבחפירתה התחילו ב-1529, בימי קארלוס, שהיה גם קיסר גרמניה (קארל V). בימיו חפרו 48 ק"מ ואחר-כך שבתה המלאכה עד שנת 1770, שבה נסתיימה. התעלה יוצאת מן הגדה הדרומית של נהר אברו בסביבות העיר טוֹדֵלָה (ע"ע) ונמשכת בהקבלה לנהר זה עד מדרום לסאראגוֹסה. ארכה (ביחד עם סעיפיה) 96 ק"מ; היא מזרמת 25 מ"ע של מים בשניה ומשקה שטח של כ-28 אלף הקטאר. בתחילת המאה ה-20 התחילו מרחיבים את דשת-ההשקאה בא'; נחפרה תעלת טַאוֹסְטָה, המוציאה מים מן הגדה הצפונית של האַברו והנמשכת לאורך של 34.5 ק"מ, וכן נחפרה תעלה שלישית משותפת לא' ולקאטאלוניה. נוסף על כך הוקמו ברכות-אגירה כבירות. בחקלאותה של א' תופסת החיטה את המקום הראשון, אך מגדלים בה במידה ניכרת גם שעורה, סלק-סוכר, תירס ותפוחי-אדמה. מן המט-עים רווחים ביחוד הגפן והזית. מקום חשוב (מבחינת הכנסוֹ-תיו) תופס גם גידול הכרום. התעשייה מפותחת דק בעיר-הבירה סַרְגוֹסָה (ע"ע). צפיפות האוכלוסייה בכל א' היא רק קצת למעלה מ-23 נפש לקמ"ד (לעומת 55 בספרד כולה). לא', וביחוד לעמק-האַברו שבה, נודעת חשיבות מרובה לתנועה מצפון לדרום ומזרח למערב.

א. י. בר.

היסטוריה. תולדותיה של א' אחר כיבושה של ספרד הצפונית ע"י הערבים (713) אינן ברורות כל צרכן. נראה, שבמאה ה-9 היתה קיימת רוזנות נוצרית קטנה במעלה נהר-אראגון (ע' למעלה), שהעיר חקה (Jaca) שימשה כבירתה. מתחילת המאה ה-10 השתייכה רוזנות זו למלוכה נַרְהָה (ע"ע) וב-1035 הוריש סאנצ'ו גארסיה, מלך נאווארה, את א' כממלכה עצמאית לבנו הבלתי-חוקי ראמירו (1035—1063); אך ב-1076 סופחה הארץ שוב לנאווארה. ב-1096 נכבשה אוֹאֶסְקָה מידי הערבים; לאחר זה הורחבו גבולות-המדינה עד עמק נהר-אַברו והמלך אלפונסו I (1104—1134; ע"ע) כבש ב-1118 את סאראגוֹסה. תחת שלטונו של ראמירו II (1134—1137), אחיו של אלפונסו, נפרדה א' שוב מנאווארה וע"י נישואיה של פֶטְרוֹנִילְיָה, בתו של ראמירו, עם ראמוֹן-בֶּרְנַרְדוֹ IV (1131—1162), בעל הרוזנות העשירה של ברצלונה-קטלוניה (ע"ע), נתאחדה א' עם ארץ זו. בסוף המאה ה-12 כבר היה השם א' מקובל כשמה של המדינה כולה, אך אנשי קאטאלוניה והעיר בארצלוֹנה השפיעו השפעה מכרעת על דרכי-השלטון.

ראמוֹן-בֶּרְנַרְדוֹ וצאצאיו אלפונסו II (1162—1196; ע"ע) ופדרו II (1196—1213) שלטו גם על הפרובאנס (Provence) בצפון הרי-הפירנאים, ופדרו אף השתתף, כחסיד נאמן של



מסיבת-רעים". ציור של סאכס אָרנסט (1923). לואי אראנון עם סופרים ואמנים אחרים מן האסכולה הסיראליסטית או מן הקרובים אליה (ביחד עם רפאל ודוסמייבסקי); משטאל ליסין, יושבים: רנה קרבֶל (Crevel), מאכס ארנסט, דוסמייבסקי, תאודור פרנקל, ז'אן פולאן (Paulhan), בניטין פֶרֶה (Péret), בארְנֶל, רוֹרֶר דֶנו (Desnos); עומדים: טילים סופו (Soupault), האנס אָרֶפ, סאכס מוריו, רפאל, פול אליאר (Eluard), לואי אראנון, אנדרה בְּטוֹן, ג'ורג' די קיריקו (Chirico), גֶלֶה אליאר

לשירה. בלשון פיוטית ובטורים מחורזים לפי כל הכללים המקובלים (נוסף על הכללים שהם מיוחדים לו) מדבר הוא על פרחי הליך והוורד, על קלגסי-האויב, על פועלי-החרושת, על משתפי-הפעולה עם הנאצים, על עיני-אשתו; הוא משורר הקטנות של חיי יום-יום, על שמחותיהם ויגונותיהם, אלא שבדומה להיינריך היינה הוא מוכשר להתרומם פתאום ממה שלכאורה הוא באנאלי לפאתוס נאצל. ומפני-כן אף לשונו בשיריו המאוחרים היא ביסודה לשון-העם; עם כל הבהירות והפיוטיות שבה היא מיסדת על הביטוי העממי וההווי העממי כאחד.

Cl. Roy, A., 1945; H. Josephson and M. Cowley, A., *Poet of Resurgent France*, 1947.

מ. ל.

ארנון העבודה הבינלאומי (International Labour Organization), אירגון, שפועל לשיפורם של תנאי-העבודה, להסדרתם של יחסי-העבודה ולפתרון הבעיות של כוח-האדם בארצות שונות. אה"ה הוקם ב-1919 על-ידי חברי-הלאמים (ע"ע), וכיום הוא נמנה על "הסוכנויות המיוחדות" ליד א"מ (ע"ע אמות מאחדות). חוקתו מורכבת משלושה יסודות: א. חלק י"ג בחוזה ורסיי (תחת כותרת "עבודה"), שהוכנס אח"כ לשאר חוזה-שלום, שנחתמו אחר מלחמת-העולם I; זהו המקרה הראשון הידוע בהיסטוריה, שסעיפים נוגעים לבעיות-עבודה הוכללו בחוזה-שלום; ב. הצהרת פילא-דלפיה משנת 1944, שמגדרת מחדש את מגמותיו ותועלתו של אה"ה; ג. תיקונים, שהוכנסו בגוף-החוקה לאחר מלחמת-העולם II כדי להתאימה לרוח-הזמן וכדי לאפשר את השי-תפוחו של האירגון בפעולות א"מ.

העקרונות של אה"ה נקבעים בפתיחה לחוקתו: "הואיל ושלוש עולמי בני-קיים אפשר לכוון רק על יסודות של צדק חברותי; והואיל וקיימים תנאי-עבודה, שכרוכים בהם אי-צדק, סבל ומצוקה למספר מרובה של בני-אדם במדינה שיש בהם כדי ליצור אי-שקט עד כדי כך, שמשקפת סכנה לשלום

לתנועת הדיאיוס (ע"ע), שעברה אז מז'נווה לפאריס. אבל א' לא מצא סיפוק בתנועה זו, וביחד עם ירידיו אנדרה בְּרֶטוֹן, פיליפ סופו (Soupault) ופול אליאר (Eluard) פיתח רעות, ששימשו יסוד לאסכולה של הסיראליזם (ע"ע). א' השתתף בחיבור ה"מאניפסט של הסיראליזם", שנתפרסם בחתימתו של אנדרה בְּרֶטוֹן (1924), והסבר מקיף של האסטיקה הסיראליסטית ניתן בספרו *Traité du style* ("מסה על הסגנון", 1928); אבל בספר זה מביע א' גם את יחסו השלילי אל ההתרחקות מן המציאות והר-אדישות לבעיות החברה, שמציאות אסכולה זו ומפני-כן אפשר לראות בו מעין מבשר של תקופת פעולתו הספרותית השניה. בקבצי-השירים של א' מן התקופה הראשונה: *Feu de joie* ("מדורת-שמחה", 1917/9), *Mouvement perpétuel* ("תנועה מתמדת", 1920/4), *La grande gaieté* ("העליונות הגדולה", 1929), ועוד, בולטת השפעתו של גיום אַפּוּלִינֶר, אבל ניכרים גם כוחד-מיון מקורי מאוד ואינו מוסיקאליות חדשה. החן

המרובה של ארבעת הרומאנים שלו, שאף אותם חיבר באותה תקופה, ובייחוד של הרומאן "האיכר מפאריס", 1926, נובע מן השירה העדינה, הבוקעת באופן מפתיע מתיאור המציאות הפאריסאית. בתקופתו השניה (1930-1939), היה א' קומוניסטן נלהב ושימש עורך של *L'Humanité* ועיתונים אחרים של השמאל הקיצוני. סיסמתו הספרותית היתה אז "שירת של המציאות" — כלומר מלחמת-המעמדות. בתקופה זו חיבר מסה פולמוסית בשם "בעד רֶאליזם סוציאליסטי", 1935, קובץ שירים *Hourra, l'Oural* ("הידד, האוראל", 1934), וארבעה רומאנים סאטיריים על חיי המעמד הבורגני, שאחד מהם, "השכונות היפות" (*Les beaux quartiers*, 1936), זכה לפרס הספרותי על שם תיאופראסט רְנֹודו. אך יצירות אלו לקויות במגמתיות יתרה, עם התפרצותה של מלחמת-העולם II נפתחה בשביל א' תקופת-יצירתו השלישית, שבה נולדה בו מחדש רוח השירה הטוהרה ושובה נתעלה לדרגה של המשורר הנערץ ביותר בעמו. במלחמת-העולם II שירת א' בטאנק, נשבה, ברח ונעשה אחד ממנהיגי-המחתרת. קבצי-שיריו החדשים: *Les yeux d'Elsa* ("עיני אֶלְסָה", על אהבתו לאשתו, המשוררת אלסה טריאולה [Triplet], 1939/42), *Crève-coeur* ("הלב המתפקע", על תבוסת צרפת, 1941), *La Diane française* ("דיאנה הצרפתית", 1945), ועוד, שנדפסו בצרפת בימי-המלחמה בסתר ובאותו זמן בהוצאות פומביות בלונדון, בני-יורק ובבירות, וכו' לתפוצה מרובה ועודדו את הרוחות; בקבצים אלה, שבהם מכונסות הנאות והמושלמות שביצירותיו, וכן בקובץ *Le nouveau crève-coeur* ("שוב מתפקע הלב", 1948) מתמזגות אהבתו של א' למולדת המושפלת ואהבתו לאשתו מזיגה נוגעת עד הלב ופיוטית ביותר. ב-1949 פירסם א' את "הקומוניסטים" — הרא-שון בשורת רומאנים מתולדות צרפת בשנים 1939/45 (ביתרגם לעברית 1950).

א' הוא משורר תקיף ועדין גם יחד. אין הוא מכיר בהבחנה בין נושאים שריים ופרוזאיים; הכל הוא בשבילו נושא

העבודה הבינלאומי מכהן כמזכירות קבע לאיגוד על חלקיו השונים. מושבו בז'נבה. מתפקידיו — לשמש מרכז להדרכה ולאיןפורמאציה לממשלות ולאירגונים של עובדים ומעבידיים. הוא עורך מחקרים לפי הוראות הוועידה הכללית או הוועד המנהל, ומפקח על ביצוע האמנות וההמלצות במדינות השונות. נוסף על שלושת הגופים העיקריים הללו הקים אה"ה גופי-עזר מרובים כוועדות מומחים וועדות תעשייניות.

סדר-העבודה באה"ה נקבע בסעיפים 14—34. חשוב ביחוד הוא הסעיף 19 הדרן באמנות ובהמלצות. כל אמנה או המלצה מתקבלת ברוב של שני שלישים, וכל מדינה-חברה חייבת להביא אותה תוך שנה (במקרים יוצאים מן הכלל: 18 חודש) בפני הרשויות המוסמכות בארצה לשם חקיקת חוק או לשם ביצוע פעולה אחרת, ולהודיע למנהל הכללי של משרד העבודה הבינלאומי על האמצעים שננקטו לתכלית זו. סעיף 22 מחייב כל מדינה-חברה להגיש למשרד דו"ח שנתי על ביצוע של האמנות שאושרו על-ידיה. סעיפים 24—34 דנים בסדרים של הגשת-תלונות במקרים של הפרת ההתחייבויות הכרוכות בפרוצדורה זו. הזכות להגשת תלונות נגד מדינה-חברה נתונה למדינה-חברה אחרת ולאירגונים של עובדים ומעבידים. הפוסק האחרון הוא בית הדין הבינלאומי (ע"ע). תולדותיו ופעולותיו של אה"ה. משעת ייסודו של אה"ה עד יוני 1952 נערכו 35 ועידות כלליות; רובן נתקיימו בז'נבה, שהיתה גם מושבו של מרכז האיגוד. ב-1940 הועבר המרכז לקאנאדה, ומשרדו נקבע בבנייניה של אוניברסיטת מק-גיל במונטריאל. ב-1944 נתפסה בפילאדלפיה ועידה כל-לית וממנה יצאה ההצהרה הנזכרת. על השינויים בחוקה הוחלט במושבם של הוועידה הכללית בפאריס (1945) ובמונטריאל (1946). ב-2.10.46 נחתם הסכם עם האו"ם, המקנה לאה"ה מעמד של סוכנות מיוחדת. הסכם זה נכנס לתקפו כשאושר ע"י העצרת ב-14.12.46. ב-1948 הוחזר מרכז האיגוד לז'נבה.

אמנות והמלצות. אה"ה ערך שורה של אמנות והמלצות לשם קביעת רמה בינלאומית מופרת של תנאי-עבודה. אמנות והמלצות אלו נתקבלו בוועידותיו הכלליות ונצטרפו במרוצת השנים ל"חוקת-העבודה הבינלאומית" (Inter-national Labour Code). מתוך תיאום עם אר"מ ומוסדותיו נוסחו אמנות והמלצות גם לגבי מדיניות סוציאלית בשטחים מחוסרי ממשל עצמי, וכן שאין בהם סטאטיסטיקה של עבודה וחופש ההתאגדות המקצועית. עם התפשטות פעולותיהם של אר"מ ומוסדותיו על פני ארצות בלתי-תעשייניות התחיל אה"ה (ב-1948) מטפל בהסדרתם של תנאי-העבודה בחקלאות. אמנה על שכר-מינימום לעובדים חקלאיים נתקבלה ב-1951, ואמנה של חופשה שנתית בשכר לעובדים אלה — ב-1952. הזכות לשכר שווה לגבר ולאשה תמורת עבודות בעלות ערך שווה הוכרה כאחד מעקרונותיה של חוקת אה"ה, ובעקבותיה — בחוקותיהן של מדינות הרבה. אולם אמנה בעניין זה נתקבלה — לאחר התנגדויות מרובות — רק ב-1951, ואף היא מנחת מקום להסתייגויות. בסה"כ נתקבלו עד סוף 1952 103 אמנות ו-95 המלצות. מספר האישורים לאמנות בפרק זמן זה הגיע ל-1,340 בערך, ומספר האמנות שנכנסו לתקפן עם קבלת מספר מספיק של אישורים — ליותר מ-70.

האמנות הללו אינן מחייבות אלא את המדינות המאשרות אותן. ולמעשה אין מספר האישורים גדול. להתנגדותן של הממשלות להתערבות בינלאומית בענייניהן הפנימיים

ולהארמוניה בעולם; ויש צורך דחוף בשיפור התנאים הללו: כגון, למשל, על-ידי הסדר שעות-העבודה — לרבות קביעת המאפסיוס ליום-עבודה ולשבוע-עבודה. — הסדר האספקה של כוחות-העבודה, מניעת אבטלה, מתן שכר-מחיה הוגן, הגנה על העובד נגד מחלות ותאונות, שנגרמות לו מתוך עבודתו, הגנה על ילדים, בני-נוער ונשים, הבטחת פרנסה לעת זקנה ולמקרה תאונה, שמירת זכויותיהם של עובדים, שהם מועסקים מחוץ לארצם, הפרה בעקרון של תשלום שווה בעד עבודות בעלות ערך שווה, הפרה בעקרון של חופש ההתאגדות, איגודן של חינוך מקצועי וטכני ואמצעים אחרים... מסכימים הצדדים... לחוקה הבאה של איגוד העבודה הבינלאומי". הצהרת פילאדלפיה קובעת בין השאר: "א. עבד-דה אינה סחורה; ב. חופש הביטוי וההתאגדות הם יסוד מהותי בקידמה של ממש; ג. העוני, בכל מקום שהוא, משמש סכנה לשפע בכל מקום; ד. המלחמה במחסור צריכה להימשך בעוז-רוח בתוך כל אומה ובמאמץ בינלאומי מתמיד ומתואם, שבו ישתתפו נציגיהם של העובדים ונותני-העבודה עם נציגי-הממשלות (במעמד שווה לאלה האחרונים) בוויכוח חפשי ובהכרעה דמוקרטית מתוך מגמה לקדם את טובת הכלל". אה"ה נקרא לקדם באומות-העולם תכניות מכוונות לתעסוקה מלאה והעלאתה של רמת-החיים; העסקתם של עובדים באותם המקצועות שלהם הם מותאמים ביותר לפי הכשרתם, ולשם כך: יצירת הקלות — מלוות בערובות לכל המעוניין — לאימון מקצועי ולהעברת עובדים ממקום למקום, בכלל זה הגירה לשם עבודה והתיישבות; מדיניות בנוגע לשכר והכנסות, שעות-עבודה ותנאי-עבודה אחרים, שמכוונת להבטיח לכול חלק צודק בפרי הקדמה ושכר קיום מינימאלי לכל עובד הזקוק לכך; הפרה ממשית בזכות למר"מ קולקטיווי, שיתוף-פעולה בין ההנהלה והעובדים בהעלאה מתמדת של פרוץ-הייצור, ושיתוף בין העובדים והנהלה בהכנתן וביצורן של פעולות כלכליות וסוציאליות; ביטוח סוציאלי, שיקנה לכל הזקוקים לכך הכנסת-יסוד וטיפול רפואי מלא; הגנה מתאמת על חייהם ובריאותם של העובדים בכל המקצועות; טיפול בילד והגנה על האם; תזונה, שיכון ואמצעי נופש ותרבות נאותים; הבטחת שוויון באפשרויות של לימוד מקצוע ורכישתו.

מבנהו של אה"ה נקבע בסעיפים 1—13. החברות פתוחה לכל מדינה חברה באר"מ, שמקבלת עליה את ההתחייבויות הכלולות בחוקת אה"ה, ואילו מדינות, שאינן חברות באר"מ, יכולות להתקבל לאה"ה לפי החלטתה של הוועידה הכללית. מכשיריו העיקריים של אה"ה הם: א. ועידת העבודה הבינלאומית, שהיא הגוף המתווה את קווי-הפעולה הכלליים. היא מתכנסת, לכל הפחות, אחת לשנה ומורכבת ממשלחות של המדינות-החברות, שבכל אחת מהן יש ארבעה חברים; שני נציגי-ממשלה, נציג אחד של מעבידים ונציג אחד של עובדים. השניים האחרונים מתמנים ע"י הממשלה בהתייעצות עם האיגודים העיקריים של העובדים והמעבידים. תפקידיה העיקריים של הוועידה הכללית הם: להחליט על אמנות והמלצות בנוגע לתנאי-עבודה, למנות את הוועד המנהל, לאשר את התקציב, ועוד; ב. הוועד המנהל, והוא הגוף המבצע, מורכב מ-32 חברים — 8 נציגים של המעבידים, 8 של העובדים ו-16 של הממשלות. הוועד המנהל מפקח על עבודתן של הוועדות השונות ושל משרד-העבודה הבינלאומי, והוא אף מקנה את מנהלו הכללי של המשרד; ג. משרד-

היה זה האירגון היחיד ליד חברה-לאומים שהחזיק מעמד בימי מלחמת-העולם II והגביר את פעולתו אחריה. תקציבו של אה"ה לשנת 1952 היה 6,470,000 דולארים אמריקנים. חלקה של ישראל בו 0.12%. מספר המדינות, שנצטרפו אל האירגון בשעת ייסודו, היה 40. ב-1952 הגיע מספרן ל-66. הן כוללות 23 מדינות מאירופה, 19 מיבשת אמריקה, 16 מאסיה, 5 מאפריקה ו-31 מאוקיאניה.

על פירסומי אה"ה נמנים: הירחון *International Labour Review*, הרבעון *Industrial Safety Survey*, הדו-שבועון *Industry and Labour*, השנתון לסטטיסטיקה של עבודה, בולטין רשמי, אספי מסמכים ופרוטוקולים, מחקרים על בעיות מיוחדות, ועוד.

חקרי עבודה, 1947 ואילך; *International Labour Review*, Feb. 1952; *Everyman's United Nations*, 3rd edition, 1952; *United Nations Bulletin*; Report of the I. L. O. to the U. N., 1947 ואילך; *United Nations, Preliminary Report on the World Social Situation*, 1952.

ארגון לְמִזוֹן וְלְחֻקְלָאוֹת לְיַד או"מ (Food and Agri-culture Organization of the United Nations);

(F. A. O.), אירגון בינלאומי, שמטפל בבעיות של מזון וחקלאות, דיג ויעור; הראשונה בסוכנויות המיוחדות, שהוקמו ע"י או"מ. באספת-היסוד, שנתכנסה ב-1943 בהוט ספרינגס בוורג'יניה (אה"ב), לרגל המחזור הכבד במוזנות ששלט אז בעולם, קיבלו עליהן המדינות שהשתתפו בה לעבוד יחד כדי לבער את הרעב ולכונן חקלאות יציבה בעולם. הוקמה ועדת-ביניים, שבה יוצגו כל המדינות המשתתפות ושהכינה את חוקת-האירגון. החוקה אושרה במושב-הפתחה של הוועידה הראשונה של אמ"ח בקוויבק, קאנאדה, 16.10.45, ובזה הפך האירגון לגוף קיים. ב-14.12.46 אישרה עצרת האו"מ את החוזה עם אמ"ח, המקנה לו מעמד של סוכנות מיוחדת. מטרת-האירגון מוגדרת בפתחה לחוקה כ"העלאת רמת התזונה והחיים של העמים במסגרת החוקה של כל אחד מהם... שיפורים... בייצור ובחלוקה של כל מוצרי המזון והחקלאות, שיפור תנאי-חיה של האוכלוסיות הכפריות". תפקירי האירגון מוגדרים בסעיף הראשון, והם: לאסוף, לנתח, לפרש ולהפיץ ידיעות על תזונה, מזון וחקלאות, וכן לטפח — ובמקום שייראה לנכון, להמליץ — על פעולות לאומיות ובינלאומיות בתחומים אלה: "מחקרים מדעיים, טכנולוגיים, חברתיים וכלכליים על תזונה, מזון וחקלאות; שיפור דרכי חינוך והדמינסטראציה הנוגעת לתזונה, למזון ולחקלאות, והפצת ידיעות עיוניות ומעשיות בציבור על תזונה וחקלאות; שיפור אוצרות-הטבע והכנסת שיטות משופרות לייצור חקלאי; השיפור של הייצור, השיווק והחלוקה של מזון ומוצרי-חקלאות; הנהגת מדיניות מכוונת לאספקת אשראי חקלאי, לאומי ובינלאומי; הנהגת מדיניות בינלאומית בנוגע לסידורי [אספקה וחלוקה של] מצרכים חקלאיים". מתפקירי האירגון גם לספק למדינות השונות הדרכה מקצועית (סיוע טכני), לפי בקשתן, ולהמציא להן משלחות-מומחים, שסייעו להן בביצוע החלטותיהן של ועידות-האירגון.

מכשירי העיקריים של אמ"ח הם: א. הוועידה הכללית, היא הגוף המתווה את מדיניותו. משתתף בה נציג אחד לכל מדינה-חברה, ולו קול אחד בהצבעה. עד סוף 1952 נתקיימו 7 ועידות כאלו; ב. המועצה, המפקחת על פעולת-האירגון בין ועידה לוועידה. היא מורכבת מ-18 חברים הנבחרים על-ידי הוועידה; ג. חברה-עובדים, ובראשם מנהל כללי, שנבחר ע"י

מתלויים קשיים אובייקטיביים בביצוע האמנות, ביחוד בארצות נחשלות. גדול ביותר הקושי בביצוע האמנות בשטחים נתונים למרותן של מעצמות קולוניאליות או מעצמות-חסות. אעפ"כ יש לאמנות הללו השפעה מסויימת על התחיקה במדינות שונות, ובכלל זה — אף במדינות לא-חברות ובשטחים מחוסי ממשל עצמי.

פעולות מעשיות ואיזורים. במסגרתן של פעולות אלו כינס אה"ה ועידות איזוריות לבירורן של בעיות-יסוד: 5 ליבשת-אמריקה (1930 ו-1952), 2 באירופה (קודם מלחמת-העולם II), 2 לאיזור אסיה התיכונה והמזרח הרחוק (1947 ו-1950) 11 למזרח התיכון (1947). מזמן לזמן מתקיימים סמינרים איזוריים. כן נתכנסו ועידות בינלאומיות לעניינים מיוחדים: 3 לבירור בעיות הגירה (זינוח 1950, נאפולי 1951, ניו-יורק 1952), 6 לסטטיסטיקה של עבודה, ועידות מספר לבירור בעיות-עבודה בענפי-ייצור חשובים. משרד-העבודה הבינלאומי מקיים בידי, מראשית ימיו, מערכת ענפה של הדרכה בכל שטחי פעולתו של אה"ה. ברשותו ספרייה מקצועית גדולה וצינורות אינפורמציה רחבים, והודות להם הוא מבצע מחקרים, מוציא פירסומים, משגר משלחות-מומחים למדינות שונות לפי בקשתן של אלו האחרונות ומקים מרכזי-הדרכה איזוריים. הפעולות הללו הורחבו ב-1949 עם התקבלותה של תכנית אר"מ המורחבת להדרכה מקצועית (סיוע טכני) לארצות נחשלות, ועם הצטרפותו של אה"ה לתכנית זו. אך ב-1948 כבר התחיל האירגון משקיע כספים ומאמצים להסדרת כוח-האדם ולהגברת פרויקט-הייצור, מתחילה באירופה, ואח"כ גם באסיה, אמריקה הלאטינית ואפריקה. בין השאר ביצע פעולות-הדרכה באירגונם של שירותי-עסוקה (לשכות-עבודה ארציות) ומרכזי-אימון לפועלים, מתן סטי-פנדיות לפועלים להתמחות בארצותיהם ומחוצה להן, ועוד. הוקמו מרכזי-מדיעין לשם המצאת אינפורמציה על שיטות חדשות באירגון כוח-האדם, וכן על עודף-פועלים או על אפשרויות-עבודה למהגרים. משרדים ניידים לבירור הבעיות של כוח-האדם הוקמו באמריקה הלאטינית, באיזור אסיה התיכונה והמזרח הרחוק ובמזרח התיכון. בארצות אירופיות, שסובלות מעודף אוכלוסים (איטליה, גרמניה המערבית ואוסטריה), הוקמו לעזרת הממשלות מרכזי-הדרכה לשם אימון מקצועי של פועלים, שרוצים להגר. חלקו של אה"ה בקרן האו"מ לסיוע טכני היה 2 מיליון דולאר לתקופה שנסתיימה ב-31.12.51.

בעיות וקשיים. הפעולות הללו היו כרוכות בקשיים, שנבעו מכמה סיבות, בכללן מיעוט האמצעים ויכולתן המוגבלת ביותר של המדינות הנחשלות לנצל את העזרה וההדרכה שהוגשה להן. גם ניגודי-האינטרסים המדיניים והחברתיים הגבירו את קשי-הפעולה של האירגון. ברית-המועצות, שבשנות 1934—1939 נמנתה על אה"ה, נמנעה מלחדש את חברותה בתוכו אחר מלחמת-העולם II. לאחר שנדחתה דרישתה, שכל משלחת תהא מורכבת משני נציגי-פועלים, נציג ממשלתי אחד ונציג אחר של המעבידים. ניגודי-אינטרסים בין מעבידים לעובדים הפריעו בעד קבלת אמנות. נוסף על כך טוענים נציגי-הפועלים, שבארצות שאין בהן חופש של איגוד מקצועי למעשה, ממנות הממשלות את נציגי-הפועלים כראות עיניהן. אולם מקצת הגורמים המפריעים בעבודת אה"ה הם גם גורמים מסייעים לו. כוחו בכך, שבו מאוחדים בשיתוף-פעולה נציגייהן של שכבות שונות באוכלוסייה, ואכן

המועצה. מרכזו הזמני של אמ"ח היה בוואשינגטון, ובאפריל 1951 הועתק לרומא. משרדים איזוריים קיימים בקאהיר ובבאנגוק (תאילנד). כן קיים משרד איזורי לאה"ב וקאנא-דה, וארבעה משרדים קטנים לאמריקה הלאטינית.

במשך כל שנות פעולתו הכיר אמ"ח בדבר, שהמחסור במזונות נובע לא רק ממיעוט הייצור, אלא גם ממיעוט כוח-הקניה, ושהגברת-הייצור בלא הגברתו של כוח-הקניה עלולה ליצור עדפים, שאי-אפשר יהא לשווקם. פעולותיו היו מכוונות, איפוא, לפתרון שתי הבעיות בעת ובעונה אחת. שאלת-האספקה היתה חמורה ביותר אחר המלחמה. ב-1946 הגיע המחסור העולמי בתבואות לעומת הביקוש המידי כדי 10 מיליון טונות מטריות. בהשוואה ל-1938 ירד יכולת-התבואות

כדי 30,000,000 טונות מטריות, ותוצרת השמנים והשומנים—כדי 15%. בהתחשב עם גידול-האוכלוסיה היתה בזה החמרה מדובה במצב מקורות-האספקה. יתר על כן: מחקר, שנעשה ע"י אמ"ח ב-1946, הראה, שאף קודם המלחמה היתה מחצית האוכלוסיה בעולם רעבה, כשישית ממנה התקיימה על תזונה מינימאלית, ורק כשליש ממנה נהנה מתזונה מספקת. נמצא, שכדי לספק לאוכלוסיית העולם המתרבה תזונה מספקת, יש להגדיל את הייצור החקלאי ב-110% במשך 25 שנה. על רקע זה ערך אמ"ח תכנית-פעולה בשלושה שלבים: א. פעולות-חירום לחדשים הקרובים; ב. הרחבת הייצור לשנים מספר; ג. פיתוח לזמן ממושך והרחקת גורמי-הקבע המפריעים בעוד, פעולות-החירום כללו את חלוקת המזונות והספקתם, שבוצעה לפי המלצתה של ועדת-המזון הבינלאומית לשעת-חירום. ועדה זו הוקמה ב-1946 מתוך שיתוף-פעולה הדוק עם אמ"ח, וב-1.1.48 צורפה אליו. עד 30.6.49 הוצאו כל מצרכי-המזון, פרט לאורז, מכלל פיקוח בינלאומי, ואז פוזרה הוועדה לפי בקשתה שלה. בתחומים מצומצמים יותר נתקיימו אף במשך השנים שלאחר-כך פעולות-חירום במקומות שונים בעקבותיהם של סיכסוכים מזויינים או אסונות-טבע, בכלל אל—

העזרה שניתנה לארצות המזרח התיכון במלחמה בארבה ב-1951/2.

במרוצת-הזמן עלה הייצור החקלאי והגיע, לפי דו"חות אמ"ח מ-1951 ו-1952, כדי 7—8% יותר משהיה בערב הת-פרצותה של המלחמה. אולם גידול-האוכלוסיה בעולם בתקופה זו הגיע כדי 12—14%. נמצא, שהאספקה האפשרית הממוצעת לגולגולת ירדה. באמריקה הצפונית ובמערב-אירופה נתווסף לכך ביקוש גדל והולך למזונות שמוצאם מן החי, המצריכים השקעות מרובות יותר ממזונות של תבואות. איזורים מרובים בעולם נשארו תלויים בתוצרת החקלאית של אה"ב וקאנאדה, וסכנה כפולה נפתחה מתלות זו: הרעבת העולם במקרה בצורת בארצות אלו, והתהוות עדפים שאי-אפשר יהא לשווקם מחמת המחסור הכללי בדולארים. עד אמצע 1950 הצליחו מדינות מערב-אירופה וכמה ארצות באמריקה הלאטינית ובגוש השטרלינג לאזן את מסחרן עם ארצות-הברית, וכך פחת באותו זמן המחסור העולמי בדולארים ועמד על 2/5 ממדיה בשנה הקודמת. אולם בארצות הנחשלות לא חל באותו זמן שיפור במצב. המזרח הרחוק סובל מירידה ניכרת בגידול האורז, שמשמש עיקר מזונו. כמות-האורז במחזור המסחר העולמי ירדה מערב-המלחמה עד החצי (4 מיליון טונות כיום). והצרכה הממוצעת לגולגולת גולת ירדה, בעקבות הקיצוב בכמה ארצות באיזור, בשיעור, שעולה על 50%. מלחמת קוריאה הגדילה את פעילותו של

במסגרת הפעולות לעזרה והדרכה מקצועית עומדים המומחים של אמ"ח במקומות שונים בראש מפעלים חקלאיים; כך, למשל, עמדו מומחים אלה בסין בראש מפעלים של השקאה, הקמת-סכרים, טיוב-הקרקע, השבחת הזרע והפראתו ומלחמה במזיקים ובמחלות-בהמות, ובחבש — בראש המלחמה בדבר-בהמות וכן בראש ההדרכה בייצור ביולוגי ובטיפול בבעיות חקלאיות שונות. במלחמה בדבר-בהמות, המפיל שנה-שנה מיליוני ראשים באסיה ובאפריקה, נודעת חשיבות לנסיוב שהוכן ע"י מומחי אמ"ח בהשתתפותם של אנשי-מדע סיניים. בעזרת קרן של מיליון דולאר, שנמסרה לאמ"ח מעדפי הכספים של אונרר"א, נערכו ב-1948 ו-1949 פעולות מקצועיות שונות בארצות, שקודם לכן נסתיעו ע"י אונרר"א, רובן באירופה. בתחום הסטטיסטיקה החקלאית נעשתה לקראת המפקד החקלאי העולמי בשנת 1950 פעולות-הדרכה על-ידי מומחי אמ"ח. הללו ביקרו, עד סוף 1949, ב-33 ארצות. מרכזי אימון הוקמו למשך חדשים ב-1948/49 בבאגדאד, סין, מכסיקו, קאהיר, פאריס וניו-דלהי. בעיות-יסוד בחקלאותן של מדינות שונות נחקרו, לפי בקשת ממשלותיהן, ע"י משלחות מומחים של אמ"ח.

מומחי-אמ"ח השתתפו גם במשלחות מקצועיות שונות מטעם או"מ ומוסדותיו, שעסקו בעיקר במפעלי פיתוח כלכלי-טריטוריאלי בסביבות נידחות בארצות נחשלות. פעולה משותפת

במסגרת הפעולות לעזרה והדרכה מקצועית עומדים המומחים של אמ"ח במקומות שונים בראש מפעלים חקלאיים; כך, למשל, עמדו מומחים אלה בסין בראש מפעלים של השקאה, הקמת-סכרים, טיוב-הקרקע, השבחת הזרע והפראתו ומלחמה במזיקים ובמחלות-בהמות, ובחבש — בראש המלחמה בדבר-בהמות וכן בראש ההדרכה בייצור ביולוגי ובטיפול בבעיות חקלאיות שונות. במלחמה בדבר-בהמות, המפיל שנה-שנה מיליוני ראשים באסיה ובאפריקה, נודעת חשיבות לנסיוב שהוכן ע"י מומחי אמ"ח בהשתתפותם של אנשי-מדע סיניים. בעזרת קרן של מיליון דולאר, שנמסרה לאמ"ח מעדפי הכספים של אונרר"א, נערכו ב-1948 ו-1949 פעולות מקצועיות שונות בארצות, שקודם לכן נסתיעו ע"י אונרר"א, רובן באירופה. בתחום הסטטיסטיקה החקלאית נעשתה לקראת המפקד החקלאי העולמי בשנת 1950 פעולות-הדרכה על-ידי מומחי אמ"ח. הללו ביקרו, עד סוף 1949, ב-33 ארצות. מרכזי אימון הוקמו למשך חדשים ב-1948/49 בבאגדאד, סין, מכסיקו, קאהיר, פאריס וניו-דלהי. בעיות-יסוד בחקלאותן של מדינות שונות נחקרו, לפי בקשת ממשלותיהן, ע"י משלחות מומחים של אמ"ח.

מומחי-אמ"ח השתתפו גם במשלחות מקצועיות שונות מטעם או"מ ומוסדותיו, שעסקו בעיקר במפעלי פיתוח כלכלי-טריטוריאלי בסביבות נידחות בארצות נחשלות. פעולה משותפת

בלתי-חוקיים". בר"ח של האינטליג'נס הבריטי, שנתבסס על התיקים של הבולשת הא"י, נאמר, שאצ"ל "היה אחראי לחלק ניכר" של "חמישים אלף העולים הבלתי-חוקיים, שהגיעו לא"י מאז נתארגן אצ"ל ב-1937".

הסמל של האצ"ל היה יד מחזקת ברובה על גבי מפת א"י, שפוללת את עבר-הירדן המזרחי, עם הסיסמה "רק כך"; ההימנון שלו היה "חיילים אלמונים". אצ"ל היה הראשון, שהקים תחנת-שידור חשאית, "קול ציון הלוחמת". פירסומו החשאיים כללו בזמנים שונים את העיתונים "חירות" ו"אף-על-פי".

הסוכנות היהודית גינתה את פעולות-התגמול של אצ"ל כ"מכתימות את ההשגים המוסריים של יהודי א"י, מעכבות את המאבק המדיני וחותרות תחת הביטחון". תגובת הארמי-ניסטרציה הבריטית היתה מאסרים המוניים שרירותיים. ב-26 במאי 1939 הודה דובר מיניסטרויף-המושבות הבריטי בבית-הנבחרים, שמלבד בבתי-הסוהר בירושלים, חיפה ויפו, הוחזקו עצורים יהודיים בשלושה-עשר מחנות נוספים. שלמה בן-יוסף מחברי אצ"ל היה היהודי הראשון שנתלה בא"י בימי המשטר הבריטי. הוא נאשם בהתקפה על אוטובוס ערבי (18 ביוני 1938).

כשפרצה מלחמת-העולם II הכריז אצ"ל על דחיית פעולת-תיו האנטי-בריטיות עד לאחר גמר המלחמה והציע את השתתפותו הפעילה במלחמה בגרמניה הנאצית. בספטמבר 1940 פרשה מאצ"ל קבוצה בראשותו של אברהם שטרן והקימה אירגון עצמאי בשם "לוחמי חירות ישראל". גורמים טאקטיים, פסיכולוגיים, אישיים ומדיניים הביאו לידי הפילוג. העיקריים בין אלה היו: אצ"ל צידד בתמיכה ללא תנאי בבעלות-הברית שנלחמו בגרמניה, ואילו לח"י קלק על כך. כמרכן דחה אצ"ל את הטרור האישי, שדרש לח"י. במאי 1941 נהרג דוד רוזאל, המפקד הראשי של אצ"ל, בשעה שעמד בראש מתנדבי אצ"ל בפעולה מיוחדת לטובת הברי-טים בעיראק. אחר רוזאל עמד יעקב מרידור בראש האירגון ובמקומו בא אח"כ (בדצמבר 1943) מנחם בגין.

ביאנואר 1944 פירסם אצ"ל כרוז, שבו הודיע על ביטול שביתת-הנשק וחידוש מצב-המלחמה בינו ובין הבריטים, ש"לא הביאו בחשבון לא את נאמנותנו ולא את קרבנותינו". הכרוז דרש את שיחורה של א"י מכיבוש זר ואת הקמתה של ממשלה יהודית זמנית. הידיעות המחרידות, שהגיעו באותו זמן על ההשמדה ההמונית של יהודי-אירופה וסירובם של הבריטים ליתן לפליטי הטרור הנאצי להיפנס לא"י, שימשו גורמים ממריצים להכרזה זו. בעקבותיה באו התקפות על מוסדות ממשלתיים (המשרדים לעליה, לרישום-קרקעות ולמס-הכנסה, תחנות משטרה וראדיו, וכד'). הבריטים הגיבו במאסרים המוניים וגירושים. ב-20 באוקטובר הודיעו הברי-טים, ש-251 יהודים, שנאסרו כ"טרוריסטים או כשותפים לפעולות טרוריסטיות", הוטסו לאריתריאה כשהם כבולים; ביניהם היו 80% של פעילי הרוויזיוניסטים וההסתדרות הצינינית החדשה. פרס גבוה הובטח על תפיסת בגין.

הרצח של לורד מוין בקאהיר בנובמבר 1944 ע"י חברי לח"י גרם למעשי-דיפוי מוגברים מצד הבריטים. מספר המגור-שים הגיע ל-273 ומספר האסורים ליותר מ-1,000. מחשש למעשי-תגמול בריטיים נגד הישוב כולו ומתוך התנגדות עקרונית למדיניות של אצ"ל, שנראתה להם כהרת-ספנות לציונות, שיתפו לפעמים גופים יהודיים רשמיים פעולה עם

עם יוניצ"ף (ע"ע) נעשית במפעלי הזנת-ילדים, עם אירגון הבריאות העולמי — במלחמה במאלאריה ובהכשרת השטחים הנגועים במחלה זו לעיבוד חקלאי, ועם שני האירגונים הללו ביחד — במלחמה במחלות-ילדים, שיסודן בתזונה לקויה.

פרק בפני עצמו הן הפעולות שפעל אמ"ח לשם הכנסת שינויים במערכת האירגון החקלאי. מתוך הפרה, שפריון הייצור החקלאי תלוי בתנאי חייו ועבודתו של האיכר, מצדד אמ"ח בשינויים במשטר הקרקעי של כמה ארצות, שבעזרתם תובטחנה לאיכרים האריסים ישיבת-קבע על הקרקעות שהם מעבדים, הכנסה שתאפשר להם הוצאות מסוימות על הש-בחת הקרקע, וקבלת אשראי לשם רכישת מכשירים, זרעים וזבלים שהם דרושים להם לעבודתם. תפקידו של אמ"ח בתחום זה הוא באיסוף ידיעות ובהדרכה.

אמ"ח מוציא סדרות פירסומים מרובות באנגלית, צרפ-תית וספרדית, בכללן שנתונים, בצירוף נספחים לסטאטיס-טיקה של מזון וחקלאות, דיג ויעור. ב-1947 הותחל בהכנת קאטאלוג עולמי לזנים תורשתיים (World Catalogue of Genetic Stocks), שהוא מיועד להביא את רשימת הזנים השונים של צמחי-המזון החשובים, עם הפרטים העיקריים הנוגעים לכל אחד מהם. החקלאי המעוניין בזן מסויים יוכל לפנות למרכז אמ"ח בבקשת פרטים נוספים, ואל התחנה המתאמת — בבקשת זרעים.

התקציב השנתי המאכסימאלי של אמ"ח בשש שנותיו הראשונות הגיע ל-5 מילון דולארים אמריקנים (ל-1951 ו-1952). מספר המדינות החברות בו עלה מ-44 בשעת ייסודו ל-70 בסוף 1951. מדינות מן הגוש הסובייטי, שנמנו על האירגון, פרשו ממנו; ברית-המועצות, אוקראינה ורוסיה הלבנה לא נמנו עליו מעולם (וע"ע אמות מאחדות).

Everyman's United Nations, 3rd edition, 1952; *United Nations Bulletin; Report of the F. A. O. to the U. N.*, 1947 וואילך; *United Nations, World Economic Report*, 1948 וואילך; *United Nations, Preliminary Report on the World Social Situation*, 1952.

מ. ג.

אָרְגָּוֹן מְטָאֹרֶזוֹלוֹגִי עוֹלָמִי, ע"ע מְטָאֹרֶזוֹלוֹגְיָה.

אָרְגָּוֹן צְבָאִי לְאָמִי (בראשייתיות: אצ"ל). אירגון, שהוקם באפריל 1937 ע"י ברית יוסף תרומפלדור (בית"ר) והחברים הרוויזיוניסטיים של "ההגנה" כגרעין לכוח צבאי לאומי יהודי. הקמתו של אצ"ל באה כתגובה נגד שיטת-ההבלגה, שנקטה "ההגנה" ביחס לטרור הערבי. אצ"ל טען, שרק פעולות-תגמול תבאנה את הערבים לידי הפסקתם של מעשי-הטרור נגד היהודים, שבהם התחילו הערבים ב-1935. מבחינה מדינית כללית תמך אצ"ל בדעות, שלהן הטיף זאב ז'בוטינסקי, וביחוד תמך בשני עקרונים אלה: (א) שפוח יהודי מזויין הוא תנאי קודם להקמתה של מדינה יהודית ו(ב) שלכל יהודי יש זכות טבעית לעלות לא"י ללא כל הגבלות.

עד מאי 1939 נצטמצמו פעולות-אצ"ל בעיקרן במעשי-תגמול על התקפותיהם של הערבים. דו"ח של האינטליג'נס הבריטי מציין, ש"מנה מקרים של טרוריות יהודי" בין ה-11 באפריל וה-26 באוגוסט 1938 ושנים-עשר מקרים כאלה בין ה-25 בפברואר וה-2 באוגוסט 1939. משנתפרסם הספר הלבן הבריטי של ה-17 במאי 1939 נעשתה האדמיניסטרציה הברי-טית המטרה העיקרית להתקפות של אצ"ל. אך חשיבות ראשונה במעלה היתה באצ"ל גם לפעולות, שהיו קשורות באירגונה של "עליה ב'" ובהבטחת נחיתתם של "עולים

חבריהם ושתוארה בעיתונות הבריטית כהתפרצות מתוך בית-סוהר הגדולה בהיסטוריה. ארבעה לוחמי אצ"ל — דב גרוני, יחיאל דרזנר, מרדכי אלקושי ואליעזר קאשאני, שנשפו ע"י הבריטים בפעולות שונות, נידונו למיתה והועלו לגרדום ב-16 באפריל. חבר אצ"ל אחר, מאיד פיינשטיין, פוצץ את עצמו ביחד עם איש לח"י, משה פֶּדְוֵי, ערב היום שנועד להוצאתם להורג בבית-הסוהר בירושלים ב-21 באפריל. כשנידונו למיתה שלושה חברי-אצ"ל אחרים — מאיד נאקאד, יעקב וייס ואבשלום חביב — חטף אצ"ל שני סרג'אנטים בריטיים כבני-תעודבות ואיים לתלותם אם יוצאו חבריהם להורג. כשנתלו שלושת חברי אצ"ל בעכו ביולי, למרות הפצרותיהם של באי-כוח הישוב כולו, שימתק גוד-הדין, נמצאו גופותיהם של שני הסרג'אנטים תלויות בפרדס.

תחת לחץ ההתקפות המתמידות של ה"טודיסיטים" הסתגרו האדמיניסטרציה והחיילים הבריטיים בחצרות מבוצרות, שבהן גרו למעשה כצבא במצור. באותו זמן הרחיב אצ"ל את פעולותיו אל מחוץ לגבולות-הארץ: השגרירות הבריטית בדומא פוצצה ב-31 באוקטובר 1946; מפקד אצ"ל, ישראל אפשטיין, נאסר ולאחר מכן נהרג כשניסה לברוח.

לפי האומדן של ועדת החקירה האנגלית-אמריקנית (אָפֶּ-ריל 1946) מנה אצ"ל 3,000—5,000 חבר. מספר זה גדל אח"כ. לפי דבריו של מפקד אצ"ל לא היו יותר מ-20—40 איש בשירות מלא בזמנים שונים. כל השאר עסקו בעבודתם היומית הרגילה אך עמדו לרשותו של אצ"ל, כשהיה צורך בהם. המאבק ממש התנהל על-ידי פלוגת-ההתקפה, שעליה הוטל התפקיד "להכות את האויב בנשק כדי לפזר את השלטון הנור". הטאקטיקה שלו בקרב היתה מבוססת על גורם ההפתעה והשימוש ביחידות קטנות ומאומנות היטב אפילו לפעולות גדולות. מודיעין, תעמולה פוליטית והסברה היו שטח פעולתה של ה"פלוגה לתעמולה מהפכנית". בראש אצ"ל עמדה מפקדה עליונה מורכבת מחמשת החברים הבאים: מנחם בגין (מפקד עליון), יעקב מרידור, אריה בן-אליעזר, אליהו לֶנְקִין ושלמה לוי. כשנאסרו שלושת האחרונים וגורשו מן הארץ, נתוספו ירוחם לבני (איתן), אברהם לנדאו, עמיחי פֶּגְלִין (גדעון), עמיצור, ואחרים. אע"פ שאצ"ל היה במידה מרובה עצמאי ובלתי תלוי בהסדרות הציונית החדשה, שהיתה תנועה פוליטית חוקית, תואר על-ידי מזכיר-המו"ש בות הבריטי הקולונל אוליבר סטנלי (11 באוקטובר 1944) כ"האירגון הצבאי של ההסדרות הציונית החדשה". קבוצות רוויזיוניסטים בכל העולם תמכו בלב שלם במאבקו של אצ"ל. ה"וועד העברי לשיחרור לאומי" באה"ב ערך מגבית בסיסמה של תמיכה בפצועי אצ"ל ובמתן הגנה משפטית לחבריו.

אחר החלטת האו"ם מ-29 בנובמבר 1947, כשכנופיות ער-ביות מאורגנות פתחו בהתקפות-דמים אנטי-יהודיות, השיב אצ"ל בהתקפות-נגד בחיפה, טירה, אָזוֹר (יאזור), ירושלים, יהודיה, ואח"כ ברמלה. כיבוש הכפר דִּיר-יאסין ע"י כוחות אצ"ל ולח"י, שבנו נהרגו ונפצעו כ-240 ערבים מתושבי-הכפר, שימש את תעמולת-הוועדה של המנהיגות הערבית והגביר במידה מרובה את מנוסת-הבהלה של הערבים. אח"כ כבשו יחידות אצ"ל את יבנה ואת תרשיחא ושטחים גדולים בהרי אפרים, דעת-הקהל היהודית בא"י היתה מעוניינת מאוד בשי-תוף פעולה בין ההגנה ובין האצ"ל. ישיבת הוועד הפועל הציוני במאוס 1948 אישרה הסדר, ששמר על קיומו הנפרד של אצ"ל, אבל חייב את האירגון להגיש את תכנית-המבצעים

הבריטים. מתח-הרוחות בין האצ"ל ומתנגדיו הגיע מתוך כך לשלב של מלחמת-אזרחים, שאע"כ נמנעה מתוך מאמצים מפני שכל הצדדים הבינו בכירור, שכמותה כהתאבדות-לדעת של הציונות. לעומת זה נתחדשו במאי 1945 הפעולות נגד הבריטים בהקף רחב. שיטת-התחבורה, צינור הנפט העיראקי ותחנות-משטרה הותקפו בקביעות. הבריטים פתחו שוב במאסרים המוניים, והסוכנות, הוועד הלאומי וה"הגנה" חזרו על הגינויים החריפים ביותר של פעולות ה"פורשים".

בסוף הסתיו של 1945 נוצרה שותפות-פעולה מצומצמת בין אצ"ל ולח"י ובין ה"הגנה", שהקימה את "תנועת המרי העברי" לאחר שנתאכזה מן המדיניות האנטי-ציונית העוינת של ממשלת-העבודה הבריטית. כל אידגון שמר על קיומו בנפרד ועל מפקדתו שלו, אך אצ"ל ולח"י הסכימו שלא לבצע שום פעולות שלא אושרו על-ידי "תנועת המרי". הפעולה המשותפת הראשונה של שלושת האידגונים הנוכחים בוצעה ב-1 בנובמבר, כשפוצצו פסירכתב וגשרים ב-15 מקומות ככל חלקי א"י.

פעולות אצ"ל החשובות ביותר בפרק-זמן זה היו: התקפה מוצלחת (בהשתתפות לח"י) על מפקדות-הבולשת בירושלים וביפו; החרמת כספיה-הממשלה בסך 35,000 לא"י, שניטלו מתוך רכבת בקרבת חדרה, והחרמת נשק, שהוצא ממיטקנים צבאיים בריטיים בעקיר, חולון, צריפין ורמת-גן; השמדת 14 מטוסים בשלושה שדות-תעופה של "חיל האוויר המלכותי"; הורדת רפבות מעל הפסים. הבריטים הגיבו במעשי-דיכוי משפטיים ואדמיניסטרטיביים מוגברים. שני חברי אצ"ל, אֶשְׁבֵּל ושימחון, נידונו למיתה; כשאצ"ל איים להרוג שני קצינים בריטיים, שנחטפו כמעשה-תגמול, הומתק פסק-הדין למאסר-עולם. שני חברי אצ"ל נידונו לשבע שנות-מאסר, 30 ל-15 שנה ואחד למאסר-עולם. מספרם של המגורשים לאפריקה הגיע ל-305 במאוס, ולמעלה מ-3,000 היו במחנות-מעצר בא"י ביולי 1946.

שיתוף-הפעולה בין שלושת אירגוני-המחתרת — עם הפי-סקות מוזמן לזמן — נמשך עד אוגוסט 1946. היחסים ביניהם נעשו מתוחים לאחר שנאסרו מנהיגי-הסוכנות 29 בניוני, וביחוד לאחר שפוצץ אצ"ל 22 ביולי את משרדי מפקדת הצבא הבריטי ומוכירות ממשלת א"י במלון "המלך דוד" בירושלים. בהתאם למנהגו של אצ"ל, הוזהרו הבריטים חצי שעה קודם הפיצוץ על הצורך לפנות את הבניין, אך ראשי האדמיניסטרציה הבריטית סירבו להישמע לאזהרה זו; 91 נהרגו ו-45 נפצעו. "קול ישראל", תחנת-השידור של ה"הגנה", גיינה את האבדות הפכדות בנפש, שנגרמו על-ידי מבצע הפורשים. אצ"ל, שהביע צער על האבדות, טען שפעל ביד-עתה ובהסכמתה של מפקדת "תנועת המרי". ניתוק היחסים הסופי בין אצ"ל ובין ה"הגנה" בא בשעה שזו האחרונה נשמעה להחלטת "הפסקת האש" של הסוכנות, ואילו אצ"ל המשיך בפעולותיו האנטי-בריטיות בקנה-מידה רחב. בשביל חבריו, שנפלו בידי הבריטים, תבע אצ"ל זכויות של חיילים שבויים, וכשאסיר חבר האירגון הולקה על-ידי השלטונות בדצמבר 1946 השיב אצ"ל על כך בהלקאת ארבעה קצינים בריטיים. מאז לא נידונו עוד אסירי אצ"ל למלקות. ב-1 במאוס 1947 פוצצו יחידות אצ"ל את מועדון-הקצינים באיזור הביטי-חון הבריטי בירושלים, שהיה מבוצר היטב, וביצעו עשר התקפות אחרות בחלקים שונים של הארץ. ב-4 במאי חדרו לתוך מבצר עפו בפעולה, שגרמה לשיחרור מספר ניכר של

אחר הבורחים, הרגה מדיאה את אפסירטוס, אחיה החורג, וורקה את אבריו לים. אֵיִטְס אסף את האברים ומתוך כך נתעכב ברדיפתו אחר הא'. כשחזרו הא' לילוקוס, החזירה מדיאה לאֵיִסוֹן את נעוריו ע"י מה שהכניסה את גופו למים רותחים, שבהם שמה עשבים בעלי כוח-קסמים. היא פיתתה את בנות פליאס שתסכמנה לחדש בדרך זו גם את נעוריו אביהן, אלא שמדיאה לא שמה לתוך המים, שבהם הטילו אותו, את עשבי-הפלא, ופליאס מת (על אגדות אחרות על מדיאה ע"ע).

מתוך אגדת-עם זו, שיש לה נוסחאות שונים, נתפתח הסיפור על אבותיהם של היוונים, יורדי-הים, שהגיעו לקול-כיס, ארץ בקצה המזרחי של הים השחור, מדרום להרי קאוקאזוס, שזוהתה עם אֵיה האגדותית. מוצאו של זיהו זה היה, כנראה, ממילטוס, שמסחרה עם ארצות הים השחור היה מפותח. במשך הזמן נשתנו הנתונים הגאוגרפיים של הסיפור והרפתקות-הנסיעה נעשו עיקרה של המעשה: בכל מקום, שְלֶשֶׁם הגיעו היוונים, סיפרו, שהא' כבר הגיעו לשם קודם לכן, ומכאן דרשו היוונים זכות לעצמם על מקומות שונים בתחומי-הקולוניזאציה שלהם. בחומר, שנצטבר בדרך זו, השתמשו כמה מן המשוררים, שצירפו את המסורות השונות לסיפור-מסע רצוף ואף השתמשו במוטיווים של אגדות דומות אחרות. כגון מסעות אודיסוס, מסעות הראק-לס ואגדות איפיגניה (ע"ע) בטאוריס. מתוך שכן אחד של יאסון נזכר ב"איליאס" הסיקו הקדמונים, שמסע הא' אירע דור אחד קודם מלחמת-טרויה. דוב המקורות קובעים, שמסע פרס של הא' היה 50; מועטת מזו היא האחידות במקורות ביחס לשמותיהם של הא'; אך לפי כל המקורות היו בין הא' אַרְגוֹס, בונה-הספינה, טיפוס, הקברניט, ולינקוס-חד-הראיה, הראקלס הגיבור ואורפוס המשורר. שני האחרונים צורפו, כנראה, לאגדה משום פירסום.

כמה מן הרפתקות, שאירעו לא' בדרכם, נתפרסמו ביותר. נשי למנוס, שהרגו את בעליהן, התמסרו לא' (ע"ע הֵיִפְסִי-פֵילִי). בקיוקוס נתקבלו הא' ע"י קיוקוס מייסד העיר; וכאן נלחם הראקלס עם ענקים, "ילידי-האדמה" (Γηγεῖς). כשסערת-הים החזירה אותם לנמלה של קיוקוס, התחולל בחשכת-הלילה קרב עם אנשי-העיר, שבו נהרג המלך. כשהגיעו הא' לאי קיוס יצא הילאס, נערז של הראקלס, להביא מים לאדוניו, אולם אלות-המעייין נתאהבו בנער היפה וחטפו אותו. הראקלס נשאר בקיוס וביקש לשווא את הילאס. אֵמִיקוֹס, מלך הֶבְרִיקים שבבית־יֵנִיה, שהיה מכריח את כל הזרים, שהיו באים לארצו, להתאגרף עמו, נוצח ע"י אחר מן הא' — פוֹלִידוֹקְס אחי קסטור (ע"ע). כשהגיעו לתראקיה, שיחררו את מלכה פינוס, שהיה עיוור, מן ההרפיות (ע"ע) — המפלצות המעופפות, שהיו חוטפות או מלכלכות כל אוכל שהיה בא לפיו. בשכר זה נתן פינוס לא' הוראות כיצד לעבור על המכשול הקשה ביותר בדרכם: המעבר דרך סלעי סימפ־לֶגָאֶדְס — שני הסלעים, שעמדו בכניסה לים השחור והיו נעים כמטוטלת ונוקשים זה בזה. הא' שלחו לפנייהם יונה ולאחר שזו עברה בשלום בין הסלעים עברו גם הם במהירות ביניהם, באופן שניזוק רק חלקה האחורי של הספינה בלבד. לדברי אפולוניוס לא הוסיפו עוד הסלעים לנקוש זה בזה, כי נגזר עליהם להישאר במצב של עמידה לאחר שתצליח ספינה לעבור ביניהם. לחומר הקדום של אגדת-הא' שייך, כנראה, גם הסיפור על ביקורם של הא' באי של אַרְס (ע"ע), אֶל-

שלו למפקדת-ה"הגנה" לשם אישור קודם. ב-25 באפריל, למרות ההתנגדות החריפה של ה"הגנה", פתחו כוחות אצ"ל בהתקפה על יפו. לאחר יומיים, לאחר שכבשו את החלק הצפוני של העיר, הצטרפה ה"הגנה" להתקפה. יפו נכנעה ב-13 במאי. ב-14 במאי, כשהוכרזו על הקמת המדינה, הודיע אצ"ל שיתפרק לגמרו ויעביר את אנשיו לצה"ל. אולם במשך שבועות אחדים, עד שהושלם ליכודן המלא עם הצבא, הוסיפו פלוגות אצ"ל להיות יחידות נפרדות מוכרות, ובתור כאלו הן נזכרות בפקודות-המבצעים של מפקדי-החזית והחטיבות של הצבא.

ב-20 ביוני, כשרוב גדודי אצ"ל כבר נעשה חלק מן הצבא, הגיעה לחופי ישראל ספינת-המשא "אֶלְטֶלְנָה", שנקנתה וצויידה באירופה ע"י אצ"ל, ובה 800 מתנדבים וכמויות גדולות של נשק ותחמושת. שהצבא היהודי הנלחם בערבים נזקק להם מאוד. אצ"ל דרש, ש-20% מן הנשק יוקצו ליחידותיו בירושלים, שעדיין היו אז עצמאיות, אך הממשלה סירבה להענות לדרישה זו והגישה אולטימטום לאצ"ל, שייסגיר לה את כל הנשק ואת הספינה. משנדחה אולטימטום זה פתח הצבא באש על "אלטלנה", שעלתה באש על שפת-הים בתל-אביב.

יחידות-אצ"ל בירושלים עצרו את ההתקפה המצרית על רמת-רחל. ב-16—17 ביולי פרצו את החומה המקפת את העיר העתיקה, אך נצטוו להיסוג ע"י מפקדת צה"ל הואיל ובבוקר של 17 ביולי התחילה בירושלים ההפוגה. ב-21 בספטמבר 1948, לאחר שנהרג הרון בנאדוט, נתפרקו גדודי-אצ"ל על-פי פקודת-הממשלה וחבריהם גויסו לצה"ל.

מ. בנין, המרד, 1950; י. מרידור, ארוכה הדרך לחרות, 1950; מ. שמואלביץ, בימים אדומים, 1949.

י. ב. ש.

אַרְגוֹנֹאטִים (ביוו' Ἀργοναῦται — נוסעֵי-אַרְגוֹ), במי-תֹס היווני — גיבורים, שהפליגו בספינה "אַרְגוֹ" להביא את פְּרֹת־הזֶהָב מארץ קוֹלְכִיס. הסיפור מיוסד על אגדת-עם זו: אֵיִסוֹן בן קֶרְתוֹס הורח מכסא-מלכותו ביולקוס שבתסאליה על-ידי פֵילִיאָס אחיר-חורגו. פליאס הוזהר על-ידי מגידי-עתידות, שהוא צריך להישמר מפני אדם שיבוא אליו כשרק אחת מרגליו תהא נעולה; מתוך פחד הרחיק פליאס את יאסון, בנו הקטן של אֵיִסוֹן, מביתו. הנבואה נתקיימה כשיאסון נתבגר והלך לדרוש מדודו, שיחזיר לאביו את המלוכה, ובדרך איבד נעל אחת. פליאס הסכים למלא את מבוקשו בתנאי שיאסון יביא לו את פְּרֹת־הזֶהָב (ע"ע אֶתְמֶס) מארץ אֵיה (ארץ אגדותית).

יאסון הפליג בים עם חבריו בספינה "ארגו", שנקראה כך על שמו של אַרְגוֹס, שבנה אותה בעזרת האלות הֶרָה וְאֶתְנִי, והיתה, לפי הדעה הרוחת, הספינה הראשונה, שהוכן-שרה להפליג למרחבי-הים. כשהגיעו לאיה, הסכים אֵיִטְס — לפי האודיסיאה, אחיה של קירקי (ע"ע) —, המלך של ארץ זו, למסור להם את הפרווה בתנאי, שישמרו עול על צמד שוורים אבירים נושפי-אש ויחרשו בהם שדה, שהיה זרוע שיני הדראקון של קדמוס (ע"ע). בעזרת כשפיה של מדיאה, בת-המלך, שנתאהבה ביאסון, עלה בידי יאסון להוציא את הדבר לפועל. משיני הדראקון צמחו גיבורי-חיל ויאסון ניצחם לאחר שורק ביניהם, לפי עצתה של מדיאה, אבן והם הרגו זה את זה. אח"כ הרג יאסון את הדראקון, ששמר על פרוות-הזֶהָב, וברח בלויית מדיאה וגיבוריו. כשאביה רדף

האחרונה. בזמן האחרון הוכרו כמה אירגונים כאלה ע"י אירגון האומות המאוחדות. בהתאם לסעיף 71 של מגילת האו"ם, שמאפשר למועצה הכלכלית-חברתית להתייעץ עם אירגונים בלתי-ממשלתיים מסויימים. לסוג זה משתייך גם הוועד הבינלאומי של הצלב האדום, אע"פ שמתחילת קיומו מילא תפקידים רשמיים-למחצה בשיתוף-פעולה עם ממשלות. הא' הב' תופסים כיום מקום חשוב ביחסים הבינלאומיים.

א. סוגי האירגונים הבינלאומיים. — את הא' הב' אפשר לחלק לסוגים מנקודות-מבט שונות:

1. מבחינת הזמן: יש להבדיל בין הא' הב' הקבועים ובין הזמניים. הראשונים נוצרים לשם סיפוק של צורך קבוע, שהוא משותף למדינות החברות בהם, ומשום כך הם נוסדים בלא הגבלת-זמן לקיומם, ואילו האחרונים נוסדים כדי לספק צורך חולף. אירגון מן הסוג האחרון היה למשל האונר"א, שנוסד ב-1943, כדי לסייע לקרבנות של מלחמת-העולם II, ובטל ב-1947.

2. מבחינת העניינים, שהם מטפלים בהם. כך אפשר להבחין בין אירגונים מדיניים ובין אירגונים טכניים. המטרה העיקרית של האירגונים המדיניים היא לחזק את שיתוף-הפעולה הבינלאומי כדי להבטיח את שמירת השלום והביטחון הבינלאומיים או כדי לקדם את האינטרסים של חבריהם (אירגונים מסוג זה הם: אירגון המדינות האמריקניות; חבר-הלאומים; האו"ם; אירגון האמנה הצפון-אטלנטי-שיתוף). האירגונים הטכניים מסדירים שיתוף-פעולה בינלאומי בשטח הכלכלה (למשל, האירגון האירופי לשיתוף-פעולה כלכלי, שנוסד בשנת 1948), מתאמים שירותים ציבוריים (למשל, הדואר) של מדינות שונות, או מנהלים שירותים בהתאם לאינטרס כללי (על א' ב', שמטפלים בעניינים מסויימים בעלי אופי ממשלתי, ע"ע אחד-מדינות; בריית-מכס).

3. מבחינת ההרכב. כך אפשר להבחין בין אירגונים מצומצמים ובין אירגונים כלליים. הראשונים מורכבים ממספר מוגבל של מדינות, ששמותיהן מוזכרים באמנת-האירגון או שלפעמים הן שייכות למסגרת מיוחדת (למשל, לאיזור גאוגרפי מסויימים, כגון: אירגון המדינות האמריקניות, שנוסד בשנת 1890 וקיבל את צורתו הנוכחית ע"י אמנת בוגוטה משנת 1948; או שהם שייכים לעדה גזעית מסויימת, כגון: הליגה של מדינות-ערב, שנוסדה בקאהיר בשנת 1945). באירגונים הכלליים יכולות להשתתף, על כל פנים להלכה, כל המדינות.

4. מבחינת המבנה. בדרך כלל אפשר להבחין במבנה של הא' הב' שלוש צורות עיקריות אלו: זו של הוועדה הבינלאומית; זו של האיגוד האדמיניסטרטיבי; וזו של האירגון הבינלאומי מן הטיפוס החדש. אע"פ שבין הא' הב' השונים קיימים הבדלים מרובים במבנה, ניכרת בהם גם נטייה לאחידות מבחינה זו.

ב. סקירה היסטורית על התפתחותם של הא' הב'. הרעיון להקים אירגון בינלאומי, שמעמדו יהא עליון מזה של המדינות או שלכל הפחות יתאם את מאמציהן, כדי להבטיח את קיום השלום ושיתוף-פעולה בינלאומי, אינו חדש. אפשר להזכיר, בין השאר, את התכניות של הדוכס דה סילי (Sully), אַמְרִיק קְרִיסָה (Crucé) במאה ה-17, ושל הכומר דה סן פייר (Abbé de St. Pierre), של ירמיהו בנתם ושל עמנואל קאנט במאה ה-18. הנסיד צ'ארטורסקי (Czartoryski), שר-החוז של קיסר-רוסיה אלכסנדר I, דן ב-1804 ברעיון להקים ליגה

המלחמה, שמשם הבריחו הא' ציפרים, שהיו יורות בנוצותיהם כמו בחיציים.

על דרך שיבתם של הא' יש סיפורים שונים. לפי אחדים מהם, חזרו הא' בדרך שבה באו, ואילו לפי סיפורים אחרים חזרו בדרכים אחרות: א) הא' נכנסו לנהר פאסיס (נהר ריון שבקאוקאזוס) ומשם הגיעו לאוקיינוס ודרכו שוב לים התיכון. ב) הם עברו דרך נהר איסטרוס (דאנובה), העבירו את ספינתם ביבשה עד שהגיעו לים-הצפון, כנראה דרך הרינוס, ומשם עברו לים התיכון. ג) מנהר איסטרוס עברו לנהר ארידאנוס (שמזהים אותו עם הפו) ודרכו נכנסו לים התיכון. בכל זה משתקפות הידיעות הגאוגרפיות, שהיו רווחות בזמן שבו נתחברו הסיפורים.

בין האגדות על שיבת הא' יש אחת, שמספרת על ביקורם בלוב שלפיה ניבא טריטון (ע"ע) לא', שלעתיד לבוא ית-יישבו בארץ זו יוונים. לאגדה זו נודע ערך פוליטי. הסיפור על נסיעתם על-יד ה"סלעים הנודדים" (πλάγυται) כבר הוא מצוי באודיסיאה (XII, 57 ואילך). משם עוברים הא' לעולם של מסעי-אודיסוס, כדוגמתו עברו אף הם ליד אי-הסירנות, אלא שכאן הצילם אורפוס ע"י מה ששר שיר, שעלה ביפיו (או בחוסן-קולו) על שירן של הסירנות.

אגדת הא' כבר היתה ידועה למחבר האודיסיאה ולהסו-דוס. תכנה נמסר בשיר הפיית הרביעי של פינדארוס. הא' שימשו נושא באפוס של אפולוניוס מרודוס (ע"ע) הנקרא בשם "ארגונאוטיקה"; ובעקבותיו של אפוס זה נתחבר השיר היווני הביזנטי המיוחס לאורפוס ושיר לאטיני של ואלריוס פלאקוס (ע"ע). תאוקריטוס השתמש בחומר של אגדת הא' באידיליות ה-XIII (חטיפת הילאס ע"י הנימפות) וה-XII (הקרב בין אמיקוס ופוליידוקס) שלו. גם בתקופה החדשה שימשה אגדת הא' יסוד לכמה יצירות, ביניהן הטרילוגיה Das goldene Vlies ("פרוות-הזהב", 1822) של פראנץ גרילפרצ'ר (ע"ע) והרומאן The Golden Fleece ("פרוות-הזהב", 1944) של רוברט גריוו. גם בתחום האמנות הפלאסטיית נוצרו יצירות מרובות (מן התקופה העתיקה עד ימינו), שנתבססו על אגדת הא'. נושא חביב על הציירים והפסלים היה מאז ומתמיד הסיפור על אהבתם של מדיאה ויאסון. הסיפור על אפרודיטי, המופעת לפני מדיאה בצורת קירקי דודתה, כדי להשפיע על מדיאה לבחור ביאסון (לפי ואלריוס פלאקוס, VII, 210, ואילך), שימש נושא לתמונה של טיציאנו, הנקראת בטעות "האהבה הקדושה והחולונית".

J. R. Bacon, *Voyage of the Argonauts*, 1925; H. J. Rose, *A Handbook of Greek Mythology*, 1930, 196—205; M. P. Nilsson, *The Mycenaean Origin of Greek Mythology*, 1932, 130—142; L. Rademacher, *Mythos und Sage bei den Griechen*, 1938.

ד. פ.

אֲרְגוֹנָוִיטִים, ע"ע סִיד, אֶבְן.

אֲרְגוֹנָוִיטִים בִּינְלָאֲמִיִּים, במובן מצומצם אירגונים, שנוסדו על סמך הסכמים בינממשלתיים כדי להשיג מטרה משותפת לכמה מדינות ושהם מבוססים על המשפט הביני-לאומי. במובן רחב יותר — אירגונים, שחבריהם הם בני אומות שונות או שפעולותיהם מקיפות כמה ארצות. אירגונים מסוג זה, שנוסדו ע"י יזמה פרטית, אינם נחשבים תמיד לאירגונים בינלאומיים מבחינה משפטית, הואיל והמשפט הבינלאומי לא הכיר בקיומם — לכל הפחות, עד התקופה

של מדינות-אירופה לאחר שינוצח נאפוליון. רעיונותיו נת-
גשמו באופן חלקי ב-1814—1815, כשהמעצמות הגדולות,
שניצחו את צרפת, נתאחדו ב"דירקטוריון אירופי". אירגון
בינלאומי ממש לא הוקם אז, ראשית, מחמת התנגדותה של
אנגליה, שביקשה לחזור למדיניות המסורתית שלה—המדי-
ניות של שווייץ-המשקל ("ע"ע און הכוחות), ושנית, מחמת
עמדתו של קיסר רוסיה, אלכסנדר I, שחלם על ברית של
מלכים "נוצריים": הברית הקדושה ("ע"ע).

ועדות בינלאומיות. לא' הב' הראשונים היה אופי
טכני בלבד. המיסמך הסופי של קונגרס וינה (1815) דן בהקמת
ועדה, שהיתה צריכה לתאם את המאמצים של המדינות
השוכנות על חוף-הרינוס, כדי להבטיח את החופש ואת
בטחון השֵׁט בנהר זה. הוועדה המרכזית של הרינוס הוקמה
ב-1831.

הוועדה האירופית של הדאנובה, שהוקמה לפי חוזה-
פאריס (1856), היא דוגמה אפיינית לאירגון בינלאומי מסוג
זה. היא הורכבה מנציגיהן של המדינות, שחתמו על חוזה
1856: צרפת, בריטניה הגדולה, רוסיה, סארדיניה ותורכיה,
וכשהוקמה רומניה הוזמנה גם היא להצטרף לוועדה זו.
לרשותה של הוועדה עמד תקציב, שהיה מיועד לשמירתו
ולשיפורו של חלק מן האפיק של הדאנובה, וכן היתה לה,
לוועדה זו, הזכות להחליט בכמה תחומים החלטות, שחייבו
את המדינות שהיו מיוצגות בה. ועדות אחרות נוסדו כדי
לטפל באינטרסים משותפים שונים ביותר (החוב הכללי
העותומאני, החוב המצרי, המעבר בנהרות בינלאומיים, ועדת
המצרים, שנוסדה ב-1924 כדי לטפל בבעיית המעבר בבוסי-
פורוס ובדארדאנלים ופעלה עד 1936, וכד').

לוועדה בינלאומית יש שני קווים אפייניים: הגבלה של
מספר המדינות המשתתפות בה והטלת חובות מיוחדות על
מדינות מסוימות (מדינה שהפסידה במלחמה, מדינה שנחש-
בת כנחשלת מבחינה תרבותית או מדינה שמצבה הגאוגרפי
קובע לה מקום מיוחד מנקודת-המבט של המסחר הבינ-
לאומי).

איגודים אדמיניסטרטיביים. הסוג השני של א'
ב—זה של האיגודים האדמיניסטרטיביים—נועד מתחילה
כדי לתאם את מאמציהן של מדינות אחדות בשטח מסויים
(בריתות-מכס, בריתות-מטבע, וכד'). דוגמה של איגוד אדמי-
ניסטרטיבי כזה הוא איגוד הדואר הכללי, שנוסד על סמך
אמנת בֶּרְן ב-1874 ונקרא עכשיו "איגוד הדואר העולמי".
מתפקידו של איגוד זה לתאם את השירותים הלאומיים כדי
להבטיח את התנאים הנוחים ביותר להעברתם של מכתבים
וחבילות בכל חלקי-העולם.

לאיגוד הדואר העולמי יש שני גופים: קונגרס, שמתאסף
כל חמש שנים (ובשעת הצורך גם מחוץ לעיתים אלו), שהוא
מורכב מנציגיהם של כל חברי האיגוד ושהחלטותיו צריכות
לקבל את אישורן של הממשלות-החברות, ומשרד קבוע,
שמושב בו בברן ושמטנהלה בפיקוחה של ממשלת-שווייץ.

קיומו של משרד, שנמצא בפיקוחה של המדינה המנהלת,
הוא קו אפייני לסוג זה של א' ב' ומוצאים אותו גם באיגוד
הטלגרף הבינלאומי ובאיגוד הרדיו-הטלגרפי הבינלאומי
(שאת מקום שניהם ירש האיגוד הבינלאומי לטלֶקומוני-
קאציה), באיגוד המידות והמשקלות, באיגוד להגנת הרכוש
התעשייתי, באיגוד להגנת הרכוש הספרותי והאמנותי, ועוד.
א' ב' מן הטיפוס החדש. — אירגונים מסוג זה נוצרו

אחר מלחמת-העולם I (עם הקמתו של חבר-הלאומים) ותפסו
מקום חשוב ביותר אחר מלחמת-העולם II. כמו לאיגודים
האדמיניסטרטיביים יש אף לאירגונים הללו גוף קיבוצי,
שכולל נציגים של כל החברים ושהוא מתאסף בדרך כלל
אחת לשנה. אך הגוף הכללי יכול להחליט החלטות, שאינן
זקוקות לאישורן של הממשלות-החברות, והחלטות כאלו הן
לפעמים בעלות תוקף סופי אף כשאינן מתקבלות פה אחד,
אלא ברוב קולות פשוט או מיוחד.

הגוף השני באירגונים אלה, שהוא בדרך כלל הגוף
המוציא לפועל, מורכב גם הוא על יסוד חֲבֵרוֹת, אלא שלא
כל חברי האירגון מיוצגים בו. לפעמים הוא כולל מדינות
חֲבֵרוֹת, שנבחרו ע"י הגוף הכללי, אבל עפ"ר שמור מספר
של מקומות לחברים בעלי עמדות או זכויות מיוחדות (למשל,
חברים קבועים של מועצת-הביטחון ושל מועצת-הנאמנות
של האומות המאוחדות). במספר אירגונים טכניים החברים
של הגוף המוציא לפועל אינם מדינות אלא אישים, שלפעמים
הם נבחרים ע"י הגוף הכללי ולפעמים הם מתמנים על-ידי
המדינות, שהן זכאיות לכך בתוקף אמנת-היסוד של האירגון
או שנבחרו ע"י הגוף הכללי.

גוף שלישי של האירגון הוא המנגנון האדמיניסטרטיבי.
הוא נקרא בשם "מזכירות" או "משרד בינלאומי". ההבדל
בין מנגנון כזה ובין המשרד של איגוד אדמיניסטרטיבי
הוא במה שמנגנון-האירגון אינו תלוי במדינה מסוימת, אלא
הוא מורכב מפקידים בינלאומיים ובראשו עומד מזכיר כללי
או מנהל כללי, שאף הוא מתמנה ע"י הגופים הקיבוציים
הנזכרים.

לסוג זה של א' ב' שייכים שני המוסדות הבינלאומיים
החשובים ביותר, שנוצרו בתקופתנו: חבר-הלאומים, שפעל
בתקופה שבין שתי מלחמות-העולם, ואירגון האומות המאוחד-
ות, שהוקם אחר מלחמת-העולם II. לזה האחרון יש שלושה
גופים מוציאים לפועל, שהם מורכבים רק ממספר מדינות
חברות, והם: מועצת-הביטחון, המועצה הכלכלית-החברתית

שם האירגון	תאריך התחלת פעולותיו	תאריך-הצטרפות של ישראל
אירגון-העבודה הבינלאומי . . .	11. 4. 1921 (תיקון החוקה 1. 11. 1945)	13. 5. 1949
אירגון האו"ם למזון ולחקלאות אונסקו — אירגון האו"ם לחינוך, מדע, ותרבות	16. 10. 1945	23. 11. 1949
אירגון בינלאומי לתעופה אזרחית באנק בינלאומי לשיקום ולפיתוח קרן-המטבע הבינלאומית	4. 11. 1946 4. 4. 1947 27. 12. 1945 27. 12. 1945	16. 9. 1949 23. 6. 1949 — —
איגוד הדואר העולמי	9. 10. 1874 (רֶאִוֶּרְגָּאִנְיוֹאֲצִיָּה 1. 7. 1948)	24. 12. 1949
אירגון הבריאות העולמי	1. 9. 1948	21. 6. 1949
האירגון הבינלאומי למען פליטים *	20. 8. 1948	—
איגוד בינלאומי לטלֶקומוניקאציה	1. 1. 1934 (רֶאִוֶּרְגָּאִנְיוֹאֲצִיָּה 1. 1. 1949)	10. 6. 1949
אירגון מסאודולוגי עולמי	23. 8. 1950	** 30. 9. 1949

* פסק לפעול ב-1.1.1952. ** ישראל נצטרפה לאירגון זה
קודם שנעשה סוכנות מיוחדת של האו"ם.

ספארטה בשנות ה-60 של המאה ה-5, שבהן נחלה א' חליפות נצחונות ומפלות, באה א' לידי הסכם עם ספארטה (451/50) למשך שלושים שנה, הסכם זה נתן לא' את האפשרות להחליף כוח במשך עשר השנים הראשונות של המלחמה הפלופונסית. א' הצליחה לרכז מסביב לה את כל המדינות שלא היו שבעות רצון משלום ניקיאס, כגון מאנטיניאה, אליאה, ומתחילה גם את קורינתוס. ברית-עמים זו, שא' עמדה במרכזה, שימשה איום רציני להגמוניה של ספארטה בפלופונסוס, שלא בטל אלא עם נצחונה של ספארטה בקרב ליד מאנטיניאה (418). ע"י מפלה זו ובהשפעת המפלה האריסטוקראטית בעיר נכנסה א' לתחום הברית הלאקדימונית. נעשה הסכם עם ספארטה לחמישים שנה והמשטר הדמוקרטי בוטל. אולם ההסכם לא האריך ימים: א' התקשרה שוב בברית עם אתונה והקימה בתוכה שוב משטר דמוקרטי. אעפ"כ לא השתתפה בפועל בפרק האחרון של המלחמה הפלופונסית על צידה של אתונה. במלחמה בין תבאי וספארטה, בימי אפימינונדס (ע"ע), עמדה א' לצידה של הראשונה. תבוסתה של ספארטה גרמה לתגבורת הרוח הדמוקרטיה ולמהפכות סוציאליות בהרבה מקומות ביוון: שלטון ההמון הדמוקרטי בא' הביא לידי רצח של אלף אדיסטוקראטים ע"י אספוס מזויין באלות (στυγαλισμός). בראשית שלטון המוקדונים ביוון שיחק המזל לא': פיליפוס מלך מוקדון החזיר לה את חוף קינוריה מתוך רצון להחליש את ספארטה. במאה ה-3 היתה א' תלויה במוקדון והחליפה תכופות את אדוניה. במלחמת פירוס מלך אפירוס באנטיגונוס גונאטאס מלך מוקדון שימשה א' שדה קרב לכוחות היריבים; ופירוס אף נהרג בשעת נסיונו להשתלט על א' (272). לאחר שניצח אנטיגונוס השתלט על א' טיראנים, שנתמכו ע"י מוקדון. אח"כ הכניס אראטוס, מנהיגה של הברית האכיאית, את א' בברית זו וא' היתה חברה בה עד שנת 146, בהפסקת קטנות, שבאו מתוך כיבוש העיר ע"י קלאומנס, ושוב ע"י נביס, מלכי ספארטה. כשפוררו הרומים את הברית האכיאית ושיעבדו את יוון כולה באה גם א' בעולה של דומי.

גם מן הבחינות הכלכלית והתרבותית היתה א' אחת מן הערים החשובות ביותר של יוון. חשיבותה הפאנלנית בתחום הדת באה לה בעיקר ממקדש הרה, שהיה בה — מקום הפולחן העתיק והחשוב ביותר של אלה זו ביוון. סדר הזמנים של הכהונות במקדש זה שימש לאנשי-א' יסוד למניין השנים. המקום נחקר בסוף המאה ה-19 ע"י משלחת ארכאולוגית אמריקנית. לא פחות מפורסם ממקדש-הרה היה המקדש של אפולון ליקיאוס, שהיה אף הוא בא'. א' היתה גם מקום פעולתם של הפסלים המפורסמים: אגלאדאס, מורו של פידי-אס, מירון ופוליקליטוס. כמו-כן היתה א' ידועה כמרכז של מוסיקה.

Herodotus, Thucydides, Xenophon, Pausanias, v. indices; W. Vollgraff, *Bulletin de corresp. hellénique*, 1903, 1904, 1906, 1908, 1909, 1910, 1915, 1916, 1920, 1923; E. Curtius, *Peloponnesos* (1851—1852), II, 350 ff.; B. Bursian, *Geographie von Griechenland*, 1862—1873; C. Waldstein et alii, *The Argive Heraeum*, vols. I—II (1902—1905); G. Busolt, *Griechische Geschichte*, Index; J. Beloch, *Griech. Geschichte*, index.

א. ש.

אָרְגָּוֹס (Ἄργος, "בהיר-עיניים"), במיתולוגיה היוונית — ענק, שהאלה הרה הפקידה אותו כשומר של יו (ע"ע) ושנהרג ע"י הרמס (ע"ע). לתפקידו כשומר התאים א'

ומועצת-הנאמנות. נוסף על כך פועל במסגרת האומות המאוחדות בית-דין בינלאומי.

לאותו סוג עצמו שייכים גם אירגונים טכניים, שנוסדו או תוקנו אחר מלחמת-העולם II ושנתקשרו באומות המאוחדות בהתאם לסעיף 57 של מגילת האו"מ. האירגונים הללו, שקיבלו את השם של "סוכנויות מיוחדות" (Specialized Agencies), מפורטים בטבלה המובאת למעלה.

נוסף על אלה מוקמים כיום אירגון בינממשלתי יועץ לענייני-ספנות ואירגון בינלאומי למסחר. אירגונים אלה יתחילו את פעולותיהם באופן רשמי כשהאמנות, שעליהן הם מיוסדים, תקבלנה את מספר-האישורים הדרוש, ולאחר שיתקמו ההסכמים הדרושים עם האומות המאוחדות, שיעניקו להם מעמד של "סוכנויות מיוחדות".

יח. ג.

אָרְגוֹס (Ἄργος), שמן של כמה ערים ביוון העתיקה, המפורסמת שבהן היתה א' שבפלופונסוס המזרחי, שהיתה, לפי המסורת היוונית, העיר העתיקה ביותר ביוון. קדמותה של א' נתאשרה ע"י החפירות הארכאולוגיות, שנעשו במקום. לפיהן נוסדה א' בתחילת האלף השני לפסה"נ, ובכך קדמה לתקופה המיקנית. הישוב הקדום ביותר כאן היה על הגבעה שנקראה בשם אֶסְפִּיס ("מגן", על שם צורתה העגולה, ששיוותה לה תבנית של מגן): נמצאו בה שרידי עיר מבוצרת מן התקופה הטרם-מיקנית. גבעת לאריסה, הסמוכה לאספיס והגבוהה ממנה, יושבה בזמן מאוחר יותר. א' נמצאה במרחק של 5 ק"מ לערך מן הים. המישור של א' היה פורה, והסביבה היתה מפורסמת בגידול סוסים, כפי שאנו למדים מן ה"איליאס". מסתבר, שהעיר מילאה תפקיד חשוב בהתפשטותם של השבטים הדוריים בחצי-האי הפלופונסית. א' היתה, בדומה לספארטה, בידיהם של שלושה שבטים דוריים. לידם היה גם מעמד של פריאויקים (שרידי הישוב הקדום) ואיכרים משועבדים. קודם התפשטותה של ספארטה היתה א' המעצמה החשובה ביותר בפלופונסוס. לשיא עצמתה הגיעה במאה ה-7, בימיו של המלך פידון, שנהג בתקיפות כלפי פנים וכלפי חוץ. הוא ניצח את הספארטנים וישב בראש המשחקים האולימפיים; הוא גם הנהיג בא' מידות, שנתקבלו ברחבי הפלופונסוס ומחוצה לו, והיה הראשון שטבע מטבעות באיגנה. עם מותו פחת חסנה של א'. המסורת היוונית יודעת על קרב משנת 547 בין אנשי א' והספארטנים: א' הוצתה מכה ניצחת ע"י המלך הספארטני קלאומנס בקרב, שבו נפלו לפי המסורת מאנשי-א' לא פחות מ-6,000 (מספר, שנראה כמופרז). החוף של קינוריה (חבל-ארץ בין א' וספארטה) נשאר בידי ספארטה. העיר א' ניצלה (לפי האגדה המסופרת אצל פאוסאניאס, פלוטארכוס, ואחרים) ע"י הנשים, שהמשו-רדת טלסיקה להליבה אותן לעשות מעשי-גבורה. א' לא השתתפה במלחמות-הפרסים מפני איבתה לספארטה או מפני חולשתה. חולשה זו גרמה לכך, שטיירינס ומיקיני, ערי א' עברו לספארטה והעניקו זכות-אזרחות לפריאויקים. אולם זמן-מה אח"כ אסרה א' מלחמה על שתי ערים אלו ועל ערים אחרות, שלא שמרו לה אמונים, והחריבה אותן. המשטר המלוכני בא' הלך ונחלש אחד מותו של פידון ונתבטל בפועל אחר מותו של מלטס, נכדו של פידון. במאה ה-5 הנהיגה א' את המשטר הדמוקרטי. סימן מובהק להקמתו של משטר זה הוא הנהגת האוסטרקאיזם. לאחר מלחמות עם

ריה (ע"ע). ב 1878—1883 שימש כמושל כללי של קנאדה, וב 1868—1878 ו 1895—1900 כציר ליבראלי בבית-הנבחרים הבריטי. פירסם ספרים על נושאים היסטוריים וספרותיים, ביניהם תרגום של ספר-התהילים בחרוזים (1878) וזכרונות (Passages of the Past, 1907).

H. Paton (ed.), *The Clan Campbell*, 1913—1922; J. Willcock, *The Great Marquis: Life and Times of Archibald, [First] Marquess of A.*, 1903; id. *A Scots Earl in Covenanting Times*, 1907 (3 זע).

א. מ. י.

אַרְגִּיל או **אַרְגִּיל-שִׁיר** (Argyll, A-shire), מחוז במערבה של סקוטלנד התיכונה, שבתחומו נכללים גם האיים הסמוכים לחוף וחלק מן ההַבְּרִיְדִים (ע"ע) הדרומיים. שטחו כ-8,000 קמ"ר; מספר אוכלוסי — 63,000 (1951). בירתה היא אִינְוֶרְרִי, כפר קטן. גופה של א' הוא נוף של הרים חשופים, בנויים גראניט וצפחה גבישית, ששיאם העליון בֶּן-קְרוּצ'ן (Ben Cruachan) מגיע לגובה של 1,125 מ'. הרים אלה יורדים למפרצים צרים וארוכים, שחודרים ללב הארץ, או לחופי נהרות, ימות מוארכות (Lochs) ונחלים-מים שוקקים. חרבות של מבצרים ומזורים קדומים מוסיפים על הרומאני-טיקה של נוף פראי זה, שנתפרסם על-ידי שירי אוֹסְיָאן וסיפורי ואלטר סקוט ור. ל. סְטִיוֹנְסוֹן. משום גופו נמשכים למחוז'א' תיירים. החקלאות קיימת רק בשטחים קטנים על החוף, במקום שמגדלים מעט שבולת-שועל, שזורה וחציר. התושבים מתפרנסים ביהוד על גידול בקר וצאן ועל דִּיג (ביחוד של הָרִינגִים), על ייצור ויסקי (משעורה), טווית-צמר, וכן על חציבת גראניט וצפחה, שמוציאים מא' לפנימה של בריטניה.

אַרְגִּינִין (arginine), $C_6H_{14}O_4N_4$, הומצה (+) α -אמינו- δ -גואנידינו-ואלרית (I) — אחת מן החומצות האמיניות (ע"ע) ומן הבסיסיות שבהן. בדרך מצמחים ע"י שולֶּה וֶשְׁטֶינְגֶר 1886 ומהידרוליזאט של חלבונים ע"י קֶרֶן ב 1895. גבישו של הא' (לוחיות או מנסרות) הם מחוסרי-צבע; נקודת-היתוךם (אגב התפרקות): 238° ; סיבובם האופטי במים: $[\alpha]_D^{20} = +12^\circ$; נמסים הרבה במים ומעט מאוד בכוחל. הא' הוא אחד מן המרכיבים של כמעט כל החלבונים (ע"ע) שברקמות הצומח והחי, וברובם הוא מצוי בשיעורים של 10%—2%; אולם בפרוטאמינים (ע"ע חלבונים) הוא מבחינה כמותית אבן-בניין ראשית (עד 87%). מבחינת חשיבותו בבניית החלבונים בגוף-החי תופס הא' עמדת-בנייה בין החומצות האמיניות ה"הכרחיות" וה"בלתי-הכרחיות": הגוף מסוגל להכין אותו בכמות מצומצמת מחומצות אמיניות אחרות ע"י טראנסאמינאציה; מפני-כן מסוגל היונק המבוגר (חולדה; כלב; אדם) להתקיים גם על מזון שאינו מכיל א', ואילו החולדה הצעירה, וכן האפרוח, אינם גדלים בלא אספקת א' מן החוץ. הא', והחלבונים מכילי-א', ניכרים ברקצקציית-צבע אֶפֶייניית עם α -נאפחול ונתרן-תת-ברומיטי. מבחינה כימית הא' הוא תולדה של האוקניטין (II; וע"ע) עם שתנה (ע"ע), או של ציטרולין (III; חומצה אמינית, שהיא מצויה במיץ-האבטיח) עם אמוניה; הוא ניתן לסינתזה מאורניתין וציאנאמיד. ע"י חקירת מוטאציות ב *Neurospora* הוכחה מציאותם של 2 גנים (ע"ע גֶנֶטיקה; תורשה), שבהם תלויה הפקתם של 2 אַנזימים, שמבצעים את בניית הא' בגוף החי בשורת-הרקציות: I ← III ← II —

משום המספר המרובה של עיניו. יש מספרים, שא' היה תמיד ער, ויש מספרים, שפמה מעיניו היו תמיד עצומות בעוד שכמה מהן היו תמיד פקוחות. לפי הנוסח הרזה ביותר באגדות-יוון הרג הרמס את א' לאחר שנסך שינה על עיניו בנגינת-החליל ובמטה-הקסמים שלו. לאחר שמת הפכה הרה את א' לטווס. כיום משמשת המלה ארגוס (או בצורה הלאטינית אַרְגוֹס) כסמל לשומר שלא ינום ולא יישן ("עיני אַרְגוֹס").

אַרְגִּיל (Argyll), תואר-האצילות של משפחת קמבל (Campbell) הסקוטית, שבמאה ה-13 כבר היתה אחת מן המשפחות האדירות ברונות א'. ב 1457 הועלו ע"י יעקב II מלך סקוטלנד לדרגת רוזנים (Earls) של א'. ב 1641 קיבלו את התואר של מארקיו וב 1701 נעשו דוכסים.

בניה הידועים ביותר של משפחה זו הם:

1. ארציבאלד קמבל (1530—1573), הרון החמישי של א', שהיה מן הראשונים בסקוטלנד שדגלו בקאלוויניזם (1556). אעפ"כ, בימי המהומות של 1567/68, סייע למרי סטיוארט (ע"ע) והיה קרוב לקבוצה שהרגה את דארנלי (Darnley), בעלה של מרי.

2. ארציבאלד ק' (1598—1661), הרון השמיני והמארר-קיו הראשון של א', שב 1638—1640 היה ממנהיגי הסקוטים, שהתנגדו למדיניותו הכנסייתית של צ'רלס I (ע"ע). אח"כ התקרב לקרומול וב 1644 נלחם במונטרוז (Montrose), מנהיגם של תומכי המלך. לאחר שהומת צ'ארלס I (1649) פנה א' עורף לקרומול וב 1651 הכתיר את צ'ארלס II למלך סקוטלנד. לטוף נתפיים עם קרומול ולפיכך כשחזר צ'ארלס II לשלטון הומת ארציבאלד זה כבוגד במדינה.

3. ארציבאלד ק' (1629—1685), בנו של 2, הרון 9 של א', היה בניגוד לאביו יריבו הנמרץ של קרומול ועל-כן הוחזרו לו אחוזותיו ותארייו כשחזר צ'ארלס II. מתוך אמננתו הפנה בדת הפרוטסטנטית נסתכסך עם ג'ימז, אחיו הקאתולי של צ'ארלס II, שמשל בסקוטלנד כנציב עליון, ובשנת 1681 הוכרח לברוח להולאנד. כשגיימו נעשה מלך-בריטניה ב 1685, חזר א' בראש צבא קטן לאנגליה מתוך כוונה לעורר מרד נגד המלך הקאתולי, אך נשבה והומת.

4. ג'ון ק', הדוכס של א' (1678—1743), היה מצביא, שב 1708/9 הצטיין בקרבות בארצות-השפלה (ע"ע מלחמת הירושה הספרדית). ב 1712 נתמנה מפקד בסקוטלנד ודיכא את המרד הסקוטי (1715) בלא שפיכות-דמים ניכרת. אח"כ כיהן במשרות שונות. ואלטר סקוט הנציח את זכרו ברומאן ההיסטורי *The Heart of Midlothian*.

5. ג'ורג' ג'ון דאגלאס ק', הדוכס של א' (1823—1900), היה מדינאי, שבין 1852 ו 1881 שימש מיניסטר בממשלות ליברליות שונות וחיבר כמה ספרים על שאלות מדיניות, בכללם ספר על בעיות המזרח הקרוב (*The Oriental Question*, 1879). אחר מותו נתפרסמה האוטוביוגרפיה המעניינת שלו (*Autobiography and Memoirs*, 1906).

6. ג'ון סאתרלנד-קמבל, דוכס של א' (1845—1914), בנו של 5. עד מות אביו היה ידוע כמארקיו מלורן (Marquess of Lorne). ב 1871 נשא את לואיז, בתה של המלכה ויקטור-

המסורת היו הצורים הראשונים שגילוהו (לפי דעה אחרת — הכרתים); עכ"פ פותחה בצור מלאכת-הצביעה בחומר זה ונשמרה שם במשך מאות-שנים בסוד כמונפולין, ששימש מקורה-הכנסה חשוב. חקירות הדישות הוכיחו, שלשם הפקת גרם אחד של א' נקי נצרכים כ-8,000 חלזונות מן המין *M. brandaris* ושהכנת ק"ג אחד של א' בדרך זו היתה כרוכה כיום בהוצאה של יותר מ-6,000 דולאר; לפיכך אין תימה בדבר, שבימי אוגוסטוס קיסר היו מוכרים ברומי קילוגראם אחד של צמרא' במחיר, שערכו היה שקול כנגד 200 דולאר בזמננו. הערמות העצומות של קונכיית-החלזונות על חופי היס-התיכון המזרחי מעידות, שבתיה-הצביעה צרכו חלזונות בשיעורים עצומים; במקום שבו עמד בית-צבעים עתיק נמצאה שכבה עבה של שיירי-קונכיית, שעבה 2-3 מ', רחבה 25 מ' וארכה 100 מ'. ציד-החלזונות היה גם חלק ניכר מן הדיג הארצי-ישראלי בחוף עמק-זבולון בימי-קדם (שבת, כ"ו, א'; מגילה, ו', א'). — צמרא' היה בגדר מותרות, שרק עשירים היו משתמשים בו. לפיכך נעשה הא' סמל הכבוד והעושר ונקבע כסימן למעלה חברותית וכן למלכות ושררה (ירמ' י, ט; יחזק' כו, ז; שה"ש ג, י; דנ' ה, ז). שפת הטוניקה של הסנאטורים ברומי היתה מוקפת רצועת-א' רחבה; לפרשים ברומי הותרה רק רצועה צרה בלבד; זרא' קישט את שפת-הטוגה של הקונסולים, והמצביא-האימפרא-טור בשעת תהלוכת-הניצחון — ובתקופה מאוחרת יותר הקיסר — היה לבוש טוגה שכולה א'. הארגמן שיכח גם בתשישי-הקדושה העתיקים, והוא אחד מן החמרים החשובים במעשה-המשכן ובבגדי-הכהונה בישראל (שמות כו; כח).

חומר-הצבע אינו מצוי בגוף-החילזון מן המוכן. הקדמו-נים (אריסטו, פליניוס) כבר ידעו מן ההסתכלות, שהחילזון מפריש באבר פנימי (שהוא בלוטת-ריר) טיפת ליחה לבנה, והגוף הרצוי יוצא רק תוך מגע ממושך עם האויר, ובפרט בסיוע חום וקרינת-השמש. ביחוד היתה פעולה אחרונה זו לפלא בעיני הקדמונים, והיא ששיוותה על הצבע מהוד קדושת-שמים, המחקר הביולוגי בירר, שרירים של חלזונות-הא' השונים מכיל פודפורינים שונים — תולדות ברומיות של האינדיקן (ע"ע אינדוכסיל), שמוצאן מפירוק הטרופופון (ע"ע) מצד אחד וממלאחי-ברום שבמיהים מצד שני — והם מלווים אָנזים (ע"ע) הידרוליטי, פורפורה, שפועל עליהם; חמרי-הפירוק ניתנים לשינויים בהשפעת האור והחום, ומחמת תהליכי חימצון ואיבוד הם עוברים דרך שורת גוונים שונים עד שמתהווים הצבעים הסופיים. *M. brandaris* נוצר א' נקי, *M. trunculus* נוצרים א' וחומר-צבע כחול-כהה, שהוא, אפשר, התכלת (ע"ע) שבמקרא (ראה תוספתא מנח, ט', ט"ז). — הא' הוא חומר-צבע, שמשתמר יפה ועומד בפני כל מיני השפעות-חוץ. הוא אינו נמס במים, ולפיכך דורשת הצביעה בו טכניקה מיוחדת, שהיא דומה לשימוש בצבע-יורה.

התעשייה הכימית החדשה יכולה ליצר א' סינתטי ב-10 דולארים לק"ג, אך לצרכי צביעה נדחה חומר זה לגמרו מפני חמרי-צבע אדומים-סגולים סינתטיים אחרים (צבעי-עטרן ואינדיגואידיים גפריתיים), שהם בעלי גוף עז ומבהיק משל ושייצורם זול הרבה יותר.

מ. ה. ב.

אָרְגָּמָן-הָרְאוֹת, ע"ע עֵינִי; רְאוֹת.

ברקמותיהם — בעיקר בכבד — של בעלי-חיים מרובים קיים אָנזים סְפָצִיפִי — הארגינאזה — שמבצע את הפירוק ההידרוליטי של א' II ושתנה — תהליך, שהוא בעל חשיבות חיונית במטאבוליזם של החמרים החנקניים בגוף והוא משולב במחזור-התהליכים של יצירת השתנה (ע"ע); הארגינאזה היא תרכובת חלבנית-מתכתית, שמכילה יוני-מאגנז (Mn⁺⁺), ואפשר, גם יוני-ברזל (Fe⁺⁺). כל בעלי-החיים המפרישים שתנה (יונקים, צבים, דו-חיים, כרישים) מכילים ארגינאזה בכבד; חסרי-ארגינאזה (ציפרים, נחשים, לטאות) מפרישים חומצת-שתן במקום שתנה. — כשהחלבונים נרקבים מתפרק הא' שבהם לאַגְמִטִין (ע"ע) הארסי. — אַסְטֵר פוספאטי של הא', בעל קשר אַסְטֵרי מרובה-אנרגיה (ע"ע אַדְנֹזִין), ממלא תפקיד חשוב בגילגולי-האנרגיה שבמכאניזם של התכווצות השרירים (ע"ע) בגופם של חסרי-החוליות, בדומה לתפקיד שממלא הפוספאגן בהתכווצות-השרירים בחולייתיים.

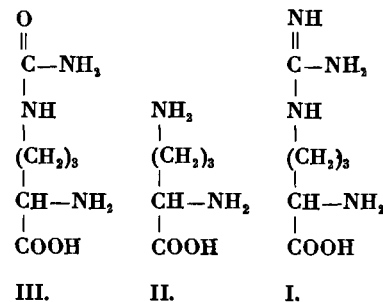

י. ל.

אָרְגָּמָן, פְּרִידְלֵנְדֵר, וִילְהֵלֶם אֹיגֶנסט — F. W. A. Argelander — (1799, ממל — 1875, בון), אַסְטֵר-ר' נום גרמני. למד באוניברסיטה של קניגסברג, במקום שנעשה עוזרו של בֶּסֶל (ע"ע). מ-1823 היה מנהל מצפה-הכוכבים באבו (פינלאנד), ומ-1832 — מנהל המצפה שבהלסינקי; מ-1837 היה א' פרופסור לאסטרונומיה בבון. — ממחקריו החשובים: חישוב מסלול השביט של 1811 (1822); קביעת תנועתה של השמש ומערכתה כלפי נקודה מסוימת במזל-הדקדוקס (1837); קביעת תקופות-החילופים בכוכבים משתנים. אולם מפעלו הגדול ביותר של א' היה ניהול המבצע העצום של „המיסקר הבוני“ (מ-1852 עד מותו; ע"ע אסטרונומיה, ע' 802), שהקא-טאלוגים והמפות שלו הם עד היום ספרייסוד באסטרונומיה.

אָרְגָּמָן צוּרִי או אָרְגָּמָן עֵתִיק (purpura), חומר-צבע אדום-סגול; מחמרי-הצבע האורגאניים-הטבעיים העתיקים והמפורסמים ביותר בתחומי התרבות היס-תיכונית. זוהה ב-1906 על-ידי פ. פְּרִידְלֵנְדֵר כחומר-צבע אינדיגואידי (ע"ע אינדיגו), 6'6 דיברום-אינדיגואידין — אחד מחמרי-הטבע

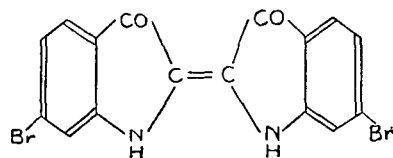

המועטים המכילים ברום. מוצאו הטבעי של הא' העתיק היה מחלזונות-הים מן הסוגים *Murex trunculus*, *M. brandaris* ו-*Purpura* (*P. haemostoma*, *P. lamillus*). לפי

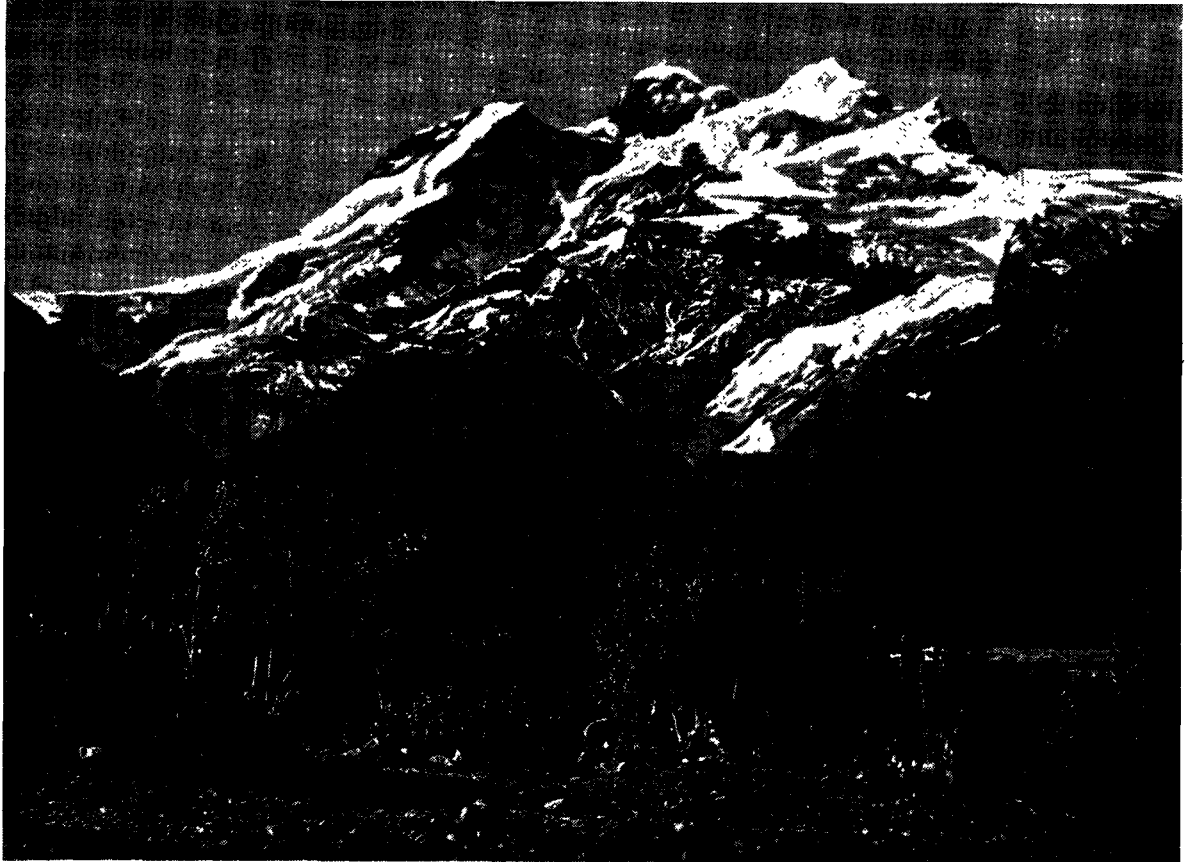

הריהנעש טרונרור (3,470 מ') שכרכסי האנדים על גבול צ'ילה-ארגנטינה

המבנה של א' הוא מגוון מאוד ומיוצגים בו כל טיפוסי המבנה של אמריקה הדרומית (ע"ע). במערב עוברים בהרי האנדים לאורך של 3,300 קילומטרים, ורוב שטחם של האנדים באורך זה הוא בתחומה של א'. רחבו של שטח האנדים שבא' מגיע במעלת הרוחב הדרומי 25° ל 450 ק"מ, וביחד עם הגושים ההרריים שממזרח להם (ברוחב של 32°) הם מהווים ארץ-הרים, שרחבה כ 600 ק"מ. בתחומה של א' נכלל גם חלק מן הרמה הפנימית של האנדים התיכונים, ביחוד הרמה היבשה, הידועה בשם הפונה של אטקאמה, שגבהה מגיע עד כ 3,500 מ'. בחלק זה של הרמה יש כמה מלחות, שאין להן מוצא אל הים. כמה ימות, שהן מפורסמות ביפן, נמצאות באנדים על גבולן של א' וצ'ילה מדרום למעלת-הרוחב 46° . בתחומה של א' נמצאים גם הגבוה שבהרי אמריקה, הר אַקוֹנְקַאגוֹה, שגבהו הוא, לפי המקובל בא', 7,112 מ' (לפי מקורות אירופיים: 7,040 מ'), ויותר מתריסר שיאים, שגבהם הוא למעלה מ 6,000 מ', בכללם כמה הרי-הנעש פעילים וכבויים. אע"פ שחלק גדול מן האנדים כלול בא' אין בתוכה אלא מעט משטח-ההרים, שבו מצויים מתכות ומחצבים. מפני היובש והקרירות שברמות-האנדים שבא' ראויים לחקלאות רק שטחים קטנים בתוכן, ואף המרעה בהן הוא דל. אשדות-המזרח של השלשלת, העוסרת את הרמות מצד מזרח, דומות בצמחייתן לשפלות הסמוכות להן, והשיפוע שלהן הוא פחות תלול ופחות ארוך מן השיפוע המערבי של האנדים. ממזרח לאנדים, בין מעלות-הרוחב 29° ו 34° , נמצאים גושי-הרים באורך של כ 500 ק"מ וברוחב מאכסימאלי של כ 300 ק"מ. הגדול והגבוה שבהם הוא סיריה דה קורדובה (2,280 מ'). גושים אלה הם קמטים קדומים

אֶרְגֵנְטִינָה (Argentina), רפובליקה פדרטיבית בדרומה של אמריקה הדרומית. שטחה כ 2.8 מיליון קמ"ר; מספר-תושביה כ 17.75 מיליון (1952); המדינה השנייה בשטחה ובאוכלוסייה באמריקה הדרומית.

השם א' נגזר מ"אַרְגֵנְטוּם" (argentum, בלאטינית כסף), והוא מיוסד על שמו של ריו (נהר) דה לה פּלאטה (plata בספרדית כסף), שנקרא כך על שום תכשיטי-הכסף, שהלבנים הראשונים שתרו בארץ מצאו אצל הילידים.

א' משתרעת בין מעלות הרוחב הדרומי 22° ו 55° , כלומר באורך של 3,660 ק"מ מצפון לדרום; הנקודה המזרחית ביותר שלה נמצאת באורך המערבי $53^{\circ}40'$ וברוחב קרוב ל 27° ; הנקודה המערבית ביותר — באורך של $73^{\circ}20'$ וברוחב של 55° . רחבה הגדול ביותר של א' הוא כ 1,350 ק"מ (במעלת הרוחב הגאוגרפי 28°).

הגבולות. גבולותיה של א' הם ברובם הגדול טבעיים: גבולה במערב — הגבול עם צ'ילה — עובר ברובו בקו פרשת-המים הראשית שבהרי-האנדים, ורק באי ארץ-האש קו-הגבול הוא מלאכותי; במזרח — בין מעלות-הרוחב 55° ו 35° — היא גובלת באוקיינוס האטלנטי לאורך של 2,500 ק"מ; מצפון למעלת-הרוחב 35° מפרידים מפרץ לה פלאטה ונהר אורוגוואי בין א' ובין שכנותיה אורוגוואי וברזיל. רק לאורך של 200 ק"מ לערך — בין הנהרות אורוגוואי ואיג'ואסו — הגבול בין א' וברזיל הוא מלאכותי. בצפון-המזרח מפרידים הנהרות פאראנה פאראגוואי ופילקומאיו בין א' ופאראגוואי. גבולה עם בוליווייה בצפון, שעובר בהרים, הוא כמעט כולו מלאכותי, וכאלה הם גם קווי-הגבול הקצרים בין א' וצ'ילה בדרום.



ספלי-אינואסו על נבול ארגנטינה-בראזיל

היא עדיין בתחילת התפתחותה (וע"ע אמריקה הדרומית, גאולוגיה).

מ. א.

המים. מלבד באדמה הפוריה ובאקלים הנוח שבשפלותיה רחבות-הידיים מצטיינת א' גם ברשת-נהרות כבירה ובמית-תהום, שמצויים בשפלות בשפע. לתחבורה נוחה וזולה משמשת ביחוד הרשת של שני נהרות גדולים, שמוצאם מבראזיל ושהם בעלי שפך משותף, הנקרא בשם ריו דה לה פלאטה. הקטן שבהם הוא נהר אורוגווי (ע"ע), שארכו כ-1,850 ק"מ; הגדול שבהם הוא הפרנה (ע"ע), שארכו כ-4,350 ק"מ וכמות-מימיו היא בממוצע פי חמישה מזו של הנילוס. נהר-אורוגוואי מסייע ספינות-ים בינוניות מריו דה לה פלאטה עד פייסאנדו (250 ק"מ בערך), ומכאן ואילך — לאורך של כ-100 ק"מ — ספינות-ים קטנות. כאן נפסקת הספנות על-יד העיר קונקורדיה, מפני מפלי-המים שבמקום זה, אבל מעבר למפל, במעלה-הנהר, מפליגות ספינות-נהר לאורך של כמה מאות ק"מ. הפאראנה נושא ספינות-ים בינוניות עד רוסאריו, כ-350 ק"מ מריו דה לה פלאטה. ספינות קטנות עד סאנטה פה, כ-150 ק"מ מרוסאריו, וספינות שטוחות עד קוריאנטס, 1,025 ק"מ מחוף-הים. שם העיר קוריאנטס מציין את הת-חברותם של הנהרות פאראנה ופאראגוואי. זה האחרון ארכו כ-2,100 ק"מ והוא משמש גבול בין א' ומדינת פאראגוואי עד אסונסיון, עיר-הבירה של מדינה זו. באסונסיון נשפך לתוכו נהר פילקומאי, שארכו כ-2,000 ק"מ ומשמש גבול צפוני בין א' ופאראגוואי. רחבו של הפאראנה סמוך לריו דה לה פלאטה הוא כ-35 ק"מ, באופן שקשה לקבוע את הגבול בין השפך והמפרץ, ועד כ-300 ק"מ משפכי-הזרועות המים הם מתוקים או כמעט מתוקים, בהתאם לעונת-השנה וכמות-גשמים. הגאות במי-הנהרות חלה בקיץ עם תגבורת-הגשמים. לרגלי האנדים

ביותר מן התור שקדם לקאמבריון, בניגוד לקמטיה-האנדים שהם שלישונים. גושים אלה נקראים בשם בראזילידיים (המונח הגאולוגי) על שום דמיונם בחומר ובצורה לגושי ברזיל (ע"ע). הגבעות שלרגלי האנדים והפקורריליירה, שהן איזור-ביניים בין ההר והשפלות, נקראות בשם מונטה.

א' נכנסת לתחומם של גושי בראזיל בחבל מיסיונס, הנמשך כלשון צרה בין בראזיל ופאראגוואי. על התקופה הפאלאא-זואית נמנות הגבעות שבדרומו של חבל בואנוס-אירס, שגבהן מגיע עד כ-1,250 מ'. בטבלת פאטאגוניה, שרובה ככולה בתחום א', בולטים מעל למישור טורי-קמטים קטנים, שקדמו לאנדים, וכמה שטחי-לבה.

השפלות הן כשליש משטחה של א' והן מתחלקות לשלושה חלקים עיקריים: (1) הצפוני — הצ'אקו — המשתרע עד סמוך למעלת הרוחב 30° ; (2) הפאמפה, המשתרעת מ- 30° עד 40° בערך על החוף האטלנטי ועד 36° לרגלי האנדים. הגבול המזרחי של הצ'אקו ושל הפאמפה במחציתה הצפונית הוא נהר פאראנה. ממזרח לנהר זה עד נהר אורוגוואי המקביל לו נמצאת ארץ-הנהריים (מיסופוטאמיה) של א'. הצד השווה שבכל שפלות-א' הוא מה שאדמתן היא ברובה אדמת מישור וסוף, ביחוד סוף-נהרות דק. בפאמפה היבשה שבמערב מכוסה השטח העליון בלס, ואילו במזרח הגשום יותר רובצת על-פני הלס שכבת רקובית שחורה, שפמותה כ"אדמה השחור-רה" הפוריה שבאוקראינה. כזו היא גם אדמתה של ארץ-הנהריים. בין הנהרות וממערב לפאראנה יש שטחי ביצות ורקק. ארץ-הנהריים שונה מן הצ'אקו ומן הפאמפה שממערב לפאראנה גם מבחינה זו: בעוד שבתחומי האיזורים האחר-נים אפשר למשוך את קו-הניר לאורך של עשרות ק"מ בלא להיתקל באפיק של נחל או בגבעה, מכותרת ארץ-הנהריים ע"י נהרות ונחלים, וכן מתרוממים בה פה ושם גבעות נמוכות, שנתהוו ע"י הביתור.

גאולוגיה. שטחה של א' נמצא כמעט כולו מחוץ ליבשת גונדוואנה הקדומה, הכלולה בעיקרה ברמת-בראזיל. שך-בוא פאלאאזואיות מתגלות בצלעות המזרחיות של האנדים, וכאן גם מופיעות כסדרן השכבות של תקופת המסוזואיקון. הטריאס הימי של האנדים מעיד במאובניו על קיום של קשר ימי עם האיזור הפאציפי. מן היורה ואילך משתלטים קשרי-ים עם האיזור המזרחי, האירופי, של הטתיס. השכבות הימיות של כל התקופות המסוזואיות משתרבות לעתים קרובות בשכ-בוא יבשיות-אגמיות, משום ששטח הסדימנטאציה הנרחב, שהשתרע בין יבשת-גונדוואנה ובין רוכסי-האנדים הקדומים, שהתרוממו בהדרגה, לא היה עמוק ביותר ושקיעתו היתה אטית-ביחס, באופן שתנועות-הקימוט (מראשית המסוזואיקון עד סופו) לא פגעו בו הרבה.

התנשאות-האנדים, שגדלה והלכה מן הקרטיקון ואילך ושנתבלטה בעיקר בסוף השלישון, העמיקה מפרק לפרק גם את שטחי-השקע (המישורים של היום) הארגנטיניים. כת-צאה מכך הוצפו שטחים אלה מזמן לזמן בגללים, וכך נתמלאו השקעים לסירוגים שכבות ימיות ויבשיות. במשך הפליסטוקן נרבדו על-פני מישורים אלה סדימנטים יבשתיים בעובי מרובה, שמכילים לפעמים קרובות שרידי יונקים, שהם מיוח-דים ליבשת דרום-אמריקה המבודדת; מבחינה זו יש במישורי א' עניין מיוחד. — המבנה הגאולוגי של מישורי א' מתאים למדי להתהוותו ולהשתמרותו של שמן-סלעים (נפט), שהפקתו

שהרי-האנדים משמשים מחסום לרוחות-המערב, פאטאגוניה היא ערבה של איזור ממוזג. קצה הדרום, שבו המשקעים מרובים מבפאטאגוניה, מצמיח מרעה עשיר יותר לצאן. רוח-סערה חמה, שהיא מצויה לפרקים בשפלות-א' ונקראת בשם פאמפרו, מעלה אבק רב.

א. י. בר.

הצומח. כל החלק המרכזי והדרומי של א', שהוא באיזור אקלימי ממוזג, הוא ארץ-ערבות. רק חלקה הצפוני של א', בעיקר הגדאן-צ'אקו — שהוא איזור-מעבר בין האיזור הטרופי ובין האיזור הממוזג — הוא בעל צומח טרופי מרהיב-עין, שמתפשט בצורת יערות עבותים בעיקר לאורך גדות-הנהרות. יערות אלה מכילים הרבה מינים, שהם אפיינים לקאטינגה (ע"ע אמריקה הדרומית, הצומח), כגון: Calycophy, Chorisia ventricosa, Bombax marginatum, llum multiflorum, ורבים אחרים, וכן מינים אחרים של דקלים, כגון מינים של הסוג Cocos. מרובים כאן עצי-תועלת, שמשמשים לחרושת-העץ, להפקת חומר בורסי, וכד'. מעליו של Ilex paraguayensis, הנקרא בשם מטה, מכינים מין תה, שהוא מקובל מאוד על תושבי אמריקה הדרומית ושמציאים אותו גם ליבשות אחרות. לצד דרום מתנמך היער יותר ויותר עד שהוא הופך לשיחים סבוכים, שמכסים את השטח. צומח זה מורכב ממינים של Prosopis, Zizyphus, מיני קאקטוסים, דקליים, ועוד. כלפי מערב משתנה טיפוס זה של צומח ליער סובטרופי עשיר באפיפיטים ומטפסים; יער זה מכסה את המורדות המזרחיים של האנדים.

דרומית ליערות העצים והשיחים, מאורגוואי עד ריו-קולוראדו שבגבול הצפוני של פאטאגוניה, משתרעת הפאמפה — ערבת-דגניים עצומה, שבמידה מרובה היא דומה לפרייה הצפון-אמריקנית. פרצופה נקבע ע"י דגניים גבהי-קומה מן הסוגים Stipa, Aristida, Poa, Paspalum, Pani, Bromus, Briza, Andropogon, cum, וכד'; אילנות גדלים כאן על גדות-הנהרות בלבד. משעה שהתחילו הלבנים מת-יישבים בפאמפה באו שינויים מרובים בכסות-הצומח שלה; דגני-בר מקומיים מרובים הוהלפו בדגני-תרבות, וחלקים גדולים של הפאמפה הפכו לשדות-תבואה.

ערבות-פאטאגוניה הן מישורים סלעיים וחוליים. הצומח הוא דליל מאוד ומורכב ברובו משיחים ובני-שיח בעלי עלים גלדניים זעירים. יערות אינם מצויים כאן כלל. ביצות-כבול גדולות וצומח של כרים דחוסים (מיני Azo-, Bolax, Mulinum, rella) מהווים את הגוף הצמחי בדרום.

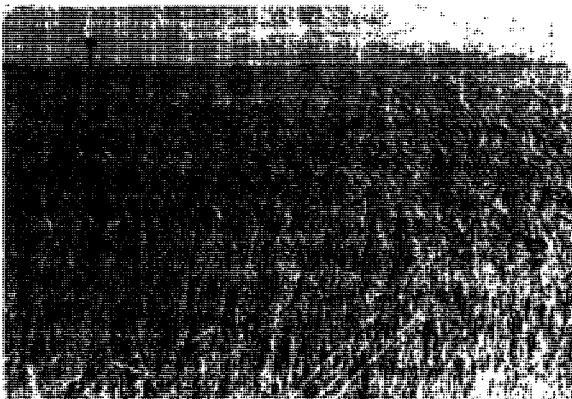

שדה-חיסה במחוז בואנוס-אירס בארגנטינה המרכזית

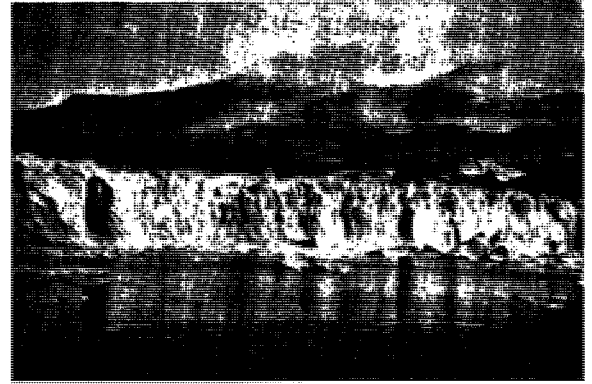

קרחון יורד לימת-ארגנטינה בפאטאגוניה הדרומית

והפקודיליירה, ברוחב של 34°—27°, משמשים מימיהם של כמה נהרות להשקאה והוקמו כמה מפעלי-השקאה גדולים. ממזרח לקורדובה יש סכרים על הנהרות ריו פרימרו וריו סגונדו, הנופלים לימה, ששמה מאר צ'יקיטה (Mar Chiquita, הים הקטן). סכרו של הראשון מקנה 260 מיליון מ"ע של מים, ושל השני — 360 מיליון.

א' עשירה בימות, שרובן הם קטנות ופעוטות ורק אחדות מהן בעלות גודל בינוני, וכן מרובות בה ביצות מתוקות ומלחות. ימות מתוקות קטנות פזורות לרוב בפאמפה המזרחית, ימות מתוקות בינוניות נמצאות באנדים של פאטאגוניה; הגדולה שבהן היא ימת בואנוס-אירס שבעמקו העליון של נהר דסיאדו. גם מאר צ'יקיטה היא ימה מתוקה. ימות וביצות מלחות מצויות באנדים ולרגלי האנדים (עד הרוחב של 40°) וגם בטבלת-פאטאגוניה. — השפלות עשירות במית-החם בשני אפקים, בעומק של 3—25 מ' ובעומק של 100—150 מ'. מי האופק התחתון באים מן ההרים ומפני-כן הם עולים בבארות כמה עשרות מ'.

האקלים. בא', שמשתרעת מצפון לדרום על-פני 33 מעלות-רוחב, יש הבדלי-אקלים גדולים, שמתבטאים בטמפרטורה (מחום טרופי בצפון עד קרירות מתמדת בדרום), במידת המשקעים ובאופן התחלקותם במשך השנה. על כך מעיד הלוח הבא:

שם המקום	הרוחב הגאוגרפי	הגובה מעל פני-הים (מ')	ממוצעי הטמפרטורה		
			בשנה	ביאנואר (קיץ)	ביולי (חורף)
קונקונס	27° 30'	77	21.4	26.1	15.4
בואנוס-אירס	34° 37'	22	16.6	23.1	10.1
לימאי (בסריסר)	39°	275	14.5	24	5.1
ראוסון	43° 18'	8	13.3	21.2	5.5
סאנטה קרוס	50°	12	8.4	16	0.5

בקצה-הדרום, באושואייה שעל חוף-הים (ברוחב של 55°), הממוצע השנתי הוא קצת למעלה מ-6°, הממוצע של יאנואר הוא 10.5° ושל יולי — קרוב ל-2°. ההבדלים בין הטמפרטורות המאכסימאליות והמינימאליות בשנה הם גדולים למדי בכל א'. בעיר-הבירה הן בין 39.5 ל-5°, אבל תנאי-האקלים הם בדרך כלל נוחים כאן, מה שבא לידי ביטוי בשם בואנוס-אירס, שפירושו „אוויר טוב“. הצפון, עד הרוחב של 40°—35° בערך, מקבל את משקעיו עם הרוחות הבאות מן האוקיינוס האטלנטי, הדרום — עם רוחות האוקיינוס השקט; ומפני



נאיצי'אים כפאטפה הארגנטינית

בין רועי הבקר והסוסים, הידועים בשם גאוצ'ואים. הדת השלטת היא הקאתולית, שעליה נמנים יותר מ-93.6% מן האוכלוסייה, והלשון השלטת היא הספרדית. על המסורת הספרדית בנוסח המיוחד של א' (argentinadad) גאוותה של האינטליגנציה. חוקי העליה לא' מכונים לקיום האחידות באוכלוסייה. לגזעים לא-לבנים הכניסה אסורה; רצויים ביותר קאתולים דוברי לשון רומאנית.

עד אמצע המאה ה-19 שלטו באוכלוסייה של א' צאצאי גזע מעורב מדם ספרדי ואינדיאני, שמנו ב-1852 553,000 תושבים בתוך אוכלוסייה כללית של 800,000; השאר היה מורכב מ-110,000 בני-תערובת של כושים ולבנים, 100,000 אינדיאנים, 22,000 לבנים ו-15,000 כושים.

מ-1810 עד 1862 כמעט שלא היתה הגירה לא'. גלייה-הגירה גאו מעט-מעט עד שהגיעו לשיא של 253,000 ב-1906. כ-43.5% מכל המהגרים לאחר 1857 היו איטלקים, 33% ספרדים והשאר מ-60 לאומים אחרים. מספר ניכר של פולנים, גרמנים וצ'כים נכנסו לא' אחר מלחמת-העולם I. ב-1940 היו בא' 2,355,900 ילידי חוץ-לארץ.

ההגירה לא' 1857 עד 1937 לפי ארצות-המוצא

פולנים	20,387	איטלקים	1,485,537
שווייצרים	18,488	ספרדים	930,478
יוגוסלאווים	13,431	צרפתים	132,439
צפון-אמריקנים	8,898	גרמנים	87,233
בלגים	8,017	רוסים	73,024
דאנים	7,157	תורכים, סורים ולבנונים	64,375
הולאנדים	5,517	אנגלים	58,404
שוודים	1,896	אוסטרים-הונגארים	43,682
אחרים	120,543	פורטוגזים	29,762

חינוך והשכלה. החינוך של ילדים בגיל 6-14 שנים הוא חובה בא' וניתן חינם בבה"ס המוחזקים ע"י הממשלה המרכזית וע"י הפרובינציאות. ב-1949 היו בא' 14,750 ב"ס עממיים ובהם כ-92,500 מורים ומורות וכ-2,120,000 תלמידים. מספרם של האנאלפביתיים בא' הוא גבוה למדי (קרוב ל-20% מן האוכלוסייה), אבל האנאלפביות הולכת ופוחתת בקצב מהיר. בב"ס התיכונים הכלליים והמקצועיים, ובכללם בתי-מדרש למורים, היו ב-1946 כ-221,000 תלמידים ותלמידות. בשש האוניברסיטות הממשלתיות (של בואנוס-אירס, לה פלאטה, סאנטה פה, קורדובה, מנדוסה וטוקומאן) למדו בשנת 1950 כ-96,000 תלמידים. במספר זה לא נכללו פרחי-הכהונה הלומים דים 8 סמינאריונים, שהם מוחזקים ע"י הכנסייה הקאתולית.

בארץ-האש כבר ניכרים בצמחיה יסודות אנטארקטיים מרובים. הצומח כאן הוא של יערות וערבות. ביער שלרגלי האנדים הדרומיים מצויים עצי-מחט מצועטים, וכן מינים של Nothofagus, סוג קרוב לאשור (Fagus) שבאיזורים הממוזגים הצפוניים.

מ. ז.

החי. מבחינה זואוגוגרפית שייכת א' לאיזור הַנְאוֹגָאָה (ע"ע זואוגוגרפיה), ורוב בעלי-החיים שבא' נפוצים גם בבראזיל, בוליביה וצ'ילה. מיוחד לא' הוא הַיִסְקָצ'ה (Lagos-tomus maximus), מכרסם ממשפחת הַצִינְצִי'לה, שהוא מצוי באיזור הפאמפה הפתוח. בפאמפה רווחים גם הבואש, הארמ' דיל, וביחוד הארנבת.

ביערות-הצפון שבצ'אקו ובאיזור הפאראנה נמצאים הטוֹר־רפיים: היאגואר (Felis onca) - הנקרא „נמר" בפי הילי-דים -, הפומה (Felis concolor), מינים שונים של חתולים; באיזור החוף המזרחי מצוי האַגוֹאָרְה (Procyon cancri-vorus).

בפאטאגוניה ובארץ-האש מצויים הגמלים של ארצות-האנדים: הַהוֹאֶנְקו (Lama huanachus) והויקוניה (Lama vicugna), וכן צורותיהם הביתיות, הליאמה והאַלְפָאָקה. מן העופות אפיינים לאיזור האנדים הגבוהים הקונדור (Sarcorhamphus gryphus), ולדרום ולארץ-האש - פינג-ווינים, שהם מינים אנטארקטיים. הנאנדו (Rhea americana), הַעֵץ הדרום-אמריקני, היה לפניו רווח מאוד בפאמפה, אך כיום אינו מצוי אלא באיזורים מרוחקים מן הישוב.

ע. ס. ל.

הישוב. צפיפות-האוכלוסייה בא' היא כ-6.3 נפש לקמ"ר, אך ההבדל בצפיפות בין חבלי-א' השונים הוא גדול ביותר. במחוז הפדראלי הקטן, שבו נמצאת עיר-הבירה של א', הצפיפות היא של 186 נפש לקמ"ר, בפרובינציאות - 7.4 נפש לקמ"ר, ובטריטוריות - 0.8 נפש לקמ"ר. 5 הטריטו-ריות שבפאטאגוניה אין אף אחת, שהצפיפות מגעת בה לנפש אחת על קמ"ר, ואילו 2 הטריטוריות הצפוניות היא למעלה מאחת. למרות עשרה המופלג של א' בחקלאות ובמקנה ניכרת באוכלוסייה הנטיה להתרכז בישובים גדולים, ביחוד בכרכים. לפי המפקד של 1947 נמצאים 61.4% מן האוכלוסייה בישובים, שיש בהם יותר מ-2,000 נפש. קרוב ל-40% מן האוכלוסייה מרוכזים בשמונה כרכים, שבכל אחד מהם יש יותר מ-100,000 נפש: בּוּאֶנוֹס-אֵירֵס (ביחד עם הפרברים שמחוץ למחוז הפדראלי) יושבים יותר מ-4 מיליון נפש, ברוסארי - 465,000, בקורדובה - 352,000, בסאנטה פה - 168,000, בטוקומאן - 152,000, בּמַנדוֹסָה - 148,000, בריו קוארטו - 110,000, במאר דל פלאטה - 105,000. במספר-האוכלוסים שלה משתקף משקלה הכלכלי והתרבותי והמדיני של עיר הבירה הפדראלית לעומת עיר-הבירה של הפרובינציאות והרפובליקה כולה. בּוּאֶנוֹס-אֵירֵס לא' היא יותר ממה שפאריס היא לצרפת או לונדון לבריטניה.

מבחינת ההרכב של אוכלוסייה א' כוללת פחות יסודות אינדיאניים וכושיים מכל שאר מדינות אמריקה הדרומית, זולת אורוגוואי. רק אינדיאנים מצועטים ישבו בעבר בשטחה של א' ומהם שרדו 20-30 אלף בפאטאגוניה. כושים לא הובאו לכאן, וכמעט שאינם מצויים בא'. בתוך הקריאולים, כלומר הוותיקים מן התקופה הקולוניאלית, נתערב אחוז מסויים של דם אינדיאני מפאראגוואי. טיפוס זה בולט ביחוד



עריכר במרעה בארנטינה הפרוכית

התעשייה, בעיקר בעזרת אשראי ממשלתי שניתן ביד רחבה, ביחד עם ירידת היצוא הביאו לידי אינפלציה. במשך הזמן הורגש מחסור במטבע-חוץ ליבוא של חמרי-הגלם ומוצרים מעובדים למחצה, והמחסור בכסף גרם גם לסגירתם של בתי-חרושת. ב-1951/2 נדמה היה, שאין למנוע משבר כלכלי קשה. עם ההכרזה על תכנית-החומש השניה (באמצע שנת 1952) התחילה מדיניות של דפלציה ושל לחץ קשה מצד הממשלה לשיבה אל החקלאות. לפי שעה א' היא בעיקרה ארץ חקלאית. אדמת-הארץ היא ברובה פוריה מאוד. אך השיטות החקלאיות מפגרות אף כיום, ועוד נשארו שטחים כבירים לעיבוד. אפילו רוב השטחים הכשרים לזריעה לא נוצלו אלא למחצה. אפשר להגדיל עוד הרבה את ערכה הכלכלי של א' כבית-ייצור וארץ-יצוא של מוצרי-חקלאות, וכך גם את כוח-קליטתה לסחורות-יבוא.

ענפי-הכלכלה. חקלאות. 41% משטחה של א' הם אדמת-מרעה, 32% — יערות ו-10% הם אדמה מעובדת. היבוי-לים העיקריים הם:

הקדומה באוניברסיטות של א' היא זו של קורדובה, שנוסדה ב-1613; זו של בואנוס-אירס נוסדה ב-1821. קיימים עשרות מוסדות-מחקר, שהם מוחזקים ע"י הממשלה או ע"י חברות מדעיות, מהן אחדות בעלות חשיבות בינלאומית. בספרייה הלאומית, שנוסדה עם ייסוד הרפובליקה ב-1810, יש כ-550,000 כרכים נדפסים וכ-40,000 כתבי-יד. לקונגרס הלאומי ספרייה בעלת 200,000 כרכים. במכון הגאוגרפי הצבאי 35,000 מפות ותכניות. בא' יוצאים כ-180 עיתונים יומיים, שהתפוצה היומית הכללית שלהם מגעת ל-3,500,000 טפסים. חייה הרוחניים של א' מרוכזים בעיקר בבואנוס-אירס ובלה פלאטה.

הכלכלה. מבחינה כלכלית א' היא המדינה החשובה ביותר במדינות דרום-אמריקה. יסודות-כלכלתה נשתנו במשך הזמן לעיתים קרובות. מתחילה נתבססה כלכלתה של א' בעיקר על גידול-בהמות אכסטנסיווי, אח"כ על משק-מרעה, ובמחצה השניה של המאה ה-19 הוחלף משק זה ברובו בגידול חיטה ותירס. במוצאי המאה ה-19 נעשתה א' אחת מארצות-היצוא העיקריות של חיטה, תירס וזרעי-פשתים. אח"כ הוברר,

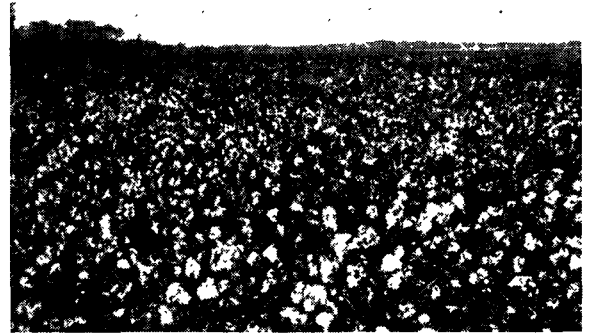

מטעי-כוחנה כמחוז צ'אקו בארנטינה הצפונית

שאדמת-חיטה, לאחר ניצול של שנים, מסוגלת ביחוד לגידול אלפלפה — צמח משובח למספוא — ודבר זה הביא לידי ראציונאליזציה מופלגת של גידול-הבהמות. מפקד הבקר והצאן, שנערך בא' ב-1937, הראה, שבאותה שנה כבר נמצאו בה כ-33 מיליון ראשי-בקר וכ-44 מיליון כבשים. שינויים חשובים נוספים בכלכלתה של א' חלו ביחוד בימי מלחמת-העולם II. בהשפעת מדיניות-הכלכלה החדשה, שנקטה ממשלת-א', וגם בהשפעתם של היבולים הזעומים, שנתקבלו במשך שנות-בצורת מרובות, התחילו מפתחים בא' את התעשייה — מה שהביא לידי התמעטות של הפעילות החקלאית ולידי הגירה של כוחות-אדם מן החקלאות אל התעשייה. עם זה גדל הרבה היבוא של חמרי-גלם ושל חמרי-עזר לעיבוד-סחורות במדינה. הוקמו מטוויות ובתי-אריגה, שהייצור שלהם עלה על תצרוכת-הארץ. תעשיות-הברזל עיבדו ברזל גלמי וגרוטאות שהובאו מחוץ-לארץ, וכן הביאו מחוץ-לארץ את חמרי-הגלם הדרושים להן תעשיות הזכוכית והגומי. הממשלה גם עודדה את הקמתם של בתי-חרושת לסופר, של מפעלים להפקת-שמן, לעיבוד-עץ, ועוד. לפיתוח מיוחד זכה עץ הקבראצ'ו (Quebracho) — חומר חשוב לבורסקאות — הנמצא בארץ בשפע. התחילה ממש בריחה מן הכפר, והמזרע ירד, בעיקר מפני חוסר של ידיים עובדות, ועם זה נתמעט היצוא. קידום

הייצור החקלאי בא'

תפיקה (במיליוני טון)		ה מ ו צ ר י ם
כמוצע שנתי 1951-1949	כמוצע שנתי 1938-1934	
5.1	7	חיטה
1.7	8	תירס
0.7	1.5	זרעי-פשתים
1.0	0.3	זרעי-חמנית
1.4	1.5	שעורה, שיפון, שיבולת-שועל
1.3	0.7	תפוחי-אדמה
7.5	4.4	אספסה (אלפאלפה)
0.2	0.1	כותנה
0.6	0.5	סוכר
0.3	?	פרי-הדר
0.2	?	ענבים

חוץ ממוצרי-החקלאות הזכורים מגדלת א' גם אורז, מטתה (Maté), טאבאק, קבראצ'ו. גודל המקנה ב-1951: בקר — 43 מיליון; כבשים — 52 מיליון; סוסים — 7 מיליונים. גזי-הכב-שים סיפק 0.2 מיליון טון של צמר. מן המספרים המובאים בטבלה מתברר באיזו מידה הופחת

יבוא הסחורות החשובות ביותר ב1952 (11 חדשים)

מיליון פטר	1 000 טון	
289.1*	2,953.7*	נפט ג'מי
131.7*	2,049.6*	שמן דלק
102.9*	1,447.1*	פחם
737.1*	1,039.9*	ברזל ופלדה
693.7	628.0	עצים וקורות-עץ
383.3	605.7	זכוכית וקראמיקה
404.5	103.1	מתכות ומוצריהן
434.6	192.6	חמרים כימיים ותרופות
458.9	155.1	נייר וקרטון
778.0	30.4	סכססילים

* מספרים אלה הם לשנת 1950.

יצוא הסחורות החשובות ביותר ב1950:

מיליון פטר	1,000 טון	
83.7*	49.3*	בעלי-חיים
185.0	170.3	בשר-בקר קפוא או מקורר
212.0	73.7	שימורי-בשר
195.7	101.8	בשר אחר ומוצרי-בשר
354.3*	133.2*	עורות ושלחים
527.5*	74.8*	צמר
760.0	2,767.1	חיטה
159.4	793.6	חירס
94.2	390.0	שבולת-שועל
22.2	92.4	שעורה
34.6	170.8	שיכון
88.9	133.7	פשתן
98.6	230.0	שחת
167.1	103.0	שמן-חמניות
315.5	205.9	שמן זרעי-פשתים
274.2	940.4	פכולת שמני-צמחים
105.3	53.4	פירות סריים
178.5	110.5	מוצרים חקלאיים אחרים
216.5	207.3	תמצית קבראצ'ו

* מספרים אלה הם לשנת 1952 (11 חדשים).

המסחר עם ארצות היבוא והיצוא העיקריות

מיליון פטר	מיליון פטר	יצוא 1952 (11 חדשים)	יבוא 1952 (11 חדשים)
904.4	1467.5	ארצות-הברית	ארצות-הברית
510.8	549.8	הממלכה המאוחדת	צרפת
301.2	491.0	בראזיל	הממלכה המאוחדת
74.5	837.0	איטליה	בראזיל
303.2	204.4	צרפת	איטליה

המסחר הכללי בין ארגנטינה וישראל (ב1,000 ל"י)

1952 (במחצה הראשונה)	1951	1950	1949	
590	1,882	1,102	1,725	היבוא מארגנטינה
59.0	88.5	1.8	3.4	היצוא לארגנטינה

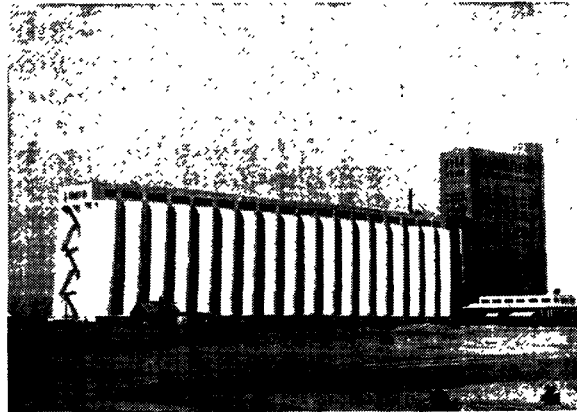

ממורת-התבואה כמחוז רוסאריו בארגנטינה המרכזית

כוח הייצור החקלאי על-ידי מדיניות האינדוסטריאליזאציה. השטח המעובד למיני התבואות העיקריות המיועדות ליצוא הקיף ב1949 33 מיליון אקרים בערך. לעומת זה הגיע הממוצע השנתי של שטח זה בשנים שקדמו למלחמת-העולם II ל50 מיליון אקרים.

תעשייה. עד הנהגתה של מדיניות-התעשייה החדשה היה רובה של החרושת בא' עוסק בעיבודיה של התוצרת החקלאית המקומית. ב1947 הגיע הייצור התעשייתי לשיאו בתולדות א'. עם התעשיות החשובות ביותר של א' נמנה עיבודו של הבשר בצורות שונות — בשר קפוא ומקורר, שימורים, תמצית-בשר. בית-החרושת הגדול ביותר בעולם לעיבוד-בשר נמצא בבואנוס-אירס: קיבולו היומי 5,000 ראשי-בקר ו10,000 כבשים. גם לעיבוד שלחים לשם ייצור-עורות נודע תפקיד חשוב בניצול-הבהמות. חמאה וגבינה, שסיפקו קודם לכן את התצרוכת המקומית בלבד, נעשו מוצרי-יצוא. התעשייה השניה בגרלה היא תעשיית-הקמת. הייצור השנתי של קמח בא' מגיע ל2,000,000 טון ומעלה. ייצור-הסוכר הגיע ב1951/2 ל650,000 טון. א' היא הספקת הגדולה ביותר בעולם של טנין, חומר לבורסקאות מעץ-הקבראצ'ו. ייצורו של חומר זה הגיע ב1950 ל235,000 טון. עד מלחמת-העולם II היתה א' גם המייצרת והספקת הגדולה ביותר בעולם של זרעי-פשתים. אך ב1946 הופסק היצוא של מוצר זה והתחילו בייצור שמן של זרעי-פשתים, שכיום הוא מגיע ל210,000 טון לשנה. מלבד זה מייצרת התעשייה של א' סחורות כותנה, צמר ומשי, געליים, מוצרי טאבאק ושכר, וגם מוצרים כימיים ופאר-מאצוטיים. ייצור-היין מגיע ליותר מ10 מיליון הקטוליטר לשנה.

חשיבותה של תפוקת-המחצבים, חוץ מנפט גלמי, אינה מרובה. ב1952 הגיעה ל3½ מיליון טונות. כמו-כן מפיקים בא' מלט, סיד, וולפראם, וקצת זהב, כסף ונחושת. בשנת 1947 היו בא' 102,000 מפעלי-תעשייה, שהעסיקו כ800,000 איש. לפי האומדנים האחרונים היו ב1952 60,000 מפעלי-תעשייה, שהעסיקו כ600,000 איש. יוקר-המחיה עלה ב1950 ל515 (1937=100).

מסחר. השינויים במדיניות-הכלכלה נותנים את סימניהם גם בתמורות הגדולות, שבאו בסחר-ההוץ של א'.

בשנים:	1952	1951	1950	1949	1948	1938	
היבוא הכללי (במיליון פטר)	10,330	10,488	4,821.1	4,641.7	6,189.7	1,419.4	היבוא הכללי
היצוא הכללי	4,056	6,708	5,427.3	3,718.9	5,541.8	1,400.5	(במיליון פטר)



ארגנטינה החלוקה המדינית

- גבול בינלאומי
 - גבולות כפרים המדינה
 - מפעלים-מים-סכרים
- מושבות יהודיות:**
בפרובינציה אנטרה ריוס:
- 1 לוסג'רל 2 לופס פרו 3 סן אנטוניו
 - 4 קלרה 5 קז'בל 6-7 סנטה איזבל
 - 8 יאסאי 9 אונג'רה 10 כחן 11 אביג'דור
- בפרובינציה סנטה פה:
- 12 סונקפ'ורה 13-14 מאוסק'ול
- בפרובינציה סנט'יאגו דל אקטרו:
- 15 ד'רה
- בפרובינציה סנטה רוקה:
- 16 אל אסק'ל 17 ר'סיס 18 לח
 - 19 וילה אל'פה
- בפרובינציה בואנוס אי'רס:
- 20 ב'רון מ'יש 21 מאור'סיו 22 מד'נטס
- בטריטוריה ר'יו נ'גרו:
- 23 ת'נל ר'קה



תחבורה והובלה. — ספנות. ספינות הצי המסחרי ב-1950 היו בעלות נפח כללי של 950,000 טונות ברוטו בקירוב. ב-1951 נבנו ספינות נוספות בנפח כללי של 315,000 טון. ב-1952 הוטענו בממליה של א' בכל חודש (בממוצע) סחורות במשקל של 239,000 טון ופורקו 990,000 טון. רכבות. האורך הכללי של קווי מסה"ב שבא' מגיע ל-45,000 ק"מ, ומרכזה של רשת מסה"ב היא בוא' נוס-א'רס. תנועת הנוסעים ברכבות עלתה בשנת 1952 ל-1,240 מיליון ק"מ/נוסע לחודש. ברכבות א' הובלו מטענים במשקל של 3½ מיליוני טונות בחודש.

התעבורה בכבישים. ב-1942 כבר היו בא' 52,000 ק"מ של כבי שיתנועה ראשיים וכ-40,000 ק"מ של דרכים בינעירוניות. מאז גדלה סלילת-הכבישים במידה ניכרת, והתפתחות של תעשיות המלט והסיד איפשרה את הביצוע של תכנית גדולה לסלילת כבישי מכוניות.

כספים. — תקציב. הצעות התקציב לשנת 1952 מראות הכנסות בסך של 4,884 מיליון פסו והוצאות באותו סכום (הוצאת איגרות-חוב בסך 13,000 מיליון פסו שלא בכלל). החוב הכללי של הממשלה עלה בסוף 1950 ל-16,643 מיליון פסו (שערה-חליפים הרשמי: 1 מיליון פסו = 297,730 דולאר של אה"ב).

באנקאות. הבאנק המרכזי (באנק-המדינה הרשמי, המפקח על כל הבאנקים) הודיע בתחילת 1952 על פקדונות של כ-13 מיליון פסו. מחזור-הכסף בספטמבר 1952 הגיע ל-15,227 מיליון פסו. באותו חודש היה מלאי-הזהב של א' 268 מיליון דולארים של אה"ב.

מטבע. פסו-הזהב הוא היחידה המשמשת לפעולות מסחריות בחוץ-לארץ. למקא וממכר בארץ עצמה משמש פסו-הנייר. בספטמבר 1950 נקבעו שני שיעורים לשערה-חליפים הרשמי: של 5 ושל 7.50 פסו לדר-לאר של אה"ב. לפי שערה-חליפים החפשי באוגוסט 1952 היה שווים של 13.95 פסו 1 דולאר של אה"ב. א. מ.

החוקה. שנתקבלה ב-1949 ושנכ-ללו בה כמה תיקונים ב-1951 מבוס-סת על החוקה הליבראלית מ-1853,

ריוס (הבירה פאראנקה) וסאנטה פה (133,000 קמ"ר, 1,703,000 נפש); ארצות-המרכז (389,000 קמ"ר, 1,833,000 נפש), שהן קורדובה (170,000 קמ"ר, 1,500,000 נפש), סאן לואיס ואווה פדון (עד 1951 טריטוריה לה פאמפה; הבירה סאנטה רוסה); ארצות-הצפון (כ-465,000 קמ"ר, 961,000 נפש), שהן חוהי (Jujuy), סאלטה, סאנטיאגו דל אסטרן, טוקומאן ופרנדינטה פרו (עד 1951 צ'אקו; הבירה ר'סיס'טנסיה); ארצות-האנדים (429,000 קמ"ר, 1,107,000 נפש), שהן קאטאמאקה, לה ריחה, מנדוסה, סאן חואן. שבע הטריטוריות הן: בצפון-המזרח: מיסיונס (הבידה פוסאדאס) ופורמוסה; במערב (לפי הסדר מצפון לדרום): נאוקו, ריו נגרו (הבירה וידמה), צ'ובוט (הבירה ראוסון), סאנטה קרוס (הבירה ריו גאגוס), ארץ האש (Tierra del Fuego; הבירה אושואיה). האיזור הצבאי של קומודורו ריוואדאוויה (Comodoro Rivadavia) שמערב למפרץ סאן חוהה, הופרד ב-1946 מן הטריטוריות צ'ובוט וסאנטה קרוס. א. י. בר.



קטע מן הכביש מארגנטינה לצי'לה העובר באנדים

המשפט. בא' נהוג ספר-החוקים האזרחי משנת 1869. הוא מבוסס על "ספר-החוקים של נאפוליון", אבל ניכרת בו גם השפעה של המשפט הספרדי, ביחוד בענייני-ירושה. זכויות-הירושה של ההורים, הבנים ובן- (או בת-) הווג נשמי רות ע"י החוק. לפי חוק, שנתקבל ב-1889, מותרים בא' רק נישואים אזרחיים, ואילו גירושים אינם מותרים כלל. ע"י חוק, שנתקבל ב-1926, הוטב הרבה מעמדה המשפטי של האשה, הנשואה והרווקה כאחת. ספר-החוקים של 1890 כולל דיני מסחר, משפט ימי, פשיטת-רגל של סוחרים. ההוראות בענייני המשפט הבינלאומי הפרטי נכללות בספר-החוקים האזרחי. על מיקרקעים חל המשפט של מקום הימצאם; על מיטלטלים חל לפעמים המשפט של מקום-המושב של בעליהם.

Machado, *Exposición y comentario del Código Civil Argentino*, 1922; Castillo, *Curso de derecho comercial*, 1925—26; P. J. Eder, *A Comparative Survey of Anglo-American & Latin American Law*, 1950. ג. ט.

על הספרות של א' ע"ע ספרדית, ספרות. מוסיקה. בתחום הפולקלור של הגאוג'י בא' הבחינו החוקרים כמה סוגים של שירים ומחולות, שהרבה מהם נכללו או נתמזגו בתוך המוסיקה האמנותית החדשה. צורות שיר ומחול אפייניות נוצרו גם בערי א'. הידועה ביותר בין צורות אלו היא ה"מילונגה"; מקורה בשכבות החרבה הנמוכות של בואנוס-אירס. בתחילת המאה ה-20 נתאחדה עם ה"טאנגו".

דברי ימיה של התרבות המיסיקאלית בא' מתחילים במאה ה-17, כשהישועים פתחו בפעולות של חינוך מוסיקאלי. אחד מן המיסיונרים שלהם, דומיניקו ציפולי (1688—1726), היה קומפוזיטור איטלקי מפורסם. אולם רק במשך המאה ה-19 התחילו החיים המוסיקאליים מתפתחים בערים; בואנוס-אירס נעשתה מרכז מוסיקאלי חשוב, ובשנת 1862 הוצגה בה האופרה הראשונה על נושא ארגנטיני עממי.

חלוצי המוסיקה האמנותית בא' הם הקומפוזיטורים ארמאנצ'ו אלקורטה (1805—1862), חואן פדרו אסנאולה (1808—1878) וחואן באוטיסטה אלברדי (1810—1884). במאה ה-20 נחשב אלברטו ויליאמס (נולד 1862) כחשוב שבמחברים המוסיקאליים, שטיפלו בניצול הפולקלור לתכליות אמנותיות; ויליאמס ייסד שורה שלמה של קונסרוואטוריות ובתי-ספר למוסיקה בא'. רשימת הקומפוזיטורים של א' היא

שנשענה על דוגמת החוקה של אה"ב, אלא שבהבדל מחוקת 1853 מענקת החוקה הנוכחית לשלטון סמכויות רחבות בענייני-כלכלה, הנשיא וסגנו, שהוא גם נשיא-הסנאט, נבחרים לשש שנים בבחירות ישירות ע"י כל איש ואשה מבני 18 ומעלה, ורק קאתולי יליד א' יכול להיבחר לאחת ממשורות אלו. הנשיא הוא גם המצביא העליון, והוא ממנה את 20 חברי-הממשלה, שהם שותפים עמו באחריות לשלטון. הקונגרס הלאומי (המחוקק) מורכב מסנאט, שיש בו 34 חברים, ומבית-נבחרים בן 149 חבר. חברי-הסנאט נבחרים שנים שנים מכל פרובינציה ומעירי-הבירה. כל אחד מצירי הקונגרס נבחר ל-6 שנים, אך בחירות מתקיימות בכל 3 שנים ובהן בוחרים את מחצית החברים. הטריטוריות שולחות לבית-הנבחרים צירים, שהם זכאים להשתתף בוויכוחים אך לא להצביע. חוק משנת 1949 מודה בחוקיותן של המפלגות הקונסרוואטיווית (השמרנית), הדמוקרטית-הפרוגרסיביות, הרדיקאלית, הסוציאליסטית והקומוניסטית. התקשרות של מפלגות ברשימות לבחירות אסורה. הממשלה רשאית לפרק מפלגה, שנראית לה כמסכנת את "שלום הציבור". חוק משנת 1950 מטיל עונש של עד 8 שנות מאסר לכל מי שמעורר בהלה וחרדה בציבור. בני חוק-לארץ היושבים בא' נעשים אזרחי-המדינה אחר חמש שנים, אם אינם מכריזים, שבדעתם לקיים את אזרחותם הקודמת. לפרובינציות מועצות מחוקקות ומושלים, שהם נבחרים ל-3—4 שנים. בראש העיריה של עיר-הבירה עומד מפקח (Intendente) ממונה ע"י נשיא-המדינה באישור הסנאט ועל-ידו פועלת מועצה נבחרת. ההשתתפות בבחירות היא חובה, אך השתתפות זו מוגבלת לגברים בלבד. מושלי-הטריטוריות מתמנים ע"י הנשיא.

החלוקה האדמיניסטרטיווית של א' היא כלהלן: בירה פדראלית (שטחה 194 קמ"ר ומספר אוכלוסיה יותר מ-3 מיליון), 16 פרובינציות אוטונומיות (שטחן כ-1,890,000 קמ"ר ומספר אוכלוסיהן כ-15.17 מיליון [1947]), 7 טריטוריות אזרחיות (שטחן כ-790,000 קמ"ר ומספר אוכלוסיהן כ-670 אלף) ואיזור צבאי אחד (שטחו קרוב ל-97,800 קמ"ר ומספר אוכלוסיו כ-52 אלף). את הפרובינציות מחלקים לארבע קבוצות איזוריות: ארצות-החוץ (כ-609,000 קמ"ר, כ-7,500,000 נפש), שהן בואנוס-אירס (כ-308,000 קמ"ר, 4,272,000 נפש, הבירה לה פלאטה), קור'ינטס (שם הארץ על שם בירתה, וכך להלן במקום שלא נזכר שמה של עירי-הבירה), אנטרה

שבנמלה כבר השתמשו סוחרים מפרו. אלה האחרונים היו מוציאים דרך נמל זה זהב וכסף, שהובאו ממכרות פרו. ואולם ב-1594 אסרה ממשלת ספרד מסחר זה (ע"ע אמריקה לטינית, ע' 185), וכל הארץ על-ידי הריו דה לה פלאטה נשארה האחת העניה של פרו העשירה.

ב-1617 השיג המושל החשוב אַרנאנדו אַריאס דה סאַנדרה, הידוע גם בשם אַרנאנדאריאס (1561–1634), מן הכתר הספרדי את הזכות להקים מינהל מיוחד (Capitanía General) בבואנוס-אירס, שהקיף את הפרובינציות של בואנוס-אירס, טוקומאן ופאראגוואי והיה כמעט בלתי-תלוי במשנה-למלך בפרו. אַרנאנדאריאס הרחיב את תחום ההתיישבות הספרדית כלפי דרום וכלפי מערב, ואילו את השטח הצפוני (פארא-גוואי) מסר לשלטון הישועים. הוא ייסד בתי-ספר ודאג לילידים האינדיאניים.

מפני שהגבלות-המסחר הנזכרות למעלה נשארו בתקפן, שימשה בואנוס-אירס נמל למבריחים, על-פי רוב יורדיים אנגליים ופורטוגיזים, שאי-אפשר היה לגרש אותם משם כליל, מפני שהשלטונות בפרו נמצאו במרחק של 4,000 ק"מ ממקום זה והפקידים בבואנוס-אירס היו נוהגים להעלים עין ממעשיהם של המבריחים.

מצד שני נתעכבה התפתחותו של הנמל ע"י התחרותם של הפורטוגיזים בבראזיל, שהביאה לידי קרבות תדירים בינם ובין המתיישבים בתחומי-א, ביחוד בשנות 1720–1724. בשנה האחרונה הוקמה סוף-סוף ראשות מיוחדת של משנה-למלך בבואנוס-אירס, מפני שנתבררה אי-האפשרות לשלוט בשטחים אלה מפרו. תחומו של המשנה-למלך החדש הקיף לא רק את א' של זמנו אלא אף את אורוגוואי, פאראגוואי ובוליביה. ב-1778 הוכרז על בואנוס-אירס כעל נמל חפשי וכל הגבלות-המסחר בוטלו. בד בבד עם גידול עשרה של העיר גדלה גם האוכלוסייה שלה מ-20,000 ל-40,000 (עד 1800). רובם הגדול של תושבי-הערים היו קריאולים, כלומר ספרדים, שנולדו באמריקה. קודם לכן סבלו מהגבלות-המסחר ועכשיו הוסיפו לסבול מן העובדה, שהמשרות הגבוהות והמכניסות ביותר במדינה ובכנסיה כאחת היו מוענקות רק לילידי ספרד. עם גידול אמידותם והשכלתם של הקריאולים גדלה גם הכרת-ערכם העצמית, שנתחזקה גם על-ידי הידיעות על ההתקוממות באמריקה הצפונית ועל המהפכה הצרפתית, שחדרו לארץ למרות הצנזורה החריפה. השפעתם המדינית של הקריאולים היתה מוגבלת באותו זמן בתחום המועצות העירוניות (Cabildos) בלבד, ואף-על-פי כן עדיין היו אז הקריאולים ברובם הגדול נאמנים לכתר הספרדי. הדבר נתגלה בבירור כשהאנגלים, שמשנת 1803 ואילך היו בקשרי-מלחמה עם ספרד, ניסו לנצל את הניגוד בין הקריאולים והספרדים. ביוני 1806 התנפלו שייטת-ספינות וצבא קטן של 1,600 איש בפיקודם של האד-מיראל פופאם (Popham) והגנרל בריופֹרד (Beresford) על בואנוס-אירס, שהיתה בלתי-מוגנת. המשנה-למלך ברת, אך כשבּריופֹרד דרש מאוכלוסייה-העיר שבועת-אמון למלך-בריטניה, התנגדו התושבים לכך בכל תוקף וגירשו אותו מעירם בפיקודו של הגנרל הספרדי ליניֶרס (Liniers), שהדף גם התקפה אנגלית שניה ב-1807.

מאורע זה גדם לכך, שערכם של אנשי בואנוס-אירס גדל בעיני עצמם ביותר וזמן קצר אח"כ קרה מאורע שני, שהשפיע באותו כיוון עצמו. בשנות 1808–1810 כבשו הצרפתים את

ארוכה עד להפליא; ב-1941 הגיע מספרם של חברי „אגודת המחברים והקומפוזיטורים של א'" ל-3,500; כיום פועלים בא' כשישים קומפוזיטורים בעלי רמה בינלאומית. התיאטרון „קולון" שבבואנוס-אירס (נוסד 1908) נמנה על בתי האופרה הטובים שבעולם ותזמורתו מושכת את המנצחים המצויינים ביותר. תזמורת סימפוניות גדולות קיימות גם בערים אחרות, כגון רוסאריו, טוקומאן, ועוד. הידוע ביותר בין המנצחים של א' הוא חואן חוסה קאסטרֹ. ב-1929 נוסדה בא' אגודה לטיפוח המוסיקה החדשה (Grupo Renovación) ובחקירות מוסיקולוגיות מטפלת ה„סקציה לחקר המוסיקה של הילידים" שבמוזיאון הארגנטיני למדעי-הטבע; קארלוס וגה הוא המר-סיקולוג החשוב ביותר.

ביצירות הקומפוזיטורים של א' אפשר להבחין שני זרמים עיקריים: חלק מהם מושפע ביותר מן הפולקלור בעוד שחלק אחר שואף להשתחרר מהשפעתם של הגורמים העממיים ולחבר מוסיקה טהורה ומופשטת. בין יוצרי המוסיקה הפול-קלוריסטית בולטות דמויותיהם של אלברטו ויליאמס הנזכר, ואלברטו חינאסטרֹה (נולד 1916). בין הקומפוזיטורים בעלי הסיגנון החפשי ראויים לציון חואן חוסה קאסטרֹ המנצח (נולד 1895) ואחיו חוסה מאריה קאסטרֹ (נולד 1892), יעקובֹ פִישר, שהוא ממוצא יהודי רוסי (נולד 1896), חואן קארלוס פאס (נולד 1897) וג'וליו פרסואל (נולד בבריסל 1903).

פ. ע. ג.

היסטוריה. 1. הכיבוש והתקופה הקולוניאלית (1536–1810). האירופי הראשון, שהגיע לתחומה של א', היה הספרדי חואן דיאס דה סוליס, שנכנס ב-1516 לשפך נהר לה פלאטה, אך נהרג ע"י הילידים מיד לאחר שעלה על היבשה. ב-1527–1530 גילה סבאסטיאנו קאבוטֹ את מהלכו של נהר פאראנה, וע"י כך נתבררה האפשרות להגיע בדרך-הנהר לממלכת-האינקה בפרו. היה צורך להגן על דרך זו מפני הפורטוגיזים, שכבר שלטו אז בבראזיל. ב-1535 שלחה ממשלת ספרד לאיזור לה פלאטה את פֶּרֶרוֹ דֶה מְּנֹדֹסֶה עם 14 ספינות, 1,000 אנשים וכמה נשים, ובתחילת 1536 הניח מנדוֹסֶה את היסוד ליישוב של בואנוס-אירס. אך מתיישבים אלה היו מאוכזבים מפני שלא מצאו במקום זהב או כסף, וסבלו מאוד מהתקפותיהם של האינדיאנים ומחוסר-מוזון. מפני-כן העביר דומינגו מארטִינֶס אִירְלֶה (מת 1557), יורשו של מנדוֹסֶה, את המתיישבים לאַסוּנסִיוֹן (ע"ע) וכבש תחומים רחבים של פאראגוואי ושל א' הצפונית. המתיישבים הביאו עמם מאירופה מספר של סוסים, פרות, עיזים וכבשים, שנתרבו עד מהרה בארץ עשירת-הדשא והפכו לחיות-בר, וכך הונח היסוד לעושר-הבהמה של א'. השטחים הגדולים הללו היו תחת שלטונו של המשנה-למלך בפרו ומארץ זו ומצילה חדרו באותה תקופה מתיישבים ספרדיים לא' המער-בית של היום וייסדו שם ערים כמו מְּנֹדֹסֶה (Mendoza), טוקומאן, קורדובה, ועוד. בין עמק הפאראנה והערים הנזכרות ובין ערי-הכסף של פרו העליונה נתפתח מסחר צנוע. הערים קנו סוסים, פרדות, בהמות, ומכרו כסף ואריגים. בינתיים נתרחבה ההתיישבות בעמק הפאראנה, בדרימה של אַסוּנסִיוֹן. ב-1573 ייסד חואן דה גאראי (Garay) את העיר סאנטה פֶּה וב-1580 העביר כמה משפחות מאַסוּנסִיוֹן למקומה העזוב של בואנוס-אירס וייסד מחדש את העיר

שכיבוש מונטיווידאו (1814) שם קץ לסכנה של שיבת השלטון הספרדי, נתכנס ב-1816 בטוקומאן קונגרס של צירים מרוב הפרובינציות, שהכריז על עצמאותן של „הפרובינציות המאוחדות של ריו דה לה פלאטה” (Provincias Unidas del Río de la Plata), אך הצירים לא הגיעו לכלל הסכמה בשאלת החוקה: אם תהא של מדינה אחידה (אוניטארית) או פדראלית. הקונגרס בחר בגנרל המוכשר חואן מרטין דה פואאֵרדון (Pueyrredón) למנהל (Director) של המדינה. בזמן כהונתו הוציא סן מרטין (ע"ע) לפועל את מסעו המפורסם דרך האנדים לשיחורורה של צ'ילה. ב-1817 נתכנס הקונגרס בבואנוס-אירס והחליט (במאי 1819) על חוקה זמנית אוני-טארית. אך הפרובינציות, שהתנגדו לחוקה זו, התקוממו לשלטון המרכזי. פואאֵרדון התפטר וב„שנה הנוראה” 1820 נשפך דם רב. מ-1820 עד 1824 לא נתקיימה שום אחדות ובפרובינציות שלטו ה„קאודילוס”, עפ”ר באופן דיקטטורלי. אולם באותן השנים הכירו אה”ב בעצמאותן של ה„פרובינ-ציות המאוחדות” בהתאם לעקרון מונרו (ע"ע).

בינתיים גדל עשרה של בואנוס-אירס בהנהגתו הנמרצת של ברנרדינו ריוואדאויה (Rivadavia; 1780—1845), שניהל את ענייניהן של העיר והפרובינציה מ-1821 עד 1827, עודד הגירה מאירופה, הנהיג את חופש-הדת ואת חופש-העיתונות ורפורמות אחרות והחליש את עמדתה של הכנסייה הקתולית. בהשפעתו של ריוואדאויה הוחלט בדצמבר 1826 על קבלת חוקה צנטראליסטית, שעוררה שוב את התנגדותם הנמרצת של הפדראליסטים. באותו זמן לא הצליח צבאה של בואנוס-אירס להתגבר על אורוגני (ע"ע), וריוואדאויה התפטר כתוצאה מכשולו זה ועזב את א' (1827). לאחר שנתיים של מהומות ושפיכות-דמים הגיע לשלטון מנואל רוסאס (Rosas); הוא היה בעל אחוזות גדולות וראש גדוד של גאוצ'ואים, שרוסאס חינך אותו למשמעת חמורה בקרבות עם האינדיאנים. הדיקטטורה של רוסאס (1829—1852). בדצמבר 1829 נבחר רוסאס למושל של הפרובינציה בואנוס-אירס ומיד התחיל רודף באכזריות את ה„אוניטארים”. אנשי משטרתו הסודית, ה„מאסורקה” (Mazorca = קלחיתירס) הרגו אלפים ממתנגדיו והרבה אחרים גורשו או גלו, ביניהם אלברדי (ע"ע), מיטרה וסרמיאנטו (ראה למטה). אך רוסאס החזיר לפרובינציה הגדולה סדר ושלום ועל-כן השלימו ההמונים עם שלטונו. כשנסתיימה תקופת-שירותו ב-1832, חזר לניהול אחוזותיו, אך עם זה הוסיף להשפיע על המדיניות של ארצו. ב-1835 נבחר רוסאס שוב למושל של בואנוס-אירס, ומנהיגי הפרובינציות מסרו לו את הנהלת מדיניות-החוץ של כל המדינה, שלפי פקודתו נקראה עכשיו ה„פדראציה של ארגנ-טינה” (Confederación Argentina). רוסאס לא החליט על שאלת ה„אוניטאריזם” או ה„פדראליזם”. הוא התיר לקאי-דיליואים בפרובינציות למשול באופן דיקטטורלי, כדרך שהוא עצמו משל בבואנוס-אירס. אך אם ראה סימני-איבה מצידם דיכא אותם באותם המרץ והאכזריות שהראה ביחס למתנגדיו מן האוניטארים. בדרך זו חיזק את אחדותה של א', אע”פ שכינה את עצמו „פדראליסטן”.

מפעולותיו של רוסאס במדיניות-החוץ יש לציין את פעו-לתו המוצלחת ב-1838 (מתוך שיתוף עם צ'ילה) נגד הכיבוש שים של סאנטה קרוס (Santa Cruz), הדיקטטור של בולי-ויה. מדיניותו גרמה לכך שבאותה שנה הטילו האנגלים והצר-פתים הסגר על שפכו של נהר לה פלאטה: האנגלים — מפני

ספרד, גירשו את המלך פרננדו (ע"ע) מארצו ורצו להטיל את שלטון צרפת גם על המושבות. המשנה-למלך סיסנרוס (Cisneros) נטה להיענות לרצונם של הצרפתים, אך הקא-בילדו, בהנהגתם של מנואל בלגרנו (ע"ע) ומאריאנו מורנו (1778—1811), הרחיקו את המשנה-למלך משלטונו ב-25 במאי 1810 והחליטו על הקמת מועצה לשלטון עצמאי (Junta de gobierno independiente) של „הפרובינציות המאוחדות של ריו דה לה פלאטה”, אמנם בתוספת „כדי לשמור ארצות אלו בשביל המלך האהוב פרנאנדו”. את ה-25 במאי חוגגים הארגנטינים עד היום כיום-עצמאותם, כי ביום זה בטל למעשה השלטון הספרדי בא'. בניגוד לשאר ארצות אמריקה הלטינית (ע"ע) קיבלה א' את חירותה בלא שפיכות-דמים.

2. סיכסוכים פנימיים (1810—1829). התוצאה הרא-שונה של הקמת ה„חונטה” נתבטאה בעצמאותן של העיר והפרובינציה בואנוס-אירס. בשאר הפרובינציות של הארץ הענקית (4.5 מיליון קמ”ר — כשטחה של חצי-אירופה), שהיתה חסרה דרכים סלולות, עדיין נמצאו חסידים מרובים של השלטון הספרדי. המשנה-למלך בפרו (ע"ע) שלח צבאות מורחה ועד 1816 נלחמו בהם המפקדים של חילות בואנוס-אירס (בלגרנו, סאן מארטין, ואחרים), עם צבאות קטנים של 2,000—5,000 איש בהצלחה חלקית. נוסף על כך היתה העיר מונטיווידאו שבחוף המזרחי של שפך הלה פלאטה עד 1814 בידי הספרדים. פאראגוואי הרחוקה נפרדה מעל בואנוס-אירס עוד ב-1811 והכריזה על עצמה כרפובליקה עצמאית, בעוד שפרו העליונה (בוליויה של היום) סופחה שוב לממלכת-פרו.

הבעיה הקשה והמסובכת ביותר, שעמדה בפני השלטון החדש בבואנוס-אירס, היתה נעוצה בניגוד המדיני והחברתי בין בואנוס-אירס ובין 13 הפרובינציות. בואנוס-אירס היתה עיר בעלת אופי אירופי, מאוכלסת ע”י סוחרים ובעלי השפלה חדישה. עשרה היה מבוסס על היצוא והיבוא ועל הכנסות-המכס הגדולות, שבאו מהם. בניגוד לזה שלטו בפרובינציות בעלי האחוזות הגדולות ורוב האוכלוסיה היה מורכב מן הגאוצ'ואים (Gauchos) הפראים, בני-תערובת של אירופים ואינדיאנים, שהיו רועי העדרים הענקיים של סוסים ובקר, רכושם של בעלי האחוזות. חוץ מזה היתה קיימת בערי הפרובינציות שכבה של אורחים, שסבלה מן ההתחרות של היבואנים וסוחריי-החוץ, שהיו מביאים לארץ דרך בואנוס-אירס סחורות זולות מאירופה, ומפני-כן היו שונאים את ה„פורטניוס” (Porteños), כלומר, את אנשי-הנמל. משעה שנתפזר השלטון הספרדי היו הפרובינציות הללו, שהיו גם נפרדות משכניהן ע”י שטחים בלתי-מאוכלסים רחבים, כמעט עצמאיות והכרתם הפוליטית של בני-אדם פשוטים אלה, שחיהם הכלכליים היו פרימיטיביים מאוד, הסתפקה בנאמ-נות למנהיג מקומי, הקאודיליו (Caudillo).

מנהיגי הפרובינציות רצו להישאר עצמאים, ולכל היותר היו מוכנים להסכים לחוקה של מדינת-ברית (פדראציה), שתבטיח זכויות מרחיקות-לכת של הפרובינציות. לעומת זה רצו אנשי בואנוס-אירס במדינה אחידה בהנהגת העיר והפרו-בינציה שלה כחלק המפותח ביותר של כל א'. המריבות על יסוד ניגוד זה הן עיקר תולדותיה של א' עד 1880 בערך, וביחוד בשנות 1810—1829.

לאחר שש שנות מלחמה כלפי חוץ וכלפי פנים, ולאחר

ומפני-כן התמרדה שוב; אך המורדים נוצחו ע"י רוקה בקרב, שנפלו ונפצעו בו יותר מ-3,000 איש. אולאנדה ורוקה, שנעשה נשיא ב-1880, הפרידו את העיר בואנוס-אירס מן הפרובינציה הגדולה. העיר נעשתה מחוז מיוחד ובירתה של הברית הארגנטינית (לפי דוגמתה של ואשינגטון באה"ב) בפיקוחה של המדינה, והעיר לה פלאטה נעשתה עיר-הבירה של הפרובינציה. הברית הארגנטינית היתה מעתה בעלת הנמל הניגוד הישן בוטל, הבעיה הפנימית הקשה ביותר נפתרה וא' נעשתה סוף-סוף מדינה אחידה. — ב-1881 ניסה רוקה לחסל את הריב הממושך עם צ'ילה על הגבולות: צ'ילה קיבלה את השטחים שמשני צדדיו של מיצר-מאגלאן וחלק מארץ-האש וגם הגבולות באנדים נקבעו.

ב. התקדמות כל-כלית. התפתחות מדינית זו היתה קשורה קשר הדוק בהתקדמות הכלכלית, שהיתה מהירה בא' מבכל שאר הארצות של אמריקה הלאטינית. גורמיה המכרי-עים היו: ההגירה הגדולה, ביחוד מאיטליה וספרד, ובנייתם של מסילות-ברזל וקווים טלגראפיים. מ-1856 ואילך תמכו כל נשיאיה של א' בכניסתם של מהגרים מן החוץ, וההגירה לא' גדלה במהירות.

שנה	אוכלוסייה	מהגרים
1850	1,000,000	5,000 בשנה זו
1869 (ספירת העם הראשונה)	1,800,000	ביניהם 200,000
1895 (" " השניה)	4,000,000	1,000,000 "
1913 (" " השלישית)	8,000,000	2,500,000 "
1947 (" " הרביעית)	16,000,000	4,000,000 "

ההגירה עשתה את א' למדינה של לבנים בניגוד לרוב המדינות שכנותיה, שהאינדיאנים ובני-התערובת הם חלק ניכר של אוכלוסייה.

ב-1857 נבנתה מסה"ב הראשונה בסביבת בואנוס-אירס, בעוד שהקו הארוך הראשון, רוסארי'קורדובה, בערך 500 ק"מ, נסתיים ב-1870. בין 1880 ו-1890 הגיעו הקווים עד הערים שלרגלי האנדים (מנדוסה, קאטאמארקה, סאלטה). מס"ב אלו, ביחד עם הטלגראף, קירבו את חלקי-המדינה זה לזה ועשו התמרדות בפרובינציות מסוכנות יותר. חשיבותן מבחינה כלכלית היתה בעיקר במה שמעכשו אפשר היה להוביל את התבואה ואת בשר-הבהמות אל החוף, וכתוצאה מכך נזרעו שטחים ענקיים של הפאמפה. עד 1870 הובאו החיטים הדרושות לאפיית הלחם של בואנוס-אירס מאירופה, ואילו בשאר חלקי הארץ כמעט שלא אכלו לחם והמזון העיקרי היה בשר. כמ-וכן התחילו משתמשים במכונות חק-לאיות החדישות ומ-1878 ואילך הוצאה תבואה מא'. בין 1869—1914 גדל השטח החקלאי המעובד מ-500 מ"ר ל-30 הקטארים (= 300 דונאם) לנפש. מ-1900 ואילך היתה א' אחר מאסמיה-הבר העיקריים של העולם (שלישית בחשיבות אחר אה"ב וקאנדה). בהשפעתם של בעלי-אחוזות אנגליים, שהיגרו לא', הותחל בה באותה תקופה עצמה גידול-בהמות שיטתי. עד אותו זמן מכרו רק את עורות החיות ואת חלבן. עכשיו הוקמו בתי-מטבחים ואחר-כך, מ-1870, משתחילו משתמשים בספינות בעלות מקררים, התחילו מייצאים בשר לחוץ-לארץ, עפ"ר לבריטניה. ב-1882 נוסד בא' בית-החרושת הראשון לבשר קפוא. ב-1930 היה יצוא-הבשר של א' גדול מזה של כל שאר הארצות ביחד. הרכבות בא' נבנו כמעט כולן ע"י הון בריטי

שוואס נסתכסך עמם ע"י נסיונותיו להוציא מידיהם את איי פוקלנד (Falkland), והצרפתים — מפני שרף את הצר-פתים שבא', שהיו ברובם הגדול אוניטארים. ב-1845—1850 הוטל שוב הסגר על שפך הלה פלאטה מצד האנגלים והצר-פתים כתוצאה מהתערבותו של רואס בענייני אורוגוואי; רואס ניסה לספה ארץ זו לא', ואילו אנגליה וצרפת רצו בעצמאותה. ההסגר נתקיים עד שרואס ויתר על אורוגוואי. עריצותו ואכזריותו של רואס הגדילו את מספר שונאיו בארץ, ביחוד בפרובינציות של החוף, שמספרן סבל מן ההס-גרים הנזכרים. ב-1851 התקומם לו אחד מחסידיו הקודמים, אורקיוז (ע"ע), מושלה של הפרובינציה אנטרה-ריוס. הוא בא בברית עם אורוגוואי ובראזיל, הקים צבא בן 22,000 איש, הצבא הגדול ביותר, שראו עד אז בא', וניצח את רואס בפברואר 1852 על-יד מונטה קאסרוס (Monte Caseros). 4. התחלופת של א' החדשה (1853—1886).

א. ההתפתחות המדינית. באפריל 1853 כינס אורקיוז בסאנטה פה את באי-כוח הפרובינציות, שהחליטו על חוקה פדראלית של "הברית הארגנטינית" לפי דוגמת אה"ב, אלא שבניגוד לחוקת אה"ב נאסרה בא' בחירה שניה של הנשיא. לנשיא הוענקה הזכות לשלוח, בתנאים מסויימים, משגיחים (interventores) לפרובינציות, כדי לשלוט שם במקומה של הממשלה המקומית, אם נתברר שזו האחרונה לא היתה ראויה לשלטון. אורקיוז עשה חוזים עם צרפת, אנגליה ואה"ב, שלפיהן הותרה לספינות של מדינות אלו תנועה חפשית בנהרות הגדולים של א'. זו היתה מכה לבואנוס-אירס, שאיבדה ע"י כך את ההשגחה על תנועה זו ואת ההכנסות, שהיו כרוכות בה. על כן נפרדה בואנוס-אירס, שחשדה גם באורי-קיוז כחסידו הקודם של רואס, בהנהגתו של בארטולומי מיטרה (ע"ע), מן הברית הארגנטינית. העיר פאראנה, בירת הפרובינציה אנטרה-ריוס של אורקיוז, נעשתה עיר-הבירה של הברית הארגנטינית והיו קיימות שתי מדינות. רק ב-1859 ניצח אורקיוז את הצבא של בואנוס-אירס וכפה עליה תנאי-כניעה. אך אחד התפטרותו של אורקיוז ב-1860 התקוממה בואנוס-אירס לנשיא החדש דרקי (Derqui) ומיטרה ניצח בקרב על יד פאוון (Pavon) ב-1861 ונבחר לנשיא של א' עם בואנוס-אירס כעיר-הבירה של הברית ושל הגדולה והעשירה שבפרובינציות. בעיר היו קיימים שני פארלאמני-טים — זה של הברית וזה של הפרובינציה, שהחלטותיהם היו לעיתים קרובות סותרות זו את זו.

ב-1865 הכריזה פאראגוואי מלחמה על א', שלא התירה לצבאה של פאראגוואי לעבור את שטחי א' במלחמתה של פאראגוואי נגד בראזיל (ע"ע פאראגוואי, היסטוריה). המלחמה נמשכה 5 שנים ועלתה לא' בהרבה דם וכסף הביאה לה רק הרחבת-גבול קטנה על-יד נהר פילקומאיו. — הניגוד בין בואנוס-אירס והפרובינציות נמשך. בקורדובה נוסדה "ברית-הפרובינציות" נגד האוניטארים וב-1868 נבחר לנשיאה של א' (1868—1874) דומינגו פאוסטינו סארמיאנטו מסן חואן — פדראליסטן מתון, שדאג ביחוד לריבוי מספרם ולתיקונם של בתי-הספר. במשך ימי כהונתו של הנשיא שבא אחריו, ניקו-לאס אולאנדה, גירש (1878/9) הגנרל הצעיר חוליו רוקה (Julio Roca) את האינדיאנים, שהתנפלויותיהם סיכנו את התפתחות החקלאות במישורי הפאמפה, דרומה לפאטאגוניה, וע"י כך נפתחו שטחים רחבים להתיישבות החקלאית. בחלוף קת הקרקעות הללו ראתה בואנוס-אירס את עצמה מקופחת

אירופיות. ב-1907 השיג דראגו ביחד עם הדיפלומאט האמריקני הוראס פורטר את הסכם דראגו-פורטר, שלפיו אסור למדינה אחת להשתמש בכוח מזויין כדי להכריח את אזרחיה של מדינה אחרת לשלם חובות קודם שבית-דין בינלאומי דן בעניין.

בזמן שלטונו של מאנואל קינטאנה (Quintana), מ-1904 עד שמת ב-1906) החמירו שוב הניגודים הפוליטיים. איפולו ליטו איריגויין (Ipolito Irigoyen), קרובו של אלם ומנהיגה החדש של המפלגה הרדיקאלית, עורר ב-1905 ביחד עם המפלגה הסוציאליסטית (שנוסדה ב-1896) מרד שלא הצליח. איי-השקט הסוציאלי הופסק כשהנשיא רוקה סאאנס פניה (Roque S.-P., 1910–1914), בנו של לואיס ס'פ' (ע' למע-לה), מילא ב-1912 את משאלתם של הרדיקאלים והנהיג את זכות הבחירה הכללית והסודית ביחד עם חובת-הבחירה. ב-1916 השתתפו אזרחי א' בבחירות לפי החוק החדש והראדיקאלים הגיעו לשלטון לאחר מאבק של 30 שנה. איריגויין, „איש העם“, נבחר כראש-המדינה (1916–1922). הוא היה הנשיא החזק ביותר מאז דואס, שלט באופן אוטוקראטי, אך המוני-העם עמדו מאחוריו. התחילה תקופה של התקדמות סוציאליסטית (1916–1930). הופחתה השפעתם של בעלי-האחר-זות ובעלי-התעשייה, הונהגו חוקים על הפסקת-עבודה ביום ראשון, צימצום שעות-העבודה, הגדלת המשכורות, פנסיות לזקנים, בניין דירות לפועלים. עם זה דיכא איריגויין בשפיי-כות-דמים שביתה של פועלי-הנמל, שערכה את תנועת-הספינות.

במלחמת-העולם I שמר איריגויין על הניטראליות של א', בניגוד לרוב המדינות של אמריקה הדרומית, שצידדו עם אה"ב. לקביעת עמדה זו גרמה, מצד אחד, ההשפעה הכלכלית והרוחנית של גרמניה, שהלכה וגברה בא' משנת 1900 בערך, ומצד שני, רצונה של א' להטעים את עצמאותה הגמורה ואת אייתלותה באה"ב. — ב-1919 נצטרפה א' לחבר-הלאומים והשתדלה להגדיל בתוך חבר זה את תוקף השפעתן של המדינות הקטנות. כשהדבר לא עלה בידה עזבה א' את החבר (1920), אך ב-1927 חזרה אליו.

בתקופת מלחמת-העולם I קנו בריטניה ואה"ב כמויות ענקיות של צרכי-מזון וצמר בא', מה שהביא להרחבה נוספת של גידול התבואה והבקר. מצד שני גרמה הפסקת היבוא של מיצרכי-תעשייה מאירופה לייצור עצמאי של מיצרכים אלה. פריחה כלכלית זו נמשכה בתקופת נשיאותו של מרסלו טורקואטו אלואר (Marcelo Torcuato Alvear, 1922–1928), חברו ויורשו של איריגויין, שפעל הרבה להתיישבות של איכרים עצמאיים על-יד קווי מסה"ב החדשות. אך המפלגה הרדיקאלית נתפלה עכשיו ל„פרסונאליסטים“, כלומר לחסי-דיו האישיים של איריגויין, ולמתנגדיו, שנקראו בשם „אנטי-פרסונאליסטים“. הראשונים ניצחו בבחירות של 1928 ואיריגויין, בן 78, נעשה שוב נשיא. אולם ב-1929, כשפרץ המשבר הכלכלי העולמי, לא היתה א' יכולה למכור את החיטה ואת התירס שלה והרבה ממפעלי-התעשייה פשטו את הרגל. חוץ מזה הכיב איריגויין חוגים רחבים ע"י מה שלא הצליח לרסן כמה מחסידיו המושחתים, שתפסו משרות ממלכתיות. ב-1930 הורחק איריגויין מן הנשיאות ע"י מרד צבאי בהנהגתו של הגנרל חוסה פראנסיסקו אוריבנדו (José Francisco Uri- buru), שהכריז על מצב-מצור ואסר או הגלה את המנהיגים של מתנגדיו.

וע"י פועלים איטלקיים. ההשקעות הבריטיות עלו ליותר מ-200 מיליון ל"ש.

שינויים יסודיים אלה הביאו לידי גידור האחוות, מה שהיה בלתי-ידוע בא' עד 1850 ונעשה הרגל רק בין 1870 ו-1880. לעובדה זו היו לא רק תוצאות כלכליות, אלא אף תוצאות פוליטיות וחברתיות. כי משעה שהאחוות הוקפו גדרות שוב לא היו הגדודים של ה„גאוצ'ואים“ יכולים לדהור בלא מכשולים על פני הארץ ולהפריע את שלומה. מתוך כך נעשה הגאוצ'ו רועה, בעל מושב קבוע, או פועל חקלאי, אך לא איכר במובן האירופי. כי בעלי-האחוות החזיקו בקרקע-זו תיהם ועיבודם נשאר (כמעט עד היום) בידי אריסים עניים — פֵיאוֹנים (peón) — שקיבלו בשכר-עבודתם חלק מן התבואה והחליפו תכופות את מקומות-העבודה שלהם. ב-1944 עדיין היו 62% של כל אחוזות-א' מעובדות בדרך זו, ונסיונות לר-פורמות אגראריות במידה רחבה נעשו רק בשנים האחרונות.

5. התחלות של משטר דמוקרטי (1886–1930). עד 1886 בערך שלטו בא' בעלי האחוות הגדולות, ה„אסטאנצ'י-רוס“ (estancieros), שמספרם הגיע ל-2,000 בערך. הבחירות היו מעשי-צחוק, הנשיאים היו ממנים עפ"ר את יורשיהם, והתעניינותה של האוכלוסיה בפוליטיקה היתה מועטת מאוד. משנות 70 ואילך התחיל מתפתח בא' מעמד בינוני ומעמד-פועלים, ביחוד מחוגי המהגרים, שהרבה מהם הביאו לארץ החדשה גם את ההשקפות הליבראליות והדמוקראטיות, שהיו מקובלות באותו זמן באירופה. 1887 אירגן עורך-הדין ליאנ-דרו אלם (Alem, 1842–1896) כמה מבעלי ההשקפות הללו ב„התאחדות האזרחים“ (unión cívica). הם נלחמו בשכבה השלטת של בעלי-האחוות ובעליה של התעשייה הגדולה החדשה ודרשו זכות בחירה כללית וסודית. מפני שהמשטר האוליגרכי חסם בפניהם את האפשרות להשיג את מטרת-תייהם בדרך חוקית, ראו את עצמם רשאים להשתמש בכוח. בשנות נשיאותו של מיגל חוארס-סלמן (Miguel Juárez-Celman, 1886–1890), גיסו ויורשו של רוקה, גרמה חלוקת השטחים החדשים, שנכבשו מידי האינדיאנים (ע' למעלה), לספרות ולשחיתות מרובות וב-1891 גם למשבר כלכלי קשה. ביולי 1890 עורר אלם מרד מזויין, שאמנם דוכא, אך הכריח את חוארס-סלמן להתפטר מן הנשיאות. בהשפעת המצב הכלכלי הקשה הסכימו ב-1892 מיטרה, רוקה וגם החלק המתון של „התאחדות האזרחים“ לבחור כנשיא את לואיס סאאנס פניה (Luis Saenz Peña), יוריסטן חשוב ובלתי-מפלגתי, בן 70. אלם לא הסכים לפשרה זו, ומפלגתו ה„רדיקאלית“ עוררה מרד בלתי-מוצלח (1893), אך כתוצאה מן המהומות מסר הנשיא הזקן ב-1895 את הנהלת המדינה לסגנו הגנרל חוסה אוריסטו אוריבורו. משנת 1898 עד 1904 היה רוקה שוב נשיא. הרדיקאלים החליטו להחרים את הבחירות, עד שתונהג זכות-בחירות כללית וסודית.

ב-1898 וב-1901 כמעט שהביאו סכסוכי-גבולות בין א' וצ'ילה לידי מלחמה בין שתי מדינות אלו. אך הודות לתיווך של אה"ב ובריטניה הגיעו שתי המדינות לפשרה: בצפון ברמה של אֶטְקֶמָה (ע"ע), קיבלה א' את רובו של השטח שהיה נתון למחלוקת (1899), בדרום — צ'ילה. — בשנים אלו נבנו מס"ב חדשות, ביחוד בפאמפה, והורחבו ותוקנו הנמלים. בתקופה זו כבר עלתה א' לחשיבות בינלאומית ומיניסטר-החוץ בממשלת רוקה, לואיס מריה דראגו (Drago) התערב ב-1902 בסכסוך, שנתעורר בין ונזואלה (ע"ע) וכמה מעצמות

הקצינים המאוחדים" (grupo de oficiales unidos, G. P. U.), שהיתה קיימת מ-1941 ואילך כאיגוד סודי של קצינים לאומי-נים נלהבים בהנהגתו של הקולונל חואן דומינגו פרון (נולד 1896).

פרון וחבריו היו משוכנעים, שהצבא הוא המכשיר המתאים ביותר להנהגתן של רפורמות מרחיקות לכת, שאי זקוקה להן, ועם זה השתדלו למשוך אליהם את המוני-הפועלים. פרון נעשה בממשלת ראמירס מנהל משרד-המלחמה ובנו-במבר 1943 גם מיניסטר לסיוד הסוציאלי.

גם ראמירס נטה למעצמות-הציר. אך תחת לחצן של אה"ב ובריטניה הכריז ב-26.1.1944 על ביטול היחסים הדיפלומטיים עם גרמניה ויאפאן. אז הכריז פרון, שראמירס נכנע לדרישותיהן של אה"ב, והכריח את ראמירס להתפטרות "מסיבות בריאות". יורשו היה הגנרל אדלמיר פארל (Farrell), אך האישיות המכרעת בממשלה היה פרון. שבמאי 1944 נעשה מיניסטר-המלחמה וביולי סגן-הנשיא. אה"ב בריטניה ורוסיה וכמעט כל המדינות של אמריקה הלאטינית סירבו להכיר בממשלה החדשה, אך התנגדותן הרימה את קרנו של פרון, שהופיע כמגן על איתנותה של א'.

באותו זמן דאג פרון לצרכי הפועלים, ביחוד הבלתי-מקצועיים, "חסרי הפותנות" (descamisados), תמך בדרי-שותיהם לתנאי-עבודה טובים יותר ומשך אותם בדרך זו לציודו. מצב-המצור הוסיף להתקיים בא', אך המצב הכלכלי הוטב הודות לכמויות הענקיות של מזונות וחמרי-גלם, שקנו בא' בריטניה ואה"ב. מצב זה איפשר גם את הגברת הזיון הצבאי: באוגוסט 1944 הודיע פרון על הכפלתו של צבא-א' במשך השנה האחרונה ובנובמבר של אותה שנה ציווה על חינוך צבאי של הנוער מן השנה השתי-עשרה ואילך.

פרון החזיק בניטראליות של א' והיחסים עם אה"ב ובעלות-בריתה באמריקה הלאטינית נשארו קרירים. הצעתה של א' מן ה-26.10.1944, שעמדתן של מדינות-אמריקה כלפי א' תשמש נושא לדיון של ועידה בינאמריקנית, נדחתה על-ידי אה"ב. מפני-כן לא השתתפה א' בוועידה הבינאמרי-קנית, שנתקיימה במפסיקו-צ'אפולטק בפברואר-מארס 1945. הוועידה דרשה מא' להשתתף במלחמה נגד גרמניה ויאפאן. אותה שעה כבר היתה מפלתה של גרמניה מובטחת, ושוב אי-אפשר היה לא' להישאר באיזולאציה דיפלומטית. לפיכך הכריזה ב-27.3.1945 מלחמה על גרמניה ויאפאן והבטיחה לעצמה בדרך זו את השתתפותה בוועידת סן פרנסיסקו (ע"ע) ואת התקבלותה ל"אומות המאוחדות" באפריל 1945.

בינתיים נתחלקה האוכלוסייה הארגנטינית בין חסידי פרון ומרגנדינו, פרוניםטים ואנטיפרוניםטים. עם פרון צידדו הנשיא פארל, הרוב הגדול של קציני-הצבא, המשטרה, שהיתה מסורה לפרון בהחלט, וחלקים גדולים של קהיל-הפועלים וההמונים בכללם. מתנגדיו היו בעלי-האחוזות, התעשיינים וחסידי המפלגות הראדיקאלית והסוציאליסטית. ב-16 ביוני 1945 פירסמו 319 אירגונים תעשייניים ומסחריים בקשה לנשיא פארל, שיפסיק את פעולותיו של פרון, שמסכנות את השלום הסוציאלי. פרון השיב, ש"הקאפיטאליסטים רוצים לגוול מן הפועלים את זכויותיהם". אך המתיק את עמדתו כלפי מת-נגדיו: ב-29 ביוני שיחרר 345 אסירים פוליטיים וב-6 באוגוסט ביטל את מצב-המצור, שהיה קיים מסוף 1941. מתנגדי-הממשלה השתמשו מיד בחופש שהוחזר להם, וב-1 בספטמבר ערכו הפגנת המונים בכיכב-אירס, שבה השתתפו 250,000

6. שיבת השמרנים לשלטון (1930—1943). האנטי-פרסונאליסטים נתאחדו עם השמרנים ל"קונקורדנסיה" (Concordancia = הסכם) ובבחירות של 1931, שהראדיקא-לים לא השתתפו בהן, נבחר הגנרל אגוסטין חוסטו (Justo) כנשיא.

כלכלתה של הארץ הבריאה, ביחוד כתוצאה מן החוזה שנחתם עם בריטניה ושלפיו הובטח השוק האנגלי ליצוא-הבשר של א' למשך כמה שנים (1933). מתוך כך דוכאו בקלות ההתמרדויות הראדיקאליות, שפרצו ב-1933 ו-1934. ב-1936 התקיימה בבואנוס-אירס הוועידה הפאנאמריקנית, שנפתחה על-ידי הנשיא רוזוולט. גם בהזדמנות זו דחה הנשיא חוסטו בשמה של א' את הצעתן של אה"ב להקים מנגנון-קבע להתייעצויות פאנאמריקניות, דחיה, שבאה גם מתוך החשש שע"י כך תשתלט השפעתה של אה"ב במדיניות-החוץ של א' וגם מתוך ההכרה, שיחסיה של א' עם אירופה הם חיוניים יותר בשבילה מיחסיה עם אמריקה הצפונית והמרכזית. עד 1943 אישרה א' רק 6 מ-90 הסכמים פאנ-אמריקניים.

ב-1937 תמכו חוסטו והקונקורדנסיה במועמדות לנשיא של האנטיפרסונאליסט ד"ר רוברטו אורטיס (Ortiz), שניצח בנקל את יריבו הראדיקאלי, אלואר, הנשיא לשעבר (עייין למעלה). אורטיס ניהל את המדינה לפי עקרונותיה הליברא-ליים של החוקה וב-1940 ערך — בניגוד לרצונם של חבריו השמרנים — בחירות חפשיות לאספת-הנבחרים, והקואליציה של הראדיקאלים והסוציאליסטים זכתה ברוב. אך זמן קצר אח"כ חלה אורטיס והוכרח למסור את הנהלת-המדינה לסגנו השמרני קאסטיליו, שנבחר כנשיא ביולי 1942.

בינתיים פרצה מלחמת-העולם II. הראדיקאלים והסוציא-ליסטים התנגדו במרץ לממשלות הפאשיסטיות. נוסדה "האק-סיון ארגנטינה" (Acción Argentina) — אגודה, שמספר חב-דיה הגיע ל-800,000 ושדרשה נקיטת אמצעים נגד האירגונים הגרמניים בא', שהיו אז פעילים מאוד. אך קאסטיליו והשמ-דנים נטו בהשקפותיהם לציר הגרמני-איטלקי-יאפאני ורצו בניטראליות. הניגודים בין מתנגדי-ה"ציר" ובין הרוצים בניטראליות החמירו עם כניסתן של אה"ב למלחמה ב-7 בדצמבר 1941. קאסטיליו רצה להמשיך במדיניות הניטרא-ליות למרות התנגדותם של חוגים רחבים. בהתאם לכך החליט קאסטיליו להכריז ב-16.12.1941 על מצב-מצור, כלומר על ביטול זכויות-האזרח החוקיות, כמו חופש העתונות וההת-אספות, כ"די למלא את התחייבויותיה הבינלאומיות של א' ולשמור על ניטראליותה של דרום-אמריקה".

בהתאם לגישה זו סירבה א' בוועידת המדינות האמרי-קניות, שנתקיימה בריו דה ז'אנירו (יאנואר 1942) להפסיק את יחסיה עם מעצמות-הציר. כתוצאה ממדיניות זו קיבלה בראזיל, המתחרה המסורתית של א' על המנהיגות של המדינות הדרום-אמריקניות, נשק מאה"ב. הדבר עורר כעס ודאגות בחוגי הצבא בא'.

7. מהפכה צבאית והשתלטותו של פרון (1943—1946). ב-4 ביוני 1943 הודח קאסטיליו משלטונו ע"י מרד צבאי בהנהגת הגנרלים ארטורו ראוסון (Rawson) ופרדו ראמיירס. זה האחרון נעשה נשיא והמשיך בהטלת מצב המ-צור. הוא הטיל גם הגבלות על פעולתם של עיתוני היהודים ועל אגודותיהם.

הכוח הפעיל בהתמרדות של 4 ביוני היתה ה"קבוצה של

אי.ש. חממשה הגיבה בחידושו של מצב-המצור ובמאסרים המוניים, שהקיפו גם חדבה אישים בעלי-שם, בכללם קצינים גבוהים, ואלפי סטודנטים. כתוצאה מכך התקוממו לפרוץ קצרי-נים מדובים בהנהלתו של הגנרל אַלוֹס והשפיעו על הנשיא פארל, שיפטר אותו (9 באוקטובר 1945). מיד הפגינו הפוֹ-עלים בהמונים ופארל הוכרז להרכיב (ב20 באוקטובר) ממשלה מחסידיו של פדון בלבד. אותה שעה התחילו עוברים לצידו של פדון הרבה מחבריה של המפלגה הרדיקאלית. בנאומים, שנאם בכל חלקי-הארץ, הופיע פרוֹן כלוחם לטובת ההמונים נגד העשירים וכשומר על עצמאותה של א' נגד הכוח המכריע של אה"ב, וה"ספר הכחול" שפירסמו אה"ב בתחילת 1946, שבו נאשם פרוֹן בקשירת קשרים הדוקים עם חנאצינאלסוציאליסטים הגרמניים, שימש רק מים לטחנתו. בבחירות, שנתקיימו ב24.2.1946, זכה פרוֹן ב1,479,000 קולות ו314 צירים, ואילו מתנגדו הרדיקאלי ד"ר חוּסֶה סאמבּוֹ-ריני, שנתמך ע"י כל האפוזיציה, מן השמרנים עד הקומו-ניסטים, קיבל רק 1,221,000 קול עם 72 צירים.

8. תקופת פרוֹן. כלאומי נלהב שאף פרוֹן לעשות את א' למדינה המנהיגה באמריקה הדרומית. כדי להשיג מטרה זו, היה צורך לפתח במידה מרובה את התעשייה של א', שהיא א' היתה — ועדיין היא כיום — בעיקרה ארץ חק-לאית רבת אחוזות גדולות (ראה למעלה), וכמעט כל הסחוֹ-רות התעשייניות הובאו אליה מאירופה ומאה"ב. להשיג את פיתוח התעשייה בלא השקעות-הון מן החוץ אפשר היה רק בדרך של כלכלה מתוכננת עם התערבות נמרצת מצד הממ-שלה בחיים הכלכליים של המדינה. פרוֹן החזיק בשיטה הקאפיטאליסטית וביזומה הפרטית, אך מתוך התחשבות מת-מדת בצרכיהם של המדינה וההמונים, ביחוד של הפועלים, שבדרך-כלל תמך בדרישותיהם — למשל, בשביתה של פוֹ-עליה-הנמל בבואנוס-אירס בספטמבר 1947. פרוֹן ציין את שיטתו במלה החדשה Justicialismo (בערך: שלטון הצדק). המוני-העם נשארו נאמנים לו וסלחו לו מה שנקט תכופות אמצעים חמורים, ככליאה, הגליה והגבלות העיתונות לשם דיכוי מתנגדיו המדיניים. חוץ מן הפועלים תמכו בו הלאומי-נים, הצבא והכמורה. רעייתו של הנשיא, אווה דוארטֶה-פרוֹן (Eva Duarte-P., 1919—1952), שהקנית-קולנוֹע, שנשא בדצמבר 1945, סייעה לבעלה בפעולתו הסוציאלית, ולאחר שהוענקה זכות-הבחירה לנשים בספטמבר 1947 נחשבה כמנהגתן של נשי א' — על הצורות החיצוניות של התחוקה, כמו זכויות-הפארלאמנט, שמר פרוֹן. הצעד הראשון שעשה להוצאת תכניותיו לפועל היתה הלאמת הבאנקים (אפריל 1946) מתוך מתן ערבות של המדינה לפקדונות שהיו בהם. ב21 באוקטובר של אותה שנה הודיע פרוֹן בקונגרס על תכ-נית חומש (1947—1952) בשביל א', שביצועה נועד להגדיל את התוצרת התעשיינית עד שתשווה לתוצרת החקלאית. לשם כך היה צורך לשפר את התחבורה (בין השאר: לסלול 7,000 ק"מ של כבישים) וליצור מפעלי-כוח מתוך שימוש בזרמי-המים של א' (שהיא א' חסרה פחם ויש לה רק מעט נפט). כמרכן נתכוון פרוֹן לחלק את האחוזות הגדולות בין האיכרים, למשוך לארץ 250,000 מהגרים חדשים, להרחיב את החינוך ואת מפעלי-הבריאות. התכנית הצריכה הוצאות בסך של 6,800 מיליון פסו (בערך 1,600 מיליון דולאר). וכדי לגייס אמצעים אלה נוסד בתחילת 1947 „המוסד הארגנטיני לסייע ההחלפה" Instituto Argentino de Promoción del

ע"י מכירות של בשר לבריטניה שולמו ב1946—1948 הקווים המרובים של מס"ב, שעד אז היו רכושן של חברות בריטיות. גם הקווים של הצרפתים נרכשו ב1947 על-ידי המדינה. בנובמבר 1950 נפתח ביהח"ר הראשון לאוטומובי-לים, שבמאוס 1952 כבר הוציא את תוצרתו לשוק. בנובמבר 1951 הודיע פרוֹן ל16 חברי בית-הנבחרים של אה"ב, שביקרו אז בא', שמ2,000 מיליון פסו של חובות וששוב אינה חבה למדינות-חוץ כלום. פרוֹן רצה להכליל את העקרונות החדשים של משטרו גם בחוקתה של א'. לפיכך ערך במאוס 1948, למרות התנגדותם של הראדי-קאליים, בחירות לאספה מחוקקת, שבה נבחרו 111 מחסידיו ו46 ממתנגדיו. החוקה החדשה, שנכנסה לתקפה ב16.3.1949, השלימה את החוקה מ1853 על-ידי כמה סעיפים, שהתירו למדינה התערבות מרחקת לכת בחיים הכלכליים. כמרכן מאפשרת החוקה החדשה, בהבדל מן החוקה של 1853, שאדם אחד ישמש פעמיים במשרת נשיא, ופרוֹן נבחר שוב לנשיא ב11 בנובמבר 1951.

1946 ואילך נעשו היחסים המדיניים עם אה"ב תקינים פחות או יותר, וב2.9.1947 חתמה א' בריו דה ז'אנירו על החוזה הבינאמריקני להגנה המשותפת של חצי-הכדור המער-בי נגד כל התקפה. עם זה הודיעה א' ב1947 וב1951, שהיא תובעת לעצמה את איי פוקלנד וחלקים של אנטארקטיקה. מדינת-ישראל הופרה ע"י א' ב14 בפברואר 1949 וקיבלה ממנה אשראי בסך 10 מיליון דולאר באפריל 1950 לשם קניות של מצרכים שונים (ביחוד בשר) מארץ זו.

R. D. Carbia, *Historia crítica de la historiografía argentina*, 1939; R. Levene, *Lecciones de historia argentina*, 1934¹⁵; R. Levene (ed.), *Historia de la nación argentina*, 14 vol., 1937—1941; F. A. Kirkpatrick, *A History of the Argentine Republic*, 1931; Y. F. Rennie, *The Argentine Republic*, 1945 (with bibliography); John W. White, *Argentina, The Life Story of a Nation*, 1942; A. Weddell, *Introduction to Argentine*, 1939; R. Josephs, *Argentine Diary*, 1944; A. F. Macdonald, *Government of the Argentine Republic*, 1942; R. A. Ruiz y Ruiz, *Historia civil argentina*, 3 vol., 1939/42; M. Burgin, *Economic Aspects of Argentine Federalism, 1820—1852*, 1946; J. Ingenieros, *Evolución de las ideas argentinas*, 1918 (nueva ed., 1937); R. J. Alexander, *The Peron Era*, 1951.

על המספרים שבטבלה על כניסת היהודים לא, שהובאה למעלה, יש להוסיף כ-10,000 מהגרים מן הארצות השכנות, שהרבה מהם נכנסו לא' באורה בלתי-חוקי, אלא שאחר-כך התיירו השלטונות את ישיבתם בא'. לפני כמה שנים העניק הנשיא פרון מעמד חוקי לכמה אלפים של מהגרים מסוג זה. גידול האוכלוסייה היהודית בא' משתקף בטבלה הבאה:

מספר היהודים בארגוניסטינה

השנה	מספר מוחלט	% ביחס לכל האוכלוסייה	מדד	% מן העם היהודי
1900	30,000	0.7	100.0	0.3
1920	160,000	1.8	457.1	1.1
1940	320,000	2.9	914.3	1.9
1950	360,000	2.1	1,028.5	3.2

גידולה של האוכלוסייה היהודית בא בעיקרה ע"י ההגירה, ובמידה ניכרת גם ע"י ריבוי טבעי, ראשית, מפני שהמהגרים היהודיים שבאו לא' היו ברובם בני גילים בינוניים, ושנית, מפני שעד שנות ה-30 באו כמעט כולם מארצות מזרח-אירופה, שהן בעלות ילודה גבוהה. בשנות ה-30 באו כמה עשרות-אלפים של יהודים מגרמניה, ומלבד זה הוקין דורה-מהגרים הקודם והתמותה עלתה במקצת. הואיל וההגירה היהודית כמעט הופסקה, יש להניח שהישוב היהודי בא' נידון לגידול מצומצם בשנים הבאות.

אע"פ שהאוכלוסייה היהודית גדלה במשך 50 השנים האחרונות פי עשרה משהיתה קודם לכן, אין היא בתוך האוכלוסייה הכללית אלא אחוז קטן מאוד. חלקה של יהדות א' בכלל העם היהודי אף הוא אינו גדול — דק כ-3 אחוזים ב-1950, כלומר, לאחר שהושמדו 6 מיליון יהודים באירופה. ב-1940 עדיין לא היו יהודי א' אלא 2 אחוזים בלבד מפלל העם היהודי.

מפקד פרטי משנת 1946, שהקיף יותר מ-320,000 יהודים בא', משקף את החלוקה לפי מחוזות. בעיר בואנוס-אירס היו ב-1946 — לפי מפקד בלתי-מושלם זה — 207,000 יהודים. שאר 114,000 היהודים היו מפוזרים ב-22 מחוזות ואיזורים כלהלן:

מחוזות ואיזורים	מספר מוחלט	% מהאוכלוסייה היהודית בארגוניסטינה
מחוז בואנוס-אירס	207,443	18.1
סאנטה-פה	23,866	7.5
אנטנה-ריוס	22,406	7.0
קורדובה	8,429	2.6
איזור צ'אקו	4,437	1.9
מחוז מנדוקה	2,988	0.9
סוקומאן	2,784	0.8
איזור לה פאמפה	2,367	0.8
מחוז קורדובס	1,780	0.5
מחוז סאן חואן	1,202	0.4
מחוז סאנטיאגו דל אקטור	1,199	0.4
מחוזות, שבהם יש פחות מאלף יהודים	4,325	1.4
בסיה	114,546	35.6

היהודים בא'. 1. תולדות הישוב היהודי בא' עד סוף שנות ה-80 של המאה ה-19. את ראשיתה של האוכלוסייה היהודית בא' אפשר לראות באנוסים מספרד ומפורטור-גאל, שבאו לארץ זו במאה ה-16. תעודה משנת 1579 מעידה על משפט, שנערך באותה שנה מטעם האינקוויזיציה נגד האנוס דיאגו דה פאדיליה די קורדובה. אולם קשריהם של האנוסים שנתיישבו בא' עם מרכזי-היהדות באותו זמן היו חלשים מלכתחילה וברבות הימים נטמעו אנוסים אלה באוכלוסייה הקאתולית.

במאה ה-19 התחילו מגיעות לא' הקבוצות הראשונות של יהודים מאירופה המערבית, שברובם היו סוחרים ונציגים של חברות אירופיות. כן באו הקבוצות הראשונות של יהודים מן המזרח הקרוב, מתחילה ממארוקו ואח"כ גם מארצות אחרות. ב-1862 נוסדה בבואנוס-אירס הקהילה היהודית הראשונה בא', אך מספר חבריה היה קטן מאוד והמקרים של נישואי-ערובת היו מרובים-ביחס; אפילו רבה של הקהילה, יהודי אנגלי, הנרי יוסף, נשא אשה נוצרית וילדיו נתחנכו בדת הקאתולית. תפקידיה של הקהילה היו דתיים בלבד. הדאגה העיקרית היתה לקברי-ישראל. הקהילה הספרדית הראשונה נוסדה רק ב-1901. מראשית שנות ה-60 ואילך באו לא' הקבוצות הראשונות של יהודים מרוסיה, אך גם מספרם של אלה לא עלה על מאות אחדות בלבד. ביניהם נתפרסם היהודי יוליו פופר, שב-1882 יצא לחלק המזרח ביותר בדרום-הארץ, אל ה"טיירה דל פואגו", כדי לחפש שם זהב; הוא גם שהמציא מכוונת-תפירה מיוחדת, שבה משתמשים בכמה מחלקי א' עד היום.

2. מסוף שנות ה-80 עד היום. כניסתם של יהודים לא' במספרים ניכרים התחילה רק בסוף שנות ה-80. מתחילה באו מתיישבים חקלאיים ואחריהם גדל גם הזרם של המתיישבים העירוניים. משנות ה-80 עד סוף שנות ה-40 של המאה הנוכחית נכנסו לא':

ה שנים	מספר המהגרים שנכנסו לא'	הממוצע השנתי
1881 - 1900	25,000	1,250
1901 - 1914	87,000	6,257
1915 - 1920	3,500	583
1921 - 1930	73,400	7,340
1931 - 1940	29,400	2,940
1941 - 1950	6,000	600
סך-הכל	224,900	3,213

בתחילת המאה ה-20 כבר אפשר היה ליהודי א' להשתקף במימון ההגירה של יהודים לארץ ומשנת 1900 עד 1914 הלכה וגברה ההגירה לא' עד כדי פי חמישה (בממוצע שנתי) משהיתה בתקופת 1880-1900. מלחמת-העולם I הפסיקה הגירה זו, שחזרה ונתחדשה מיד אחר המלחמה, ובתקופת 1921-1930 הגיעה לממדיה הגדולים ביותר: יותר מ-7,000 מהגרים לשנה. בזה נסתיימה ההגירה ההמונית של יהודים לא'. במידה שגדל בין יהודי אירופה הצורך בהגירה, בה במידה הוחמרו ההגבלות על כניסת יהודים לא', אע"פ שלא נחקקו חוקים מפורשים שהפלו את היהודים לרעה. בתקופת מלחמת-העירום II ובשנים שלאחריה ירד מספר הנכנסים לא' עד 600 לשנה. ב-1948-1950 נכנסו לא' 400,000 מהגרים, וביניהם רק מאות אחדות של יהודים.

של יק"א היו 669,163 הקטאר, שבערך שני שלישים מהם היו מיושבים. במושבות היו 27,766 נפש, שחיו על חקלאות. מאלה ישבו 3,383 משפחות במושבות יק"א ו 2210 משפחות בשאר המושבות. 80% מן המתישבים כבר פרעו את כל חובותיהם ליק"א. בקירבת המושבות היהודיות ישבו בעלי-מלאכה, רוכלים, ובעלי מקצועות חפשים, במספר כללי של 12,000 נפש. בס"ה ישבו, איפוא, במושבות ובעיירות הסמוך-כות להם כ-40 אלף נפש מישראל.

עם הגאות הכלכלית שבאה בתקופת מלחמת-העולם II התחילה בריחה המונית מן המושבות אל הערים. ב 1951 לא חיו, לפי הערכתם של המוסדות היהודיים, אלא 2,100 משפחות יהודיות (שהן 10,000 נפש בקירוב) על עבודת-האדמה. על אלה יש להוסיף כ-15,000 אומנים, רוכלים ובעלי מקצועות חפשים, באופן שבס"ה הגיע באותה שנה מספרם של התושבים במושבות ובעיירות הסמוכות להן ל-25,000 נפש בקירוב. בדו"ח של יק"א לשנת 1951 נאמד מספרן של המשפחות במושבות היהודיות בא' כ-3,842.

את כשלונה של ההתיישבות היהודית בא', שלרשותה עמד הו"ת-ועפות, יש לייחס, קודם כל, לעובדה, שההתיישבות היתה חסרה עתיד לאומי. ככונה תחילה פוזרו את המתישבים בים במקומות שונים כדי שיתבוללו באוכלוסייה המקומית. עם זה הושקעו בהתיישבות זו הרבה מרץ חברותי והרבה אידיאליזם, שהיה בהם משום בנאָה של התנועות היהודיות ברוסיה. הוקמו הרבה מוסדות חברותיים ותרבותיים, שכיום הם הולכים ומתחילים או עוברים לידיים לא-יהודיות. אחד מן החשובים שבהם הוא הקואופרציה של המתישבים היהודיים, שהשפיעה על התפתחותה של התנועה הקואופרטיבית בכל רחבי א'.

ב. המבנה המקצועי והחברותי של היהודים במושבות יק"א (לפי חקירות פרטיות ומפקדים).

החלוקה המקצועית והחברותית של היהודים במושבות יק"א (1950)

מספר מוחלט	%	משלתי ומצב חברותי
מסחר:		
25,000	22.7	מסחר זעיר ורוכלות .
10,000	9.1	מסחר בינוני וגדול .
20,000	18.2	מסחר — פקידים . . .
55,000	50.0	ס"ה במסחר
תעשייה ומלאכה:		
15,000	13.7	בעלי-מלאכה
5,000	4.5	תעשייה זעירה
3,000	2.7	מפעלים בינוניים וגדולים
15,000	13.7	פועלים
5,000	4.5	פקידים
43,000	39.1	ס"ה בתעשייה ומלאכה
מקצועות חפשים:		
7,000	6.4	תחבורה
2,000	1.8	בעלי הכנסה פרטית
3,000	2.7	ס"ה
110,000	100.0	

נתונים מדוייקים, שמקיפים 160 משפחות, יש לנו ממחוז מנדוסה:

כמעט שני שלישים מכל יהודי-א' יושבים בעיר-הבירה. הרבה מהם (כמעט 27% מיהודי א') יושבים בשלושת המחוזות הראשונים. כ-10% מפורזים ב-19 מחוזות.

מתוך 321,546 יהודי-א' היו ב-1946 269,500 או 83.8% אשכנזיים ו-52,046 או 16.2% ספרדיים ובני עדות-המזרח. 269,500 היהודים האשכנזיים היו מורכבים מ-70,543 משפחות (באופן שכל משפחה היתה בממוצע בת 3.82 נפשות), ואילו 52,046 הספרדיים ובני עדות-המזרח היו מורכבים מ-12,722 משפחות (ובכן: 4.09 נפשות למשפחה). מניחים, שכיום (1953) נמצאים בא' כ-360,000 יהודים, שמהם יושבים בברז-אגוס-אגוס כ-250,000, או קרוב ל-70%. ברוסאריז יושבים כ-20,000 יהודים; בקורדובה — כ-8,000; בלה-פלאטה — כ-7,000; בסאנטה-פה — כ-5,000 — מכאן, שכ-290,000 יהודים, שהם כ-80% מיהודי-א', יושבים בחמש הערים הגדולות ביותר. אם להביא בחשבון את שאר ארבע הקהילות, שמספר היהודיהן עולה על אלף (באיה-בלאנקה — 3,000; מנדוסה — 3,000; טוקומאן — 3,500; וקונקורדיה — 2,000) נמצא ש-9 קהילות בא' יש יותר מ-300,000 יהודים, או יותר מ-83% מכל יהודי-א'. אם נוסיף לכך את 25,000 היהודים בקירוב, החיים במושבות היהודיות ובעיירות שבסביבתן, נמצא שכ-325,000 מיהודי-א' חיים בתנאי-צפיפות, שמאפשרים את קיומם של חיי-קהילה והקמתם של מוסדות-חינוך. רק כ-35,000 יהודים, או 10% מיהודי א', מפורזים במאות נקודות. המפקד של 1946 קבע את מציאותם של יהודים ב-883 מתוך 3,402 נקודות-הישוב שבא'.

במושבות-אגוס-אגוס היהודים הם כ-7% מכלל האוכלוסייה, ואילו בכל שאר הערים אין הם אלא כ-3% או 4%, ובנקודות הקטנות — אף פחות מכך.

מעניינים הם גם הנתונים על מספרם של היהודים ילידי-הארץ. ב-1950 היו 50.8% מכל יהודי-א' ילידי-הארץ ו-49.2% אזרחי-המדינה. בעשרים השנים האחרונות נעשתה ההתאזרחות כמעט בלתי-אפשרית.

מספר-הילודים גבוה בעיר-השדה משהוא בעיר-הבירה. אחוז הילודים בארץ היה ב-1950:

43.5	בעיר בואנוס-אגוס
65.0	במחוז בואנוס-אגוס
67.5	במחוז סאנטה-פה
67.5	במחוז אנטרה-ריוס
58.5	במחוז קורדובה

מסבירים תופעה זו במה שהמהגרים החדשים בוחרים להישאר בבירה מלהשתקע בעיירה קטנה, שבה נדרשת ידיעה טובה יותר של לשון-הארץ ובה צריך להיות מעורב יותר באוכלוסייה המקומית.

3. החיים הכלכליים-החברותיים של יהודי-א' — א. ההתיישבות. ההגירה ההמונית של יהודי מזרח-אירופה לא התחילה בהתיישבות בעלת ממדים ניכרים, ביחוד של יהודים אוקראיניים. הערכה נכונה של התיישבות זו ניתנה ע"י אחד מילידי א': „136 המשפחות היהודיות, שדרכו על אדמת א' ב-4 באוגוסט 1889 לשם התיישבות חקלאית, לא זו בלבד שהניחו את היסוד להתיישבות של הבארון הירש בארץ, אלא אף טבעו את חותמם על הפיוון והכוחות המניעים של ההתיישבות העתידה בא' החפשית". רק אח"כ, ב-1891, התחיל ביצוע תכניתו הגדולה של הבארון הירש, שהיתה מכוונת ליישב המוני-יהודים בא'. ב-1940 היו בא' 25 מושבות, מהן 18 שנסדו ע"י יק"א ו-7 ע"י מתישבים עצמאים. ברשותה

היהודים ממלאים תפקיד ראשון במעלה גם במסחר, בעיקר ביצוא. ענף אחד של המסחר — הרוכלות — תופס מקום מיוחד במינו בחייהם של יהודי-א'. הדבר התחיל לפני יותר מ-50 שנה. יהודים יוצאי דוסייה העמיסו על שכמיהם צורות של סחורות ויצאו לערי-שדה נידחות כשלשון-המקום אינה שגורה בפייהם ומכרו חפצי סדקית לאוכלוסייה הכפרית הפרי-מיטיווית והמפגרת: חוטים, מחטים, מטפחות וגרביים. לאחר זמן היו עפ"ר מרחיבים את עסקיהם והתחילו מביאים גם בד לבגדים וכלי-בית שונים, ובמרוצת הזמן אף רהיטים וכלי-בישול. העסקים פרחו. החפצים נמכרו בתשלומים לשי-עורים וע"י כך הורגלו העניים שבאוכלוסייה לחסוך ולדאוג לבית נאה, ללבוש מלבושים טובים ונאים יותר ולרכוש דבי-רים שונים אחרים. מנשיאת הצורך על הכתפיים עברו היהודים להובלת הסחורה על גבי סוסים ואח"כ במכוניות, ולסוף פתחו מחסני-סחורה גדולים בבואנוס-אירס ובכלל המרכזים הגדולים של ערי-השדה ולקחו עמם דוגמות ומחירונים בלבד. הקונה בוחר בדוגמה, מקבל את הסחורה מן המלאי ומסלק את התשלומים לשיעורים לסוכן, שממנו הזמין את הסחורה.

ממסחר זה מתקיימים כיום 17%—15% מיהודי בואנוס-אירס ו-12%—10% מן האוכלוסייה היהודית במרכזים הגדולים של ערי-השדה. הרוכלים נתארגנו בקואופראטיווים והקימו מחסני-סחורה משותפים. פדיונם של הקואופראטיווים הללו מגיע למאות מיליוני פסות, וערך הסחורות שבמחסני-נים מגיע אף הוא לעשרות מיליוני פסות. הפדיון השנתי במחסנים של בואנוס-אירס בלבד מגיע כמעט ל-200 מיליון פסות. ובמחסני-הסחורה שבערי-השדה ל-50 מיליון פסות נוספות.

תפקיד חשוב בעליה כלכלית זו נודע בעיקר למורשה החברותית, שהביאו עמם המהגרים מאירופה. הקופות של גמילות-חסדים, ויותר מכן הקופות של הלוואה וחיסכון, שהיו רווחות כל-כך ברוסיה קודם מלחמת-העולם, ו, שירתו יפה את הנודד היהודי, לדוגמה נציין את התפתחותן של הבאנק העממי בבואנוס-אירס, שב-1951 מלאו 30 שנה לקיומו:

התפתחות הבאנק העממי בבואנוס-אירס (1921—1950)

השנה	מס' בעלי מניות	הסכום שניתן באשראי	מספר הפקידים	המשכורות ששולמו
1921	90	—	—	—
1925	997	37,381	9	5,655
1930	6,118	5,125,824	31	61,654
1935	9,476	10,041,342	57	132,123
1940	12,609	26,668,000	181	463,233
1945	12,316	111,042,812	241	916,442
1950	14,145	182,436,907	276	4,861,000

מספרם של בעלי-המניות מעיד, שהבאנק הוא, כפי ששמו מעיד עליו, באנק עממי. בשנת הייסוד לא ניתן אשראי, לא היו פקידים ואף לא שולמו משכורות. עד 1940 היה הגידול פחות או יותר מודרג. מאז מתחילות קפיצות בהתפתחות הכלכלית של הארץ וגם קפיצות בעלייתה הכלכלית של האוכלוסייה היהודית, ומשום כך באה גם עליה עצומה

משלח-יד ומצב חברותי	מספר מוחלט	%
מסחר (עצמאי)	110	68.75
תעשייה ומלאכה (עצמאי)	29	18.12
מקצועות חפשים	12	7.50
פקידים ופקידי-ממשלה	9	5.63
בס"ה	160	100.00

נתקרב מאוד אל האמת אם נניח, שכל יהודי-א' (הפעיל-לים מבחינה כלכלית) מתחלקים לפי משלח-היד כלהלן:

משלח-יד ומצב חברותי	%
מסחר	55.0
תעשייה ואומנות	30.0
מקצועות חפשים	7.0
תחבורה	1.0
בעלי הכנסה פרטית	2.0
חקלאות	5.0
בס"ה	100.0

כ-40 אלף מתוך 110 אלף הפעילים מבחינה כלכלית בבואנוס-אירס הם עובדים, אחוז העובדים בערי-השדה נמוך הרבה יותר ובלא ספק נתקרב לאמת אם נניח, שמספרם של העובדים היהודיים בא' מגיע ל-50,000 בקירוב או בערך ל-30% מכל הפעילים מבחינה כלכלית. בין 40 אלף העובדים בבואנוס-אירס היו רק 15 אלף פועלים, כלומר, קצת יותר מ-37%; השאר היו פקידים. אחוז הפועלים העובדים עבודה גופנית שבערי-השדה הוא קטן עוד יותר, ובכלל הארץ לא עלה מספר הפועלים העובדים עבודה גופנית על 18,000, שהם בערך כ-36% מכלל העובדים וכ-11% מכל היהודים הפעילים מבחינה כלכלית. לפי אותה חקירה משנת 1917 הרי „במה שנוגע למסחר ניכר ביחוד חלקם של היהודים ביצוא-תבואה, שהוא אחד מן המקורות החשובים ביותר של עושר הארץ. בעליהן של כמה מן הגדולות והחשובות ביותר שבחברות-היצוא לתבואה הם יהודים. בין בעלי-המלאכה מיוצגים: חייטים, פחחים, נגרים, אופים, כובענים, סנדלרים, רפדים ונגרי-רהיטים“.

מ-1917 ואילך באה מהפכה בהתפתחות הכלכלית של א', ויהודים מילאו תפקיד חשוב מאוד במהפכה זו. הודות לכמה תנאים חיצוניים נוחים עלה בידי היהודים לעבור במשך עשרות-שנים אחדות ממצב של בעלי-מלאכה עניים למצב של בעלי מפעלי-תעשייה גדולים וממצב של רוכלים זעירים ודלים לזה של סוחרים עשירים. כך, למשל, הקימו אורגים יהודיים עניים, שבאו מביאליסטוק ולודז' שבפולניה, תעשיית-טכסטיל עשירה בפרבר של בואנוס-אירס. בכמה מבתי-החרו-ש-ת אלה עובדים מאות פועלים במשך 24 שעות ביממה.

בדומה לזה הוקמו התעשיות של בגדים מוכנים, רהיטים ומוצרי-סריגה ע"י יהודים פולניים עניים, ותעשיות אלו מת-פתחות והולכות. למעלה מ-70% מבעלי בתי-החרושת לרהי-טים בבואנוס-אירס הם יהודים, ובתי-החרושת הגדול ביותר לבגדים מוכנים לגברים, שבו עובדים יותר מ-500 פועלים, שייך ליהודי. 90% (ואפשר אף יותר מכן) של תעשיית-הפרוות הם בידי יהודים. אמנם היהודים שוב אינם בעלי מונופולין בכמה וכמה מענפיהן של תעשיות אלו. מוקמים בתי-מלאכה גדולים וקטנים של לא-יהודים, אולם בייצור מוסיפים היהודים לעמוד בראש.

ציונית עליונה. קיימות גם הסתדרויות של נוער ציוני ותנועה חלוצית, שהרבה מאות מחבריה עלו לארץ. לא מועט הוא גם מספרם של הנמנים על הזרמים הבלתי-ציוניים, ובעיקר על המחנה הקומוניסטי. גם אירגונים ציבוריים ללא אופי פוליטי מצויים במספר ניכר. מאלה יש להזכיר בראש וראשונה את האירגונים לעזרה סוציאלית כגון ארט, אוזה, אגודת עזרה למהגרים („סופרוטימים“, לפי ראשי-התיבות של שמה בספרדית), אגודת „עזרה“, שמקיימת אחד מבתי-החולים הגדולים בארץ, אגודה למלחמה בשחפת, ועוד. כמור כן יש להזכיר את האיגודים של יוצאי ארצות שונות, כגון האיגודים של יוצאי פולניה, גאליציה, בסאראביה, ליטה, ועוד; החשוב שבאיגודים אלה הוא איגוד יוצאי פולניה, שמנהל פעולה תרבותית ערה וגם מקיים הוצאת-ספרים בידיית. המספר הכללי של האגודות היהודיות בא' בשנת 1947 היה 347 ומספר חבריהן קרוב ל-100,000.

5. מעמדם האזרחי של יהודי-א'. אע"פ שא' היא ארץ קאתולית בכללה ואע"פ ששימשה גם שדה-פעולה לאי-קוויזיציה, לא ידעה א' כל הפליה אנטי-יהודית, ואף לא תעמולה אנטישמית עד אחר מלחמת-העולם I. מהומות אנטי-יהודיות, שנבעו בעיקר מתוך שנאה לקומוניזם, פרצו לראשונה בתחילת שנת 1919, אולם אח"כ באה שוב תקופה של שקט, שנמשכה עד הקמתו של המשטר הנאצי בגרמניה. לא זו בלבד שעד אותו זמן לא הורגשה כל הפליה נגד יהודים, אלא שבאותן השנים דוקה נכנסו לא' בלא קושי מהגרים יהודיים במספר ניכר. עם עליית הנאצים לגדולה הורגשה השפעתו גם בא', ביחוד מחמת פעולתה של הצירות הגרמנית, שהיתה גם כאן, כמו בארצות אחרות, מרכז של הסתה אנטישמית. מתחילה בא הדבר לידי ביטוי בעיקר בצורת תעמולה נגד קבלתם של פליטים יהודיים מגרמניה, וברבות הימים גדל כוחה של הסתה זו, באופן שלא בטלה אף עם מפלתם של הגרמנים. בשנות הארבעים היו כמה מקרים של הפגנות אנטי-יהודיות ושל הפצצת בניינים יהודיים בא'. גם המפלגה הפרו-ניסית, שנתגבשה אחר מלחמת-העולם II, היה לה מתחילה כיוון אנטי-יהודי ורק לאחר זמן מה בטל כיוון זה בתוקף הוראות מלמעלה. הנשיא פרוץ הטעים כמה פעמים את החלטתו, שלא לסבול כל הפליה וכל תעמולה נגד איזה חלק שהוא של האוכלוסייה ודבר זה נתקבל גם בחוקת-המדינה. הכיוון האנטי-יהודי של המשטר הנוכחי בא לידי ביטוי בעובדה, שא' נעולה כיום כמעט לגמרה בפני יהודים; כמו כן רואים היהודים את עצמם מקופחים ע"י הפקודות האדמיניסטרטיויות, שלפיהן מותר להשתמש באספות פומביות רק בלשון-המדינה. הסתה אנטישמית גלויה מת-נהלת כיום רק על-ידי הגרמנים, המוציאים ירחון בשם Der Weg, שהוא בעל אופי נאצי. גם ספרות אנטישמית הבאה מארצות אחרות, כגון „הפרוטוקולים של זקני ציון“, וכדומה, נמכרת באופן חפשי ברחובות-הערים; הממשלה אמנם הבטיחה את התערבותה כדי לעכב את הפצתו של חומר-תעמולה זה, אך בפועל לא עשתה דבר בכיוון זה.

6. חיי תרבות ורוח. ילדי היהודים בא' מבקרים בבתי-ספר פומביים, ואילו את השכלתם היהודית הם מקבלים בבתי-ספר יהודיים מיוחדים, שחשיבותם החינוכית היא ניכרת. לשון ההוראה בהם היא יידיש או עברית; ורמת הלימודים היא בהם גבוהה למדי. המספר הכללי של בתי-הספר היהודיים בא' הוא כיום

בפעולותיו של הבאנק. הסכום שניתן באשראי עלה מ-26 מיליון פסות ב-1940 ליותר מ-182 מיליון בשנת 1950. הקהילה היהודית השניה בגדלה היא זו של רוסאריו. וזהו המאזן של הבאנק היהודי למסחר שבמקום זה: ב-1950 נתן הבאנק אשראי בסך של 135 מיליון פסות. הפקדונות בסופה של אותה שנה הגיעו לקרוב ל-19 מיליון פסות. הדיווידנדה היתה 6%.

4. החיים הציבוריים. יהדות א' מצטיינת בחיים ציבוריים ערים. מקום בראש תופסים הקהילות והאירגון הפוליטי של הציבור.

חיי-הקהילה בערי א' התפתחו ביחוד בעשר השנים האחרונות. בואנוס-אירס קבעה את הכיוון לערי-השדה. במשך 50 שנות קיומה נתפתחה קהילה זו לאחת מן הקהילות הדמוקרטיות ביותר ביבשת אמריקה ויש לה תכנית-פעולות העשויה לשמש דוגמה. מספר חבריה הוא כיום (1952) 45,000 והיא מייצגת כ-72% של האוכלוסייה היהודית בעיר. בבחירות האחרונות להנהלת הקהילה, שנתקיימו בנו-במבר 1952, השתתפו 11,977 חברים. הגוש הלאומי, המאגד את כל המפלגות הציוניות, זכה ב-6,054 קולות וקיבל לידי את הנהלת הקהילה; גם בבחירות הקודמות, שנתקיימו ב-1949 ו-1951, זכו המפלגות הציוניות ברוב גדול של קולות. לפי הדו"ח לחמשת החדשים יאנואר — מאי 1951, היו

לקהילה ההוצאות הבאות:

תמיכה בבתי-ספר	1.695.000	פס
תמיכה במוסדות אחרים	250.000	"
עזרה סוציאלית	252.000	"
תמיכה באלמנות ויתומים	127.000	"
ל-98 עולים צעירים לא"י	38.800	"
למטרות תרבותיות אחרות	45.000	"
בסך הכל	2.407.800	פס

בתי-הספר קיבלו איפוא בערך 70% מכל הוצאות-הקהילה. לפי התקציב 1952 מתקבל אחוז קטן יותר. התקציב הוערך מראש ב-11,500,000 פסות, מזה הוקצבו לבתי-הספר 5,320,000 פסות, או למעלה מ-37% של התקציב. הקהילה פורעת 40% מהוצאותיהם השוטפות של כל בתי-הספר ו-50% מן ההוצאות להקמת בניינים או שיפוצם.

בספטמבר 1952 נתכנסה בבואנוס-אירס ועידה, שבה השתתפו נציגיהן של 34 מקהילות א' ושהכריזה על הקמתה של ברית קהילות יהודיות בא' לשם סיפוק צרכיו הדתיים והחינוכיים של הציבור.

בעוד שהקהילות בא' מטפלות כיום בעיקר בענייני דת, תרבות ועזרה סוציאלית, נתונה הנציגות הפוליטית של הציבור היהודי בידי התאחדות האירגונים היהודיים, ה„דאיא“ (לפי ראשי-התיבות של שמה בספרדית Delegación de Asociaciones Israelitas de la Argentina). התאחדות זו הוקמה ב-1935 במטרה להילחם בגילויים של שנאת-ישראל, אולם עד מהרה נתרחב חוגי-פעולתה וכיום הוא מקיף לא רק פעילות פוליטית בא', אלא אף את קיום הקשרים עם הציבור היהודי בארצות אחרות. ה„דאיא“, שהוועד המרכזי שלה יושב בבואנוס-אירס, יש לה סניפים בכל הערים הגדולות בא'. היא מוכרת ע"י כל חלקי הציבור בלא יוצא מן הכלל וגם ע"י השלטונות. ה„דאיא“ שומרת שמירה מעולה על אפיה הדמוקרטית והלאומי ומיום שנוסדה היא מסונפת לקונ-גרס היהודי העולמי.

מקום חשוב עד מאוד תופסת בחיים הציבוריים של יהודי-א' התנועה הציונית על כל זרמיה, המאוחדים כיום במועצה

הקבלה בכלל ושל ה"זוהר" בפרט, אע"פ שהוא חושב, שנכנסו לתוך הפנים שלו הערות משולי-הגליון. הוא מתנגד לפילוסופיה, שהוא חושב אותה לזמורת-זר בכרם-ישראל ולהמצאה של כופרים. הוא מתנגד לרמב"ם בביאוריו לסיפורי-הבריאה ולמראות-יחזקאל ע"פ הפילוסופיה הטבעית של אריסטו. סיגנונו קל ומצטיין בהירות יתרה.

ש. י. פיין, כנסת ישראל; ש. א. הורודצקי, הקדמה למהדורת צילום של שומר אמונים, ברלין, 1927.

אַרְד, עִיז בְּרוֹזְנָה.

אַרְד (Arad), עיר ברומניה המערבית, במרחק של 20 ק"מ מן הגבול ההונגארי ושל כ-65 ק"מ מן הגבול היוגוסלאוי. מספר תושביה כ-90,000 (1953). א' יושבת על הגדה הצפונית של נהר מורשול (מארוש בהונגאריה), על גבול השפלה הפאנונית (או ההונגאריה), סמוך למקום שבו יוצא הנהר לשפלה זו מהרי טראנסילוואניה. היא עיר-הבירה של מחוז בחבל קרישאנה, ששטחו כ-6,000 קמ"ר ומספר אוכלוסיו כ-450,000 (1951). מחוז זה, שהוא חקלאי בעיקרו, מגדל חיטה ותירס, בקר וחזירים. העיר נתפתחה כשוק לתוצרת החקלאית, אבל גם כצומת-דרכים: כמקום גשר על הנהר וכמקום-מעבר מן השפלה להרי טראנסילוואניה. במאות 19 ו-20 הוקמו בא' כמה תעשיות, שהיו קשורות בעבודה של התוצרת החקלאית (קמח, ספירט), ואח"כ גם תעשיות של מכונות חקלאיות, קרונות-רכבת ועוד. קודם שנת 1920 היו ההונגארים 60% והרומנים אך 20% מתושבי העיר; אעפ"כ שימשה א' מרכז דתי (מושב של בישוף אורתודוקסי) וחינוכי לרומנים. א' היא היפה בערי רומניה המערבית.

שנת ייסודה של א' אינה ידועה, אך במאה ה-11 כבר היתה עיר בעלת חשיבות. בתקופת המלחמות בין העות'מאנים ובית-האבסבורג היתה א' עיר מבצר. ב-1551 נפלה בידי העות'מאנים וב-1685 נכבשה ע"י האוסטרים. בימי המרד של ההונגארים נגד בית-האבסבורג ב-1849 שימשה א' (בקיץ 1849) המושב של ממשלת-המרד, וכשנכבשה ע"י צבאות הקיסר הוצאו בה 13 קצינים מורדים להורג. מאז היתה א' בעיני ההונגארים עירם של הקדושים, שנפלו על חירות-עמם, ומצבת-זכרון הוקמה להם בתוכה. סיפוחה של א' לרומניה לפי חוזה טריאנון (1920) פגע קשה ברגשותיהם של ההונגארים.

היהודים בא'. יהודים התיישבו כאן מחוץ לחומת-העיר בתקופת המלחמות בין אוסטריה ותורכיה (ב-1717), בחסותם של שלטונות הצבא האוסטרי. בית-הכנסת הראשון נבנה בא' ב-1759. מ-1789 שימש בה כרב אהרן חורין (ע"ע), מחלוצי הרפורמה הדתית. הוא הקים בעיר בתי-ספר, בתי-מלאכה וגם מוסדות צדקה, בנה בי"כ חדש והנהיג בו תיקונים מצומצמים למדי, כגון עריכת חופה וקידושים לפני ארון-הקודש. בהשפעתו נעשתה א' מרכז וסמל של הרפורמה ביהדות-הונגאריה. הרבנים, ששימשו אחריו — יעקב שטיינהארט, וביחוד ד"ר אלפסנדר רוזנברג — תיקנו תיקונים מרחיקי לכת, והאחרון אף ערך נישואי-תערובת בבית-הכנסת. אחר מלחמת-העולם I באו לא' יהודים מקהילות אחרות. הם הקימו מחדש קהילת-חרדים, שמינתה לה רבנים משלה, וחידשו את המלחמה ברפורמה. מספר היהודים בא' היה ב-1930 — 7,800, ב-1941 — 7,835, ב-1942 — 9,402, ב-1947 — 13,200. חלק ניכר מיהודי-א' נרשם במפקד האוכלוסייה

(1952) 122, ובהם מתחנכים קרוב ל-13,000 תלמידים. כל בתי-הספר הללו נמצאים בפיקוחו של ועד-חינוך ראשי, שמקום-מושבו הוא בבואנוס-אירס.

בין המוסדות לחינוך תיכון וגבוה יש להזכיר את הסמינאר למורים בבואנוס-אירס, שיש בו קרוב ל-500 תלמידים, את ישיבת "חפץ חיים", שבה מכשירים את התלמידים ללימודי-התורה ולחיי-עבודה כאחד, את בית-המדרש הגבוה ללימודי-היהדות מטעם ההסתדרות העברית ואת בית-הספר לשירות סוציאלי יהודי, שהוקם בבואנוס-אירס ע"י הקונגרס היהודי העולמי; גם ה"אורט" יש לו בית-ספר משלו לחינוך מקצועי.

פעולה תרבותית וחינוכית מרובה, בעיקר בחוגי המבוגרים, נעשית גם ע"י מוסדות אחרים. מקום בראש בין מוסדות אלה תופסים ההסתדרות העברית, המכון הידי המדעי (ה"ייווא"), הקונגרס היהודי וההסתדרות "הבראיקה", שמספר חבריה מגיע ל-10,000.

ניכרת גם הפעילות של היהודים בעיתונות. בבואנוס-אירס יוצאים שני עיתונים יומיים ביידית ("די יידישע צייטונג" ו"די פרעסע"), שהם בעלי כיוון ציוני ובעלי רמה גבוהה (העיתון היומי היידי של הקומוניסטים נסגר ע"י הרשות). מלבד זה יוצא מספר מרובה של כתבי-עת ביידית, עברית וספרדית.

למרות גילו הצעיר הספיק הציבור בא' להוציא מתוכו מספר לא מועט של סופרים, עיתונאים ואמנים, שכמה מהם זכו לשם בארץ כולה וגם מחוץ לגבולותיה. גם היצירה התיאטרונית היהודית הגיעה בא' להתפתחות חשובה והיא מרוכזת כיום מסביב לתיאטרון היהודי חעממי (ה"יפט", ראשי-תיבות של "יידישער פאלקס-טעאטער"). כמו-כן הפכה א' למקום-מקלט למספר לא קטן של סופרים יהודיים, שבאו לכאן אחר מלחמת-העולם II.

י. לש. — א. ט.

אַרְגָּס (Ergas — אירגאס), יוֹסֵף בֶּן עֶפְרַיִם אֶל (1685, ליבורנו — 1730), דב ומקובל מגזע-האנוסים; מחבר

ספרים בהלכה ובקבלה. כובע-האבירים החקוק על מצבת-קבורתו בליבורנו מרמז, אפשר, על מוצאו של א' ממשפחה מיוחסת בספרד. רבו בהלכה היה ר' שמואל מפאס, ובקבלה — ר' בנימין הכהן מרג'ז. עוד כשהיה צעיר התחיל עובר בקהילות-איטליה ודורש דרשות לפני הציבור כדי לעוררו לתשובה. במשך זמן מסויים ישב בפיוזה, שבה הקים ישיבה בשם "נהל שלום". אח"כ נתמנה רב בליבורנו עיר מולדתו ושם נשאר עד פטירתו. נתפרסם בפולמוס נגד השבתאי נחמיה חיון בקונטרס שלו בשם "תוכחת מגולה" ובתוספת אליו בשם "הצד נחש" (לונדון תע"ה). בקבלה חיבר: א) ספר "שומר אמונים" (אמשטרדאם תצ"ו/1736), שבו הוא מבאר את יסודות-הקבלה. הספר כתוב בצורת דו-שיח בין שאלתיאל, שמאמין רק בתורה הנגלית, לבין יהודיע, שבסופו של דבר הוא המנצח בהנחתו, שמלבד הנגלה שבתורה יש בה עוד צד נסתר; ב) לספר זה מצורף "מבוא פתחים", לקט מתורת האר"י ומבוא לתורת-הקבלה; ג) "מנחת יוסף", ילקוט מוסרי-דתי בצירוף כללים ללימודה של תורת-הקבלה. את מבחר תשובותיו פירסם תלמידו מלאכי הכהן בשם "דברי יוסף" (ליבורנו תק"ב). בהקדמת המוציא נזכרים כמה פירי-טים שחיבר א', א' מצדד נלהב בחשיבותם וקדושתם של



יעקב ארדהיים

ביקר פעמיים בארץ-ישראל והרצה בה הרצאות על נושאים מתחום מחקריו.

אַרְדָּהֵן (Ardahan), עיירה במחוז קארס, בצפון-מזרחה של תורכיה, בקרבת הרפובליקה הסובייטית גורג'יה 56 ק"מ צפונית-מערבית מן העיר קרס (ע"ע). א' יושבת בגובה של קרוב ל-2,000 מ' מעל פני הים על הגדה הצפונית של נהר-קורה, שבעמקו עוברת אחת מן הדרכים החשובות מאנטוליה לקאווקאז. מסיבה זו שימשה א' מבצר-ספר תורכי ויש לה חשיבות צבאית אף כיום. ב-1877 נכבשה ע"י הרוסים, שהחזיקו בה עד 1918 והחזירו אותה לתורכיה ב-1921. לפי מקור סובייטי ישבו בא' בימי השלטון הרוסי כ-40,000 נפש, שעסקו במסחר, בבורסקאות, בחרושת ובצורפות-כסף. האוכלוסייה הארמנית שהיתה בא' נעלמה, וכיום (1953) יושבים בה רק אלפים מועטים של טאטארים ותורכים.

אַרְדוּטְיָאֵל (Ardutiel; Ardutel), דון שם טוב (בספרד-Don Santob de Carrion), פייטן עברי בספרד במחצה הראשונה של המאה ה-14. מוצאו היה כנראה מן העיר קאריון. שיריו, שלכל הפחות 25 מהם נשתמרו, הם שירי ידידות, מליצה, מוסר והגות, וכן שירי-תפילה (פיו-טים). ידועה הבקשה שלו (שעדיין לא נדפסה) בשם „ים קהלת“, שכל מלה מאלפים המלים שבה מתחלת במי"ם. ראשיתה היא: „קרום פראשון מקפפר מאישון מקצלם מצין“ (דוידסון, מ' ס' 2350). ה„וידוי“ שלו ליום כיפור: „רבונז של עולם, פראוטי פחורוטי פור הקלם, ויצוני פצל קלם“ (דוידסון, ד' ס' 479), זכה להיכנס למחזור מנהג ספרד. כן יש עניין במליצתו „מלחמת העט והמספריים“ (נתחברה 1345), שכוללת ויכוח על חשיבותם של העט והמספריים ככלי-כתיבה („דברי חכמים“, מיץ תר"ט, דף מ"ו, א'). גם בספר-דית חיבר א' שירים וספר של משלי-מוסר בחרוזים (בשם Proverbios morales). משלים אלה, שלוקטו מן הספרויות העבריות, הערביות והספרדיות, היו מכוונים להדריך את האדם בדרך הישרה, וכן ליישב במידת-ימה את שאלת „צדיק ורע

כהונגארים. בתקופת מלחמת-העולם II לא נפגעו יהודי-א' ממשטר היטלר-אנטיסמית והקהילה ניצלה.

יקותיאל יהודה גרינוואלד, טיוונט יאר אידיש לעבן אין אונג-גארן, ניריורק, 1945; *Congresul mondial evreesc. Saectiunea din România: Asezările evreilor din România, Momentul statistic*, Bucuresti, 1947.

אַרְדָּבֵיל או **אַרְדָּבֵיל** (اردبیل), עיר מוקפת הומה ומגד-לים באזור-ביג'אן הפרסית, במרחק של 25 ק"מ מגבול אזרביג'אן הסובייטית ושל 60 ק"מ מן הים הכספי. מספר תושביה כ-65,000 (1953). א' יושבת על רמה בגובה של 1,550 מ' מעל פני-הים והרים סביב לה. ממערב נשקף עליה הרה-הגעש הכבוי סאולאן (הגובה: 4,812 מ'), שראשו מכוסה שלג-עולמים. מפני הגעשיות של הסביבה יש מעיינות מים חמים בקרבת א' ומשום כך הרבו מלכי-פרס לשבת בעיר זו. א' היא עיר-הבירה של מחוז, שמגדל פירות (ביחוד תפוחים ואגסים) ואבטיחים. בהרים מגדלים גם צאן ובקר. אקלימה של א' קר מאוד אך הוא יפה לבריאות גם בחורף. משום הפוריות של סביבתה ונוחות אקלימה ידועה א' כ„אַבְּסֵם א־פִירוּז“, ז. א. משכן-הא־שֶׁר. התושבים הם ברובם הגדול מוסלמים שיעיים דוברי תורכית-אזרביג'אנית, ובמיי-עוטם — פרסים וארמנים. א' משמשת מרכז למסחר ולמלאכה לסביבה ותחנת-מעבר מטברין (ע"ע) לנמל של הים הכספי א־סְטֶרָה ולס.ס.ס. סחורות-היצוא העיקריות שלה הן צמר, שטיחים ופירות מיובשים.

א' נוסדה במאה ה-5. במאות ה-7 וה-8 שימשה בירת אזור-ביג'אן תחת שלטונו של בית אומיה. ב-1387 נחרבה בידי טימור-לֶנֶק (ע"ע). אבל לאחר זמן קצר נבנתה מחדש ובימי שלטונו של מלכי בית צאפי בפרס (מסוף המאה ה-15 עד המאה ה-18) עלתה שוב לגדולה. השיך הקדוש צאפי (סאפי) אד-דין, שעל-שמו נקראת שושלת הצאפיים, היה יליד א' ובה נקבר (1334); סמוך לו נקבר גם שאה אסמאעיל, מייסד השושלת, שמת ב-1524. במסגד, שהוקם באותו מקום, היתה ספריה גדולה, שכללה כתבי-יד מרובים. ספריה זו, שהועברה לפטרבורג על-ידי הגנרל הרוסי פאסקוויץ', שכבש את א' בשנת 1828, שימשה הגרעין של האוסף האיראני הגדול שב„ספריה הציבורית“ בלנינגראד.

א. י. בר.

אַרְדֵּהִים, יַעֲקֹב — J. Erdheim — (1874—1937), פאת-לוג יהודי-אוסטרי. נולד בבוריסלאב בגליציה, למד באוניברסיטה של וינה, שבה נעשה מתחילה עוזר במכון הפאתולוגי ואח"כ פרופסור שלא מן המניין לפאתולוגיה. מ-1924 ואילך היה מנהל המכון הפאתולוגי בבית-החולים העירוני בווינה.

עיקרי מחקריו של א' היו בתחום ההפרשה הפנימית (ע"ע הורמונים) והפרעותיה. ב-1907 גילה את הקשר בין יתרת בלוטת-התריס, מצד אחד, ובין מחזור-הסידן בגוף, מחלת-השדרת והתפתחות-השניים, מצד שני. הוא הוכיח את התלות של מחלת האקרו־מגליה (ע"ע) בגידול (אֶדְנוֹם אֶאוֹזִינוֹפִילִי) של בלוטת יתרת-המוח, ועל-ידי כך נתאמתה ההנחה בדבר המקור האנדוקריני של מחלה זו, וכן עסק בהשפעת ההריון על יתרת-המוח. הוא גילה את הגידולים הכיסיים בגג-הלוע ובבסיס-המוח (גידולי-א'). חוץ מזה עסק בפאתולוגיה של כלי-הדם ובבעיות באקטריולוגיות. — א' היה ציוני מסור,

של היוונים ושל סֶנְקָה או לפי פלוטארכוס (ביניהן „קורי־לאנוס“, שנכתבה ב־1607 — השנה שבה כתב שיקספיר את הטראגדיה בשם זה); אך לרוב מחזותיו יש נושאים רומאניים, והם עיבודים של יצירות התיאטרון הספרדי והאיטלקי בזמנו או של נובלות איטלקיות. חשיבותו של א' היא במה ש„העביר את הטראגדיה הצרפתית מן הצורה הברנית או הלירית אל הצורה הדראמאטית ממש“ (ברינטיר); הוא ביטל את תפקידה של ה„מקהלה“, קיצר את המונולוגים, הגביר את הסבך הדראמאטי והגשים את הכללים של אהרות-הזמן ואחדות-העלילה. לעומת זה עדיין אין אנו מוצאים במחזותיו הקפדה על הכלל של אחדות-המקום (בניגוד לקורני, שהתירה בו והשכיח אותו); א' התיר שינויי-מקום מתוך סידור הבימה באופן שיראו בה מקומות שונים בבת אחת, כפי שהיה נהוג ביה״ב. א' נחן בחוש תיאטרוני ובכוח-המצאה, אבל הרבה מן האפיוזות שבמחזותיו רחוקות מן המציאות, וסיגנונו גרוע מאוד, נפוח וקלוש. אעפ״כ נחשב א' בצדק כמבשר העיקרי של הטראגדיה הצרפתית הקלאסית.

Le Théâtre d'A. H., ed. E. Stengel, 1883, 5 vols.; E. Rigal, A. H., 1890; H. Carrington Lancaster, *A Hist. of French Dramatic Lit. in the XVIIth Century*, vols. I—II, 1936; S. W. Deierkauf-Holsboer, *Vie d'A. H.*, 1947.

מ. ק.

אַרְדִּיָּה אִי קֶמְפוֹסְנוֹ, חוֹסֶה מַרְיָה דֶּה — José María de Heredia y Campuzano — 1803, סאנטיאגו

די קובה — 1839, טולוקה, במפיקו), משורר ספרדי קובאני. א' למד משפטים בהאוואנה, שבה הוסמך כעו״ד ב־1819 (בגיל 15), אך עוד בתקופת-לימודיו זו נתגלו בו שתי נטיות עזות — ליצירה ספרותית ולעסקנות מדינית — שקבעו את גורל-חייו. פעילותו בתנועת-השיחרור הקובאנית, ששאפה למגר את שלטון-ספרד באי, גרמה לכך, שא' גורש ב־1823 ממולדתו לכל ימי-חייו (רק ב־1836 הותר לו לבקר בקובה לחדשים ספורים). במשך שנתיים חי באה״ב (במקום שפירסם את הקובץ הראשון של שיריו הספרדיים, ניר-יורק 1825), וב־1826 השתקע במפיקו, שבה נתמנה כשופט בעיר-הבירה ואח״כ כעורך העיתון הרשמי. ברי-אותו היתה רופפת ביותר וכשהרגיש שמותו ממשמש ובא התפטר מהתמנות ופרש לעיר-ההרים טולוקה, שבה חי את שנותיו האחרונות והוציא (ב־1832) את ההוצאה השנייה של שיריו. א' פירסם „היסטוריה עולמית“ בארבעה כרכים (1831) והרבה מאמרים ונאומים בעיתונים וכתבי-עת, ועוד קודם שיצא לגלות הוצגו מחזותיו „אדוארד IV“ (1819), „האיכר הנבהל“ (קומדיה) ו„אטראוס“ (טראגדיה) לפי קרביזן, 1822), וכן תירגם ועיבד (בתקופת-גלותו) את הטראגדיות „שאול“ של אלפירי, „מוחמד“ של וולטר, „קאיוס גראפכוס“ ו„טיפריזוס“ של יוסף שנייה, ועוד. עיקר חשיבותו הספרותית של א' היא בשירתו הלירית, המאחדת רגשות, כוח-דמיון ומעוף רומאנטיים עם ליטוש קלאסי של הצורה. כמה משיריו, שבהם הביע את צערו על מולדתו המדוכאה ואת אהבת-החירות שלו, נשתכחו, אבל עד היום מרבים לקרוא את השירים, שבהם הביע את רגשותיו האישיים: געגועי-גולה, עצבון-אהבה, שאיפה לאידיאלים („הימנון-הגולה“, „אל השמש“, תענוג-גיה של מרה-שחורה“, „אל האוקיינוס“ ועוד); ביחוד גדול כוחו בתיאורים של הטבע האמריקני, שיש בהם

לו רשע וטוב לר, שהמומר אבנר מבורגוס השתמש בה בתעמולה שלו נגד היהדות. ספר זה נתחבר בימי „המלך הטוב דון אלפונסו“ (אלפונסו XI), והוקדש לבן-המלך דון פדרו. הוא נדפס כמה פעמים, ויצא לאור במהדורה מדעית, מתוך כתבי-יד באותיות עבריות מן המאה ה־15, על-ידי Ig. Gonzales Llubera (קימברג, 1947). אף-על-פי שאין ספק בדבר, שגם משוררים עבריים אחרים בספרד חיברו שירים בספרדית, א' הוא היחיד ממשוררים אלה, ששיריו הספרדיים (או מקצתם) הגיעו לירינו. הוא גם תירגם מערבית לעברית את חיבורו הפיוטי של ישראל הישראלי, תלמידו של הרא״ש, בשם „מצוות זמניות“, שלא נדפס עד היום, והקדים לו הקדמה ארוכה.

י. בער, מנחה לדוד, ירושלים תרצ״ה, עמ' ד; הנ״ל, תולדות היהודים בספרד הנוצרית, ת״א תש״ה, עמ' 235; L. Stein, *Untersuchungen über die Proverbios morales von Santob de Carrion*, 1900.

א. מ. ה.

אַרְדִּי, אֶלְכְּסַנְדֵּר — Alexandre Hardy — 1570—

1632; פאריס), דראמאטורגן צרפתי. בנעוריו הצטרף א' ללהקת-שחקנים נודדת וסמוך ל־1598 בא עמח לפאריס. בשביל להקה זו חיבר א' הרבה מחזות, שרובם היו מחזורים (טראגדיות, טראגיקומדיות, דראמות ופאסטוראלות), במחיר של שלושה זהובים למחזה. בפוריות-היצירה שלו (מספרם של מחזותיו הגיע, לדבריו, ליותר מ־600) היה א' דומה לדראמאטורגים הספרדיים, ששימשו לו למופת. בסוף ימיו בחר בארבעים ממחזותיו ומסרם לרפוס (1624/8, חמישה כרכים); המפורסמים שבהם הן הטראגדיות „דידו“ (1603) ו„מאריאמנה“ (1610; לפי יוסף בן מתתיהו). הנד-שאים של כמה מן הטראגדיות שלו שאובים מן המיתוס הקלאסי ומן ההיסטוריה היוונית והרומית — לפי הטראגדיות



שער הכרך הרביעי באוסף מחזותיו של אלכסנדר ארדי, 1628

בנויות לפי הכללים של ימי-הרנסאנס, אך כתובות בסיגנון קפדני ומגובש, ועם זה מבריק וציורי ביותר. בסונטות אלו מעלה א' תמונות מתקופות וארצות רחוקות, וכן מתוארים בהן באמנות של פֶּסֶל האלים והגיבורים של יוון ושל המזרח העתיק, תמונות מאגדות יה"ב ומן הנוף הטרוֹפִי והצרפתי, וריוקנותיהם של אישי-הרנסאנס. ב1893 כינס א' את הסוֹ-נטות שלו בספר, בשם *Les Trophées* („שלל-הניצחון“), שפתח לפניו את שערי-האקאדמיה (1894). נוסף על הסונטות כתב א' קובץ סיפורים מחוזרים על ה„סיד“ הספרדי (בשם „רומאנטרו“) ואת החלק הראשון של אפוס על כיבוש פְּרו (בשם *Les conquérants de l'or* „כובשי-הזהב“). הוא תירגם מספרדית שני סיפורים וספר היסטורי על „כיבוש ספרד החדשה“, ואף הוציא לאור את *Bucoliques* של אנדרה שֵׁינֵה (ע"ע). כשירד מנכסיו נתמנה (1901) כמנהל של כפריית-הארסנאל. ב„טדקלין“ המפורסם שלו היו נפגשים אנשי-הרוח המעולים שבזמנו; בתו השנייה, אשתו של המשורר אנרי דֶה־רֵנֵיה, נתפרסמה בספרות בפסודונים שלה גֵרָאר ד'אוֹבִיל (*Gérard d'Houville*). למרות הדרם המושלם של חרוזי-א', שאין כדוגמתם ליופי בכל הספרות הצרפתית, היו שגינו את חוסר-ההתרגשות שבשיריו (שהוא אפייני לאסכול-לה של הפארנאס). אך ניכר הדבר, שמתחת לחיפוי הקפוא של מלאכת-הציור הנפלאה של א', הולם בצנעה לב עדין ואציל, וא' מוכר כאחד מן הקלאסיקנים של השירה הצרפתית.

Bernard Lazare, *Figures Contemporaines* (J.-M. de H.), 1895; M. Ibrovac, *J.-M. de H., sa vie, son oeuvre; Les sources des Trophées; bibliographie*, 2 vols, 1923-7; U.-V. Chatelain, *J.-M. de H., Sa vie et son milieu*, 1930.

מ. ק. — ח. פ.

אַרְדִּיכְלוֹת או **אַרְדִּיכְלוֹת** (משומרית: אַרְדִּי-אַגֶל — עבד של בית גדול, כלומר, בונה היכלות; בתלמוד — ארדיכל או ארדיכל; ברוב הלשונות האירופיות — archi-lecture, מיווֹן ἀρχιτέκτων — בנאי דאשי), אמנות-הבניה, שתכליתה התאמת הבניינים לצרכים מסויימים ועיצובם הנאה. א. מגמות בא'. בא' מתאחדות שאיפות טכניות ואמנויות תיזות. אין התכלית הסופית שלה מצומצמת בפעולות-הבניה למטרות תועלתיות בלבד, אלא היא מכוננת אף למילוי תבי-עות מסויימות של היוצר. דבר זה כבר ניכר בימים הקדומים ביותר, ואף ביחס לסוג של בניין, שהיה תועלתני בעיקרו; גם בתקופה שמעורת שימשו בה מקומות-מגורים לאדם הקד-מון, היו מקשטים דירות פרימיטיויות אלו באורנאמנטים, תמונות, וכד'. כן אין לומר, שהא' צריכה להתבטא בהקמת בניינים דוקה. החיצונים במערות של פֶּטְרָה (סלע-אדום), למשל, הן אחת מן הדוגמות הנאות והמפותחות של הא' בא"י. הא' קשורה קשר אמיץ בהתפתחותה של החברה. היא עלתה בחשיבותה עם המעבר של החברה מן המצב הפרימי-טיווי של רוֹעֵי-צֶאן נודדים למצב המפותח יותר של חקלאים, שהם זקוקים לדירות לעצמם ולמקומות מוגנים בשביל צאנם. אבל כבר לפני אלפי שנים פסקה הא' מלהצטמצם במילוי התביעות של הגנה מפני השפעות האקלים, חיות-טרף, וכד', וביקשה למצוא ביטוי לתביעות הדתיות של האדם ולרצונו לבנות היכלות, שבמבנה שלהם נתבטא כוחו של אליל זה או אחר. הא' משקפת את מצב החברה בכל עם ועם: במצרים וכן באשור ובבל נעשו יצירותיה אפשריות על-ידי שליטתם של המלכים או אנשי-הדת על המוני-העם ועל מחנות של עבדים. בערים של יוון היה הארדיכל בונה שווקים, בניינים

מהרגשת השגב והבדידות כאחד. בין שירים אלה יש שנים, שנתפרסמו בצדק עד כדי כך, שכמעט אין לך יודע ספרדית באמריקה הלאטינית, שאין הם ידועים לו: *En el Teocalli de Cholula* (על חורבה של מקדש-מעלות אַצְטֶקִי, 1821) ו *El Niágara* (אודה על מפלי-המים של הניאגארה, 1825). א' נחשב ע"י רבים לגדול המשוררים של אמריקה הלאטינית כולה.

H., *Obras poéticas. con biografía*, ed. N. Ponce de León, 1875 (הטובה שבין כל ההוצאות); N. Menéndez Pelayo, *Hist. de la poesía hisp.-amer.*, 1911, I, 228-248; J. J. Ramos y Rubio, *Hist. de la lit. cubana*, 1925.

ח. פ.

אַרְדִּיָה, ז'וֹזֶה־מַרְיָה דֶה — José-Maria de Héréclia — (1842, סאנטיאגו, קובה — 1905, בורדוֹנה, על-ידי פֶּאָריס), משורר צרפתי. אביו היה בעל-מטעים עשיר מצאצאי הכובשים הספרדיים, שכבשו את אמריקה; אמו, שהיתה צר-תיה, קירבה אותו לספרות. א' נקרא בשם בן-דודו המנות,



ז'וֹזֶה־מַרְיָה דֶה ארדיה בלבוש קונקיסטאדור
ציור של פּוֹפֶלֶן על-נבי אסל, 1868

המשורר הקובאני חוטה-מאריה דה ארדיה אי קמפוסנו (ע"ע) כשהיה בן תשע נשלח לצרפת, כדי שילמד ויתחנך בארץ זו, ולאחר שחזר למולדתו ושהה בה זמן קצר נשתקע סופית בפֶּאָריס בשנת 1861. — א' העמיק בחקירת העבר כדי להחיותו בנפשו ובשירתו, כדוגמת מורו וידידו לְקוֹנֵט דֶה לִיל, וחרו חרוזי-פֶּאָר, שהם מקושטים בשלל-הצבעים של דמיונו ולמדנותו כאחד. הוא היה מראשי חוגי-המשוררים בצרפת, שנקרא, 1866 ואילך, בשם ה„פֶּרְנֵס“ (ע"ע). מסור לסיסמת „האמנות לשם האמנות“ ביכר למעט בכתיבה ולהר-בות בליטוש ושיכלול, וכך פירסם מזמן לזמן סונטות בודדות,

לימים ליצור סיגנון לאומי. אפשר להדאות, שברוב המקרים סיגנון, שנראה כלאומי וחדש, נוצר מתוך השפעות של עמים זרים ומתוך הסתגלות לתנאים מיוחדים של חיים סוציאליים וסביבה חדשה, ובכל אופן, בלא שום כוונה תחילה. כך, למשל, נוצר הסיגנון הלאומי הרוסי בהשפעתה של הבניה הביזאנטית בדרום וזו של העמים הסקאנדינאוויים בצפון, וכן בהשפעת יסודות בודדים של הבניה באסיה התיכונה. לעומת זה נכשל בהחלט ניסיון מלאכותי לפתח סיגנון לאומי ברוסיה של המאה ה-19 בתנאים טכניים וסוציאליים אחרים. ביחוד אין זו אלא אשליה אם מאמינים, שקישוט חיצוני בצורת אורנאמנטים, שכוללים סמלים לאומיים, עלול לתת לבניינים צורה סיגנונית מיוחדת ולשמש בסיס ליצירתו של סיגנון לאומי בא'. כשלונם של הנסיונות מסוג זה מצא את ביטויו גם בבניה הישראלית. אף בתקופה הראשונה של עבודת הארדיכלים יוצאי-אירופה בארץ, נראו נסיונות ליצירת בניינים בסיגנון לאומי (למשל, הגימנסיה „הרצליה“ בתל-אביב, הטכניון העברי ובה"ס הראלי בחיפה, ועוד). אך אם ננתח את האמצעים, שבהם השתמשו בהזדמנויות אלו, נראה שהבניינים ה„חדשים“ הללו מורכבים מיסודות בודדים של הבניה בארץ-צות המזרח הקרוב (למשל, הקשת הגדולה בכניסה לטכניון מקורה בבניה האסלאמית בפרס). כמו-כן מעידה המציאות, שבניין בודד מוצלח, או גם קבוצה של בניינים מוצלחים, אינם משמשים בסיס להתפתחות כללית ונראים לאחר זמן כיצירה מלאכותית. אותו ארדיכל מוכשר, שהצליח להקים בתנאים מיוחדים בניין כגון הטכניון, לא יכול היה להמשיך בבניה בסיגנון זה כשנתקל בבעיות של בניין מרכז מסחרי, או מרפאה של קופת-חולים, או בית-מלון עירוני במרכזה של תל-אביב. גם קישוט של בניינים שונים באורנאמנטים מסר-תיים, כגון מגן-דויד או מנורה, אין בו כדי חידוש של סיגנון לאומי בא'. סיגנון כזה נוצר, קודם כל, מתוך הסתגלות לתנאי האקלים והמבנה הסוציאלי של המדינה.

בכלל יש לציין, שלא כל תקופה מצויינת בסיגנון מיוחד בא'. למשל, בכל המאה ה-19 אנו עדים לתקופת-מעבר, שבה השתמשו ב„סיגנונות“ שונים מתקופות שעברו, בלא שהגיעו ליצירות מקוריות במקצוע הא'. מ-1820 בערך עד סיומה של המאה ה-19 השתמשו הארדיכלים בכל ארצות אירופה ואמריקה בסיגנונות שונים, שהיו חביבים עליהם או על מזמיני העבודות. הערים הגדולות של אירופה ואמריקה מעידות על בילבול זה של סיגנונות בא' של אותה תקופה. בסוף המאה ה-19 היה המשבר בא' גלוי כל-כך, שהתחילו מבקשים במרץ דרכים חדשות, וקודם כל, התרחקו מכל שימוש בצורות היסטוריות. מתוך כך באה תקופה של אנארכיה. כל ארדיכל יצר לו „סיגנון“ מיוחד והיה משתדל להיות „מקורי“ ביצירותיו. ברור, שרחוב מורכב מבתים בנויים בצורה כזו אינו יכול להיות יחידה אסתטית. מתוך מצב זה באו הארדיכלים בתחילת המאה ה-20 לידי חיפוש של בסיס יציב וכללי יותר.

ג. הסיגנון החדש בא' את הבסיס החדש לא' מצאו מתוך שקבעו בה עקרונות אלה:

- התחשבות בתפקיד, שלשמו נועד הבניין.
- התחשבות בהיגיון הקונסטרוקטיווי, שהוא מתיאם למצבה של ההתפתחות הטכנית.
- ניצול וביטוי מתאים של החומר, שהוא מיועד לשימוש בבניין.
- כפי שאנו רואים, אין עקרונות אלה כוללים מלכתחילה

ציבוריים, תיאטראות, וכד' — מה שהיה בו משום ביטוי למבנה הדמוקרטי של מדינות קטנות אלו. ביצירותיה של הא' באימפריה הרומית אנו מוצאים ביטוי גם לכוח-שלטונה של העיר רומי כמרכזה של האימפריה וגם להתפשטותה של הציוויליזציה הרומית בארצות רחוקות. בזמנים מאוחרים יותר התחילה הא' משתדלת למצוא פתרון לבעיות סוציאלי-ליות. בתקופת-הרנסאנס כבר נתעוררה הבעיה של שכונות-עוני בערים והבעיה של בניית שכונות מיוחדות לפועלים (למשל, באוגסבורג שבגרמניה). במאה ה-19 הורגשה אי-שביעת-רצון גדולה והולכת ממצב-הדירה, שנוצר ע"י ההתפתחות התעשיינית וריכוזם של המונים בערים גדולות; והא' התחילה עוסקת ביצירת „ערי-גנים“ ובשאלות של שיפון עממי. נפתח פרק חדש בבניוי של ישובים וערים ובבניוי מתוכנן של המדינה. השפעתם של גורמים אלה על שאר ענפי-הא' גדלה מיום ליום. אך עם זה יש להעיר, שעד היום אין למצוא יציבות במגמותיהם של הארדיכלים בתחום זה; קיימת הסכמה כללית, שלא רצוי לרכז מיליונים של בני-אדם בכרכים, אלא שאף בתחומה של הנחה זו קיימים הבדלי-השקפת: אחדים מן הארדיכלים — וביניהם לֶה קוֹרְבּוּזִיֶּה (Le Corbusier) — מציעים שיטה של בניוי-עיר בצורת שורות של בנייני-מגורים בעלי קומות מרובות, שהם נמצאים במרחקים גדולים-ביחס זה מזה בתוך שטחים של ירק. אחרים מתנגדים לכך מסיבות שונות, ובכללן מתוך החשש להפצצות אטומיות. לפעמים הדוּחַק בכרך הוא גדול כל-כך, שבמוס-קווה, למשל, החליטו ב-1948 להתחיל בהקמת בתי-מגורים של 26 קומות. ברור, שלבעיות אלו יש השפעה מרובה על התפתחותה של הא' החדשה.

הא' היא גם מקצוע טכני. התפתחותה היתה קשורה בכל הזמנים בשימוש בחמרים טבעיים ומלאכותיים ובפיתוחן של טכניקות חדשות ומשוכללות יותר ויותר לשם ניצולם של חמרים אלה. אבל טעות היא לחשוב, שאפשר לתאר את התפתחותה של הא' כעליה מתמדת ממצב פרימיטיווי לשיכ-לולים טכניים מתרבים והולכים. אמנם לפעמים השיכלול הקונסטרוקטיווי הוא עיקר דאגתם של הארדיכלים; אך לפעמים הם מתעניינים בעיקר בשאלות של מתן צורה חיצונית זו או אחרת לבנייניהם. כך יש בא' גם תקופות של שמרנות, שבהן אין ההתפתחות הטכנית הכללית משתקפת בעבודתם של הארדיכלים. כדוגמה לכך אפשר להביא את תקופת-התחיה באיטליה, שהזניחה השגים קונסטרוקטיוויים מזהירים של התקופה הגותית שקדמה לה; ומתוך רצון לחזור לצורות החיצוניות של הבניה בעולם העתיק הקימה מבנים, שבהם הוקרב לפעמים ההיגיון הכלכלי והטכני מתוך חיקוי של צורות חיצוניות מיושנות. דוגמה דומה לזו אנו מוצאים אף בזמננו: השלטונות בבריית-המועצות דרשו מן הארדיכלים להשתמש בצורות, ולפעמים גם בטכניקות, שהיו רווחות לפני מאה שנה בערך. גם בא' של היהודים בא"י אפשר להבחין כיוון שמרני ביחס לתכנית של הפית הבודד. מתוך הרגל לצורות-חיים ישנות דורשים הרבה עולים מן הארדיכל בניה בצורות רווחות — או שהיו רווחות — במקומות-מגוריהם הקודמים, ובקושי מרובה הם מסכימים להסתגל לתביעות של האקלים והסביבה.

ב. הסיגנון הלאומי בא'. את המושג של סיגנון בא' רגילים לקשור ביצירות הארדיכליות של כל עם ושל תקופה מסוימת, ולפעמים מציינים באכזבה, שהארדיכלים אינם מצ-

המינימאלי מן הבניינים הסמוכים, טיבם של חמרי-הבניין, בצור וברומי, למשל, אסור היה לבנות בניינים בגובה של יותר מ-20 מ' לערך. ברור, שחוקים כאלה לא היו מכוונים לבניינים של היכלות או ארמונות, וגם לא לבתי-מגורים שבביל משפחות יחידות, שהרי אלה היו ברובם בעלי קומה אחת ובמיעוטם בעלי שתי קומות. בחוקים אלה יש לראות נסיונות ראשונים של המדינה להתגונן, מטעמים של היגיינה או מדיניות סוציאלית, נגד יצירה של שכונות-עוני ע"י ניצול בלתי-מרוסן של הקרקע והרכוש הפרטי.

1. הבניה במצרים. כמו בתקופות אחרות ובעמים אחרים, כך ביטאה גם הא' של מצרים הקדומה את היחס לחיים של העם בכללו. הבניינים, שהוקמו לתכליות הדתיות או לסיפוק תביעותיהם של הפרעונים בחיים ולאחר מיתה, נבנו מתוך כוונה להבטיח להם, לבניינים הללו, קיום לזמן ארוך עד כמה שאפשר. מפני-כן השתמשו לשם בנייתם באבנים הקשות ביותר, אף אם צריך היה להביאן ממרחק מרובה; הקפידו, שהחיבורים בין האבנים הבודדות יהיו עשויים בדיוק יוצא מן הכלל; והמציאו שיטות מיוחדות לסיתות של האבנים הבודדות, כדי להבטיח לבניין יציבות מיוחדת אפילו לגבי רעידות-אדמה. כן מורגשת בבניינים אלה השאיפה לממדים גדולים, שעוברים את גבולות המקובל אצל עמים אחרים — שאיפה, שבה נתכוונו ליתן ביטוי לכוחו העל-אנושי של פרעה, שהיה מוחזק כבן-אלוהים. בתיכונן ניכר כוח-אמצאה. הארדיכלים המצריים מצאו את הפתרון הנכון גם לתכנית וגם לקונסטרוקציה של אולם גדול, שהוא מיועד לקהל גדול. בתחומים של תרבויות אחרות, מחוץ למצרים, היה גגו של אולם כזה נשען על מספר מרובה של עמודים ומרכזה-האולם היה חשוך; המצרים היו הראשונים, שמצאו את הפתרון הנכון לבעיית התאורה ע"י הגבהת חלק מגגו של האולם וע"י הארתו באמצעותם של פתחים צדדיים גבו-הים, בצורה זו נוצר הטיפוס של הבאסיליקה — טיפוס, שהוא מונח ביסוד רוב הבניינים הציבוריים הגדולים של העולם העתיק וביסוד הבניינים הדתיים ביה"ב ותקופת-התחיה. כאן גם המקום לציין, שהבניין המפורסם ביותר בתולדות ישראל — מקדש-שלמה — היה בעיקרו באסיליקה מטיפוס מצרי. ואולם למרות החידושים המצויים בא' המצרית היתה ניכרת בה גם שמרנות מסויימת. המצרים ידעו, למשל, לבנות קשתות, ואעפ"כ לא השתמשו באפשרויות הטכניות הכלולות באמצעי-בניה זה. הם ניצלו אותן לגבי מבנים בלתי-חשובים במובן הארדיכלי, כגון תעלות-ביוב וכד'. עם זה הוסיפו לקשר עמר-דים בודדים ע"י אבני-ענק, באופן שהבאסיליקות המצריות הן שורות צפופות של עמודים גדולים, בעוד שהשימוש בקשתות וקמרונות היה מאפשר קביעת רווחים גדולים בין העמודים והקטנת מספרם ומתוך כך — יצירת אולם נוח הרבה יותר מבחינת השימוש. יתכן, ששמרנות זו היתה מוגבלת אך לבניינים בעלי אופי דתי, שבהם ביקשו לשמור על צורות מסורתיות; אבל אין לנו דוגמות של בניינים ציבוריים אחרים, ולפיכך אין אפשרות לקבוע דעה מוחלטת בשאלה זו. המצרים, אפשר, היו הראשונים, שבנו ערים או שכונות שלמות לפי תכנית קבועה מראש; אבל רוב הדוגמות, שהגיעו אלינו, שייכות לסוג של מחנות-העבודה לפועלים, שעבדו בהקמת המבנים העצומים של הא' המצרית. מפני-כן יתכן, שצורתן הגאומטרית של השכונות הללו היתה מותאמת בעיקרה לחלוקתם של אלפי הפועלים או העבדים לקבוצות

הביעות מיוחדות ביחס לצורת הבניין — למרות מה שהשאיפה להשתחרר מן הצורות המסורתיות היתה אחת מן הסיבות לכל התפתחות זו. מתוך יחס חדש זה של הארדיכל לתפקידו נוצרו מבנים, שנראו בזמנם, ולפעמים הם נראים גם כיום, „מחוסרי צורה“ בעיני בני-אדם, שהם רגילים בסיגנון היס-טורי זה או אחר. תופעה זו אינה חדשה; אנו מוצאים אותה בכל תקופה קודם השתלטותו של סיגנון מסויים. אפשר להציג על תופעות דומות של שמרנות בשטחים אחרים של פעילות טכנית; בספינות-מסחר, למשל, היה גדלה של הספינה מתבטא במספר ארובותיה. ההתפתחות הטכנית בבנייתם של מנועי-ספינות גרמה לכך, ששוב לא היה צורך בארובות מרובות; אבל חברות-האניות הוסיפו לבנות אותן, ולפעמים סידרו בתוך הארובות מחסנים וכד', בניגוד לכל היגיון טכני או כלכלי, רק כדי ליתן סיפוק לדעה השמרנית של הקהל, שהוסיף לראות במבנים אלה, שנעשו מיותרים מבחינה טכנית, סימן לחשיבותה של הספינה. רק במשך הזמן התרגל הקהל להכיר בספינות גדולות בעלות ארובה אחת, שאף היא באמת אינה אלא מיותרת לפי המצב הטכני הנוכחי; ואף לביטולה של הארובה האחת יתרגלו, אבל רק לאחר זמן ממושך — ואז יתקבל ה„סיגנון“ החדש על דעת-הקהל.

אע"פ שהא' של זמננו מתבססת בעיקר על העקרונות הנוכחים למעלה, אין להסיק מכאן, שהיא מבוססת על עקרונות אלה בלבד ושהדעה המקובלת, שיש בה גם גורם אי-ראציונאלי-אסתטי — מבוססת על אשליה. גם התאורטי-קנים הקיצונים של הא' בימינו, כגון קורפּיזיה, מטעימים, שערכו של הגורם האסתטי בא' לא נעלם אף כיום, אלא שאין לראות בו גורם, שפותר את הארדיכל מדאגה לקיים את העקרונות הראציונאליים שבא'. יתכן, שפל אחד משני בני-ינים מסויימים ימלא את כל התביעות הראציונאליות, ואעפ"כ ייראה בעינינו רק אחד מהם כבעל ערך ארכיטקטוני מרובה. בעמדה זו יש חידוש לגבי תקופות קודמות — למשל, תקופות הרנסאנס או הרוקוקו —, שבהן מילאו הבניינים תביעות אסתטיות בהופעתם החיצונית, אבל חסרים היו תיכונן מותאם לתפקיד וקונסטרוקציה משוכללת וחסכונית.

ד. התפתחות היסטורית. הא' היתה מקצוע מכווּב בתקופות היסטוריות קדומות, כפי שאפשר להסיק מן העובדה, ששמות של ארדיכלים מפורסמים מאותם הזמנים נשתמרו עד ימינו. בתולדות-מצרים העתיקה מופיע, למשל, שמו של הארדיכל אימחוטפ. גם מיוון ורומי הקדומות ידועים לנו שמות בונייהם של הפארטנון או של הפאנתאון. יחס זה אל הא' נשתנה באירופה של יח"ב, כשהבניה נמצאה בידי חברי-רות של נזירים, ושמות של ארדיכלים בודדים כמעט שלא הגיעו אלינו מאותה תקופה. לעומת זה נשתמרו שמות של ארדיכלים מפורסמים מתקופת-התחיה באיטליה (המאה ה-15). לפעמים פעלו אמנים גדולים, ציירים או פסלים (כגון רפאל ומיכאל-אנג'לו) גם כארדיכלים; לפעמים היו ארדיכלים גדולים (כמו ברונלסקי ובראמאנטה) גם אמנים. בימינו הארדיכלים הם בעלי השפלה מיוחדת, שהיא מורכבת מיסודות טכניים, אמנותיים, סוציולוגיים והיסטוריים.

על החשיבות, שהיו מייחסים לבניה בעולם העתיק, יכולים להעיד חוקי-הבניה, שהגיעו אלינו מאותם הימים — למשל, מצור (1500 לפסה"נ), מצרים, רומי וביזאנטיון. בחוקים אלה נקבעו באופן מדוייק הגובה המאפסימאלי של הבניינים, האחוז של שטח-המגרש, שיש לנצל לצרכי בניין, המרחק

בשאיפה לממדים ענקיים. בהקבלה לפיראמידות של מצרים אפשר למצוא גם באשור ובבבל מבנים דתיים, שהם שונים מן הפיראמידות בשני דברים אלה: יש להם צורה של בניין מודרג (לעיתים קרובות בצור של שני דרגות) ויש בהם אפשרות של גישה אל פסגת המבנה (באמצעות מדרגות חיצוניות או מישורים משופעים). בין הפיראמידות המצריות וה"זיקורת" הבבלית קיים גם הבדל יסודי זה: מטרתה של הפיראמידה היתה יצירתו של חדר, או שורה של חדרים, במעמקי המבנה, שנועדו לשמש כמקום-קבורה לאדם אחד או למשפחה שלמה, באופן שהפיראמידה היתה כעין קבר או מאוזולאון. לעומת זה היתה מטרתו של ה"זיקורת" להקים היכל קטן על הדרגה העליונה שלו; הוא היה כעין הר מלא-כותי, שעליו עמד היכל-האליל, גם ביחס לבניה באיזור זה יש להעיר אותה הערה, שנשמעה ביחס לא' המונומנטאלית המצרית: היא היתה שמרנית והוסיפה להשתמש בטכניקות מיושנות, אבל מסרתיות, גם לאחר שלארדיכלים נודעו שי-טות-קמור שונות, שהיו יכולות לאפשר להם חופש מרובה יותר בתיכנון הפנימי של הבניין. ולפיכך נראים לנו בארץ זו אף בניינים ציבוריים גדולים כמורכבים מחדרים ארוכים וצרים מאוד.

3. קרטה והחוף המזרחי של הים התיכון. בין שני הענקים הפוליטיים של העולם העתיק, מצרים וארם-נהריים, נתפתחה תרבות ארכיטקטונית מיוחדת באיים של הים התיכון המזרחי, וביחוד באי קרטה. בבניה של אי זה יש לראות גרעינים של התפתחות חדשה, שמביאה אותנו אל סף הא-היוונית, שהיא קרובה לנו עד היום, בעוד שהא' של מצרים ואשור-בבל נראית לנו רק כבעלת ערך ארכאולוגי בעיקר. האי קרטה שימש כעין מרכז לא לחילופי-סחורות בלבד, אלא אף לחילופי רעיונות בין אנשי הים והמסחר בחלק זה של העולם העתיק. מכאן עברו השפעות של הבניה המצרית, הבבלית, ועוד, ליבשת-יוון, ולהפך. אין ספק, שקיים קשר גם בין הבניה בקרטה ובין זו שהיתה רווחת לאורך החוף המזרחי של הים התיכון — בין החיתים, הצורים והצידונים; אלא שכל איזור זה כולו לא הגיע להשגים גדולים בתחום זה.

4. הבניה היוונית. בבניה זו כבר ניכרת בתקופה קדומה, למשל במיקני, קרבה גדולה לצורות-הבניה בקרטה. אבל עם זה מתבלטים בה יסודות ורוח כללית, שהם זרים לבניית העמים הקדומים של המזרח העתיק. יתכן, שעצם קנה-המידה המצומצם יותר של המבנים — מה שאפשר להסביר על-ידי הממדים המצומצמים של המדינות היווניות — מקנה לבניה זו צורה "אנושית" יותר. יתכן, שמשתקף בה מבנה של חברה, שהוא קרוב יותר לרוחנו מזה שהיה מצוי במצרים וארם-נהריים, שהיו ארצות של שלטונות-עריצות מובהקים. על כל פנים יכולים אנו להרגיש בקשר חי בין הבניה, שהיתה נהוגה בערים היווניות, ובין זו שהיא נהוגה בארצות-המערב בזמננו. העיר היוונית ממלאת בתיכנונה הכללי בערך אותן התיביות של האזרח לגבי הכלל, שממלאת העיר המודרנית. במקום להתרכז בבניה ענקית להנצחת זכרם של שליטים או לכבוד האלילים, אנו רואים כאן בניינים, שמשמשים את צרכיו של האזרח הרגיל — שווקים, מרכזים לפעולה מדינית, בנייני-לימוד, ספורט ושעשועים. לפעמים אין תמונה זו ברורה כל-כך, שהרי התעניינותנו מתרפזת בדוגמות הנפלאות של ההיכלות והמקדשים היווניים, ומתוך כך מיטשטשת בהכרתנו תרומתם של היוונים ליצירת טיפוסים אחרים של בניינים.

עבודה, בדומה לתכניתו של מחנה צבאי בכל התקופות ההיסטוריות. מעניינת יותר היא התכנית של הבית הפרטי, שהרי כאן אנו נתקלים לראשונה ברעיון, שהוא משותף לכל הבניינים הפרטיים אצל כל העמים ובכל התקופות באיזור הים התיכון. מרכז הבית הוא החצר הפנימית, שמסביב לה קבועים החדרים השונים. אין מייחסים ערך מיוחד לחזית הבית הפונה לרחוב, חיי המשפחה מתרכזים בחצר, סמויים מעיני השכנים, ובהתאמה לתנאי האקלים החם. עם זה יש לציין, שהמצרים הגיעו, כנראה, גם בבניה פרטית זו לשיכלולים טכניים ידועים, שהרי הרודוטוס מציין במיוחד את המצב הסאניטארי הטוב של חדרי-השימוש, שהיו סמוכים לבתים הפרטיים של המצרים. בניגוד לבניה המונומנטאלית המצרית מאבנים ומלבנים שרופות היו הבתים הפרטיים של המצרים בנויים מלבנים לא-שרופות ומצץ, ולפיכך נשתמרו מהם רק דוגמות מועטות בלבד. גם את הבתים הפרטיים הללו בנו, כנראה, לפעמים בעלי-מקצוע מומחים כיוון שהגיעו אלינו תכניות של בתים כאלה במצרים מתקופה קדומה.

2. אשור ובבל. גם באשור ובבל היתה הבניה בידי ארדיכלים מקצועיים; ואף כאן נשתמרו תכניות של בניינים מתקופה קדומה — 1500 לפסה"נ בערך. ההבדל הגדול

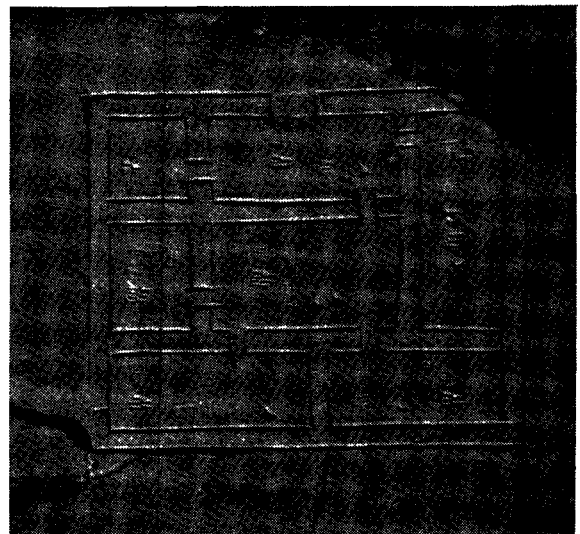

כפל העתיקה: תכנית-בית על לוח-טון, בערך 1500 לפסה"נ. המוזיאון לקירמת אסיה, ברלין

בין הבניה המצרית והבניה באשור ובבבל נובע, קודם כל, משונותו של חומר-הבניין, שבו השתמשו בשני איזורים אלה. לא היו כל סיפויים להקים באשור ובבבל בניינים מחומר יציב, בדומה לאבן הקשה של מצרים העליונה. גם את הבניינים החשובים ביותר היה הכרח לבנות מלבנים מסוגים שונים, ובכך — מחומר רך ובלתי-יציב ביחס. אבל הארדי-כלים הצליחו להביא חומר זה לדרגת-שיכלול גבוהה. ביחוד הצטיינו בציפוי הקירות בלבנים, שנשרפו באופן מיוחד, עד ששבתם החיצונית היתה נראית כחרסינה. עם זה לא הסתפקו הארדיכלים של העמים השונים, ששלטו זה אחר זה באותו איזור, בשיכלול טכני של חומר זה, אלא אף השתדלו לנצל את האפשרויות האסתטיות הכלולות בו. הם יצרו דוגמות של ציפוי בלוחות-חרסינה, שמצטיינים גם בצורה האמנותית של התבליט וגם בצבעים נהדרים. מבחינות מסוימות דומה הבניה באשור ובבבל לבניה המצרית, למשל,

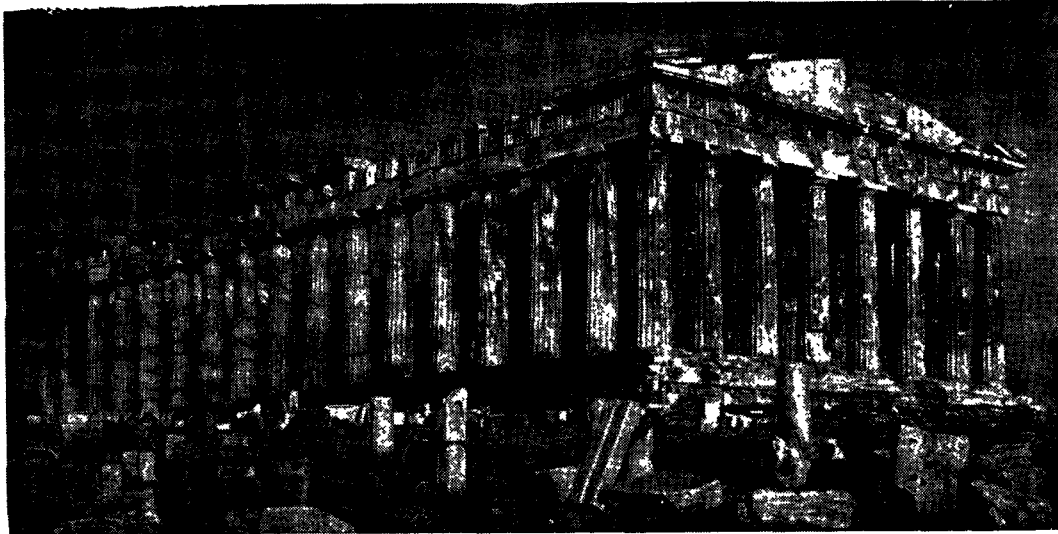

101: הפארתנון כאתונה, שיש. הארדיכלים איקטינום וקאליקראסם, 432—447 לפס"ג

בהיכל היווני משמש עד היום דוגמה להתפתחות של טיפוס-בניין מסויים עד דרגת-השיכלול העליונה שלו. ניכרות בו התחשבות מדובה בחוקי הפרסקטיווה ובגודמי הסביבה ועדינות של קישוט, שהשיכלול של כל פרט ופרט שבו מוסיף לו, להיכל, נוי מיוחד. אעפ"כ יש בשיטת-הבניה שלו משום ניגוד לעקרונות מקובלים בזמננו. הצורה החיצונית של ההיכל היווני הבנוי מאבן לא היתה אלא חיקוי לצורות-בניין, שהיו הגיוניות בתקופה הקודמת כשהבניינים היו בנויים מעץ. אף כאן ניכרת אותה שמרנות, שכבר מצאנו בבניינים דתיים אצל עמים אחרים. אבל ביחס לכל שאר המבנים — באסיליקות לכינוסים ציבוריים, תיאטראות, שווקים, וכד' — מגלים היוונים מקוריות במחשבה ורעננות מרובה בביטוי. שמרנות קיימת כאן רק ביחס לסכניקה של הבניין. גם היוונים אינם משתמשים בקשת ובקימור, למרות מה שסכניקה זו היתה ידועה אף להם. זכותם הגדולה של הרומים היתה במה שהיו הראשונים, שהוציאו את הא' מתחומי של השימוש הממושך בצורות טכניות מיושנות והניחו את היסוד לגישה רחבה יותר, ומודרנית יותר לפתרון של בעיות ארדיכליות.

5. הבניה הרומית. הבניה הרומית משמשת דוגמה לריכוז של סיגנונות אחדים, שבסופו של דבר הם מביאים

באופן טבעי לידי יצירתו של סיגנון לאומי מיוחד. כבר בראשיתה של בניה זו רואים אנו מיזוג של שני סיגנונות לאומיים שונים — הסיגנון האטרוסקי הסיגנון היווני. בבית השרטי באיטליה נמצאו שני מדורות, שכל אחד מהם היה בנוי בשלמותו לפי אחד מן הסיגנונות הללו. המדור הקדמי היה כולו ירושה אטרוסקית, ואילו המדור השני, שכלל חצר פנימית עם עמודים, היה ירושה יוונית. סיגנונות אלה אינם נראים בסוגי-בניין אחרים בצירוף בולט כל-כך. בדרך כלל גבר היסוד היווני, ביתוד בקישוט הבניינים. עשרם של סוגי-הבניין השונים היה אף הוא אפייני לבניה הרומית: הוא מוסבר ע"י התפשטותה של האימפריה על-פני ארצות שונות וע"י הרצון להשליט את הציוויליזציה הרומית על כל הארצות הללו. לשם כך בנו הרומים בכל רחבי האימפריה שלהם — מבריטניה עד קידמת-אסיה — היכלות, תיאטראות, קירקסאות, בתי-מרחץ, שווקים, בניינים אדמיניסטרטיביים, וכד'. ריבוי-הבניינים ושונותם של החמרים, שעמדו לרשותם של הארדיכלים בארצות השונות, הביאו לידי כך, שהשתמשו בטכניקות שונות, אגב שמירה על הצורה החיצונית המשותפת. ריבוי-הבניינים גרם אף לכך, שביקשו שיטות חדשות, חסכוניות ומהירות יותר מאלו שהיו מקובלות בתקופות הקודמות. הרומים פיתחו את שיטת הציפוי של קירות, שנבנו מחמרים זולים, כגון לבנים, בלוחות-אבן יקרים יותר. הם יצרו את הטכניקה של הבניה מבטון והשתמשו בה ליצירת מבנים (כגון כיפת הפאנתאון), שיש בהם משום העזה מרובה יותר משיש בכל מה שבנו בתקופות הקודמות. הם השתמשו לראשונה בפיתוח הטכניקה, שהיתה מבוססת על שימוש בקשת או בקימור. האטרוסקים התקדמו בפיתוחה של טכניקה זו; הרומים קיבלו אותה מהם בירושה ופיתחו אותה בממדים, שהם מעוררים התפעלות גם כיום. כיפת-הפאנתאון, בעלת קוטר של יותר מ-40 מ', נראית גם כיום כהשג טכני ואסתטי יוצא מן הכלל, ובמשך מאות-שנים לא העזו לבנות כיפה בממדים

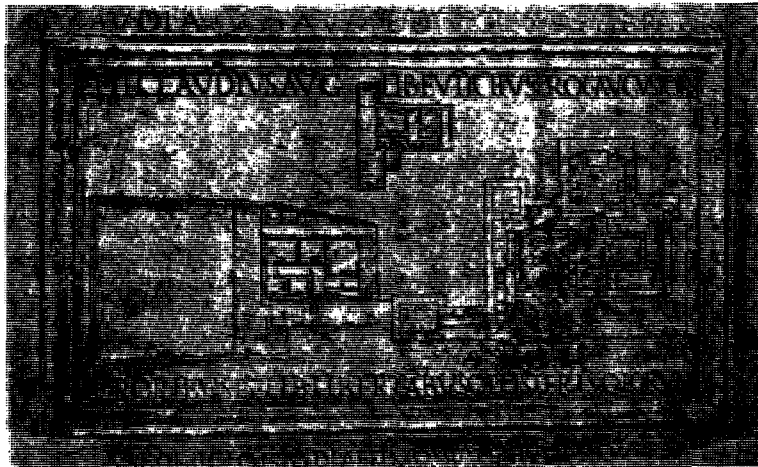

רומי: הכנית של טאוזוליאון, שיש. המחצית השניה של המאה הראשונה לספ"ג. המוזיאון בפרוג'ה

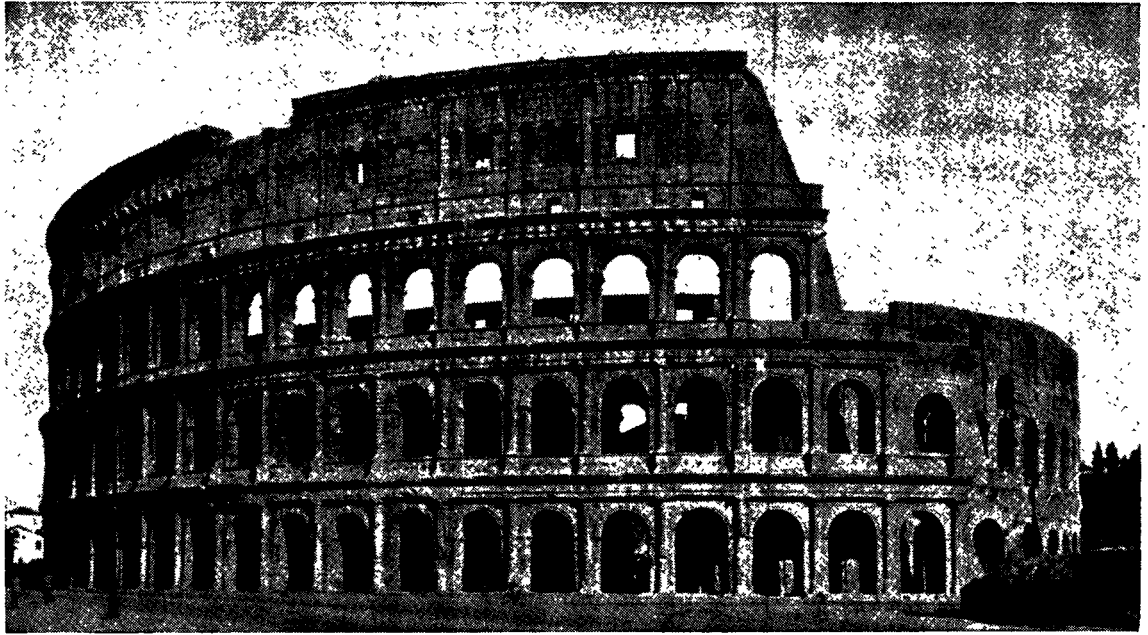

רומי: הקולוסיאום או האמפיתיאטרון הפלאוויאני, 70–82 לסה"נ

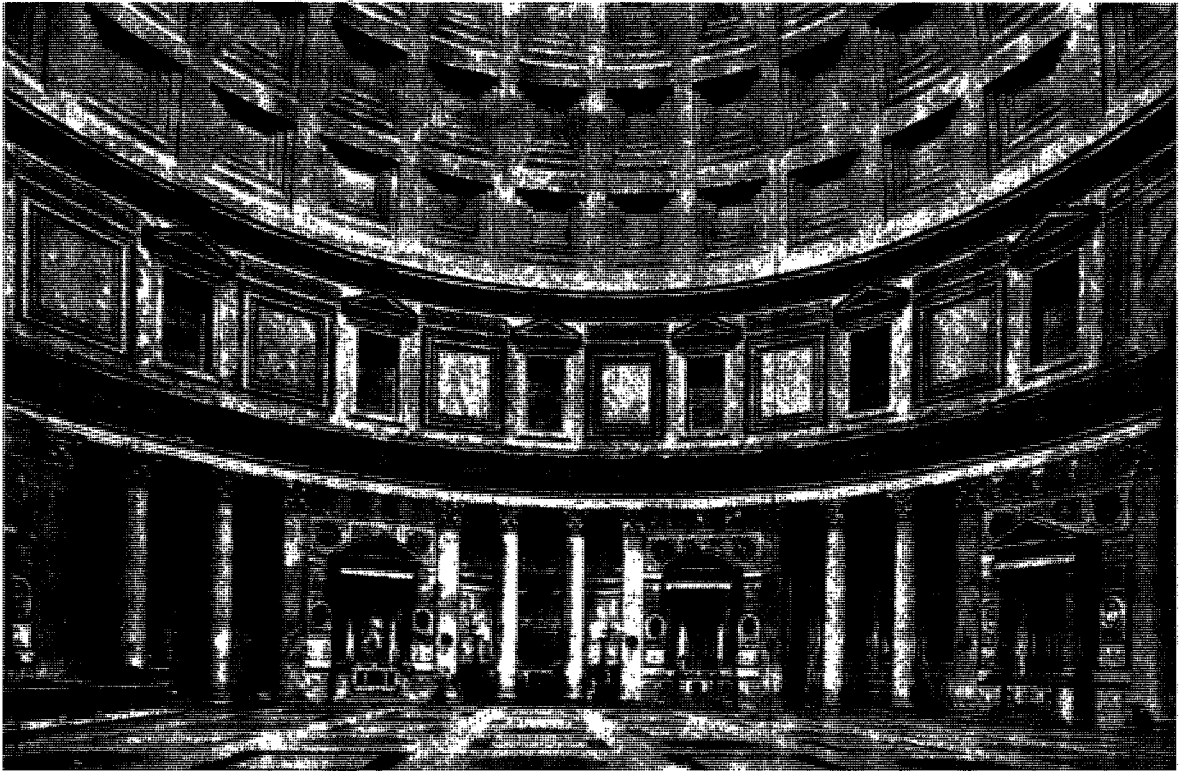

רומי: הפנים של המאנתיאון, 120–124 לסה"נ

מתוך הצורך למלא תפקידים מסויימים: הוא שימש גם לקדיאה לתפילה וגם כמקום-תצפית, שהיה דרוש בתקופות מסופנות אלו של נדודי-העמים. מעניין לציין, שעברו מאות שנים עד שמבנה זה נתקשר באופן אורגאני אל הגוש העיקרי. מתחילה היה המגדל קבוע במרחק-מה מן הכנסייה והיה מנותק ממנה לגמרי, ורק בתקופה מאוחרת יותר, ואפשר, בהשפעת דוגמות מסוריה הצפונית, נמצא חיבור משביע-רצון מבחינה אסתטית בין שני היסודות הנפרדים הללו של בניין הכנסייה הנוצרית.

7. הפניה באימפריה הביזאנטית. בחלק המזרחי של האימפריה הרומית התפתחה הא' בדרכים שונות מאלו שצויינו למעלה, ושמרה יותר על הפיתוח של הקמרון או הכיפה, האפיינים לבניה הרומית. אף כאן ניכרת השפעה של עמים שונים. באימפריה הביזאנטית המציאו טכניקה חדשה לכיסוי חללים גדולים ע"י כיפות — טכניקה, שעתידה היתה ליעשות בעלת חשיבות מרובה ביותר. קשה לקבוע בוודאות, היכן נוצר הטיפוס החדש של כיפה, שנקרא בשם „כיפה ביזאנטית-נית” — זה שמצא את ביטוי המזהיד ביותר בכנסייה הגדולה של „האגיה סופיה” בקושטא. יש רואים את המקור בארמניה, ויש רואים את מקורו בחורן. אין ספק בדבר, שבחורון הגיעו לדרגה גבוהה של פיתוח מבנים מאבן, וגם כאן יש לראות את מקורה של התפתחות זו לא בטעמו האסתטי של אדם בודד. אלא בתנאים אוֹבֵיִקְטִיבִיִים מסויימים: בהכרח להס-תפק כחמרי-הבניין הטבעיים של הסביבה, וכאן היה חומר זה — האבן. מחסור בחמרי-בניין אחרים בחורון הביא לידי כך, שאף את החלונות והדלתות היו עושים מאבן (כפי שאפשר לראות בשרידי הבניינים, שנשמרו באיזור זה). ולפיכך אין להתפלא על כך, שהחורונים הגיעו לטכניקה גבוהה בציפוי של קירות-הפנים של הכנסייה בעזרת אבנים בלבד. בין השאר יצרו גם כיפות-אבן על בסיס ריבועי, שיכולות להיראות כדוגמה לכיפה הגדולה של כנסיית „האגיה סופיה” וכל הכי-פות הגדולות של העולם המערבי עד היום. הבניה הביזאנטית-נית השפיעה בשני כיוונים: השבטים הגרמניים, שכבשו את איטליה בתקופת נדודי-העמים, סייעו להתפשטותן של שיטות הבניה הביזאנטיות באיטליה המזרחית, והשבטים הסלאוויים, שקיבלו את דתם מביזאנטיון, השתמשו ביסודות שונים של הסיגנון הביזאנטי כבסיס ליצירתו של סיגנון-הבניה הרוסי.

8. הא' באסלאם. הצרכים הדתיים של עמי האסלאם, שבמשך המאות ה-7 וה-8 השתלט על רובו של איזור הים התיכון, הביאו לידי יצירה של טיפוסי-בניין חדשים, שהיו שונים גם מן ההיכל העתיק וגם מן הכנסייה הנוצרית. מתחילה היה משמש כמקום-תפילה כל מקום מגודר שהוא, וכמו ביהדות ובנצרות, היו פניהם של המתפללים מופנים לכיוון אחד. במשך הזמן התחילו דואגים לנוחותם של הזקנים או הנכבדים שפקה ולשם כך כיסו את השורות הראשונות בגג. במרוצת-הזמן נתרחב יותר ויותר השטח, שפוסה בגג, וכך נוצרו הגגות הנשענים על שורות עמודים; ולסוף נוצר הטיפוס של המסגד המוסלמי בעל מאות העמודים. לפעמים היו משתמשים בצודות-הקימור או בכיפות, ביחוד על גבי קבר קדוש או מקום-תפילה מרכזי, כמו, למשל במסגד-הסלע בירושלים. לפעמים קיבלו בירושה כנסייה נוצרית מסרתית בצורת פאסיליקה, וסיגלו אותה לצרכי הדת המוס-למית, כמו במסגד אל-אקצה בירושלים. במקרים אחרים שימש מקום-התפילה גם מקום-לימוד, כמו בכתי-הכנסת

גדולים מאלה. אבל גם בבניינים ציבוריים אחרים, כגון בתי-מרחצאות או בניינים לאספות-העם, השתמשו הרומים בקמר-נאות-ענק (למשל, בבאסיליקה של מֶקְסֶנְטִיּוֹס בדומי, בצורת קמרונות-צלב, מעל לריבועים בעלי צלעות של 24 מ'). גם ההשתלטות על האמצעים הטכניים השונים, שהיו דרושים כדי לאפשר עבודות אלו, מפתעת היא עד היום: בשרידיים של כחלי-ההיכל בבעל-בֶּךְ שבלבנון אפשר לראות גושי-אבן בגודל של $21 \times 4 \times 4$ מ', שהובאו למקום ממרחק של ק"מ אחד דים והועלו לגובה גדול מעל פני-הקרקע. עם זה לא הניחו הרומים את הפיתוח של הטכניקות הדרושות להקמתם של בניינים רגילים. ויש לציין במיוחד את תדומתם ליצירת מלט, שמבטיח את חוזק הקירות המורכבים מאבנים בודדות. במשך מאות-שנים לא הומצאה שיטת-בניה, שתעלה על שלהם מבחינה זו, ורק המצאת הצֶמֶנֶט בימינו וטכניקות שונות של יצירת מבנים מֶטוֹן היו מסוגלות להעלות את הבניה לרמה טכנית גבוהה מזו שהיתה בתקופה הרומית. מכאן, שהשגי הרומים בא' לא היו קטנים כלל וכלל, אע"פ שלפעמים קרו-בות רואים דק צד אחד של המטבע — תלותם הפורמאלית של הארדיכלים הרומיים בצודות קלאסיות יווניות — מה שגרם לכך, שיתייחסו בביטול לבניה הרומית בכללה.

6. הנצרות הקדומה. בתקופות האחרונות של האימפריה הרומית כבד הורגשה השפעתה של הנצרות על צורות-הבניה. המעבר לסיגנון-הבניה הנוצרי לא היה פתאומי. בעוד שצורת-הבניין בכללה נשתנתה, הוסיפו הצורות של ההיכלות הקו-דמים להופיע ביסודות בודדים של הבניין. תפקידו של בית-היראה הנוצרי שונה הוא מזה של ההיכל הרומי או היווני, ודבר זה נתבטא בצורת-הבניין. כנסיות אחדות היו צריכות לאפשר לקהילה-המתפללים, שישתתף בתפילה ביחד עם הכוהן; בבניינים אחרים היה הקהל צריך להתייחד עם זכרו של קדוש זה או אחר — תופעה חדשה בחיים הדתיים; ועוד סוג שלישי של כנסיות היה מוקדש לטכס-הטבילה. בשביל בני-ינים מיועדים לתפילה בקהל השתמשו בצורת הבאסיליקה. הבניינים מסביב לקבר או לצרכי-טבילה התבססו על טיפו-סים של בניינים „מרכזיים”, שהופיעו לפעמים אצל הרומים. אף כאן אנו רואים, שצורת-בניין חדשה או סיגנון חדש אינם מתפתחים כיצירה ספונטאנית של הא' אלא כתהליך היסטורי מסויים. היו שסברו, שצורת הבאסיליקה הנוצרית, שמזכרת בתכניתה צורה של צלב, נתבססה על סמל נוצרי זה; אבל ניתוח היסטורי מביא אותנו לידי המסקנה, שדרך-ההתפתחות היתה אחרת. מתחילה היו הנוצרים נוהגים להתאסף לתפילה בציבור בבתי פרטיים מסויימים של חבריהם, שבהם אפשר היה להסתתר מעינו של השלטון העוין. לתכלית זו היו מש-תמשים בטרקלין, שבאחד מצדדיו היו קבועים (בהתאם למסורת-בניה עתיקת-ימים) שני אגפים. אגפים אלה מקנים לאולם כולו צורה דומה לצלב, וצורה זו מתבלטת עוד יותר ע"י שקעורית בקיר האחודי, שאליה היו מופנים פניהם של המתפללים ושבה היה קבוע גם המזבח. עם ריבוי-מספרם של הכוהנים הורחב חלק זה של האולם וצורת-הצלב נתבלטה בו יותר ויותר.

הצורות החיצוניות של בניית הנצרות הקדומה הן בדרך-כלל צנועות למדי, ויש לציין במיוחד רק את השימוש המוג-בר בפסיפס לקישוט הקירות. מופיע עוד יסוד חדש בבניה זו, שהיה זר להיכלים הקלאסיים — מגדל-הפעמונים. גם הוא נוצר לא כיצירה ספונטאנית וחדשה של ארדיכל מסויים, אלא

לתחיה את האימפריה הרומית — ניסיון, שנעשה ע"י קארל הגדול והיה מלווה שאיפה ברורה להחיות את כל צורות-החיים של העולם העתיק. אותו הלך-רוח גרם לכך, שלפי פקודתו של קארל הגדול התחילו מקימים בניינים, שבהם השתדלו לחקות את הצורות החיצוניות של בנייני רומי הקדומה („הרנסאנס הקארולינגי“). לפעמים לא היה בנסיך-נות אלה אלא משום חיקוי בלבד. ופעמים שהורכבו הבניינים מחלקי-בניין, שניטלו מהריסותיהם של בניינים עתיקים. לפעמים (כמו בכנסיית הקבר של קארל הגדול באַכֶן) ניכרת בגרות של מחשבה ארדיכלית. אבל גם תקופה זו היתה קצרה-ביחס וצריך היה שתעבורנה עוד כמאתיים שנה עד שהוקמו בניינים ראויים לציון מיוחד בתולדות התפתחותה של הא. התפתחות חדשה זו נתרכזה בעיקר בסביבות של עמק-הרינוס משני עבריו: הגרמני והצרפתי. סיגנונם של בניינים אלה, שהיו מיועדים ברובם לשמש כנסיות או מנזרים, ידוע כסיג-נון „רומאני“, אע"פ שהמקור והצידוק של כינוי זה אינם

בישראל, ונוצר טיפוס „המדרשה“ (מְדֻרְשָׁה), הרווח ביחוד בפרס ובארצות הסמוכות, אבל גם בשטחים אחרים הנתונים להשפעת האסלאם. גם במסגד המוסלמי מופיע יסוד, שנחשב כאפייני לכנסייה הנוצרית — המגדל. ומעניין הדבר, שמתחילה חיקו הארדיכליים המוסלמיים דוגמות נוצריות או השתמשו במגדלים הקיימים. כך נוצרו, למשל, המגדלים שבבצרה או ברמלה. אך ברבות הימים נשתחררו הארדיכליים המוסלמיים מתלות זו בדוגמות נוצריות ויצרו מבנים מתאימים יותר לדתם. בראשו של המגדל המוסלמי לא היה צורך לקבוע פעמונים, שמחייבים מבנה כבד לא רק מחמת משקלם, אלא אף מחמת תנודותיהם. מגדל מוסלמי צריך לשאת אדם אחד בלבד: את הכרוז הקורא לתפילה. לפיכך יכול הוא להיות מבנה קל מאוד, שמאפשר עליה אל רחבה מורמת, שממנה יכול הכרוז להשמיע את קריאתו לכל הכיוונים. כך נתפתחה המבנה (מינארת) המוסלמית, שנותנת צורה יחידה-במינה למסגדים ולישובים המוסלמיים בכל רחבי העולם האסלאמי, כמו שמגדלי-הכנסיות קובעים לפעמים קרובות את דמותן החיצונית של הערים באירופה.

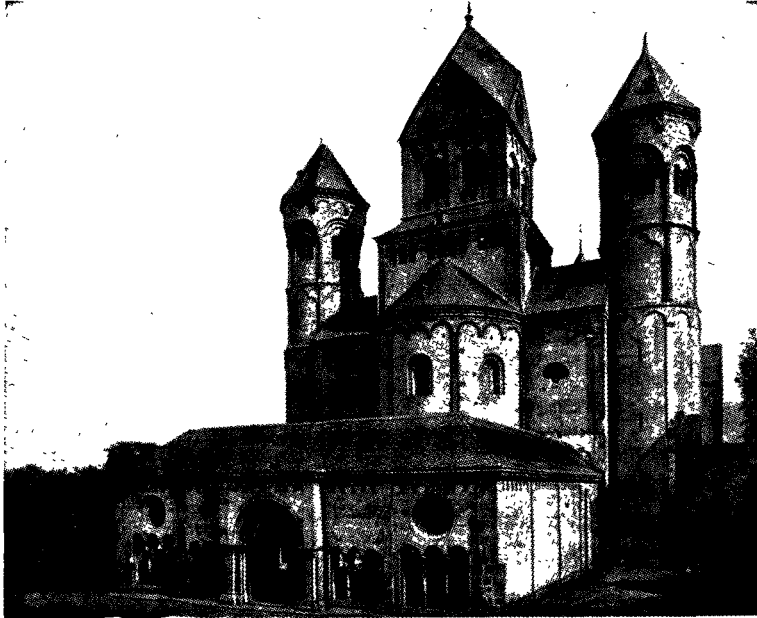

התקופה הרומאנית באירופה: כנסיית הבנדריקטינים במאריה-לאר, גרמנית. נבנתה 1083 עד 1156 בהפסקה של 20 שנה

הא' המוסלמית יצרה יצירות בעלות-ערך עד תקופה מאוחרת למדי. בניינים נהדרים נבנו בקושטה ע"י ארדיכל מפורסם, סינאן, באותה תקופה עצמה, שמיכאל-אנג'לו בנה בה את בנייני המפוארים ברומי. דוגמות מפורסמות של הא' המוסלמית נוצרו בהודו בתקופה מאוחרת יותר — למשל, ה„תאג' מחל" שבאגרה (ע"ע).

אע"פ שלא המוסלמית בכללה לא היתה השפעה ניכרת על הבניה של עמי-אירופה, אפשר להבחין בעקבות השפעתה בתחום אחד של הבניה גם בעולם המערבי. עם כיבושה של ספרד על-ידי האסלאם נתפתחה בה הא' המוסלמית, שמצאה לה כאן ביטוי ביצירות נהדרות כגון „אל-האמברה" בגראנאדה. ארמון זה הוא שיא

של התפתחות ארדיכלית, שנתגלתה גם בהרבה בתים פרטיים מותאמים יפה לתנאי האקלים והסביבה. בתים פרטיים אלה הם הסתעפות מיוחדת של הבניה הפרטית בארצות-אסלאם אחרות. אנו נפגשים בבניינים אלה בהמשך התפתחותה של החצר הפנימית, שהיא אפיינית לבניה בארצות הים התיכון מימי מצרים, יוון ורומי. טיפוס זה של הבית הפרטי עבר בירושה גם לבניה בספרד לאחר שנכבשה על-ידי הערבים, ומספרד עבר לארצות אמריקה התיכונית והדרומית. כאן הוא רווח עד ימינו ומשפיע במידה מרובה על הדוגמות הנאות ביותר של הבניה הפרטית בכמה ממדינות אה"ב (כמו קאלי-פורניה), במכסיקו, ועוד. לסוף יש לציין את כשרונותיהם של הארדיכליים המוסלמיים בתחום הקישוט של הבניינים, ביחוד ע"י אורנאמנטים גאומטריים (ערבסקות) וע"י ציפוי הקירות בלוחות-חרסינה צבעונים. למשל, במסגד-הסלע בירד-שלים ובדוגמות מרובות בפרס, בוכארה וטורקסטאן.

ברורים כל-צרכם. גורמים מעשיים שונים השפיעו במידה מרובה על התהוותם של הקווים, שהם אפיינים לסיגנון זה. רמת-המלאכה היתה ירודה לעומת זו של העולם העתיק. לא עמדו לרשות הארדיכליים של יה"ב חמרי-בניין יקרים, כמו שיש, וכד'. תנאי-האקלים (ביחוד ריבוי-השלגים) גרמו, שהגות היו צריכים להיות משופעים וכבדים הרבה יותר משהיו באיטליה, וכן שקירות הבניינים יהיו עבים ביותר. הפתחים בקירות אלה היו קטנים-ביחס, כיוון שלא ידעו לזגג את החלונות ומכיוון שהיה צורך להתגונן עד כמה שאפשר מפני הרוחות הקרות וכן מפני גשם ושלג. מכאן, שפנים-הבניינים היה אפלוי-ליביחס. אמנות-הקימור או שנשתכחה או שנראתה כבלתי-מעשית מחמת משקלו המרובה של הגג; וגם דבר זה גרם מצידו לריבוי עֵבֵים של הכתלים, מסיבות אלו נוצרו בניינים, שעושים עלינו כיום רושם של כובד מיותר. אבל עם זה יש לציין, שהארדיכליים מצאו אפשרות לתת למבנים הכבדים הללו „חיים" מיוחדים; הם השתמשו באמנות מרובה בחלקי-בניין אחד, — במגדלים — שעד אז לא היתה לו חשיבות ממדרגה ראשונה. בבניה הרומאנית מופיעים המגדלים גם

של הקמרון העתיק לגרמיו הקונסטרוקטי-טיוויים — הצלעות, המהוות את השלד הקונסטרוקטיווי, וה"מפרשים" הדקים המחברים אותן. כל עוד ניסו להשתמש בשביל הצלעות בחצי-מעגל או באליפסה בלבד, כפי שנתחייב מצורות-הקימור ברומי, נתקלו הארדיכלים בקשיים מרובים, אבל כל הקשיים הללו נעלמו משהתחילו הארדיכלים משתמשים בקשת, שנקראת כיום קשת גותית, כבסיס לצורות הקונסטרוקטי-ויות של הקמרונות. הקשת הגותית כשל-עצמה אינה המצאה של תקופה זו. היא מופעת בדוגמות קדומות יותר, למשל במזרח. אבל השימוש בה כגורם לפתרון שאלת-הקמרון הוא המצאת הא' של המאה ה-12 בצרפת הצפונית. אפשר להראות, שהניצול העקיב של כל היתרונות של הקשת הגותית מסביר את רוברובן של צורות-הבניה



התקופה הגותית באירופה: הכנסייה בברוקס, הנדולה בקאתדראלות של אנגליה, 1008

בתקופה זו. הקשת הגותית כשלעצמה גורמת לחץ צדדי קטן-ביחס. כדי להקטין את עובי הקירות, שהכביד כל-כך על צורות-הא' הקדומות, השתמשו בעובדה, שלחץ הקימור התרכז בצלעות; רק תחת הצלעות עדיין היה צורך בעמודים כבדים; אבל גם את עביי הקטינו על-ידי שיטה מחוכמת של העברת הלחץ הצדדי של הצלעות למבנים מיוחדים, שמקומם נקבע מחוץ לחלל הפנימי של הכנסייה. על-ידי-כך נשתחררו כל הקירות מן הצורך לשאת משאות כבדים של גגות מאסיוויים. הם נהפכו ל"קירות-מילוי" בלבד. למעשה לא היו קירות אלה נחוצים עוד מבחינה קונסטרוקטיווי, ואפשר היה אפילו להחליפם בשטחי-זכוכית או בכל חומר אחר. כך נמצא בדרך זו גם פתרון לשאלת האפוליות של הכנסיות. כמות-האור, שאפשר היה להכניס דרך שטחים גדולים אלה של זכוכית, היתה מרובה כל-כך, שנתעורר הרצון להקטין כמות זו; ומסיבה זו התחילו משתמשים

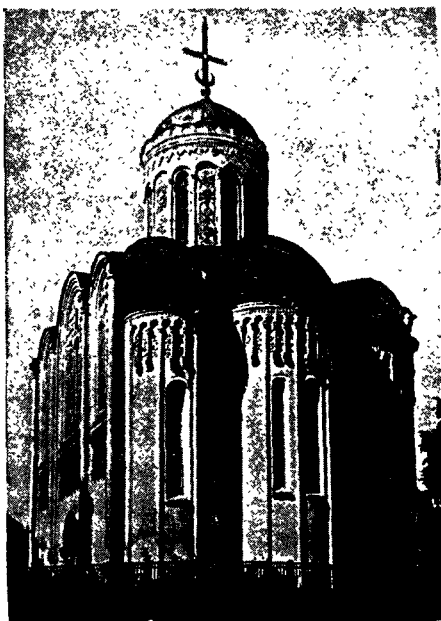

רוסיה: הכנסייה על-שם דימיטרי הקדוש בוולאדימיר, 1104—1191

במספר מרובה (עד 11 מגדלים לכנסייה אחת), ולעיתים קרובות גם בצורות עשירות ומקוריות מאוד. מבחינה זו אין שום תקופה יכולה להשתוות אל התקופה הרומאנית. האמור למעלה נכון ביחוד לגבי הארצות של אירופה המרכזית והמערבית. בארצות-הדרום שמרה הא' בתקופה זו במידה ניכרת על צורתה של הבניה העתיקה בתקופת התפתחותה האחרונה — תקופת הנצרות הקדומה. הדבר ניכר, למשל, בשימוש במגדלים, שבאיטליה נבנו אף בתקופה זו ביחידות וכשהם מופרדים מן הבניין העיקרי של הכנסייה, כמו בדוגמה המפורסמת של המגדל המשופע בפיוזה או ה"קאמפאנלה" בונציה.

מעניין ביותר לעקוב אחר המעבר מן הסיגנון הרומאני אל הסיגנון, שבא אחריו ושנתפרסם בשם "הסיגנון הגותי". הסתכלות בתקופת-מעבר זו עשויה להעמיד אותנו על כמה דברים, שהם חשובים להבנתם של הגורמים האמיתיים, שקובעים את התפתחות הא' בכל מקום ובכל זמן.

הסיגנון הגותי. כבר הזכרנו, שגאותה של הכנסיות הרומאניות היו בעיקר בנויים מעץ. בשעת שרפות, שהיו פורצות לעיתים קרובות בערים, שאף בתיהם היו בנויים עץ, אירע תקופות, שהאש היתה מתפשטת מן הבתים לגג-הכנסייה. מפני-כך הירבו לדרוש מן הארדיכלים, שידאגו לכיסוי יציב יותר של הכנסיות. הדרך הנוחה ביותר היתה לחזור ולהשתמש בטכניקה, שהרומים הקדומים פיתחו בצורות השונות של קמרונותיהם. אבל התוצאות הטכניות של ניסיון זה היו מרחיקות-לכת. כל צורות-הקמרון הידועות לעולם העתיק היו לקויות מבחינה זו: הן גרמו ללחץ צדדי חזק על קירות-הבניין. לחץ זה הצריך קירות עבים יותר, וכתוצאה מזה נעשו הכנסיות אפלות יותר — חסרות, שהוא ניכר בתנאי-האקלים של ארצות-הצפון יותר מבאיטליה. גם שאלות טכניות טהורות, כגון ביסוס הבניינים, היו קשות יותר לפתרון בתנאים של ארצות אירופה המרכזית משהיו באיטליה. כל זה גרם לכך, שהארדיכלים שאפו למצוא דרכים להקטנתו של הלחץ-הקמרון וכמרכיב שאפו למצוא טכניקה של קימור, שהיתה מאפשרת לא כיסוי של ריבועים בלבד, — כפי שאנו מוצאים בקמרון הרומי — אלא אף כיסוי של מלבנים או כל צורה גאומטרית אחרת. את הפתרון של כל הבעיות הללו מצאו בפירוק

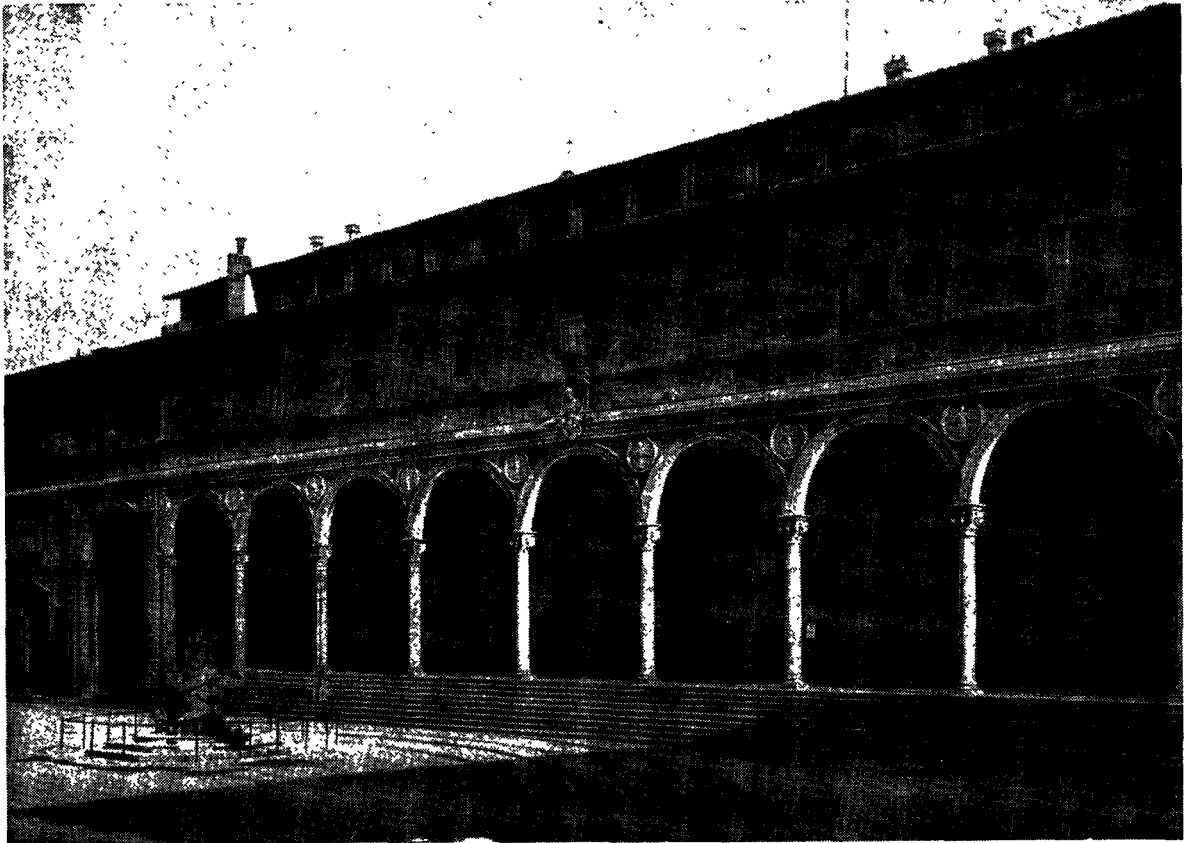

איטליה, תקופת הרנסאנס: בית אסופים ושתוקים בפירנצה, 1419. הארדיכל פיליפו ברונלסקי

של התפתחות שיטתית, מבוססת בעיקרה על פתרון של בעיות טכניות. מה שאירע בתקופה הנידונה היה שונה מזה בתכלית. השיטות הגותיות נעזבו באופן פתאומי והתחילו מתייחסים אליהן בלעג ובכזו. עם זה אין העין הביקורתית יכולה למצוא צידוק ללעג זה, ונראה, שמכמה בחינות יש לראות כאן ראקציה ולא התקדמות. בבניינים הרבה של תקופת-התחיה במאות ה-15 וה-16 ניכרת שאיפה לפאר היצוני, שעלה במחיר ההקרבה של ערכים היגייניים, קונסטרוקטיביים, כלכליים, וכד', שבומננו הם נראים כראשונים במעלה בכל משימה ארדיכלית. הרבה מן החוקרים רואים בתקופת-התחיה ניצנים של התפתחות בלתי-בריאה, שהביאה את הא' בסופו של דבר למבוא הסתום של הבניה במאה ה-19. מה יש בו כדי להסביר את התופעה המוזרה ש' מהפכה פתאומית זו? — בניגוד לתקופות הקודמות בא', שבהן יש לייחס את ההשפעה העיקרית על התהוותם של סיגנונות חדשים בא' לגורמים טכניים וסוציולוגיים, ניכרת בתקופת המעבר לרנסאנס השפעתם של גורמים דוחנים בעיקרם — ההתקוממות לתנאים המדיניים והחברתיים של הזמן והשאיפה לחזור לערכים של העולם העתיק, עם כל האידאולוגיה של עולם זה, שהיתה כרוכה בדרך-כלל בהלכידות אלה, התחילו בערכים הפוליטיים והספרותיים והמשיכו גם בערכים אמנותיים וארדיכליים. אנו יודעים, שגם באמנות הציור והפיסול היה המעבר פתאומי וקיצוני. אבל בתחומים אלה הביא המעבר בלא ספק ברכה מרובה. ביחס לא' לא כך היה המצב. הציירים והפסלים עסקו בעיקר בתיאור של הנוף או של האדם, וההתפתחות האמנותית בתחום זה לא היתה מותנית ע"י בעיות טכניות או סוציאליות במידה שהיתה בא'. מפני-כן לא גרמה השיבה לשיטות ולאידאילים של העולם

בזכוית צבעונית, ששימשה גם כאמצעי של קישוט. עוב' דות אלו מקנות לבניה הגותית אופי "מודרני" בהחלט. השלד הקונסטרוקטיבי הוא גם קל ביותר (ודבר זה מתאים לשאיפתנו כיום) וגם קובע את כל הצורות החיצוניות והפני-מיות של הבניין. במובן זה קרובה הא' של התקופה הגותית הרבה יותר לבנייני הפלדה, הבטון המזויין והזכוכית של תקופתנו מלבניינים שנבנו באירופה במשך כמה מאות-שנים לאחר-מכן, מתקופת-התחיה (הרנסאנס) באיטליה עד תחילת המאה ה-20. יש רואים בבניה זו יצירה מוזרה של יה"ב, שהם רחוקים מעמנו כמעט מכל הבחינות. ופעמים שאנו מושפעים במידה יתרה מן הקישוט הפסלי העשיר והיפה של הכנסיות הגותיות, שלפעמים הוא נראה כמוזר ובמקצת זר; אבל אין לקישוט זה ערך מכריע, ובניינים הרבה, שאינם עשירים בקישוט, אעפ"כ נחשבים כהשגים חשובים של התקופה כולה. אם נסתכל בבניה האזרחית באותה תקופה נראה, שגם בה נתבטאו העקרונות של הבניה המודרנית — נאמנות לתפקיד הבניין, חסכוניות, מילוי תנאים היגייניים — יותר משנתגלו בבניינים האזרחיים, שהוקמו בתקופות מאוחרות יותר. יש לציין, שבבניה היהודית של התקופה ניכרת קרובה לסיגנון של הבניה האזרחית; אחת מן הסיבות לכך הוא איסור של קישוט פסלי. הגיעו אלינו דוגמות יפות של בתי-כנסת בסיגנון גותי, למשל בפראג, וורמס (Worms) על הרינוס וקראקוב (ע"ע בית כנסת).

10. מתקופת-התחיה באיטליה עד המאה ה-19, המעבר מן הבניה הגותית לזו של הרנסאנס היה כרוך במהפכה בלתי-רגילה בתולדות-הא'. אין לראות בתקופה זו התפתחות מודרנית כזו שאנו מוצאים בתקופת-המעבר מן התקופה הר"י מאנית אל התקופה הגותית, שבה ניכרים בבירור השלבים

שיצרו אותן. אעפ"כ אנו מוצאים גם בתקופה זו התפתחות חשובה בכמה ערכים ארדיכליים. ההתעמקות עצמה בשאלות הפרספקטיבה וההופעה הפלאסטית מצד אמנים כמו מיכאל-אנג'לו וברניני, שהיו גם פסלים וראו בעיניהם את הבניין הנולד כגוש בעל שלושה ממדים ולא כציוור של חזית נאה על גבי הנייר, גרמה לתפיסה חדשה בא. הבניין התחיל נראה עכשיו כגוש בתוך סביבה מסוימת, או בצורת אגפיט מקיפים חלל של חצר, שהרי בהתפתחותה של הא' יכולים לראות שני זרמים גדולים: האחד מהם מכוון לפיתוחו של גוש הבניין והשני לפיתוחו של החלל המוקף ע"י הבניין. כדוגמות לזרם הראשון עלולות לשמש הפירמידות במצרים והיכל היווני, ולשני — הפנתאון וכנסיית „האגיה סופיה“ בקושטה. בתקופת הבארוק, שנבעה מן הרנסאנס, מטפלים בקביעת היחס המתאים בין שני צדדים אלה וגם מגיעים להשגים חשובים. הא', שנתפתחה באיטליה בתקופת-התחייה, השתלטה על כל ארצות-אירופה, באופן שבפעם הראשונה נוצרה א' בינ-לאומית — לכל הפחות, בעולם התרבותי המערבי. בתקופה זו (עד סופה של המאה ה-18) הגיעה גם ההתפתחות המדינית של ארצות-אירופה לאחידות ידועה: השלטון נתון בידיהם של מלכים ונסיכים, וריפוז הכוח המדיני בצורה כזו נתן את אותותיו גם בא'. גדל ערכו של הארמון לעומת ערכה של הכנסייה, שקודם לכן שימשה המטרה העיקרית של כשרונות ההמצאה וההידור של אמני-הבניה. מארמנות המלכים או הנסיכים נתפשטה פעילותה של הא' לארמנות של האריסטוקראטיה הקרובה לחצר, ובתקופה מאוחרת יותר — אף לבתים של עשירי-הבורגנים. ההתפתחות בבניית-ארמנות נשתלבה לפעמים עם ההתפתחות בתיכנון-גנים. הדוגמה הבולטת ביותר לכך הם גני הארמון של ורסי, שתוכננו ע"י הארדיכל לנז'ר ושימשו דוגמה למספר מרובה של גני-פאר בכל ארצות-אירופה. תחום פעילותה של הא' נרחב מתוך

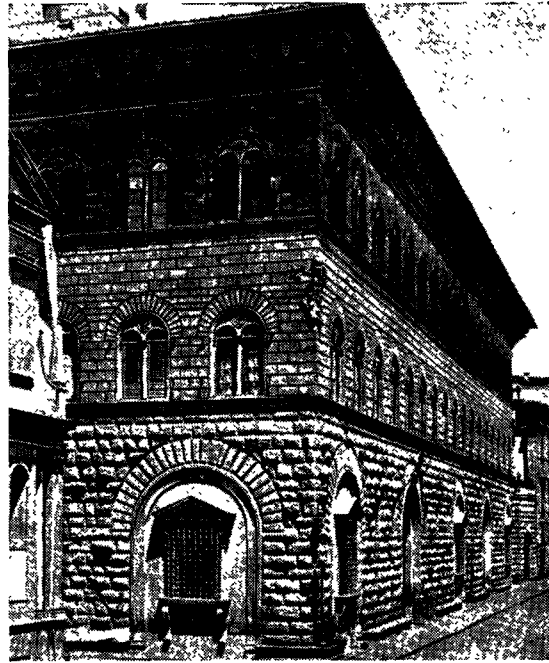

איטליה, תקופת הרנסאנס: ארטו טריוצי בפירנצה, 1444
הארדיכל סיבלוצ'י

העתיק באמנות-הציוור להתפתחותו של מצב חולני, ואילו הארדיכלים הכניסו באונס לתוך המסגרת הקשיחה של הבניה הקלאסית בניינים בעלי תפקידים שונים לגמרי מאלה של אותה תקופה. דבר זה לא היה מורגש כל-כך בתקופה הראשונה; האמנים של המאה ה-15, כגון ברונלסקי או מיכלוצ'י, השתמשו בצורות של הא' העתיקה באופן חפשי, ובנייניהם מצטיינים עד היום ברעננות מרובה. אבל אחריהם באו תאוריטיקנים (החשוב ביניהם אלברטי), שהכניסו את הא' למסלול של חיקוי הבניה העתיקה. חזיתות-הבניינים מתחילות להיות דומות יותר ויותר לחלקים של היכלות עתיקים או של בניינים רומיים. לקירות החזיתות התחילו מצמידים עמודים קלאסיים בלא כל צורך קונסטרוקטיווי, מתוך ביזבז של חמרים ואמצעים טכניים ובניגוד לכל היגיון בחלוקה הפנימית של הבניין. גם הבניינים של הארדיכלים המפורסמים ביותר של המאה ה-16, כגון פלדיז, אינם פטורים מליקויים אלה. אפשר אפילו לומר, שכשרונותיו הגדולים של פאלאדיז, כארדיכל בעל טעם ודמיון, גרמו לכך, שבנייניו שימשו דוגמה במשך מאות-שנים ומוסיפים להיחשב כדוגמה בארצות אחרות אף בימינו אלה. אמן גדול אחר — מיכאל-אנג'לו — סייע אף הוא להתפתחות בלתי-בריאה בא' בכיוון נוסף — אינדיווידואליזם מופרז. התופעה עצמה היא מובנת בשביל תקופה, שהשתדלה לשחרר את הפרט משיעבודו לכו-חזית, שפבלו את התפתחותו החפשית.

מיכאל-אנג'לו, כפסל, היה רגיל להשתמש באופן חפשי אפילו בצורות גוף-האדם והשתדל במיוחד להראותו בפרספקטיביות או בתנועות מסובכות. בצורה זו השתמש גם בפרטיה של הא' העתיקה. הגגונים מעל לשורות-העמודים או מעל לחלונות, צורות-הפרכוב, וכד', מקבלים אף הם צורות חדשות, מסובכות מאלו של העולם העתיק. מה שהתחיל בו מיכאל-אנג'לו המשיכו בו אחרים כאילו מתוך התחרות, או מתוך רצון להמציא צורות חדשות. אבל לאחר מספר שנים נראו צורות אלו מלאכותיות ומייגעות את העין אפילו לאלה.

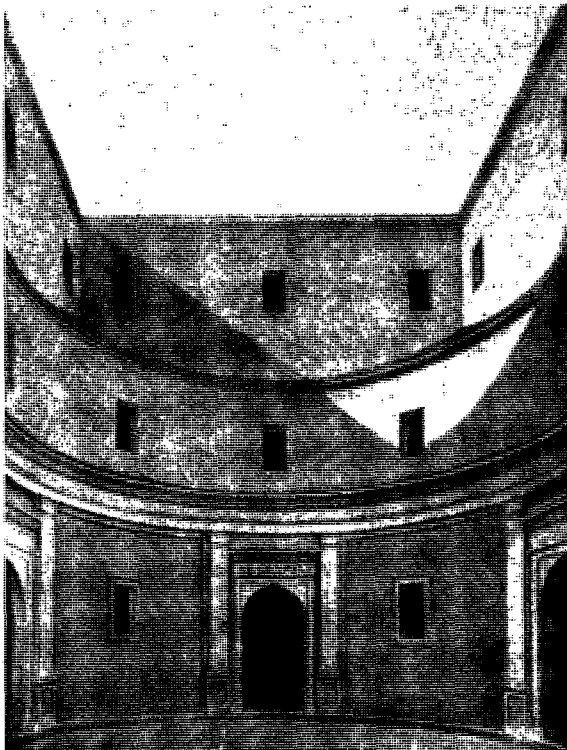

איטליה, תקופת הרנסאנס: החצר הפנימית בכיתו של הארדיכל אנדראה מאנפניני בסאנט'אוכה, התחלת הבניה כ-1406



כנסיית סאו פייטרז בוואסיקאו, רוסיה: התחלת הבניה ב1506, השלמתה ב1626. בין הארריכלים: מיכאל-אנג'לו



איטליה, הנזרות בתקופת הפארקס: ארמון אסינארי די כאן מארציאנו, טורין



איטליה: סנור, סופרנה" בטורין, 1717—1781. האריכל פ. יובארה

כמו למשל כנסיית-מאדלן בפאריס, הם חיקוי גמור של היכלות יוונים או רומיים. השאיפה לפשטות הביאה לפעמים את הא' לידי הבלטתם של היסודות הקונסטרוקטיביים של העמודים, הקורות שמעליהם החלונות שביניהם — מה שהקנה לבניינים, שנוצרו מתוך נטיה זו, אופי כמעט „חדיש“ (לדוגמה: אחדים מבנייניו של הארדיכל הגרמני שינקל). בדרך כלל אפשר לראות בתקופה זו את סיומה של התנועה, שהתחילה בתקופת-התחיה באיטליה, ואת הדוגמה האחרונה לתרבות אדריכלית, שהיתה משותפת לכל העולם התרבותי. בפאריס, בסטוקהולם, בלנינגראד, באחוות שונות באנגליה, אמריקה ובסביבות מוסקוואה אנו מוצאים אותו אופי ארדיכלי עצמו, ולפעמים משתלט סיגנון זה על עיר שלמה: באת (Bath) באנגליה, קארלסרוהה בגרמניה, אודסה ברוסיה. לאחר תקופת נאפוליון I ניכרת השפעתם של גורמים סוציאליים חדשים — וקודם כל, של המעמד הבורגני — על התפתחותה של הא'. בארצות אחרות, שבהן היתה עלייתו של מעמד זה איטית, נתפתח סיגנון של בניה, שמצטיין בפשטות ידועה ובערכים תרבותיים.

כך לטיפול בשטח הסמוך לבניין. בתקופת-הבארוק מופיעים הארמון והגן כיחידה אחת, והם מתחילים להשתלב (מה שכבר ניכר בוורסי) עם יחידה עוד יותר גדולה — העיר. בניית העיר ורסי מובנת רק מתוך ראיית חצר-הארמון כמרכזה. בדומה לכך פונים הרחובות העיקריים של לנינגראד לכיוון מטה-הצי, ובצורה בולטת עוד יור תר מכוונים דחובות-העיר ושדרות-הגנים בקארלסרוהה שבגרמניה למגדל-הארמון. שלב זה בהתפתחותה של הא' והשתלטותה על בנייה-הערים הוא אמנם פורמאלי בעי-קרא, אבל יש לראות בו הכנה לתופעה, שהיא עלולה להשפיע באופן מיוחד על התפתחותה של הא' בימינו. כיום פחת ערכו של הבניין הבודד, וכל בניין נעשה מותנה יותר ויותר בתפקיד שהוא מיועד למלא בעידן או בשכונה.

בהתפתחותה של הא' באירופה במאות

ה-17 וה-18 ניכרת שאיפה לצורות עשירות ומסובכות, ומתוך כך נעשתה הבניה כרוכה בהוצאות מרובות. בהוצאות כאלו יכולים היו לשאת או האפיפיור (שהכנסותיו באו לו מן העולם הקאטולי כולו) או שליטים מדיניים שונים (שכיסו את הוצאות-הבניה במיסים, שהעלו להם תושבי-המדינה). מש-התחילה התנגדות לכך, בעיקר במחצה השניה של המאה ה-18, מורגשת בא' השפעתה של השאיפה שלא להרגיז את המוני-העם ע"י הפגנה של פאר היצוני. הוכחה להלך-רוח זה יש לראות בעובדה, שהחזיתות של הבניינים הן בתקופה זו פשוטות-ביחס, ואילו פנימם, שהיה נעלם מעיני הקהל ברחוב, נבנה כמו קודם לכן בצורות רבות-קישוטים. ואולם לאחר שנים מועטות הגיעה גם הבניה של חלקי-הבניין הפנימיים לכלל פשטות יחסית, ובסופו של דבר התחילה מתבלטת השאיפה לחזור לצורות הפשוטות-ביחס של האמנות הקלאסית היור-נית. מפני-כן קיבלה תקופה זו כולה בארצות אחרות את השם של „תקופת הקלאסיציזם“. בצרפת קוראים לה תקופת ה-„אנפיר“ (Empire), כלומר הקיסרות, והכוונה היא לתקופת שלטונו של נאפוליון I. בניינים אחדים שהוקמו בתקופה זו,



צרפת: ארמון הלובר, פאריס, 1605. האריכל סלזר פרו

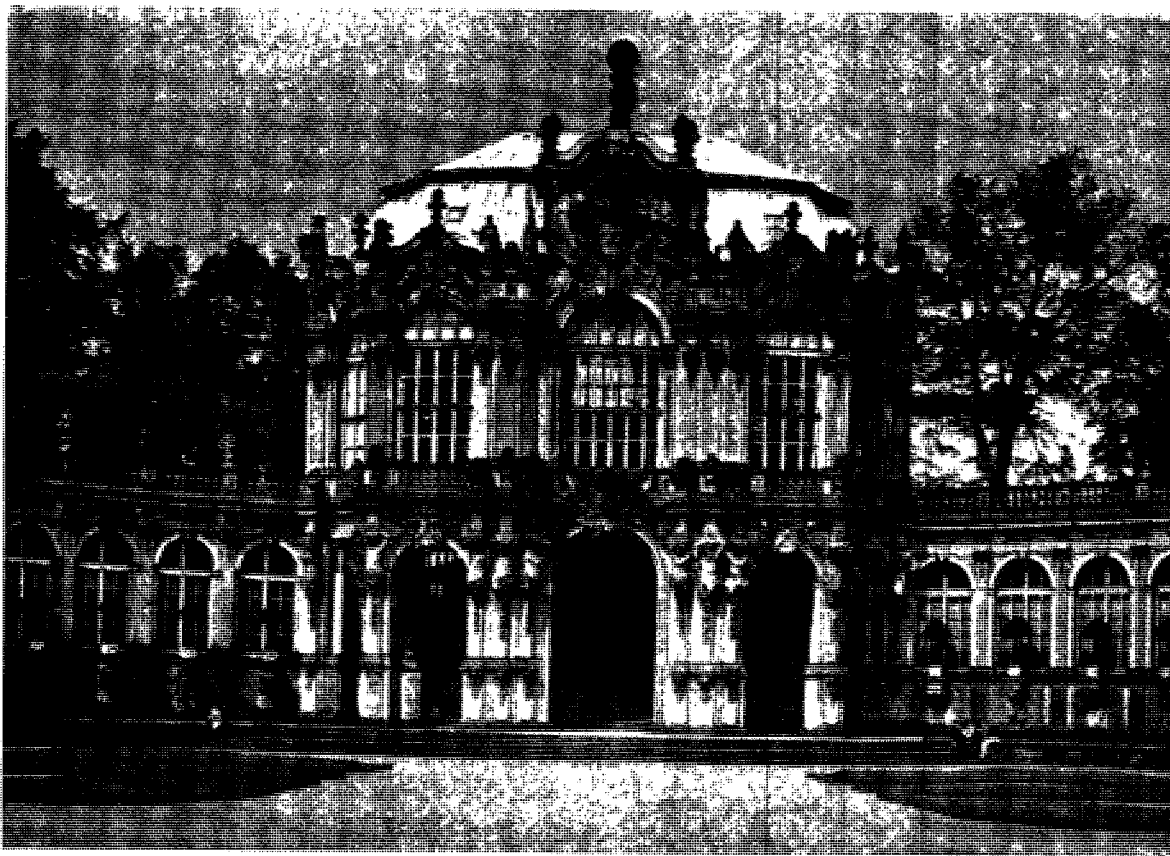

נרמניה: אחר מביתני ה"צווינגר" בדרזדן, נשלם ב1719. הארדיכל מאתיאוס רניאל פֶּלְסְמַן

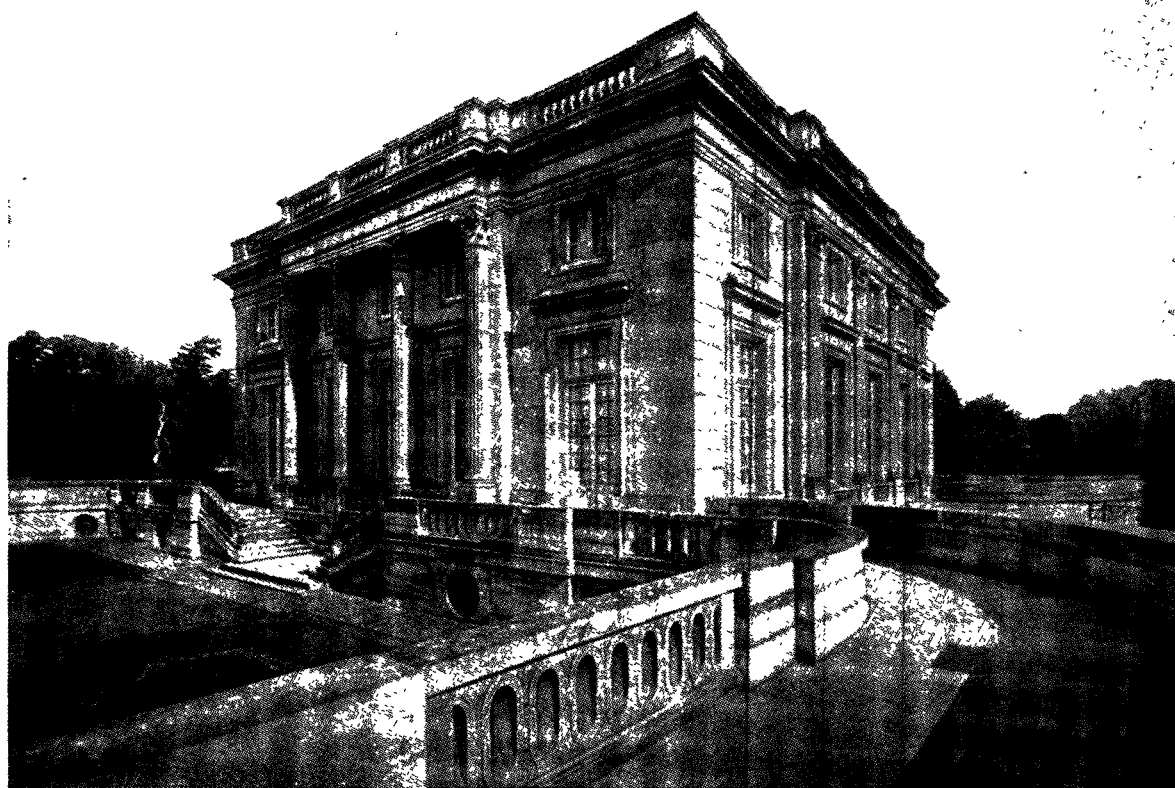

צרפת, תסופת הקלאסיציזם: אדמון טריאנון הקטן בוורסאי, 1766. הארדיכל נבריאֶל

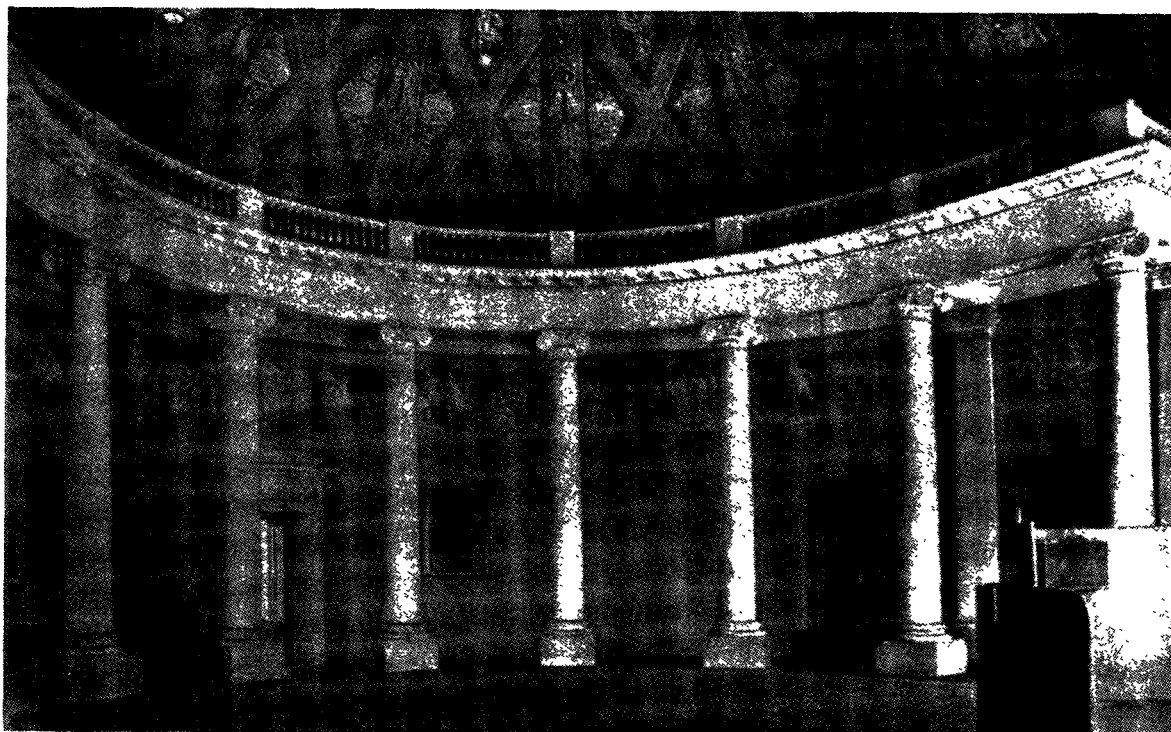

רוסיה, תקופת הקלאסיציזם: אולם האוניברסיטה במוסקווה, 1817. הארריכל ד. נילארדי

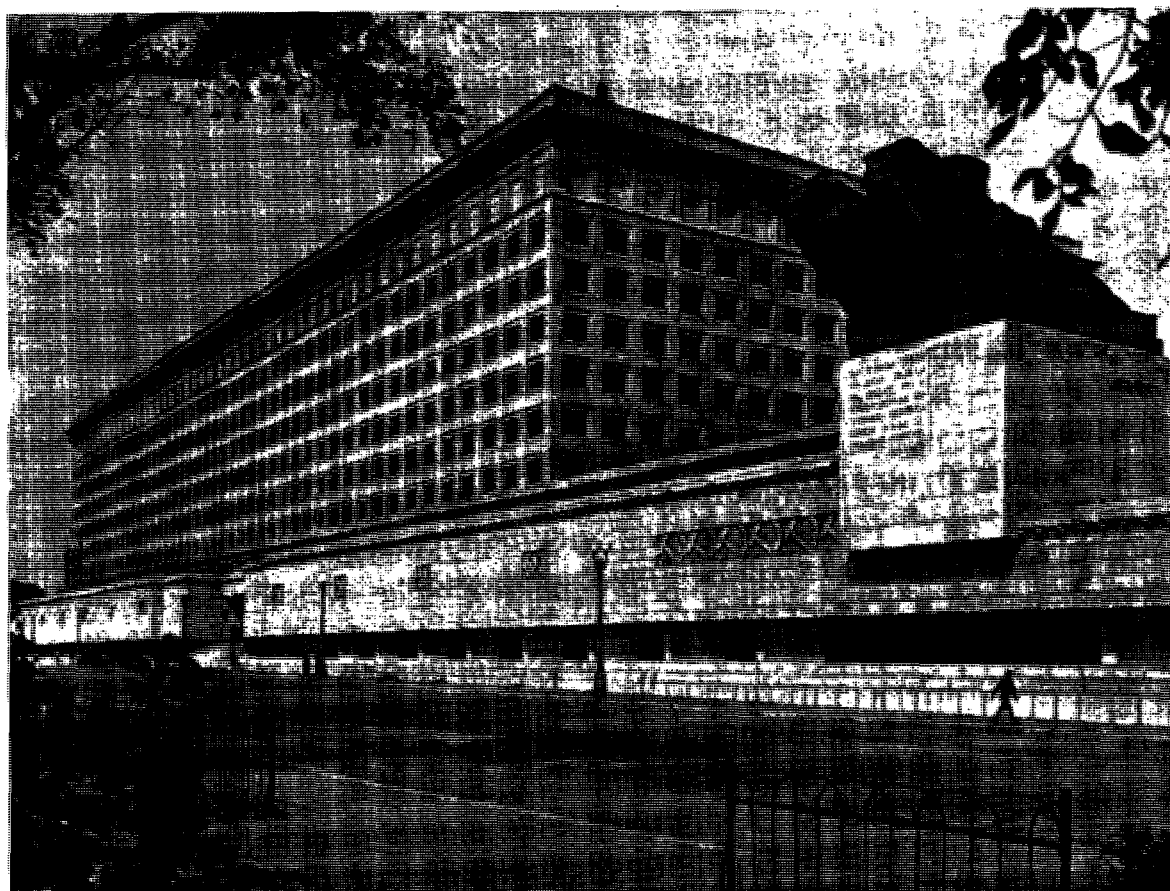

רוסיה, המאה ה-20: האקארמיה הצבאית על-שם ס. ו. פרונין במוסקווה, 1937. הארריכלים רורנב וסונץ

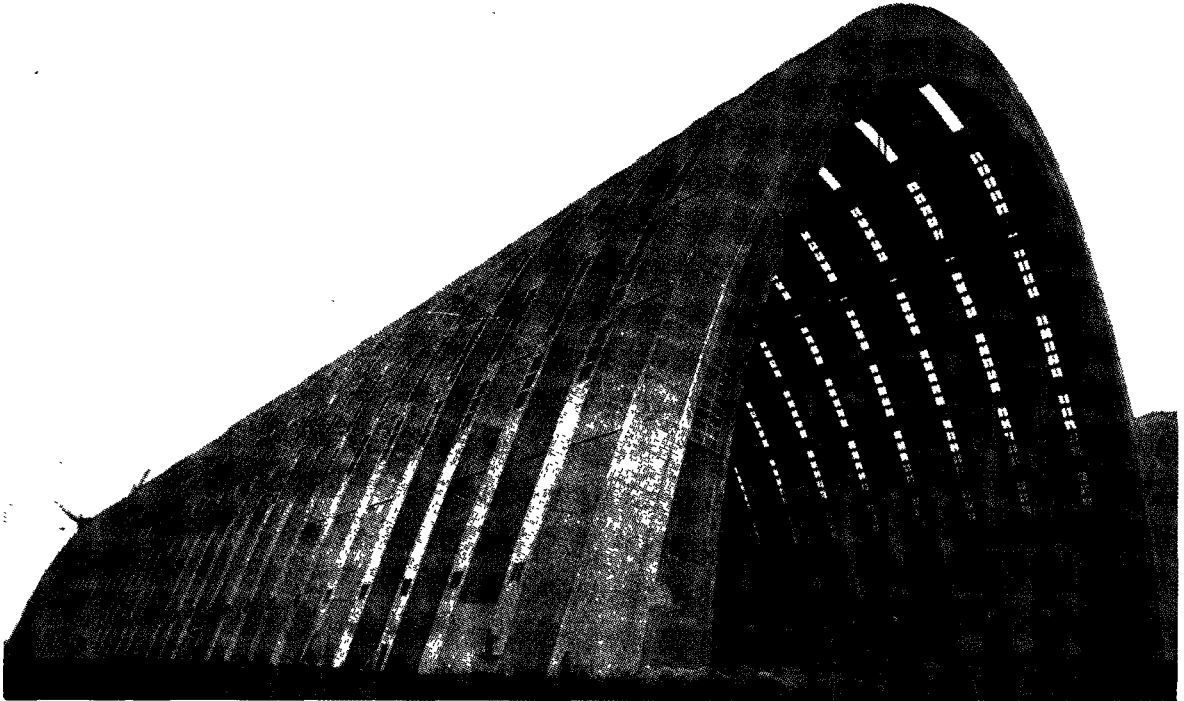

צרפת, המאה ה-20: מוסד לספינות-אוויר בשרה-התעופה באורלי, 1924. המהנרס א. פריסינגה. מירות הכנייה, שנבנה מברזל ומבטון: האורך 275 מ', הרוחב 91 מ', הגובה 60 מ'



אח"ב, המאה ה-20: בית-מסחר, כל בו"ש האחים סוללי, היוסטון, טקסאס, 1949. הארדכיכלים ריימונד לוי וקנת פראנצוזיים

ניכרת סתירה בין צורותיהם החיצוניות של הבניינים ובין הטכניקה הנדרשת להקמתם. הטכניקות החדשות של שימוש בבטון מזויין ובפלדה מרשות את הקמתם של בניינים גבוהים בצורת שלד דק של עמודים וקורות, ובמקומות המיועדים לקירות אפשר אף לקבוע לוחות-זכוכית. עמודים קלאסיים וכל הקישוט הכרוך בכך מודב-קים לבניינים אלה מבחוץ בלא שום צורך קונסטרוקטיבי כלשהו. במקרים בודדים, ובעיקר בבניינים תעשייתיים, בניינים לתערוכות בינלאומיות, בניינים של חנויות כל-בו או תחנות-רכבת, משתחררים לאט-לאט מרצון של חיקוי, ולפעמים מבליטים את השלד הקונסטרוקטיבי ואת השימוש בחמרים, שלא היו נהוגים בבניה בעבר, אף במראה החיצוני של הבניין. כך נוצד, למשל, באמצע המאה ה-19, "ארמון-הבדולח" בלונדון, שנבנה כולו מפלדה ולוחות-זכוכית. בזמן מאוחר יותר מופיעים בניינים, שיש להם שלד מבטון מזויין (שלפעמים הוא מצופה אבן) ושטחים גדולים של זכוכית. השפעתם של בניינים בודדים אלה לא היתה מרובה עד תחילת המאה ה-20, אבל במרוצת-הזמן הרגישו יותר ויותר בחסדון-נות הכרוכים בעירבוב הסיגנונות והתחילו מבקשים דרכים חדשות באי-שאיפה זו קיבלה תחילה צורה של התקוממות לשימוש בצורות היסטוריות בכלל. ניסו ליצור צורות חדשות בלא בסיס מוסכם מראש. כך נוצרה תקופה של סיגנון אינדיווידואלי

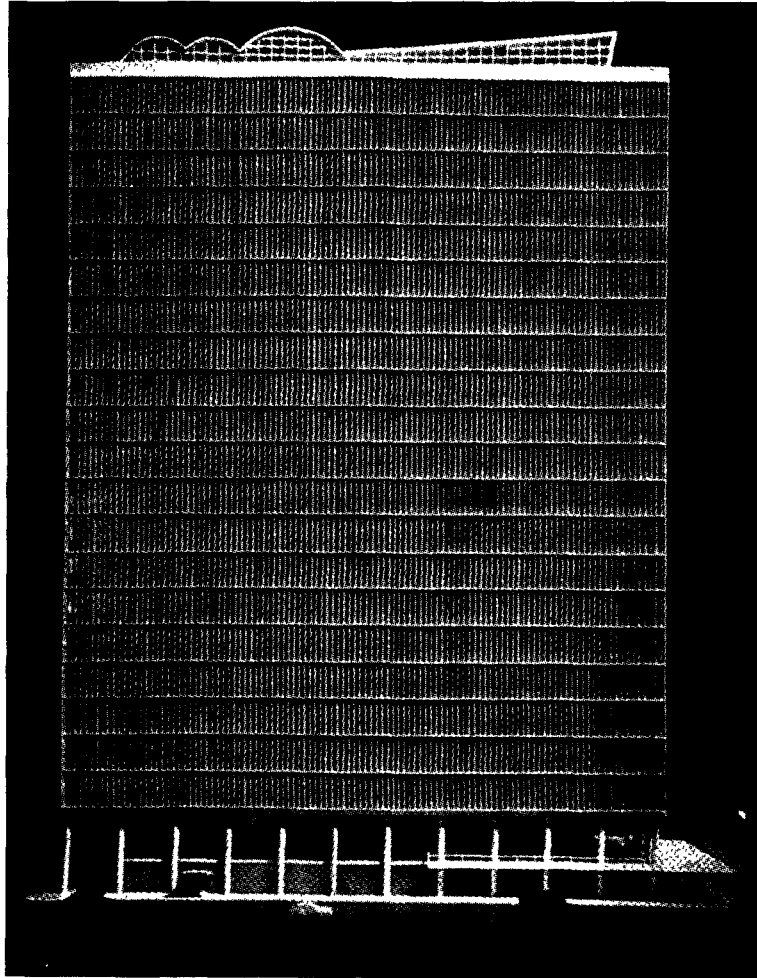

בראוי, המאה ה-20: בניין-שטררים בפארק אלנה, 1046 הארדיכלים: אפנסו א. רייד ונ. פוריריה מאשארנ

והתחרות בין ארדיכלים בודדים, שכל אחד מהם ניסה ליצור לו סיגנון אישי ולשמור עליו כמעט כעל פאטנט. אבל מתוך כך גברה עירבוביית-הסיגנונות יותר ויותר.

12. המאה ה-20. במאה זו נקבעו סוף-סוף שוב עקרונות מסויימים באי-שעיקרם הם אלה: נאמנות לתפקידו המיוחד של הבניין, שימוש הגיוני וחסכוני בהשגים הטכניים ושמידה על ערכים היגייניים וסוציאליים. עקרונות אלה משמשים כיום יסוד להתפתחותה של האי-בימינו. עם זה יש לזכור, שעקרונות אלה אינם מספיקים להבטחה של הצלחה אמיתית; נשאר בתקופה הגורם הנעלם של שלמות אסתטית, שמדברת אל העין ואל הלב. כמרכן אין עקרונות אלה קובעים למפרע סיגנון בינלאומי אחיד. אפשר אפילו לומר, שהעקרונות הראשון והשלישי מביאים לידי התבלטות של הבדלים ידועים בין ארץ לארץ — הבדלים, שיסודם בתנאי-אקלים שונים ובמבנה סוציאלי שונה.

העקרונות הבריאים של האי-החדשה עדיין לא נשתרשו במידה, שיש בה כדי להבטיח להם השפעה מכרעת. בארצות הרבה — למשל, באנגליה, אי-הבידי-המועצות, נבנה עד היום הדוב הגדול של הבניינים הפרטיים והציבוריים בצורות המסורתיות של הבניה האירופית, שהיו רווחות לפני 100—200 שנה, אף בשעה שמשמשים לשם בנייתם בהשגי הטכניקה החדשה. גם בבניה של מגרדי-השחקים, שהם רחוקים מכל מסגרת מסרתית, נכנעים לפעמים לשמרנות פורמאלית זו.

11. המאה ה-19. בארצות הרבה, ובראש וראשונה באנגליה ובצרפת, גרמה התפתחותה של התעשייה לריכוז העושר בידיהן של משפחות מועטות. כתוצאה מכך הופיעו שוב בניינים מפוארים, שנבנו גם ע"י בני-אדם פרטיים וגם ע"י מוסדות עירוניים או ממשלתיים. עם זה התחילה התחרות בהפגנת עושר, שהביאה לידי תופעות של חוסר-טעם באי-בגדים ובתכשיטים), והתחילה רדיפה אחד כל מיני צורות-בניה, שיש בהן כדי לספק את תביעותיה של התחרות זו. בניינים פרטיים נבנים באותה תקופה לפעמים בסיגנון-התחיה ולפעמים בסיגנון גותי או רומאני. בתי-חרושת מת-קשטים בצורות קלאסיות, וכד'. למעלה כבד צויין המשבר, שבא באי-מתוך בחירה מקרית זו בסיגנון זה או אחר. בכל התקופות הקודמות היה לבניינים סיגנון משותף לכל הפחות במשך עשדות-שנים אחדות, ומתוך כך היה לרחובות מראה הארמוני פחות או יותר. הרחוב או השכונה של המאה ה-19 מצטיינים בקולניות, מצד אחד, ובהפרעה הדדית של סיגנון-נות שונים, שהם סותרים זה את זה, מצד שני. עם הפועתה של הפירסומת המסחרית כגורם רב-חשיבות נתבלטו תכונות אלו עוד יותר. הפרצוף הארדיכלי של מרכז-העיר מתבלט לפעמים בזמנו, ביחוד בלילה, בצורות-הפירסומת יותר מבצורות-הבניינים. כמרכן בולטת מומן לזמן סתירה בין הצורה החיצונית של הבניין ובין תפקידו (כמו, למשל, בדוגמה שהובאה: בית-חרושת, שמופיע כהיכל קלאסי), וכן

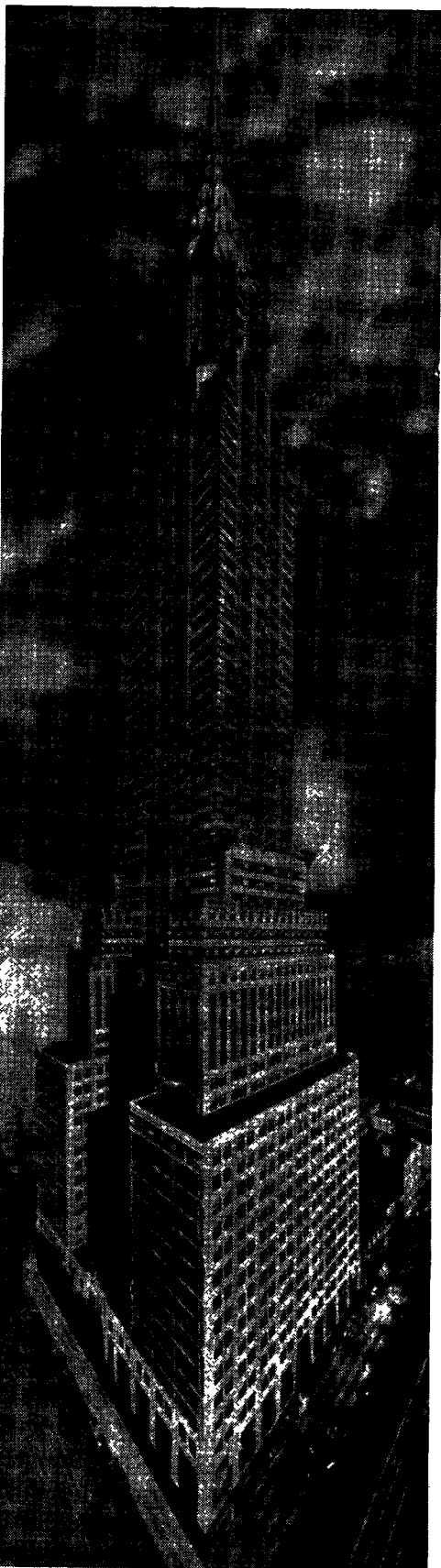

אה"כ, המאה ה-20:
סנדר שחקים בניו-יורק — בניין קרייסלר, 1930.
הארדיכל ויליאם ואן אלו

לפיכך קשה כיום להחליט אם הא' של העתיד הקרוב תיצור סיגנון מיוחד לעצמה או לא תהא אלא פרק מזהיר חדש בתולדות הא' העולמית. הניסיון ההיסטורי מראה שלפעמים דרושה לתכלית זו הופעתו של ארדיכל בעל כשרונות מזהירים או אף שורה של ארדיכלים בעלי כשרונות כאלה. הללו אינם „יוצרים“ צורות חדשות, אבל הם מסוגלים ליתן להשג של תקופתם ביטוי ארדיכלי משכנע. אי-הופעתם עלולה לשמש עילה ל„תקופה מתה“ בתולדות-הא'. כל מה שאפשר לומר ביחס לתקופתנו הוא, שהונח בה יסוד לא' בריאה ושההשגים הטכניים שברשותה נותנים לא' אפשרויות, שלא היו לדורות הקודמים; נפתחו אפקים חדשים לאחר שמימי המאה ה-19 נמצאה הא' במבוא סתום.

Ernst Wasmuth, *Architekturzeichnungen*, 1922; F. Petrie, *Egyptian Architecture*, 1938; G. Steindorff, *Die Kunst der Aegypter*, 1928; W. J. Anderson, *Architecture of Ancient Greece*, 1927; Idem, *Architecture of Ancient Rome*, 1927; H. Daub, *Die Vergangenheit d. Hochbaus*, 1911; H. H. Statham, *Critical History of Architecture*, 1912; E. Diez, *Die Kunst d. Islamischen Völker*, 1915; J. Baum, *Baukunst d. Frührenaissance in Italien*, 1920; A. E. Brinckmann, *Die Baukunst d. 17. und 18. Jahrhunderts*, 1915; Igor Grabar, *Russische Baukunst*, 1922; Le Corbusier, *Vers une Architecture*, 1925; S. Giedion, *Space, Time and Architecture*, 1947; J. Hudnut, *Architecture and the Spirit of Man*, 1949; T. F. Hamlin, *Forms and Function of XX-Century Architecture*, 1952; Paul Valéry, *Eupalinos ou l'Architecte*, 1944.

י. ר.

אַרְדִּיכְלוֹת בְּאַסְלָאם. תקופת בית אומיה. — בתקופת החליפים מבית אומיה (661—750) נתפתח הרא-

שון משלושת טיפוס-היסוד של המסגד — הטיפוס ה„ערבי“. המסגדים הראשונים היו פשוטים מאוד; אך משנתבצר מעמדם של חליפי בית אומיה בדמשק, הרגישו שליטים אלה בצורך להתחרות בכנסיות המפוארות של הנוצרים ובמקדשיהם של עובדי-האלילים. הואיל והחליפים יכולים היו לגייס אומנים מכל התחומים של ממלכתם הרחבה, היו בעלי-כשרונות מארצות הרבה עובדים בתכנית-בניה אחת; מתוך כך נתמזגו יסודות-סיגנון שונים ונעשו סיגנון אחד חדש. כמרכן גרם הקף שלטונם של החליפים להתפשטות של הסיגנון החדש בכל חלקיו של העולם האסלאמי.

המסגד ה„ערבי“ בנוי לפי תכנית הבית הפרטי הערבי, וביחוד לפי תכנית ביתו של מוחמד בעיר אלמדינה, ששימש גם מקום-התפילה הראשון. המסגד מורכב ממקדש ומחצר; המקדש בנוי מערכת של אולמות, שבדרך כלל הם מקבילים לקיר הפונה אל עבר העיר מכה (ה„קבלה“). באמצעו של קיר זה קבוע ה„מתראב“ — גומחה שטוחה מקושטת אך ריקה. החצר שלפני המקדש מוקפת משלושה עברים סטיו ובאמצעה יש בריכת-מים גדולה, שמשמשת לרחיצת-מצנה קודם התפילה. מבחוץ לא היו הבניינים מקושטים; בדרך כלל היה להם מראה של מבצר, שכן הרבה מן המסגדים הקדרי מים הוקמו במחנות-צבא. פרט חשוב במסגד היה הצריח — ה„מנארַת“ — שמעליו היה הכרוז (מאָדֶן) קורא לתפילה. אחד מן השלבים הראשונים בהתפתחות המסגד היתה הרחבתו של האולם המוליך אל המחראב, וקירויו בכיפה. רחבו של המקדש היה מתחילה גדול מארכו — כנראה, מפני

בית גסאן (ע"ע); המפורסמים שבארמונות אלה הם משתא, קציר עמרה, קצר אלחיר אלגרבי וח'רב אלמפג'ר שבקרבת ריחו (מן המחצה הראשונה של המאה ה-8).

תקופת בית עבאס עד שקיעת החליפות המאוחדת (750–950 לערך). עם עלייתו של בית עבאס וייסודה של עיר-הבירה החדשה בגדאד (762) איבדו האמנות והאר-דיכלות האסלאמיות את זיקתן הקרובה למסורת ההלניסטית, שמשקלה היה גדול בתקופת בית אומיה; לעומת זה ניכרות בה, בתקופה זו, יותר ויותר השפעות האמנות של איראן ואסיה המרכזית. שוב אין חומר-הבניין העיקרי אבן, אלא לבנים מצופות סטוק, שעליו נחרתו לפעמים קרובות קישור טים שונים. בהשפעתו של שינוי זה נשתנה גם מבנהו של המסגד, שבו תופסות האומנות המרובעות את מקומם של העמודים. הכיפה שמעל הציר המרכזי של הבניין נעלמת, והאולמות בנויים בכיוון מקביל לקיר הפונה אל ה"קבלה". מבחינה אמנותית גרם השינוי בחומר הבניין לכך, שהרושם הכללי של הבניין הוא של כבדות בולטת. בבגדאד עצמה לא נשתמר שום בניין מיה"ב המוקדמים, ואת הדוגמה החשובה ביותר לסיגנון-הבניה, שהיה רווח במרכז החליפות באותה תקופה, יש לראות בחרבות המסגד הענקי של החליף אלמת'אל בעיר סאמרא, ששימשה באופן ארעי בירת-הממלכה בשנות 838–883. הבניין ראוי לתשומת-לב גם משום צריחו הבלתי-רגיל — מגדל לוליני, שעומד בפני עצמו (848–852). — סיגנון-הבניה בלבנים נתפשט גם מעבר לגבולות עיראק, כפי שמתברר מדוגמה מובהקת אחרת — מסגד אבן-טולון בקהיר (876–879). שנשתמר יפה (ראה תמונה בכרך ד', עמ' 988). מסגד-הלבנים מן הטיפוס ה"ערבי" נמצא גם באיראן, אלא שכאן יש בו עמודים מעוגלים (דאמגאן, נאיין). רק בצפון-אפריקה מוצאים אנו המשך לסיגנון של תקופת בני אומיה בבניין המסגד; למשל, במסגד הגדול של קירואן (862), שבנוי השתמשו בעמודים ובכותרות עתיקים (ר' תמונה בכרך ד', עמ' 973/4) וקבעו שתי כיפות מעל קצותיו של האולם המוליך אל המחרב. בתקופה זו מופיעים לראשונה שני סוגי-בניין חדשים — ה"ר'באט" והמאזוליאון. הר'באט הוא מצודה-מנזר — בניין מורכב מתאי-מגורים, מסגד וצריח גבוה, ששימש גם לאיתות ולצפייה. מצודות אלו נבנו נגד הברברים המרדנים של צפון-אפריקה, ביחוד בטוניסיה (למשל, סוסא, מונאסטיר). — החידוש השני הוא בניין-הקבר, המאזוליאון. אפשר, שהנאה בבניינים אלה הוא זה של השליט הסאמאני אסמאעיל בבוכארה (בערך 907); זהו ביתן עטור-כיפה והלבנים שבקירותיו החיצוני והפנימי ערוכות לפי דוגמות מגוונות (תמונה 4).

מתוך החפירות בסאמרא נתבררו כמה פרטים גם על מבנה הארמון בתקופה העבאית-סית הראשונה. הארמון כלל אולם גדול לקבלות-פנים מעברה השני של חצר מרכזית, ומערכות שלמות של דירות-מגורים פרטיות, שכל אחת מהן היתה ערוכה מסביב לחצר משלה. לבתים הפרטיים בסאמרא היתה קומה אחת בלבד, אך מספר החדרים בהם הגיע לפעמים קרובות עד חמישים

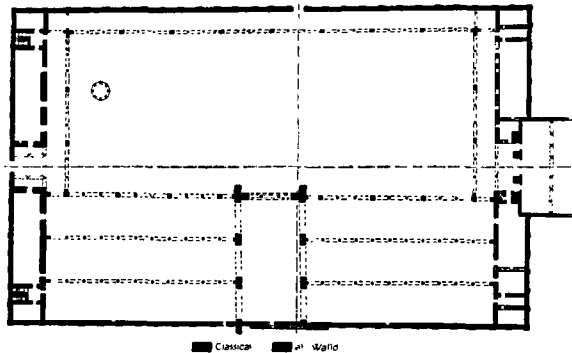

תמונה 1. דמשק, מסגד בנייאומיה. תרשים הבניין המקורי של אלחיר

שבשנים הראשונות של החליפות הפכו כובשי-סוריה המוסלמיים כנסיות מרובות למסגדים: הכנסיות היו מכוונות לצד מזרח, לפי המנהג הנוצרי, וארכן היה גדול מרחבן; אך בכנסיות שהפכו למסגדים, שהפניה בהם היא לצד דרום, לעבר העיר מכה, הפך ארכה של הכנסיה לרחבו של המסגד. — גם המחרב והצריח מבוססים על דוגמות נוצריות — על האפסיס ומגדל-הכנסיה.

הבניין הדתי הבולט ביותר מתקופה זו הוא המסגד הגדול של דמשק (ר' תמונות 1–2 וראה תמונה, כרך ד', ע' 982), שנבנה בין 707 ו-715. אע"פ שהיה צורך לחזור ולבנותו פעמים אחדות, עדיין הוא משקף בנאמנות את טיפוסי-הבניין הקדום, ואף נשתמרו בו כמה מקישוטי הפסיפס והשיש המקוריים מתקופת בנייתו הראשונה. עוד קדום ממנו הוא בניין אחר, יחיד במינו בעולם האסלאם, שנוצר אף הוא על-פי דוגמות נוצריות: זהו המבנה המקושט למכביר של "כיפת הסלע" (قبة الصخرة) שבירושלים (משנת 691). מעל לסלע, שלפי האגדה שימש למוחמד נקודת-מוצא במסעו השמימה, מתרוממת הכיפה, ומסביב לו — שתי מפסעות (תמונה 3).

מתקופה זו לא נשתמרו ארמונות; אך במדבר הסורי נמצאו כמה בניינים לא גדולים ביותר, ששימשו לחליפים כארמונות-מחנה או כמקומות-נופש. ארמונות אלה בנויים לפי תכנית המחנות המבוצרים, שהיתה מקובלת בצבא הרומי ואצל מלכי



תמונה 2. דמשק, מסגד בנייאומיה. המראה החיצוני



תמונה 4. בוכארה, המאווליאן: של אסמאעיל

משני האדמונות שבעיר קלעת בני תמאד באלג'יריה (סוף המאה ה-11).

על הארדיכלות האסלאמית בספרד ע"ע ספרד. התקופה הסלג'וקית (מאמצע המאה ה-11 עד אמצע המאה ה-13). בתקופה הסלג'וקית מופיעים חידושים מרובים במבנה הבניין ובקישוטו. יותר מכל איזור אחר בתחום שלטונם של הסלג'וקים חידשה בארדיכלות איראן, וביחוד מחוזותיה הצפוניים-מזרחיים; אך הרעיונות החדשים ושלבי-התפתחותם הנוספים ניכרים גם בעיראק, סוריה, אנאטוליה והודו. השליטים המדיניים ותומכי האמנות בתקופה זו היו תורכים ממרכז-אסיה.

בתקופה זו נתפתח טיפוס-המסגד ה"איראני" על-ידי ההכללה של שני יסודות מסרתיים — ה"אינאן" (בערבית: "לינאן") והביתן (קיוסק) העטור כיפה — בגוף המסגד. האינאן, פרטיסוד אפיני לאחד מטיפוסי הבית האיראני, הוא חדר מקומר קמרון-חבית, שנפתח אל החצר; עפ"י הוא נמצא במרכז הבניין ומתרוםם לכל גבהו. בביצוע מונומנטאלי הוא מופיע לראשונה בארמון הסאסאני הגדול שבקטסיפון. בארמון זה היו מתחילה שני אינאנים, זה מול זה, משני עבריה של חצר גדולה. את שימושו הראשון של האינאן בקנה-מידה גדול בארדי-כלות האסלאמית אנו מוצאים בארמון הגזנ'יים (מן המאה ה-11) בלשכר בא-זאר שעל גדות נהר ה'למנד' (אפגאניס-טאן). גם הביתן (הקיוסק) הוא מודשה של התרבות הסאסאנית, שבה שימש הביתן את פולחן-האש. בתקופה האס-לאמית מופעת צורה ארדיכלית זו לרא-שונה בבניין-הקבר של אסמאעיל (בערך 907) בבוכארה (ע' למעלה). — שילובם של שני יסודות אלה לתוך המסגד הסל-גיקי עדיין לא נחקר כל צרכו; עכ"פ

לערך; בדרך כלל היו בנויים מלבנים מיובשות בשמש והיו מחולקים למדור רשמי ולמדור פרטי.

לסוף: תקופת בית-עבאס הצטיינה גם במה שבה הופיע לראשונה תיכנון-ערים בקנה-מידה גדול. בגדאד תוכננה כעיר-מבצר עגולה, בעלת ארבעה שערים, שמהם יצאו רחובות אל כיכר מרכזית, וביניהם השתרעו רבעי-העיר. במרכז-העיר נמצאו המסגד הגדול וארמון החליפים. — העיר רקה תוכננה בצורת פרסה.

תקופת החליפות הפאטמית. עוד כששלטו הפאטמיים בטוניסיה בלבד חידשו חידוש ארדיכלי: שער מונומנטאלי חורג מן החזית ונפתח אל החצר (המסגד במהד'יה, מן המאה ה-10). לאחר שכבשו את מצרים הקימו הפאטימיים כמה מסגדים כבירים לפי התכנית המקובלת, ביחוד מסגד אל-אזהר (970—972; ע"ע; — ר' תמונה בכרך ב' עמ' 345) ומסגד אל-חאכם (990—1003). ואולם דרכים חדשות באמנות-הבניה, התחלות של מגמות סינגוליות, שהגיעו למלוא פוריותן במאות-השנים שלאחר מכן, ניכרות בשני בניינים קטנים דוקה, שנבנו ע"י הפאטימיים. הבניין הראשון הוא זה של מסגד אל-ג'יושי (1005) — מרכז לעולי-רגל, ובו אולם-תפילה, חדרי-אכסניה לעולי-רגל ומסגד הקבר של מייסדו. חלקיו של בניין זה מתרוממים לגבהים שונים; מעל למקדש ומעל לחדר-הקבר מתנשאות כיפות; הצריח בני קומות-קומות ומקושט בצבעים מגוונים. יסודות-הבניין השונים צורפו באמנות, באופן שהוא עושה רושם של הופעה פיטורסקית, אחידה, אך מגוונת. — הבניין השני הוא זה של מסגד אל-אקמר (1125), שבו נעוצה דאשיתה של האפנה לבנות בצד הרחוב חזית מקושטת ביותר, ובה גומחות בצורות שונות ואפריזים של כתובות (תמונה 5); כן מופיע בבניין זה לראשונה מוטיב אמנותי שלאחר-מכן נעשה רווח מאוד — הסטאלאקיט (בערבית מקרנס), הממלא את חללן של הגומחות.

בקהיר, בירתם החדשה של הפאטימיים, נבנו ע"י ארדי-כלים מאורפה (אדסה, ע"ע) ביצורים נאים (סוף המאה ה-11). שלושה שערים מונומנטאליים, נתונים בין מגדלים כבדים בעלי צורות שונות, עדיין עומדים על תילם. ארמנותיהם של הפאטימיים לא נשתמרו, אך מושג-מה על דמותם אפשר לקבל

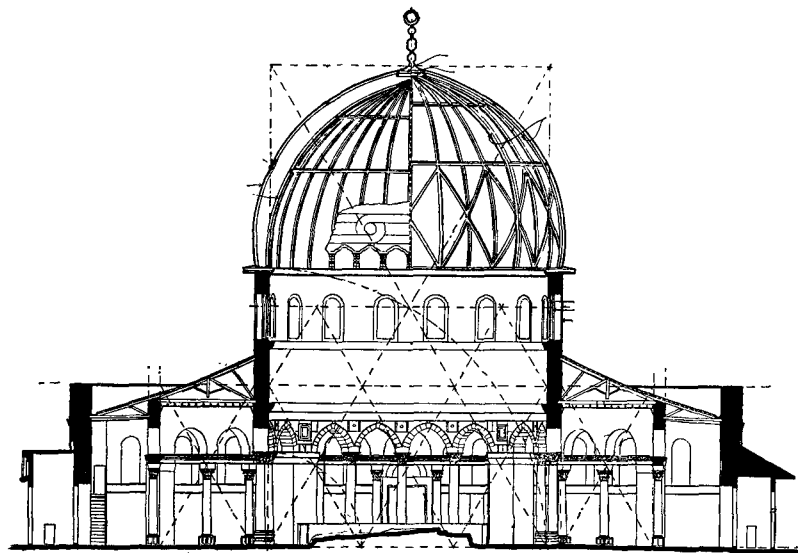

תמונה 3. ירושלים, כיפת-הסלע, חדר. א' — הכיפה הכפולה; ב' — שתי הספסעות

והמונומנטאלי, הבנוי אבנים והמקושט ברצועות של תבליטים בולטים או משוקעים, ובהן כתובות, ערבסקות, מידגמים הנדסיים וצורות פרחוניות; לפעמים קרוי בות נראים סטאלאקטיטים מעל לפתח. — כן אנו מוצאים כאן לראשונה, שמבוא השער נתון בין זוג צריחים. הצריחים הגבוהים בנויים אבן ועל כתליהם מרובות הזריות; בראשם — קונוס מחודד מאוד, ובמרחקמה מבסיסו נמצאת גזוזטרת המאדן (תמונה בכרך ד', עמ' 971). הצריח המפורסם ביותר מתקופה זו הוא, אפשר, זה של מסגד "קת אל-אסלאם" שבדלהי העתיקה, הקרוי "קטב-מנאר" (התחילו בבנייתו בשנת 1199 והיא הושלם ב-1370; תמונה 9).

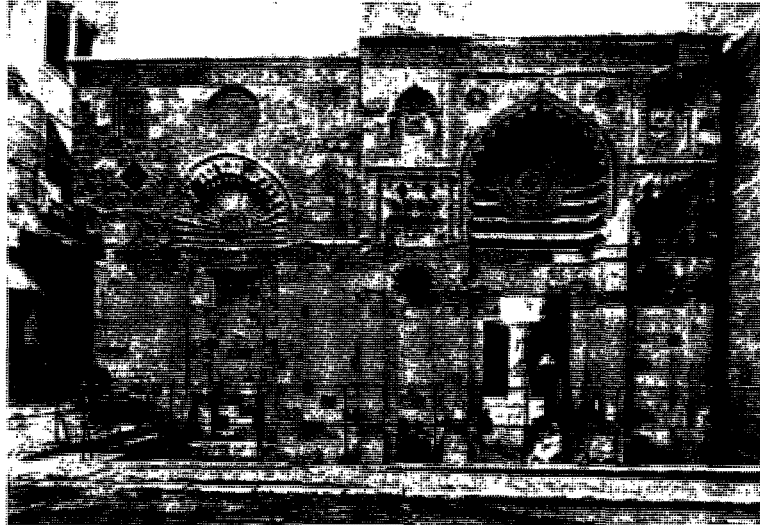

תמונה 5. קאהיר, מסגד אל-אקמר, החוית

בתקופה זו טופחה ה"מדרסה" — בית-מדרש ללימודי-קודש, שנועד לבלום את השפעתן של תורות-הכפירה, שצמחו על אדמת השיעה. בתי-מדרשות אלה נתפשטו מאיראן לעיראק, ומשם לסוריה ומצרים ולסוף למגרב. הטיפוס המקובל של ה"מדרסה" הוא בניין מרובע מסביב לחצר מרכזית; באמצעה של כל אחת

במסגד ווארה (1135) רואים אנו לראשונה ארבעה אייוואנים במרכזיהן של ארבע צלעות-החצר; מעבר לאייוואן-המקדש עומד הקיוסק — חדר-הכיפה, שמאחוריו נמצא המקראב. תכנית זו שימשה גם בכמה מסגדים גדולים באיראן, ביחוד במסגדים הראשיים ("ג'אמע", מסגד לתפילת יום שישי) באספהאן (סוף המאה ה-11 והמאה ה-12; תמונות 6—8) ובארדסתאן (1158—1160, תמונה 7). יסודות חדשים אלה שיוו למסגד ה"איראני" מראה של בניין מונומנטאלי ורברושם יותר מזה של המסגד ה"ערבי" הפשוט. חלקו העיקרי של הבניין, אולם המחראב, מודגש כראוי מבחינה ארדיכלית; ועם זה הוא קשור, על-ידי האייוואן שלו, קשר הדוק לשאר שלוש הצלעות של החצר, על האייוואנים שלהן. אבל הפיפות הגבוהות והכבדות היו צריכות לאומנות ענקיות, שתתמוכנה אותן, ואלו יצרו מחיצה ברורה בין חלקו המרכזי של המקדש ובין שני אגפיו הצדדיים. — הצריח הסלגוקי באיראן — העומד בצד הבניין, ולפעמים קרובות בפני עצמו — הוא גבוה, מעוגל, מתחדד בהדרגה, והוא מצופה מבחוץ לבנים, שהן ערוכות בדוגמות מודגמות שונות.

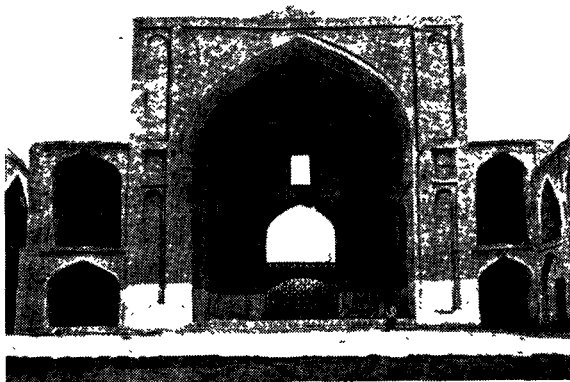

תמונה 7. ארדסתאן, המסגד הראשי, האייוואן

מארבע צלעות-החצר נמצא אייוואן גדול, ששימש אולם-הרצאות, וכל אייוואן יחד לאחת מארבע השיטות ההלכות ("מדהב") שבאסלאם. המקום שבין האייוואנים נוצל בשביל תאי-מגורים למורים ולתלמידים, שנבנו בדרך כלל בשתי קומות (תמונה 12, וראה גם תמונה בכרך ד', עמ' 989/90). — באנאטוליה היה מקום ה"מדרסה" קשור במקרים מרובים בבניין-קבר, ולפעמים קרובות נוספו בה כיפות: או שתי כיפות קטנות מעל לשני החדרים שבצידי האייוואן הראשי, או כיפה אחת גדולה מעל לחצר המרכזית, שבה נמצאה גם בריכת-מים.

בנייני-הקברים של מלכים, ראשי-שבטים, קדושים, ואף של גבירות מבית-המלכות, נבנו אף הם בתקופה זו. — ואפילו במאה שקדמה לה — בממדים מונומנטאליים. — רק ארמון-נות מועטים נשתמרו; הקדום שבהם הוא לשפך באזאר, הבנוי לבנים מיובשות בשמש, ובו ארבעה אייוואנים כבירים.

סוג-בניין אחר, שנתפתח בתקופה זו, הוא זה של ה"חאן", מלון-אורחים, שנבנה בצדיהן של דרכי-המלך. החאן הוא

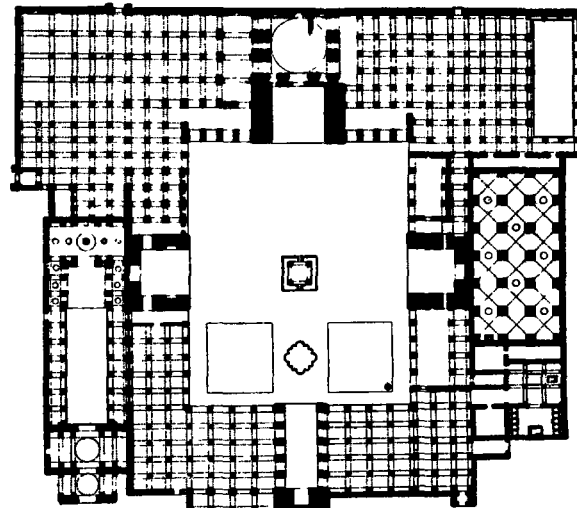

תמונה 6. אספהאן, המסגד הראשי, תרשים

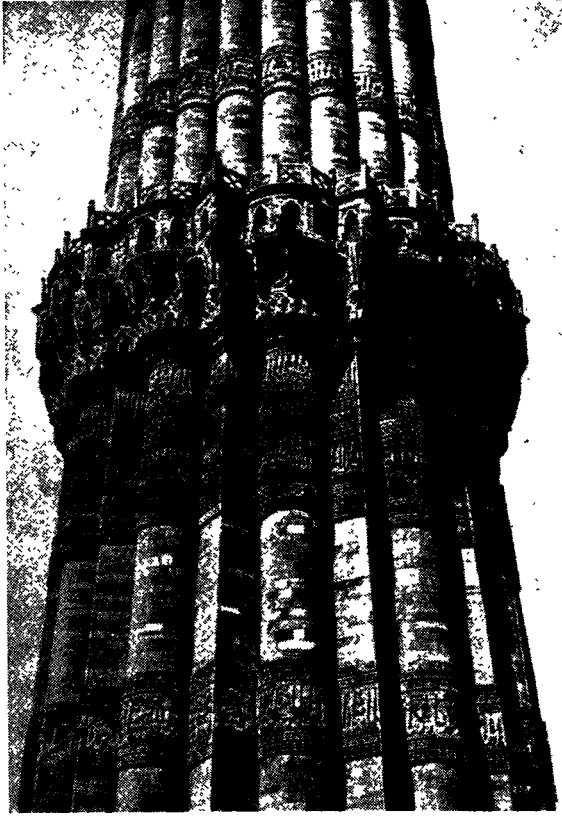

תמונה 9. דלהי, חלק מקטב קנאר

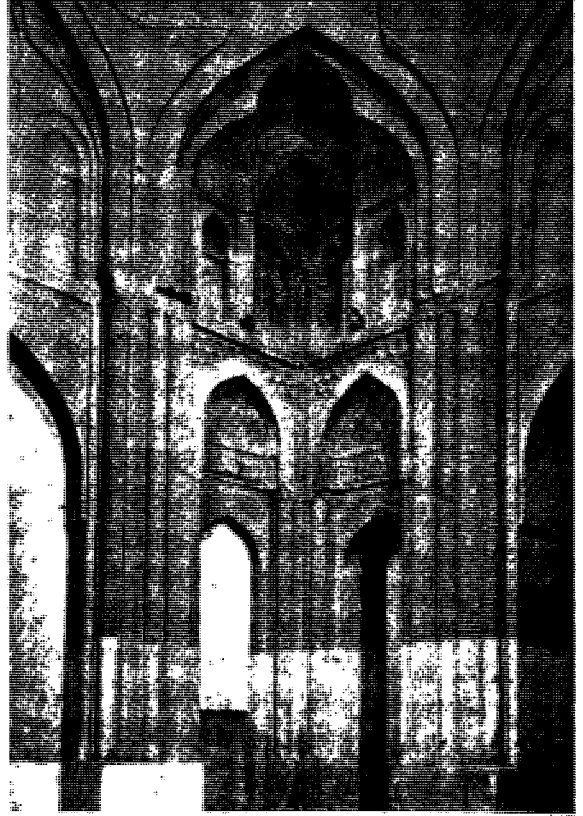

תמונה 8. אסאהאן, המסגד הראשי. תדרהכיפה הקטן



תמונה 11. קאחיר, מסגד קאית בי

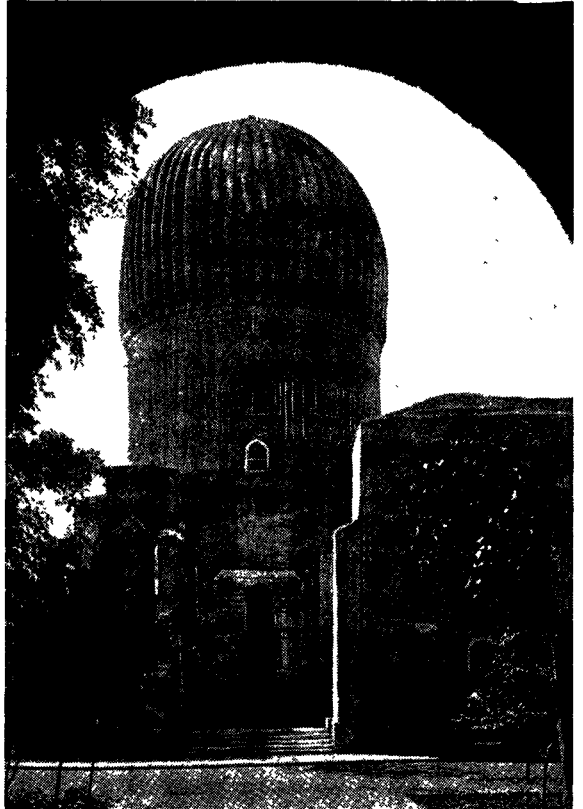

תמונה 10. סאמארקאנד, הפוזוליאון של מיסור

התקופה הממלוכית במצרים ובסוריה (1250—1517). בתקופה זו נמשכת בנייתם גם של המסגדים מן הטיפוס ה"ערבי" וגם של המדרסות המסורתיות בעלות ארבעת האייוואנים, שהונהגה בארץ זו ע"י צלאח אֶל־דִּין; ואולם בעיקר מצטיינת תקופה זו בהתחלפותם של התפקידים המיוחדים לסוגי-הבניין העיקריים, ובמיוזגם והעשרתם מבחינה ארדיכלית: המסגד משמש כמדרסה, והמדרסה משמשת כמסגד; ועל הבניין, המשמש לשני אלה, נוסף בדרך כלל מאוזוליאון עטורי-כיפה, סמוך לליוואן הראשי. במקרים אחרים נוספו לבניין גם בריכת-מים ובית-ספר לנערים (כגון בבניין הקבר והמדרסה של קאית בִּי, 1472—1474). כל הבניינים הללו תוכננו ביד-אמן באופן שחלקיהם השונים מתמזגים לשלמות אחת, ואעפ"כ הם מובלטים זה לעומת זה. ביחוד אמורים הדברים בכיפות הקסדה הגדולות, המבליטות את הצריחים המתרוממים מפניות-הבניין ע"י הניגוד שבין צורת-תיהם, הקירות החיצוניים בנויים שכבות-שכבות של אבן צהבהבת ואדמדמת לסירוגים, ובהם חלונות גבוהים ומחוד-דים ושערי-כניסה מונומנטאליים (תמונה 11). בפנים הבניין נצטמקו האייוואנים הצדדיים לפעמים קרובות עד לגודל של גומחות, תוך הדגשת האייוואן המרכזי, ששימש כמקדש. הקיר הפונה למכה מצופה פסיפס-שיש בצבעים שונים; המדגמים המלאים ביותר מרוכזים במחראב ובמִנְבֵּר (בימת-הדרשן) העשוי שיש, גם זרצפות מכוסות פסיפס-שיש עשיר. פרט אפיני אחר הוא עיבוד שוליהן של האבנים שמהן מורכבות הקשתות, בצורות שאיפשרו את השתלבותן זו בזו. דוגמות פיטורסקיות אפשר למצוא בקברי השולטנים ובני משפחותיהם בסביבת קאהיר.

מסוף התקופה נשתמרו כמה בניינים חולוניים — מספר ארמונות קטנים בקאהיר, וכמה בתים פרטיים במצרים ובסוריה. בתים אלה בולט טיפוח-הצורות ביחוד בחצר; בקיר החיצוני יש רק פרט אחד בלתי-רגיל, והוא מלאכת-השבכה המעובדת בחלונות הבולטים-ותלויים כלפי חוץ (בערבית מְשַׁרְפִּיָּה), שמבעדם יכלו גבירות הבית להשקיף אל הרחוב בלא להיראות.

התקופה הצפִּיית באיראן ובעיראק (1502—1722). בתקופה זו זכתה איראן בפעם האחרונה לפריחה גדולה. שאה עבאס (1587—1629) — הדמות הבולטת ביותר בחיים המדיניים — היה גם תומך מובהק של האמנות. הוא בנה מחדש את אספהאן בירתו; במרכז-העיר נמצאת הרחבה הגדולה הקרויה "מִיֶּדָאן שאה", ומסביב לה נמשכות שדרות עמדים אחידות, בעלות שתי קומות; באמצעה של כל צלע מצלעותיה של רחבה זו מצוי בניין מונומנטאלי אחד: מסגד המלך, מסגד שייד לְטֶף אללה, שער-השוק, וביתן ארמון המלך, "עלי קאפּוּ" (ר' תמונה, למעלה, עמ' 48). מסגד המלך (מִסְגֵּד שאה) הוא אחרון המסגדים הגדולים, שנבנה בממדים כבירים. הכניסה הראשית למסגד ולאיוואן-המקדש נתונה בין זוג צריחים גבוהים ומתחדדים, שבכל אחד מהם מצויה גווטרה סמוך לחוד (ר' תמונה, למעלה, עמ' 46). זוגות-צריחים בשער הכניסה, שהיו חידוש סלג'וקי מאנא-טוליה, הופיעו באיראן עוד במאה ה-15, אך עכשיו נעשו רווחים ביותר.

בתקופה זו נבנו גם קבריהם של קדושים שיעיים מרובים, שבכולם משתקף הסיגנון הצפִּי — בקם שבאיראן, ובסאמרא, כְּרֶפְלָה וקאזמין שבעיראק. אחרון הבניינים הדתיים הגדולים

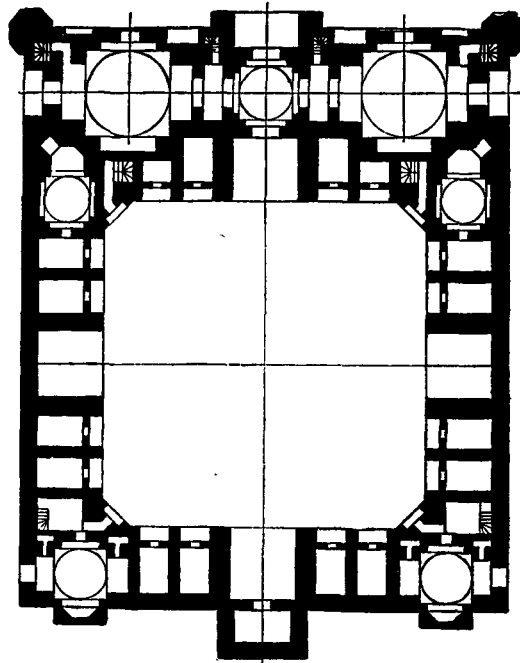

תמונה 12. ח'ארניר, מדרסה, תרשים. המרובעים כאמצע צלעותי החצר מציינים את האייוואנים, המעגלים מציינים את הכיפות

בניין מלבני מבוצר; מבוא-שער רחב מוליך אל החצר הנרחבת, שמסביב לה ערוכים תאי-מגורים לנוסעים ומחסנים לסחורותיהם. — חידוש בולט אחר של תקופה זו הם הבניינים הצבאיים, שהרבה מהם הוקמו לצרכי מלחמה בצלבנים.

בתקופה זו הופיעה טכניקה חדשה: זו של פסיפס הפאיאנס, שצצה לפתע-פתאום ונתפשטה עד-מהרה בארצות אחדות של האסלאם. ראשיתה של טכניקה זו נעוצה באיראן בתחילת המאה ה-12, כשהתחילו קובעים בפנים הבניין חתיכות קטנות של מרצפות מתור טְרֶה-קוּטָה, מתחילה בצבע פרוז ואח"כ גם בצבעים אחרים. ב-1220 מוצאים אנו בקוניה שטח-קיר גדולים, שהם מכוסים מרצפות מוזגות בצבעי פרוז וארגמן, חתוכות וגזורות בצורות, שמצטרפות למידגמים משולבים ושלמים; לא יצאו שנים מרובות וטכניקה זו התחילה משמשת באותה עיר אנטאולית גם לקישוט של כיפות, קירות ואיי-וואנים. מן המאה ה-14 ואילך מכסה פסיפס הפאיאנס חלקים חשובים של בניינים ונעשה תופעה איראנית טיפוסית.

התקופה המונגולית-טימורית באיראן ובמרכז אסיה (1250—1500 לערך). למרות השואה, שבאה על ארצות אלו עם מסעותיו של ג'ינגיס חאן ויורשיו, הוסיפו לבנות בתקופה זו — לאחר הפסקה כללית, שנמשכה כמה עשרות שנים בלבד — בסיגנון-הבניה של התקופה הקודמת. עקרו-נות-הבניה השונים, שנתפתחו בתקופה הסלג'וקית, נתמזגו עכשיו זה בזה מיוזג גמור והגיעו לשיא התפתחותם (המסגד הראשי בִּרְאֵמִין, 1325; מסגד גוֹהַר שאה בְּמֶשְׁהַד, 1418). הדברים אמורים גם לגבי בנייני-הקבר, שהנאה שבהם הוא, אפשר, זה של השליט המונגולי אולג'ייטו בעיר סולטאניה (1309—1313); דוגמה מעולה אחרת הוא בניין-הקבר של טימור בסְמֶרְקַנד (בערך 1405; תמונה 10). תופעה חדשה בתקופה זו היא עיר-הקברות המלכותית ליד סמרקנד, שהיא מורכבת מקברות עטורי-כיפה של בני משפחת-המלך ואנשי חצרו של טימור.

הקבלה הראשיים במבצרי אגרה ודלהי, שנבנו ע"י שאה ג'האן.

התקופה העותמאנית בממלכה התורכית (המאות 15 — 18). ראשית ליבלובו של הסיגנון העותמאני היתה בבירה התורכית הזמנית ברוסה (1326—1353), ולשיא פרי-חתו הגיע בקושטה, שנכבשה ע"י התורכים ב-1453. עם התפשטותו של תחום השלטון התורכי התפשט אף סיגנון זה למרחקים — מעבר לאנטוליה ולתראקיה — ומפני-כן אפשר למצוא מבנים תורכיים גם בקאהיר, דמשק, מכה ובארצות-הבאלקאן. כוח-היצירה של הסיגנון העותמאני שותק עם גידול השפעתה של האמנות האירופית בסוף המאה ה-18.

החיבה היתרה לכיפות, שהיא מתגלית במדרסות הסלג'י-קיות בקוניה, עוברת עכשיו אל הארדיכלים העותמאניים, והבניין של כיפות היה נהוג בכל תקופה זו כולה. בנאה שבמסגדי ברוסה (ישיל ג'אמע; 1423) ניכר פיתוח טיפוסי הבניה של ה"מדרסה" בעלת ארבעת האיזוואנים, שבה מת-רוממות שתי כיפות גדולות: מעל לתצרה-הבריכה ומעל לאיי-וואן הראשי. תכנית-מדרסה זו היתה רווחת — בשינויים קלים — גם אחר כיבוש קושטה. הכנסיה הביזאנטית העצומה "האגיה סופיה" (נבנתה ב-523—537), שהכובשים המוסלמים הפכו אותה למסגד, נתנה לארדיכלים העותמאניים השראה חדשה. במסגד של באיזיד II (1507), ועוד יותר מזה במסגד של סלימאן (1550—1557; תמונות 13—14), שנבנה על-ידי סנאן, גדול הארדיכלים התורכיים, ניכרת התכנית הכללית של האגיה סופיה (בשינויים מסויימים בחלוקת החלל הפני-מי). סנאן ניסה להתחרות במידותיה של האגיה סופיה ואף

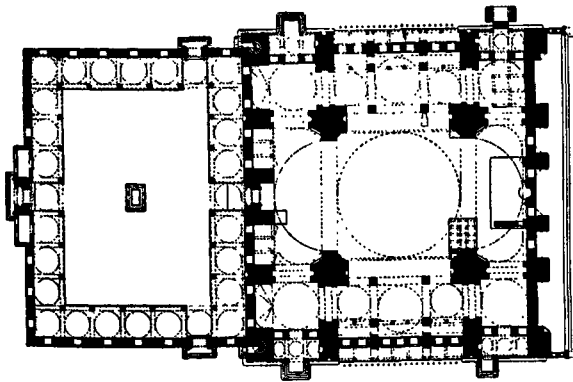

תמונה 13. קושטה, סֶלְיִמַאנִיָה, תרשים החצר (שמאל) והכניז העיקרי (ימין)

לעלות עליהן — תחילה במסגד שאה-זאדה (1548) על-ידי התקנת ארבעה חצאי-כיפות מסביב לכיפה המרכזית (במקום שנים, כפי שהוא בהאגיה סופיה), ואח"כ במסגד סלים II באדריאנופול (היא אֶדְרֶנָה; 1568—1574; תמונה בכרך א', עמ' 566) ע"י בניית כיפה בקוטר של הכיפה הביזאנטית. במסגדים אלה ובמבנים מרכזיים אחרים יצרו הבנאים התורכיים — בפעם הראשונה בתולדות הבניה של המסגד האס-לאמי — חלל נרחב, שאינו מבותר ע"י עמודים או אומנות. בטיפוס זה של מסגד, שהוא קרוי הטיפוס ה"תורכיי", חוזר מוטיב הכיפה ומופיע בכל קומות המבנה — פתוח בכיפות הקטנות הבנויות על שדרות העמודים שבחצר, דרך כיפות-הפינה הגדולות קצת יותר שמעל למקדש וחצאי-הכיפות הגדולים עוד יותר, וסיים בכיפת-הענק המרכזית המתנשאת

של תקופה זו הוא בניין המדרסה ע"ש מאדר שאה באספאהן (1706—1714). בניין-הקבר המצויין ביותר הוא של מייסד השושלת, שייד צ'פי, באַרְדֵבִיל (המאות 16 — 17). בכל רחבי איראן נמצאים קברות של קדושים מקומיים הקרויים "אָמַאם-זַאדָה", שעפ"ר הם מגדלים מצולעים עטורים כיפה מזוגגת בצבע ירוק, או מקורים גג בצורת קונוס.

בניית הארמונות כוללת בעיקר ביתנים מפוארים מוקפים גינות נטועות בצורות הנדסיות; בצד אחד יש בדרך כלל סטיר-עמודים גבוה. החדרים קטנים (פרט לאולם-הקבלה של המלך), וקירותיהם מחולקים לפעמים קרובות גומחות-גומחות. בתקופה, שבאה אחר השושלת הצ'פית, נתפשט המנהג לקבוע לשם קישוט מראות בקירות ובתקרות.

תקופת המוגולים בהודו (1526—1856). בתקופת עיצובו של הסיגנון המוגולי פעלו עליו השפעות איראניות חזקות; ואולם לאחר מכן, בימיו של אַכְבָּר (1556—1605), הודגשו המסורות ההינדואיות המקומיות, עד שלסוף — בימיהם של ג'האנגיר (1605—1627) ושאה ג'האן (1628—1658) — נוצר סיגנון לאומי הינדואי מוסלמי מעורב. הערים הראשיות היו אַגְרָה (ע"צ), פַתַחפור סִיקְרִי (נוסדה ע"י אכבר ב-1570 ונעזבה ב-1586), לאהור ודלהי.

המסגדים הגדולים מתקופה זו — באַגְרָה, לאהור, דלהי — מצטיינים בממדיהם העצומים בכל הכיוונים וכן בהכללתן של כמה תכונות, שהיו אפייניות למסגדים ה"ערבי" וה"איראני". בדרך כלל הם בנויים על מצע מוגבה, ועולים אליהם במדרגות דרך ביתן-כניסה עצום — תולדה של איזוואן הכניסה. האיזוואנים הצדדיים אינם מצויים כאן, ולעומת זה נשתייר איזוואן-מקדש; מאחריו מתרוממת כיפת-בצל גבוהה בעלת שני סיפונים, ומשני צדדיה כיפות-בצל קטנות יותר. הצריחים בצדי האיזוואנים נצטמקו עד כדי גולות-קישוט, והצריחים הממשיים נדחפו לצדי-המקדש. הגגות מקושטים בשפע ע"י ביתנים קטנטנים, שנבנו על גביהם. פרט אפייני אחד הוא השימוש באבן-חול אדומה ביחד עם שיש לבן.

מסגד הארמון במבצר אגרה (מוֹטִי-מַסְגִ'ד, כלומר מסגד-הפנינים, 1646—1653), שצידו הפנימי מצופה כולו שיש לבן, הוא אחת מן היצירות המובחרות של הארדיכלות בתקופה זו. הבניינים הנאים ביותר, שהוקמו בתקופה המוגולית, הם בנייני-הקבר; בדרך כלל הם מבנים מרכזיים בעלי כיפה גבוהה וארבעה צריחים (בארבע הפינות). לעומת הרושם הכבד של המבנה היסודי, עושים גומחות מרובות וביתנים חניניים רושם של קלות. כל מאוזוליאון משמש נקודת-מרכז של גן נטוע בצורות הנדסיות. הדוגמה המפורסמת ביותר היא זו של הבניין הקרוי "תאג' מחל" שבאגרה (תמונה בכרך א', עמ' 435) — מבנה, שנבנה ע"י שאה ג'האן (1630—1652) משיש לבן בלבד. בבנייתו של תאג' מחל השתמשו בשתי טכניקות-קישוט אפייניות: (1) השיש הלבן שובץ אבנים יקרות-למחצה או (2) נוקב נקבים-נקבים, באופן שנוצרו צורות מחושבות של שכבה. הארמונות בנויים עפ"ר בתוך מצודות מוגנות על-ידי שערי-ענק (המצודה באַגְרָה, לאהור, דלהי). בין החומות נמצאים בנייני-אבן, שהם מוקפים גנים הנדסיים. הבניינים האפייניים ביותר של אַכְבָּר נמצאים בפתחפור סִיקְרִי: הם עשויים אבן-חול אדומה ובלטים בהם ביחד היסודות ההינדואיים של הסיגנון-המוגולי המערב. מיטב סיגנונה של התקופה שלאחר אכבר מתגלה באולמות-

שמה קץ לארדיכלות המקומית של בנייני-הולין, כפי שאנו דואים את הדבר בפועל בארמונות, שנבנו מן המאה ה-19 ואילך.

Ernest T. Richmond, *Moslem Architecture*, 623 to 1516, London 1926; Heinrich Glück und Ernst Diez, *Die Kunst des Islam* (Propyläen-Kunstgeschichte, vol. V), 1925; K. A. C. Creswell, *Early Moslem Architecture*, 1932—1952; J. Sauvaget, *La mosquée omeyyade de Médine*, 1947; Ernst Herzfeld, *Damascus: Studies in Architecture*, 1—IV (Ars Islamica, vols. 9—15), 1942—50; Henri Stern, *Notes sur l'architecture des châteaux omeyyades* (Ars Islamica, vol. 12—13), 1946; Louis Hauteceur et Gaston Wiet, *Les mosquées du Caire*, 1932; K. A. C. Creswell, *The Muslim Architecture of Egypt*, I, 1952; Martin S. Briggs, *Muhammadan Architecture in Egypt and Palestine*, 1924; Georges Marçais, *L'architecture: Tunisie, Algérie, Maroc, Espagne, Sicile*, 1926—27; J. Sauvaget, *Observations sur quelques mosquées seldjoukides* (Annales de l'Institut d'Études Orientales, IV), Alger, 1938; A. U. Pope and Ph. Ackerman, *A Survey of Persian Art*, 1938—39; Myron Bement Smith, *Material for a Corpus of Early Iranian Islamic Architecture* (Ars Islamica, vols. 2, 4, 6), 1935, 1937, 1939; Albert Gabriel, *Monuments turcs d'Anatolie*, 1931; Donald N. Wilber, *The Development of Mosaic Faience in Islamic Architecture in Iran* (Ars Islamica, Vol. 6), 1939; F. Sarre, *Denkmäler persischer Baukunst*, 1910; K. A. C. Creswell, *Provisional Bibliography of the Muhammadan Architecture of India*, 1922; Percy Brown, *Indian Architecture*, 1943; C. Gurlitt, *Die Baukunst Konstantinopels*, 1912 (ביבליוגראפיה).

ר. א.

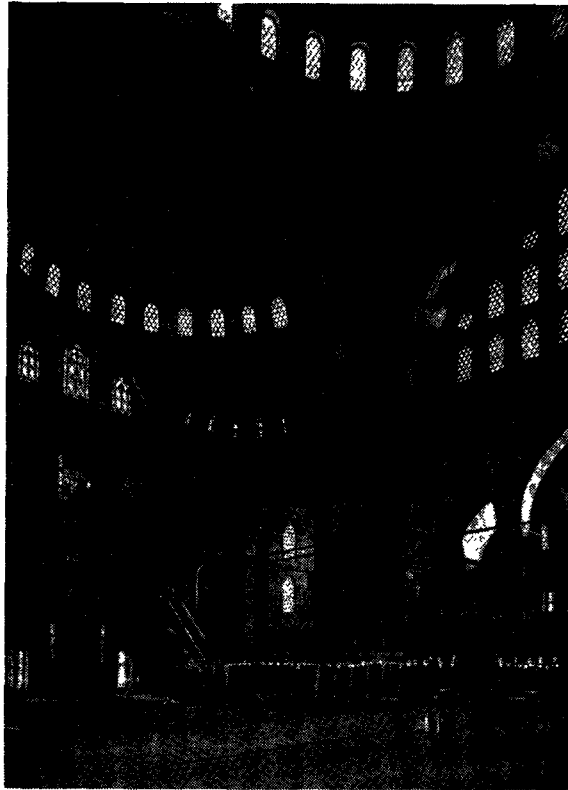

תמונה 14. קושטה, סוֹכִימָאניָה. טראה האולם הנרוץ עם המחראב והמִנְבֵר

אַרְדִּיכְלוֹת יְהוּדִית. בא' היהודית אפשר להבחין שתי תקופות-יסוד: א. הא' היהודית בארץ-ישראל — עד

התקופה הביזאנטית; ב. הא' היהודית בתפוצות — מן התקופה הביזאנטית עד ימינו אלה.

א. הא' היהודית בארץ-ישראל בנייני-המגורים ובנייני-הפולחן הראשונים בא"י נוסדו בתחילת התקופה הנאוליתית (6000—4500 לפסה"נ). קירותיהם הוקמו בהקפדה משכבות של אדמה בטושה. היסודות של מקדש קטן מאותה תקופה, שנחשפו בחפירות בריחו, מעידים שלבנין היו שער-כניסה ושני חדרים פנימיים. מבחינה כללית דומה בניין זה לסוג המבנים של הבניה המגארונית.

בתקופת-המעבר בין סוף התקופה הנאוליתית וראשית תקופת-הברונזה הקדומה מצאים אנו בתים מן הטיפוס האֶפְסִידִילִי. כלומר בניינים בצורת מלבן, שאחד מקירותיהם הצרים יותר מעוגל ויוצר כעין אֶפְסִיס.

בסוף תקופת הברונזה הקדומה הגיעו להתפתחות שלמה היסודות של בניית-המגן. בית-ירח מאותה תקופה היתה מוקפת חומה של אבני-בזלת ואדמה בטושה, ששטחה החיצון היה משופע בתחתיתו (glacis). בעי נחשפו שרידים של ארמון, שקירותיו היו בנויים אבנים ושגגו נשען על עמודי-עץ קבועים על בסיסי-אבן. מבחינת אָפִיו שייך בניין זה לטיפוס של בנייני Broad room, שהפניסה לתוכם היתה באחד מקירותיהם הרחבים יותר.

תקופת-הברונזה התיכונה (תקופת-האבות) נתונה כולה להשפעת התרבות המצרית, שהגיעה בצפון עד אוגריט. חומות-הערים בשכם, יריחו ובית-ירח נבנו בחלקן התחתון מאבני-גיית גדולות וחלקן העליון מלבנים לא-שרופות (לבני-טיט). תקופת-הברונזה התיכונה בארץ-ישראל דאזיה להיקרא בשם „תקופת הבניה הפאדאלית“, שהרי אין לך פרק-זמן בתולדות-הבניה בא"י, שמבנים בעלי אופי של טירות-מגן היו מרובים בו כל-כך. טיפוס זה של בנייני-

בגאון מעל כל היחידות הכדוריות הסובבות אותה. הכיפה במבנה המרכזי מבלטת על-ידי ניגוד-הצורות את הצריחים הדקים כמחטים, שקוויהם הישרים נפסקים ע"י גזוטרסה אחת, או על-ידי שתיים או שלוש גזוטרות (שני צריחים במסגד באיזיד II, ארבעה במסגדי סְלִימָאן וסְלִים II, ולסוף שישה במסגד סולטאן אהמד, 1609—1616; — ד' תמונות בכרך ב', עמ' 427/8; כרך ד', עמ' 963).

כל הבניינים הללו נבנו מאבן ובוצעו בשקידה מרובה; הקירות מבית מצויירים על רקע של טיח, או מקושטים במר-צפות מוזגות עשירות-צבעים (כגון מסגד סולטאן אהמד, ועוד). במסגד נורייעות-מאניה (1748—1755) מופיעים יסודות-בארזק אירופיים. — סמוך למסגד נבנו לפעמים קרובות בנייני-עזר שונים, כגון בתי-מדרש, ספריות, מטבחיית-מהוי, בתי-חולים, וביחוד בנייני-קבר קטנים עטורי-כיפה, שעומדים בנפרד ושהם נקברו מייסד המסגד ובני-משפחתו.

בניין-הארמון הקדום ביותר שנשתמר הוא צינילי-קיוסק (1456), שנבנה ע"י ארדיכל פרסי; הוא חלק מקבוצת-האר-מונות הגדולה טופקאפ-סראיי, שיש בו ביתנים מרובים. — הבית הפרטי (קוֹנָאק) בנוי מעץ, והוא בן קומות אחדות. הקומה השניה בולטת לצד הרחוב ונתמכת על-ידי זיזים. — בין בנייני-העסק יש להזכיר את האכסניות (חאן) ואת אולמות-השווקים. לסוף יש לציין את בתי-המרחק, שאף בתקופה זו נבנו לפי התכנית היסודית, שנתגבשה בימי-הקדם הקלאסיים (יְנִי קְפִלִיגִיה, בעיר ברוסה; 1552). מן המאה ה-18 נשתמרו הרבה בריכות ציבוריות („סְבִיל“), נאות וחינניות.

ההשפעה האירופית נתבטאה מתחילה בקישוטיהם של הבניינים, היא לא נגעה מעולם בתכניתו של המסגד, אך היא

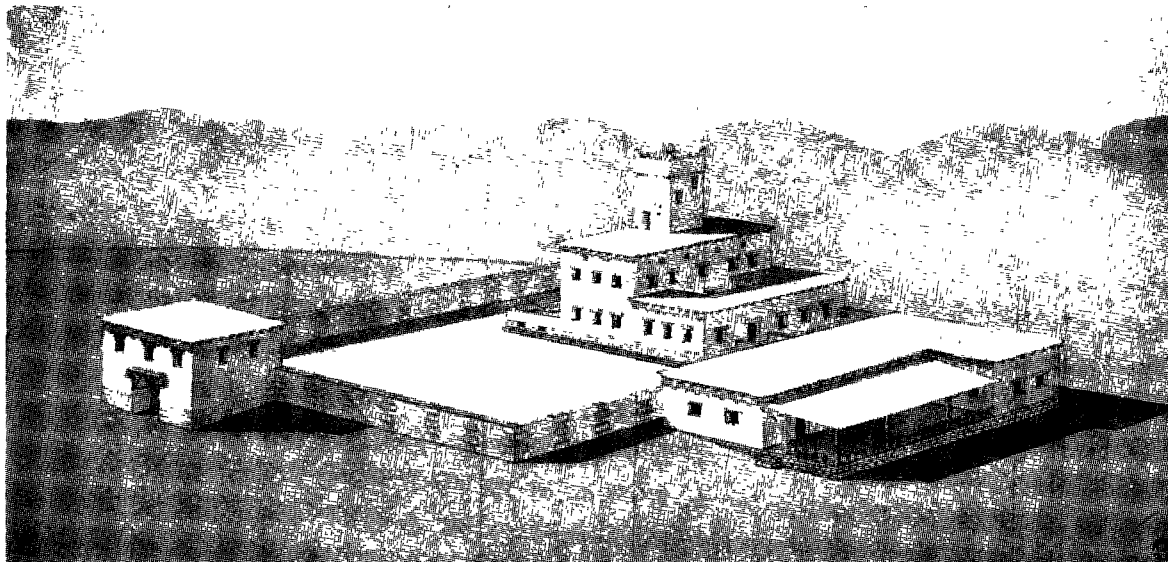

תמונה 1. ארמון בנידו, שימש כפי הנראה, מקום-מושבן של הנציב בתקופת-שלמה (רקונסטרואציה)
R. S. Lamon and G. M. Shipton, Megiddo, I, 1939 מתוך

דים, כפי שהיה נהוג קודם הכיבוש הישראלי. במאות ה-11—10 נתפתח טיפוס חדש של חומת-עיר, שהיתה מורכבת משני קירות מקבילים זה לזה ומן החלל שביניהם, שהיו ממלאים אותו עפר. בחלק מחלל זה הותקנו תאים („קאד-מאטות“), ששימשו לשיכון החיילים, למחסנים, וכד'. הדוגמה העתיקה ביותר של מצודות ישראליות מסוג זה הם ביצורי שאול המלך בתל-אל-פול (בקרבת ירושלים). שיטת-בניה זו של חומות-ביצור נתגלתה גם בשכם (מתקופת אבימלך) ובתל-בית-מרסים ובית-שמש (מימי דוד המלך). ההתפתחות העיקרית של הבניה התחילה רק בימי שלמה המלך. מלבד בית-המקדש (ע"ע) וארמון-המלך שהיה סמוך לו, ראוי להזכיר את האורוות ואת ביתו של הנציב במגידו, שנתגלו

מגורים מבוצרים היה רווח באותה תקופה בכל תחומה של א"י המערבית.

דוגמה נאה של בית מבוצר מסוג זה נחשפה בחפירות, שנערכו בתל-אל-עג'ל. השטח הבנוי (ובכללו שטח-החצר) הגיע ל-2,000 מ"ר בקירוב והיה מוקף חומה, 2 מ' עבה, שנבנתה מלבנים לא-שורפות על גבי מסד-אבנים. בתכנית הבניינים ניכרת חלוקה ברורה של חלקי-המגורים לפי המטרות שלהן נועדו. דירתו של בעל-הבניין היתה בקומה העליונה. הקומה התחתונה נועדה למחסנים ולשיכונם של המשרתים והעבדים. תכנית-בניה זו האריכה ימים, בשינויים קלים, עד ראשיתה של תקופת-הברזל. בסוף התקופה הנדונה חלה התפתחות של בנייני-הפולחן. מוצאים אנו בניינים מסוג זה בלכיש, מגידו ובית-שאן. כמה מן המקדשים הכנעניים הללו הם בניינים של 3 קו-מטר בעלי אופי ארכיטקטוני מפותח.

ראשית תקופת-הברזל (המאות ה-12—11) היא תקופת הפלישה של שני עמים ושתי תרבויות לארץ—של בני-ישראל והפלשתים. עמים אלה שינו עד מהרה את אפיה של הבניה בארץ כולה. השימוש בסיד לאטי מת בורות-המים איפשר לבני-ישראל להתיישב באיזורי-ההרים, בעוד שהכנענים נאחזו בעיקר בעמקים ליד



תמונה 2. כותרות פרטיות-יוניות, תקופת-המלכים. נתגלו בחפירות ברמת-רחל

בחפירות (תמונה 1); נמצאו שם כותרות פרטיות-יוניות של אומנות דבקות (פילסטרים). בבניית הקירות היו נוהגים, כדרכם של הפיניקים, להניח לסירוגים קבוצות של 2—3 לבנים ואריחים.

במאות ה-9—6 אנו מבחינים שתי תקופות-יסוד בבניה הישראלית: זו של בית עמרי וזו של בית יהוא (ביחוד

מעיינות-המים. בשלבים הראשונים להיאחזותם בארץ השתמשו הכובשים הישראליים בבניינים שמצאו בארץ, לאחר שהתאימו אותם למנהגיהם ולמסורת הפאטריארכאלית של בתי-אב (שלפיה היו כמה משפחות נוהגות לדור מתוך שיתוף). בבית-אל ובתל בית-מרסים שימשו מעכשיו הקומות התחתונות של הבניינים דירות לבעלי-הבניינים ולא משכנות לעב-

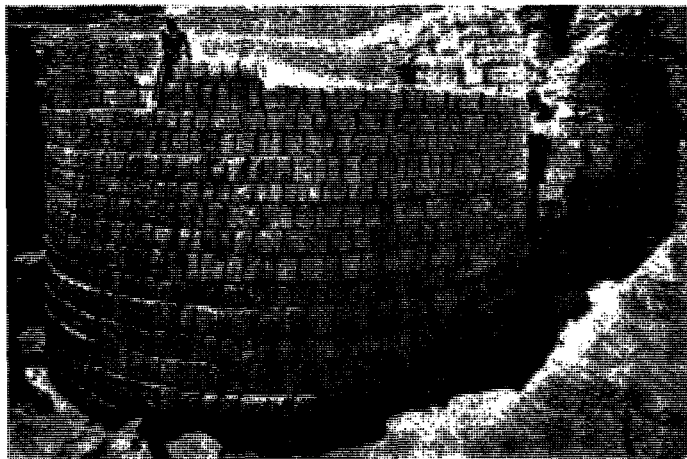

תמונה 3. מנרס עגול של שער העיר וחומות הפגנו בשומרון. תחילת תקופת ההלניסטית

מבצר אנטוניה ומגדלי החומה של ארמון המלך, שמאחד מהם (הידוע בשם „מגדל דוד“) נשתמר עד ימינו חלקו התחתון — כל אלה נצטרפו לחטיבה ארכיטקטונית מונומנטאלית. את אפיין של חומות המגן מימי הורדוס מדגמת החומה של מערכת המכפלה בחברון, שנשתמרה עד ימינו (תמונה 6). שיגשוגה הכלכלי של הארץ באותה תקופה השתקף גם בא' של הקברות, שקברותיהם של מלכי חדיב היא דוגמה להם (תמונה 5). מן המבנים החשובים של ירושלים יש לציין את הקסיסטוס, כיכרה המרכזית של העיר, שהיתה מוקפת קולוֹ נאדה כדוגמת האגורה היוונית והפורום הרומי. בעיר העליונה היו מצויים ארמנותיהם של הורדוס, של הנסיכים החשמונאיים, של חנניה הכהן הגדול וכן של כמה מעשירי-הבירה. בחלקה הצפוני של העיר העליונה היה הרובע המסחרי של ירושלים, שבנייניו היו דומים לשווקים המזרחיים של ימינו. „העיר התחתונה“, שבה התגוררה דלת-העם, שמרה על אפיה הקדום: סימטות צרות ללא תכנית מכוונת, שבתיהן נבנו בצפיפות מרובה. הגגות השטוחים של הבתים ברובע זה היו עשויים קורות מהוקצעות הקצעה גסה, שמעליהן הותקנה „מעזיבה“

תקופת ירבעם 11). חומות-המגן של מלכי בית-עמרי, שנבנו לפי השיטה הקאזמאטית, היו מתוכננות ומעובדות בהקפדה מרובה. עביין היה 10 מ' בקירוב. למזוזות-שעריהן היו אומנות כפולות במקום האר-מנות המשולשות, שהיו נהוגות בתקופות הקודמות. יסודות-הבניינים, שנחשפו בחפירות תל-בית-מרסים, גילו דוגמות מאלפות מתכניות-הבניה של בתי-המגורים באותה תקופה. עפ"ר היו לבתים אלה חצרות מלבניות, בחלקן מקורות גג, שנשען על עמודי-עץ ניצבים על בסיס-אבן. לבתים היו שני חדרים, גדולים למדי, שלא היה חיבור ביניהם ושלכל אחד מהם היתה כניסה נפרדת. בשומרון ובאכזיב נמצאו אבני-בניה מסותתות לפי השיטה הפיניקית.

התקופה ההלניסטית-הרומית בא' של ארץ-ישראל. לתקופה הקצרה של שלטון מלכי בית-תלמי בא"י (323—200 לפסה"נ) שייכים מערכת קברות-הכוכים במרשה והטיפוס החדש של מגדלי-השער העגולים בחומות-שומרון (תמונה 3). מרשה היא בכללה דוגמה של עיר בנויה לפי תכניתן של הערים ההלניסטיות. מתקופת מלכי בית-החשמונאים נשתמרו במצב טוב-ביחס שרידים של מבצר בית-צור שעל גבול יהודה ואדום. כאן נמצאו יסודות של בתי-מגורים, מיכלי-מים, ואף יסודות של חומת-העיר. לתקופה זו יש לייחס גם מקצת מן השרידים של חומות ירושלים וגזר.

זקופת-פריחה באה לה, לא' היהודית בא"י, בימי שלטונו של הורדוס. ארמון הורדוס (בסביבות שער-יפו של ימינו), היה מורכב משני בניינים נפרדים, שנצטרפו ליחידה ארכי-טקטונית. הארמון הוקם בתוך גן נרחב בעל שדרות מצילות, מרבדי-פרחים, מזרקות, ועוד. בהתאם לתביעות ולנוהג של הזמן הוקף הארמון חומות בעלות מגדלי-משמר. בית-המקדש, העזרות שלפני המקדש (שהורחבו במידה ניכרת), המנה-רות, שהוליכו מן העיר התחתונה להר-הבית, הבאסיליקה, הגשרים, שחיברו את העיר העליונה עם בית-המקדש, בצירוף

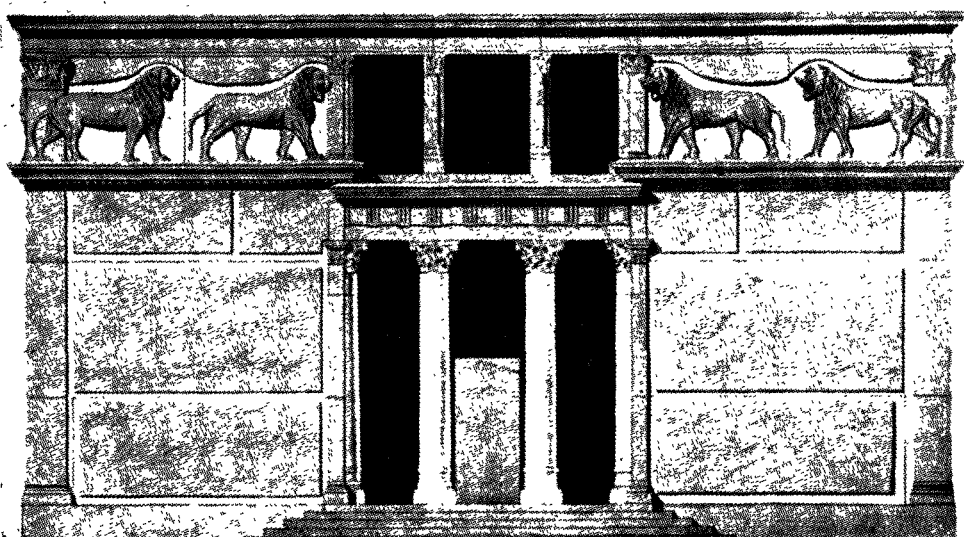

תמונה 4. חזית המאוזוליאון של טשפת בני-טוביה בערק אל-עמיר שבעבר-הירדן (רקונסטרוקציה). Butler, Princeton Expedition, II, 15



תמונה 5. אפריו רקוראטיווי מעל לכניסה לקברי המלכים, ירושלים

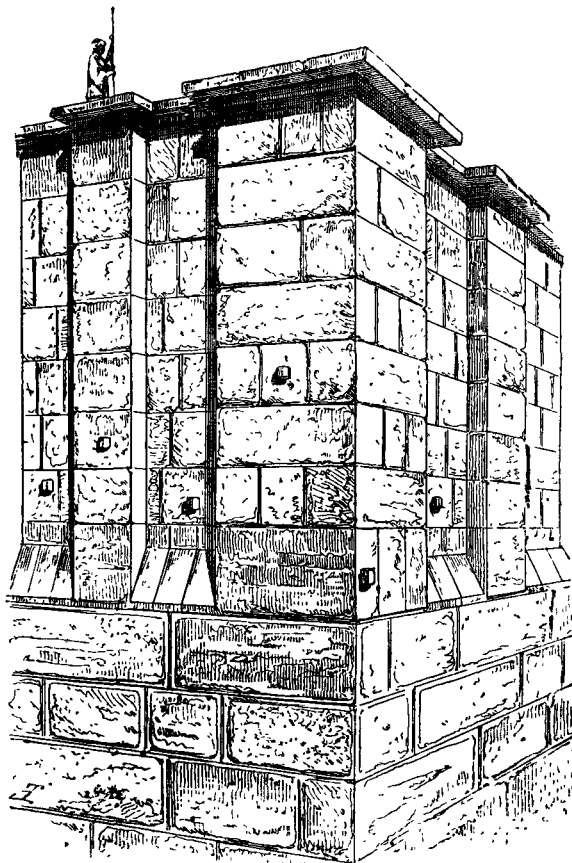

תמונה 6. תופתהסנו של מערתהמכפלה בחברון. תופתההוררום

מאדמה בטושה, חרסית ושברי-ענפים. בימי הורדוס נבנו גם תיאטראות, אמפיתיאטרונים, איצטדיונים וגימנסיונים. דוגמה לעיר מתוכננת מאותה תקופה היא קיסריה.

אחר חורבן-ירושלים באה ירידה מודרגת בבניה היהודית בארץ-ישראל, ושרידי בתי-הכנסיות משש מאות השנים הראשונות לסה"נ (כפר נחום [תמונת-השער], כוריזון, כפר ברעם, בית-אלפא) הם העדויות האחרונות של בניה זו, שנתגלו עד עכשיו (ע"ע ארץ-ישראל; בתי-כנסת).

ב. הא' היהודית בתפוצות. הבניינים לצרכי-דת והבניינים החילוניים של היהודים בארצות-פזוריהם לא נבדלו בסיגנון-הבניה שלהם מזה שהיה רווח במקומות-מגוריהם. אבל בעיצוב הפנים של בתי-הכנסיות שמרו היהודים במידה ניכרת על עצמאות של מחשבה והרגשה, באופן שבתחום זה רשאים אנו לדבר על יצירה יהודית מקורית. ביחוד נכון הדבר במה שנוגע לארון-הקודש (ע"ע) ולבימה. דוגמה אפיינית לכך הוא בית-הכנסת בדורא-אירופוס, שבו נשתמרו עד ימינו ציורי-קיר, שנושאייהם שאובים מן התנ"ך — ציורי-ים, שבלא ספק השפיעו על התפתחותו של הציור הנוצרי הקדום. היצירה הדקוראטיבית היהודית נצטמצמה בעיקרה בבתי-הכנסיות ורק לפעמים רחוקות הגיעה לידי ביטוי בעיצוב הדקוראטיבי של בתי-מגורים, כמו שאפשר להבחין בגילופים של משקופי-הדלתות ובחלקי-בניין אחרים בבתי-היהודים בנה (חורן). כנושאים לגילופים הללו שימשו כאן מנורות בעלות שבעה קנים, לולבים, זרים, אשכולות-ענבים, אגרטלים. לעומת זה: הקישוט העשיר של החזיתות, החלונות, האומנות הדברקות וכד' שבאותם הבניינים מזדהה עם הסיגנון הדקוראטיבי, שהיה מקובל אז בא' הרומית של המזרח הקרוב.



תמונה 7. „בית היהודים“ בלינקולן, אנגליה. המאה ה-12

בין הארדיכלים היהודיים — או שהם ממוצא יהודי — שפעלו במאות ה-19 וה-20 ראויים לציון אריך מנדלסון (נולד בגרמניה ב-1887), שנמנה עם נציגיהם של הזרמים הפונק-צינאליים בא' החדשה ושהוא בעל תפיסה של בעיות האס-תטיקה בא', שהיא חדשה מעיקרה; אוסקאר קאופמן (נולד בגרמניה ב-1873 והמיר את דתו), שהוא בין החשובים שבאר-דיכלים שפילסו את הדרך לצורות חדשות בבניין תיאטרות ובתי-קולנוע; ב. מ. יופאן (נולד ברוסיה ב-1891), שהוא מגדולי הארדיכלים בברית-המועצות ושיגנון-הבניה שלו הוא פרי תערובת של צורות קלאסיות עם צורות שמקורן באמנות הפלאקאטים; א. מסל (1853—1909; נולד בגרמניה והמיר את דתו), שביצירתו משתקפת תקופת-המעבר בין הזרמים הקלאסיים והמודרניסטיים בא' של סוף המאה ה-19 ותחילת המאה ה-20. מסל היה מראשוני היוצרים של הסיגנון החדש בבניית בתי-מסחר כליבו; ל. איירליץ (1829—1909; נולד בפראג, היגר לארצות-הברית), שיצירותיו מצטיינות בתפיסה מונומנטאלית ובחלוקה מוצלחת של גושי-הבנייה-נים. על ארדיכלים יהודיים חשובים, שפעלו בעיקר בארץ-ישראל, ע"ע.

מ. כהן, קברי המלכים, 1947; Georges Perrot and Charles Chipiez, *History of Art in Sardinia and Judaea*; Carl Watzinger, *Denkmäler Palästinas*, 1933; W. F. Albright, *The Archeology of Palestine*, 1949; Millar Burrows, *What Mean These Stones?* 1941.

מ. כ.

אָרְדְּמַן, יוֹהַן אֶדְוָאָרְד — Johann Eduard Erdmann — (1805, וולמאר, ליפלאנד — 1892, האלה), פילוסוף גרמני. למד תאולוגיה באוניברסיטות של דרפאט וברלין, ובזו האחרונה שמע את הרצאותיו של הגל. ב-1829—1832 היה כוהן הכנסייה בעיר-מולדתו. ב-1834 נתמנה מרצה

מלבד השפעות מקומיות השפיעו על בנייה-היהודים בתפוצות גם השפעות אחרות. בגירושיהם החוזרים ונשנים מארצות שונות ובנדודיהם הביאו עמם היהודים לפעמים לארצות-מושבים החדשות את סיגנונות-הבניה של בתי-הכנסת שנעזבו על ידיהם; מכאן השפעת הא' המונומנטלית הניכרת בבתי-כנסיות מרובים בפולניה. בדומה לכך הועברו כמה מן הטיפוסים של בתי-הכנסת הפולניים לדרום-גרמניה ע"י יהודים שבאו לשם מפולניה (ע"ע בית-כנסת).

החזית של „עיריית היהודים“ בפראג מן המאה ה-16 אפיינית היא לבתי-מגוריהם של המעמדות העשירים באותה תקופה. זולת לוח-השעות שבשעון הקבוע בראש מגדלו של הבניין, שבמקום ספרות מצויות בו אותיות עבריות, אין דבר שמעיד על „יהדותו“ של בניין זה. ביתו של שמואל אבולעפיה (ע"ע) בטולדו (ספרד), וכן „בית-היהודים“ שבלני-קולן (אנגליה) מן המאה ה-12 (תמונה 7), אין בהם דבר שמבדיל אותם מן הא' הכללית של תקופתם. אפיים הארכי-טקטוני של הבתים בגטאות של פראג או סיאנה משקף בנאמנות את הבניה במרכז אירופה או באיטליה באותם הימים. אף ביתו של הבאנקאי היהודי שמואל ברנאר מימי לואי XIV הוא דוגמה אפיינית לא' של התקופה.

אע"פ שהיהודים לא יצרו סיגנון ארכיטקטוני עצמאי משלהם בארצות-תפוצותיהם, לא היו חסרים בעלי-מלאכה מוכשרים במקצועות-הבניין, ולא עוד אלא שאף הקימו מתוכם ארדיכלים מחוננים. מאלה יש להזכיר ביחוד את יהודה ליב, יוצרם של בתי-הכנסיות בפשדבז, שידלוב, דו'אלושיץ ופיני-צ'וב (מן המאה ה-17) ואת הלל בנימין מלאסק, בונה בתי-הכנסיות בלזטומירסק וולוצ'וב. דוד פרידלנדר נתפרסם בזמנו כדקוראטור וצייר פרסקות בבתי-הכנסיות בגרוץץ ומוהילוב ויצחק זוסמאן מברודי הצטיין בעבודותיו הדקוראטיוויות בבתי-הכנסיות של באוואריה.

של תעשיית אריגים, שבה נשבה נאפוליון III ע"י הגרמנים ב-1870.

Paul Joanne, *Vosges, Alsace et Ardennes*, 1883.

אַרְוֹ (באנג' Aru, בהול' Aroo), קבוצה של איים פעוטים ונמוכים, שהם במרחק של כ-120 ק"מ מדרום-מערבה של גיניאה החדשה. מספרם של איי-א' הוא כ-100 ושטחם הכללי כ-8,000 קמ"ר. ים לא עמוק מפריד בינם ובין גיניאה החדשה, ויש משערים, שבעבר גאולוגי לא רחוק היו איי-א' חלק מן האי הגדול. כתריסר מאיי-א' נפרדים זה מזה רק ע"י תעלות צרות, וקרובה ההשערה שתעלות אלו הן מקום אפיקיהם הסופיים של נהרות גיניאה החדשה, שחלק מעמקיהם שקע בינם. תריסר האיים הללו נחשבים בעיני הילידים כ"אדמה גדולה" אחת (בלשונם: טאנה בסאר). ארכה של "טאנה בסאר" כ-200 ק"מ ורחבה 95 ק"מ, ובתחום זה מרוכז כמעט כל הישוב של איי-א'. כגיניאה החדשה מכוסים אף רובם של איי-א' יערות-עד, וכמו בגיניאה החדשה מרובות אף בהם "צפרי גן-עדן" המצטיינות בשלל-צבעיהן. התושבים הם ערב של גזע פאפואה (גזעם של תושבי גיניאה החדשה) וגזע המלאים (גזעם של תושבי האיים שממערב ומצפון לא'). רובם הגדול עובדי-אלילים אנימיסטיים; הם שוחרי-שלום ואת פרנסתם הם מוצאים בציד ובדיג ובלקטופירות ביער. בחקלאות עוסקים בעיקר הנוצרים והמוסלמים, שמספרם באיי-א' מועט. סחורות-היצוא הן צדף, טרפנג (ע"ע), נוצות צבעוניות וקיני סנוניות-ים. הסוחרים הם סינים ובוגיים מסלבים (ע"ע) המזרחית, ורובם באים לא' רק לעונות מסויי-מות. מבחינה אדמיניסטרטיבית כלולה א' במחוז המולוקים (ע"ע) שברפובליקה האינדונזית.

J. G. F. Riedel, *Der Aruarchipel u. seine Bewohner*, 1885; C. Ribbe, *Die Aru-Inseln*, 1888; von Hoewel, *De Aroee-Eilanden*, in *Tijdschr. voor Ind. Taal- Land en Volkenk.*, XXXIII (1889), p. 57 segg.; A. R. Wallace, *The Malay Archipelago*, 1890.

אַרְדוֹ (ביוו' Ἄραδος; כיום: רואד), שמה של עיר, שיושבת על אי קטן (800 × 500 מ') בסוריה התיכונה, במרחק של 3 ק"מ בערך מעיר-החוף אנטארדוס (טארטוס); כמר-כן — שמה של המדינה, שעליה שלטה עיר זו בתקופה העתיקה. — מספר התושבים בא' בזמננו הוא כ-2,750 נפש; כולם מוסלמים סוניים אדוקים, שמתפרנסים על דיג והובלה (בסירות-מפרשים). בקיץ מתרוקנת א' מן הגברים בגיל-העבודה, המפליגים בסירותיהם הרחק מן האי. בתחילת מלחמת-העולם I תפסו הצרפתים את א', ששימשה להם בסיס להברחת מזון לנוצרים בלבנון. בימי המאנדאט הצרפתי היתה א' חלק מארץ העליונים האוטונומית. כיום היא שייכת למחוז לודקיה.

א' נמנית בתורה עם בני-כנען (ברא' י; יח; דה"א א, טז). בתקופת עמרנה (1350—1380 לפסה"נ לערך) כבד היתה מדינות-ים חשובה: ספינותיה היו הולכות למצרים (איגרות עמרנה, 101, 105). בברית עם מלכי-האמורי שבסוריה התי-כונה ועם מלך-צידון נלחמה בגבל, תפסה מידה את אוּלְזָה ואת צִמְר וצרה מצד הים על צור (איגרות עמרנה, 105, 149). הצי של א' היה מהולל במשך דורות הרבה. תגלת פלאסר I (1116—1090 לפסה"נ) ואַדְדִּינִירִי II (911—891) מתפארים, שעברו בספינותיה של א' לשם מלחמה או לשם ציד ביים. יחזקאל מונה את א' עם הערים הכנעניות, שהיו נודעות בסחריהם שלהן (כו, ח). בתקופת פרס נחשבה א' שלישיית

לפילוסופיה באוניברסיטה של ברלין ובשנת 1839 — פרו-פסור בהאלה, שבה ישב עד סוף ימיו. א' נמנה על האגף הימני של האסכולה ההגליינית. חשיבותו העיקרית היא בכת-ביו בתולדות-הפילוסופיה, שהמקיפים שבהם הם: Versuch einer wissenschaftlichen Darstellung der Geschichte der neueren Philosophie (שישה כרכים, 53—1834; מהדורה חדשה, 1932) Grundriss der Geschichte der Philosophie ו- (שני כרכים, 67—1865; מהדורה חדשה ומעובדת, 1930). בספריו קבע א' שתי הנחות, שהן משמשות, לדעתו, יסוד להבנתה של כל שיטה פילוסופית: א) יש לשים לב לרקע הרוחני של הזמן; ב) יש לעמוד על עיקריהן של השיטות הפילוסופיות, שקדמו לשיטה הנדונה. הופעתה של כל שיטה מותנית באפיה של התקופה, שהיא משמשת לה ביטוי, והיא יורדת מן הבמה משעבר זמנה ההיסטורי; מצד שני משולבת כל שיטה בשיטות שקדמו לה והקשר שבינה וביניהן הוא מעין זה שבין מסקנה הגיונית והנחותיה. ספריו המרובים של א', שכמה מהם היו מכוונים לקהל-קוראים רחב, מצטיינים בבהירות ובקלות של ההרצאה.

אַרְדֵּנִים (Ardennes, Ardenne) או הַרְיֵי־אַרְדֵּנִי, 1. גליל של רמות וגבעות שטוחות בצרפת הצפונית-מזרחית, בדרום בלגיה ובנסיוכות לוקסמבורג. הרי-הא' נמשכים מדרום-המערב לצפון-המזרח; ארכם כ-160 ק"מ, רחבם הממוצע כ-100 ק"מ וגבהם 300 עד 600 מ'. הא' הם החלק הצפוני-מערבי של הרי-הצפחה הרינוסיים (ע"ע גרמניה), וכהרים אלה כך הוקמטו אף הא' באמצע התקופה הפלאוזואית, ובמשך הזמן ניטשטשו והפכו לכמעט-מישור (פּנפּלִין). בשלישון הורמו כמה מאות מ' וע"י כך גברה החתירה של זרמי-המים שבתוכם והמישור בותר לרמות קטנות ולגבעות שטוחות, שהן נפרדות זו מזו ע"י עמקי נהרות עמוקים. עמקים אלה, שמשני צידיהם מתנשאים מדרונים תלולים, משמשים מעצורים לתנועה ומח-סומי-הגנה טבעיים, ומפני-כן שימשו עמדות-מגן של הצר-פתים במלחמת-העולם I ו-II. נתפרסם ביחוד קריהחזית של נהר מִיס (ע"ע), הגדול שבנהרות החוצים את הא'.

הא' בנויים אבני-חול וצפחות קווארציות. באיזור-הספר, וביחוד בתחומי בלגיה ולוקסמבורג, נמצאות שכבות עשירות בפחם שחור ובאבני-ברזל, ומרובים כאן המכרות וכורי-ההיתוך. על הקרקע שעל אבני-החול גדלו בימי-קדם יערות-אַלונים נרחבים (Arduenna Silva שבימי יוליוס קיסר), ועד היום תופס היער מקום בכלכלת-התושבים. הקרקע שעל גבי אבני-הצפחה מכיל הרבה חומר שאינו מעביר מים — מה שגרם להתהוותן של ביצות ולהצטברותן של שכבות-כבול, שמספקות דלק טוב. החקלאות מפותחת ביחוד בעמקים של הנהרות והנחלים; ברמות ובראשי-הגבעות עוסקים בגידול בהמות. גזע מסויים של בקר משופח נקרא על שם הא'. במערב-הא' מפותחת תעשיית-הטפטיל.

2. דפארטמנט בצרפת, שרובו בגליל-הא' ונקרא על שם. שטחו — 5,250 קמ"ר. מספר אוכלוסיו כ-245,000 (1946). תעלת-הא', שעוברת במחוז זה לאורך של 105 ק"מ (מ-1835 ואילך), מחברת את הנהרות מִיס וְאֵן (Aisne) ומשמשת ביחוד להעברת פחם וברזל (לפני 1939 — כמיליון טון לשנה). הברייה של מחוז-א' היא מִזְיָאר (Mézières), עיירה בעלת 12,000 נפש. חשובה ממנה היא סְדוֹן (ע"ע). על נהר מִיס, עיר

שהיה לה קודם לכן. א' היתה אז מוקפת חומה; היו בה בתים בעלי קומות ומושבותיה ביבשה היו עשירות בשמן, יין ודגן (סטראבון, XVI, 753; פליניוס, II, 227; V, 128). עם השתלטותם של הרומים בסוריה התחילה שקיעתה של א'. א' סירבה להיענות לתביעותיו הכספיות של אנטוניוס (דין קאסיוס, XLVIII, 24) ועמדה זמן מרובה במצור (בשנת 38), שצבאו של אנטוניוס שם עליה. נראה, שאנטוניוס קרע אז מעליה כמה מחבליה. במקומה התחילה עולה העיר אנט-ארדוס, שעמדה מול א' ביבשה. בימיו של קונסטאנטינוס הגדול עדיין היתה א' אלילית לעומת אנטארדוס, שכבר היתה אז נוצרית. כשעלו על הארץ הערבים נכבשה א' ע"י מועאוויה (לאחר שהשתלט על קפריסין). בימי מסעיהצלב גפלה העיר בידי הפרנקים, שהשתמשו בה כבסיס למלחמה-תימה על החוף. אך ב-1302 כבש אותה מידם השולטן קלאון, שהרס את חומותיה.

בס' חשמונאים א' (ט"ו, כ"ג) נזכרת א' בין המדינות, שאליהן שלח הקונסול לוקיוס את העתק הברית שבין רומי ושמעון (139 לפסה"נ). יוסף בן מתתיהו (קדמוניות, י"ד, י"ב, 323) מזכיר אותה בין הערים, שאליהן שלח מארקוס אנטוניוס העתק מאזהרתו לצור, שלפיה הוצרכה זו האחרונה להשיב ליהודה את השבויים והחבלים, שנטלה ממנה קודם בואו של גאיוס קסיוס (ע"ע).

J. A. Knudtzon-Ebeling-Weber, *El Amarna Tafeln*, I-II; A. H. Gardiner, *Ancient Egyptian Onomastica*, I, 137; Pritchard, *Ancient Near Eastern Texts Relating to the O. T.*, 1950; D. D. Luckenbill, *Records of Assyria and Babylonia*, I-II; G. F. Hill, *Catalogue of the Greek Coins of Phoenicia*, 1910, pp. XI ff.; A. H. M. Jones, *Cities of the Eastern Provinces*, 1937; P. Abel, *Géographie de la Palestine*, II, 117, 251; Pauly-Wissowa, *RE*, I, 371-2; XII (1939), p. 203; 2te Reihe (R-Z), 2ter Bd., p. 250; Unger, *ZAW*, 1926, 314-17; Honigman, *ZDPV*, 1923, p. 149; R. Dussaud, *Topographie historique de la Syrie Antiquae et Médiévale*, 1927; D. G. Contenau, *Civilisation Phénicienne*, 1949; H. Seyrig, *Syria*, XVIII, 191 sqq., 206 sqq.

י. ג. ג.

אַרְוִינְג, הַנְרִי — Sir Henry Irving — (1838—1905), שחקן ובמאי אנגלי (שמו הקודם: ג'ון הנרי ברודרייב, Brodribb). א', שהיה מתחילה שחקן בעל הצלחה בינונית בלבד, קנה לו פירסום ניכר כשמילא את התפקיד של היהודי הפולני במחזה „הפעמונים“ (עיבוד של הספר „היהודי-הפולני“ לניי [Le Juif polonais] מאת ארקמאן-שאטריין [Erckmann-Chatrian]). שבו הופיע כ-150 פעם. ב-200 ההצגות (1874/5), שבהן מילא את תפקיד האמלט, נתגלה כשחקן טראגי בעל שיעור-קומה גדול. מאז הצטיין בעיקר בהצגת טיפוסים ממחזותיו של שיקספיר (נוסף על האמלט: מאקבת, ריצ'ארד השלישי, שייילוק כמעונה אציל-נפש, אוטלו, המלך ליר, ועוד). למרות רפיון-קולו ועדינות-דמותו הצליח להטביע את חותם-אישיותו על כל תפקיד ולשוות לו גון מקורי. את תפקידי-הנשים במחזות אלה מילאה במשך 22 שנה השחקנית המפורסמת אלן טרי. מ-1878 עד 1901 היה א' מנהל התיאטרון „ליציאום“ (Lyceum) בלונדון והעלה אותו לדרגה אמנו-תית גבוהה. כמה פעמים ביקר עם להקתו באה"ב. חשיבותו ההיסטורית של א' היא במה שהצליח לעקור את יחס-הביטול כלפי התיאטרון, שהיה רווח בתקופה הוויקטוריאנית. הוא השחקן האנגלי הראשון, שקיבל תואר-אצילות (1895) ונקבר בכנסיית-סטמינסטר.

Gordon Craig, *Henry Irving*, 1930.



שרידי חומות ארוד

לצידון וצור בחיליהם שלה (הרודוטוס, VII, 98). חרשים מא' עברו בהיכלו של נבוכדנאצר II מלך בבל (605—562), וקרוב הדבר, שמלחיה הם שקראו לאחד מן האיים הקטנים במפרץ הפרסי בשם אַרְדוּס (סטראבון, XVI, 766, 780). מימי תגלת פלאסר I היתה א' מעלה מזמן לזמן מס לאשור. בימי שלמנאסר III השתתף מתנבצל הארודי במלחמתם של מלכי סוריה וישראל נגד אשור בקרקר (853) עם פלוגה של 200 חיילים. בימי אשורבניפל (669—631) נזכר יכנלו מלך-א', שאשורבניפל לקח את בתו לפילגש ומבניו בחר באביבעל למלך על א' (לאחר מות-אביו) ועל אחיו ציווה „לעמוד לפניו“ בהיכלו. נבוכדנאצר נלחם בא' בשנת 752 ולקח בשבי את מלכה, שהיה מאז אוכל שולחנו (בדומה ליהויכין מלך יהודה).

כשנשתלטו הפרסים על האימפריה הבבלית נעשתה א' כפופה ל„מלך הגדול“ וציה השתתף במסעות-המלחמה הפרסיים (הרודוטוס, VII, 98; אריאנוס, II, 13—15). תחום שלטונה של א' התפשט באותם הימים למרחקים: מלבד על מרת (כיום: עמירית) וצמר בחוף שלטה א' גם על פנים-הארץ (אריאנוס, II, 13, 11, Anab.), בשטחו של הר עליונה עד גבול נהר אורונטס ועל ערי-החוף מצפון לה (קרן, בלגיאקה ופלטוס). בשיתוף עם צור וצידון משלה גם על העיר טרי-פוליס ורובע מיוחד היה לה שם, שהיה מוקף חומה (דיודורוס, XVI, 41, 1; סטראבון, XVI, 754; פליניוס, V, 78; מלה, I, 67). מן המאה ה-5 לפסה"נ ואילך (לדעת היל) טבעה א' מטבעות משלה בכתובת „מא“, כלומר: מארוד (לדעת אחרים, ראשיית-יבות: מלך ארוד).

בימי המצור ששם אלכסנדר על צור נכנע לו מלך א', ובתקופת שלטונו של סֶלֶוקוּס I נמצאה א' בתחומו. אך בשנת 259 (ובכן זמן מרובה קודם שזכו לכך צור וצידון, שנמצאו ברשות התלמיים), נעשתה א' שוב עיר אוטונומית וחזרה וטבעה מטבעות משלה — מה שנאסר עליה בימי אלכסנדר הגדול. בימי הריב בין האחים אנטיוכוס הירקס וסֶלֶוקוּס גאליניקוס (226—239 לערך), עמדה א' לצידו של סֶלֶוקוּס, וכשגבר זה האחרון התיר לא' לשמש עיר-מקלט לפליטים מדיניים — דבר, שהיה לה לתועלת מרובה מאחר שרוב הבאים היו עשירים ובעלי-עמדה וסייעו לפיתוח המקום. גבולותיה של א' נתרחבו בימי אנטיוכוס III בהתאם לחוזה, שנחתם ב-217 בין אנטיוכוס והנהגת-העיר. בימיו של אנטיוכוס אפיפאנס ניטלה ממנה, כנראה, הזכות לטבוע מטבעות, אבל ב-139/8 התחילה א' תופסת שוב את המקום,

שימשו בקודש נערים בני סנאטורים, ששני הוריהם היו בחיים. כשאי-אפשר היה לו להשתתף באסיפת-החבר היה המאגיסטר ממנה לעצמו ממלא-מקום, promagister. האה"א היו מתכנסים בחורשה הקדושה של האלה ריאה ליד Via Portuensis (via Campana), במרחק של חמישה מילים רומיים מרומי. במקום זה נמצאו בחפירות, שנערכו בשנות 1570—1869, לא פחות מ-96 קטעים על לוחות-שיש מן הרשי-מות של האה"א על פעולות פולחנם (acta arvalia). הקטעים מקיפים את פרקיהומון משנת 14 עד 241 לסה"נ, אך נראה, שהפולחן הוסיף להתקיים עד סוף המאה ה-4 לסה"נ. — התג של Dea Dia היה נמשך שלושה ימים בחודש מאי (17, 19, 20 או 27, 29, 30). את היום הראשון והיום השלישי של החג היו חוגגים ברומי, ואילו את היום השני שלו היו חוגגים בחורשה הקדושה, בחגיגה העיקרית, שהיתה חלה ביום השני אחר הצהריים, היו האה"א שרים את שיר הארוואלים המפורסם (carmen Arvale), שנשתמר בשלמותו בתוך הרשימות מ-218 לסה"נ. שיר זה כתוב בלאטינית קדומה מאוד, שבתקופת אוגוסטוס כבר לא היתה מובנת. חוץ מחג Dea Dia ערכו האה"א חגיגות אחרות בהודמוניות שונות על רקע של טהרה פולחנית — למשל, כשברק פגע באחד מעצי החורשה הקדושה. כמו כן היו האה"א עורכים בשלושה ביאנזאר פעולות פולחן חגיגיות לכבוד משפחת הקיסר.

W. Henzen, *Acta Fratrum Arvalium*, 1874; *Corpus Inscriptionum Latinarum*, VI, p. 459 ss., nn. 2023—2119; 32338—32398; *Notizie degli scavi*, 1914, pp. 464—478; 1919, pp. 100—106; 1921, pp. 49—51; *Bullettino della Commissione archeologica comunale in Roma*, LY (1927/8) pp. 275—280; W. Warde Fowler, *The Religious Experience of the Roman People*, 1911, 489 ff.; G. Wissowa, *Religion und Kultus der Römer*, 1912², 561 ff.; E. Norden, *Aus Altromischen Priesterbüchern: Acta Reg. Soc. Hum. Litt. Lund.*, XXIX (1939), 109—280 (על שיר האה"א). א. ש.

אַרְוָאָה, 1. עיר בסביבות שכם, שבה ישב אבימלך בימי מלחמותיו באנשי-שכם (שופ' ט, מא); מזהים אותה עם רומה, מקום מוצאה של זבדיה בת-פדיה, אמו של יהויקים מלך-יהודה (מלכים-ב כג, לו) ועם חודבת אל ערמה (14 ק"מ דרומית-מזרחית לשכם) — גבעה מלאכותית, שבה נתגלו שרידים מן התקופות הכנענית והישראלית. 2. עיר בגליל התחתון. נזכרת בכתובות של תגלת-פלאסר בין ערי "בית עמרי", שמהן הוגלו החושבים ב-732 לפסה"נ. יתכן שיש לזהותה עם רומה, הנזכרת בתוספתא (עירובין, פרק ג'; בבלי, שם, נ"א, ב'; ירוש', שם, פרק ד', כ"ב, א'), וב"מלחמות" (ג', ז', כ"א) ליוסף בן מתתיהו — כיום חרבת רומה בבקעת בית נטופה. אָבֵל מוזהה את רומה שבמל"ב (כג, לו) עם זו שבגליל התחתון. דעתו נתקבלה גם ע"י חוקרים אחרים.

Guérin, *Samarie*, II, p. 21; *Survey Western Palestine*, II, pp. 387, 402.

אַרְוִמְטִיִּים, חֲמָרִים, ע"ע כִּימְיָה אֲרֻנְיָת.

אַרְוִן, ע"ע גְּלוֹסְקָה.

אַרְוִן, הֶרְמָן — Hermann Aron — (1845, קֶמְפֶן [פּוֹזְנָן] — 1913, ברלין), פסיקן, ממציא וחרשתן יהודי-גרמני. בנעוריו למד רפואה, אך פרש ממנה ודיכז את התעניינותו במאתמאטיקה ובפיסיקה. לאחר פעולת-הוראה במוסדות חינוך מקצועיים וצבאיים נעשה ב-1877 מרצה באוניברסיטה של ברלין, שבה הורה את שיטת המידות החשמליות. ב-1884

— Washington Irving — **וְשִׁינְגְטוֹן** (1783—1859), סופר אמריקני. א', שהוריו היגרו לאה"ב מאנגליה, למד בנעוריו משפטים ועבד במשרדים של עורכי-דין שונים. לאחר שסייד באירופה ב-1804—1806 עסק ומנה כעורך-דין, ואחר-כך התמסר לספרות. ב-1809 יצא ספרו "תולדות ניו-יורק מאת דידריך ניקרבוקר" (A History of New York by Diedrich Knickerbocker) — ספר מלא הומור וסאטירה, שהיה ראשון בסוגו בספרות האמריקנית. למרות הצלחתו של ספר זה, עסק א' במשך שנים אחדות במסחר ביחד עם אחיו וב-1815 אף נסע לצורך עסקיו לליורפול. לאחר שא' ואחיו פשטו את הדגל, הקדיש את עצמו לספרות בלבד. ספרו החשוב ביותר, *The Sketch Book* (1819—1820), כולל מסות על החיים באנגליה וסיפורי-עם, ביניהם "ריפ ואן וינקל" (חוני המעגל האמריקני), שניתרגם גם לעברית (ע"י א. טבק, תרפ"ח). הספר הקנה למחבר פירוט מרובה באירופה ובאה"ב, וא' נתוודע לסופרים חשובים כוואלטר סקוט, לורד ביירון ותומאס מור. באותו זמן נכנס א' לשירות הדיפלומאטי האמריקני (מתחילה בספרד ואח"כ באנגליה), וכשחזר לאמריקה ב-1832, לאחר ששהה בחוץ-לארץ 17 שנה, נתקבל ע"י בני-עמו בתהילות כסופר האמרי-קני הראשון, שזכה לשם עולמי. א' נתמנה אח"כ שגריר לספרד (1842—1845) ואף שימש בשליחות דיפלומאטית בלונדון. ביקוריו הממושכים באירופה הפרו את כשרונו הספרותי וסיפקו לו חומר ליצירותיו. כשהיה בספרד חיבר ביוגרפיה על חיי קולומבוס (*The Life and Voyages of Columbus*, 1828), שהיא מיוסדת בעיקרה על מחקריו של ההיסטוריון הספרדי נאווארטה (Navarrete), ספר על "כיבוש גראנאדה" (*The Conquest of Granada*, 1829) וקובץ של רשימות ואגדות ספרדיות בשם "האלהאמברה" (*The Al-hambra*, 1832). במסה שלו על Abbotsford (1835) השאיר לנו תיאור מביקורו אצל ואלטר סקוט, שהיה מראשוני מערי-ציו של א'. א' כתב שורת ביוגרפיות, שהחשובה והגדולה שבהן היא "חיי ג'ורג' ואשינגטון" 5 כרכים (*The Life of George Washington*, 1855—59), שסיים אותה סמוך למותו. כן כתב כמה ספרים על החיים בשטח-הספר שבמערב אה"ב. סיגנונו של א' הוא שוטף ותיאורי וספריו טבועים בחותם רומאנטי. בסוף ימיו נחשב א' כסופר המעולה ביותר שקם לה, לספרות האמריקנית, ולכמה ממסותיו וסיפוריו יש קהל-קוראים גדול אף כיום.

P. M. Irving, *Life and Letters of W. I.*, 1863; V. W. Brooks, *The World of W. I.*, 1944; S. T. Williams and M. A. Edge, *A Bibliography of the Writings of W. I.*, a *Check List*, 1936. י. קב.

הַאֲרָוִלִּים, הַאֲרָוִלִּים (Fratres Arvales), חבר דתי רומי (collegium) עתיק ביותר (נוסד, לפי המסורת, ע"י רומולוס), שהיה קשור בפולחן הפוריות של האדמה; מכאן השם, שפירושו "אחי השדות" (arvum בלאט' — שדה חרוש). פולחנם של הא' היה קדוש לאלה דִּיאָה (Dea Dia), שכפי הנראה אינה אלא האלה קֶרֶס (Ceres). מספר החברים בחברה-הא' היה 12. לא נשתמרו ידיעות על א' מימי הרפובליקה. הפולחן הקדום חודש ע"י אוגוסטוס, בתקופת הקיסרות היו נהגים לספח אל החבר גם בני-אדם מרמי-היחס, ואף הקיסרים ובני-משפחתם נמנו עליו. בראש החבר עמד "מאגיסטר" (magister), שנבחר למשך שנה. על-ידו עמד "פלאמן" (flamen). שסייע למאגיסטר בשעת הקרבת הקרבנות. כן

התפקיד. פרטי הידיעות שבמקרא על מבנהו של הארון (ש' כה, י—כב; דב' י, א ואילך; מל"א ח, ט; דה"ב כה, יא, יח) מעידים, שמלכתחילה היו כאן שני כלים, שמפני סיבות שונות נתחברו יחד, אלא שעם זה נשארו נבדלים בתפקידיהם: הכפורת עם הכרובים באה לסמל את מקום התגלותה של האלוהות במקדש ישראל ("יושב הכרובים"), ואילו הארון, שלמטה הימנה, הכיל את "לוחות הברית" או "לוחות העדות" (ש' כה, כא; לא, יח; דב' י, ג, ה; מ"א ח, ט = דה"ב ה, י) ושימש סמל ועדות לברית בין ה' ובין עמו. יש חוקרים שרואים בכרובים, "רכב אלוהים" (ש"א ד, ד) וסמלים מכוונים כנגד הכרובים העליונים, שעליהם מתגלה האל, כדי לעשות משפט בעולם ולהביא ישע לעמו (ש"ב כב, יא = תהל' יח, יא; שם פ, ב; צט, א; סח, ה, יח, לד; ישע' יט, א; סו, טו), ויש רואים בהם מעין סמל לענגי-השמים, שאף הם מדומים למרכבת-האל (השווה הכינוי "רכוב בערבות" — תהל' סח, ה; ערבות = ענגים, וע' שם, לד. והש' במ' י, לד; יד, יד). הכפורת והכרובים יחד, שבמקום אחד הם מכונים בפירוש גם בשם "מרכבה" (עי' דה"א כה, יח), נחשבו ככסא-אלוהים (הש' יחז' א, כו; מג, ג—ט; על הכרובים כדמות כסא ועל הכסא מראה דמות כבוד ה'), בעוד שהארון נחשב להדומה (הש' ביטוי זה בתהל' צט, ה; קלב, ז—ח; דה"ב ו, מא; דה"א כה, ב). מפני-כן קבעו, כנראה, את "לוחות הברית" בא', "לרגלי" האלוהות כביכול, בהתאם למנהג רווח באותם הימים, שלפיו היו שמים תעודות ואמנות בין ממלכות וכד', "לרגלי" האל — שומרן של האמנות והתעודות והמשגיח על קיומן (הש' ש"א י, כה; וכן הדבר, דרך משל, באמנה שבין רעמסס 11 לחתושיל 111, שהושמה גם לרגלי האל החתי תְשׁוּפּ וגם לרגלי האל המצרי רַע). על כל פנים ברור, שהארון היה נחשב כמקום גילוי-שכינה וגילוי רצונו של אלוהים לבחיריו (ש' כה, כב; ל, ו; ויק' טז, ב; במד' ז, פט). מבין שני הכרובים מופיע ה' ב"ענן" (ויק' טז, ב), וכשהיו מסייעים את הארון (עיין להלן) היה גם ה' "נוסע" בענן על מחנה ישראל (במד' י, לד; יד, יד; ראה גם ש' מג, ז—א; ש"ב ד, ג). מכאן גם הסיפורים על הנפ-לאות שנתרחשו ליד הארון (מי-הירדן יבשו כשעבר הארון לפני העם — יהו' פרקים ג—ד; חומות-יריחו נפלו לאחך שהקיף הארון את העיר 7 פעמים — שם, פרק ו). מכאן גם האיסור החמור לנגוע בארון — הקרוש מכל שאר כלי-הקודש (במ' ד, טו; יט, כ; והש' הסיפורים על מגפות הפלש-תים אחר שביית הארון — ש"א פרק ה; מכת אנשי בית שמש, כי ראו בארון ה' — שם ו, יט; ומות צָזָה — ש"ב ו, ח). אפילו הכוהן הגדול "אל יבוא בכל עת אל הקודש מבית לפדות אל פני הכפורת אשר על הארון — ולא ימות" (ויק' טז, ב). וכל פעם שהכוהן הגדול היה נכנס לקודש הקד-שים (אחת בשנה) היה בא ב"ענן הקטורת" שהיה מיועד לכסות "את הכפורת אשר על העדות" — ולא ימות" (ויק' טז, ג). ועוד בימי בית שני (אף לאחר שנעדר הארון מישראל) היה הכוהן הגדול עושה "יום טוב לאוהביו בשעה שיצא בשלום מן הקודש" (משנה יומא, ז, ד').

תולדות הארון. בתולדות הארון יש להבחין בין התקו-פה שמימי משה עד מקדש שלמה ובין תקופת הבית הראשון. בתקופה הראשונה נועד לארון מקום-קבע ב"קודש הקדשים" (ש' כה, לד), אבל בשעת-הצורך היו מטלטלים אותו ממקום למקום. במציאותו של הארון בתוך המחנה ראה העם את

המציא את המזנה החשמלי, הנקרא על שמו; לשם ייצורו והפעטו ייסד בית-חרושת בשארלוטנבורג. ב1887 עזב את ההוראה והקדיש עצמו למחקר שימושי ולייצור בשטח האלקטרוטכניקה. חשובי-מחקריו בחשמל הקיפו את תורת הקונדנסטורים (ע"ע), המצברים (ע"ע), המיקרופון (ע"ע), ואת השפעת חשמל-האטמוספירה על כבל הטלגרף (ע"ע). הוא היה מחלוציה של המצאת האלחוט (ע"ע), והיה הראשון שהרצה על ניסויים באיתות חשמלי אלחוטי למרחק של ק"מ אחדים בתערוכה הבינלאומית בווינה ב1883. — תחום-פעולה אחר של א' היתה הקריסטלוגרפיה (ע"ע). הוא חקר את תכונותיו הגבישיות של הגוף הגבישי מכמה צדדים והעמיד את כל הצורות הגבישיות על 6 מערכות.

אַרְוֹן הַבְּרִית, התיבה (זהו מובן המלה "ארון" כמעט בכל הלשונות השמיות), שעמדה בקודש-הקדשים ובה היו שמורים, "לוחות-הברית".

התארים. התארים המתלווים לשם זה הם מרובים: ארון ה' (יהו' ד, יא, ועוד; ש"א ד, ו, ועוד; ש"ב ו, ט; מ"א ח, ד; דה"א טו, ג; דה"ב ח, יא); ארון ה' אדון כל הארץ (יהו' ג, יג); ארון אדוני ה' (מ"א ב, כו); ארון אלוהים (ש"א ג, ג; ש"ב טו, כד, ועוד), א' ה' אלוהים (יהו' ד, ה); ארון אלוהי ישראל (ש"א ה, ח — בפי הפלשתים); ארון-הקודש (דה"ב לה, ג). ביחוד חשובים הכינויים המרמזים על משמעותו הדתית וההיסטורית של הארון: ארון העדות (ש' כה, כב, ועוד; במ' ד, ה, ועוד; יהו' ד, טז); ארון הברית (יהו' ג, ו), ארון ברית ה' (במ' י, לג, ועוד; דב' י, ח, ועוד; יהו' ג, יז, ועוד; מל"א ו, יט; ירמ' ג, טז; דה"א טו, כה, ועוד; דה"ב ב, ז), ארון ברית האלוהים (שופ' כ, כו; ש"א ד, ד; ש"ב טו, כד; דה"א טו, ו), ארון הברית אדון כל הארץ (יהו' ג, יא), ארון אשר שם ברית ה' אשר כרת עם אבותינו וגו' (מ"א ח, כא; עם בני ישראל — דה"ב ו, יא), ארון ברית ה' צבאות יושב הכרובים (ש"א ד, ד), ארון האלוהים אשר נקרא שם שם ה' צבאות יושב הכרובים עליו (ש"ב ו, ב; וקרוב לזה דה"א יג, ו).

ה צ ו ר ה. לפי התיאור שאנו מוצאים בש' כה, י, ואילך, היה ארכו של הארון אמתיים וחצי (1.25 מטר) ורחבו וגבהו אמה וחצי (0.75 מ'); היה עשוי מעצי-שיטים ומצופה מבפנים ומבחוץ זהב טהור, זר זהב הקיף אותו מלמעלה, ולארבע "פעמותיו" (=רגליו) היו מצומדות ארבע טבעות זהב, שתיים בכל צלע, שבהן הכניסו את הבדים, ששימשו לנשיאת הארון (ר' להלן). את החלק העליון הפתוח כיסתה "כפורת", שמידותיה היו כמידות הארון ושכולה היתה עשויה זהב. בשני קצותיה של הכפורת היו קבועים שני כרובים (ע"ע), שהיו "סוככים" (שומרים, מגינים — הש' ברא' ג, כד; תהל' ה, יב; צא, ד, ועוד) כביכול על הכפורת (ועל "הלוחות" שבארון). כנפי-הכרובים היו פרושות ופני-הכרובים היו מוכנף-נים, "איש אל אחיו... אל פני הכפורת". במקדש שלמה לא היו כנראה כרובים על הכפורת, אבל על הקרקע שלפני הארון עמדו שני כרובים, גבוהים עשר אמות, עשויים, עצי-שמן ומצופים זהב, לכל כרוב היו שתי כנפיים, שארכה של כל אחת מהן היה 5 אמות ושהיו פרושות מעבר לעבר, מן הקיר אל כנף הכרוב השני, וסוככות "על הארון ועל בדיו מלמעלה" (מ"א ו, כג ואילך; שם ח, ח; דה"ב ג, יג—ז, ו).

עשוי עור אדום ומחודד — בתקופה שקדמה לאסלאם). שאנו מוצאים אצל כמה משבטי-ערב. הצד השווה בכלים הללו הוא מה שכולם נישאים על גמלים ומיוחסת להם קרושה מסויימת. את העטפה (ובדורות קדומים — את הקופה) מביי אים למחנה כרגיל רק בשעת מלחמות גדולות או כשקיימת סכנה חמורה מצד אויב. לפי מוסיל, משמשת העטפה (על כל פנים זו של שבט רַוְלָה, אחד משבטי הענזה שבגבול עבר-הירדן), גם מורה דרך, וע"פ תנועות הנוצות שעליה או ע"פ גענועיה מגידים עתידות. אך לפי הרוב המכריע של העדויות, ובהן גם של עדידאיה, משמשת העטפה (וגם זו של שבט רַוְלָה) בעיקר כבית-מושב לנערה צעירה פרועת שער וגלויית חזה, שתעודתה להלהיב את הצעירים הלוחמים לניצחון או למוות. ברור, שבוה אין שום דמיון בין הארון והעטפה; כמו-כן אין הא' משמש מורה דרך (גם לא בבמד' י, לג; ד' רמב"ן) או כלי-ניחוש. — בניגוד לאה"ב אין המחמל מוצא למלחמה, בעוד שהקופה היא, כאמור, אוהל. היו חוקרים, שהשוו את הארון לתיבות (שחלקן התחתון היה עשוי עפר בצורת סירה), שהכהנים המצריים היו מוציאים בשעת חג מן המקדש החוצה ושעליהן הועמדו פסלי-האלים. גם המוטיב של כרוב (בצורת אדם) פרוש-כנפיים הוא, אפשר, מצרי ביסודו.

בתלמוד. מלבד הידיעה על גניזת הארון אחר חורבן הבית הראשון מצויים בתלמוד דיונים ומאמרים שונים על הארון ותשמישו (ברכ' ח', ב'; שקל' ו', א'—ב'; בבב' י"ד, ב'; צ"א א'). מעניינת ביחוד האגדה על מסע הא' משה-פלשתים לגבול-ישראל. את הכתוב, ו"שְׂרָנָה" האמור אצל הפרות, שהיו אסורות לעגלה שבה הובא הא' משבטי הפלשתים (ש"א ו, יב), פירשו מלשון שידה. "מה שרו? ד' מאיר אומר: אשירה לה' כי גאה גאה; ר' יוחנן אומר: הודו לה' קראו בשמור". לפי ר' יצחק נפתח אמרו שידה: "רומי רומי השיטה, התנופפי ברוב הדרך, המחושקת ברקמי זהב, המהוללה בדביר ארמון, המעולפת מבין שני הכרובים" (ב"ר, נ"ד; ע"ז, כ"ד, ב'; תנ"א, עמ' 58 בהוצ' איש-שלום; מדרש שמואל, י"ב).

י. קופמן, תולדות האמונה הישראלית, כרך ב', ספר א', עמ' 82, 349—354; מ. ד. קאסוטו, פירוש על ספר שמות, עמ' 228—233; ג. ה. טור סיני, ערך, ארון האלהים באנ' זיקלופדיה מקראית; H. Torczyner, Die Bundeslade und die Anfänge der Religion Israels, 1930; וכו' מקובץ ב J. Morgenstern, HUCA, V, XVII—XVIII (1916), pp. 382—390, 464—467 (על צורות "ארונות" אצל עמים קדמונים); J. W. et Grace Crowfoot, Early Ivories from Samaria, 1938; Dhorme et Vincent, RB 35 (1926), pp. 328—358; 481—495; Albright, JBL 64 (1945), 167 s.; Cross Jr., BA X, 45—66; Hartmann, Zelt u. Lade, ZAW 37, 209; Klamroth, Lade und Tempel. (בלי תאריך).

י. מ. ג.

אֲרוֹן-הַקֹּדֶשׁ, הארון שבו נמצאים ספרי-התורה בבית-הכנסת. — מקומו של אה"ק הוא בדרך כלל ליד אותו קיר בבית-הכנסת, שפונה לעבר הדה-בית. בבבל, שהיא מזרח לא"י, עמד הארון בצד מערב, שפונה לצד א"י, ואילו ברוב ישובי היהודים בימינו, שהם ממערב לא"י, מקומו בצד המזרחי של ביהכ"ג. הכינוי "אה"ק" ניתן, כנראה, לארון זה כזכר לארון-הברית, שנקרא פעם גם במקרא בשם אה"ק (דה"ב לה, ג), ומכאן גם המנהג לומד פסוקי; ויהי בנסוע הארון" (במד' י, לה—לו), שתכנם הוא מסעותיו של ארון-הברית במדבר, בשעה שמוציאים את ספרי-התורה מאה"ק. משנה עתיקה, שעיקרה הוא, כנראה, עוד מימי בית-שני

לעזרת ה' (הש' שמ"א ד, ג). כך ליווה הארון את העם בדרכו ממדבר-סיני לארץ-ישראל (במד' י, לג; והש' יד, מד) ובמשך כל תקופת-הכיבוש. לאחר ההתנחלות השכינו אותו בשילה (יהו' יח, א; ור' שמ"א ג, ג), אבל בימים שאירעו בהם קרבות גדולים היו חוזרים ומוציאים אותו משם פעם בפעם ומביאים אותו להזיית, כמו, למשל, בימי המלחמה על "פילגש בגבעה" (שופ' כ, כז—כח), במלחמה בפלשתים ליד אבן העזר (שנס'—תיימה בנפילתו של הארון בידי הפלשתים, ש"א ד, א—ה), ובמלחמה על רַבֵּה (ש"ב יא, יא). לפי ש"א יד, יח, היה הארון גם עם שאול בשעת מלחמתו הראשונה בפלשתים. לתקופה זו שייכים פסוקי-השיר, שהיו שרים בשעת הסעתו של הארון לחזית ושנשתמרו בתורה: "ויהי בנסוע הארון ויאמר משה: קומה ה' ויפוצו אויבך וינוסו משנאיך מפניך". ובנוחה יאמר: שובה ה' (עם) רבבות אלפי ישראל" (במד' י, לה; והש' תהל' סח, א; קלב, ה). בשעת טילטולו היה הארון נישא עפ"ר ע"י לויים מבית קהת (במד' ג, כז ואילך), אבל פעמים שהיו נושאים אותו כוהנים (כמו בשעת מעבר הירדן וכיבוש יריחו: יהו' ג—ד; שם ו).

לאחר שנשבה הארון ליד אבן העזר והוחזר ע"י הפלש-תים (ש"א ה, יא — ו, יא) הועבר הארון תחילה, מאחר שבינתיים חרבה שילה (תהל' עח, נט—סג; ירמ' כו, ט), לבית-שמש (ע"ע), אך מכיוון שפרצה מגפה במקום נשלח מבית-שמש לקרית-יערים, ושם הועמד ב"בית אבינדב בגבעה ואת אלעזר בנו קדשו לשמור את ארון ה'" (ש"א ז, א). דויד הוציא משם (ש"ב ו) והכניסו מתחילה לבית עובד אדום הגתי; לאחר שלושה חדשים העבירו לעיר דויד לאוהל אשר נטה לו (שם ו, יב—יז; דה"א טז, א, ד—ה, לז—מג). קרוב לוודאי, שלמאורע זה מתייחס מזמור קלב (ואולי גם כד).

עם הקמתו של בית-המקדש בימי שלמה הועמד הא' בקודש-הקדשים (מ"א ח, ו; דה"ב ה, ז), שלאחר זמן נקרא בשל כך גם "בית-הנפורת" (דה"א כח, יא; תוס' תמורה ד, ה, וכן בתרגום לנביאים) או "כפורת" (משנה שקלים, ו, ה'); אבל מאותו זמן ואילך שוב לא היו הכרובים מצומדים לכפורת (ראה למעלה), ואף-על-פי שהבדים נשאר במקומם (מ"א ח, ז—ח) לא היו נוהגים עוד לטלטל את הא', מכאן ואילך אין שום ידיעה על הוצאת הארון למלחמה (או לחגי-גות), וגם אין אנו יודעים מה שעלה לו בסופו. מדבריו של ירמיהו (ג, טז, ועי' גם דה"ב לה, ג) אנו למדים, שבסוף ימי הבית הראשון עדיין היה הארון בבית-המקדש. אך בין כלי-המקדש שגלו, או היחזרו מבבל, לא נזכר הא'. בתקופה התלמודית היתה רווחת מסורת, שהא' נגזז ע"י יאשיהו "במקומו", או מתחת לדיר העצים (משנה שקלים, ו, א'—ב'; יומא, נ"ג, ב' — נ"ד, א'). לפי סיפור אחד, שבא בראש ספר חש"ב (ב', א'—ר'), נגזז הא' ע"י ירמיהו בהר נבו. מכל מקום בימי בית שני כבר לא היה הא' מצוי במקדש (משנה יומא, ה', ב').

תיבות קדושות (מכילות חפצי-קודש או פסלי-אלים) מצויות היו גם בעמים אחרים, אבל דמיון ברור לארון, בצורה ובתפקיד, אין אנו מוצאים. בזמן האחרון השוו כמה חוקרים את הארון למַרְכָּב או לעֶטְפָּה (או: עֶטְפָּה [عظفة]); מין תיבה מארכת, מקושטת נוצות של גַעְמִיּוֹת), למחמל (ארגו, משולש בקצהו העליון, הנשלח ע"י הנסיכים הערביים עם מתנות לתהלוכת עוליה-רגל למכה), או לקָבָה (מין אוהל



תמונת ארון-קודש ברצפת-הפסיפס של בית-הכנסת בבית-אלפא. החילת המאה ה-6 לסה"נ

אינו ראוי עוד לשימוש — יש לגנוזו (טוש"ע, סי' קנ"ד). על השם „אה"ק" כבר הקפידו בתקופה קדומה למדי: „ר' ישמעאל בן אלעזר אומר: בעוון שני דברים עמיהא-ארצות מתים: על שקורין לאה"ק — אַרְנָא; ועל שקורין לבית-הכנסת — בית-עם" (שבת, ל"ב, א').

הכינוי „תיבה" לאה"ק, שמצוי במשנה ובתלמוד, הוא בהתאם למה שהיה ארון זה בראשיתו: כלי ניתן להיטלטל. בתקופה מאוחרת יותר היו בונים את אה"ק בתוך קיר בית-הכנסת, וכן מתאר הרמב"ם את בניית אה"ק: „כשבניין בית-הכנסת... בונין בו היכל, שמניחין בו ספר-תורה, ובניין היכל זה ברוח שמתפללין כנגדו באותה העיד, כדי שיהיו פניהם אל מול היכל כשיעמדו לתפלה" (הלכות תפלה, פי"א, ה"ב). הכינוי „היכל" לאה"ק שכיח בספרות הרבנית, ורווח הוא גם כיום בין הספרדים ובני עדות-המזרח. מתוך הביטוי „בונים בו היכל" יש ללמוד, שבתקופה מאוחרת היה

(תענית, ב', א'), מופרת את ה„תיבה" — כינוי שמציין עפ"ר את אה"ק במשנה (מגילה, ג', א'; ועוד). ההלכות הקשורות ב„תיבה" (מגילה, שם) מעידות, שקדושתה של ה„תיבה" הוחזקה מרובה מקדושת בית-הכנסת, ועל-כן אין למכור אותה ולקנות בית-כנסת במחירה, „שמעלין בקודש ולא מורדין" (ראש"י, מגילה, כ"ו, א'). כשהיו קובעים תענית-ציבור מחמת עצידת-גשמים, היו „מוציאין את התיבה לרחובה של עיר ונותנין אפר מקלה על-גבי התיבה" (משנה, תענית, ב', א'), והטעם לכך: „כלי צנוע היה לנו — ונתבוה בעווננו" (בבלי, תענית, ט"ז, א'); או: „אבותינו חיפו אותו זה ב ואנו חיפינו אותו אפר" (ירוש' תענית, פ"ב, ה"א). וכן אמרו: „ולמה נותנין אפר מקלה על-גבי תיבה?... כלומר: עמו אנכי בצדה" (תענית, ט"ז, א'; ומעין זה — ירושלמי, שם). באה"ק אסור להשתמש שימוש של חול (תוספתא מגילה, פ"ג, ה"ב; ירושלמי מגילה, פ"ג, ה"א) ואם

כביכול. והיה זה חיזיון בלתי-נדיר בתפוצות-ישראל, שאיש יהודי (וביחוד אשה יהודיה) ייכנס לבית-הכנסת, יפתח את ארוך-הקודש, יניח ראשו בין ספרי-התורה ויבכה ויתהנן לפני ה', שיחלצהו מצרה, שירפא חולה מסוכן, וכדומה (עי' ת. נ. ביאליק: "יתמות" — ג': "אלמנות").

J. Jacobs, *JQR*, XIV, 737 sqq.; I. Elbogen, *JG*, 469 sq.; S. Krauss, *Synagogale Aeltertümer*, 364 sqq.

צ. ק.

אה"ק באמנות. בביהכ"נ שבדורה-אירופוס (משנת 245 לסה"נ) נקבע מקום בשביל אה"ק בשקע שבקיר הפונה לירושלים, ויש להניח שהתקינו אותו בצורת תיבת-עץ נמוכה למדי; בתיאורים של אה"ק שבציורים ובהריטות בקאטאקומב בות היהודיות ברומי (בווילה טורלזניה ובמונטרודרה), וכן על גבי חרסים של זכוכית מוזהבת שנמצאו שם (מן המאות ה-3 וה-4), נראים ספרי-התורה, כשהם מונחים בתאים שבמדפי-התיבה. — ביה"ב קיבל אה"ק צורה של שקע בקיר — או של תיבה — בממדים גדולים יותר; ובתקופה זו התחילו קובעים את הספרים באה"ק כשהם מעומדים. על כך אנו למדים מכ"י עבריים מצויירים, שמוצאם מספרד ומגרמניה מן המאות ה-14—ה-15. בכ"י איטלקיים מן המאה ה-15 נראה טיפוס חדש — ארון גבוה, שאינו נסמך לקיר ובו שתי קומות: עליונה, שנועדה לספרי-התורה, ותחתונה — לתשמישי-קדושה אחרים. דוגמה גותית של א"ק מ-1505, ממודנה, מקושטת בלוחות חטובים, נמצאת במוזיאון של קליני בפאריס; דוגמה של א"ק בסיגנון הרנסאנס (עם ציורים) מאור-בינו, מ-1550, נמצאת במוזיאון היהודי בניו-יורק. בביהכ"נ הספרדי הגדול באמסטרדאם נמצא א"ק בסיגנון הבארוק (1675). שרחבו כרוחב האולם. כאן נראית תוספת החדש-

אה"ק בנוי בפנים הקיר של בית-הכנסת ולא כ"תיבה", ש"מוציאים אותה לרחובה של עיר". ואולם אף בתקופה המאוחרת לא נמנעו מלעשות גם ארזנות-קודש מיטלטלים וגם בימינו יש כאלה וכאלה. — אסור לישון בקרבת אה"ק (ש"ע א"ח, סי' תרי"ט), או לשבת בבית-הכנסת כשהגב

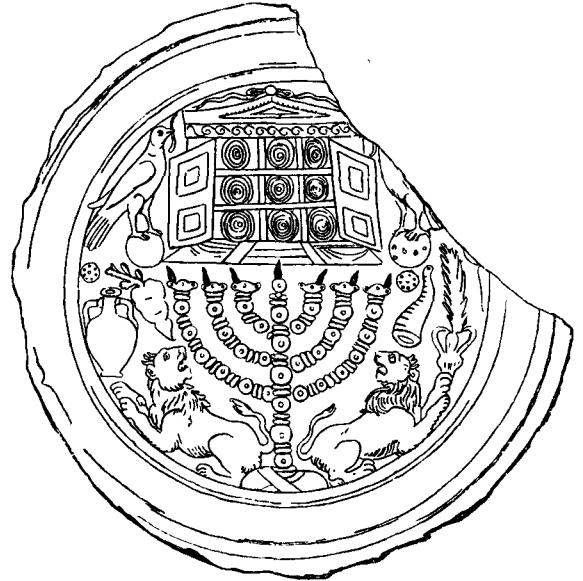

ארוך-קודש על זכוכית מוזהבת, מתוך קאטאקומבה יהודית כרומי. המאות ה-3—4 לסה"נ

מופנה כלפי אה"ק ("לבוש", אורח-חיים, סי' ק"נ). מסופר על ר' יעקב סג"ל (מהרי"ל, בעל ה"מנהגים"), שהיה מש-תחוה ג' השתחנאות, כשהלך ממקומו, ומו"ל אה"ק, ובצאתו מפתח בית-הכנסת, בכל פעם, כתלמיד הנפטר מרבו" (מגן-אברהם, סי' קל"ב, ס"ק ו', בשם ד"מ). — גדול כבודו של אה"ק: "חייב אדם לנהוג כבוד גדול בספר-תורה, ומצוה ליחד לו מקום ולכבד המקום ההוא ולהדרו ביותר" (ש"ע יו"ד, סי' רפ"ב). ובאמת נהגו ונוהגים בכל תפוצות-ישראל לקשט ולהדר את אה"ק — ביחוד בכיסוי נאה מעשה-רקמה. זכר לזה כבר נמצא בתלמוד (מגילה, כ"ו, ב'). כיסוי זה נקרא בספרות הרבנית וגם בפי העם בשם "פרוכת" (זכר לפרוכת, שהיתה באוהל-מועד ובבית-המקדש). וכן נוהגים להעמיד מעל לארון צורת "שני לוחות הברית", שעליהם חרות שתי המלים הראשונות של כל אחת מעשרת הדברות. יש כמה מנהגים עממיים, שהם קשורים באה"ק, כגון "לעמוד כל זמן שאה"ק פתוח", אך "אין חיוב בדבר" (ט"ו, יו"ד סי' דמ"ב, ס"ק י"ג). יש נוהגים שלא יישאר אה"ק ריק לגמרו, ומשום כך ב"הושענא רבה [ובשמחת-תורה], שמוציאים כל ספרי-תורה — שמים שם נר דולק, אבל אין זה אלא מנהג עממי, ומבחינת ההלכה יש מקום לפקפק אם מותר לעשות כך (ט"ו, אור"ח, סימן קנ"ד, ס"ק ז'). ברוב בתי-כנסיות עומד אה"ק על-גבי בימה ועולים אליו במדרגות. על בימה זו עומדים הכהנים כשהם מברכים את העם. עליה עומד עפ"ר הרב או הדרשן כשהוא דורש לפני הציבור בבית-הכנסת. מנהג מקובל בישראל הוא להדליק נר לפני אה"ק ולהקפיד, שיהא נר זה דולק תמיד, ולפיכך קרוי הוא "נר-תמיד". כמה מן התפילות ומפיוטי ה"ימים הנוראים" נהוג לאמרם כשאה"ק פתוח. גם בתעניות-ציבור רגילים לפתוח את אה"ק לתפילות מסוימות, כגון "אבינו מלכנו". בדמיון העממי נתפס אה"ק הפתוח כעין קשר ישיר עם הקב"ה



ארוך-קודש בבית-הכנסת בספארונקוספאמניז'וב, וולז'ניה

בביהכ"נ [על שם טורן] בניופורט, רוֹד איילאנד שבאה"ב, בטיפוס זה תופס אה"ק את מלוא עביו של הקיר וכולט מתוכו אך במקצת. הטיפוס הנהוג ביותר של א"ק עד 1840 היה מבנה נאו-קלאסי, בעל חזית גבנונית ודלתות בלתי-קבועות. בבתי-הכנסת, שנבנו בסיגנון המאורי — באירופה מ-1850 ואילך ובאמריקה מ-1860 ואילך — ניתנה צורה של סיגנון מזרחי לאה"ק: פיפות סגלגלות וקשתות בצורת פרסות מצופות קישוטים גאומטריים רבגוניים. — בבתי-הכנסת המרובים, שנבנו באה"ב אחר מלחמת-העולם II, מצויות צורות מודרניות הרבה של אה"ק, גם של ארונות-קדש קבועים בקיר וגם של עומדים בפני עצמם. ניסיון להחיות את הטיפוס של הארון המיטלטל, כפי שהוא מתואר בסיפורי-התורה על הארון שבאוהל מועד, נעשה בהיפך עמנואל בסאן פראנציסקו (1925). אה"ק בנוי כאן בצורת תיבה מצופה פסיפסי אגל, כדוגמת התיבות הגותיות לאבני-החן או כדוגמת התיבות לתשמישי-קדושה נוצריים. לתיבה ניתנה פאן צורת בית כפול-גג והיא ניצבת באופן שהחזן אינו צריך — כשהוא מוציא את ספרי-התורה מאה"ק — להפנות את גבו אל הקהל.

E. L. Sukenik, *Ancient Synagogues*, 1934; R. Wischnitzer, *Messianic Theme in the Paintings of the Dura Synagogue*, 1948; R. Krautheimer, *Mittelalterliche Synagogen, Mitteilungen der Gesellschaft z. Erforschung Jüd. Kunstdenkmäler*; G. Loukomski, *Jewish Art in European Synagogues*, 1947; R. Wischnitzer, "The Egyptian Revival in Synagogue Architecture" (*Publication of the Am. Jewish Historical Society*, Sep. 1951).

ר. ה.

אַרְוִיָּוִים, יוֹלְיוֹם — J. Aronius — 1861, ראסנבורג, פרוסיה המזרחית — 1893, ברלין), היסטוריון יהודי. א' פעל בשירותה של „הוועדה לדברי ימי ישראל בגרמניה" ולפי הצעתה קיבץ מקורות לתולדות-ישראל בגרמניה ביה"ב באוסף בשם: *Regesten zur Geschichte der Juden im fränkischen u. deutschen Reiche bis zum Jahre 1273*. האוסף של א' הוא ספרי-המקורות הראשון לתולדות-ישראל בגרמניה שנערך לפי עקרונות מדעיים, וגם כיום הוא משמש מכשיר חשוב לחקר תולדות-ישראל בארץ זו. א' מת בגיל צעיר (בן 32) והקונטרס האחרון של האוסף יצא לאור ע"י חבריו: א. דרודנר ול. לוינסקי. א' גם פירסם מאמרים אחדים לתולדות-ישראל בגרמניה.

ה. ברסלאו בהקדמה ל *Regesten* ברלין 1902, M. Schwab, *Répertoire des articles relatifs à l'histoire et à la littérature juives etc.*, 1914—1923, no. 180.

אַרְוִיָּוִים, נְחוּם (1872, קרסלאווקה, רוסיה [כיום לאט-ווייה] — 1943, ניו-יורק), פסל יהודי. מנעוריו גילה א' נטיה לפיסול בחיטובי-עץ ועירי על נושאים יהודיים, וכשהיה בן 15 נשלח לוויילנה, כדי ללמוד שם בבי"ס לאמנות. כאן שהה שנים אחדות ונסע לפאריס, שבה למד שנתיים ב *École des arts decoratifs*. ב-1897 הציג לראשונה בסאלון *Champ de Mars* תבליט בשם "Au delà". א' התחיל מתפרסם בשנים הראשונות של המאה ה-20, ולאחר שנים מועטות הגיע לדרגת אמן בינלאומי מוכר. פסליו, שהוצגו בתערוכות של בירות-אירופה, זכו לפרסים, וכמה מהם נרכשו ע"י בתי-הנכות הגדולים שבצרפת, אנגליה, רוסיה, גרמניה, אה"ב ועוד. את הפסל „ראש של ישישה" רכש ב-1912 בית-הנכות שליד האקאדמיה הרוסית לאמנות. את רוב ימיו עשה



ארון-קדש מבית-כנסת פרטי, המאה ה-18. המוזיאון בבלני

שני ימות ועליהם עשרת הדברות, כשהם קבועים בגג המבנה (ראה תמונה בערך אמסטראדאם, מול עמ' 111—112). לזכות כגון אלה נקבעו גם באה"ק ובביהכ"נ הספרדי שבלונדון (1701) ואח"כ בבתי-הכנסת האשכנזיים. הלוחות שבבית-הכנסת הספרדי בפאדובה מקושטים בסיגנון הרוקוקו, והם מאוחרים איפוא מאלה שבאה"ק שבבית-הכנסת באמסטראדאם. בתחילת המאה ה-18 נתקבלה בגרמניה הצורה של אה"ק כמבנה בפני עצמו, בסיגנון הברוק: עמודים, אומנות דבוקות בקיר, קישוטי-פינוט, פרכובים שבורים, גמלונים וואזות. יצירה זו הובאה למזרח-אירופה ושימשה לגלפים ולחֲטָבִים היהודיים מקורה-השראה ליצירות-מופת באמנות העממית, מעשה עץ ואבן: אה"ק בעל שתי קומות, שהדלת קבועה בו בקומה התחתונה והלוחות בעליונה, נתכסה באר"י, ציפרים, דולפינים, צבאים ונשרים, ובחיטובים בצורת מגילות. — במחצה השניה של המאה ה-18 נהגו, בהשפעת הקלאסיציזם, לקבוע את אה"ק בתוך הקיר (כמו, למשל,

גיבור, א' העממי-הכללי מסמל את האהבה החושנית, ואילו א' השמימי הוא אוהב-הכמה ושואף אל היופי הגופני והנפשי כאחד.

השירה ההלניסטית הוסיפה לתאר את א' — לפי שירי אַנ־קראון (ע"ע) — ככוח משעשע ומשתובב, שממית אסונות על המתנגדים לו וגם נענש לפעמים על מעשי-השובבות שלו. בשירה זו נודע תפקיד ניכר לקשתו ולאשפתו של א', שבה הוא צופן את „חצי-האהבה“. מקום חשוב תופס א' בשירה שנכתבה בתקופה הרומית והביזנטית ונקראה על שם אַנ־קראון בשם Anacreontea. בסוף התקופה הקלאסית דיברו היוונים על א' במספר-רבים (Eρωτες; בלאט' Amores או Cupidines). באלי-האהבה (במספר-רבים) טיפלה לא רק השירה אלא אף האמנות ההלניסטית, ומנה ירשה השירה הלאטינית את הציור של אלי-האהבה השובבים בעלי-הכנפים. בפסל של פֶּרְפֶּסְטֶלְס (ע"ע) שבתְּסִפְיָא (בויאטיה), ששם היה פולחן קדום של א' בשם Erotidia, מתואר א' כנער, בעוד שתמונות-קיר בפומפיי מתארות אותו בדמות ילדים משחקים. הצורה ההלניסטית של א' השפיעה על תיאור המלאכים, האמנות של תקופת-הרנסאנס חידשה את המוטיב של א' כילד ויצרה את דמות הילד השובב, עפ"ר בעד-הכנפיים, הנקרא putto (ברבים putti, מאיטלקית „ילד“). דוֹנְטֶלוֹ (ע"ע) היה, כנראה, הראשון, שיצר דמויות כאלה ומתחילת המאה ה-16 ואילך כבר מצוי „הפוטו“ בכל תחומי האמנות.

מקום-פולחנו של א' ביוון היו על-פי הרוב הגימנאסיות, וביניהן גם הגימנאסיון שבתחום האקאדמיה של אֶפְלָטוֹן. מחוץ למקום פולחנו המרכזי בתְּסִפְיָא, ששם כיבדוהו כאל הפריה והרבייה, היה קיים פולחן לא' בפארוֹן שבמיסיה. באתונה נערך לו ולאמו אֶפְרוֹדִיטִי פולחן על האקרופוליס באחד מחדשי-האביב.

י. קלוזנר, „המשתה“ של אפלטון (פילוסופים והוגי דעות, I (תרצ"ד), 63-50; O. Kern, *Die Religion der Griechen*, I; 63-50 (1926); 250-251, 268-269; H. Klein, *Praxiteles*, 1898, S. 219-522; G. E. Rizzo, *La Pittura ellenistico-romana*, 1930; J. E. Harrison, *Prolegomena*, 1903; Th. Birt, *Aus dem Leben der Antike*, 1919; A. B. Cook, *Zeus*, II, 2 (1925), 1039.

ד. פ.

אַרְזִסְיָה, ע"ע סְחָף

אַרְזִסְיָה, ע"ע אֲשׁוֹת.

אַרְזִי (Cedrus), סוג של עצי-מחט ממשפחת הארניים (ע"ע).

מיניו הם עצי-מחט ירוקי-עור, חד-ביתיים, בעלי

שני מיני ענפים: א) „ענפים ארוכים“, שמצמיחים לכל ארכם עלים מחטניים כוודדים; ב) „ענפים קצרים“ בדמות בליטות עבות, שעליהן מרוי כזות אגודות-אגודות של עלים מחטניים. העלים הם קצרים, בעלי ארבעה מק' צועות, וארכם 15—50 מ"מ. לפרחים הזכריים דמות שי בולט וקופה, שארפה מגיע 5 ס"מ. הפרחים הנקביים מרופזים באיצטרובלים

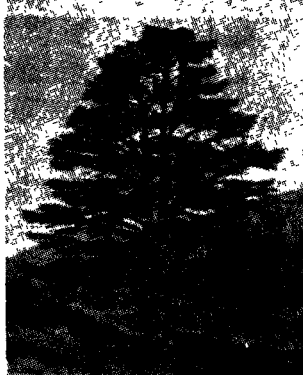

ארזִי־לבנון (Cedrus libani) בודד

א' בצרפת, שממשלתה מינתה אותו כאביר של לגיון-הכבוד. ב-1941 יצא א' לאה"ב והשתקע בניו-יורק, שבה מת. יצירותיו של א' כוללות דמויות סמליות על נושאים אנושיים כלליים, כגון: „קו“, „צָמָא“, „צֶעֶר“, „שלום“, „העיוורת“, ועוד; קבוצות של דמויות בשביל מזרקות בברלין ובגודסברג, דמויות יהודיות ומקראיות: „חווה“, „משה הצֶעֶר“ (1917), „בת יפתח“, „הנביא“, „בר-מצווה“ (1920), „זקן יהודי“, „פוגרום“, ועוד. אך בעיקר קנה לו א' את פירסומו ע"י אנדרטות ודיוקנות של אישים. ב-1905 סיים — לאחר חמש שנים של הכנה ולימוד (שפללו גם מסע להו־לאנד) — אנדרטה של בטהובן, שהועמדה בבית-בטהובן בבון. ב-1925 יצר אנדרטה שניה של בטהובן בשביל הקונסרבטור־ריון בפאריס. כן פיסל את דיוקנותיהם של קומפוזיטורים אחרים: ברליוז, שופן וואגנר. בצד דמויותיהם של אישים מן העבר, כגון ספארטאקוס (1918) ודאנטה (1919), פיסל את בני-דורו: טולסטוי (שישב לפני א' ביאסנאיה פוליאנה), ראספוטין (1916), לנין, ועוד. כמרכן יצר א' כמה אנדרטות זכרון לפאסטר בשביל פאריס וערי-שדה בצרפת. ב-1912 הועמדה ביאהנסבורג האנדרטה שלו לזכר מלחמת-הבורים, המורכבת מדמויותיהם של המצביאים בותה, דהיוט ואחרים. עבודותיו האחרונות בניו-יורק היו: אנדרטה של פראנקלין ד. רוזוולט, מדאליה לזכר נורדאו ודיוקן של לואי בראנדייס, שא' לא הספיק להשלימו.

א' הושפע בעיקר מן הפיסול הצרפתי הקלאסי. בדרך-התיאור שלו יש גוֹן של אימפרסיוניזם לירי, וניכרת ביצירתו תיו ההשתדלות להעלות את נימיהנפש הדקים ביותר. א' הרבה להשתמש בשיש לבן וורוד, ביחד בשביל דמויות-הילדים שלו, שהן רבות-חן.

אַרְזִי (Eρωס, „ביו“, „אהבה“), במיתולוגיה היוונית — אלי-האהבה. בשירי-הומרוס אין המונח א' מציין אַל אלא חשק גופני חזק, שמתעורר בפאריס אל הלנה ובזוס להירה או במחזורים אחר פְּנִלוֹפִי אל אשה זו. בשירה הלירית מן המאות ה-7 וה-6 לפסה"ב כבר ידוע א' כאל, ואע"פ שהוא מתואר כשליט אכזרי שמתעלל בקרבנותיו, הריהו כבר תופס כאן מקום רחב גם כמשחק בעדינות ברגשותיהם של בני-אדם. א' מופיע כאן כנער יפה ורך, שמסמל את כוח-המשיכה של האהבה. הוא מהלך על פרחים, השושנים הן פרחיו האהובים, ומנהו הוא קולע פעם בפעם זר לראשו. את שתי תכונותיו העיקריות של א' מציינת סאפפו המשוררת בכיטוי: „מר-מתוק“.

לפי הסיודוס, א' הוא בן-לוויה של אפרודיטי (ע"ע), ואילו המלווים שלו הם הימרוס ופאתוס (תשוקה וגעגועים). מבן-לוויה של אפרודיטי הפך א' — אצל סימונידס (ע"ע) וליירי-קנים אחרים — לְקֶנָה, ואת אביו מְזֵהִים לפעמים עם אַרְס, ולפעמים עם זֶוס או הרמס. מעניין הדבר, שבסיפורו של הסיודוס על דורות-האלים הוא מונה את א', ביחד עם גֵיאָה (אַל־האדמה) וטארטארוס (אַל־השואל), עם האלים הקדור־מים ביותר — כלומר, הוא רואה אותו כאחד מן הכוחות הקוסמיים הראשוניים. התפיסה, שא' הוא כוח קוסמי מצאה לה ביטוי גם בתורת האורפיקים וגם במשנתו של פארמנידס, ונתבטאה אחר-כך ב„משתה“ („סימפוזיון“) של אפלטון, שבו אנו מוצאים הבחנה בין א', בנה של „אפרודיטי השמימית“, לבין א', בנה של אפרודיטי פאנדמוס (העממית-הכללית). לפי אפלטון א' אינו אל אלא דימוֹן — דבר ממוצע בין אל ובין

הבדים, הם זקופים והם מבשילים שנתיים לאחר ההאבקה. העצה האדמדמ-חום של הא' הוא ריחני מאוד משום השרף שהוא מכיל, ומשקלו הסגולי קטן. מפני תכונותיו אלו ומפני שהוא נוח לעיבוד חרשתי היו מרבים בעבר להשתמש בו גם בבניין וגם במלאכה.

א-הלבנון הוא מן האדירים בעצי-היער של העולם. במשל ובמליצה הוא משמש סמל של חוסן, שפע, גאות ואריכות-ימים. במקרא נזכר השם א' שבעים פעם, אולם לא תמיד המכוון בו הוא Cedrus, שלא גדל מעולם בא"י כאזרה, ופעמים הכוונה היא לארז (ע"ע). גם עמים אחרים היו נוהגים לציין בשם א' (ערב' ارز, יו' xéδρος וכו') עצי-מחט שונים.

חבל-התפוצה של א-הלבנון כולל את הלבנון ואת הרי אמנוס, טאורוס ואנטיו-טאורוס. בלבנון, וביחוד בלבנון התיכון והצפוני, כיסו בעבר יערות-הא' שטחים עצומים, והלבנון סיפק עצים לא"י למצרים ולשאר ארצות-המזרח. במשך הזמן נגרע חלק גדול של יערות אלה לצרכי-בניה במקום ובחורל, אולם גם כיום מצויים בלב-נון הצפוני והתיכון, במדרגות-ההרים (בין 1,500—2,000 מ'), שטחים גדולים למדי של יערות-א'. א-הלבנון אינו צריך לשם גידולו קרקע מיוחדת, אבל הוא זקוק ללחות מרובה ולחורף קר. צמיחתו היא איטית מאוד, באופן שבעשר שנות-חיייו הראשונות אינו עולה בגבהו על מ' אחד. לפריחה הוא מגיע בשנות ה-15—25 לחייו; והוא מאריך ימים ביותר. בחורשת-הא' הבודדת והמקור-דשת שבקרבת הכפר בשירה שבלבנון מצויים עצים אדירים, שגילם נאמד ב-2,000 שנה.

שנה. — בפארקים ובגנים בוטאניים אפשר לגדל את א-הלבנון גם בתנאים של אקלים ממוזג יותר.

הא' הקאפריסאי קרוב ביותר לא-הלבנון, ויש רואים אותו כאחד מן הזנים של האחרון. הוא ניכר בעליו הקצרים (עד 10—12 מ"מ), בצבעם הכחול-ירוק ובאיצטרובליו הקטן-נים (4—7 ס"מ). הוא מוגבל לאי-קפריסין בלבד, וכאן הוא מצוי ברוכסי-ההרים שבדרום-מערב האי בגובה של 1,000—1,700 מ' מעל פני-הים.

הא' האטלאנטי רוח בהרי-האטלאס של מארוקו ואלג'יר. גם מין זה מסוגל לגדול באדמות שונות: גיר, בולת, גראניט, חור, ועוד, אך הוא זקוק לאקלים ים-תיכוני לח, ועפ"ר מוגבל מקום-גידולו למפנה הצפוני והמערבי של ההר; בסביבות חסומות להשפעה ים-תיכונית הוא זקוק לדרגת-גובה רמה יותר. תהום-תפוצתו בהרים הם הגבהים 1,300—2,800 מ'. בתרבות אפשר לגדלו בהצלחה גם בתנאי-אקלים שונים מאלה שבמולדתו, אם אך אין החורף קשה ביותר; כך מגדלים אותו בהצלחה באיטליה התיכונה, בצרפת ואף בגרמניה.

הא' ההימלאי מוגבל בתפוצתו להרי אפגאניסטאן

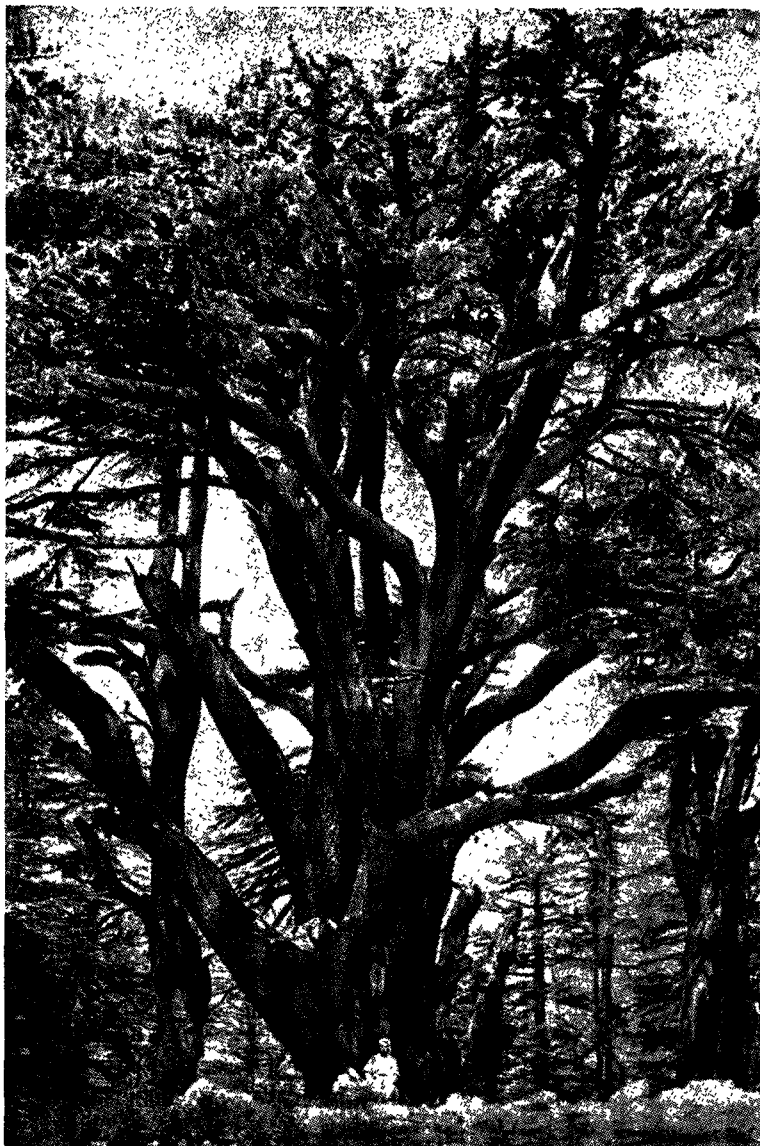

ארז-לבנון (*C. libani*) עתיק בחורשת-ארזים בלבנון

קטנים, שהם עשויים זוגות-זוגות של קשקשים; זוג-הקשקשים העליון נושא בצידו העליון שתי ביציות. ארכו של האיצטרובל הבוגר מגיע ל-7—12 ס"מ; צורתו סגלגלה או כדורית. עם הבשלת-הזרעים מתפרק האיצטרובל לקשקשיו, והזרעים בעלי הכנף הקרומית הגדולה משתחררים ממנו ומוסעים ע"י הרוח. הא' הוא מן הסוגים הקדומים של המחטנים. בשלישון היה נפוץ ביותר באיזורים ממוזגים, ומאובנים ממנו נמצאו גם בסיביר, באירופה המרכזית ובאמריקה הצפונית. בימינו מוגבל תחום-תפוצתו של הא' בשלושה מרכזים מבודדים ולא גדולים: אפריקה הצפונית-מערבית; הלבנון, קפריסין ותור-כיה; הודו הצפונית-מערבית ואפגאניסטאן. ארבעה מיני א' הם: א-הלבנון (*C. libani*), הא' האט-לאנטי (*C. atlantica*), הא' הקפריסאי (*C. brevifolia*), והא' ההימלאי (*C. deodara*).

א-הלבנון הוא עץ גבה-קומה ורחב-נוף. בדיו מת-פשטים בכיוון אפקי וארכם פוחת מלמטה למעלה, וע"י כך הם משווים לנוף צורת פיראמידה. עליו צפופים מאוד, צבעם ירוק-כהה וארכם 2—3.5 ס"מ. איצטרובליו הבוגרים דמויי-חכינה וארכם 8—12 ס"מ; מקומם — בצידים העליון של

שלת-הצמח, כושר עמידתו בפני מזיקים, יובש וכד'. מגדלים אותו באיזורים הטרופיים והסובטרופיים של כדור-הארץ כולו, אך ביחוד באיזודי האקלים המונסוני; במקומות שמידת-חומו של הקיץ אינה גבוהה למדי אין גידולו עולה יפה.

כל זני-הא' מתחלקים לשתי קבוצות עיקריות: א'-השפלה (או א'-הביצות) וא'-הרמה (או הא' ההררי). החשוב שבהם הוא א' השפלה. מגדלים אותו במקומות נמוכים, מרובי-גשמים או ניתנים להשקאה מלאכותית, וגידולו דורש משקמים מתוכנן. הקרקע המתאים ביותר לגידולו הוא הקרקע האלרי-ביאלי הלח או הטבעני, כגון קרקע הדלתות של הנהרות הגדולים. גידול-הא' הוא מבצע מסובך ורב-עמל.

לפני החריש יש לישר את השדות ולהציפם במים עד שהאדמה מתרככת היטב; אח"כ יש להפכה לבזץ סמיך — למשל, ע"י שילוח עדרי-תאב בשדות, שרומסים ברגליהם את האדמה. החריש נעשה כרגיל במחרשת-עץ קטנה בכוח השוד או התאב; באדמה קלה אין צורך בחריש. לאחר החריש וסילוק עשבי-הבר מפזורים את הגרגרים ביד, או שותלים שתילי-אורז, שהוכנו קודם לכן במשתלות. את השתילים מכינים ע"י זריעת גרגירי-א' בערוגות, עוקרים אותם ממקום גידולם לאחר 25—50 ימים ומעבידים אותם לשדות המוצפים מים. הם נשתלים בגומות מרוחקות זו מזו 15—10 ס"מ — עפ"ד שתילים אחדים בכל גומה. את החלקות השתולות מציפים תכופות במים, והא' צומח בתוך המים עד הבשלתו, ורק אחר הקציר מייבשים את השדה. לשם שמירה על המים על פני שטח-המטע בתקופת-הגידול יש לבזר שטחים, ששכבת-הקרקע התחתונה שלהם היא בלתי-מחלחלת, וכן מקיפים את השדה גדדי-אבנים או תילי-אדמה. הכשרת-הקרקע והטיפול בצמח אינם נעשים אלא בעבודת-ידיים מפרכת. במשך כחדשיים רצופים עומד האיכר יום-יום במים ובבזץ עד ברכיו ומטפל בכל שתילי-א' לחוד; אף הקציר נעשה בידיים, וכל גבעול נקצר לחוד. רק בזמן האחרון התחילו מכניסים באה"ב ובברית-המועצות שיטות של עבודה ממוכנת בזריעת הא' (ע"י אוירונים) ובטיפול בו.

הצורה המקובלת של חקלאות-הא' דורשת תרבות חקלאית מפותחת ושיתוף-פעולה הדדי ומאורגן של כפרים שלמים לשם שמירה על קיום מערכת-ההשקאה. דרך-ייצור "רטובה" זו נקראת "תרבות-פדי" (paddy = א' גלמי).

א'-הרמה גדל בשטחים גבוהים והרריים. הוא צורך פחות מים, ואינו דורש אדמה משובחת ביותר וכמות מרובה כל-כך של עבודה כתרבות-פאדי, אך לעומת זה יכולו דל יותר. במקומות הרריים מעוטי שטחים ישרים נבנות מדרגות, שגם בהן זורעים את הא' ביד או שותלים אותו. בהשקאה מלאכר-תית אפשר לגדל גם במדרגות א' בתרבות-פאדי, ובמקרה זה אין היבול נופל מזה שבשטחיה-השפלה. גם בניין המדרגות וקיומן דורשים עבודה מרובה ושיתוף-פעולה. בהודו המד-רגות הן נדירות, אך הן רווחות מאוד בצילון, יאווה, בפילי-פינים, ביאפאן ובסין.

משנידוש הא' אחר אסיפו יוצאים הגרגירים כשהם עטופים במוציהם ("פאדי"), ובמצב זה אינם כשרים למאכל-אדם. בטחנות-הא' מרחיקים במכונות מיוחדות את כסות-המוצים ואת שכבת-הסופים מעל גבי הגרגיר ומלטשים את פני הגרגיר; בדרך זו מוסרים מגוף-הגרגיר גם שכבותיו החיצוניות וגם העובר. הערך התזונני של פסולת זו גדול מזה של הגרגיר עצמו; אעפ"כ אין היא משמשת אלא להזנת-בהמות

וצפון-פלוציסטאן ולמרונים הצפוניים והמערביים של הרי-ההימלאיה. השטח המכוסה בא' זה נאמד ב5,200 קמ"ר. גבהו של א' זה מגיע ל70 מ'; בדין וענפיו נטויים במקצת כלפי מטה; אורך-עליו מגיע ל5 ס"מ; צבעם ירוקי-בהיר. העצה ריחני מאוד, מכיל הרבה שרף ועומד כנגד ריקבון. באפגניסטאן חי צמח זה באקלים איראנו-טוראני, בעל חורף קר וקיץ חם ויבש, ובמדרינות הנמוכים של ההימלאיה ובעמקי-הנהרות הוא נהנה מאקלים סובטרופי וטרופי בעל גשמי-קיץ. תחום-תפוצתו בהרים הוא הגבהים של 1,600—3,500 מ' מעל פני-הים. הוא מסוגל לעמוד בתנאים אקולוגיים שונים, ובאירופה (צרפת הדרומית, ספרד, איטליה) ובקאליפורניה מגדלים אותו כעץ-נוי גם בתנאים ים-תיכוניים וגם באקלים ממוזג יותר.

מ. ז.

ארז (Oryza), סוג של צמחים ממשפחת הדגניים (ע"ע); הוא משתייך לשבט מיוחד — הארזיים — הכולל בעיקר צמחים, ששוכנים בבתי-גידול טבעניים. יש 23 מינים של א', שרובם עשבים חד-שנתיים ומיעוטם רב-שנתיים. תחום-תפוצתם כולל את יבשת אסיה הדרומית-מזרחית, את הפיליפינים ואיי-סונדה, את אוסטרליה, את אפריקה הטרופית והסובטרופית, ואת אמריקה הדרומית. הרוב הגדול של מיני-הא' אינו מנוצל כל עיקר לתועלתו של האדם. אולם הא' התרבותי מן המין *O. sativa* הוא צמח שמספק את מזונם היום-יומי של מאות מיליונים של בני-אדם.

הא' התרבותי הוא צמח חד-שנתי בעל ציצת-שרשים, קנה זקוף ועלים דמויי-סרגל. תפוחו — מכבד ענף ורפה, שארכו מגיע ל30 ס"מ. ענפי-התפוח נושאים שבליחות, שהן זקופות בעונת הפריחה ונוטות ומשתלשלות כלפי מטה לאחר הפריחה. כל שבליחת היא בעלת שתי גלומות ופרח אחד. הפרח הוא בעל שני מוצים, ששה אב-קנים ועלי; בראש שח-לחו יש שני עמודי-עלי וצלקות מנוצות. הפרי הוא גרגיר, דומה לגר-גיר-החיטה, אלא ששני מוציו של הפרח מתע-רים בו ומהווים קליפה נוספת על קליפתו. הא' עושה פרי גם בדרך האבקה עצמית.

מבחינה תורשתית מבחינים בא' התרבותי שני טיפוסים: בעלי 24 481 כרומוסומים. מבחינה בוטאנית מחלקים אותו ל3 בנות-מין, שבי-כל אחת מהן מבחינים מספר עצום של זנים חקלאיים, הכל לפי גדלו של הגרגיר, צבעו, צורתו, טעמו, עונת הב-



אורז תרבותי (*O. sativa*)

א. מַבְּרִיפִירוֹת; ב. פרח בורר; ג. הפרי במוציו; ד. חלק התחון של פטוטרת העלה עם הנדו והלשונית

הכשרת שדה אורז בהודו סיני



שתילת אורז (פארי) ביאפאן



שרה של אורז בהבשלתו

בלבד. לשווקים מגיע הא' לאחר שמוסיפים לו אבקת טאלקום או סיד או גלוקוזה כדי למנוע את הדבקת הגרגירים זה בזה.

משום שהוא חסר גלוטן. הא' הוא התבואה החשובה ביותר בעולם; הוא מזונם העיקרי של כ-3/4 מיליארד בני-אדם. ז. א. של שליש המין האנושי.

חוץ מלמזון, משמש הא' הרבה גם לייצור משקאות משככי-רים וספירט (ביאפאן — סאקה; ביאוזה — עראק; באירופה מערבבים א' במיני-דגנים אחרים לשם ייצור בירה, כגון ה ale האנגלי). קמח-א' משמש לייצור עמילן, אבקות-פודינג, אב-קות-אפיה; מניצני-הא' מופק שמן לייצור סבון ונרות; קליפת-הא' משמשת למאכל-בהמה; קשה-הא' משמש גם הוא למאכל-בהמה, וכן כחומר-גלם למעשי-קליעה: סלים, כובעים, סנדלים, וכד', לתעשיית מטאטאים ומברשות, לחוטים ולנייר-סיגאריות ממין משובח. אולם „נייר-הא'“ הידוע במסחר אינו מופק מן הא' — ברפואה חשוב הא' המלוטש, שהוא דל בתאית ובמלחים וקל לעיכול, כמזון מתאים ביותר (כתחליף ללחם) בשביל חולי קיבה, כליות ולב.

הייצור והמסחר העולמיים. קשה לקבוע בכירור את הקף התפוקה והתצרוכת העולמית של הא', מאחר שארצות הייצור והצריכה הגדולות ביותר של הא' מפגרות בסטאטיס-טיקה או משובשות במלחמות-אזרחים. נוסף על כך משתנה המצב מעונה לעונה. מעריכים, ששטח-הגידול העולמי של הא' בשנים האחרונות היה 90 מיליון הקטאר ושייצור-הא' השנתי העולמי הגיע לכ-150 מיליון טון (ז. א. קצת יותר מן התפוקה העולמית של החיטה).

טבלה 1
ההרכב הכימי של הא' (%)

א' מלוטש	גרגירי-פארי	
8.5	7.7	חלבון
0.6	2.4	שומן
86.0	73.6	פחמימות (עמילן)
0.2	2.3	תאית
0.5	6.6	מינרלים

הא' הוא עשיר מאוד בעמילן ומכיל גם שיעור ניכר של חלבון; 100 ג' ממנו מספקים כ-350 קאלוריות, וערכו התזונתי עולה על זה של כמות שווה של דגני-הלחם. אולם לחם — אפילו לבן — מכיל תמיד תיאמין (ויטאמין B₁) מן השמרים, ואילו בא' מרוכז הוויטאמין כמעט כולו בשכבות החיצוניות של הגרגיר; לפיכך, לאוכלוסיה שחיה בעיקר על א' מקולף — כפי שהיה הדבר רווח במזרח הרחוק — צפויה הסכנה של מחלת ברי-בֶּרִי (ע"ע ויטמינים). כדי להרחיק סכנה זו יש להשלים את דיאטת-הא' על-ידי תוספת של פירות, ירקות, דגים, וכד'. — הא' נאכל מבושל בגרגירים שלמים, גרוסים או טחונים, אך אי-אפשר לאפות ממנו לחם

טבלה 2
ייצור הארז בעולם

תפוקה (באלפי טון)				שטח-גידול (באלפי הקטארים)			ארצות
אומדנית 1952/3ל	1950	1947	ממוצע שנתי 1938-1934	1950	1947	ממוצע שנתי 1938-1934	
814	690	636	753	145	132	142	איטליה
—	531	410	405	830	715	580	אפריקה המערבית הצרפתית
2,160	1,755	1,597	956	656	685	387	ארצות-הברית של אמריקה
—	*5,350	5,429	6,971	*3,800	3,624	4,931	בורמה
—	?	180	170	?	139	276	בורנאו הבריטית
—	2,995	2,554	1,365	1,840	1,662	956	ברזיל
—	*450	?	*290	?	?	*160	ברית-המועצות
31,000	30,981	34,287	34,182	30,462	27,352	25,167	הודו
—	*4,600	*4,400	6,498	*4,500	*4,300	5,590	הודו-סין הצרפתית
—	*6,075	*5,402	6,081	*3,772	*3,447	3,846	יאווה
12,200	12,005	11,598	11,501	3,094	3,120	3,169	יאפאן
—	802	631	613	623	490	500	מאדאגאסקאר
800	714	553	513	350	342	298	מאלאיה הבריטית
1,060	1,242	1,276	609	294	326	174	מצרים
7,000	6,782	5,506	4,357	5,295	4,304	3,370	סיאם
—	*47,000	46,507	50,065	*18,500	18,362	19,771	סין
—	274	274	187	316	316	140	סֶרֶנְדִּיקוּ
—	255	193	205	200	239	152	עיראק
13,000	12,490	11,819	11,169	9,065	8,613	7,562	פאקיסטאן
—	1,855	1,243	1,612	770	678	666	פורמוזה
—	2,765	2,335	2,179	2,292	2,041	1,990	סיליפינים
—	450	350	423	267	220	219	פרס
—	295	251	340	396	388	344	צילון
—	**2,935	**2,779	3,510	?	**1,140	1,630	קוריאה
160,000	152,500	147,100	151,200	94,200	87,500	85,800	סה"כ

* אומדן. ** קוריאה הדרומית בלבד.

העיקריים לסכנת-הרעב הצפויה תמיד לחלקים גדולים של האוכלוסייה בארץ זו.

בסין תופש הא' כ־ $\frac{3}{4}$ משטח הארמה המעובדת. מגדלים אותו בעיקר בחוף הדרומי-מזרחי, בשפלות שמסביב לקאנטון, בשטחים הנמוכים המוצפים מים שמשני עברי נהר יאנג-צה, ובעמק האדום של סצ'ואן. צפונה מזה נדחה הא' מפני החיטה. דרכי-הגידול של הא' בסין הן אינטנסיביות הרבה יותר מאלו שבהודו. כרגיל, אין שדהו של האיכר גדול מ-2 אקרים, ורק לעתים רחוקות הוא מגיע ל-10 אקרים. בדרום מופקים 2-3 יבולים של א' בשנה, בסין המרכזית — יבול אחד של א' ויבול אחד של חיטה בשנה. התפוקה להקטאר היא בממוצע 2.6 טון, ז. א. כפליים מביבשת ההודית. אעפ"כ אין סין מוכשרת לפרנס בתוצרתה העצמית את אוכלוסייתה אלא בדוחק, ואף זה — בשנים טובות בלבד, שבהן היא מפרשת לפעמים חלק קטן של הייצור ליצוא. עפ"ר זקוקה היא לכיסוי הגירעון של הא' ע"י יבוא. לפיכך גם סין היא אחת מארצות הרעב ההמוני.

לפיתוח ולאינטנסיפיקאציה קיצונים הגיע גידול-הא' ביפאן, ש-8% משטחה — מכלל ה-16% הניתנים לעיבוד חקלאי — זרועים א'. הא' הגדל כאן הוא כמעט כולו מתר-בות-פאדי, הן בשדות הנמוכים המוצפים והן במדרגות בהרים. בדור האחרון חלה עליה מתמדת בשטחים הזרועים א' וגם בתפוקה מיחידת-השטח, שכיום היא מגעת לשיא עולמי של 4.2 טון להקטאר. אעפ"כ תלויה יפאן ביבוא של א' מן החוץ, ומחמת ההשפעה המערבית מורגש בשנים האחרונות מעבר לצריכה גדולה יותר של לחם על חשבון הא'.

שיטות-עיבוד אינטנסיביות של הא' פותחו גם בקוריאה ובפוד-מז'ה בתקופת שלטונם של היפאנים, וכך נעשו שתי ארצות אלו ספקי-א' לשוק העולמי, בעיקר ליפאן עצמה ולסין.

באינדונזיה הא' הוא המזון העיקרי ואחת מן התוצרות החשובות של החקלאות. ביאווה יותר מ-28% מכל השטח, או כ-40% מן השטח החקלאי המעובד, תפוסים ע"י א'. שיטות ההשקאה המלאכותית הרזוחות כאן פותחו ע"י ההולאנדים, ושיטות-העיבוד של הא' הן אינטנסיביות. אף-על-פי-כן אין התפוקה מספקת את צרכיו של הישוב הצפוף של אי. זה — גם בסומאטרה הא' הוא התבואה הראשית, וגם כאן יש צורך ביבוא.

במאלאיה הא' הוא התבואה העיקרית והמזון העיקרי. אולם השטחים הראויים לגידול-הא' במדינה זו הם מצומצמים, והתפוקה — בשיעור של כ-2 טון להקטאר — אינה מספקת לכסות אלא כשליש מן הצריכה. לפיכך מאלאיה היא מן היבואנים הגדולים של הא'.

הספקים הראשיים של הא' לשוק הבינלאומי הן שלוש הארצות של חצי-האי ההודו-סיני — הודו-סין הצרפתית, סיאם ובורמה — שמייצאות עדפים גדולים של א' לשכנותיהן. אעפ"כ שהתפוקה ליחידת-השטח אינה מרובה ביותר בארצות אלו (היא מגעת בממוצע לכ-1.5 טון להקטאר), הן מכסות בשנים כתיקונן את עיקר הגירעון בא' בהודו, סין, יפאן, מאלאיה ואינדונזיה. בהודו-סין הצרפתית הא' הוא עיקר התוצרת החקלאית ועיקר היצוא של המדינה. גידולו מרוכז בעיקר בעמקים ובדלתות של הנהר האדום ויובליו בטונקין בצפון ושל המקונג ויובליו בקוצ'ין-סין וקאמבודיה בדרום. הודו-סין הצרפתית מספקת כרבע מכל יבוא-הא' בארצות-

למדות חשיבותו העצומה של הא' בכלכלת המין האנושי, הוא תופס מקום קטן-ביחס במסחר הבינלאומי, כיוון שהארצות היצרניות העיקריות הן גם היצרניות העיקריות: יותר מ-90% מן היבול העולמי נצרכים במקום גידולם. בשנים האחרונות חלו הפרעות חמורות במסחר-הא' מחמת מלחמת-האזרחים בכמה מארצות-היבוא העיקריות שלו.

טבלה 3
סחר-חוץ של הא' (במיליוני טון)
ממוצע שנתי 1934—1929

יצוא	יבוא	
—	0.8	סין
—	2.2	הודו הבריטית וצ'ינג
—	2.2	יפאן
4.0	—	בורמה
2.0	—	הודו-סין הצרפתית
—	0.2	אינדונזיה
1.9	—	סיאם
1.5	—	קוריאה
—	0.1	הפיליפינים
0.6	—	פורטוגל
—	1.0	מאלאיה הבריטית
0.5	4.0	ארצות לא-אסייתיות
10.5	10.5	

המרכזים החשובים ביותר של המסחר הבינלאומי בא' הם: ראנגון ומולמין (בורמה), כאלכותה (הודו), סיגון (הודו-סין הצרפתית), באנגקוק (סיאם), סוראבאי (אינדונזיה).

כ-95% משטחי מטעיה-הא' (כ-85 מיליון הקטאר) ומתפוקתו (כ-140 מיליון טון) מרוכזים בארצות-המונסון של אסיה הדרומית והמזרחית, מהודו עד יפאן. כאן התנאים האקלימיים-גאוגרפיים והתנאים החברתיים מתאימים ביותר לגיי-דול: חום וריבוי-מים מצד אחד, וריבוי זבל טבעי מחמת צפיפות-הישוב מצד שני. בתנאים הטובים ביותר צומח הא' במהירות מרובה: צמיחתו עלולה להגיע ל-5-6 ס"מ ביממה. אילו היתה מידת-החום במשך כל השנה מספקת וגם אפשי-רות-ההשקאה בלתי-מוגבלת, אפשר היה להלכה להפיק משדה אחד 5 יבולים בשנה; קיימים בפועל מקומות, שבהם מושגים עד 3 יבולים בשנה.

שטחי-הגידול הנרחבים ביותר של הא' הם ביבשה ההודית (הודו ופאקיסטאן), שבה הוא תופס $\frac{1}{3}$ מכל השטח המיועד לתבואות וכ- $\frac{1}{4}$ מכל שטח-החקלאות. א-פאדי מגדלים בדלתות של האינדוס והגאנגס, א-הרמה — במדרונות המער-ביים של ההימלאיה. בהתאם לחילופי-העונות מחמת המזג-סון אי-אפשר לגדל בהודו יותר מיבול אחד בשנה. מסיבה זו, וגם משום שיטות-הגידול הפרימיטיביות, התפוקה היא ירודה ואינה עולה על 1.2 טון להקטאר בהודו ועל 1.4 טון להקטאר בפאקיסטאן. היבול בפאקיסטאן מספיק לכיסוי התצרוכת הפנימית ומשאיר עודף קטן ליצוא. הודו זקוקה ליבוא-א' גדול, ובשנים מסוימות היא היבואן הגדול ביותר בעולם. הספק העיקרי של הודו היא בורמה. נחשותה של הודו בגידול הא' ואי-הביטחון באפשרות היבוא הם מן הגורמים

בבאנגקוק, שדנה בבעיות של הגדלת התפוקה והסדרת החלוקה.

הא' בחיי התרבות. הא' תופס מקום חשוב בתרבויות של כל עמי-אסיה אוכלי-הא' — בשירה, בספרות, בפולקלור, בדת. כמוזנם העיקרי, הנותן חיים, של עמים אלה, הוא מזוהה עם החיים עצמם ונחשב לתבואה קדושה. ביאפאן מוכר אליל-א' מיוחד, אינארי, שהוא גם אליל האושר והמזל, וכן אליל מיוחד שהוא פטרונן של הקערות לבישול הא'. כל השלבים של גידול הא' מלווים טקסים דתיים. כשקיסר חדש עולה על כסא-המלוכה מבשלים בשבילו א' „קדוש“. גם בסין קשורים כמה פולחנים דתיים בא', וחוקרים מסויימים רואים את רישוי מיה של תרבות-הא' וצרכיה המיוחדים בגילויים מרובים של התרבות הסינית. הרבה אמונות תפלות ומעשי-כשפים קשורים בא', ביחוד באינדונזיה בין השבטים עובדי-האלילים. לא' מיחסים נפש, בדומה לנפשי-האדם. ערמת-הא' הגדולה ביותר בשדה נחשבת כמקום-משפנה של נפשי-הא', ומתייחסים אליה כאל אישיות. בתופעות של צמיחת-הא' רואים הקש לתהליכים ביולוגיים בחיי-האדם. פולחן-הא' קשור בתגיגות-קציר מלוות הפקרות מינית וחילופי-נשים. — בהודו מקריבים א' פעמיים ביום — בבוקר ובערב — להרבה אלילים.

תולדות הא'. עד הדור האחרון היתה סין מוחזקת מול-לדת-הא'. קרוב לוודאי, שהא' כבר גודל כאן לפני 4000 שנה. המונח הסיני הקלאסי לחקלאות זהה עם המונח, שמציין בסינית א'. חוקרים אחדים ראו את אפריקה כמולדת הא', אך דעה זו הופרכה, כשהוברר שמיני א'-הבר של אפריקה אינם אבותיו של המין התרבותי ושה האחרון הגיע לאפריקה בתקופה מאוחרת. בדור האחרון נתגבשה — בעיקר על יסוד מחקריו של ז'קובסקי — הדעה, שמרכז התהוותו של הא' התרבותי היתה הודו שעדיין היא הארץ העשירה ביותר בזני-א' שונים. לפי ז'קובסקי קשור מוצאו של מין זה בשני מיני-א' אחרים, ביחוד במין *O. fatua*, שעדיין הוא גדל בר בהודו, בורמה והודו-סין ומופיע לפעמים כעשב רע בשדות הא' התרבותי. מין זה בויית, כנראה, לראשונה במדרגות הנמוכות של ההימלאיה, ורק בתקופה מאוחרת יותר ירדה תרבותו לעמקים המאוכלסים הגדולים של נהרות הגאנגס, הבראמאפוטרה, האינדוס והמקונג, ומשם נתפשטה באסיה הדרומית-מזרחית והמזרחית. עם הירידה מן ההרים אל השפלה פקעה זיקתה של תרבות-הא' למשקעי-העונה ונעשתה עניין להשקאה מלאכותית. מאוחרת יותר היתה התפשטותה של תרבות-הא' לצפון-מערב, דרך אפגאניסטאן, עמק-פרגאנה, פרס, ארם-נהריים עד לקאווקאז הדרומי ולטוריה. במקרא אין הא' נזכר כלל, וכן אין רישומו ניכר בכל המקורות של הספרות הקלאסית. תאופראסטוס מדבר עליו כעל צמח הודי. רק אחר מסעותיו של אלפסנדר הובא הא' ליוון ונשתרש בקנה-מידה מצומצם בתסאליה. ברומי העתיקה היה הא' מצרך-יבוא יקר-מציאות, ששימש בעיקר לצרכי-רפואה. התי-פשוטו במערב באה רק בעקבות כיבושיהם של הערבים במאה ה-7. הערבים הביאוהו למצרים, ומשם לאפריקה הצפון-נית-מערבית והמשוונת, וכן לספרד. לאיטליה הגיע רק עם צבא קארל V במחצה הראשונה של המאה ה-16. התורפים הפיצו אותו בבאלקאן. — באמריקה שימשו מצנים אחדים של א'-הבר מזון-תבואה עיקרי לשבטי-אינדיאנים אחדים. מגדלי הא' התרבותי הראשונים ביבשת זו היו המתיישבים האנגליים בוירג'יניה, שקצרו את היבול הראשון ב-1647.

היבוא הסמוכות לה. גם בסיאם הא' הוא המוצר העיקרי של הארץ, המאכל הלאומי ועיקרו של היצוא. מרכז גידולו הוא עמק המנאם התחתון. סיאם מספקת גם היא כרבע מן התצרוכת של ארצות-היבוא של הא'; היא מייצאת בעיקר למאלאיה, להונג-קונג (ומשם לסין) ולאינדונזיה. בבורמה תופס הא' יותר מ-70% משטח-החקלאות; גידולו מרוכז ביחוד בשדות האלוביאליים שבדלתה של האיראוואדי ובעמקו ובעמקי הסאלוויין, הצינדוויין והסיטאנג. בורמה מפיקה כ-1/2 טון א' לכל נפש בשנה; לפיכך נשאר לה עודף גדול ליצוא, שבו היא מספקת כמחצית מיבוא-הא' של אסיה כולה; היא מייצאת בעיקר להודו. ראנגון היא מרכז של טחנות-א' והמרכז העולמי הגדול ביותר של סחר-הא'.

בצילון מגדלים גם את א'-השפלה וגם את א'-הרמה. בשפלה מופקים 2 יבולים בשנה, אולם העיבוד אינו אינטנסיבי, והתפוקה אינה עולה על טון אחד להקטאר, והתוצרת אינה מספקת את התצרוכת. בפיליפינים אין שטח-השפלה ראוי לעיבוד, וגידול-הא' מתנהל בצורת תרבות-מדרגות אינטנסיביות. התפוקה היא מועטת (1.23 טון להקטאר), והאיים מספקים בקושי את תצרתם.

מן הארצות שמחוץ לתחום המונסונים באסיה יש להזכיר את פרס, שבה הא' הוא מוצר חשוב של החקלאות. מאחר שהצריכה העצמית שלה לא' היא מועטת, נשאר עודף ליצוא — בעיקר לרוסיה. בעיראק היתה קיימת — עד לחורבן שנגרם בה ע"י המונגולים במאה ה-13 — מערכת-השקאה מפותחת, שאיפשרה חקלאות אינטנסיביות, ובין מוצריה היה גם הא', שכיום הוא מצוי כאן רק במידה מועטת.

אפריקה. היצור העיקרי ביבשת זו היא מצרים, שמערכת-ההשקאה המפותחת שלה מאפשרת עיבוד אינטנסיבי סיווי ביותר עם תפוקה גבוהה (למעלה מ-3 טון להקטאר). עם הישכנות האירופית התחיל גידול-הא' מתפשט לאורך החוף המזרחי והחוף המערבי של היבשת, אולם התפוקה באיזורים הטרופיים היא לפי שעה נמוכה. מאדאגאסקאר נעשתה מרכז חשוב לא', גם בתרבות-פאדי וגם בתרבות הר-רית; התפוקה היא 1.2 טון להקטאר.

אירופה. היצור החשוב ביותר היא איטליה, שמגדלת א' בעמקיהפו והגיעה בשטח מצומצם זה לתפוקה גבוהה ביותר (עד 5 טון להקטאר); חלק מן היבול משמש גם ליצוא. יצרנים שניים במעלה באירופה הם ספרד ופורטוגאל.

בבריטניה-המועצות התחילו מגדלים א' בקנה-מידה רחב רק בדור האחרון. שטחי-הגידול מרוכזים באסיה המרכזית; התפוקה היא בינונית (כ-2 טון להקטאר). התפתחותה של תרבות זו מותנית בשיפורה של מערכת-ההשקאה ע"י הזרמת מים ממרחקים.

ארצות-הברית מגדלות א' בלואיזיאנה, טקסאס, ארקאנסו וקאליפורניה. התרבות — בפרט בקאליפורניה — מושתתת על מידה גדולה של מכאניזאציה, על שימוש באוי-רונים וכר, וכבר הגיעה לתפוקה גבוהה (כ-3 טון להקטאר). מאחר שצריכת-הא' באמריקה היא מועטת, היתה קאליפורניה קודם מלחמת-העולם II מייצאת א' לסין וליפאן.

בדרך-כלל ניכרת בשנים האחרונות — לאחר ההפרעות, שנגרמו ע"י מלחמת-העולם II — עליה בתוצרת הא'. אולם גידול היבולים אינו מדביק את קצב גידולה של האוכלוסיה בארצות העיקריות של אוכלי-הא'. המחסור בא' עורר דאגה רצינית באו"ם. בתחילת 1953 נתכנסה ועידה בינלאומית לא'

פעם, שיצאו ממנה הרוסים, עזבו את א' גם ארמנים הרבה. מספר אוכלוסייה, שב1828 היה כ80,000, לא הגיע בתחילת המאה ה20 אלא לכ40,000 בלבד. בימי מלחמת-העולם I גורשו הארמנים מא'. ב1919 כינס בה מוסטפה כמאל פחה (אח"כ אטאטורק) את הקונגרס הלאומי התורכי הראשון. א. י. בר.

אַרְזִינְיָאן (Erzinjan או Erzingian; בכתיב התורכי Erzincan), עיר במזרחה של תורכיה בעמק הפרת המערבי. מספר תושביה כ18,000. א' היא בירת מחוז (איל) הנקרא על שמה, ששטחו כ12,530 קמ"ר ומספר אוכלוסי כ196,500 (1950). א' נתפרסמה ע"י מקרי-הרעש, שאירעו בה ושכמה פעמים הרסו את כולה או את רובה (ב1784 וב1939). העמק, שבו שוכנת א' (עמק טקטוני, ששקע לאורך שברים), הוא בגובה של 925 מ' מעל פני-הים, אדמתו פורייה ובו שפע של מעיינות (בכללם גם כמה מעיינות חמים). גדלים בו כותנה, דגן ועצי-פרי (אגסים, אפרסקים, תאנים, גפנים ותות), שא' משמשת שוק להם. כן היא משמשת שוק לצאן, בקר וסוסים, שמגדלים בהרים. בא' עוברים קו מסה"ב מאנאטוליה לטראנסקאווקאז ודרכים לערי-החוף טראבזון וטייבולו; מפני-כן יש לה חשיבות בתחבורה הצבאית, ולפיכך נמצאים בה חיל-מצב ובתי-מלאכה צבאיים.

א', שהיוונים הקדומים קראו לה אזיריס והביזאנטים ארזינגה, שימשה מרכז לפולחן הדתי הארמני מן התקופה האילית עד ימי הגירוש וההשמדה של הארמנים (1916). מתוכה הפיצו בתחילת המאה ה4 המלך הארמני תרדת וג' גוריוס אילומינאטור הקדוש (ע"ע ארמניה, הכנסיה) את הנצרות, ובסביבות העיר אף נמצאים קברו של קדוש זה, שהוכרו לפטרון של הכנסיה והעם הארמניים, וקברי המלך ומשפחתו. ב1071 נכבשה ע"י התורפים הסלג'וקיים וב1243 ע"י המונגולים. לאחר תמורות שונות סופחה ב1443 לאימפריה העות'מאנית ע"י השולטן מוחמד II.

אַרְזִינְיָאן, זִין בְּטִיסְט דֶה בּוּאִיֶה, מְרְקִיּוֹ ד' — Jean Baptiste de Boyer, Marquis d'Argens (1704, Aix) בפרובאנס — 1771, טולון), סופר ופילוסוף צרפתי. לאחר נסיעות, שהיו כרוכות בהרפתקות סוערות, בספרד (שבה נכלא לזמן-מה בכלא האינקוויזיציה) ובתור-כיה, ולאחר ששירת בצבא-הקבע של צרפת ואף עבד זמן-מה כעורך-דין, השתקע א' ב1735 למשך עשר שנים לערך באמסטרדאם, שבה התחיל בכתיבה ענפה ופוריה מאוד, נבונה ושנונה, אף אם קלה ונחפזת יותר מדי ("כל כתיביו" יצאו, בהאג 1768, ב23 כרכים). כתביו כוללים כמה רומאנים מחוסרי-ערך, חיבורים היסטוריים, פילוסופיים וביקרתיים מרובים (ביניהם "הרהורים ביקרתיים על אסכולות-הציריים השונות", 1752; "פילוסופיה של השכל הבריאי", 1746; ו"זכרונות סודיים מממלכת-הספרות", 1737/44, שהרחיב אותם אח"כ לספר בן 14 כרכים בשם "תולדות רוח-האדם", 1765/8), וביחוד שלושה קבצים סאטיריים-ביקרתיים (ב18 כרכים, 1739/42) לפי דוגמת ה"מכתבים הפרסיים" של מונטסק'יה, 1721, כלומר קבצים של חילופי-מכתבים מדומים בין בני-עמים זרים, אכסוטיים, שמבקרים בצרפת ומספרים זה לזה בתימהון על המנהגים והדעות המגוחכים שמצאו בה, ומשווים אותם למה שנהוג בארצותיהם; קבצים אלה (שהם ביחוד

גידול א' בקנה-מידה רחב התחיל כאן רק בסוף המאה ה17 עם הנהגת עבודת-העבדים של הכושים.

O. Warburg, *Kulturpflanzen der Weltwirtschaft*, 1908; H. Schumacher, *Der Reis in d. Weltwirtschaft*, 1917; E. B. Copeland, *Rice*, 1921; W. W. Robbins, *The Botany of Crop Plants*, 1924; H. Winckler, *Der Reis*, 1926; P. Tissot, *Production et commerce du riz dans le monde*, Rev. Bot. appl. 18, 1938; V. D. Vickizer-M. K. Bennet, *The Rice Economy of Monsoon Asia*, 1941; R. Musset, *Le riz dans le monde*, Rev. Bot. appl., 1924/4; Cl. Wissler, *Rice as World Food*, Nat. Hist. Mag., Jan. 1946; A. Chevalier-A. Angladette, *Le riz*, 1948; E. Atkinson, *Postwar Agricultural Production in the Far East* (in *Monthly Bull. Agricult. Econ. a. Statist.*, Jan. 1953).

מ. ז. — ש. ה.

אַרְזִירוּם (Erzerum, Erzurum), עיר בתורכיה המזרחית. מספר תושביה: 52,000. א' היא עיר-הבירה של מחוז (איל) א', ששטחו כ25,700 קמ"ר ומספר אוכלוסי כ400,000 (1950). היא שוכנת בגובה של 1,900 מ' מעל פני הים, בתוך בקעה מוקפת הרים חשופים, שמתרוממים לגובה של 3,000 מ'. שורה של גבעות מחלקת את הבקעה, שארכה כ60 ק"מ ורחבה כ25 ק"מ, לשני חלקים: למערבי, שהוא בגליל של מימי-הפרת, ולמזרחי, שהוא בגליל של נהר אראס. אקלימה של א' קר ביותר, ואף העמקים שבסביבותיה מכוסים לפעמים שלג עד שמונה חדשים בשנה. הטמפרטורה בא' עלולה לרדת בחורף עד -32° , בעוד שבימות-הקיץ אין הממוצע שלה למעלה מ 15° . מפני-כן מועטים ודלים בסביבת א' עצי-הפרי, והחקלאות עוסקת בעיקר בפלחה ובגידול מקנה. כשהתחבורה המסחרית היתה משתמשת בבהמות-משא, שימשה א' תחנת-מעבר חשובה בדרך מפרס לים השחור. כיום עוברת בא' מס"ב, שמקשרת את אנאטוליה עם הרפובליקות הסובייטיות של ארמניה וגורגיה, אבל סחר-מעבר אין בה עוד. לירידת ערכה המסחרי של א' גרמו לא רק התמורות שבאו באמצע-התחבורה, אלא גם גירוש הארמנים מתוכה. כיום א' היא עיר תורכית עם מיעוט קורדי. משום קרבתה לגבול של ס. ס. ס. ר. היא מרכז צבאי תורכי חשוב. העיר עושה רושם קודר; רק מסגדים נאים אחדים, ששרדו בה מיה"ב, נבדלים משאר בתיה, שהם בנויים אבני-בזלת שחורות.

א' היתה ישוב קדום בארמניה ונקראה בארמנית קארין או גארין. ב422 בערך עברה מידי הפרסים לידי ביזאנטיון, וכשהקים בה ב530 הוכס, ששלט בארמניה הביזאנטית, מבצר, קרא לה בשם תאודוסיופוליס (על שמו של הקיסר תאודוסיוס II). מאז היתה א' מבצר-ספר. ב642 נכבשה ע"י המוסלמים. באמצע המאה ה11 נכבשה ונהרסה ע"י התורכים הסלג'וקיים. וכשהוקמה מחדש לאחר זמן קצר ע"י תושביה של העיר השכנה ארסון או ארזון, נקראה בשם ארזון אררום, כלומר ארזון הביזאנטית. לפי דעה אחרת נקראה ארזון אררום (בערכי: ארץ ביזאנטית), ומכאן בא השם ארזרום (ובתור-כית — ארזורום). במאה ה12 היתה א' זמן קצר בידי הגורגים ובתחילת המאה ה13 כבש אותה ג'ינגיס-חאן המונגולי. ב1241 חזרה לידי הסלג'וקים מקוניה. טימור-לנג המונגולי תפס את א' ב1387. במאה ה15 היתה העיר בידי השושלת התורכומנית אק'קיווילו, ואח"כ בידי שושלת הצאפאויים הפרסית עד שנכבשה ב1514 ע"י התורפים העות'מאניים. א' היתה סלע-המחלוקת במלחמות בין התורכים והפרסים במאה ה17. ב1828/9 ו1877/8 ו1916 היתה בידי הרוסים, וכל

שפירסמו את שמו של א' הם: *Lettres juives* („מכתבי-יהודים“, 1739/42); *Lettres cabalistiques* („מכתבי-מקובי-לים“, 1741); *Lettres chinoises* („מכתבי-סינים“, 1742). ב-1744 הוזמן פרידריך הגדול את א' לפוטסדאם ומינה אותו למנהל מהלקת-הספרות של האקאדמיה, ועד שהתפטר מהת-מנות זו וחזר לארמון-משהפתו בפרובאנס (1769), שבו בילה את ימיו האחרונים, השתייך א' לחוג ידידיו הקרובים של המלך ול„שולחן העגול“ המזהיר ב„סאן-טוסי“ (חליפת-המכתבים בין א' ופרידריך נתפרסמה ב-1798). בזמן שהייתו בברלין התקשר עם כמה יהודים משכילים: אהדן גומפרץ, מורו של משה מנדלסון, היה זמן-מה מזכירו הפרטי, וא' הוא שהשיג ב-1763 בשביל מנדלסון את זכות-הישיבה בבר-לין כ„יהודי-חסות“; ידוע החידוד של א' במכתב-ההמלצה, שכתב למלך בעניין זה: „פילוסוף קאתולי גרוע מבקש מפילוסוף פרוטסטאנטי גרוע זכות בשביל פילוסוף יהודי גרוע“.

א' היה קרוב בדעותיו לולטר: היה דאיסטן, מטיף לסבלנות דתית ול„דת שכלית“ (אבל התנגד ל„אתאיזם“ של שפינוזה ולמאטריאליזם של לה מְטרי והבארון הולבאך). ל„דספטיזם הנאור“ ולתיקון מודרג של המשטר החברותי. „מכתבי-היהודים“ שלו מצטיינים ביחס של הבנה ואהדה ליהדות. שלושת היהודים המתוארים בו בספר זה (הם נודדים בארצות שונות ולהם מייחס א' חליפת-מכתבים זו) עומדים במרום ההשכלה הכללית, ואעפ“כ הם נאמנים לדתם ומסורתם. במכתבים מתגלית יהדות, שהיא נקיה מדוגמאטיות והולמת ביותר את הדרישות של התבונה והמוסר; טהרת-המידות מרימה אותה מעל הנצרות, שהיא מוכתמת בצביעות ובחוסר-סבלנות; בזה רואה א' את סוד קיומו של ישראל על אף כל הרדיפות. רפורמה של היהדות נראית לו רצויה וקדובה להגשמה, והוא סבור, שאם תבוא — יתגשם בה, בדת ישראל, האידיאל של דת תבונת אוניורסאלית.

א' היה קרוב בדעותיו לולטר: היה דאיסטן, מטיף לסבלנות דתית ול„דת שכלית“ (אבל התנגד ל„אתאיזם“ של שפינוזה ולמאטריאליזם של לה מְטרי והבארון הולבאך). ל„דספטיזם הנאור“ ולתיקון מודרג של המשטר החברותי. „מכתבי-היהודים“ שלו מצטיינים ביחס של הבנה ואהדה ליהדות. שלושת היהודים המתוארים בו בספר זה (הם נודדים בארצות שונות ולהם מייחס א' חליפת-מכתבים זו) עומדים במרום ההשכלה הכללית, ואעפ“כ הם נאמנים לדתם ומסורתם. במכתבים מתגלית יהדות, שהיא נקיה מדוגמאטיות והולמת ביותר את הדרישות של התבונה והמוסר; טהרת-המידות מרימה אותה מעל הנצרות, שהיא מוכתמת בצביעות ובחוסר-סבלנות; בזה רואה א' את סוד קיומו של ישראל על אף כל הרדיפות. רפורמה של היהדות נראית לו רצויה וקדובה להגשמה, והוא סבור, שאם תבוא — יתגשם בה, בדת ישראל, האידיאל של דת תבונת אוניורסאלית.

E. Johnston, *Le Marquis d'A.*, 1928.

ה. ב.

אַרְזֵ'ן-אַרְזֵ'ן (Argenson), משפחת-אצילים צרפתית מפורסמת. שנקראת על שם כפר קטן בגליל טורן (Touraine), שבו נמצאו אחוזותיהם. החשובים שבבני-המשפחה היו: רנה לואי דה וואֵיה, המארקיו של א' (1596—1651), מאנשי-הפאר-לאמנט הפאריסאי, שימש בתפקידים אדמיניסטרטיוויים חשובים והיה בין יועציו של רישליֵה; בימי הפרֶונדה הגן בנאמנות על סמכות-הפטר והיה ממקורביו של מאזארן. נכדו מארק דנה דה וואֵיה, מארקיו של פולֵמי (1652—1721) היה ראש משטרת-פאדיס ובתור כזה מרובה היתה השפעתו על סדרי-חייה של פאריס; כמרכן שימש כשומר החותמות ויושב-ראש מועצת-הכספים. בנו בכורו, רנה לואי, המארקיו של א' (1694—1757), היה מיניסטר לענייני-חוץ; לא הצטיין ביותר במדיניותו בזמן מלחמת-הירושה האוסטרית, אך חשיבותו היא בקמה שמתח ביקורת חריפה על מצב המינהל, שהיה קיים בזמנו בצרפת, והציע בין השאר תיקונים בשיטת-המיסים, אדמיניסטרציה עצמאית של הפרובינציות וחיוזק עמדתם של הבורגנים במדינה. כתביו הופיעו רק אחר מותו: *Considerations sur le gouvernement ancien et présent de la France* („הירהורים על המינהל הקודם והנוכחי של צרפת“, 1764), ועוד. כל כתביו יצאו לאור ב-9 כרכים בשם:

החיבורים הנזכרים להלן הם על רנה לואי (1694—1757):
A. Ogle, *Le marquis d'A.*, 1893; T. Rankin, *The Marquis d'A.*, 1901; A. Alem, *Le marquis d'A. et l'économie politique au debut du 18 siècle*, 1900.

ע. צ.

אַרְחֵנְסוּלָה, לְאוֹנְרֵדוֹ דֵה (Leonardo de Argensola),
הָאֲחִים, משוררים והיסטוריונים ספרדיים. לופרסיו

ל. דה א' (Lupercio L. de A.), 1559; ברָבֶסטרֵו [מחוז אוֹאֶסקָה, Huesca, אַראגוֹן] — 1613, נאפולי, ובארטולומי ל. דֵה א' (Bartolomé L. de A.), 1562; ברבסטרו — 1631, סאראגוסה) — שני הבנים הבכירים של האציל פֶדרוֹ לֵאוֹ-נארדו (שהיה ממשפחה איטלקית עתיקה מראונה) ושל אשתו אֶלְדוֹנסָה אַרְחֵנְסוּלָה (בת של משפחת-אצילים קאטאלאנית) — היו מכמה בחינות שותפים בגורל-חייהם ויצירתם הספרותית; כן נדפסו שיריהם תמיד יחד. שניהם למדו יחד באֶאֶסקָה ובסאראגוסה פילוסופיה, היסטוריה יוונית ומשפטים; שניהם נהנו מתמיכתם של אותם המצנאטים עצמם: מתחילה של דון פֶרנאַנדוֹ דֵה אַראגוֹן (שנתן לבארטולומי, שהוסמך לכומר ב-1588, את משרת „רקטור של ויליֶהֶרמוֹסֶה“), אחר-כך של הקיסרת מאריה דה אוסטריה (שאותה שירתו שניהם, מ-1591 עד מותה ב-1603, בארמונה במאדריד — לופרסיו כמזכיר, בארטולומי ככומר-בית), ולסוף של המשנה למלך-אֶדאגוֹן בנאפולי, דון פֶדרוֹ פֶרנאַנדס דֵה קאַסטרו, הידוע בשם „הרוֹזן מֶלְמוֹס“ (שאותו שירתו כמזכיר-מדינה מאז בואו לנאפולי ב-1610, לופרסיו עד ימיו האחרונים, 1613, ובארטולומי עד שיבת הרוֹזן לספרד, 1616). שני האחים כיהנו במשרה של „כרוניסטן רשמי של ממלכת אראגון“ (הבכור מ-1599 עד מותו, השני מ-1615 עד מותו שלו) ושניהם חיברו — כל אחד לחוד — (מלבד כתבים היסטוריים, כגון ספרו היפה של בארטולומי „תולדות הכיבוש של האיים המלוקיים“) את „דברי-הימים (Anales) של אראגון“ בימי הקיסר קארל-לֹוס V ואת „תולדות המרד של אראגון ב-1591“ (שבו היו שניהם פעילים, מתוך שאיפה לתווך בין המורדים והכתר), והעזו להראות בספרים אלה על מעשי-חמס של המלך פיי-ליפ II — ובכלל שאפו שניהם, בסאטירות שלהם, בחרוזים ובפרוזה, כמו בתזכירים האמיצים והמעמיקים שחיברו, לעצור בעד הירידה המוסרית והחברותית של ארצם.

אותו דמיון, שאנו מוצאים בקורות-חייהם, ניכר, כאמור, גם בשירתם של האחים, שבזכותה קנו להם מקום חשוב בספרות עמם, אעפ“ ששניהם היו מסרבים תמיד לפרסמה (לופרסיו אף שרף את כל שיריו לפני מותו, והוצאת בנו נתבססה על העתקות). בשיריהם (כ-300 משל בארטולומי וכחצי ממספר זה משל לופרסיו) מתגלים האחים א' כמייצגים המאוחרים, אבל החשובים ביותר, של הזרם הקלאסיציסטי, שחודר לשירה הספרדית במאה ה-16 עם גארסילאסו, ומבחינה זו יש לראות ביצירתם השירית משום ניגוד ל„קולטראניזם“

לטובת פרתיה, לאחר שמקרינוס (ע"ע) רצח את קאראקאלה ונתמלך במקומו (217). אולם באותו זמן התחיל ארדשיר I הסאסאנידי בכיבוש של ארצות-איראן. המלחמה נמשכה כמה שנים. לסוף נוצח א' ונפל בקרב ליד הורמזדגאן בעילם (224 לסה"נ), ועם מותו בא הקץ על שושלת-הארשקים ומלכות-פרתיה כולה.

א' IV היה מצוי במגע קרוב עם חכמי-ישראל. לפי מסורת אחת (ע"ז, י, ב') היו היחסים בין א' ורב בדומה לאותם שהיו, לפי המסורת, בין אנטונינוס (ע"ע) ורבי, וכוונת הדב-רים היא, שלמד א' תורה ומוסר מפי רב. גם מה שמסופר על רב, שעם מותו של א' אמר: „נתפרדה החבילה“ (ע"ז, י, ב, — י"א, א'), מעיד על היחסים הטובים, שהיו קיימים בין א' וחכמי-ישראל. לפי מסורת אחרת, עמד א' במגע גם עם ר' יהודה הנשיא ושלח לו פעם מרגלית, שאין ערוך למחירה. כששלח לו ר' יהודה הנשיא תמורת מרגלית זו מזווה, לא הבין א' מתחילה את ערך המתנה של הנשיא ביהודה; אך ר' יהודה הסביר לו, שהמזווה יקרה היא מן המרגלית, לפי שאת המרגלית צריך הנשיא לשמור, ואילו המזווה תשמור אותו, את המלך (ירוש', פאה, ט"ו, ד'). מסורת זו על „מזו-זה“ קשורה, כנראה, במסורות, שאנו מוצאים גם בספרות הסורית על „כותבי עברייא“, שהשתחוו להם הסורים (Spicil. Syr., ed. Cureton, עמ' 25, משורה 12 ואילך), והיא קובעת פרט חשוב ומעניין בתולדות התפשטותה של היהדות בחבלי חדייב ואזרהי.

PW, s. v. *Artabanus, Sassaniden*; U. Kahrstedt, *Artabanus*, 1950.

י. ג.

אַרְטָוָן (Ἀρτάβανος; יוון ארטאבנוס) שם של כמה מנסיכי פרס העתיקה וגדוליה, וכן שם של כמה מלכים פרתיים לבית-ארשק (הארסקידים). מן הראשונים יש להזכיר ביחוד את הוויזר של פֶּסְרֶפֶס (אחשורוש), שרצח את המלך והמליך את בנו הצעיר ארתחששתא. אח"כ הפיץ א' שמועה, שפסרכס נרצח ע"י בנו בכורו דרוש ועורר את ארתחששתא לנקום את נקמת-אביו. כשנתגלתה האמת הרג ארתחששתא את א' ואת בניו.

בין מלכיה-הפרתים נודעו ארבעה (ולדעת קצת חוקרים חמישה) מלכים בשם א'; ביניהם יש לציין את א' 11 (10-40 לסה"נ לערך), שהיה ארשקי רק מצד אמו ועלה על כסא הארשקים, מפני שגדולי-הפרתים לא קיבלו את וולונס, שנשלח אליהם כמלך ע"י אוגוסטוס קיסר והיה צריך למלא אחר הפוליטיקה הרומית. שלטונו של א' היה רופף בדרך כלל ומלא מהומות ותלאות. בימיו עלה בידי שני האחים היהודיים חסינאי וחנילאי (ע"ע) מנהרדעא להקים לעצמם נסיכות בבבל וא' הכיר בשלטונם. ב-35 לסה"נ רצה א' לכבוש את ארמניה בשביל ארשק בנו, אלא שבהשפעת רומי הומלך על ארמניה טירידת 111. ב-37 נעשה שלום בין א' והרומים, אך הפרתים מרדו במלכם וא' נמלט אל איזאטס מלך חדייב (ע"ע). בהשפעתו של איזאטס חזר א' למלכותו, ולאחר זמן מועט מת. א' תמך בעריייון שבבבל, וביחוד בסֶלְוֶקִיָה, וכן גם תמך בשוב היהודי שבמלכותו.

א' IV (או V). בנו של וולונס IV, היה מלכם האחרון של הפרתים. הוא נלחם באחיו וולונס V, שהחזיק בחלק מבבל עד שנת 222 לסה"נ. ב-216 עלה קרקלה (ע"ע) קיסר על מלכות-הפרתים, אך תחת לחץ-חילו של א' הוכרחה להיטוֹג לְחָן ובשנת 217 נכרתה ברית-שלום בין רומי ופרתיה —

הבארזקי של בני-דורם גונגורה, לפיה די וגה וקודו (ואמנם. באיגרת מחזרות על תורת-השירה מגנה בארטולומי אסכולה זו). בשיריהם של שני האחים כאחד יש יופי קלאסי, שקט של הצורה, עדיפות של השכל על הרגש, מגמה מוסרית וסא-טירית, תפיסה מדויקת של המציאות, ובשירי שניהם כאחד יש למצוא את הסוגים הללו: שירי-אהבה, שירי-קודש, שירי-מוסר, תרגומים של הוראציוס, וביחוד סאטירות. שמצד יופי הצורה שלהן, אף אם לא מצד העוקץ, הן עולות אף על אלו של קודו. למרות הדמיון בצורה ובתוכן שבין שיריהם, אין שני האחים שווידרגה כמשוררים. כי בארטולומי היה משורר גדול מאחיו לאין שיעור. שירי-אהבה שלו מצטיינים בתחרות היופי הנשי, שריו הסאטיריים — בחריפות-העוקץ, ושיריו הדתיים — ברגש ובמעוף-רעיון. בין שיריהם של כל אחד מן האחים יש אחדים, שהם נמנים על השירים הנאים ביותר, שנתחברו בזמן מן הזמנים בספרדית, כגון הסונטה של לופרסיו המתחלת במלים *Llevó tras sí sus pámpanos* (לקח עמו אֶקְטָבֶר גפניו) והסונטה של אחיו, המתחלת במלים *Quién me dará jazmines y violetas?* (מי יתן לי יסמין וסיגליות?). לופרסיו השאיר אחריו שתי טראגדיות, „אלכסנדרה“ ו„איסאבלה“, שנכתבו לפי דוגמת הטראגדיות של סנקה ושאינן ראויות כלל לשבח העצום, שנתן להן סרוואנטס („דון קישוט“, חלק א', פרק 48).

B. y. L. L. de A., *Rimas* (Bibl. de Aut. Esp., Vol. 42); *Obras en prosa* (ibid., vol. 29, 35, 62, 65); *Obras Suelias*, ed. Viñaza, 1889 (ע"ע מבווא חשוב); H. O. Green, *The Life and Works of L. L. de A.*, 1927.

ח. פ.

א' IV (או V). בנו של וולונס IV, היה מלכם האחרון של הפרתים. הוא נלחם באחיו וולונס V, שהחזיק בחלק מבבל עד שנת 222 לסה"נ. ב-216 עלה קרקלה (ע"ע) קיסר על מלכות-הפרתים, אך תחת לחץ-חילו של א' הוכרחה להיטוֹג לְחָן ובשנת 217 נכרתה ברית-שלום בין רומי ופרתיה —

א. ש.

זנון. שם כתב א' לכבוד חתונת המלך עם אחותו של אנטיוך-
 כוס ו סטר מלך סוריה (276 לפסה"נ) הימנון לפאן, שמפאר
 את נצחוננו של אנטיוגונוס על הגאלאטים (277 לפסה"נ).
 א' ישב מכאן ואילך בקביעות בחצרו של אנטיוגונוס ורק
 זמן קצר בחצרו של אנטיוכוס ו, במקום שסיים הוצאה
 ביקרתית של ה"אודיסיאה".

א' היה משורר בעל כשרונות רבצדדיים, שחיבר הימנון-
 נות, אלגיות ואפיגראמות, אולם רק האפוס הדידאקטי שלו
Φαίνομενα ("הופעות-השמים") נשתמר בשלמות. יצירה זו,
 שנתחברה ביזמתו של אנטיוגונוס, כוללת 1,154 חרוזים (הכסא-
 מטרים), ועוסקת בגרמים השמימיים. לאחר הפתיחה שלו,
 שהיא ברוחה של הפילוסופיה הסטואית ושבה פונה א' לזוס
 ולמוזות (חרוזים 1—19), דן השיר בכוכבי-השבת (19—452),
 בכוכבי-הלכת (453—461), בספירות השמימיות (462—524)
 ובגלגל-המזלות (525—732). החלק השני של השיר (733—
 1154) עוסק בסימנים של מזג-האוויר (*περογώσεις*). השיר
 מבוסס על חיבורו האסטרונומי בפרוזה של אודופוסוס מקני-
 דוס (ע"ע), וניכרת בו השפעה של הפילוסופיה הסטואית;
 בסיגנון יש כאן חיקוי לשירה של הסיידוס והומרוס.

פירסומו הגדול של שיר זה בא לו לא רק משום הידיעות
 המרובות באסטרונומיה הכלולות בו, אלא גם — ובעיקר —
 מפני שבו ישב א' את הספירות השמימיות בגיבורים מתוך
 המיתולוגיה היוונית, וע"י כך קירב את מערכת-השמים לחיי
 האדם וגורלו. אמנם אף משוררים יוונים, שקדמו לא', קישרו
 סיפורים מיתולוגיים בודדים בספירות העליונות, אבל לידי
 יצירת מערכת שלמה של אלים, בני-אלים וגיבורי-קדם בעו-
 לם של הספירות העליונות לא הגיעו שאר משוררי-יוון.
 גם משום תכנה גם משום צורתה הפיוטית הנאה נתחבבה
 יצירתו של א' על הקוראים במשך דורות הרבה של העולם
 העתיק. השיר ניתרגם ארבע פעמים ללאטינית: על-ידי
 נארו אטאקיננוס, ע"י ציצרון (מתרגומו נשתמרו רק שרידים),
 ע"י גרמניקוס (ע"ע) וע"י אויאנוס (ע"ע); שני התרגומים
 האחרונים נשתמרו בשלמות. תרגומים אלה נתנו לשידור של
 א' פירסום במערב במשך כל יח"ב.

על שירו של א' נכתבו פירושים מרובים (ידועים שמו-
 תיהם של 27 מפרשים). יש בין המפרשים, שניסו לתקן את
 טעויותיו של א' באסטרונומיה. מבחינה זו חשוב פירושו של
 היפארכוס (בערך 190—120 לפסה"נ), שנשתמר עד היום.
 ב"מעשי-השליחים" שב"ברית החדשה" (י"ו, כ"ח) הושמה
 בפי פאולוס הנואם לפני אנשי אתונה ("נאום האראפאגוס")
 ציטאטה מתוך פתיחת-השיר (חלק מחרוז 5), אבל ספק הוא
 אם בעל "מעשי-השליחים" השתמש באפוס של א' בצורתו
 המקורית; אפשר, שציטט מתוך קליאנטוס, שחיקה את א'.

E. Maass, *Arati Phaenomena*, 1893 (הוצאת הטכסט);
 י. קלוזנר, מישו עד פאולוס, הוצאה ב', תשי"א, וו, 13, 82;
 E. Maass, *Commentariorum in Aratum reliquiae*, 1898;
 idem., *Aratea*, 1892; C. R. Mair, *Callimachus, Lycophron,*
Aratus (Loeb), 1921, 359—473; W. W. Tarn, *Antigonos*
Gonatas, 1913, 223—256; U. v. Wilamowitz-Möllendorff,
Hellenistische Dichtung, 1924, I, 200 sqq.; II, 262—276.

ד. פ.

אַרְטוּס (*Ἄρατος*) **מְסִיקִיוֹן** (271/3—214 לפסה"נ), מדי-
 נאי יווני. בשמו של א' נתקשר הניסיון רבי-הערך
 לשחרר את היוונים (או, לכל הפחות, את תושבי פלופונסוס)
 מעולם של המוקדונים והטיראנים ולאחד את כולם בתוך

היהודים בא'. ב1170 מצא ר' בנימין מטודלה בא'
 100 יהודים (כנראה, משפחות). לאחר הכיבוש התורכי גדל
 בא' הישוב היהודי, וע"י הגירושים מספרד, סיציליה, פורטו-
 גאל ודרום-איטליה נוספו על קהילת הרומאניוטים (היהודים
 הביזאנטיים) 4 קהילות נפרדות: סיציליאנית, אפולית (פור-
 לית), קאלאברית וקורפואית. מרבני א' במאה 16 ידוע
 ר' בנימין בר' מתתיהו, ששימש רב לקהילה הקורפואית
 ופירסם שו"ת בשם "בנימין זאב" (ויניציאה רצ"ט). במאה
 ה17 עברו הרבה מיהודי א' ליאנינה והשאר נתאגדו בקהילה
 אחת, שהתפללה בנוסח ספרד ושבניה דיברו יוונית מעורבת
 במלים איטלקיות וספרדיות. ב1688, כשכבשו הוויניציאנים
 את א', מכרו לעבדים כמה מיהודי-העיר. מאז ישבו בא' רק
 יהודים מועטים. ב1940 היו בא' 384 יהודים. בליל שבת, ר"ח
 ניסן תש"ד (24/25.3.1944) אסרו הגרמנים 352 מיהודי א',
 שכנראה הוצאו כולם להורג. כיום (1953) יש בא' 60
 יהודים.

דוד קונפורטי, קורא הדורות (מפתח, ערך א'); M. Molho -
 J. Nehama, *In Memoriam*, II, 1949.

2. עיירה בעלת כ5,000 תושבים על חופו המזרחי של
 האי מאיורקה; ידועה במערות הסטאלאקטיטים שעל החוף
 ובמצבותיה הטרם-היסטוריות.
 3. עיירה במחוז אודינה בצפון-מזרח איטליה. מספר תו-
 שביה כ4,000. משמשת מקום-מרפא על שום נופה הנאה
 ומעיין-הגפרית שבה.

אַרְטוּס (*L'Artois*; בלאט' ביה"ב: *Artesium*; בתקופה
 הרומית: *Civitas Atrebatensis*; במאות הראשו-
 נות לשלטון הפראנקים: *Pagus Atrebatensis*, על שם שבט
 האטרבאטים בגאליה הבלגית), גליל אדמיניסטרטיווי בצר-
 פת הצפונית קודם שנת 1790. א', שהיא ברובה שפלה
 ובמיעוטה גבעות נמוכות מ200 מ', היא ארץ חקלאית;
 מגדלים בה דגנים, סלק-סוכר, פירות נשירים וגלעיניים; —
 אך קיימת בה גם תעשיית-ברזל. המים מחלחלים באדמת-
 הגיר שלה לעומק גדול. מפני-כן התחילו משתמשים כאן
 בימי מסעי-הצלב בשיטת הקדיחה בעומק מרובה (שיטה,
 שהיתה ידועה במזרח מימיקדם), ומפני-כן נקראות בארות,
 שבהן עולים המים מעומק גדול, בשם בארות ארטוסיות (ע"ע
 באר).

מסוף המאה ה9 ואילך היתה א' חלק של רוזנות פלנדריה
 (ע"ע). ב1180 עברה לצרפת, ומאו היתה נמסרת כרכוש
 פאודאלי לבנים הצעירים של מלכי-צרפת. ב1384 עברה א' —
 ע"י נישואים — לידי של הדוכס פיליפ מבורגונדיה (ע"ע)
 ובאותה דרך עצמה עברה ב1477 לידי של מכסימילין (ע"ע)
 לבית האבסבורג. מאכסימיליאן הוריש את א' לנכדו קארל,
 קיסר גרמניה ומלך-ספרד, וא' נשארה תחת השלטון הספרדי
 עד שלום-הפיריניאים ב1659. מאותה שנה ואילך היא שייכת
 לצרפת. — במלחמת-העולם I שימשה א' שדה של קרבות עזים.

J. Chavanon, *Histoire de l'A.*, 1902; J. Lestocquoy, *Histoire*
du Pas de Calais, 1946.

אַרְטוּס (*Ἄρατος*) מסולוי שבקליקיה (315—240/39
 לפסה"נ), משורר יווני מן התקופה ההלניסטית;
 מתלמידיו בפילוסופיה של זנון (ע"ע). עם ידידיו נמנה גם
 קלימכוס (ע"ע). כנראה, בהמלצתו של זנון בא א' לחצרו
 של אנטיוגונוס גונטס (ע"ע), שראה את עצמו כתלמידו של

המתודה). בסוף ימיו נתעורר א', ולפי מסורת אגדית מת שבעימים מיתר-רעב מרצונו. — א' נחשב כגדול המלומדים בדורו. הוא היה משורר, חוקר-ספרות, פילוסוף, היסטוריון, גאוגרף, מאתימטיקן ותוכן; בצעירותו הצטיין גם כאתלט. לפיכך זכה לתואר *πένταθλος* — „הלוחם המחומש”. הוא חיבר ספרים הרבה בכל שטחי-פעילותו (כ-50 חיבורים משלו נזכרים במקורות שונים), אולם רובם אבדו ורק מאחדים מהם נשתמרו קטעים מועטים.

א' המשורר חיבר שירים אפיים על נושאים מיתולוגיים מתחום אגדות-הכוכבים. ספרו *Καταστερισμοί* (הקביעות בין הכוכבים) פלל סיפורים ואגדות על אלים, חצאי-אלים ואישים היסטוריים, שנקבעו בין כוכבי-השמים. בעל תוכן דומה היה גם השיר הלימודי „הרמס”, שבו מסופרות בין השאר האגדות על התהוותו של שביל-החלב, על ההארמוניה של שבעת כוכבי-הלכת, על התבוננותו של הרמס בציר-הארץ ובאיזורים השונים של הארץ ממרומי-השמים. מכל השירים הללו לא נשארו אלא קטעים בלבד.

חשובה יותר היתה פעולתו של א' בתחום של תורת-הספרות: חיבורו „על הקומדיה הקדומה” עוסק באמנות-התיאטרון מבחינה טכנית ובטיב יצירותיהם של המשוררים הקומיים. א' חולק על שיטת הפרשנות האלגורית של הומרוס, שהיתה רווחת באלכסנדריה ושביקשה לראות חזות הכל, אף בענייני מדע ופילוסופיה, בשירה הקדומה; לפי דעתו תכלית-השירה היא לשעשע ולא להשכיל. ספרו על סדר-הזמנים (*Χρονολογία*) היה הניסיון הראשון בקביעת תאריכי-זמנים מדויקים למאורעות מדיניים וספרותיים ממלחמת-טרויה עד מותו של אלכסנדר הגדול.

אולם את עיקר חשיבותו של א' יש לראות בפעולתו בתחומיהם של מדעי-הטבע השונים, ביחוד באסטרונומיה ובגאוגרפיה. השגיו בתחומים אלה נבלעו במשנתם של הבאים אחריו; לפיכך קשה בכמה מקרים להכריע בשאלת הבעלות על חידושים ומסקנות המיוחסים לא'. כגון ברשימת-הכוכבים, שהיתה כלולה ב„קאטאסטריסמים” ושהורחבה והושלמה על-ידי אסטרונומים ומשוררים מאוחרים יותר, או

אירגון פוליטי אחד (הברית האכיאית). א' היה תינוק כשנהרג אביו על-ידי מתנגד מדיני, הוא נתחנך בארגוס וכשנתבגר החליט לשחרר את סיקיון עיר-מולדתו משלטונו של הטיראט-נוס, שמשל בה. כשהיה בן עשרים (251) הצליח להוציא את רעיניו זה לפועל. אולם לסיקיון נשקפה הסכנה, שתיפול בידיו של אנטיגונוס גונטס (ע"ע) מלך מוקדון, ומפני-כן החליט א' לאחד את סיקיון עם הברית האכיאית. מעשה זה היה נקודת-מפנה בחייו. בעזרתו הכספית של תלמי פילא-דלפוס, שרצה לדחוק את רגליו של אנטיגונוס בפלופונסוס, הצליח א' להחזיר את השלום הפנימי בסיקיון ולפצות את הפליטים, שאיבדו את רכושם בימי השלטון הטיראני. שש שנים לאחר מכן נבחר א' לאסטראטגוס של הברית האכיאית (245), ומאותו זמן ואילך החזיק במשרה זו כמעט כל שנה שניה עד שמת. ב-243 לכד א' בהתקפת-פתע את מצודת-קורינוס וגירש משם את חיל-המצב המוקדוני. לאחר שקו-רינתוס נצטרפה לברית האכיאית, נמשך במרץ תהליך האיחוד של כל הפלופונסוס תחת ההגמוניה של האכאים. ב-235 הצליח א' לצרף אל הברית האכיאית את רוב שטחה של ארקאדיה ביחד עם הערים מגאלופוליס, אורכומנוס, מאנטי-ניאה, טגאה ועוד. א' נתפרסם לתהילה ביוון כמדינאי גדול. ב-229 נשתחררה אתונה משלטונם של המוקדונים; שנה לאחר זה נתאחדה גם ארגוס עם הברית האכיאית. אולם הצלחתו של א' פסקה כשנתקל בהתנגדותה של אספארטה, שבראשה עמד או המלך קלאומנס III (ע"ע) — אדם בעל שאיפות גדולות ורפורמאטור סוציאלי רבי-השפעה. א' ראה הכרח בדבר להעמיד תריס בפני הגמוניה אספארטנית ע"י ברית אכיאית-מוקדונית. אך הדרך לכריתת ברית עם מוקדון לא היתה קלה לאחר השנים המרובות של איבה בינה ובין הברית האכיאית. מתחילה ביקש א' להילחם לבדו נגד קלאומנס; אולם לאחר שנחל תבוסה גדולה עמד בפני הברירה: או הגמוניה אספארטנית בראשותו של קלאומנס או ברית עם אנטיגונוס דוסון (קרובו של אנטיגונוס גונא-טאס) מלך מוקדון. הוא בחר בדרך השניה והסגיר את מצודת קורינוס לאנטיגונוס במחיר עזרה צבאית. בקרב ליד סלא-סיה (222 או 221) ניצחו בעלי-הברית את אספארטה וקלאומנס ברח למצרים. אחר הניצחון ליד סלאסיה הועמדה הברית האכיאית בפועל תחת פיקוחו הצבאי של אנטיגונוס דוסון. בימי שלטונו של פיליפוס V (ע"ע) לא מילא עוד א' תפקיד מכריע. מחמת הסיכסוכים, שפרצו בין א' ופיליפוס, פשטה ביוון שמועה כוזבת, שא' הורעל ע"י המלך.

W. Tarn, *Antigonos Gonatas*, 1913.

א. ש.

אַרְטוּס, ע"ע אֶרְתוּר.

אַרְטוּסְתֵּנֶס — Ἐρατοσθένης — (בערך 276/274 — 192/196 לפסה"ג), סופר ואיש-מדע יווני-אלכסנדריני. נולד בקירני, למד ספרות, פילוסופיה ומדעים באלכסנדריה ואח"כ באתונה אצל הסטואיקנים והאקאדמאים. ב-244 הוזמן ע"י תלמי III (אַוֶּרְגֶּטְס) לאלכסנדריה, במקום שנחמנה ב-235 ראש-הספריה, והיה מורו של מי שעתיד היה ליעשות תלמי IV (פילופאטור). א' נמצא בקשרי-ידידות וקשרי-מחקר עם רוב גדולי-הרוח בעולם היווני של זמנו, ביניהם עם ארכימדס (ע"ע), שהקדיש לא' את חיבורו *Ἐφόδιον* (על

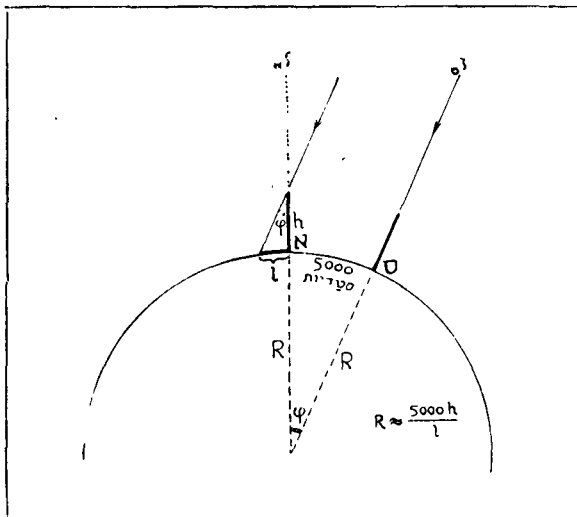

מדידת-הארץ לפי ארטוסתננס. θ = סוונה; α = הזניס של סוונה; K = אלכסנדריה; α = הזניס של אלכסנדריה; h = גובה טחונה-השמש; l = אורך הצל; φ = ההפרש ברוחב הנאוגראפי בין אלכסנדריה וסוונה; R = דאריוס-הארץ

תולדות המחקר הגאוגרפי מהזמרוס עד ימיו; גאוגרפיה מאתימאטית-פיסית; גאוגרפיה תיאורית של כדור-הארץ. מפת-העולם של א' שאף היא לא נשתמרה, ניתנת לרקונ-סטרוקציה ע"פ היפארכוס וסטראבון, שהרבו להשתמש בה, אע"פ שהם מבקרים את א' קשות. הידושו המכריע של א' היה בהנהגתה של שיטת הקואורדינאטות הגאוגראפיות — קווי הרוחב והאורך —, המבססים את המיפוי על יסודות אסטרונומיים מדוייקים. כרוב בני-זמנו האמין אף א', שהישוב מוגבל לחצי-הכדור הצפוני, לתהום שבין המשוה ובין קר-המהפך הקטבי; לפיכך בחר לו את קר-הרוחב של רודוס ועמרי-די-הראקלס (מיצר-גיבראלטאר; 36°) כ"קו אמצעי" לקביעת הרחבים הגאוגראפיים, וקבע 3 קווי-רוחב מצפון לו — קר-ביזאנטיון, קר-בוריסתנס (= שפך הדניפר), קו "תולי הקיצו-נית" (אפשר, איי-שטלאנד) — 41 קווי-רוחב מדרום לו — קר-אלכסנדריה, קר-המהפך הטרופי (סוונה), קר-מרואי, וקו ארץ-הקינמון (סומאלי?) ואי-טאפרובאני (צילון). מחוסר שיטה אסטרונומית מוסמכת למדידת האורך הגאוגראפי היתה קביעת-המצהרים כרוכה בקשיים מרובים יותר. א' בחר כקר-מוצא במצהר של רודוס, שלפי דעתו היה זהה עם קו צפון-דרום, שעליו נמצאים הבוריסתנס, ביזאנטיון, אלכסנדריה, סוונה ומרואי (הארכים הגאוגראפיים [מזרחית מגריניץ] הם בפועל: שפך-הדניפר — 33°, קושטה — 29°, רודוס — 28°, אלכסנדריה — 30°, סוונה — 33°, מרואי — 32°); ממערב לקו זה הגדיר את קווי-האורך של קרתאגדתא ושל עמדי-הראקלס, ממזרח לו — את קווי הפרת, הים הכספי, האינדוס ושפך-הגאנגס. מהתאמת הגאות והשפל באוקיינוס האטלאנטי ובאוקיינוס ההודי הסיק א' את המסקנה הנכונה, ששני האו-קיינוסים מתמוגים זה עם זה מדרום ליבשת-אפריקה. כל היישוב נראה לו כאי גדול, מפורץ ע"י הימים החדרים לתוכו מן האוקיינוס המקיף אותו (גם את הים הכספי ראה כמפרץ של האוקיינוס הצפוני). מפת א' (ציור 2) נותנת מושג מן העולם הישן שמפריטניה במערב עד מפרץ-בנגאל במזרח; סקאנדינאווייה, רובה של רוסיה וכל סיביר בצפון, הודו-סין, סין

במדידת שיפוע-המילקה, שהיא מפתעת בדיוקה (23°51', כנגד הערך-בפועל של 23°46', שהיה קיים בימיו). מפעלו הגדול ביותר של א', שקבע את מקומו בתולדות האסטרו-נומיה (ע"ע, ע' 783), הוא חישוב הקפו של כדור-הארץ על סמך מדידות אסטרונומיות. חישוב זה, שנמסר לנו בתיאור ובהסברה מפורטים ע"י קלאומדס (המאה ה-2 לסה"נ), מבוסס על צירוף של קביעת המרחק שבין שתי נקודות על פני כדור-הארץ (אלכסנדריה בצפונה של מצרים וסונה [Syene] בדרומה) ושל קביעת ההפרש של רחביהן הגאוגראפיים (ציור 1). א' הניח, שאלכסנדריה וסונה נמצאות בדיוק על אותו מצהר עצמו (לאמיתו של דבר, סוטה סוונה 3°14' מקו צפון-דרום שבאלכסנדריה) ושבוטונה נמצאת השמש בדיוק בזניט בצהרי היום הקיצי הארוך (סוונה נמצאת בפועל 64 ק"מ מצפון לקר-המהפך); באותה שעה נקבעה נטיית-השמש מן הזניט באלכסנדריה (ע"י מדידת הצל המוטל ממטה וקוף) ל' 7°12' (= 1/50 מהקף-המעגל), וערך זה הוא גודל הקשת המרידיאנית שבין שני המקומות (שהוא בפועל 6°53'). מתוך הסתמכות על ריחוקה של סוונה מאלכסנדריה, שנאמד על-ידיו ב5,000 סטאדיות (לפי הנתונים שהיו בידי הממונים על הדרכים בשלטונות), יכול היה א' לחשב את הקף המעגל הגדול של כדור-הארץ ל250,000 (לפי מקור אחר — 252,000) סטאדיות. אין אנו יודעים, באיזו ממידות-הסטאדיה, שהיו רוחות בעולם היווני (ע"ע אצטדיון), השתמש א', ולפיכך אי-אפשר לקבוע בבירור את מידת-הדיוק שבהשגו: לפי הסטאדיה האלכסנדרונית הארוכה (185 מ') שווה האורך, שנקבע ע"י א' ל46,000 ק"מ, ואילו לפי הסטאדיה הקצרה של 155 מ' — ל39,000 ק"מ. על-כל-פנים היה חישובו של א' — למרות אי-הדיוק שבו, שהיה בלתי-נמנע בתנאי מדי-דותיו — אחד מן החישובים הגאוגראפיים-האסטרונומיים המופתיים, והוא הנחיל למדע מושג נכון (בקירוב) על גדלו של כדור-הארץ.

א' היה הראשון בשורת הגאוגראפים המדעיים של התקופה העתיקה. שלושת החלקים של הΓεωγραφικαί שלו מוללים:

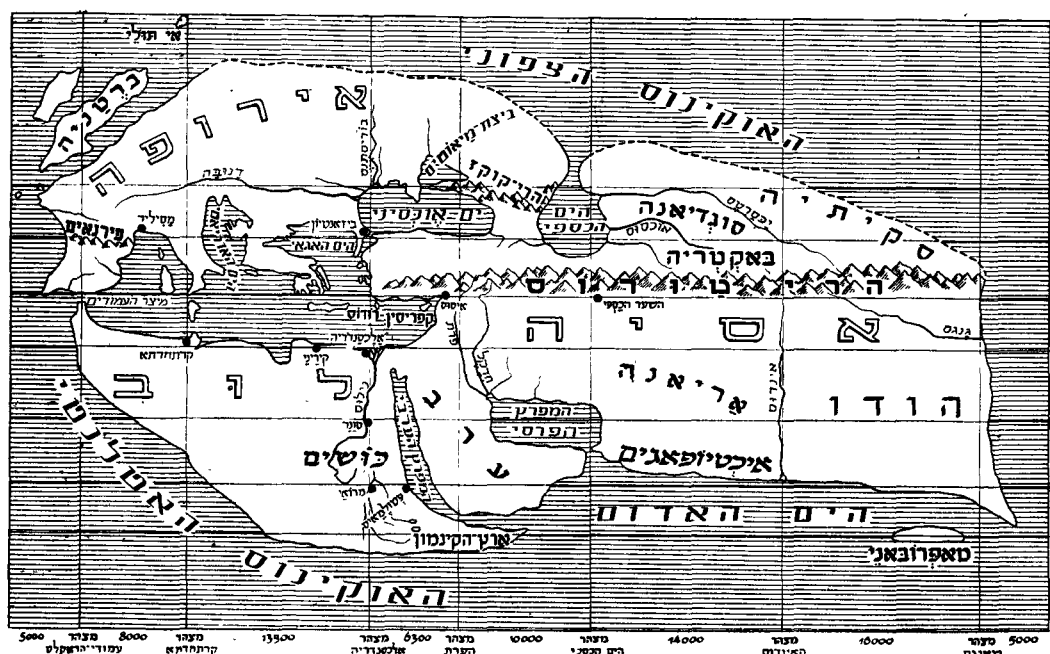

קוונסטרוקציה של מפת-העולם של ע"פ ארטוסתנס

1905 נערך פֿוגרום ביהודי העיר ונגרמו להם אכרות בנפש ונזק ניכר ברכוש. ב1910 ישבו בא' 4,777 יהודים, וב1926 — 6,631, שהיו לערך 16% מן האוכלוסייה כולה.

אַרְטִיִּלְרִיָּה, ע"ע תּוֹתְחָנוֹת; חֵיל־תּוֹתְחָנִים.

אַרְטִיִּנּוֹ, פִּיֶּטְרוֹ — Pietro Aretino — (1492, אַרְצוֹ — 1556, ויניציאה), משורר ודראמטורגן איטלקי. השכלתו של א' היתה לקויה, אך לעומת זה הצטיין בכוח-תיאור חריף ומוהיר, שהשתמש בו, קודם כל, לשם השמצה וסחיטה. כשהיה בן שש-עשרה כבר הוכרח לברוח מעיר מולדתו אַרְצוֹ (שבשמה נקרא) משום שחיבר שיר-השמצה על מוסדות מולדתו. כששנים עבד בכריכה בפרוג'ה, אך תשוקתו להרפתקות הביאה אותו ב1517 לרומא. כאן שימש



פיטרו ארטינו. פיתוחיחושות מאת מרקאטוניו ריימונדי (1480?—1534?). אוצר-ההרפסים, רומא

בארמונו של האפיפיור לֶאָוֹ X, שהיה אז מקום-פגישה למשוררים ולאמנים. לאחר שקיבל מן האפיפיור מתנת-כסף, כאות הוקרה בעד שיר שא' הקדיש לו, נראה היה לא', שמצא את דרכו: להלל ולפאר (עפ"ר מתוך חנופה גסה) אישים מפורסמים על מנת לשחוט מהם כספים, או להפכם ללעג ולקלס, אם יסרבו לשלם לו, ע"י כך קנה לו מספר מרובה של אויבים, שאחדים מהם אף ניסו לרצחו, וב1522 עזב את רומא. במסעות-סחיטה, שערך במדינות שונות של איטליה, הטיל עטו, בעשרות כתבי-פלסטר שנונים, שחיבר בפרוזה ובחרוזים, אימת-השמצה על רוב אישי-המעלה במידה מרובה כליכך, שא' נתעשר עד מהרה וזכה לכינוי „שוט-הנסיכים“. בשנת 1526 נשתקע בוויניציאה וחי חיי מותרות והוללות בארמון מפואר. בין ידידיו היה טיציאן, שצייר את א'. בתקופה זו חיבר את

ויאפאן במזרח, אפריקה המרכזית והדרומית בדרום היו מחוץ לתחום-ידיעתו. א' אמד את אֶרְכוֹ של תחום הישוב ממערב למזרח ב78,000 סטאדיות (= 13,000–15,000 ק"מ) ואת רחבו מצפון לדרום — ב38,000 סטאדיות (= 6,000–7,000 ק"מ). מהישוביו בנוגע לאורך-היבשת ולהקפו הכללי של קו-הרחב 36° הסיק א' את המסקנה, שאפשר להפליג ממצר-העמודים מערבה ולהגיע בדרך זו להודו — הורעים הראשונים של הרעיון, שנשא פרי בימיו של קולומבוס.

במאתימטיקה עסק א' בתורת המספרים (ע"ע) והמציא שיטה „ניפוי“ המספרים הראשונים משורת המספרים הטבעיים (נפת-א'), וכן מכשיר בשם מְסוֹלָאב (μεσολάβον, „נוטל-הממוצע“) לקביעה מכאנית של הממוצע הפרופורציונלי נאלי של שני שיעורים — מכשיר, שבעזרתו נתכוון א' לפתור את „הבעיה הדלית“ — הכפלת הקוביה. ספרו „פלאטוניקוס“ (Πλατωνικός) עסק, כנראה, במושגייסוד מאתימאטיים ובשימושם בתורת-המוסיקה.

E. Hiller, *Eratosthenis carminum reliquiae*, 1872; H. Berger, *Die geographischen Fragmente des E.*, 1880; W. Thonke, *Die Karte des E.*, 1914; O. Viedebant, *E., Hipparchos, Poseidonios*, Klio XIV, 1915; A. Thalamas, *La géographie d'E.*, 1922; J. U. Powell, *Collectanea Alexandrina*, 1925; E. Guerkoff, *Die katalasterismen des E.*, 1931; G. A. Keller, *E. u. die alexandrinische Sterndichtung*, 1946.

י. ל.

אַרְטוֹר (Arator), משורר נוצרי לאטיני, שפעל באיטליה במאה ה6 לסה"נ. היה מתלמידיו של המשורר אַנְדְּרִיּוֹס ותפס מקום חשוב בשירתו של תאודוריק ושל אַתְּאֵלְאָרִיךְ, מלכי-הגותים. אח"כ עבר לשירות הכנסייה ונעשה נזיר, ומכאן ואילך עסק בשירתו בנושאים דתיים. הוא כתב אפוס בהכסאמטרים על תולדות-הכנסייה לפי „מעשי השליחים“ (שב„ברית החדשה“ (De actibus apostolorum) — „על מעשי השליחים“, שני ספרים). ב544 לסה"נ מסר א' את שירו לאפיפיור ויגיליוס וקרא אותו לפני גדולי רומי בכנסיית „פטרוס הקדוש בכבלים“.

א' מספר בשירו על מאורעות ידועים מתוך „הברית החדשה“ ומוסיף עליהם את הסיפור על מות-הקדושים של פטרוס ופאולוס. חידושו הוא במה שהוא נותן מובן מיסטי וסמלי למאורעות. אע"פ שהשיר לקוי במבנה שלו וגם בניין החרוזים אינו משוכלל ביותר, הוא שייך למבחר דברי-השירה של אותם הימים, ואף היה מקובל ביותר ביה"ב.

Migne, *Patrologia Latina*, LXVIII, col. 63 sqq. (האפוס של א'); G. L. Perugi, *Aratore*, 1909; F. J. E. Raby, *A History of Christian-Latin Poetry*, 1927, pp. 117—120.

אַרְטִיִּזְמוֹבֶּק (Артёмовск); על שמו של המהפכן הרוסי הבולשווי אַרְטִיִּוֹם), עיר בגליל סטאלינו שבאוקראינה. קודם המהפכה הרוסית היתה א' (שנקראה אז בשם בחמוט) עיר-מחוז בפלך יקאטרינוסלאב. מספר תושביה כ55,000 (1939). א' היא עיר-תעשייה למכרות-הדוּנְיָץ. מכרות-המלח שבה הם החשובים שבס.ס.ס.ר. וכן יש בה מחצבות של גבס, קרטון, דולומיט וחומר ללבנים, שעומדות באש חזקה. בסביבה הרחוקה נמצאים מכרות הפחם והברזל של האגן. יש בא' בח"ר לתעשיית-ברזל קלה (מסמריים, חוטים), לזכוכית, ללבנים ולמטוויות. העיר נוסדה ב1571 ובוצרה בפני התנפלויות הטאטארים.

ב1897 מנתה הקהילה היהודית בא' 3,259 נפש. בסוף

ציידים, פועלי-בניין, סבלים ובעלי-מלאכה (וגם של שודדי-דרכים). הא' התחיל מתפתח, כנראה, בימים קדומים (את סימניו הראשונים אנו מוצאים במאה ה-14) כתוספת לתא המשפחתי-הכפרי לשם ביצוען של עבודות משותפות, שעלו על כוח-העבודה של המשפחה הבודדת (למשל, הכשרת קרקע-בתולים, בידוא יערות, וכד'). במשך הזמן איבד הא' את אפיו הבין משפחתי ונעשה התאגדות אישית-חפשית. אך תכונותיו הפאטריארכאליות-חברותיות של הא' לא נתבטלו מתוך כך. הא' התנהל, כרגיל, ע"י זקן-החבורה („סטארוס-טה“), שהיה נבחר ע"י כל חברי הא'; הא' הקפיד על התנהגותם המוסרית של חבריו ודאג לשלומם גם מחוץ לתחום העבודה המשותפת. הא' מילא תפקיד חיובי בחברה הרוסית שלפני המהפכה הבולשווית: העלה את כושר-הייצור של העובדים, פיתח בהם הרגלים של הנהלה עצמית ונלחם בנטייתם של רישול, שכרות והפקרות. לרוב הא' היו בתי-דין משלהם. חלוקת התוצרת והשכר הקולקטיביים בא' נעשתה בדרך-כלל על-יסוד שוויון (ממסורת זו באה, אפשר, הנטיה האקוואליטרית של הקבוצה הארץ-ישראלית). א" של עובדים מחוסרי-קניין שיתפו לעיתים פעולה עם בעלי קניין והון (למשל, מנזרים).

עם ההתפתחות של תעשיה מודרנית ומשק קאפיטאליסטי ברוסיה של המאה ה-19, נסתעפו הא' כמעט בכל הצורות של הפעילות הקואופראטיביות: בייצור, צרכנות, קבלנות, אשראי, ואפילו ביטוח; במידה מרובה נתמוגו עם התנועה הקואופראטיביות המודרנית. הא' שמרו תמיד על יסוד ההתנדבות והנהלה העצמית ונמנעו ממגע עם השלטונות. שתי תנועות רחניות-מדיניות גדולות ברוסיה, באמצע המאה ה-19 ובסוף פה — הסלאוויאנופילים והנארודניקים — ראו בא' תרומה רוסית (או סלאווית) מקורית לגיבושה של החברה. שתיהן הרימו על נס את עקרונות ההתנדבות, השיתוף-מרצון, השוויון, האחווה ו„אי-הממלכתיות“, שבלטו בתנועת הא'. בשנותיו הראשונות של המשטר הסובייטי עודדו השלטון נות את התפשטותם של הא'. לפי אומדן מקובל נמנו בשנות העשרים של המאה הנוכחית כשני שלישים מן המאוגדים בא' על עובדי-הכפר. עם אירגונה של הכלכלה הסובייטית על יסודן של „תכניות-חומש“, שהן מבוצעות ע"י ביורו-קראטיה ממלכתית, הקיץ הקץ על תנועת הא'. באופן רשמי נחשב הקולחוז כיושר וממשיך של הא'; ומבחינה סובייטית אידיאלוגית-פורמאלית הקולחוז אינו אלא „א' קולאיי“. אך במהותו שונה הקולחוז מן הא' תכלית-שינוי: א) הא' היו בנויים מיסודם על התנדבות אישית ועל חירות של כניסה לתוכם ושל יציאה מהם; הקולחוזים גובשו בלחץ ממלכתי חמור; ב) הא' לא גרסו פיקוח ביורוקראטי וצורותיהם היו שונות ומגוונות; הקולחוזים נתונים לפיקוח מתמיד מלמעלה (מצד השלטון והמפלגה הקומוניסטית) וכפותים לתקנות-חובה ממשלתי; ג) הא' הצטיינו במגמת-השוואה פנימית חזקה, ואילו הקולחוזים בנויים מיסודם על עידוד דיפרנציאציה מרחקת-לכת של שכר ושל הענקות.

א. לב.

אַרְטָמִיּוֹס (Ἄρτεμις), במיתולוגיה היוונית — אחת מן האלות החשובות, בת זוס ולטו ואחות תאומה לאפולון (ע"ע). את מוכן שמה קשה לבאר מתוך אוצר הלשון היוונית. יש שחשבו שהשם בא מן הפועל ἀρταμέω („חתוך לחתיכות“), על שום אכזריותה. הדעה הרלווחת כיום היא שא'

הפרוץ והנפוץ שבספריו, „השיחות“ (I Ragionamenti; 1536), שבהן מספרת אם לבתה על הוללותן של הנזירות והנשים הנשואות ומכשרת אותה ליצאנות. פריצותה של תקופתו מוצאת את ביטוייה גם במכתביו, שא' עצמו פירסם אותם (הוא היה הראשון שעשה כך) ב-1537/56 (בשישה כרכים). נסיכים ואפיפיורים כיבדו אותו, וא' כתב גם את תולדות-חיהם של כמה קדושים (ביניהם: מרים, אמו של ישו, ותומאס מאַקווינו), ואף השתדל — בלא הצלחה — לקבל מיוליוס III את התואר של חשמן. הוא מת מצחוק יתר בשעת משתה.

מיד לאחר מותו הוחרמו כל כתביו של א' ע"י הכנסייה, ועד סופה של המאה ה-19 היה שמו ידוע רק כפרוץ שבמחברים של כתבי-פילסטר מתקופת הרנסאנס, בעוד שהחלק החשוב שביצירתו נשתפת, שלא בצדק. אמנם בשיריו הלייריים והא' פיים נכשל א' משום השימוש המופרז שלו בביטויים מנופחים, בגיגוני-לשון לשמם ובמשפטי-סרק מסולסלים ומלוטשים יותר מדי. אבל כמשורר אמיתי נתגלה בששת מחזותיו: טראגדיה אחת וחמש קומדיות. הטראגדיה, בשם „הוראציה“ (1546), על הרומאית שארוסה ושני אחיו, שלשתם תאומים, עורכים דר-קרב נגד שלושת אחיה, אף הם בניה של שלי-שיה), היא גם במבנה שלה וגם בסיגנונה הטראגדיה הנאה ביותר, שנתחברה ברנסאנס האיטלקי לפי דוגמת הדראמה העתיקה, והיא עולה הרבה אף על המחזה Les Horaces של קורני, ששימשה לו מופת.

בקומדיות של א' מגולמות כל קלות-הדעת ופריצות-המידות של הזמן; הן עולות בחשיבותן אף על אחדות מאלו של אַרְיוֹסְטוֹ (שנתן לא' את הכינוי „האלוהי“) ואינן נופלות הרבה מאלו של מאקיאולו. מהן יש להזכיר את Il Marescalco („ראש אורנת-החצר“, 1533), מעשה בחצרן שזאנ-נשים, שמכריחים אותו להתחתן, ולבשתו מתברר לו בסופו של דבר, שכלתו היא נער שהתחפש (נושא, שהשתמש בו בן ג'ונסון ב-Epicoene ו-Ipocrito („הצברע“, 1542, על אדם מושחת, שעושה עצמו חסיד — מחזה שהיה לעיניו של מוליך כשכתב את „טארטיף“). כדאי לציין, שב Marescalco מופעת דמות של רוכל יהודי — א' הוא הגיבור של דראמה מאת י. ו. וידמאן (Widmann) בשם „המזוה של א'“ (Die Muse des A., 1902).

P. A., *Commedie*, ed. Maccarrone, 1914, 2 vols.; P. A., *Orazia*, ed. Camerini, 1924; P. A., *Lettere*, ed. Nicolini, 1913-6, 3 vols.; P. A., *Ragionamenti*, ed. Carraroli, 1914, 2 vols.; G. Brunet, *Recherches bibliographiques sur l'Arétin*, 1857; Fr. De Sanctis, P. A. (in: *Nuova Antologia*, 1870); K. Vossler, *P. A.'s Künstler. Bekenntn.* (in: *Neue Heidelberger Jahrbücher*, X, 1900, 38-65); E. Hutton, *P. A., the Scourge of Princes*, 1922; A. Semerau, *P. A.*, 1925 (בגרמנית); P. G. Dublon, *Le Divin Arétin*, 1938.

מ. ל.

אַרְטֶסְכֶן־כֶּסֶס, ע"ע אַרְתֶּשְׁסֶתָא.

אַרְטֶל (артель), סוג של איגודי-עובדים, שהיה רווח ברוסיה מיה"ב עד שנות השלושים של המאה הנוכחית. המלה „א' מקורה תורכי („אורטה“ בתורכית פירושה „אגודה“, „אחוה“) והיא נזכרת לראשונה בתעודות רשמיות ובלתי-רשמיות מן המאה ה-17. לא' נתאגדו בעלי-קניין (חקלאים ודייגים) לשם ביצוע של פעולות משקיות משותפות, ופועלים מחוסרי-קניין, לשם קבלת עבודות בשותפות והוצאתן לפועל. במקומות שונים ברוסיה נתקיימו א' של איכרים, דייגים,

באמנות מופעת א' בדרך כלל כציידת, שמחזקת בידה קשת ואשפה ולפעמים לפיד והיא מלווה ע"י צביה או כלב. צורת פניה דומה לזו של אפולון אחיה. פסלה היפה ביותר נמצא בלובר שבפאריס. כן מפורסם פסלה מגאבאי.

י. קלוזר, מישו עד פאולוס, 2 (תשי"א), 94—96 Ch. Picard, *Éphèse et Claros*, 1922, p. 452; M. Nilsson, *Minoan-Mycenaean Religion*, 1927, p. 435 sq., 438; id., *History of Greek Religion*, 1925, I, 451—71; U. v. Wilamowitz-Moellendorff, *Glaube der Hellenen*, II, 148; L. R. Farnell, *Cults of the Greek States*, 1921, II, 425 sqq.

ד. ס.

אַרְטֵמִס, עַ"ע חֶרְתָּה.

אַרְטֵמִלְדָּה (Artevelde), שמם של שני מנהיגים בארצות השפלה במאה ה-14.

1) יעקב בן א' (בערך 1290 עד 1345) היה שייך לשכבה העשירה של סוחריה-האריגים בעיר-מולדתו גנט. סוחרים אלה היו מביאים את הצמר מאנגליה ומעבדים אותו לאריגים. שנתפרסמו כמשובחים ביותר באירופה. בין המעבידים ובין פועליהם העניים היה ניגוד סוציאלי חריף. — ב-1337, כשפרצה מלחמת מאת השנים בין אנגליה וצרפת, סייע לואי I, הרזון של פלאנדריה, לצרפתים. בתגובה על כך אסר אדוארד III, מלך אנגליה, על יצוא הצמר לפלאנדריה — מה שגרם לחוסר-עבודה ולמצוקה מרובה באוכלוסייה של גנט. מתוך כך נת-אחדו מעבידים ופועלים, הדיחו את הרזון משלטונו (ביאנואר 1338) ובחרו בא' כמפקדה של העיר. בינוי של אותה שנה הצליח א' להשיג את הספמתן של אנגליה וצרפת לניטרא-ליות של פלאנדריה, והצמר נשלח שוב לעיר, שהתחילה שוב פורחת מבחינה כלכלית. ברוגה (ע"ע) ואיפר (ע"ע) כרתו ברית מסחרית עם גנט ובמשך שבע שנים שלט א' על פלאנדריה והחזיק בשיווי-המשקל בין המעמדות. אך במאי 1345 התקוממו שוב האורגים לבעלי המפעלים, וא' הוכרח לבקש את עזרתו של אדוארד III מאנגליה — מה שהגדיל את מספרם של מתנגדיו. א' נהרג במרידה עממית, שפרצה ביולי של אותה שנה, ושלטונו של רזון פלאנדריה הוחזר לישנו. — א' נערץ עד היום בבליגיה כלוחם על הדמוקרטיה. הסופר הפלמי הנדריק קונסיאנס (Conscience) חיבר ב-1849 רומאן על א' וב-1863 הוקמה בגנט מצבה לזכרו.

2) פיליפ בן א' (1340—1382), בנו של (1). ב-1381 עמד בראש המרד של תושבי גנט נגד לואי II, הרזון של פלאנדריה, וכבש את ברוגה. אך שארל VI, מלך צרפת, שלח צבא גדול לעזרת הרזון וא' נוצח בנובמבר 1382 על-יד רוֹבֶּקָה (בקרבת איפר) ונפל בקרב.

H. van Werveke, *Jacques van A.*, 1942; W. J. Ashley, *James and Philip van A.*, 1883; N. de Pauw, *Cartulaire historique et généalogique des A.*, 1920; P. Rogghé, *Vlaanderen en het zevenjarig beleid van Jacob van A.* 1338—1345, 1941.

אַרְטֵמִיָּוֶס (Ἀρτέμιος), סופר יהודי הלניסטי מן המאה ה-2 לפסה"נ. א' חיבר ביוונית ספר, "על היהודים" (περὶ τῶν Ἰουδαίων), שקטעים ממנו נשתמרו בכתביהם של אבות-הכנסיה. מגמתו של א' בספרו זה היא לקבוע, שישודותיה של התרבות הונחו ע"י אבות-ישראל: אברהם, יוסף, משה. אברהם הנהיג את האיציטגנינות במצרים, יעקב ייסד את המקדשים המצריים באַתוֹס ובהֶלִּיפּוֹלִיס, יוסף הנהיג רפורם מות בחקלאות המצרית, כדי שהתקפים לא יגזלו את שדותיהם של החלשים והעניים; אולם מכולם הגדיל לעשות

היא אלה טרם-יוונית, ויש סברה שהיא ממקור לודי. א' היא אלת-הטבע, ומקום-משכנה היה בהרים ובעמקים, ביערות ועל-יד מעיינות; ביחוד היא נוהגת להופיע בחבלי ארץ לא זרועה. באלת-החיות (πόρνια θηρῶν), "גברת-החיות" באיל-יאס), ביחוד של חיות-היער, היא עוסקת גם בציד. הצבי, חזיר-הבר והדוב קדושים לה, ויש סימנים לדבר, שהאלה הופיעה פעם בצורת חיות-הטוטם שלה — בדמות דובה. לעובדה זו מרמו הסיפור על קְלִיֶּטוֹ (ע"ע), חברתה של א', שנהפכה לדובה, וגם העובדה, שבהיכלה של א' בברֶאֱוִרִיוֹן לבשו כמה ילדות בגיל 5—10 בגדי עור של דובים, רקדו את "ריקוד-הדובים" ואף נקראו "דבות". אבל לא' יש גם שלטון על חיות-הבית ומשום כך נהגו להקריב לה, מלבד חיות-פרא, כגון דובים וחזירי-בר, גם את בכורות-העדרים. בתקופות הקדומות היה פולחנה קשור בקרבנות-אדם, ועוד בתקופה ההיסטורית נשתמרו תהליפיהם של קרבנות אלה, כגון הקרבה של טיפות-דם או הלקאה בשוטים עד זוב דם. ביטול קרבנות-אדם לא' משתקף במיתוס על איפיגניה (ע"ע), שבשעה שעמדו להקריבה לא' החליפה אותה א' בצביה. העובדה, שהיו מקריבים לא' קרבנות-אדם, גרמה לזיהויה עם אלת העם הבארבארי שישב בטאוריס (קרים של היום), שגם פולחנה היה קשור בקרבנות-אדם. לפי האגדה העביר אַרְטֵמִיָּוֶס (ע"ע) את פולחן "א' הטאורית" להאלאי שבאֶטִּיקָה. א' דואגת לרך-הנולד של החיות ושל בני-האדם, ועל-כן נהגו לזהות אותה עם אֵלִיתִיָּאִיָּה (Eileithyia), אלת-הלידה. נשים בשעת-לידה היו נוהגות לבקש את עזרתה של א' וְאָחֵר הלידה היו מקריבות לה את בגדיהן ותלתל מתלתל-יראשן. א' היתה מוחזקת גם כשומרת על התינוקות ועל הילדים הקטנים (A. κουροπόρος, "א' האומנת). האומנות היו נוהגות להביא את הילדים להיכלה ושם הקדישו אותם לא'. בדרך כלל מופעת א' כבתולה שומרת על תומתה (ע"ע אקטיון; היפוליטוס), וכאלת-הטבע הגדולה היתה בדרך כלל מלווה ע"י נימפות, אלות-הטבע הקטנות.

לא' אַפִּינִיִּים גם קווים של אכזריות. כדוגמת אפולון, שהוא הורג גברים, כך אף א' אחותו היא — לפי דברי הומרוס (איליאס, כ"א, 483) — "אריה לנשים", ז. א. מביאה על הנשים מיתה פתאומית ובלא כאבים. כנשקו של אפולון כך גם נשקה של א' הוא הקשת. כאחותו של אפולון, שזיהו אותו עם הֶלִּיֹסִס-אל-השמש, זיהו היוונים את א' עם סֶלֶנִּי, אלת-הלבנה. וכן נהגו היוונים לזהות את א' גם עם האלה הַקְּטִי (ע"ע). ערך מיוחד היה לזיהויה של א' עם האלה של אַפְסוֹס — אלה מזרחית של הצמחיה ועולם-החי. ההשפעה היוונית על פולחן א' של אַפְסוֹס — שנתפשט גם עד מאסיליה ורומי — לא שינתה הרבה את פולחנה של אַלָּה זו, שנשאר אורגיאסטי ביסודו. בפסליה, שהיו עשויים לפי דוגמת הפסל שעמד בהיכלה באַפְסוֹס, מתוארת א' של אַפְסוֹס כבעלת שדיים מרזבים — סמל הפריזון. על המסירות של אנשי אַפְסוֹס לא' מעיר הסיפור על המהומות, שפרצו בעיר זו בשעה שפגע פאולוס בעבודת-האלילים, ובכך — גם בה ("מעשי השלי-חים", י"ט, כ"ד—מ'): "כשתי שעות צווח החמין בשעת הפגנה נגד פאולוס ומלוויו: "גדולה היא ארטמיס של האַפְסִיִּים". היכלה של א' באַפְסוֹס נסגר ב-431 לסה"נ. — א' של אַפְסוֹס מופעת על מטבעות שנמצאו בשכם, ואילו על מטבעות של העיר גרש מופעת A. Τύχη (א' של "גודל-העיר). הרומים זיהו את א' עם האלה האיטלית דיאנה (ע"ע).

האמונות התפלות, שדבקו בהן, על סדריה החיים המקולקלים של קהילות ישראל בגאליציה ועל המנהגים המגוחכים, שנש' תרשו בישראל ונחשבים לגופי-תורה. חמש הסאטירות הן: „מאזני-משקל“, „תלונות סני וסנסני וסמנגלוף“, „חסידות וחכמה“, „גילגול-נפש“ ו„תשליך“. צורתן החיצונית של הסאטירות הללו היא צורת-החזון הרומאנטית, אך תכנון הוא ריאליסטי שבִּרְאִי־סְטִיִּים. בהן מניף א' את שוֹט־הֶלְצוֹן על הבערות והקנאות ועל אי-הסדרים שבחיי המציאות היש-ראליים. כל הסאטירות כולן עשו רושם חזק ולא לחינם קרא שד"ל לא: „נעים סאטירות ישראל“. אך ביחד נתפרסמו שתי הסאטירות הגדולות: „גילגול-נפש“ ו„תשליך“. ב„גיל-גול-נפש“ מתוארת שיחה עם חסיד מת, שנתגלגל בצפרדע, בחוכר של מכס הבשר והנרות, במקובל, בכלב, באדם קנאי, ב„צדיק“ של חסידים, ברופא, בתרנגול-הודו, במיוחס, ועוד. בכל אחת מן הבריות הללו, שנתגלגל בהן המת, יש תכונות מגונות מיוחדות, שהן משותפות לאדם ולבהמה, וכל התכונות הללו, האנושיות והמאוננות, מתוארות בסאטירה זו במכחול של צייר-אמן ואת כולן מכה א' בשוֹט־לְשׁוֹנוֹ. ביחד גדולים רחמיו של א' על העניים מישראל בתיאור השלילי של המוכס. התנגדותו לעריצות ולקנאות נתגלתה בכלב הרע ובאדם הקנאי, שנאתו לבערות נוקשה ומרושעת מצאה לה ביטוי ב„מקובל“ וב„צדיק“ של החסידים, ולעגו ליהירות ולהתנפחות — ברופא הנור והמתרברב, בתרנגול-הודו המתנפח ובמיוחס הריקני. — בסאטירה הגדולה השניה „תשליך“ רואה „הצופה“ עוונות ופשעים נושרים מבגדיהם המנוערים בשעת-תשליך לא רק של הרבנים וצדיקי-החסידים אלא גם של המשכילים מישראל, ש„השליכו מעליהם את אֵלֶת עמם לשום תחתיה אֵלֶת של גויי-הארץ“; שדואגים רק לעצמם ושואפים לכסף ולכבוד; שלכם קר כקרח ו„לא תאיר להם אהבת-עמם את הלילה אשר בלבם“. — וב„מאזני-משקל“ מלגלג א' על הרבנים המתקשטים בספריהם בנוצות של זרים, באופן שב„עולם-האמת“ מתברר, שאין להם בספריהם משלהם כלום זולת — שרֵי־הַסְפָּרִים. ב„ת־לְדוֹת סני וסנסני וסמנגלוף“ מלגלג א' על האמונה במלאכים, שנבראים בהבל-פיו של כל חסיד שוטה והם ממלאים את כל חלל של עולם. ולסוף, ב„חסידות וחכמה“ מראה א', שאמנם החסידות נותנת לאדם המחזיק בה עושר וכבוד ומנוחה, ואילו החכמה מקנה לאדם שונאים ורודפים, יסורים ומחסור; ואעפ"כ יש לבחור בחכמה, שמראה לאדם את כל זיוה-עולם, מגלה לו את כל סודות-הטבע, פותחת לפניו את כל אוצרות הדעת ואת כל סגולות-התבונה — ואלה יקרים הם מן העושר והכבוד, שנותנת החסידות המלאה הבלים, אמונות תפלות ומעשיות-עוועים. — ויש להזכיר עוד את „תולדות החלוץ“, שהתחיל א' לכתוב בשביל הקובץ „החלוץ“ של יה"ש (ע"ע שור, יהושע השל) ולא הספיק לגמרו עד שמת ויה"ש השלים אותו ברוחו ובסיגנונו של א'. זהו מאמר פובליציסטי חשוב. א' מוחה בו על ההרעצה היתרה של הקדמונים, שהיהודים בזמנו הגיעו בה עד לידי גיהוך, מאשים את הרבנים על שאינם מתקנים תיקונים לפי תביעות-החיים ברוחם של הלל הזקן, שתיקן פרוזובול, ושל מהר"ם, שתיקן „התר עיסקא“, מאשים את המשכילים, שלא יסדו לילדי-ישראל בתי-ספר נמוכים וגבוהים, והוא דורש, שילמדו בנינו בבתי-הספר לימודים כלליים ועבריים כאחד. ובכלל הוא מוחה על שמבדילים בין לימודי-קודש ולימודי-חול: אם גם לימודי-

משה, שא' מזהה אותו עם מוסיס, מורהו של אורפוס, ועם הֶרְמֵס־תוֹת, אלוהי הכתב והתרבות של המצרים. משה המציא את חכמת הבניה והספנות, את הנשק וגם את הדת המצרית והפילוסופיה; הוא גם שיצר את כתב-החרטומים. משה הוא אבי הפולחן של השור אֶפִּיס ושל האֵיבִיס. מאחר שבדומה להרודוטוס ואפלטון רואה א' בתרבות-מצרים את מקורה של התרבות בכללה, אפשר לומר, שמשה הוא בעיניו אביה של התרבות העולמית כולה. מקום מיוחד מקדיש א' גם לסיפורים על מלחמותיו של משה בכושים ועל מאורעות, שיסודם בתחרות אישית בין משה ובין מלך-מצרים. סיפורים מעין אלה אנו מוצאים גם ב„קדמוניות“ ליוסף בן מתתיהו (II, 242 sqq.), ומתקבל מאוד על הדעת, שמקור משותף כאן ליוסף ולא'.

Eusebios, *Praep. evang.*, IX, 18; Clemens Alexandrinus *Strom.*, I, 23, 154; *Chronicon Paschale*, ed. Dindorf, I, 117; א. שליט, מבוא לתרגום העברי של „קדמוניות-היהודים“, עמ' XLVIII—XLIX; J. Freudenthal, *Alexander Polyhistor*, 143 ff., 215 ff., 231 ff.; E. Schürer, *Gesch. d. jüd. Volkes*, III⁴, 477 ff.; A. Gutschmid, *Kleine Schriften*, II, 184 f.

אַרְטוּר, יֶצְחָק (1791—1851), סופר עברי מתקופת-ההשכלה. נולד בכפר קוֹיְנִישֶׁק, מחוז פְּשֶׁמִיסל (גאליציה). אבותיו השיאו אותו אשה כשהיה בן י"ג-י"ד, וכשאשתו מתה בשנה הראשונה אחר חתונתו מיהרו להשיאו אשה שניה. עד שמלאו לו י"ד שנים למד רק תלמוד בלבד, אבל בשנתו החמש-עשרה „נתפקר“ בהשפעתו של משכיל חפשי בדעות. ב1816 עבר ללבוך, ששם ישב כשלוש שנים ושם התוודע לשי"ר (ע"ע רפפורט, שלמה יהודה) וליהודה ליב מיזס (ע"ע). זה האחרון, שהיה עשיר, הרחיב את חוג ידיעותיו של א' ותמך בו גם בחומר, אבל בעיקר נתפרנס א' בלבוך כמורה לתלמידים פרטיים. ואולם הרב ר' יעקב אורנשטיין (ע"ע) החרים את שי"ר וא' כאפיקורסים וכמסיתים ומדיחים; ואעפ"כ שהמשכילים פנו אל המושל של לבוך, שהכריח את הרב לבטל את החרם, נתקפחה פרנסתו של א': אבות-תלמידי דיו פיטרו את ה„אפיקורס“. א' עבר אז מלבוך לברודי, ששם ישב כשבע שנים (1818—1825), ואף שם התפרנס תחילה משיעורים פרטיים, ורק כשנסוד ב1823 בי"ס רֵאָלִי בברודי נתמנה בו א' מורה לעברית וגרמנית ומפקח על סדרה-הלימודים, ובאותה שנה נתפרסמה גם הסאטירה הראשונה שלו „מאזני-משקל“, שהיא מכוונת נגד ר"י אורנשטיין ונגד הרבנים והחסידים בכלל, כנקמה על ה„חרם“. ב1825 נסע א' לבודאפטס ונכנס לאוניברסיטה של עיר זו, למחלקת-הרפואה, שבה למד כמעט חמש שנים (עד 1829). אך כשגמר בשנת 1829 את מחלקת-הרפואה קיבל רק תואר של „מאגיסטר לכירורגיה“ ולא „דוקטור לרפואה“ מפני שלא גמר גימנסיה. כרופא ישב א' בעיר ראוה, בגאליציה המזרחית, שנתיים (1829—1831) — בזמן שמגפת החלירע עשתה שמות בגאליציה — ואח"כ חזר לברודי, שבה ישב כעשרים שנה, עד יום-מותו. במשך השנים הללו רק ביקר בקיץ שנת 1847, במשך ארבעה חדשים, ברוסיה, בעיר שדה-לבן (ברוסית: Белая Церковь) ובברדיצ'ב, ששם התקרבו אליו משכילי-רוסיה, וכן נסע בקיץ 1850 לקארלסבאד לשם ריפוייה של בתו. יצירתו הספרותית העיקרית של א' הן חמש סאטירות והמאמר הפובליציסטי „תולדות החלוץ“, ואלה הם רוב תכנו של ספרו היחיד „הצופה לבית-ישראל“. בהיתול שנון, אך בלא מרירות, מייסר א' את היהודים מן הדור הישן על



אריאנוס הנמה, פסל מן התקופה ההלניסטית.
רוסי, סוויאוו הוואטיקאן

יריבים. באמאטוס (חמת) שבקפריסין כיבודה בשם א' אפרו-דיטי וסיפרו, שתסוס עזב בקרטה את א' כשעמדה ללדת, וא' מתה בשעת הלידה; על-כן היה בחור בחגיגה שנתית, שהיתה נערכת כאן לכבוד א', מחקה אשה, שאחווה חבלי-לידה. שירי-המרוס כבר מכירים את א': ב„איליאס“ (XVIII, 590) נזכר ריקוד באי קרטה לכבודה וב„אודיסיאה“ (XI, 321 ואילך) מסופר, שנהרגה ע"י האלה ארטמיס בזמתו של דיוניסוס.

H. J. Rose, *Handbook of Greek Mythology*, 1945, 184, 265; M. S. Nilsson, *The Mycenaean Origin of Greek Mythology*, 1932, 171—173.

ד. פ.

אָרְיָאנוֹס, פְּלוֹיוּס — יוֹר: Ἀρριανός; לאט: Flavius Arrianus — (ניקומדיה של ביתוניה, 95—180 לסה"נ לערך), פילוסוף והיסטוריון. א' היה בנעוריו תלמידו המובהק של אפיקטטוס (ע"ע). אולם אח"כ בחר בחיי-מעשה ובימיו של אדריינוס קיסר הצטיין כשר-צבא ואדמיניסטראטור. ב 121 ו 124 לסה"נ מינה אותו אדריינוס לקונסול-משנה (consul suffectus). ב 131—137 שימש א' נציב (legatus Augusti pro praetore) בקאפאדוקיה. בתפקיד זה הראה את כשרונו הצבאי בשעת התנפלות של האלאנים על הפרובינציה כאיש-הרוח נמשך לאתונה וב 147 נבחר לארכון אפונימי בעיר זו. א' ראה את עצמו כתלמידו של פסנופון הן כסופר והן כאיש-המעשה. ככסנופון כך היה גם א' איש-צבא ותלמיד של פילוסוף, שלא עסק בצד העיוני של הפילוסופיה אלא במסקנות הנובעות ממנה בשביל החיים המעשיים.

פעילותו הספרותית של א' היתה ענפה והקיפה עניינים פילוסופיים, צבאיים ובעיקר היסטוריים. בכתביו הפילוסופיים השתדל למסור את התורה, ששמע מפיו של אפיקטטוס. ואלה הם: א) ההרצאות של אפיקטטוס (Ἐπικτητῆος Διατριβαί) בשמונה ספרים, שמהם נשתמרו ארבעה. ב) האנכירידיון של אפיקטטוס (Ἐπικτητῆος Ἐγγχειρίδιον), מורה-דרך קצר לתורת-המוסר של אפיקטטוס, שבו נשתקפו גם כמה עניינים מתוך החלקים האבודים של „ההרצאות“. פעולתו הספרותית העיקרית של א' נתגלתה בחיבוריו ההיסטוריים. א' הקדיש תשומת-לב מיוחדת לאישיותו של אלכסנדר הגדול ותיאר את חיבושיו בחיבור מיוחד, „מסע אלפסנדר“ (Ἀνάβασις Ἀλεξάνδρου) בשבעה ספרים. השם Ἀνάβασις (בדיוק „עליה“,

חזל ילומדו בעברית יהיו אף הם קודש. ולסוף, הוא דורש את הרחבת הלשון העברית: הוא לא רק מצדד בזכות השימוש במלות תלמודיות ובמלות לועזיות מקובלות בכל הלשונות, אלא גם תובע חידוש-מלים לצרכי החיים והמדע. דבר זה דורש א', שהיה פוריסטן והשתמש כמעט רק בלשון-התנ"ך בלבד, שבה ידע לצייר ציורים עשירי-צבעים ורב-גוניים, אע"פ שלפעמים הוכרח להשתמש במשפטים שלמים לשם הבעה של מלה אחת, שאינה בתנ"ך, למשל, מזחלות (עגלות-חורף) הן לו „עגלות חדלי אופנים, הממהרות לחליק על תושבותם על פני השלג“ („הצופה לבית-ישראל“, הוצאת תש"ה, עמ' 75—76). למרות ביטויים מליציים כאלה היה א' אמן-הלשון, שסיגל את לשון-המקרא לצרכי המחשבה האי-רופית החדשה ועשה את הלשון המליצית הנשגבת ללשון תרבותית ברורה ומעודנת כאחת. לא לחינם היו המשפילים בדור הקודם מעמידים את א' כסופר בלשון-המקרא בצדו של אברהם מאפו.

מ. לטריס, פתח-דבר להוצאה הראשונה של „הצופה לבית-ישראל“, וינה 1858; גריק-טיווש, דברי ימי-היהודים, כרך י"א, עמ' 352—357; י. קלוזנר, היסטוריה של הספרות העברית החדשה, II (תשי"ב), עמ' 321—349 (שם, עמ' 321—322 — ביבליוגראפיה מפורטת); ש. י. פיין, כנסת-ישראל, עמ' 648—650; ש. ברנפלד, יצחק ארט, ספר-השנה ליהודי-אמריקה לשנת תרצ"ה, עמ' 134—142; י. ל. קצלבסון, מבוא ל„גלגול-נפש“, הוצאה מנוקדת, פטרבורג תרס"ג; פ. לאחור בר, תולדות הספרות העברית החדשה, II (תרפ"ט), 14—22; א. שטיינמאן, מבוא ל„הצופה לבית ישראל“, תש"ה, עמ' ג'—ח"; M. Weissberg, *Die neuhebräische Aufklärungslitteratur in Galizien*, II (in *MGWJ.*, LXII [1928], 184—192); Sh. Spiegel, *Hebrew Reborn*, 1930, pp. 128—130, 449—450; J. Каценельсон, *Еврейский Ежегодник*, II (1902), отд. 2, стр. 3—16.

י. ק.

אָרְטְרִיוֹסְקְלוֹרוֹזָה, ע"ע עוֹרְקִים, טְרָשֶׁת

האר"י, ע"ע לוֹרְיָא, יִצְחָק.

אָרְיָאדְנָה (Ἀριάδνη), לפי המיתולוגיה היוונית, בתם של מינוס (ע"ע) ופאסיפאי. בעזרתה של א' עלה בידי תסוס (ע"ע) להשתחרר מן המבוך (ע"ע לברינתוס) שבקרטה על-ידי חוט שהורה לו את הדרך ושנדע בשם „חוט של א'“. כשברח תסוס מקרטה נלוותה אליו א', אולם בדרכו לביתו השאיר תסוס את א' ישנה על האי נאפסוס. כאן מצא אותה דיוניסוס ונשא אותה לאשה וכמתנת-נישואים נתן לה עטרה, שהאלים שמו אותה בין הכוכבים (המזל Corona). ואף את א' עצמה עשו בת-אלמוות. ביחד עם פולחן-דיוניסוס עבר פולחנה של א' לאיטליה ושם פינו אותם בשמות Liber ו Libera. אגדת-א' נתפשטה ביותר בשירה ובאמנות היווניות והרומיות; אוריפידס הקדיש לה שתי טראגדיות, שלא נש-תמרו: „תסוס“ ו„אנשי-קרטה“. גם האמנות הקלאסית הרבתה להשתמש בה: ציורים על נושאים מתוך אגדת-א' מצויים על אגנות מן התקופה היוונית הקדומה עד התקופה היוונית-רומית; ציורי-קיר של פומפאי וסאקופאגים הרבה מתארים את פגישתם של דיוניסוס וא'. מפורסם ביחוד הוא פסל-א' מן התקופה ההלניסטית. בתקופה המודרנית חיבר ריכארד שטראוס אופרה בשם Ariadne auf Naxos („א' בנאכסוס“; הטכסט של הוגו פון הופמאנסטאל נתחבר ב 1912 ועובד עיבוד סופי ב 1916).

א' היתה, כנראה, מתחילתה אלת-טבע טרם-יוונית, וזיווגה עם דיוניסוס מסמל, אפשר, מעין פשרה בין שני אלי-טבע

ומסוכנת נגד א'; לאון די קאסטרו, פרופ' לעברית באוניברסיטה של סאלאמאנקה (שמתוך קנאה מקצועית רדף את כל המומחים לעברית שהיו בזמנו בספרד, וביניהם גם את המשורר הגדול פראי לואיס די לאון), האשים את א' לפני האינקוויזיציה, שגילה ב"רגיה" נטיה ליהדות והעדיף את תרגומי-היהודים על הולגאטה. לאחר משפט שנמשך שנים יצא א' זכאי מבית-דינה של האינקוויזיציה על סמך הסני-גוריה הלמדנית של אבא יואן די מדיאנה (מחבר "היסטוריה של ספרד" מפורסמת). ב/1582/3 השתתף א' כנציגו של פיליפ II בוועידת-הכנסייה של טולדו, ובשנותיו האחרונות התבודד במנזר על-יד סביליה. כתביו (שכולם נתחברו בלא-טינית, פרט לתרגום מחורזו של שירי-השירים לספרדית) כוללים בין השאר: "קדמוניות היהודים, בתשעה ספרים", ליידין 1593; "אהרן או תיאור בגדיהם וקישוטיהם של היהודים" (בתקופת התנ"ך), שם, 1593; "נחמיה או על מראה ירושלים העתיקה", שם, 1593; פירושים לנביאים שונים; קובץ של שירי-קודש לאטיניים בשם Hymni et Saecula ("הימנונים ודורות"); תרגומים מחורזים של ס' תהילים ונביאים שונים; "רטוריקה" (בחרוזים, 1569); תרגום של ספר-מסעותיו של בנימין מטודלה (1575, 1636, 1764); Historia Naturalis, 1601 (תיאור של עולם-החי, שבו שיפר א' הרבה את המיון השיטתי של בעלי-החיים, לפי תבניות האנאטומית), ומכתבים מרובים (מקצתם מעניינים מאוד), שנתפרסמו בקובץ Colección de Documentos inéditos para la hist. de España, XLI, 127—418. למרות מה שא' עסק במסירות בחקר הלשון העברית ולמרות מה שנאשם בנטיה ליהדות, אין להניח, שהיה מצאצאי-האנוסים. על כך מעידה התקבלותו למסדר-סאנטיאגו, שהקפיד מאוד על טהרת-הדם.

על שמו של א' נקרא המכון לחקר מדע-יהדות (Insti-tuto A. M. de Estudios Hebráicos), שנוסד במאריד ב-1939 מטעם "הוועדה העליונה לחקירות מדעיות" של ממשלת ספרד.

F. G. Bell, *B. A. M.*, 1922; A. Lambert, *A. M.*, in: *Dict. d'hist. ecclésiast.* IV (1925), 130—45. עם ביבליוגרפיה (עשרה ורשימת כל כתביו).

ה. פ.

אָרִידוּ (Eridu), עיר קדומה בדרומה של בבל (כיום אבו שֶהֲרִין, Abu-Shahreïn), דרומית-מזרחית לאור, בקרבת נהר-פרת. המקום היה מיושב מן התקופה הנאוליתית ואילך. א' נזכרת בכתבי-היהדות כעיר שהיתה קיימת עוד מלפני המבול. אֶסְגַל — המקדש הקדום ביותר בארץ-בבל — נוסד, לפי המסורת השומרית, בא'. בעיקר נתפרסמה א' כמקום פולחנו של אֵיֶצ (ע"ע), וכאן נמצאו הסמלים ובעלי-החיים, שהיו מקודשים לאל זה, כגון האֵיל, הדג ועץ-התמר הקדוש, שצמח בחצרי-המקדש בקרבת חוף-הים. גם אגדת אֶדְפָה (ע"ע) מקורה בא'.

באלף ה-3 לפסה"ג עמדה א' על שפת-הים והיתה מחוברת אל הפרת ע"י שורה של אגמים ותעלות, אך במשך הזמן ירדו פני-המים, והים נסוג לאחור (כיום מפרידים בין א' ובין החוף יותר מ-200 ק"מ) ומקורות המים המתוקים נידלדלו. עם התגברותם של היסודות השמיים בארץ ועלייתה של בבל נתמעטה חשיבותה של א'. אעפ"כ היו מלכי אשור ובבל נוהגים להביא לתוכה מתיישבים חדשים, להקים בה בניינים

ז. א. מסע מחופי-הים לפני-אסיה) וחלוקת החיבור לשבעה ספרים מעידים על כוונתו של א' לכתוב ע"פ דוגמת כסנופון. עיקר תכליתו של הספר היה לתאר את השגיו הצבאיים של המלך. בהתאם לכך בירר א' את מקורותיו: ביסוד התיאור מונחים חיבוריים של תלמי (אחד משרי-הצבא של אלכסנדר ומי שעתידי היה להיות אב לשושלת-התלמיים במצרים) ושל אריסטובולוס (מהנדס מבני-לווייתו של אלכסנדר). חיבורים אלה, שלא נשתמרו, כללו דו"ח ענייני על מסעי אלכסנדר, והחומר ששאב א' מתוכם הוא המשווה לספרו את ערכו כמקור היסטורי.

נספח ל"מסעות אלכסנדר" הוא החיבור *Ivδixά*, המתאר בניב איוני מלאכותי את הודו וכולל גם דו"ח על מסעותיו של נאָרְכּוֹס, שר הצי של אלכסנדר, משפך האינדוס לאורך החוף עד לשפך הפרת והחידקל.

מחיבוריו ההיסטוריים של א' שלא נשתמרו יש להזכיר את דבריהימים שלאחר אלכסנדר הגדול, את דברי ימי ביתיניה ומלחמות-טריינוס נגד הפרתים. בין שאר ספריו יש חיבורים שעוסקים בטאקטיקה של היוונים, במערכה נגד האלאנים, בציד ובתיאור החופים של הים השחור.

Anabasis, ed. Roos, 1907; *Indica*, ed. P. Chantraine, 1927; *Scripta minora*, edd. Hercher-Eberhard, 1885; *Fragmenta*: Müller, FHG, III, 586—601; GGM, I, p. CXI—VXV. E. Schwartz, *PW, RE*, II, Sp. 1230—1247; H. Nissen, *Die Abfassungszeit von Arrians Anabasis*, Rhein Mus., XLIII (1888), 236—257; Roos, *Studia Arrianea*.

א. ש.

אָרִיאַס מוֹנְטַנּוֹ, בֶּנִיטוֹ — Benito Arias Montano

(1527^o, פֶּרְחָנְאֵל [Fregenal], מחוז בֶּדְחוּס — 1598, סביליה), מראשי חוקרי-התנ"ך הנוצריים בספרד. א' שלמד תאולוגיה, לשונות שמיות ומדעים אחרים באוניברסיטה של אֶלְקָלָה די אַנְאָרְס, הוסמך לכומר ונתקבל כחבר במסדר-האבירים על שם סאנטיאגו (יעקב הקדוש). השתתף כתאור-לוג במושב האחרון של ועידת-הכנסייה בטֶרֶנְטוֹ (1545—1563), שבה נלחם מתוך חריפות-שכל ולמדנות בהשקפה הלותראנית של הקומוניה ("סעודת-הקדוש") והיה אחד מן העורכים של ה"אינדקס" (רשימת הספרים האסורים) הראשון של הכנסייה הקתולית. ב-1566 מינה מלך-ספרד פיליפ II את א' (שהיה גם חובב-ספרים נלהב) למנהל הראשון של ספריית האֶסְקוֹרְיָל (ע"ע) ולעורך הראשי של ה"פוליגלוטה" השניה (כלומר, של הוצאת התנ"ך והברית החדשה במקור ותרגומים), שהיתה מיועדת לבוא במקום הפוליגלוטה הראשונה (Complutensis מ-1514), שאף היא נערכה והוצאה על-ידי ספרדים. פוליגלוטה שניה זו, שנקראה בשם *Biblia Regia* ("כתבי-הקודש של המלך"), נדפסה ב-1569/72 בדפוס של כריסטוף פלאנטן באנטוורפן, בשמונה כרכים נהדרים בפוליו; הכרכים א'—ד' כוללים את התנ"ך בעברית, בתרגומו הארמיים והיווני, בפשיטתא (כל אחד עם תרגום לאטיני משלו) ובנוסח הולגאטה; הכרך החמישי כולל את הברית החדשה ביוונית, סורית ולאטינית, ושלושת הכרכים האחרונים כוללים דיקדוקים, מילונים, פירושים וחיבורים ארכאולוגיים, רובם מאת א' עצמו. במשך כל ארבע השנים, שבהן נמשכה הדפסת הפוליגלוטה, ישב א' באנטוורפן, ובזמן זה הגיש לדוכס מאַלְבָּה (ע"ע), מושלן של ארצות-השפלה, הצעות (שלא נתקבלו) לחיסול המרד ההולנדי ע"י יחס מתון. ערכה המדעי המרובה של ה"רגיה" עורר רדיפה ארוכה



נוראריה כן חמשה שבועות

לפנים היה הא' רווח בדרום-אירופה, באסיה המערבית והדרומית ובכל רחבי אפריקה. בזמננו נצטמצם איזור-המחיה שלו ביותר והוא מוסיף להצטמצם במהירות. מארם-נהריים, סוריה וא"י ואסיה הקטנה נעלם הא' בתקופה העתיקה או בתחילת יה"ב; במקורות ארץ-ישראלים נזכר הא' לאחרונה לפני מסעיה-צלב. בהודו כמעט שנעלם בשנים האחרונות; שרידים, שבשנת 1930 הגיע מספרם ל-200 בלבד, נשתמרו ביערות גוג'ראט, מצפון-מערב לבומביי. מרובה של אירופה כבר נעלם הא' קודם התקופה ההיסטורית, מן הפאלקאן — בתקופה הרומית. הארץ הקלאסית של הא' כיום היא אפריקה, ואיזור תפוצתו מקיף את היבשת שמדרום לסודאן ולחבש, ביחוד את אפריקה המזרחית הבריטית והפורטוגזית ואת רודזיה. בצפון נשתמר הא' רק באטלאס המארוקני ובדרום הושמד כליל; באלג'יריה נהרג הא' האחרון ב-1891, ובסביבת קפטאן — ב-1850. — הא' של איזורים שונים נבדלים זה מזה בגוף-פרוותם, בגדלם, באורך ובצבע של רעמתם וכד'; באפ-ריקה בלבד מבחינים כ-10 גזעים שונים. הידועים ביותר הם: הא' הברברי (F. leo leo), הסנגאלי (F. l. senegalensis), הדרום-אפריקני (F. l. capensis), הטאנגאנייקי (F. l. mas-saicus), וההודי (F. l. guzeratensis).

הא' חיים בערבות ובסאואנות. הם בעלי-חיים ליליים, שיוצאים — לפעמים בחבורה — לטרף עם חשכה. הזכר משמיע את נהימתו או שאגתו המפורסמת, הנשמעת למרחק של כמה ק"מ והמטלת אימה על חיות-בר ועל חיות-בית כאחת; הנקבה אינה שואגת. הא' צד איילים, צבאים, כבשי-בר, נברות, ולעיתים רחוקות אף זיראפות, אע"פ שבדרך-כלל הוא נזהר מן האחרונות משום המכות, שהן עלולות להנחית בפרסות-רגליהן האחוריות. הא' נוהג לארוך לטרפו על-יד מעיין או נחל ולהתקיף אותו כשהוא יורד לשתות. הא' מזנק עליו, ובמכת-רגל אחת הוא מסוגל להפיל אייל או בן-בקר מגודל. בעלי-חיים גדולים יותר צד הא' ע"י קפיצה על גבם ותקיעת שיניו בערפם. כשהוא רעב מאוד הוא בולע את טרפו בו במקום; אך עפ"ר הוא מעדיף לסחוב אותו למקום-צנעה ולאכול אותו בלא חשש של הפרעה. הא' אינו תוקף בעלי-חיים אלא כשהוא רעב. בסביבותיהם של משכנות-אדם מבקר הא' אכילת שיריים של ציד-האדם על הטירחת של ציד עצמי ומתרגל לאכילת נבלות או לטריפת חיות-בית. הנזקים שהא' גורמים למשקה-בית הם הסיבה לציד ללא-רחמים שהילידים עורכים עליהם. עפ"ר אין הא' נוהג לתקוף

ולהזכירה בכתובותיהם. גם האחרון במלכי בבל, נבונאיד, מתפאר בכתובותיו, שבנה את א' מחדש. — מקומה של א' זוהה ע"י ר. ק. תומפסון, שערך חפירות בסביבותיה ב-1918.

A. Jeremias, *Handbuch der Altorientalischen Geisteskultur*, 1913; *Das Alte Testament im Lichte des Alten Orients*, 1916; L. Delaporte, *Mesopotamia*, 1925; C. A. H., I., 1925; D. D. Luckenbill, *Assyria and Babylonia*, I, II, 1927; A. Parrot, *Archéologie mésopotamienne* (1946), passim.

אֶרִידָנוֹס (Eridanus; Ἐριδανός), 1) במיתולוגיה היוונית — שם של אל-נהר, בנם של אוקיינוס וטטיס, וכן שמו של הנהר עצמו, שמקומו נקבע „בצפון” ושלתוכו נפל, לפי האגדה, פֶּאתוֹן (ע"ע). האלקטרוֹן (ז. א. הענבר) נחשב כמובא מגדות הא'. יש מזהים את נהר א' עם הַרְיָנוֹס, עם הרִזְנָה או עם הפוֹ.

2) באסטרונומיה — מזל גדול ברקיע הדרומי, שנקרא ע"י תלמי וע"י התוכנים של יה"ב „הנהר”. נמצא בעליה ישרה של 60° ובנטיה דרומית של 15°, בין המזלות שור, אוריוֹן ולוויתן. כוכב-α שבקצה מזל זה הוא אֶכְרָנְרִי אַחַר אֶתְרִי — אחרית הנהר — כוכב מדרגה ראשונה (0.6^m); כוכב-θ שבו הוא כיום מדרגה שלישית, אע"פ שתוכני יה"ב תיארו אותו ככוכב מדרגה ראשונה — נמצא, שאורו פחת בערך לששית במשך התקופה ההיסטורית.

אֶרִיָּה (Felis leo), בעל-חיים ממשפחת החתוליים (ע"ע), שהוא — יחד עם נמר-הפסים — אחד משני הגדולים שבטורפים (ע"ע) היבשתיים. אורך-גופו של הא' (מקצה-האף עד קצה-הזנב) מגיע עד 3 מ', גבהו (בין הכתפיים) עולה על 1 מ', ומשקלו מגיע עד 250 ק"ג. ראשו רחב וגדול, ובזכר הוא מקושת רעמה, שמכסה את העורף ולפעמים היא משתרעת גם על פני קדמת-הגוף ואף על פני הבטן. הגוף מוצק וחזק, מהודק מצדדיו. הבטן שקועה, הרגליים חטובות יפה, כפותיהן רחבות ומזויזנות בציפדניים, שנשלפות בשעת הצורך, ואילו בשעת-מנוחה הן מכונסות בין כריות מיוחדות. הפרווה קצרה וצפופה, וגונה חום-זהוב אחיד (בזכר המבוגר). הזנב ארוך ומסתיים בציצית-שערות, שבה חבויה ציפורן. הנקבה חסרה רעמה וקטנה מן הזכר.



אריה (Felis leo), זכר



שני אריות ולביאה בפארק הלאומי ע"ש קרונר באפריקה הדרוסי

שנה, והנקבות מתעברות וממליטות לעיתים קרובות יותר מבטבע. אפשר לכלכל את הא" בשביה בנבלות-בהמות; לעומת זה הם מסרבים בהחלט לנגוע בחולדות, בעכברים או בבשר מבושל, א" ניתנים יפה לאילוף, למשל כחיות-קירקס.

א" היו מצויים וידועים יפה בא" העתיקה, והם נזכרים הרבה במקרא. הם מכונים ארי, לביא, שחל; צעירי-הא' — כפיר, גור-א'. בדבר הליש שבמקרא יש מחלוקת, אם הוא כינוי לא' או לחתול-בר גדול. ע"פ ברכת-יעקב (ברא' מט, ט) מקובל הא' כסמל של שבטיהודה וביחוד של מלכות בית-דוד. גם בספרות התלמודית נזכר הא' הרבה, בעיקר כסמל לאיש דגול, מצויין בחכמתו או בגבורתו (למשל, „ארי שבחבורה", סנה' ח', ע"ב). המצרים, האשורים והבבלים מצד אחד, והיוונים והרומים מצד שני, הכירו היטב את הא', שפסלים ותחריטים של דמותו היו רווחים באמנות העתיקה. מלכים ושרים היו עורכים ציד על הא' ומחזיקים א" בארמו'-נתיהם. ברומי היו נערכות הצגות בזירה, שבהן השתתפו מאות א" בבת-אחת.

בפולקלור ובמשלי-שועלים של כל העמים שהכירו את הא' הוא מוחזק כ„מלך-החיות". הופעתו הנאה והגאה גרמה לכך, שצורתו נעשתה סמל נפוץ ביותר לכוח, עצמה וגבורה בספרות, בפיסול ובציור, וכן הוא מקובל מימיקדם עד היום כסמל של מדינות וערים הרבה: הא' המכוונף של אשור; הא' בסמלי-המדינה של פרס, חבש, אנגליה, בלגיה, הולאנד, צ'כוסלובאקיה, נורווגיה; הא' המעופף של ויניציאה; „גור-אריה יהודה" כסמלה של ירושלים העברית החדשה. א. שו.

בני-אדם. רק א" רעבים מאוד, או א" שנזדקנו ואינם מסוגלים עוד לצוד חיות קלות-רגליים, נעשים אוכלי-אדם. אולם משלמד הא' מן הנסיון באיזו קלות ניתן לו לצוד בני-אדם, הוא מתחיל לתקוף בני-אדם בשיטתיות.

הא' הוא היחיד בין החתוליים שהוא פוליגאמי בקביעות, וכל זכר חי עם 3—4 נקבות, שנקשרות אליו משום כוחו וכשרו להרוף כל מתחרה — מעץ ברירה טבעית של החזק ביותר בין הזכרים. הנקבות אינן יולדות בזמנים קצובים; מסתבר, שהלביאה ממליטה פעם בשנתיים מ 2 עד 4 ולדות לאחר תקופת-הריון של 100—110 יום. ארכם של הגורים בני-יומם אינו אלא כ 33 ס"מ, ובפרותם ניכרים חברבורות וכתמים שחדחרים, שנעלמים עם ההתבגרות. הם גדלים באיטיות ומגיעים לבגרות בגיל של 3 שנים בקירוב, ולגדלם הסופי — בגיל של 5—6 שנים. האם דואגת יפה לוולדותיה, מנקה אותם בליקוק-לשונה, ובדרך כלל מטפלת בהם כשנה אחת. האב והאם יחד דואגים לאספקת מזון לגורים, והאם מלמדת אותם לשחק בטרף ההמום-למחצה. מגיל שנה ואילך כבר מלווים הגורים את הוריהם במסעות-ציד בקרבת המאור, רה, שהיא עפ"ר מערה לא-גדולה או סבך-שיחים. — בתנאי-חייו הטבעיים מגיע הא' לגיל של 25—30 שנה.

הגורים הם בעלי אופי נוז, ממהרים להתרגל לאדם המטפל בהם, זוכרים אותו ושומרים לו את חיבתם גם לאחר פרידה ממושכת; אולם הם — וכמותם גם הא" המבוגרים — שומרים טינה למי שגרם להם כאב או הרגיו אותם בזמן מן הזמנים. בבני-חיות מסודרים חיים הא" עד גיל של 35—40

אַרְיָה לִיב בֶּן יוֹסֵף הַכֹּהֵן (תנ"ה/1695—תקמ"ה/1785), מגדולי הרבנים במאה ה-18. בתחילת המאה ה-18 שימש אביו אבי-בית-דין בעיר פינסק ובגליל ובש' ת"פ/1720 בערך נתמנה רב בגליל העליון במינסק וקבע את דירתו בעיירה סמילוביץ (Смиловичи). מצעירותו סייע א' ל' לאביו בהנהגת הרבנות הגלילית ונוסף על כך יסד בשנת תצ"ג/1733 ישיבה גדולה במינסק, שעד מהרה זכתה לפירסום מרובה ומשכה אליה תלמידים מכל חלקי רוסיה הלבנה וליטוה. במינסק גופה שימש באותו זמן כרב וראש-ישיבה ר' יחיאל היילפרין בעל "סדר הדורות", ובמרוצת הימים נתפתחו ניגודים וחיכוכים ביניהם על רקע דרכי-הלימוד השונים שבחרו בהם, ותלמידי שתי הישיבות גם הם נחלקו לשתי כיתות. ר' יחיאל נרתק משיטת הפילפול על-יסוד הכללי: "הסדרן קודם לפלפול" (ירוש' הוריות, פ"ג, ה"ה) או "סיני ועוקר הרים — סיני עדיף" (בבלי ברכות, ס"ד, והוריות, י"ד), ואילו א' ל', שהצטיין בהריפות, השתמש בשיעוריו לפני בני-הישיבה בכל סממני הפילפול כדי לפתח ולחדד את כוחות-שכלם. אף-על-פי שהתייחס בשלילה לחיבורי דודי-סרק, שאינם מכוונים לאמיתה של תורה, ובהקדמה לחיבורו "שאגת אריה" הוא מוסר מודעה: "מה שפלפלי לחדד את התלמידים לא העליתי על הספר כי את הכל ישא רוח". בסופו של דבר הוכרח לעזוב את מינסק בשנת תק"ב/1742, נתיישב באחת מ"ערי הגליל", והוסיף לסייע לאביו הזקן בהנהגת הרבנות של הגליל, שהקיף אז כארבעים קהילות קטנות — עבודה, שלא היתה לפי רוחו, כי הטרדה אותו מעיוניו. בש' תק"י בערך נבחר לרב בוולוז'ין, ובה הריבץ תורה לתלמידים חשובים, ביניהם ר' חיים, מייסדה המפורסם של ישיבת וולוז'ין, ואחיו ר' שמחה. כאן סידר את ספרו החשוב "שאגת אריה" הפולל שאלות ותשובות בהלכה לפי סדר דיני שולחן ערוך או"ח (פראנקפורט דאודר, תקט"ז). גם בוולוז'ין, שחי בה חיי עוני ודוחק, נסתפק ר' א' ל' במחלוקת עם ראשי-קהילה, שלא נשא להם פנים, ולעת-זקנתו (תקכ"ד) "ערך גלות" מעיר לעיר ומתוך כך הגיע לגרמניה. לאחר נדודים מרובים בערי-גרמניה נתקבל בשנת תקכ"ו (1765) לאב"ד במקץ. כאן כיהן ברבנות כעשרים שנה עד פטירתו, ואף כאן עמד בראש ישיבה גדולה. מלבד ספרו "שאגת אריה" הדפיס ר' א' ל' בחייו את הס' "טורי אבן", חידושים על מס' ראש השנה, חגיגה ומגילה (מיץ תקמ"א), ואחר פטירתו נדפסו חיבוריו: שו"ת "שאגת אריה החדשות" (וילנה תרל"ד); גבורות ארי" על מס' תענית (וילנא תרכ"ב); גבורות ארי" על יומא ומכות (פיוטרקוב תרס"ז).

איוונשטדט, רבני מינסק וחכמיה, עמ' 14 ואילך; הלל נח מגיד, תולדות משפחות גינצבורג, 35—52 ובכ"מ; ש. י. פיין, קריה נאמנה, הוצאה חדשה, וילנא תרע"ה, עמ' 163; המאסף ב' (תקמ"ה), עמ' קס"א ואילך; Jost, *Isr. Annalen*, II, 168; Ab. Cahen, *Le Rabbinat de Metz de 1567 à 1871*, in *REJ*, XII (1886), 294 sequ.

מ. ג. ז.

אַרְיָה לִיב בֶּן יוֹסֵף הַכֹּהֵן (תק"ה/1745—תקע"ג/1813), רב ומחבר תורני. נולד בקאלוש (גאליציה), שימש מתחילה ברבנות ברוזניאטוב ומשנת תקמ"ח עד יום מותו היה רב בסטרי. היה חותנו של ר' שלמה יהודה ליב רפפורט (שי"ר; ע"ע). חיבוריו של א' ל' הם: א. "קצות החושן", חידושים על ש"ע חושן משפט (חלק א' לבוב תקמ"ח; חלק ב', שם תקנ"ז; יצא בכמה מהדורות); ב. "אבני מילואים",

אַרְיָה (Aria, באיטל' שיר), שיר סולו, ביחוד במוסיקה הדראמאטית, שהוא מושר בליווי של כלי-נגינה. הא' ארוכה ומורכבת מן השיר הרגיל, ההבעה המלודית שלה חפשית משלטון-המלים והיא מחוסרת "בתים". צורת-הא' נשתנתה במידה מרובה בתקופות השונות בתולדותיה של המוסיקה וביצירותיהם של קומפוזיטורים שונים. בתחילת התפתחותן של האופרה (ע"ע) והאורטוריה (ע"ע), שבה אנו מוצאים לראשונה גם את המונח א' (ב1600 בקירוב), נת-חברו א' בסיגנון, שמאפשר דיקלום מוסיקאלי של המלים, ז"א כמעט בדרך הרציטאטיו, או מתוך הרכב של חלקים ליריים ניגודיים אחדים. א' מטיפוס אחר היתה זו שצורתה היתה צורת מנגינה מתפתחת מעל נעימת באס חוזרת ונשנית ("אוסטינאטו"). במחצה השניה של המאה ה-17 נשתלטה צורת ה"א" דה קאפו" על כל שאר הצורות של הא'; בה חוזר החלק הראשון (א) בשלמותו אַחַר החלק השני (ב), שעפ"י הוא קצר מן הראשון; צורת א' זו היא צורת א—ב—א. את הא' הראשונה מסוג זה חיבר מונטֶרְדִי, ובאופרות של אל. סקארלאטי ושל הנדל ובקאנטאטות ובפאסיות של י. ס. באך הגיעה ה"א" דה קאפו" לשיאה. במשך המאה ה-18 שימשה הא' אמצעי-ביטוי ישיר לאמנות-הווירטואוז, וכתוצאה מכך נוצר מספר מרובה של צורות-א' שונות. באופרות של מוצארט הושג שיא של שלמות לסוג חדש של א', שהיא מורכבת מחלק דראמאטי וחלק לירי. באופרה של המאה ה-19 תופסות הא' כרגיל את חלקיה המעניינים והנעימים ביותר של היצירה האופרית, אע"פ שהן מפריעות את מהלך-העלילה. השאיפה לביטול שלטון הא' באופרה כבר בולטת היא בדרא-מות המוסיקאליות המוקדמות של ואגנר, ביצירותיו המאוחרות, וכן באופרות האחרונות של ורדי ("אולטו" ו"פאל-סטאף"), ואצל דביסי מִפְנֵה הא' מקום להתפתחות הדראמא-טית: קטעים קצרים בלבד, שאִפִּים כשל שיר, מקילים את המתחיות הדראמאטית לרגעים מועטים. ע"י כך קם לתחיה באופרה המודרנית עקרון הקומפוזיציה הזמרתית הדיקלומית (הרציטאטיווית) של תקופת מונטֶרְדִי. פ. ע. ג.

אַרְיָה יְהוּדָה לִיב הַמּוֹכִיחַ מְפּוֹלְנָאָה (נפטר בפולנאָה בשנת תק"ל/1770), "צדיק" של חסידים, בנו של ר' יחיאל מיכל; מתלמידיהם של ר' ישראל בעל-שם-טוב ור' דוב בר ממוֹרִישט. כמוכח ו"מגיד מישרים" היה עובר בקהילות של אוקראינה וגאליציה ומעורר את העם לתשובה ומעשים טובים. היה מן המפיצים הראשונים של תורת החסידות. הטיף ביחוד לאהבת-האמת והוכיח את הלמדנים על שהם מתגאים על המון-העם. הוא כותב: "בעולנותינו הרבים כולם חכמים ונבונים ויראי-שמים לעינים", ואומרים, ש"העיקר הוא בעולם הזה ללמוד היטב, להיות חריף ובקי, לומר פשטים חריפים, ומאמינים, שבוה יגיעו לחיי העולם הבא ואין צריך יותר לכלום" (קול אריה). מעניינים דבריו על הצורך בלימוד זכות על ישראל; לדעתו: "משיח יהיה מלמד זכות על כל ישראל, אפילו על הרשעים [יאמר], שהם צדיקים, ומחמת הזכות, שילמד עליהם, יחזרו בתשובה, ועל-ידי זה יהיו נגאלים, כי בתשובה נגאלים". תוכחותיו ודרושו נאספו בספרו "קול אריה" (קאריץ תקנ"ח).

מ. בודק, סדר הדורות החדש, לבוב תרנ"ז, 33; ש. א. הורר, דצקי, החסידות והחסידים, א' קל"ה—קל"ח; ש. דובנוב, תולדות החסידות, א' 104; י. ורפל, ספר החסידות, תל-אביב, תש"ז, דף ה'.

אַרְיִז, אֶדוּאַר, עֵץ הָרִיז, אֶדוּאַר.

אַרְיוֹנָה, יוֹהַנְס סְקוֹטוֹס, עֵץ יוֹהַנְס סְקוֹטוֹס
אַרְיוֹנָה.

אַרְיוֹן, עֵץ יֶרִינ.

אַרְיוֹן (Ἄριων), משורר יווני ממתמנה שבבלסבוס, קורינ-
תוס, שפעל בערך ב 625 לפסה"נ. סיפרו עליו,
שהמציא את הריתיראמבוס, שירמקהלה יחיד במינו לכבודו
של דיוניסוס, שא' הנהיג בקורינתוס בחצרו של המושל
פריאנדרוס. לפי אגדה, שהיא מצויה בפרטות בהרודוטוס,
הפליג א', לאחר כמה הופעות ב"יוון הגדולה" (איטליה
הדרומית), מטאראס (טאראנטו של היום) בספינה קורינתית.
המלחים חמדו את אוצרותיו ורצו להמיתו, אלא שא' ביקש
מהם, שירשו לו לשיר את שירו האחרון. לבוש בגדיהדר
שר א' שיר בליווי לירה וקפץ לתוך הים. אך כאן נודמן לו
דולפין, ששמע את שירו (הקדמונים האמינו, שהדולפינים הם
אוהבימוסיקה), ורכב על גבו של דולפין זה הובא א' אל
היבשה. הקטע, שמביא איליאנוס (Noct. Att., XII, 45) בשמו
של א', נתחבר במאה ה 5 לסה"נ לערך.

Diel, *Ant. Lyr. Graec.*, II, 5-6; A. W. Pickard-Cam-
bridge, *Dithyramb, Tragedy and Comedy*, 1927, 20-22;
J. Geffcken, *Griechische Literaturgeschichte*, 1926, I,
p. 84, Anm. p. 90.

אַרְיוֹס — Ἄριος — (256-336 לסה"נ), מייסדה של כת
נוצרית, שהכניסה הרשמית חרצה עליה משפט-
מינות. א' היה תלמידו של לוקיאנוס מאנטיוכיה (ע"צ).
בשעה ששימש פּרֶסְבִּיטֶר באלפסנדריה (318) פרצה מחלוקת
בינו ובין אלפסנדר, שהיה באותו זמן האפיסקופוס באלפסנ-
דריה, בשאלת היחס שבין האב, הבן ורוח-הקודש. השקפתו
של א' היתה נוטה למונותאיזם טהור, בעוד שאלפסנדר הורה,
שבין אלוהים-האב לאלוהים-הבן (ישו) יש יחס של שוויון-
מהות (ὁμοουσία). הכניסה המצרית, שעדיין לא נשתחררה
מהשפעתם של בתי-המקדש האליליים העתיקים ומן המסורת
הקשורה בהם, ראתה בשוויון של האב והבן מן המסתורין
הקדומים (השווה, למשל, היחס: הורוס-אוסיריס, בערך
מצרים, דת). לעומת זה הטעים א' את האחדות המוחלטת
של האלוהות, שהיא אך האל-האב, בעוד שהבן שנברא
„יש מאין“ (ἐξ οὐκ ὄντων), סוף-סוף אינו אלא יצור נברא
והיה זמן שבו לא היה מצוי. את האלוהים אפשר לכנות
בשם „אב“ רק מומן שברא את הבן, ואילו הבן, שהוא שברא
את העולם, אינו אלא בחינת כלי יוצר בידי אלוהים, והוא
נבדל מן האב במהותו ובטבעו. לישו היה גוף ממש, ובמקום
נשמה שכן בו ה„לוגוס“, שממנו באה רוח-הקודש.

בוועידה, שנתכנסה באלפסנדריה, הודח א' מכהונתו
(321). אך המחלוקת בין תומכיו של א' ובין מתנגדיו
החמירה ונתפשטה בארצות-המזרח. מתחילה ניסה הקיסר
קונסטאנטינוס לפייס בין הסיעות, ולשם כך שיגר את
הוסיסוס, האפיסקופוס של קורדובה, לאלפסנדריה. אולם לאחר
שהוסיסוס נכשל בשליחותו וחברו של א' בבית-מדרשו של
לוקיאנוס, אוֹסְבִּיוֹס מניקומדיה (ביתיניה), גלחם בעד א'
ודעותיו ואילו אלפסנדר ואח"כ גם האפיסקופוס אתאנאסיוס
הוסיפו להילחם בהן, כינס הקיסר ועידה של הכנסייה בניקיאָה
(ביתיניה) לשם ישובה של המחלוקת (325). בהשפעת-הקיסר
דנה הוועידה את אמונתו של א' לחובה ופסקה, ששויון-מהות

חידושים על ש"ע אבן העזר (חלק א', לבוב תקצ"ו, ונספח
אליו קונטרס „משובב נתיבות“ [תשובות להשגות של ר' יעקב
מליסא על „קצות החושן“]; חלק ב', לבוב תקפ"ו), וקצת
שאלות ותשובות. בסופו של ספר זה נדפסו חידושים בתלמוד
ופוסקים של ש"ר חתנו. „אבני מילואים“ זכה לשמונה
מהדורות, אע"פ שנתפשט פחות מ„קצות-החושן“. ג. „שב
שמעת תא“, חידושים בשבע שיטות שבתלמוד (לבוב תקס"ד,
ואף הוא זכה לכמה מהדורות). בסברותיו העמוקות ובהגיונו
החריף השפיע א' לי' ביתור ע"י ספרו „קצות החושן“, השפעה
מכרעת על דרך הלימוד של ישיבות ליטה בשני הדורות
האחרונים.

אַרְיֵה לִיב הַסְבָּא מְשׁוּלָה (תפ"ה/1725—תקצ"ב/1812),
„רבי“ של חסידים, „צדיק“ עממי. בימי נעוריו למד

תורה מפיו של רבי פנחס מקוריץ ושניהם הושפעו מתורתו
של ר' ישראל בעל-שם-טוב ונתקרבו לחסידות. כדי להגיע
לשלמות במידות קיבל ר' א"ל על עצמו להיות „נע ונד“
והיה סובב בעיירות של אוקראינה. שנתיים היה שמש
בבית-הכנסת בזלאטופולי ולסוף התיישב בשפולה (פלך
קיוב). במקום-מושבו החדש ררו אנשים שקועים בגשמיות
וגסות ה„סבא“ משך את לבם לתורה ומצוות. ומפני שכבר
היה זקן באותם הימים נקרא בפי אנשי-עירו „הסבא“ („דער
זיידע“), מאחר שלא רצה להתגדר בתואר „רבי“ ו„צדיק“.
ר' א"ל השפיע על יהודי-הכפרים במידותיו: הוא הסתפק
במועט וחילק את כספו לעניים. ה„סבא“ היה נוסע מעיר
לעיר ומכפר לכפר, נותן עצות ומציע רפואות למעריציו
הכפריים ומברך אותם. רכבו היה ללמד סניגוריה על ישראל,
כרבי לוי יצחק מברדיצ'ב בשעתו.

כשקבע ר' נחמן מבראסלאב את מושבו בזלאטופולי
(1800) ביטל, לפי המסורת, את המנהגים בבית-הכנסת,
שהונהגו ע"י ה„סבא“, והדבר גרם לריב בין שני הצדיקים,
שנמשך בין מצדדיהם גם לאחר שנפטרו שניהם. דברי תורתו
של ר' א"ל והאגדות עליו נאספו בספרו של י. רוזנברג
„תפארת מהר"ל“ (תרע"ד).

ש. א. הורודצקי, החסידות והחסידים, ג', כ"ח-כ"ט; ש. דוב
גוב, תולדות החסידות, 295, 312; י. רוזנברג, תפארת מהר"ל;
הרב י. א. קאמלהאר, דור דעה (תרצ"ז), עמ' קפ"א-קפ"ד.

אַרְיֵה לִיב שְׁרָה'ס (ת"ץ/1730, רובנה — תקנ"א/1791,
יאלטישקוב, פּוֹדוֹלִיַה), „רבי“ של חסידים, שנקרמו

עליו אגדות הרבה. היה מתלמידיהם של ר' ישראל בעל-שם-
טוב ו„המגיד“ ממזריטש. כל ימיו היה מחזר בעיירות
ובכפרים של פולניה ומקבץ נדבות לפדיון-שבויים ולפרנסת
צדיקים נסתרים. היה מופיע ב„ירידים“, פותח חנות ועוסק
בעסקים סודיים. כל נסיעותיו היו, לפי האגדה, ב„קפיצת
הדרך“, וכל מגמתו — להציל את ישראל מגזירות רעות.
אפיינית לאגדות עליו היא זו המספרת, שבשעה שנתפרסמו
בתקמ"ב (1782) חוק החינוך החולוני והפקודה בדבר חיוב
היהודים לשרת בצבא של הקיסר יוסף II, נסע מיאלטישקוב
לוינינה, נכנס לארמון המלך ולחדרו כ„רואה ואינו נראה“
וניסה להכריחו, שיבטל את הגזירה. האגדות על א"ל (שמצאו
הד גם בספרות האוקראינית) ודברי-תורתו נאספו בספר
„גבורת ארי“ (חמוש"ד) להרב ראובן מרגליות.

ש. א. הורודצקי, החסידות והחסידים, ב', עמ' ז"ב-ב; ש.
דובנוב, תולדות החסידות, ב', 176, 191-193; א. כהנא, ספר
החסידות (תרפ"ב), 285-302; מ. בודק, סדר-הדורות החדש,
תרכ"ה, עמ' 43-47; ואסרמאן וקרדימן, לתולדותיו של ר'
ליב שרה'ס, בהשלח, י"ד, עמ' 579-581.

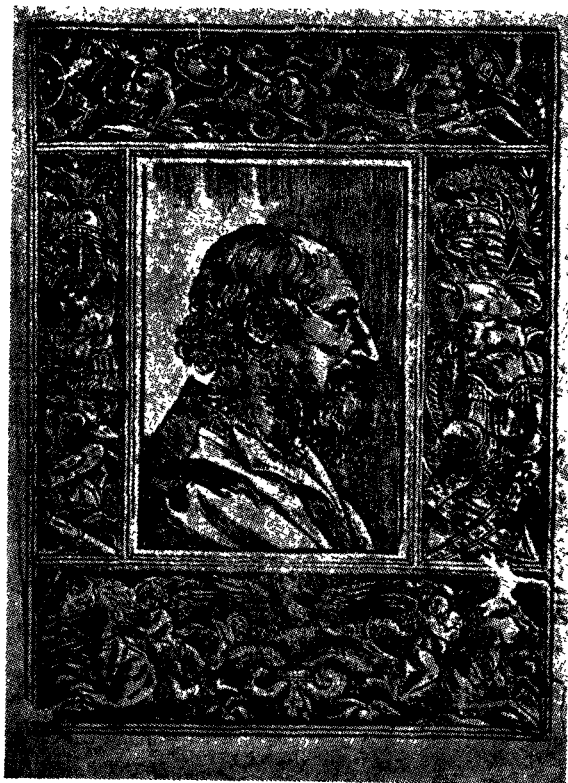

לדוביקו אריוסטו

אריוסטו, לדוביקו — Ludovico Ariosto — (1474, רג'ז — 1533, פרארה), משורר איטלקי. אביו, ניקולו, היה המפקד של מצודת רג'ז, וא' היה הבכור בבניו. מנעוריו גילה א' נטיה עזה לספרות, ומשסיים (בגיל של 20) את חוק-לימודיו במקצוע-המשפטים התמסר ללימוד האמנויות החפשיות והספרות הלאטינית בהדרכת מורו-ידידו גרג'ו ריו דה ספולטו. באותן השנים כתב שירים לאטיניים בלבד. כשמת אביו (ב1500) הוכרח א' לדאוג למחיית משפחתו הגדולה וב1503 נתקבל בשירותו של החשמן איפוליטו ד'אסטה, שהכיר את א' על-פי שיריו והעריך אותו (שתי הקומדיות שלו הוצגו ב1508/9 ביזמתו של איפוליטו), אבל השתמש בו תכופות, שלא כרצונו א', למילוי תפקידים הרחק מפרארה. סמוך ל1506 התחיל א' כותב את האפוס „אורלאנדו המטורף“, שנתפרסם בעיבוד ראשון ב1516 (ושנית ב1521) ובעיבוד סופי, מורחב, ב1532. מפני טרחותיו המרובות נשאר לו רק זמן מועט ליצירה ספרותית; מפני-כן לא היה מרוצה ממשרתו, וב1518, כשהחשמו, שישב אז בהונגאריה, דרש מא' שיצטרף אליו, פרש א' משירותו ועבר לזה של הדוכס אלפונסו ד'אסטה, אחיו של איפוליטו. חייו בחצרו של אלפונסו היו נוחים יותר, אך מחמת המלחמה, שפרצה אז בין צרפת וספרד ועלייתו של לאו X על פרארה, היה א' מקבל את משכורתו הצנועה רק לעיתים רחוקות, ומשום כך הסכים ב1522 להתמנות לנציב על המחוז הנידח גארפאניאנה, בהרי-האפנינים (בקרב לוקה). א' הוצרך להרוץ, בחיילים המועטים שניתנו לו, התקפות תכופות של שודדים על תושבי-מחוזו ולפשר בסיכסוכים פוליטיים בין המשפחות המיוחסות, אך הצליח במילוי תפקידו ושהה כאן כשלוש שנים (1522/5). את סוף ימיו (מ1525 ואילך) בילה בפרארה, שבה בנה לו בית קטן. רק אז התחתן עם אהובת-צעוריו, אלסאנדרה,

גמור (*δμουσία*) של הבן ושל האב הוא עיקר של האמונה הנוצרית האמיתית. אפשר, ששיקולים מדיניים — השאיפה, שתהא אחדות-אמונה במלכות-רומי — ואפשר, גם טעם כלכלי (הצורך באספקת הדגן המצרי לרומי), השפיעו על החלטה זו. א' ושני אפיסקופים מצריים, שלא הסכימו לפסק-דינה של הוועידה, נתנדו. אופיוס מניקומדיה ותאוגניס מניקאה, שסירבו לקיים את החרם נגד א', החרמו אף הם. באיגרת אל כל האפיסקופים גזר הקיסר לכנות את חסידי-א' בשם „פורפיריים“ — כנראה, לא רק על שום שפורפיריוס (ע"ע) היה ממתנגדי-הנצרות, אלא גם מפני שכמה נבואות נתפרשו ע"י א', בהתאם לפורפיריוס, כמכוונות לישראל. יתכן, שיחסם החיובי של האריאנים ליהודים וקירבתם הרעיונית למושג-האלוהות של היהדות הם שגרמו לדבר, שיהודי-אלכסנדריה תמכו בהם מכמה בחינות (ע"י Juster, *Les Juifs* et l'empire Romain, I, 283).

ההחלטות של ועידת-ניקאה הגדילו את המחלוקת בכנ-סיה. לאחר שהקיסר החליף את יועצו הוסיס בפרסביטר אריאני, חזר בו מעמדתו הקודמת והיטה חסד לאריאנים. א' וידידיו, ביניהם אופיוס מניקומדיה ותאוגניס מניקאה, הוחזרו מגלותם ויצאו למלחמה על מנצח-ניקאה. בוועידת צור (335) השמיעו האריאנים כמה וכמה קיטרוגים על אתאנאסיוס, ובתוכם הקיטרוג, שהשתדל למנוע אספקת בר לקונסטנטינופול. לבקשתו של הקיסר ביטלה הוועידה את נידוים של א' ותלמידיו. קונסטנטינוס, יורשו של קונ-סטנטינוס בחבלי-המזרח, חיטה אף הוא חסד לאריאנים; ולעומת זה סייעו אֶחיו בידי מתנגדיו של א'. מתוך כך נשתלטו בארצות-המערב מתנגדי א', בעוד שבמזרח כבשה את הממשל סיעה, שנקראה בפי האורתודוכסים בשם „סמי-אריאנים“ (אריאנים-למחצה). אף סיעה זו נתפלגה לכמה פלגים, שכל אחד מהם הודה בתורתו של א' למחצה, לשליש או לרביע. היו כאלה, שקבעו דמיון-מהות במקום שוויון-מהות (*δμουσιος* — להבדיל מן *δμουσία*): ההומויאים; ולעומתם דחו הקנאים שבין האריאנים את התואר „דומה“ (*δμοιος*) בכלל והורו, שהבן הוא „לא-דומה“ (*ἀνόμοιος*) לאב. שאלת היחס לאריאנים, שנידונה בכמה מועצות של הכנסיה, נשארה במשך זמן מרובה בלתי-מוכרעת, ורק לאחר פקודתו של הקיסר תאודוסיוס, שעשתה את החלטת-ניקאה לחוק (380), דנה הוועידה של קונסטנטינופול (381) סופית את ריבנו של האריאנים לחובה ואישרה מחדש את עמדתה של ועידת-ניקאה. אותם מן הכמרים, שנשארו נאמנים לאריא-ניזם, נמלטו למחוזות של הקיסרות הרומית, שהיו כבושים בידי שבטים גרמניים (הגותים, הוואנדאלים, הלאנגובאר-דים), והללו קיבלו את הנצרות בצורתה האריאנית, ואולם סוף-סוף קיבלו גם שבטים גרמניים אלה את הדת הקאתולית, ורק הלאנגובארדים החזיקו באריאניות עד אחר 662. וע"ע אוניטריים סוציניניים.

H. M. Gwatkin, *Studies of Arianism*, 1882, 1900²; A. Harnack, *Grundriss der Dogmengeschichte*, 1922; Kölling, *Geschichte der arianischen Häresie*, BB. 1—2, 1874—83; Böhringer, *Arius und Athanasius*, 1874; G. Krüger, *Das Dogma von der Dreieinigkeit und Gottmenschheit*, 1905; Mellone, *The Price of Progress*, 1924, ch. IV; A. d'Alès, *Le dogme de Nicée*, 1925; *Die Religion in Geschichte und Gegenwart*, I, 679—684; *Real-Encyc. für prot. Theol. und Kirche*, s. v. *Arianismus*.

ויש בה משום המשך ישר לאפוס של בואארדו „אורלאנדו המאוהב“ (Orlando Innamorato), שלא נסתיים ועורר הרבה מבני-הזמן לנסות בלא הצלחה את כוחם בהשלמתו. א' היה היחיד, שהצליח ליצור המשך, שהלם את יצירת קודמו ואף עלה עליה מבחינת העלילה והסיגנון כאחד. הוא קשר את קשרייהמאורעות במקום שבואארדו הפסיק בו, אך הכניס בהם כמה שינויים. הרקע, שהוא אגדותי למחצה (פלישת הסארא-צנים לצרפת), וגיבורייהסיפור, שמקצתם כבר הם מופיעים (אף אם בדמויות שונות מאוד ובקשרייהמאורעות אחרים) באפיקה הלאומית העתיקה של צרפת (ה *chansons de geste*; ע"ע רולן, שירת), היו מוכרים לעם האיטלקי ולחברת-האצילים, שבשבילה היו מיועדים ספריהם של בואארדו ושל א', ושימשו מסגרת רחבה, שבה אפשר היה לשזור אפיוזות שונות בטעם הרומאן החצרני של יח"ב (ע"ע ארתוס), סיפורי מעשיות, אגדות, סיפורי-אהבים, הרפתקות-אבירים וכישופים, בלא עלילה מרכזית אחידה. שלושת הנושאים הראשיים של אפוס זה הם: א. מלחמת הסאראצנים בפראנץ-קים (עלילה „היסטורית“ זו מסתיימת עם הסרת המצור של הסאראצנים מעל פאריס ועם נצחון הנצרות); ב. אהבתם ונישואיהם של רוג'רו (סאראצני שמתנצר בסוף) ובראדא-מאנטה (נוצרייה לוחמת); ג. בעלילה זו מוצא א' הודמנות לשיר בשבחו של בית אסטה (שמיידיו הם, לדבריו, צאצאי הווג הזה); ג. אהבתו של אורלאנדו לאנגליקה, בת מלך סין, טירוף-הדעת, שבא לו מתוך קנאה לה, ולסוף — הצטללות-דעתו.

על שום פואמה זו, שמעלה באמנות מושלמת עולם דמיוני מקסים, כולו רווי אהבה, גבורה ופלאות, נחשב א' לאחד מגדולי המשוררים של התקופה החדשה ושני רק לראנטה בין המשוררים האיטלקיים; עד היום מעוררים התפעלות טוהר-סיגנונו והגמישות המופלאה של חרוזיו המלוטשים, הזורמים בקלות טבעית והמקושטים במשחקי-מלים וחרוזי-לשון, וכן האחדות השלמה של מהלך-המחשבה עם צורת-החרוז. ראוי לשבח מיוחד עיצוב-הדמויות שלו: אורלאנדו, סמל-הגבורה, רודף-הצדק ואמיץ-הלב, שנופל ברשתה של אשה בוגדת; רוג'רו, האביר המושלם, המלהיב את לבה של בראדאמאנטה; אסטולפו, רודף ההרפתקות, התם והתמים, החולם על פלאי-השמים וזוכה לטוס לירח ולהחזיר משם את תבונתו של אורלאנדו שאבדה לו, ועוד גיבורים מרובים ולצידם מתייצבת שורה ארוכה של נשים, כולן יפות ואציי-לות, וכל אחת בעלת אופי משלה: בראדאמאנטה האמיצה והטהורה, השומרת אמונים לאהובה; אנגליקה, שכל הקרב אליה מתאהב בה; דוראליצ'ה, הנוחה לאהוב ונוחה לבגוד — ועוד רבות. דמויות אלו של אבירים וגבירות, אוהבים ונאהבים, מטביעות על „אורלאנדו המטורף“ את חותם הרנסאנס. גם שלמות הצורה וההעדר של כוונה דידאקטית, ואפילו היחס האירוני אל הנושא, יחס של משחק ושעשוע, העלו יצירה זו לדרגת האידיאל האמנותי של אותה תקופה. ספרו של א' ניתרגם עור במאה ה-16 לספרדית, לצרפתית ולאנגלית, ואח"כ גם ללשונות אחרות. על יסודו נתחברו כמה המשכים, חיקויים ועיבודים בצורה של מחזות, אופרות, אגליות, וכד'. וכן שימש נושא לכמה ציורים של טיצ'אנו, גואידו רני, ועוד. אף א' עצמו הניח אחריו המשך, בחמישה פזמונים, שמספר הרפתקות חדשות של רוב הדמויות; המשך זה, הנקרא *I cinque canti* („חמשת הפזמונים“), שיצא שנה אחת אחר

אלמנתו של טיטו די סטרוצי. בשנים אלה ביים את הקומדיות שלו בתיאטרון העירוני בפרארה, ותיקן את „אורלאנדו המטורף“, שאת הנוסח הסופי שלו (1532) הביא בעצמו אל הקיסר קארל V במאנטובה.

יצירתו של א' היא רבגונית. שיריו הלאטיניים (כשבעים במספר) הם ברובם אודות ואגליות, שבהן מתוארים חיים אידיליים בחיק הטבע, והם שייכים למיטב השירה ההומא-ניסטית. כמה משיריו נוגעים גם בחייה-החצר ובגורל המדינה, כגון האגליה על שיעבודה של איטליה תחת שלטון הצרפתים (1500), ועוד. כן חיבר א' כתשעים שירים ליריים באיטלקית (סונטות, קאנצונות, מאדריגאלים, ועוד), רובם שירי-אהבה, בסיגנון חם, מקורי, שלא כסיגנון החיקויים לשירתו של פטרארקה, שהיו רווחים בזמנו.

א' חיבר חמש קומדיות: *La Cassaria*, 1508 („הארגו“); *I Suppositi*, 1520 („המתחפשים“); *Il Negromante*, 1520 („בעל-האוב“); *La Lena*, 1528 („הסרסורית לדבר-עברה“); *La Scholastica* („הסטודנטים“) — קומדיה בלתי-גמורה, שהושלמה ע"י אחיו גבריאל. את שתי הקומדיות הראשונות שנכתבו בפרוזה, כתב מחדש בזמן מאוחר יותר בטורים מחוסרי-חריזה, שמחקים במשקלם את הטרימטר של הדראמה העתיקה. כל חמש הקומדיות הללו מושפעות מאוד מן הקומדיות הלאטיניות של פלאוטוס ושל טרנציוס הן במבנה העלילה, הן במה שנוגע לטיב הנפשות הפועלות בהן, והן בסיגנון, שהוא עשיר בחידודי-לשון וברמזים דו-משמעיים. כולן שייכות לסוג ה„קומדיה של תסבוכת“ (אינטריגה), שהיה נהוג גם בקומדיה העתיקה, ובמרכזן עומד תמיד איזה משרת, שתחבולותיו המחופפות גורמות לאנדרלמוסיה מברי-חת. „הארגו“ ו„המתחפשים“ הם שני המחזות הראשונים, שנכתבו בלשון מודרנית לפי דוגמת הדראמה העתיקה; בהם מתחיל התיאטרון של העת החדשה בכללו, אך מתחריו של א' בתחום זה, ביב'נה (1513) ומאקיאלי (1520), עולים עליו מבחינות מסוימות: הראשון בתיכנון-העלילה והשני בעיצוב של אפיים.

בין 1517—1531 כתב א' שבע „סאטירות“ (בטרצינות), שהן עולות בערפן על הקומדיות שלו. הסאטירות של א' הן איגרות פיוטיות לידידים ולקרובים, שבהן מדבר א' על חייו ועל רחשילבו, מביע דעות על מאורעות-הזמן ונותן עצות משורות במעשיות ואנקדוטות בעלות עוקץ דק. מתוכן אנו למדים על יחסו לממונים עליו, שמיררו את חייו, וכן לחייה-החצר בכללם, שהיו מנוגדים לגעגועיו על חיים אידיליים פשוטים, שבהם יוכל לחלום ולכתוב שירים כאוות-נפשו.

גולת-ההכותרת של יצירתו הספרותית של א', שעל-ידיה קנה לו את מקומו בספרות, היא האפוס הגדול „אורלאנדו המטורף“ (*Orlando Furioso*). א' התחיל בכתיבתו ב-1506 (אם לא קודם לכן), וכל ימיו עסק בליטוש סיגנונו ובשיכלול העלילה שבו. במהדורה השלישית והאחרונה שלו (1532) הוא כולל 46 שירים לעומת 40 השירים שבמהדורה הראשונה. כל האפוס כתוב בבתים בני שמונה טורים („סטאנצות“) — המשקל, שהיה רווח באיטליה מימיו של בוקאצ'ו ואילך בסיפורים מחוזרים ארוכים; אך מלבד טאסו, אין סופר אי-טלקי שהוא רומה לא' מצר האמנות המושלמת של בניית-הבתים. הפואמה מבוססת על חייה-החצר של הקיסר קארולוס הגדול ושל האבירים מן הפמליה שלו (ה„פאלאדינים“),

במכסיקו; בצפון-המערב — בנױאדה; במערב מפריד נהר קולוראדו בין א' ובין קאליפורניה ונוואדה. השם א' מוצאו אינדיאני ומובנו, כנראה, „מקום המעינות הקטנים“. כינו את א' גם בשם „ארץ-האפאצ'ים“, על שמו של שבט אינדיאני שישב בה, ו„ארץ הקניזן הגדול“ (ע"ע קולורדו).

המבנה א' היא ארץ של רמות יבשות (מקצתן אף רמות מדבריות), שמעליהן מתנשאים טורי-הרים ואף הרים בודדים, שרידים של הארוסיה או הרי-געש פבויים. שפלה יש בא' רק בתחום קטן משטחה, בפניה הדרומית-המערבית שלה. הגדולה והגבוהה שברמות-א' תופסת את כל צפון-המזרח ונקראת טבלת הקולוראדו (Colorado Plateau). גבהה הממוצע בין 800 ו-900 מ'. שכבות-סלעיה החשופות של רמה זו מצטיינות ברבגוניותן, וביחוד בולט האדום של אבן-החול (מכאן השם „קולוראדו“, שהספרדים נתנו לרמה זו, ומכאן גם השם, שהחלוצים האנגלו-סאכסיים נתנו למדבר שממזרח לקניזן הגדול: „המדבר הצבוע“ [Painted Desert]). בפניה הצפונית-המזרחית של הרמה מתרוממים הרי צ'וסקה (Chuska) עד 2,920 מ'; בדרום-המערב מתנשאים טורי-הרים שמורדותיהם הפונים לרמה הם תלולים, והם מצטרפים לקשת ששקערוותיה פונה לצפון-המזרח ושהיא נמשכת בצפון לתוך יוטה ובמזרח לתוך ג'ו-מכסיקו. בקשת הרים זו נמצאים השיאים של הרי-א': סאן פראנציסקו-פיק, 3,846 מ', ובולדי פיק (Baldy P.), 3,504 מ', בקירבת קו-הגבול המזרחי. קשת זו קבעה את כיוון מהלכם של הנהרות: קולוראדו הגדול וקולוראדו הקטן. לאחר שהם מתחברים בצפונה של א', הם בוקעים להם דרך לצד מערב בתוך גיא קניזן (ארון, עמוק ותלול, שעובר בטבלת קוקנינו (Coconino Plateau)). סביבותיו של גיא זה משמשות כיום פארק לאומי, ששטחו כ-2,600 קמ"ר. צפונית-מערבית לקשת-הרים זו יש רמות נרחבות, שגבהן מתקרב ל-1,000 מ'. בחלק התיכון של איזור-הגבול המערבי מתנשאים ה„הרים השחורים“ (Black Mountains), שנמשכים מצפון לדרום לאורך נהר-קולוראדו וש-שיאם מגיע ל-2,250 מ'. טורי-הרים מקבילים לאלה עוברים בדרום-המזרח של א'. כיוונם: מצפון-המערב לדרום-המזרח, וגבהם המאפסימאלי קרוב ל-3,000 מ'. דרום-המערב של א' הוא רמת-גבעות, שרק פה ושם היא מתרוממת עד למעלה מ-500 מ' ובפניה הדרומית-המערבית שלה היא משתפעת עד שהיא הופכת לשפלת-מישור. דרום-המזרח מקבל גשמים במידה מספקת לחקלאות או למרעה; דרום-המערב הנמוך הוא יבש ונקרא מדבר הילה על שם הנהר העובר בו.

האקלים, ההידרוגראפיה ומפעלי-ההשקאה. ההבדלים הגדולים שבגובה מעל פני-הים בחלקיה השונים של א' גורמים להבדלי-אקלים בין חלקים אלה, אבל יש גם תכונות אקלימיות, שהן משותפות לא' כולה, והן: מיעוט העננות (מספר השעות, שבהן נראית השמש בא', הוא מרובה מכל שאר חלקי-א"ב), וכתוצאה מכך גם הקרנה אינטנסיבית והבדלי-טמפרטורה גדולים ומהירים ביממה ובשנה. משקעים מצויים בא' בכל חדשי-השנה, אבל הם מועטים בדרך כלל וחלק ניכר מהם יורד בגשמי-זעף, וכן מרובים הם ההבדלים משנה לשנה (לדוגמה: בטוסון [725 מ' מעל פני-הים] הממוצע הוא 280 מ"מ; אולם בשנה אחת ירדו בה 127 מ"מ ובשנה

מות מחברו (ב-1534), לא זכה לתהילה. כיוון שריבוי האפיוז-דוּת שבו פוגם קשה במבנה שלו.

A., *Orlando Furioso*, ed. Ermini, 1913, 3 vols; ed. Debenedetti (Scrittori d'Italia), 1928; A., *Commedie e Satire annote*, ed. Tortoli, 1856; A., *Lirica latina ed italiana*, ed. Fatini (Scrittori d'Italia), 1924; G. Carducci, *La giovinezza di L. A.*, 1881; P. Rajna, *Le fonti dell'Orl. Fur.*, 1900; B. Croce, *Ariosto, Shakesp. e Corneille*, 1920; A. Momigliano, *L'Orl. Fur., saggio*, 1928; M. Catalano, *Vita di L. A.*, 2 vols., 1931; G. Ubertazzi, *Vita di L. A.*, 1942; D. Ferrazzi, *Bibliografia ariostesca*, 1881; P. Agnelli, *Annali delle edizioni ariostee*, 2 vols., 1933.

ח. פ. — ח. אר.

אַרְיֹוֹתִיִּים (Otariidae, בעלי-אפרכסת), משפחת-יונקים מסדרת טורפיהים (ע"ע). אה"י הם בע"ח גדולים, בעלי גוף מארך וגלילי, דמוי-פלך. הם נבדלים מכל שאר טורפיהים באפרכסות הקטנות שבאזניהם; כשהם נעים על-פני היבשה מסוגלות רגליהם האחוריות, שהפכו לסנפירים, להתכופף לצד הבטן. בשחיה הם משתמשים בעיקר בסנפיריהם הקדמיים. מזונם — דגים, רכיכות וסרטנים גדולים, שנאכלים על-ידיהם בכמויות עצומות. כולם פוליגאמיים, והזכרים — שהם גדולים פי שנים מן הנקבות — נלחמים זה



אריהיים — (Eumetopias jubata)

בזה על הנקבות בתקופת-ההזדווגות. — רובם שוכנים בימים של חצי-הכדור הדרומי, בסביבת האיים האנטארקטיים והיב-שֹׁת הדרומיות. מינים מועטים מהם מצויים באוקיינוס השקט הצפוני. מספרם, שהיה גדול בעבר, נצטמצם הרבה במאה ה-19: משום הפרווה היקרה של אחדים ממיניהם שימשו מטרה לציד בקנה-מידה גדול.

אריהיים הקאליפורני (Zalophus californicus) מצוי לאורך החוף מצפון-קאליפורניה עד דרום-מכסיקו. אפשר להחזיקו בגנים זואולוגיים, והוא גם מתרבה בהם. הזכר מגיע לגודל של 2.20 מ'. — אריהיים הגדול ביותר הוא Eumetopias jubata, המצוי באוקיינוס השקט ממיצר-ברינג עד סביבת סאן-פראנציסקו. הזכר מגיע לגודל של 4 מ'. — בימים הדרומיים, בסביבות ג'ו-זילאנד ואוסטרליה, נפוץ Zalophus lobatus.

אַרְיֹוֹנָה (Arizona), מדינה בדרום-המערב של אה"ב. שטחה כ-295,000 קמ"ר; מספר אוכלוסייה — 750,000. א' גובלת בצפון ביוטה; במזרח — בניד-מכסיקו; בדרום —



שרה מושקה באריונה

קלויין קוליג' (ע"ע). המפעל על נהר ורדי (Verde), פלג ההילה, כ-56 ק"מ ממזרח לפיניקס, נקרא על שם בארטלט (Bartlett). במפעלי-ההשקאה שבא' הגדול ביותר הוא זה שהושלם ב-1936 על נהר-קולוראדו על גבול א' ונוואדה ונקרא על שם נשיא אה"ב הרברט ק. הובר (ע"ע). גובה סכרו 220 מ' והימה שמאחוריו היא אחת מן הבריכות המלאכותיות הגדולות שבעולם.

החקלאות וגידול-המקנה. הודות להשקאה התפתחה החקלאות בא' במאה ה-20. ב-1950 היו בא' 10,412 משקים, ברובם גדולים; השטח הממוצע של אדמה הקלאית ואדמת-מרעה בכל משק הוא (1950) כ-16,870 דונאם. 7,822 משקים הושקו כ-4,240,000 דונאם. החקלאות מכוונת לטיפוח גידולים, שמשמשים ליצוא, ביהוד כותנה. כ-1.2 מיליון דונאם זרועים (1950) זני-כותנה בעלי סיב קצר וסיב ארוך, כפותנה המצרית, בין הדגנים תופסים מקום בראש התירס והחיטה. מגדלים גם ירקות ועצי-פרי, ביהוד גפנים (גם-כן ביחוד לצרכי-יצוא). אדמת-המרעה בא' תופסת שטח של 172 מיליון דונאם בערך. ביחוד מרבים לגדל בא' בקר לשחיטה וצאן לגיוה. שטחן של אדמות החורש והיער הציבוריות הוא כ-53 מיליון דונאם. המכרות, התיישבות וניהול חקלאות בא' היא אחת מן המדינות העשירות במתכות שבאה"ב. בנחושת היא תופסת את המקום הראשון: מפיקים ממנה כ-363,000 טונות מטריות בשנה (1950); כן מפיקים מאדמת א' כ-5,315,000 אוקיות של כסף, כ-118,300 אוקיות של זהב, כ-60,000 טונות של אבץ, כ-25,000 טונות של עופרת. בכמות המוליבדום המופקת

אחרת 750 מ"מ; ביומה [בשפלה] הממוצע הוא 90 מ"מ; אולם בשנה אחת ירדו בה 15 מ"מ, ובשנה אחרת 280 מ"מ). בעיר-הבירה של א', פיניקס, שיושבת בגובה של 335 מ' מעל פני-הים, שעות-הזריחה הן 84.4% מכל השעות, שבהן השמש היא מעל לאופק, וב-235 ימים בשנה השמים הם בהירים. אף בגובה של 2,100 מ' ברמה רואים את השמש במשך 80% מן הזמן, שהיא מעל לאופק. הטמפרטורות הקיצוניות הידועות בא' הן 48.3° בגובה של 115 מ' מעל פני-הים ו-30°- בגובה של 2,200 מ' מעל פני-הים. בהרים הגבוהים, שהם ריקים מישוב, יש בלא ספק טמפרטורות נמוכות מאלו. גשמי-זעף, שיורדים בכל שנה בכל חלקי א', גורמים לסחף-הקרקע, שמהווה כאן בעיה חמורה. כל א' נכללת בגליל-המים של נהר קולורדו (ע"ע) ופלגו הגדול הקילה (Gila), הנשפך אליו בפנינת הגבול עם קאליפורניה ומכסיקו. רשת-הנחלים שבגלילים של שני הנהרות מורכבת ברובה מגחלי-אכזב. ופרשת-המים בין שני הנהרות עוברת באמצע א' ממזרח למערב. הקולוראדו ידוע ומפורסם בקניון הגדול שלו, אבל בכלכלתה של א' וגם בתולדות התיישבותה חשובים יותר ההילה ופלגיו — מה שניכר במפעלי-ההשקאה שבא', במספר ישוביה ובגדלם וברשת דרכי-התחבורה שלה.

מפעל-ההשקאה הראשון הוקם בא' (1911) על נהר סאלט פלג ההילה, כ-90 ק"מ מצפון-מזרח לפיניקס ונקרא על שם תאודור רוזוולט (ע"ע) נשיא אה"ב. גובה סכרו כ-87 מ' ושטח פני-המים הנקווים על-ידיו הוא כ-80 קמ"ר. המפעל על ההילה (כ-145 ק"מ מדרום-מזרח לפיניקס) נקרא על שם נשיא אה"ב

היסטוריה. תולדותיה של א' מתחלקות לשלוש תקופות: 1. האינדיאנית; 2. הספרדית; 3. האמריקנית. התקופה האינדיאנית. ישובי הפואבלו (ע"ע) של א' שימשו המרכז הצפוני של התרבות האמריקנית הטרם-קולומבית. תנאי-הטבע הכריחו את התושבים הטרם-קולומביינים להקים מפעלי-השקאה בכוחות משותפים ולהגן על היבול מפני שבטים נודדים. שרידים מרובים ממפעלי-השקאה אלה נשתמרו בגלילות של נהרות ההילה, הקולוראדו ופליגיהם לאורך נהרות סולט, אקווה פריאה (Aqua Fria), ורדי וטונטו. המאבק בין הנודדים והתושבים הקבועים המריץ את האחרונים להתיישב בראשי צוקים. החורבות של קאסה גראנדה (Casa Grande) הם השרידים הארכאולוגיים המעניינים ביותר שבכל דרום-המערב של אה"ב. בכתליהן, שנבנו מטיט מיובש בשמש, וכן בצורת החדרים, החצרות, הכיכרים והחומה שמסביב, מזכירות חורבות אלו את חורבות קאסה גראנדה שבמכסיקו. כשנתגלתה קאסה גראנדה של א' ב-1694 ע"י הישועי קינו, כבר היתה בחורבנה. צאצאי האינדיאנים של הפואבלו הם שבטי הווי והמוקי, שבניהם עדיין יושבים בתחומי א'.

התקופה הספרדית. הספרדים התחילו חודרים לדרום-המערב של אה"ב של היום מאיזור סונורה שבצפון מכסיקו. הנזיר הפראנציסקאני הספרדי מארקוס דה ניסה (Marcos de Niza) היה האירופי הראשון שביקר בא' (ב-1539). משלחת קולוראדו הגיעה עד הקניון הגדול. תחילת חזירתם של הספרדים לא' באה מטעמים צבאיים ודתיים, והיתה מלווה העזה וגבורה. בהשפעת המיסיונרים הספרדיים הת-נצרו במאה ה-17 שבטי פימה, פאפאגו ומוקי. ב-1680 התחילו מרידות האינדיאנים בא' ובניו-מכסיקו, והמוקי נשתחררו מעול השלטון הספרדי. הישוב האירופי בא', שבוטל על-ידי המרידות הללו, חודש ב-1732 כשנוסדו מיסיות ישועיות קבועות בבאק (Bac) וגואווי (Guevavi). בסוף המאה ה-18 הוקמו משלטים (Presidios) בטופאק וטוסון. האינדיאנים לא הועסקו במכרות ובעבודות-כפיה ולא חל עליהם השיפוט של האינקוויזיציה. הספרדים טישטשו את ההבדלים בין השבטים האינדיאניים ופיתחו בתוכם את החקלאות. השלום, ששלט בין הספרדים ובין האינדיאנים משבט האפא-צ'ים בשנות 1790—1822, הביא לידי פריחה יחסית. מלחמת-העצמאות של מכסיקו, גירוש הנאמנים לספרד מן הארץ, וחידוש המלחמות של האפאצ'ים גרמו לנטישה זמנית של הישובים. שבט האפאצ'ים, הדרומי שבשטי משפחת הלשונות האתאבאסקניות, הצטיין בגבורה ובזריזות בשימוש בנשק. מן האירופים קיבלו במשך הזמן נשק-אש ומקנה והפכו לרועים נוודים, שהטרידו לא רק את השבטים החקלאיים משבטי יומה והאוטו-אצטקים, אלא אף את המתישבים הלב-נים; שמם נתפרסם לזוועה עד כדי כך, שהשם „אפאצ'ים“ נעשה כינוי לשודדים מזויינים. בעיית האפאצ'ים לא נסתיימה אלא בשנת 1886, כשהכניע אותם המצביא נלסון מיילו. הקיצונים שבהם שולחו לפלורידה, משם לאלאבאמה

ולסוף הוקצו להם שטח במדינת-אוקלהומה. מאז הם מגדלי-



צחיית-סוכר כסביבת פיניקס, אריזונה.

בה א' היא השישית בעולם. הערך הכללי של תפוקת-המכרות השנתית בא' מגיע עד 200 מיליון דולאר לערך (1950) ועוד שקול כמעט כנגד ההכנסה במזומנים מן החק-לאות (134 מיליון) והמקנה (69 מיליון) ביחד. בא' עוברות שתי מס"ב פאציפיות, האחת ללוס-אנג'לס והשניה לסאן-פראנציסקו. האורך הכללי של קווי מסה"ב בא' הוא 4,160 ק"מ ואדפם של קווי הכבישים הציבוריים הוא כ-46,600 ק"מ (יותר ממחציתם מצופים בחמ"ר). כן מרובים בא' שדות-התעופה. התחבורה מכוונת גם לשירות התיירות, שהיא מקור-הכנסה חשוב לא'. התיירים נמשכים לא' כדי לחזות בפלאי-הטבע (הקניון הגדול, המדבר הצבוע והיער המאובן — גזע-יעץ כבירים מתור הטריאס, שהפכו לאבני-צור, והם מצויים לאורך 11 ק"מ על-יד אחד מפלגי הקולוראדו הקטן במזרחה של א') ובפלאי-הטכניקה (הסכר על הקולוראדו) וליהנות מימים בהירים וחמים בחורף.

האוכלוסייה והישובים. האוכלוסייה של א' גדלה בקצב מהיר: 204,000 ב-1910 עד קרוב ל-500,000 ב-1940 וקרוב ל-750,000 ב-1950. ב-1940 היו בא' 55,000 אינדיאנים (כ-11% מן האוכלוסייה). חלק מהם יושב בתחומי-מושב, שהוקצו להם בגלילות המדבריים (בצפון — ברמה, ובדרום — במדבר-הילה). ב-1940 היו בא' כ-15,000 שחורים. מאחר שהאוכלוסייה של א' גדלה בעיקר ע"י עליה, ועלייתם של לא-לבנים לתוכה היא מוגבלת, הולך וגדל בה האחוז של הישוב הלבן.

הגדולה בעריא' היא עיר-הבירה פיניקס (Phoenix);

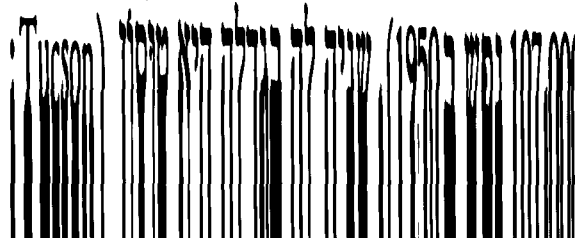
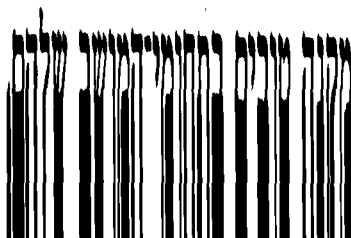



שרה מושקה באריזונה

קלוין קוליג' (ע"ע). המפעל על נהר ורדי (Verde), פלג ההילה, כ-56 ק"מ ממזרח לפיניקס. נקרא על שם בארטלט (Bartlett). במפעליההשקאה שבא' הגדול ביותר הוא זה שהושלם ב-1936 על נהר-קולוראדו על גבול א' ונוואדה ונקרא על שם נשיא אה"ב הרברט ק. הובר (ע"ע). גובה סכרו כ-220 מ' והימא שמאחוריו היא אחת מן הבריכות המלאכותיות הגדולות שבעולם.

החקלאות וגידול-המקנה. הודות להשקאה התפתחה החקלאות בא' במאה ה-20. ב-1950 היו בא' 10,412 משקים, ברובם גדולים; השטח הממוצע של אדמה חקלאית ואדמת-מרעה בכל משק הוא (1950) כ-16,870 דונאם. ב-7,822 משקים הושקו כ-4,240,000 דונאם. החקלאות מכוונת לטיפוח גידולים, שמשמשים ליצוא, ביחוד כותנה. כ-1.2 מיליון דונאם זרועים (1950) זניכותנה בעלי סיב קצר וסיב ארוך, ככותנה המצרית. בין הדגנים תופסים מקום בראש התיירס והחיתה. מגדלים גם ירקות ועצי-פרי, ביחוד גפנים (גם-יכן ביחוד לצרכי-יצוא). אדמת-המרעה בא' תופסת שטח של 172 מיליון דונאם בערך. ביחוד מרבים לגדל בא' בקר לשחיטה וצאן לגיזה. שטחן של אדמות החורש והיער הציבוריות הוא כ-53 מיליון דונאם. המכרות, התעשייה והתחבורה. א' היא אחת מן המדינות העשירות במתכות שבאה"ב. בנחושת היא תופסת את המקום הראשון: מפיקים ממנה כ-363,000 טונות מטריות בשנה (1950); כן מפיקים מאדמת א' כ-5,315,000 אוקיות של כסף, כ-118,300 אוקיות של זהב, כ-60,000 טונות של אבץ, כ-25,000 טונות של עופרת. בכמות המוליבדנאם המופקת

אחרת 750 מ"מ; ביומה [בשפלה] הממוצע הוא 90 מ"מ; אולם בשנה אחת ירדו בה 15 מ"מ, ובשנה אחרת 280 מ"מ). בעיר-הבירה של א', פיניקס, שיושבת בגובה של 335 מ' מעל פני-הים, שעות-הזריחה הן 84.4% מכל השעות, שבהן השמש היא מעל לאופק, וב-235 ימים בשנה השמים הם בהירים. אף בגובה של 2,100 מ' ברמה רואים את השמש במשך 80% מן הזמן, שהיא מעל לאופק. הטמפרטורות הקיצוניות הידועות בא' הן 48.3° בגובה של 115 מ' מעל פני-הים ו-30° בגובה של 2,200 מ' מעל פני-הים. בהרים הגבוהים, שהם ריקים מישוב, יש בלא ספק טמפרטורות נמוכות מאלו. גשמי-זעף, שיורדים בכל שנה בכל חלקי א', גורמים לסחף-הקרע, שמהווה כאן בעיה חמורה. כל א' נכללת בגליל-המים של נהר קולורדו (ע"ע) ופלגו הגדול ההילה (Gila), הנשפך אליו בפנית הגבול עם קאליפורניה ומכסיקו. רשת-הנחלים שבגלילים של שני הנהרות מורכבת ברובה מנחלי-אכזב, ופרשת-המים בין שני הנהרות עוברת באמצע א' ממזרח למערב. הקולוראדו ידוע ומפורסם בקניון הגדול שלו, אבל בכלכלתה של א' וגם בתולדות התיישבותה חשובים יותר ההילה ופלגיו — מה שניכר במפעלי-ההשקאה שבא', במספר ישוביה ובגדלם וברשת דרכי-התחבורה שלה.

מפעלי-ההשקאה הראשון הוקם בא' (1911) על נהר סאלט, פלג ההילה. 90 ק"מ מצפון-מזרח לפיניקס ונקרא על שם תאודור רוזולט (ע"ע) נשיא אה"ב. גובה סכרו 87 מ', ושטח פני-המים הנקווים על-ידיו הוא כ-80 קמ"ר. המפעל על ההילה (כ-145 ק"מ מדרום-מזרח לפיניקס) נקרא על שם נשיא אה"ב

היסטוריה. תולדותיה של א' מתחלקות לשלוש תקופות: 1. האינדיאנית; 2. הספרדית; 3. האמריקנית. התקופה האינדיאנית. ישובי הפואבלו (ע"ע) של א' שימשו המרכז הצפוני של התרבות האמריקנית הטרם-קולומבית. תנאי-הטבע הכריחו את התושבים הטרם-קולומביינים להקים מפעלי-השקאה בכוחות משותפים ולהגן על היבול מפני שבטים נודדים. שרידים מרובים ממפעלי-השקאה אלה נשתמרו בגלילות של נהרות ההילה, הקולוראדו ופלגיהם לאורך נהרות סולט, אקווה פריאה (Aqua Fria), ורדי וטונטו. המאבק בין הנודדים והתושבים הקבועים המריץ את האחרונים להתיישב בראשי צוקים. החורבות של קאסה גראנדה (Casa Grande) הם השרידים הארכאולוגים המעניינים ביותר שבכל דרום-המערב של אה"ב. בכתליהן, שנבנו מטיט מיובש בשמש, וכן בצורת החדרים, החצרות, הכיכרים והחומה שמסביב, מזכירות חורבות אלו את חורבות קאסה גראנדה שבמכסיקו. כשנתגלתה קאסה גראנדה של א' ב-1694 ע"י הישועי קינו, כבר היתה בחורבנה. צאצאי האינדיאנים של הפואבלו הם שבטי הזוני והמוקי, שבניהם עדיין יושבים בתחומי א'.

התקופה הספרדית. הספרדים התחילו חודרים לדרום-המערב של אה"ב של היום מאיזור סונורה שבצפון מכסיקו. הנזיר הפראנציסקאני הספרדי מארקוס דה ניסה (Marcos de Niza) היה האירופי הראשון שביקר בא' (ב-1539). משלחת קורונאדו הגיעה עד הקניון הגדול. תחילת חדירתם של הספרדים לא' באה מטעמים צבאיים ודתיים, והיתה מלווה העוזה וגבורה. בהשפעת המיסיונרים הספרדיים הת-נצרו במאה ה-17 שבטי פימה, פאפאגו ומוקי. ב-1680 התחילו מרידות האינדיאנים בא' ובניי-מכסיקו, ותמוקי נשתחררו מעול השלטון הספרדי. הישוב האירופי בא', שבוטל על-ידי המרידות הללו, חודש ב-1732 כשנסודו מיסיות ישועיות קבועות בבאק (Bac) וגואווי (Guevavi). בסוף המאה ה-18 הוקמו משלטים (Presidios) בטובאק וטוסון. האינדיאנים לא הועסקו במכרות ובעבודות-כפיה ולא חל עליהם השיפוט של האינקוויזיציה. הספרדים טישטשו את ההבדלים בין השבטים האינדיאניים ופיתחו בתוכם את החקלאות. השלום, ששלט בין הספרדים ובין האינדיאנים משבט האפא-צ'ים בשנות 1790–1822, הביא לידי פריחה יחסית. מלחמת-העצמאות של מכסיקו, גירוש הנאמנים לספרד מן הארץ, וחדירת המלחמות של האפאצ'ים גרמו לנטישה זמנית של הישובים. שבט האפאצ'ים, הדרומי שבשטי משפחת הלשונות האתאבאסקניות, הצטיין בגבורה ובזריזות בשימוש בנשק. מן האירופים קיבלו במשך הזמן נשק-אש ומקנה הפכו לרועים נודדים, שהטרידו לא רק את השבטים החקלאיים משבטי יומה והאוטו-אצטקים, אלא אף את המתיישבים הלב-נים; שמש נתפרסם לזוועה עד כדי כך, שהשם "אפאצ'ים" נעשה כינוי לשודדים מזויינים. בעיית האפאצ'ים לא נסתיימה אלא בשנת 1886, כשהכניע אותם המצביא נלסון מיילר. הקיצונים שבהם שולחו לפלורידה, משם לאלאבאמה ולסוף הוקצה להם שטח במדינת-אוקלאהומה. מאז הם מגדלי-מקנה טובים בתחומי-המושב שלהם.

התקופה האמריקנית. ברבע הראשון של המאה ה-19 התחילו חודרים לא' סוחרים והרפתקנים אמריקנים. כתוצאה מן המלחמה במכסיקו סופחה גם א' שמצפון ההילה לאה"ב. גילוי-הזהב בקאליפורניה שימש גורם להתיישבות

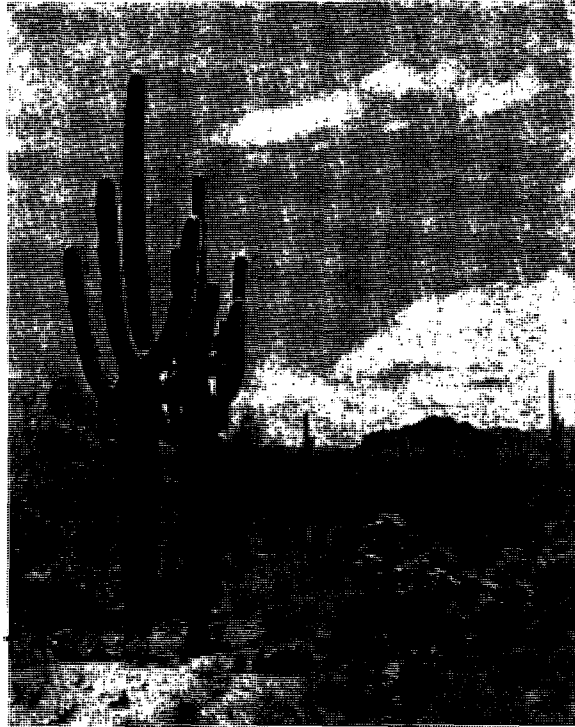

צמחיית-מדבר בסביבת פיניקס, אריזונה.

בה א' היא השישית בעולם. הערך הכללי של תפוקת-המכרות השנתית בא' מגיע עד 200 מיליון דולאר לערך (1950) והיא שקול כמעט כנגד ההכנסה במזומנים מן החק-לאות (134 מיליון) והמקנה (69 מיליון) ביחד. בא' עוברות שתי מס"ב פאציפיות, האחת ללוס-אנג'לס והשניה לסאן-פראנציסקו. האורך הכללי של קווי מסה"ב בא' הוא 4,160 ק"מ וארכם של קווי הכבישים הציבוריים הוא כ-46,600 ק"מ (יותר ממחציתם מצופים בחמר). כן מרובים בא' שדות-התעופה. התחבורה מכוונת גם לשירות התיירות, שהיא מקור-הכנסה חשוב לא'. התיירים נמשכים לא' כדי לחזות בפלאייהטבע (הקניון הגדול, המדבר הצבוע והיער המאובן — גזיע-עץ כבירים מתור הטריאס, שהפכו לאבני-צור, והם מצויים לאורך 11 ק"מ על-יד אחד מפלגי הקולוראדו הקטן במזרחה של א') ובפלאי-הטכניקה (הסכר על הקולוראדו) וליהנות מימים בהירים וחמים בחורף.

האוכלוסייה והישובים. האוכלוסייה של א' גדלה בקצב מהיר: 204,000 ב-1910 עד קרוב ל-500,000 ב-1940 וקרוב ל-750,000 ב-1950. ב-1940 היו בא' 55,000 אינדיאנים (כ-11% מן האוכלוסייה). חלק מהם יושב בתחומי-מושב, שהוקצו להם בגלילות המדבריים (בצפון — ברמה, ובדרום — במדבר-הילה). ב-1940 היו בא' כ-15,000 שחורים. מאחר שהאוכלוסייה של א' גדלה בעיקר ע"י עלייה ועלייתם של לא-לבנים לתוכה היא מוגבלת, הולך וגדל בה האחוז של הישוב הלבן.

הגדולה בערי-א' היא עיר-הבירה פיניקס (Phoenix); 107,000 נפש ב-1950). שניה לה בגדלה היא טוסון (Tucson); 50,000 נפש). שהיא גם המרכז התרבותי של המדינה: בה נמצאים האוניברסיטה של א', בית-נכות לידיעת הטבע וההיסטוריה של א' ובית-ספר גבוה לחקלאות.

א. י. בר.

כשהיתה בת 19 חיברה את השיר 'Hlakáti' („הפישור“) לזכרה של באוקיס ידידה, המתאר את חייה של באוקיס ואת מותה בדמי-ימיה. משיר זה, שכלל 300 חרוזי-הפסאמטר, לא היו ידועים במשך זמן מרובה אלא 5 חרוזים בלבד. ואולם בשנת 1928 נתפרסם פאפירוס מן המאה ה-1 לפסה"ג, שכולל 79 חרוזים משירה של א'. מתוך חרוזים אלה אפשר לעמוד על פשוטות-הביטוי ועומק-הרגש, שנתגלמו ביצירה זו, ואין פלא בדבר שהקדמונים העמידו אותה בשורה אחת עם שיריהם של הומרוס וסאפפו. השיר „הפישור“ כתוב בניב רוזי מקומי בתערוכת של כמה צורות אילוליות. מלבד השרידים שנמצאו משיר זה נשתמרו עוד שלושה מכתמים של א', שנים מהם כתבות למצבת-קברה של באוקיס. בשבחה של א', שמתה בצעירותה, חיברו כמה מן הסופרים ההלניסטיים מכתמים.

E. Diehl, *Anthologia Lyrica Graeca*, I⁴, 207—13; P. Mass, in *Hermes*, 69 (1934), 206—9; C. M. Bowra, in *Greek Poetry and Life*, 1936, 325—42.

אָרִיזוֹנָה (Ἐριζώνες; יחידה: Ἐριζών), במיתולוגיה היוונית — אלות-הנקמה השוכנות בשאל. מספרן היה מתחילה בלתי-קבוע; אך בתקופה הלניסטית מאוחרת קבעו, שהא' הן שלוש אחיות ושמן אלקטו, טיסיפוני ומגרה. הסיודוס מספר, שהא' נוצרו מתוך דמו של אורגוס (ע"ע). משערים, שהא' היו ביסודן הגשמה של קללות, שיצאו מפיותיהם של בני-אדם, שנגרם להם עוול, ואפשר, שמתחילה לא ראו בהן אלא את נשמותיהם של הנרצחים המשתוקקות לנקום את נקמת-ההרוג מרצחיו, ומתוך כך נוצר המושג של הא' כגואלות-דם. היו סבורים, שאם לא נמצא לו, להרוג, גואל-דם, היו הא' פועלות בתפקיד זה. כן היו סבורים, שהא' נוקמות את נקמתם של קבצנים, שנגרם להם עלבון. הדוגמה הידועה ביותר של פעולת הא' נמצאת באגדת אורסטס (ע"ע), בצורה שקיבלה אגדה זו בטראגדיות של התקופה הקלאסית ביוון. לפי מה שהיה מקובל אצל היוונים הקדמונים, היה הפושע, שהא' החליטו להענישו, נע ונד בלא שימצא מנוחה לנפשו, כשהוא נרדף על צוואר ע"י הא', עד שלסוף היתה דעתו נטרפת עליו. הא' הרודפות מתוארות כנשים בעלות כנפיים, שנתשים להן במקום מחלפות-שער. בדמות מלאכי-חבלה עוסקות הא' גם בעינוייהם של אלה שנידונו לדראון-עולם בשאל.

הא' היו קשורות בהשקפה על סדר-העולם המוסרי, שהיתה רווחת אצל היוונים. הומרוס מזכיר אותן בחברת זוס ומיירה, אלת-הגורל. דעתו של היראקליטוס היתה, שאם השמש תסטה ממסילתה, תמצאנה אותה הא' ותחזרנה אותה למסלולה, בהתאם לתפקידן לתקן כל מעוות. תפקיד חשוב היה לא' בהענשתם של הנשבעים לשקר. מכיוון שסבורים היו, שאת הא' אפשר לפייס ע"י קרבנות, הוקם בכמה מקומות פולחן לשמן; ביחוד נתפרסם פולחן-הא' באתונה. כאלות מגינות על סדרי החברה והמשפחה, היו הא' מוחזקות מביאות ברכה על אלה שמקיימים את חוקי-החברה. כנרות-השאל חסו להן תפונות של אלוהיות האדמה ומכאן שמה של אלת-האדמה „דמטר אריניס“. בתקופה היוונית הקלאסית, כשגאולת-הדם איבדה את חשיבותה הקודמת, היו שראו בא' רק סמל של העונש בכלל, ובלשון המשוררים הפכו הא' לסמל של אסון.

נדאה, שהרומים באו להאמין בא' בהשפעתן של דת-

חדשה גם בא'. הצורך בסלילת מט"ב טראנס-קונטיננטאלית, גרם לרכישת השטח שמדרום להילה על-ידי אה"ב (1853). הוצאת הצבא מא' בזמן מלחמת-האזרחים, גרמה להתקפות מצד האינדיאנים ולמלחמות ממושכות בהם. ב-1863 הכיר הקונגרס בטריטוריה של א' ממערב לקו האורך המערבי 109°3'. ב-1889 הועברה הבירה של א' מפרסקוט לפיניקס. פלישות שודדים מא' בכיוון סונורה שבמכסיקו והמלחמות בכנופיות של אפאצ'ים מ-1860 עד הכניעתם טיפחו בא' הרגלים של עצמאות. א' נעשתה המרכז של שדדי-בהמות, בוקרים (שבאו מסונורה), פועלי-מכרות וסתם הרפתקנים. א' לא נתקבלה כמדינה-חברה בברית עד 1912 — כשביטלה סעיף בחוקתה, שלפיו אפשר לפטר שופטים ע"י משאל-עם. אך מיד לאחר שצורפה לברית, החזירה את הסעיף המבוטל לתקפו בצורת תיקון לחוקה. ב-1914 אישרו הבוחרים של א' את „חוק העובדים הזרים“, שלפיו צריכים להיות 80% מן הפועלים בכל מפעל, שמעסיק לא פחות מ-5 פועלים, אזרחי אה"ב; אך ביה"ד הפדראלי פסק בניגוד לעמדה זו של א'.

בזמן מלחמת-העולם II הוקמו בא' מפעלים להרכבת מטוסים ולייצור של מוצרי-גומי. פועלים ממדינות אחרות באו לא' לעבוד בתעשיות אלו, והרבה מהם נשארו בה גם אחר המלחמה. מחוסר ידיים עובדות בזמן המלחמה הירבו להשתמש כאן בשבויי-מלחמה גרמניים ואיטלקיים ואף הביאו מפסקינים מעבר לגבול לעבוד באסיף התבואה ובקטיף הכותנה עד 1946. ב-1948 העניקה א' זכות הצבעה לאינדיאנים החיים בתחומי-המושב, שהוקצו להם בא'.

א. אה.

היהודים בא'. ב-1877 היו בא' 48 יהודים. ב-1871 נתמנה יהודי בשם הרמאן בנדל מפקח על ענייני-האינדיאנים ע"י הנשיא גראנט. יהודים בודדים תפסו מקומות חשובים בחיים הכלכליים והמדיניים של א', ביניהם ראש עיריית פיניקס (אמיל גאנו — 1917). ב-1950 היו בא' כ-8,300 יהודים, שרובם היה מחולק במידה שווה בין שתי הערים פיניקס וטוסון. קהילות קטנות, שמזנות כמה מאות חברים, קיימות בערים פרסקוט, ביזבי ודאגלאס.

אָרִיזוֹנָה, ע"ע הַרְוִי-אִירֹזְפִיִּים.

אָרִיזוֹנָה, יוֹסֵף (נר' תרס"ז/1907, אולבסק, אוקראינה), מספר עברי, 1925 בא"י. ב-1929/32 ישב זמנית באה"ב. כתב סיפורים ראליסטיים מחיי הארץ והגולה ואגדות לבני-הנעורים. ברומאן „אוד מוצל“ (תרצ"ז) תיאר את האוירה, שבה חי, כילד, בתקופת הפרעות באוקראינה בשנת 1919. ביחוד בולט הַרְאָלִיזִם של א' בקובץ-סיפוריו „בעלי-יצרים“ (תש"ו), שנושאייהם לקוחים מחיי-הקצבים. רוב סיפוריו מתארים את החיים החדשים בא"י. נוסף על הסיפורים הנזכרים פירסם: „לחם וחזון“ (רומאן), תרצ"ג; „כנפי כסף“ (אגדות לבני-הנעורים), תרצ"ז; ועוד קבצי-סיפורים: „בסנוורים“, תרצ"ט; „מראות בכחול“, תש"א; „פסק-דין“, תש"י; ו„יום ולילה“, תש"ב, שזכה בפרס לספרות יפה מטעם עיריית חולון.

אָרִיזוֹנָה (Hesperia), משוררת יוונית מטלוס, אי קטן בקרבת קנידוס. זמן-חייה אינו ידוע בבירור, אך הדעה שא' היתה בת-דורה של סאפפו, בטעות יסודה, ויתכן שהצדק עם החוקרים המניחים, שא' חיתה באמצע המאה ה-4 לפסה"ג.

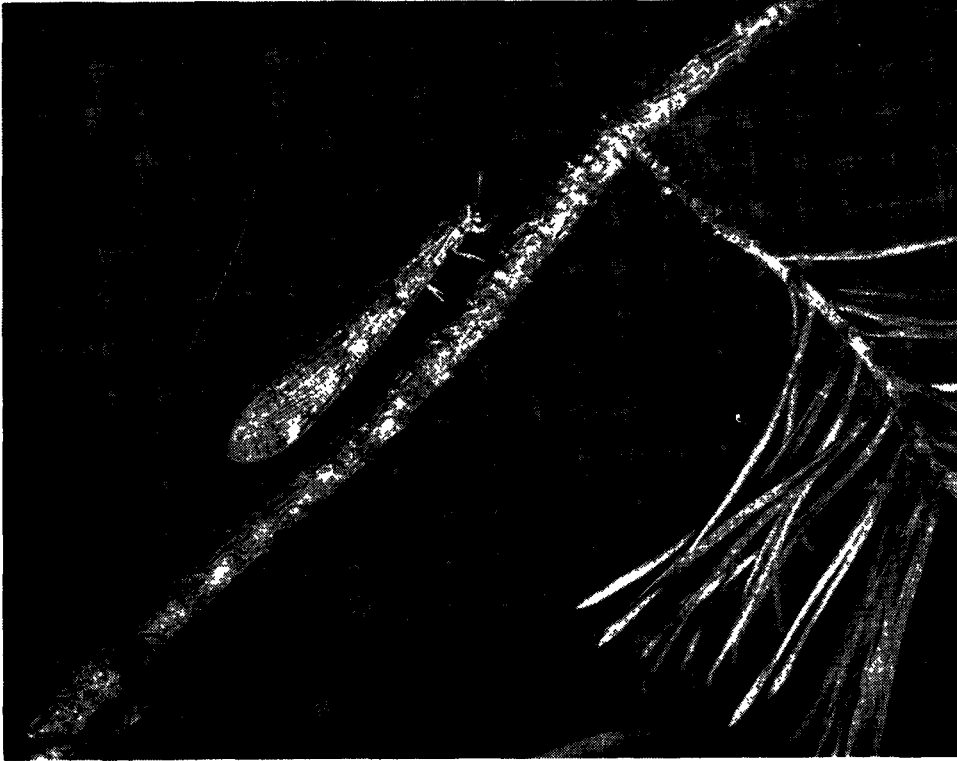

ארינמל. מכונר

בריתתו. לאחר זמן קצר מפריש הזחל קורי-משי דקיקים, שבהם נדבקים גרגרי-חול, ויוצר מהם פקעת עגולה, שבתוכה הוא מתגלם. הארינמל המבוגר יוצא מתוכה עפ"ר בסוף הקיץ. — א' אחרים חיים מתחת לאבנים או על קליפות-עצים. לסדרה זו שייכים גם חרקים בעלי חשיבות חקלאית.

האטרסקים והספרות היוונית. ברומית קראו לא' Furiae (יחידה: Furia) מן הפועל furere, שפירושו להיות מוכה בשיגעון.

E. Rohde, *Psyche*, 1925, I, p. 270; J. E. Harrison, *Prolegomena to the Study of Greek Religion*, 1903; L. F. Farnell, *The Cults of the Greek States*, V (1909), 438 sqq.

ד. פ.

ארינמליים, ע"ע ארינמליים.

ארינמליים (Neuroptera — „כנפרי-מליים“), סדרה של חרקים (ע"ע), שכוללת כ-4,000 מינים. סימניהם:

גפי-פה נושכות; מחושי-פה דמויי-חוטמים; שני זוגות של כנפיים שוות, קרומיות ומרושתות, שבשעת-מנוחה הן חופפות על הבטן בצורת גג; התפתחותם היא דרך גילגול שלם; הזחלים טורפים ומצויידיים בצבתי-מציצה; מתגלמים בפקעת-קורים. — הא' האמיתיים הם משפחת Myrmeleonidae של סידרה זו; לה שייך הארינמל-הענק (*Palpares hispani*), שרוחב כנפיו הפרושות מגיע ל-14 ס"מ. הוא מצוייד (בבגרותו) במחושים קצרים וכפופים בקצותיהם; הוא ניזון מן החי, ואת ביציו הוא מטיל בחול. הזחל, שצבעו אפור-חום, מצטיין בראש גדול בעל שתי צבתות ארוכות, שנוצרו מתוך זג הלסתות העליונות; צבתות אלו משמשות לדקירת הטרף ולמציצת מיצי-גופו כאחת. בתקופת האביב והקיץ בונה הזחל בתוך החול גומה בצורת משפך, שקטרה מגיע ל-7 ס"מ ועמקה ל-5 ס"מ. בקרקעיתו של משפך זה הוא מסתתר, לשלסתותיו בלבד בולטות מחוץ לחול, וממתין לטרפו. כשחרקים קטנים — ביחוד נמלים — מגיעים לשפת-המשפך, הם מתגלגלים לתוכו; הזחל תופס את הטרף, מזריק לתוכו רעל, שהוא דומה לרעל-הנחשים, ומוציץ את נוזל-גופו. כשהטרף מנסה להימלט, זורק עליו הארינמל גרגרי-חול מכל צד, וע"י כך הוא מונע את



ארינמל. זחל (מוגדל פי 12)

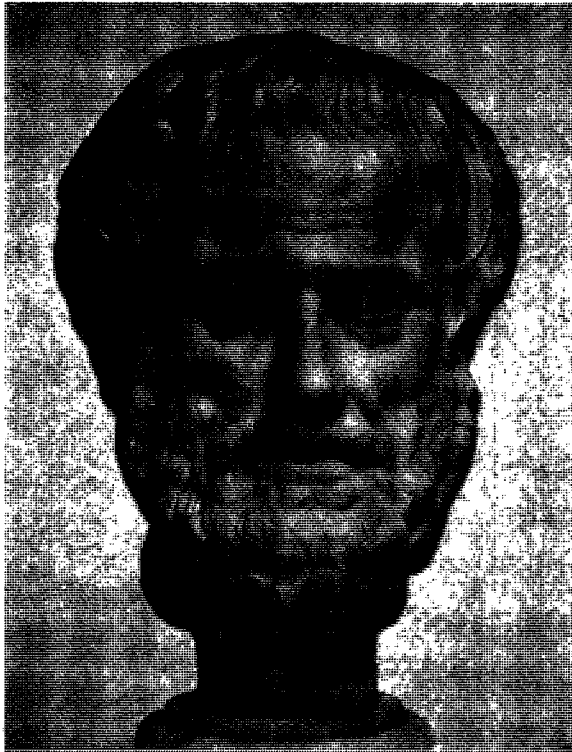

אריסטו, פסל-שיש. המחזה השניה של המאה ה-4 לפסגה"ג.
הטוויאון לתולדות האמנות, וינה

אירגן א' מחקר בקנה-מידה גדול; בהדרכתו עסק תאור-פראסטוס בחקירות בבוטאניקה, אודמוס בתולדות הפילוסופיה ואריסטוטלס בנוסיקה.

בימי-שיבתו באתונה בפעם השניה מתה עליו פיתיאס, ולאחר מכן חי א' עם הרפיליס (Herpyllis), שממנה נולד לו בן, ניקומאכוס. כשמת אלכסנדר 323, גברו באתונה הנטיות האנטי-מוקדוניות. א' נאשם בכפירה, ומאחר שלא רצה, שהאתונאים, יחטאו לפילוסופיה פעמיים" (שיעשו לו מה שעשו לסוקראטס), עזב את בית-מדרשו בידיו של תאור-פראסטוס ופרש לכאליקס, ושם מת בשנת 322. דיאגנס לאר-טיוס שמר על צוואתו, שבה דאג א' להניח ירושה הגונה לקרוביו, אסר על מכירת עבדיו וקבע תנאים לשיתורם של כמה מהם. — המסורת הקדומה מתארת את א' כקרת, דק-רגליים, בעל עיניים קטנות, מגמגם במקצת, מתקשה בביטוי סמך וזיין, מקפיד על לבושו ובעל נטיה לליגלוג, שבאה לידי ביטוי בדיבורו.

ב. חיבוריו. החיבורים הקשורים בשמו מתחלקים לשלוש מחלקות: (1) חיבוריו הראשונים, שנועדו לקהל רחב, רובם בצורת שיחה, שפירסם הוא עצמו ושהלכו לאיבוד (פרט לקטעים קטנים מתוכם); (2) קבצים של ידיעות היסטוריות ומדעיות, שרובם אבדו גם הם; (3) חיבורים פילוסופיים ומדעיים שנשתמרו עד היום. מן החיבורים המוקדמים נש-תיירו קטעים גדולים למדי, ועל-פיהם השכילו החוקרים, וביחוד ורנר יגר (Jäger), לקבוע קו של התפתחות מעמדה אפלטונית לעמדה, שבה מתחלת להתגלות המקוריות של א'. בחיבורים אבודים אלה קשורים, כנראה, דבריה הערצה של הקדמונים על "זרם-הזהב" (flumen aureum) של סיגנונו; שהרי ביחס לכתביו הנמצאים בידינו אין תיאור זה מתאים. ובמקום זה מתמלא כל המכיר יפה את כתביו של א' הערצה

שמסייעים במלחמה ביולוגית במזיקים שונים. אדינמל-הכנימות (Chrysopa vulgaris) הוא קטן יותר, בעל צבע ידוק וכנפיים שקופות; וחלו ניוון מכנימות-עלה. — האדי-נמל החום (Sympherobius amicus), המשמיד את כנימת-הקמה (Pseudococcus citri) הנטפלת להדרים, מביא תועלת מדובה בגידול פרי-הדר.

ע. פ. ל.

אַרִיסוֹת, אָרִים, עַע חֲכִירָה וְאַרִיסוֹת.

אַרִיסוֹטֶלֶס, ובצורה מקוצרת אַרִיסוֹן — Ἀριστοτέλης; Aristoteles; בלאט' של יה"ב: Aristoteles

(384 לפסה"ג, טטאגידה שבכאלקידיקה — 322, כאליקס), אחד מן הגדולים ביותר שבין הפילוסופים וחוקרי-הטבע היווניים. א. חייו. אביו של א', ניקומאכוס, היה רופאו וידידו של אמינטאס II, מלך מוקדון, אביו של פיליפוס וסבו של אלכסנדר הגדול. אפשר, שא' בילה מקצת משנות ילדותו בחצר-המלכות בפלה (Pella); את העניין, שהיה לו במדע הפיסי, רכש, כנראה, בחדר-הניתוחים של אביו. כשהיה בן שבע-עשרה, נכנס לאקאדמיה של אפלטון באתונה, ושם שהה עד שמת אפלטון ב-348/7, תחילה כתלמיד, ואח"כ כתלמיד-מחקר, שעוסק בעבודה עצמאית. כשידש ספוסטיפוס את מקומו של אפלטון כדאש-האקאדמיה וייצג באפלטוניות את הנטיה "להפוך את הפילוסופיה למאטימטיקה" — נטיה שהיתה למודת-רוח לא, עזב א' את האקאדמיה ביחד עם פסגו-קראטס. הם נענו להזמנה, שקיבלו ממי שהיה לפנים חברים ללימודים באקאדמיה, הרמיאס, השליט של אטאריניאוס ואסוס במיסיה שבאסיה הקטנה, שאסף סביבו חוג אפלטוני קטן. באסוס שהו עד מפתחו ומיתחו של הרמיאס, וא' נשא לאשה את בת-אחיו של הרמיאס, פיתיאס (Pythias). מאסוס הלך א' למיטיילנה שבאי לסבוס; לימי-שהייתו באסוס ובמיטיילנה שייכות הרבה מחקירותיו הזואולוגיות: אגם האיים של פירה (Pyrrha) נזכר פעמים הרבה בחיבורו "תולדות בעלי-החיים". ב-343/2 קרא לו פיליפוס מלך מוקדון לבוא לפלה כדי להיות מורה לאלכסנדר בנו. קרוב לוודאי, שבעיקר לימד א' את אלכסנדר פרק בהומרוס ובספריהם של הדראמאטורגים; אבל גם חיבר בשבילו ספר, "על המונארכיה" וספר, "על המת-יישבים", ויתכן, שההוראה, שהורה את אלכסנדר במדע המדיני, עוררה או פיתחה בזה האחרון את ההתעניינות בנושא זה. קירבתו אל אלכסנדר הגיעה, כנראה, לסופה עם התמנותו של הלה כמושל במקום אביו בשנת 340; יש לחשוב, שא' התיישב אז בעיר-מולדתו.

ב-334, זמן קצר לאחר שמת פיליפוס, חזר א' לאתונה. מחוץ לעיר, צפונית-מזרחית לה, כנראה בין הר-ליקאבטוס ובין נהר-איליסוס, השתרעה חודשה, שבה שכר א' בניינים אחדים; ומאחר שהחורשה היתה מוקדשת לאפולון ליקיאנוס ולמוסות, והבניינים כללו פריפטוס או חצר מקודה, התחילו קוראים לבית-מדרשו של א' בשני שמות שונים: הליקיאנוס או בית-המדרש הפריפטטי (בספרות-המחקר העברית של יה"ב — המשאי). כאן אסף כתבי-יד — אוסף, ששימש אב-טיפוס לכל הספריות הגדולות בימיה-קדם, — מפות, וכנראה, גם דברים, ששימשו להדגמה בהרצאותיו, ביחוד על הזואו-לוגיה. לדברי כמה סופרים, נתן אלכסנדר לא' כסף בשביל האוסף שלו, ופקד על צידי חיות ועופות ועל הדייגים שבקיסרות להודיע לא' כל דבר, שיש בו עניין מדעי. בליקיאנוס

בתורת-המידות אינו הדוניסטן וגם לא סגפן; הוא מכיר, שההנאה היא יסוד, אף אם יסוד משני של ה"טוב העליון" (Summum bonum), שהיסוד הראשוני שבו היא פעילות שכלית ומוסרית. בתורת-המדינה אינו אריסטוקרט וגם לא דמוקרט; הוא ממליץ על שלטון המעמד הבינוני, שהוא רואה אותו כיסוד היציב ביותר שבמדינה. בביקורת הספרות מתרחק הוא מן התביעה המוסרית של אפלטון, ועם זה הוא מסרב לזהות את תכליתו של השירה ושל הרמאמה עם שעשוע בלבד. תכונה אפיינית אחרת של א' — חיבתו להגדרה ולמיון. בין המונחים הראשיים בפילוסופיה שלו מועטים הם המונחים, שאינו נותן להם הגדרה, וברגילות הוא עושה את הדבר לאחר בדיקה קפדנית של שאר ההגדרות, שהוצעו ע"י אחרים. לפעמים מתארים אותו כדוגמאטיקן יותר מן הראוי; אבל להאשים אותו בכך הרי זה להתעלם מאותו החלק הגדול מכתביו, שעוסקים ב ἀπορίαι (שאלות, קושיות). מן הפיס-קאות, שבהן הוא מרצה השקפות שונות ואינו מגיע אל השקפתו שלו אלא לאחר שהעלה טעמים לפסול את שאר ההשקפות.

הפילוסופיה חייבת תודה מרובה לא' על הרגלו לעסוק במיון; ביחוד חייבים אנו לו תודה על מיון אותם המדעים, שאנו רגילים לעסוק בהם. הוא מחלק את המדעים לשלושה סוגים: העיוניים, שתכלית אחת להם — הדעת; המעשיים, שתכליתם לשפר את ההתנהגות; והיצרניים, שתכליתם ליצור דברים מועילים או יפים. בתוך המדעים העיוניים הוא מבחין את המאטימאטיקה, שחוקרת בדברים, שהם נצחיים ובלתי ניתנים להשתנות אך לא עצמותיים; את מדע-הטבע, שחוקר בדברים עצמותיים אך ניתנים לשינוי; ואת הפילוסופיה הראשונה או התאולוגיה, שחוקרת במה שהוא עצמותי ונצחי כאחד. בחיבורו "המחקרים האנאליטיים המאוחרים" (Ana-lytica Posteriora) מצביע א' על הסכנה שב"מעבר לסוג אחר", כלומר, בניסיון להוכיח בעזרת מדע אחד מה שמיוחד למדע אחר. הוא גם נאה מקיים מה שהוא נאה דורש: לתורת-ההיגיון, לפיסיקה, לזואולוגיה, לפסיכולוגיה, למטאפיסיקה, לתורת-המידות, לתורת-המדינה, לרטוריקה, לתורת-השירה, מקדיש הוא חיבור אחד או יותר מאחד, ובהם הוא תוקע עצמו בנושא אחד גדול מתוך חוש מפליא לגבי חשיבותו המיוחדת. וכך חייבת לו גם תכנית-העבודה של המדעים הפילוסופיים תודה יותר מכל אדם אחר.

חיבתו למיון באה לידי ביטוי גם בהרבה תחומים אחרים. הקטיגוריות הראשיות — עצם, איכות ויחס — כבר נקראו בשמות ע"י אפלטון; אך הרעיון בדבר מיון שלם של הסוגים העליונים (summa genera) של הישם, הניתנים להיקרא בשם, הוא משל א' עצמו. גם רשימת הפרדיקאביליים, כלומר, של היחסים, שהנשוא (הפרדיקאט) יכול להתייחס בהם כלפי הנשוא — הם: הגדרה, סגולה, סוג, או מקרה — היא של א' בלבד. וכשאנו עוברים מן המיונים הכלליים ביותר הללו אל ענפי-מחקר מיוחדים, אנו מוצאים אף כאן את א' כמאיר נתיב. המיון של כוחות-הנפש שקבע משוכלל הרבה יותר מזה של אפלטון. ואולם אין א' סבור, שע"י כך ביאר את הפעולות הנפשיות, ובצד ההבחנה שהוא מבחין בהבדלים שבין כוחות-הנפש, הוא גם מבחין בקשרים שביניהם. התחושה היא בשבילו מן הדברים המיוחדים, והדעת — מן הכלליים; אבל התחושה היא של הדברים המיוחדים כפי שהם נקבעים בתכונתם על-ידי הכלליים, והדעת היא של הכלליים כפי שהם

גדולה לתמציתיות ולחוסן שבהם ומוצא, שאך מתוך התי-עניינות עמוקה בנושא מתרומם א' לפעמים לדגה של הבעה רטורית ממש.

החיבורים מן המחלקה השניה היו מדויבים במספר ומדויבים בכמות; אך קרוב לוודאי, שבחלקם הגדול היו פרי עבודתם של תלמידים, וא' לא היה כאן אלא המעורר לכתיבתם והעורך הכללי שלהם. את זמן-חיבורם יש לייחס בעיקר לימים, שבהם שימש כראש הליקיאון. מכל הקבצים — רשימות של המנצחים במשחקים, רשימות של הצגות דראמאטיות, בעיות הומרות, אוסף של מנהגים בן-בריים, בעיות במדע-הטבע, תיאורי החוקות של 158 מדינות יוניות, — לא נשתמרה אלא דוגמה אחת בלבד: "חוקת אתונה" (Ἀθηναίων Πολιτεία), שנתגלתה ב-1890 בחולות-מצרים.

את זמנם של החיבורים מן המחלקה השלישית יותר קשה לקבוע; אפשר, שהם שייכים לתקופה, שקדמה לשיבתו לאתונה, ואפשר — לתקופה שאחריה. לפי הערך מועטים כאן הרמזים למאורעות היסטוריים. שום חיבור מן החיבורים הללו לא נתפרסם, כנראה, ע"י א' עצמו; על הרבה מהם שמר מן הסתם במשך שנים כשהוא מכניס בהם תוספות ושינויים מזמן לזמן. התוצאה היא, שלא מבחינת סיגנונו ולא מבחינת תורתו אין ביניהם שום הבדל, שעל יסודו אפשר לקבוע את זמנם בוודאות כל-שהיא. אולם המחקר העלה דברים מסויימים, שיש בהם כדי לקבוע כדבר קרוב לאפשרי, שבתקופת-יצירתו הראשונה חיבר א' את הכתבים בצורתיהם המוקדמות ביותר, שבמידה מרובה הם אפלטוניים באפיים: את הכתבים בלוגיקה, את ה"פיסיקה", את החיבורים "על השמים" (De Coelo), "על ההוויה וההפסד" (De Gene-ratione et Corruptione), את הספר השלישי של "על הנפש" (De Anima), את "תורת-המידות לאדמוס", את החלקים הקדומים ביותר של ה"מטאפיסיקה", של ה"פוליטיקה" ושל "תולדות בעלי-החיים" (Historia Animalium), והשאר: את "אותות השמים" (Meteorologia), את החיבורים על הפסיכו-לוגיה והביולוגיה, את "תורת המידות לניקומאכוס", את ה"פואטיקה", את ה"רטוריקה", ואת השלמת החיבורים שהת-חיל ב"שנות-הנודים" שלו. — כל אלה נכתבו לאחר שחזר לאתונה.

ג. מה חידש א' בחיבוריו? במידה שנתרחק א' מהתחלתיו האפלטוניות, עבר מן העיון אפריורי אל החקר הנסיוני ואל התורות המיוסדות עליו. אחת מן התכונות האפייניות של מחשבתו הוא מין שכלי-ישר מתוך השראה. את השלמות המוסרית הוא מגדיר כשמירה על הדרך האמצעי; ואע"פ שאין הוא מגדיר כך את השלמות השכלית, היה נוטה להתרחק מהשקפות קיצוניות. בתורת-ההכרה אינו אפרייקן וגם לא ראציונאליסטן; הוא מכיר בדבר, שראשיתה של ההכרה נעוצה בניסיון-החושים, אלא שהוא מחזיק בדעה, שיש צורך באינטואיציה שכלית כדי לעבור מהכרה של עובדות בודדות אל התורה המבארת אותן. במטאפיסיקה מכיר הוא, ביחד עם אפלטון, בקיומם של מושגים כוללים (Universalia), אך אין הוא רואה את הדברים המיוחדים כממשיים-למחצה בלבד; הוא רואה אותם כנמצאים הגמורים והשלמים היחידים, ואילו הכוללים אינם אלא יסודות מסויימים בהווייתם. בתורתו בדבר היצורים החיים אינו לא מאטריאליסטן ולא ספיריטואליסטן, אלא הוא רואה את הגוף ואת הנפש כיסודות שאין להפריד ביניהם בתוך שלמות אחת.

עמוקה ב"נתון" לכל צורותיו, הסתמכות על "העובדות הנר-אות", הסכמה למוסדות הקיימים, כגון המשפחה והקניין הפרטי, שעם כל ליקוייהם א' מכיר בהם כמתאימים לצרכים הקבועים של טבע-האדם.

ובעוד א' נותן ביטוי לאי-סיפוק גדל-והולך במה שאפל-טון שקוע בעולם אחר, מחוץ לעולם הזה, הנה כמעט כל אחד מרעיונותיו הראשיים מושפע במשהו מאפלטון. ה"כוללים" (universalia) שלו — אלו הן האידיאות של אפלטון, ששוב אינן מושגות כנפרדות, אלא כקיימות אך ורק בתוך הדברים. לא מעל להם או מחוץ להם. במיון, שממין א' את כוחות-הנפש, שאולים הקווים הראשיים מאפלטון, אע"פ שא' צועד קדימה בניתוחם והוא מיטיב יותר לחוש ברציפות שביניהם. תודת-המידות שלו, שמטעמת גם את הבסיס, שיש למעשים הטובים בהרגל נעדר המחשבה תחילה, וגם את ההידהור שלאחר מעשה בטעמים לעשייתם, היא אפלטונית משתי בחינות אלו כאחת. אולם תהא זו טעות גמורה לתאר את א' כשואל רעיונות מאפלטון או כסתם מרצה של אפלטונית, שנתקלשה על-ידיו. א' עושה לעיתים קרובות לשיטה רמי-זות, שנשארו בחדות אצל אפלטון; ובדרך כלל ניתן לומר, שתפיסת-העולם של אפלטון, שבראש וראשונה עניין לה ב"הווייה", נהפכת כאן למשהו שונה עד מאוד ע"י ההתעניינות המתמדת בבעיות של ה"התהוות".

ה. תורת-ההיגיון. א' מחלק, כאמור, את המדעים לעיו-ניים, מעשיים ויצרניים. אילו נכללה תורת-ההיגיון במיון זה, צריך היה להקצות לה מקום בין המדעים העיוניים; אולם בתחום של המדעים העיוניים אין א' מכיר אלא במאתימא-טיקה, במדע-הטבע ובמטאפיסיקה. לפי א', אין תורת-ההיגיון מדע, אלא חלק מן התרבות הכללית, שכל הבא לעסוק במדע מן המדעים צריך להקדים ולדעת אותו. תרומתו של א' למחקר זה מצטרפת מחמישה חלקים: (1) ה"קאטיגוריות". לפי א', כל מלה וכל קבוצת-מלים שייכת לאחת מעשר הקאטי-גוריות (ה"מאמרות" או הסוגים העליונים) הללו: עצם, כמות, איכות, יחס, מקום, זמן, מצב, קניין, פעולה, היפעלות. מיון זה יסודי הוא לגבי א', והוא הונח ביסודם של כל שאר חיבוריו. בספר ה"קאטיגוריות" דן א' בפרוטרוט על תכונת-תיהן של הקאטיגוריות השונות. בתחום העצם, זו הקאטי-גוריה הראשונית, מבחין הוא בין העצם הראשוני (אישים ודברים אינדיווידואליים) ובין העצם השניוני (המינים והסוגים, שהעצמים הראשונים נכללים בהם). אולם הנקודה המרכזית בתורת-ההיגיון שלו היא המין התחתון (infima species). (2) בספר "על הפירוש" (De Interpretatione) נותן א' השקפה "תופעתית" (רפרזנטטיווית) על הידיעה; היפעלויותיה של הנפש מתוארות כ"דימויים" של הדברים, והמשפט מתואר כקובע קשרים בין היפעלויות אלו — קשרים שהם קרויים מושגים. המשפטים מתמיינים כחיוביים או של-ליים, וככוללים (אוניברסאליים) או מיוחדים. וארבעת הטיפור-סים של משפט המופרים ע"י כך — פולל חיובי, כולל שלילי, מיוחד חיובי, מיוחד שלילי — יוצרים את הבסיס להקש הנידון בספר (3) "ניתוחים מוקדמים" (Analytica Priora) או "ספר ההקש". קרוב לוודאי, שהדחיפה לתורה זו ניתנה ע"י אותו קטע ב"פיידון", שבו מדבר אפלטון על כך, שאידיאה אחת, גוררת אחריה אידיאה אחרת, כלומר, מחייבת אותה. על רעיון מטאפיסי זה מבסס א' דבר, שאפלטון לא חשב עליו: תורה שלמה על הוצאת-מסקנות, שאין עניינה בדברים

באים לידי גילוי בדברים המיוחדים. וכן יש לו גם מיון מעובד ביותר של מיני בעלי-החיים; אבל הללו מהווים כעין סולם-הטבע (scala naturae), שבו המעבד ממין אחד אל המין הקרוב אליו ביותר אינו לעולם דחב ביותר, והמינים הנמוכים יש להם דמיון למה שמצאים במינים הגבוהים.

אחד מצדיקה העיקריים של הפילוסופיה הוא הצורך בטר-מינולוגיה טובה; ויותר מכל אדם אחד סיפק לה א' את המונחים הדרושים לה. כללי ומיוחד, נושא ותואר, הנחת-יסוד ומסקנה, צורה וחומר, מה שבכוח ומה שבפועל, מהות ומקרה, פועל ונפעל — אלו הן אחדות מן האנטיטויות המרו-בות, שאנו משתמשים בהן בקביעות ושא' היה הראשון, שקרא להן בשם.

ד. ההשפעות, שהושפע מהן. יש ויש מקום לשאול: מה היו ההשפעות העיקריות, שעיצבו את מחשבתו?

העובדה הראשונה, שיש לציין, היא שהיה יוני: הוא היה שייך לאותו ענף של הגזע היווני, שבאסכולה של מילטוס הניח את היסוד לפילוסופיה של הטבע ושהצטיין בהתעניינות לאין-סוף בתופעות של הטבע ובביאורן. בכתביו על האסטרו-נומיה, המטאורולוגיה, הביולוגיה, אנו מוצאים אותו מסתער על בעיה אחר בעיה בהתלהבות, שאינה יודעת לאות, כשהוא סמוך ובטוח, שע"י השימוש המשולב בתצפית ובעיון אפשר למצוא ביאור — ולעיתים קרובות הוא מוצא אותו במהירות יתרה. הדבר עולה בידו הרבה יותר בחקר הביולוגי שלו מבמדע הפיסי שלו; ולא מפני שהשאיפה "להציל את התו-פעות" (אם נשתמש באימרתו שלו) היתה בו פחות חזקה, אלא מפני שבהעדרם של מכשירי-תצפית מדוייקים קיבל כדבר ודאי תופעות, שלא היו כך אלא למראית-עין-בלבד.

התעניינות זו בחזיונות של הטבע נתפתחה בא', כנראה, מתוך העובדה, שהיה בנו של רופא, שהיה מצידו חבר של חבורת הרופאים המקצועיים, שהרפואה עברה בתוכם בירו-שה מאב לבן, ובכן היה בן למשפחה שהעיסוק ברפואה היה בה מסורת של דורות. ואין הדבר בלתי מתקבל על הדעת, שבשחר-נעוריו היה עוזר לאביו בניתוח של גופות, ואף קדמו לו דוגמות נאות של חקר נסיוני בתצפיות המדוקדקות והמקיפות של האסכולה ההיפוקראטית. מבחינה אחרת, גדולה היתה עליו השפעתו של אפלטון. סוקראטס ואפלטון, האתר-נאים היחידים בין גדולי הפילוסופים היווניים, נתנו לפילו-סופיה היוונית כיוון חדש: הם העדיפו את ההתעניינות בחייו וביעודו של האדם על הביאור של עובדות בעולם-הטבע. עיתים גוברת בא' המגמה האחת, ועיתים — האחרת. חיבוריו המוקדמים נכתבו בהשפעתו של אפלטון, ולמקצתם קרא בשמות, שאינם אלא שמות של שיחות אפלטוניות, ואף אמנם, כמעט בכל אחד מחיבוריו מצויות עקבותיה של הש-פעת-אפלטון. אולם כבר בשיחה "על הפילוסופיה", שא' זמנה יש לקבוע בתקופת אסוס שבחייו או סמוך לה, אנו מוצאים אותו חולק על תורת-האידיאות; ומכאן ואילך מת-גלות בהדרגה הנטיות השונות בהלך-המחשבות של שני הזוגים אלה. באפלטון מוצאים אנו דמיון עשיר, מגמה של צירופים שמוליקה להכללות מקיפות ושזכות את הלב, אי שביעת-רצון מן הדברים כהווייתם, בריחה מן ה"דברים שהם כאן", מן העובדות של העולם המוחש, אל ה"דברים שהם שם", אל העולם של הצורות הצרופות, השקפות מהפכ-ניות על החיים המדיניים וההברותיים; בא' — התעניינות

אינדיווידואליים ואף לא במשפטים, אלא ביחסים שבין הפוליס ללים. הוא מכיר בשלוש צורות של הוצאת-מסקנות, ויוצר 14 אפנים בעלי-תוקף בתוך שלוש אלו. הוא המייסד של תורת-ההיגיון, ומבחינה פורמאלית זוהי המושלמת ביותר שבכל תרומותיו לפילוסופיה. (4) „ניתוחים מאוחרים“ (Analytica Posteriora) או „ספר המופת“ בא לקבוע אותו מין של הנחה, שהיא לא רק אמיתית, אלא היא גם טבועה בחותמן של הפוליסיות וההכרחיות, שמזפות אותה למצוא לה מקום בשיטה מדעית. (5) „ספר מחלוקת הניצוח“ (Topica) ו„ספר ההטעאה“ (De Sophisticis Elenchis) שייכים, כנראה, לשלב מוקדם יותר במחשבתו; זהו ניתוח של המשאומתן המשדל, שהתנהל בצורת שיחה קלה ותפס מקום רחב בתנועה הסופיסטית, שני דורות קודם זמנו של א', בבתי-המשפט בוויכוח הכללי.

ו. פילוסופיה של הטבע. את חיבוריו על מדע-הטבע ועל הביולוגיה רואה א' כאחדות אחת. בתחילת ספרו על „אותות השמים“ (על המטאורולוגיה) טוען הוא, שאכן עסק (1) ביסודות הכלולים בכל שינוי, כמו שהראה ב„פסיקה“ א' וב', — ובשינוי הטבעי בכלל („פסיקה“, ג'—ח'); (2) בסדרם ובתנועתם של הכוכבים („על השמים“, א', ב'), ובמספרם ובטבעם של היסודות הגופנים ושל ההפקותם זה בזה (שם, ג', ד'); (3) בהתחלת ההוויה ובחלונה בדרך כלל („על ההוויה וההפסד“); (4) בדברים המתארכים בהתאם לטבע, אלא שאותו טבע הוא פחות מסודר מזה של היסוד השמימי, כלומר, במה שקרוי בפינו עד היום תופעות מטאורולוגיות (Meteorologica); (5) בבעלי-חיים ובצמחים (החיבורים הביולוגיים). — (1) הספר „על הטבעיות“ (φυσικά) פותח בניתוח מהותו של שינוי, ומראה, שהוא כולל שלושה יסודות: מצע מתמיד או חומר, צורה, שלובש המצע, ושלייה או העדר של אותה צורה, שקודם-לכן היתה אפיינית בשביל המצע. שלושת היסודות הללו אינם קיימים כשהם לעצמם; החומר מוכרח להיות תמיד מאוייך על-ידי צורה או על-ידי העדר-צורה, וכן להפך. לאחר מכן, כשבא א' לדון בתנאי השינוי („פסיקה“, ב'), הוא מוסיף על היסודות „חומר“ ו„צורה“ עוד שני יסודות, שהם נצרכים כדי לבאר את השינוי: סיבה פועלת וסיבה תכליתית; וכך הוא מגיע אל לוח-הסיבות שלו — המרית, צורנית, פועלת ותכליתית — שהוא רואה את כולן כדרושות לשם ביאור של שינוי. ב„פסיקה“, ג'—ה', הוא ממשיך ודן במושגים השגורים בוויכוחים על השינוי: אין-סוף, מקום, ריקות, זמן, וכד'. בספר ו', כשהוא מדורבן על-ידי השלייה, ששלל זנבן את אפשרות-התנועה, הוא טוען ברוב כשרון לאפשרות זו, והוא מראה, שהתנועה, הזמן שהיא אורכת, הגוף הנע ותחום-התנועה, ניתנים כולם להתחלק עד אין-סוף. ספר ז' מפסיק את הרציפות של ה„פסיקה“, וקרוב לוודאי, שזהו חיבור מוקדם יותר, שנכתב בזמן שעדיין היה א' אפלטוני אדוק. בספר ח' חוזר א' אל הדיון הקודם וטוען, שהתנועה היא נצחית ושהיא מורה על מציאותו של מניע ראשון נצחי ובלתי-משתנה, שבו בעצמו אין חלקים או שיעור. (2) „על

(3) „על ההוויה וההפסד“ נועד בעיקר לקיים ולבאר את האפשרות של „התהוות“, כלומר, של היווצרות עצם חדש לגמרי, שהיא שונה משאר מיני-השינוי — תנועה-במקום, גידול, ושינוי של איכות. בספר ב' מציע א' את השקפתו על ארבעת היסודות, שפעולתם זה על זה מונחת, לדעתו, בשרשם של כל המאורעות הפיסיים: אש (חמה ויבשה), אויר (חם ונוזלי), מים (קרים ונוזליים) ועפר (קר ויבש); והוא מנסה לבאר את המעבר מיסוד אחד אל השני במה שהשמש מת-קרבת אליהם ומתרחקת מהם חליפות. (4) הנושא של „אותות-השמים“ הוא בעיקר תופעות של מזג-האויר, כגון רוח וגשם, רעם וברק, ביחד עם תופעות אסטרונומיות מסוימות (כגון כוכבי-שביט ונתיב-החלב), שבטעות חשב אותן א' לתופעות מטאורולוגיות. אגב גררה ניתן בספר א', י"ג, תיאור לוקח-לב מן המושגים הגאוגרפיים של אותם הימים. ספר ד', שאין ודאות בדבר, שא' הוא מחברו, דן על השפעתן של האיכויות הפעילות חום וקור, ועל השינוי הנמשך מזה אל האיכויות הסבילות יובש ונוזליות.

ז. ביולוגיה. כמי שגדל במשפחה של רופאים היה לו, לא, עניין טבעי בביולוגיה. ולא עוד אלא שא' היה הגדול שבביולוגים הקדמונים. דאדווין אמר עליו: „לינאוס וקיוויה היו שני האלים שלי, אך לעומת אריסטו הזקן אינם אלא תינוקות של בית-רבם“. א' מזכיר בחיבוריו קרוב ל-500 בעלי-חיים שונים. דבריו עליהם מקיפים ידיעות שאובות מתוך פולקלור וסיפורי-נוסעים ומגיעות עד לתיאורים המדוייקים ביותר. דומה, שניתח כ-50 מיני בעלי-חיים; ובמקום שלא היתה לו ידיעה ישירה למד מה שאפשר היה לו מפי רועים, ציידים חיות ועופות, רוקחים, ובעיקר מפי הדייגים בים האגיאני, שבחבורתם בילה כמה שנים פוריות. הרבה מתצפיותיו, ביחוד ביחס לדגים, מעוררות את התפעלותם אף של הביולוגים החדשים. וא' לא רק היה הראשון, שטרח לאסוף את הידיעות החשובות על המינים של בעלי-חיים; הוא גם היה הראשון, שניסה למיין אותם, ועד לזמנו של לינאוס לא באה במיון זה שום התקדמות. א' מכיר בשלוש דרגות של דמיון בין בעלי-חיים: זהות גמורה של הטיפוס בתוך המין, דמיון בין מינים של „הסוג הגדול ביותר“, ודמיון בדרך ההקש בין הסוגים הגדולים ביותר לבין עצמם. הוא עמד על השוויון (ההומולוגיה) בין זרוע, רגל קדמית, כנף וסנפיר, בין עצם וחוט-שדרה של דג, בין נוצה וקשקשת. הביאור, שהוא נותן למבנה, הוא בראש וראשונה ביאור תכליתי (טלאולוגי); לקיוויה אין די שבחים לביאור, שנותן א' להסתגלות החלקים הנראים של העופות אל תנאי-ההיים השונים שלהם. מובן, שביחס לחלקיהם הפנימיים הצליח א' פחות מזה. אין הוא מכיר בקיומה של מערכת-העצבים או בחשיבותו היסודית של המוח; ולא את המוח קובע הוא כמושב המחשבה, אלא את הלב. אבל במקרים הרבה מאפ-שרת לו גישתו התכליתית לגלות עובדות, ששום טיפול מכאני, שהיה פתוח לפניו, לא היה יכול לגלותן.

ח. פסיכולוגיה. הנפש היא בשביל א' „הממשות הראשונית של גוף טבעי, שיש בו כושר-חיים“. אנו יכולים

לחשוב במידת-מה על כוונתו אם נניח, שנתחונן לומר,

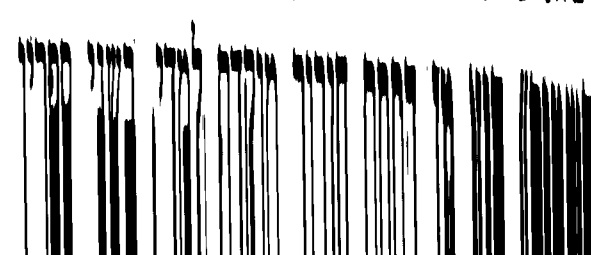

עמוקה ב"נתון" לכל צורותיו, הסתמכות על "העובדות הנר-אות", הסכמה למסודות הקיימים, כגון המשפחה הקניין הפרטי, שעם כל ליקוייהם א' מכיר בהם כמתאימים לצרכים הקבועים של טבע-האדם.

ובעוד א' נותן ביטוי לאיסיפוק גדל-הולך במה שאפל-טון שקוע בעולם אחר, מחוץ לעולם הזה, הנה כמעט כל אחד מרעיונותיו הראשיים מושפע במשהו מאפלטון. ה"כוללים" (universalia) שלו — אלו הן האידיאות של אפלטון, ששוב אינן מושגות כנפרדות, אלא כקיימות אך ורק בתוך הדברים. לא מעל להם או מחוץ להם. במיזן, שמיינן א' את כוחות-הנפש, שאולים הקווים הראשיים מאפלטון, אע"פ שא' צועד קדימה בנייתוחם והוא מטיב יותר לחיש בצרצפות שביניהם. תורת-המידות שלו, שמטעמת גם את הבסיס, שיש למעשים הטובים בהרגל נעדר המחשבה תחילה, וגם את ההירהור שלאחר מעשה בטעמים לעשייתם, היא אפלטונית משתי בחינות אלו כאחת. אולם הוא זו טעות גמורה לתאר את א' כשואל רעיונות מאפלטון או כסתם מרצה של אפלטוניות, שנתקלשה על-ידיו, א' עושה לעיתים קרובות לשיטה רמי-זות, שנשארו בודדות אצל אפלטון; וברוך כלל ניתן לומר, שתפיסת-העולם של אפלטון, שבראש וראשונה עניין לה ב"הוויה", נהפכת כאן למשהו שונה עד מאוד ע"י ההתעניינות המתמדת בבעיות של ה"התהוות".

ה. תורת-ההיגיון. א' מחלק, כאמור, את המדעים לעיד-ניים, מעשיים ויצרניים. אילו נכללה תורת-ההיגיון במיזן זה, צריך היה להקצות לה מקום בין המדעים העיוניים; אולם בתחום של המדעים העיוניים אין א' מכיר אלא במאתימא-טיקה, במדע-הטבע ובמטאפיסיקה. לפי א', אין תורת-ההיגיון מדע, אלא חלק מן התרבות הכללית, שכל הבא לעסוק במדע מן המדעים צריך להקדים ולדעת אותו. תרומתו של א' למחקר זה מצטרפת מחמישה חלקים: (1) ה"קאטיגוריות". לפי א', כל מלה וכל קבוצת-מלים שייכת לאחת מעשר הקאטי-גוריות (ה"מאמרות" או הסוגים העליונים) הללו: עצם, פמות, איכות, יחס, מקום, זמן, מצב, קניין, פעולה, היפעלות. מיזן זה יסודי הוא לגבי א', והוא הונח ביסודם של כל שאר חיבוריו. בספר ה"קאטיגוריות" דן א' בפרוטרוט על תכונת-תיהן של הקאטיגוריות השונות. בתחום העצם, זו הקאטי-גוריה הראשונה, מבחין הוא בין העצם הראשוני (אישים ודברים אינדיבידואליים) ובין העצם השניוני (המינים והסר-גים, שהעצמים הראשונים נכללים בהם). אולם הנקודה המרכזית בתורת-ההיגיון שלו היא המין התחתון (infima species). (2) בספר "על הפירוש" (De Interpretatione) נותן א' השקפה "תופעתית" (רפרזנטטיווית) על הידיעה; היפעלויותיה של הנפש מתוארות כ"דימויים" של הדברים, והמשפט מתואר כקובע קשרים בין היפעלויות אלו — קשרים, שהם קרויים מושגים. המשפטים מתמיינים כחיוביים או של-יים, וככוללים (אוניברסאליים) או מיוחדים, וארבעת הטיפו-סים של משפט המוכרים ע"י כך — כולל חיובי, כולל שלילי, מיוחד חיובי, מיוחד שלילי — יוצרים את הבסיס להקש הנידון בספר (3) "גיתוחים מוקדמים" (Analytica Priora) או "ספר ההקש". קרוב לוודאי, שהרחיפה לתורה זו ניתנה ע"י אותו קטע ב"פיידון", שבו מדבר אפלטון על כך, שאידיאה אחת, גוררת אחריה אידיאה אחרת, כלומר, מחייבת אותה. על רעיון מטאפיסי זה מבסס א' דבר, שאפלטון לא חשב עליו: תורה שלמה על הוצאת-מסקנות, שאין עניינה בדברים

באים לידי גילוי בדברים המיוחדים, וכן יש לו גם מיון מעובד ביותר של מיני בעלי-חיים; אבל הללו מהווים כעין סולם-הטבע (scala naturae), שבו המעבר ממין אחד אל המין הקרוב אליו ביותר אינו לעולם רחב ביותר, והמינים הנמוכים יש להם דמיון למה שמוצאים במינים הגבוהים.

אחר מצרכיה העיקריים של הפילוסופיה הוא הצורך בטר-מינולוגיה טובה; ויותר מכל אדם אחר סיפק לה א' את המונחים הדרושים לה. כללי ומיוחד, נושא ותואר, הנחת-יסוד ומסקנה, צורה וחומר, מה שבכוח ומה שבפועל, מהות ומקרה, פועל ונפעל — אלו הן אחדות מן האנטיטות המרד-בות, שאנו משתמשים בהן בקביעות ושא' היה הראשון, שקרא להן בשם.

ד. ההשפעות, שהושפע מהן. יש ויש מקום לשאול: מה היו ההשפעות העיקריות, שעיצבו את מחשבתו?

העובדה הראשונה, שיש לציין, היא, שהיה יוני; הוא היה שייך לאותו ענף של הגזע היווני, שבאסכולה של מילטוס הניח את היסוד לפילוסופיה של הטבע ושהצטיין בהתעניינות לאין-סוף בתופעות של הטבע ובביאורן. בכתביו על האסטר-נומיה, המטאורולוגיה, הביולוגיה, אנו מוצאים אותו מסתער על בעיה אחר בעיה בהתלהבות, שאינה יודעת לאות, כשהוא סמוך ובטוח, שע"י השימוש המשלב בתצפית ובעיון אפשר למצוא ביאור — ולעיתים קרובות הוא מוצא אותו במהירות יתרה. הדבר עולה בידו הרבה יותר בחקר הביולוגי שלו מבמדע הפיסי שלו; ולא מפני שהשאיפה "להציל את התו-פעות" (אם נשתמש באימרתו שלו) היתה בו פחות חזקה, אלא מפני שבהעדרם של מכשירי-תצפית מדוייקים קיבל כדבר ודאי תופעות, שלא היו כך אלא למראית-עין בלבד.

התעניינות זו בחזיונות של הטבע נתפתחה בא', כנראה, מתוך העובדה, שהיה בנו של רופא, שהיה מצידו חבר של חבורת הרופאים המקצועיים, שהרפואה עברה בתוכם בירד-שה מאב לבן, ובכך היה בן למשפחה שהעיסוק ברפואה היה בה מסורת של דורות. ואין הדבר בלתי מתקבל על הדעת, שבשחר-נעוריו היה עוזר לאביו בנייתוח של גופות. ואף קרמו לו דוגמות נאות של חקר נסיוני בתצפיות המדוקדות והמקיפות של האסכולה ההיפוקראטית. מבחינה אחרת, גדולה היתה עליו השפעתו של אפלטון. סוקראטס ואפלטון, האתר-נאים היחידים בין גדולי הפילוסופים היווניים, נתנו לפילו-סופיה היוונית כיוון חדש: הם העדיפו את ההתעניינות בחייו וביעודו של האדם על הביאור של עובדות בעולם-הטבע. עיתים גוברת בא' המגמה האחת, ועיתים — האחרת. חיבוריו המוקדמים נכתבו בהשפעתו של אפלטון, ולמקצתם קרא בשמות, שאינם אלא שמות של שיחות אפלטוניות. ואף אמנם, כמעט בכל אחד מחיבוריו מצויות עקבותיה של הש-פעת-אפלטון. אולם כבר בשיחה "על הפילוסופיה", שא' זמנה יש לקבוע בתקופת אסוס שבחייו או סמוך לה, אנו מוצאים אותו חולק על תורת-האידיאות; ומכאן ואילך מת-גלות בהדרגה הנטיות השונות בהלך-המחשבות של שני הזגים אלה. באפלטון מוצאים אנו דמיון עשיר, מגמה של צירופים שמוליכה להכללות מקיפות ושוכות את הלב, אי שביעית-רצון מן הדברים כהווייתם, בריחה מן הדברים שהם כאן, מן העובדות של העולם המוחש, אל הדברים שהם שם, אל העולם של הצורות הצרופות, השקפות מהפכי-ניות על החיים המדיניים והחברותיים; בא' — התעניינות

(3) „על ההוויה וההפסד“ נועד בעיקר לקיים ולבאר את האפשרות של „התהוות“, כלומר, של היווצרות עצם חדש לגמרי, שהיא שונה משאר מיני-השינוי — תנועה-במקום, גידול, ושינוי של איכות. בספר ב' מציע א' את השקפתו על ארבעת היסודות, שפעולתם זה על זה מונחת, לדעתו, בשרשם של כל המאורעות הפיסיים: אש (חמה ויבשה), אויר (חם ונוזלי), מים (קרים ונוזליים) ועפר (קר ויבש); והוא מנסה לבאר את המעבר מיסוד אחד אל השני במה שהשמש מת-קרבת אליהם ומתרחקת מהם חליפות. (4) הנושא של „אותות השמים“ הוא בעיקר תופעות של מזג-האוויר, כגון רוח וגשם, רעם וברק, ביחד עם תופעות אסטרונומיות מסוימות (כגון כוכבי-שביט ונתיב-החלב). שבטעות חשב אותן א' לתופעות מטאורולוגיות. אגב גררה ניתן בספר א', י"ג, תיאור לוקח-לב מן המושגים הגאוגרפיים של אותם הימים. ספר ד', שאין ודאות בדבר, שא' הוא מחברו, דן על השפעתן של האיכויות הפעילות חום וקור, ועל השינוי הנמשך מזה אל האיכויות הסבילות יובש ונוזליות.

ז. ביולוגיה. כמי שגדל במשפחה של רופאים היה לו, לא, עניין טבעי ביולוגיה. ולא עוד אלא שא' היה הגדול שבביולוגים הקדמונים. דארווין אמר עליו: „לינאוס וקיוויה היו שני האלים שלי, אך לעומת אריסטו הזקן אינם אלא תינוקות של בית-רבם.“ א' מזכיר בחיבוריו קרוב ל-500 בעלי-חיים שונים. דבריו עליהם מקיפים ידיעות שאובות מתוך פולקלור וסיפורי-נוסעים ומגיעות עד לתיאורים המדוי-יקים ביותר. דומה שניתח כ-50 מיני בעלי-חיים; ובמקום שלא היתה לו ידיעה ישירה למד מה שאפשר היה לו מפי רועים, ציירי חיות ועופות, רוקחים, ובעיקר מפי הדייגים בים האגיא, שבחבורתם בילה כמה שנים פוריות. הרבה מתצפיותיו, ביחוד ביחס לדגים, מעוררות את התפעלותם אף של הביולוגים החדשים. וא' לא רק היה הראשון, שטרח לאסוף את הידיעות החשובות על המינים של בעלי-חיים; הוא גם היה הראשון, שניסה למיין אותם, ועד לזמנו של לינאוס לא באה במיון זה שום התקדמות. א' מכיר בשלוש דרגות של דמיון בין בעלי-חיים: זהות גמורה של הטיפוס בתוך המין, דמיון בין מינים של „הסוג הגדול ביותר“, ודמיון בדרך ההקש בין הסוגים הגדולים ביותר לבין עצמם. הוא עמד על השויון (ההומולוגיה) בין זרוע, רגל קדמית, כנף וסנפיר, בין עצם וחוט-שדרה של דג, בין נוצה וקשקשת. הביאור, שהוא נותן למבנה, הוא בראש וראשונה ביאור תכליתי (טלאולוגי); לקיוויה אין די שבחים לביאור, שנותן א' להסתגלות החלקים הנראים של העופות אל תנאי-החיים השונים שלהם. מובן, שביחס לחלקיהם הפנימיים הצליח א' פחות מזה. אין הוא מכיר בקיומה של מערכת-העצבים או בחשיבותו היסודית של המוח; ולא את המוח קובע הוא כמושב המחשבה, אלא את הלב. אבל במקרים הרבה מאפי-שרת לו גישתו התכליתית לגלות עובדות, ששום טיפול מקאני, שהיה פתוח לפניו, לא היה יכול לגלותן.

ת. פסיכולוגיה. הנפש היא בשביל א' „הממשות הראשונית של גוף טבעי, שיש בו כושר-חיים“. אנו יכולים לעמוד במידת-מה על כוונתו, אם נניח, שנתכוון לומר, שהנפש היא מה שמבריל — ויהא דבר זה מה שיהיה — בין גוף חי ובין אותו גוף עצמו לאחר שפסקו בו החיים; במלים אחרות, זהו העקרון הפנימי, שעל-ידי מתבארות כל תופעות-החיים. ובכן כדי לתת תוכן קונקרטי יותר לתפיסת הנפש

אינדוידואליים ואף לא במשפטים, אלא ביחסים שבין הפו-ללים. הוא מכיר בשלוש צורות של הוצאת-מסקנות, ויוצר 14 אפנים בעל-תוקף בתוך שלוש אלו. הוא המייסד של תורת-ההיגיון, ומבחינה פורמאלית זוהי המושלמת ביותר שבכל תרומותיו לפילוסופיה. (4) „ניתוחים מאוחרים“ (Analytica Posteriora) או „ספר המופת“ בא לקבוע אותו מין של הנחה, שהיא לא רק אמיתית, אלא היא גם טבועה בחותמן של הפולליות וההכרחיות, שמזכות אותה למצוא לה מקום בשיטה מדעית. (5) „ספר מחלוקת הניצוח“ (Topica) ו„ספר ההטעאה“ (De Sophisticis Elenchis) שייכים, כנראה, לשלב מוקדם יותר במחשבתו; זהו ניתוח של המשא-ומתן המשדל, שהתנהל בצורת שיחה קלה ותפס מקום רחב בתנועה הסופיסטית, שני דורות קודם זמנו של א', בבתי-המשפט ובויכוח הכללי.

ו. פילוסופיה של הטבע. את חיבוריו על מדע-הטבע ועל הביולוגיה רואה א' כאחדות אחת. בתחילת ספרו על „אותות השמים“ (על המטאורולוגיה) טוען הוא, שאכן עסק (1) ביסודות הכלולים בכל שינוי, כמו שהראה ב„פיסיקה“ א' וב', — ובשינוי הטבעי בכלל („פיסיקה“, ג'—ח'); (2) בסדרם ובתנועתם של הכוכבים („על השמים“, א', ב'), ובמספרם ובטבעם של היסודות הגופנים ושל ההפכותם זה בזה (שם, ג', ד'); (3) בהתחלת ההוויה ובחלונת בדרך כלל („על ההוויה וההפסד“); (4) בדברים המתארכים בהתאם לטבע, אלא שאותו טבע הוא פחות מסדר מזה של היסוד השמימי, כלומר, במה שקרוי בפינו עד היום תופעות מטאורולוגיות (Meteorologica); (5) בבעלי-חיים ובצמחים (החיבורים הביולוגיים). — (1) הספר „על הטבעיות“ (τὰ φυσικά) פותח בניתוח מהותו של שינוי, ומראה, שהוא כולל שלושה יסודות: מצע מתמיד או חומר, צורה, שלובש המצע, ושלילה או העדר של אותה צורה, שקודם-לכן היתה אפיינית בשביל המצע. שלושת היסודות הללו אינם קיימים כשהם לעצמם; החומר מוכרח להיות תמיד מאוייך על-ידי צורה או על-ידי העדר-צורה, וכן להפך. לאחר מכן, כשכא א' לדון בתנאי השינוי („פיסיקה“, ב'), הוא מוסיף על היסודות „חומר“ ו„צורה“ עוד שני יסודות, שהם נצרכים כדי לבאר את השינוי: סיבה פועלת וסיבה תכליתית; וכך הוא מגיע אל לוח-הסיבות שלו — חמרית, צורנית, פועלת ותכ-ליתית — שהוא רואה את כולן כדרושות לשם ביאור של שינוי. ב„פיסיקה“, ג'—ה', הוא ממשיך ודן במושגים השגוי-רים בוויפוחים על השינוי: אין-סוף, מקום, ריקות, זמן, וכד'. בספר ו', כשהוא מדובר על-ידי השלילה, ששלל זנן את אפשרות-התנועה, הוא טוען ברוב כשרון לאפשרות זו, והוא מראה, שהתנועה, הזמן שהיא אורכת, הגוף הנע ותחום-התנועה, ניתנים כולם להתחלק עד אין-סוף. ספר ו' מפסיק את הרציפות של ה„פיסיקה“, וקרוב לוודאי, שזהו חיבור מוקדם יותר, שנכתב בזמן שעדיין היה א' אפלטוני אדוק. בספר ח' חוזר א' אל הדיון הקודם וטוען, שהתנועה היא נצחית ושהיא מורה על מציאותו של מניע ראשון נצחי ובלתי-משתנה, שבו בעצמו אין חלקים או שיעור. (2) „על השמים“ הוא מן הסתם חיבור מוקדם למדי. בשני ספריו הראשונים מציע שיטתו האסטרונומית של א' (שבמידת-מה פינתה את מקומה לדעות, שהוצעו בספר Δ של ה„מטא-פיסיקה“). הנושא של ספרים ג' וד' הוא ארבעת היסודות, שהם נידונים מבחינת נטיותיו של כל אחד מהם אל התנועה.

מלאכת-סידור גרועה מצד עורך קרום היא שגרמה לו להיפלל ב„מטאפיסיקה“. לעומת זה, ספר B הוא חלק אינטגרלי של התכנית, שהרי זוהי רשימה של הבעיות העיקריות שהמטא-פיסיקה חייבת לחקור בהן. הדיון מתחיל בספר E, שבא להגן על שני העקרונות, שהם יסודיים בעיני א': חוקי-הסתירה והחוק של „האמצעי הנמנע“. הספר מעורר עניין בהתקפתו העזה והמוצלחת על הדוגמה של פרוטאגוראס, שלפיה כל הסברות והדעות המדומות הן אמת. ספר Δ הוא יוצא דופן במקום שהוא בא, אך זהו לכסיקון מעניין של המובנים השונים, שמונחים חשובים מסויימים — סיבה, יסוד, טבע, וכד' — משמשים בהם. ספר E חוזר אל התשובה, שניתנה בספר Γ לבעיה הראשונה, שנתעוררה בספר B, ומפתח, בצד ההשקפה, שהמטאפיסיקה חוקרת ביש כמו שהוא, גם את ההשקפה, שהמטאפיסיקה חוקרת במין מיוחד של הוויה — אותה הוויה, שבהבדל מן המושאים של המאטמטיקה היא בעלת קיום נפרד, עצמתי, ובהבדל מן המושאים של הפיסיקה היא חפשית מן השינוי; במלים אחרות: בהוויה האלוהית. הוויכוח הארוך בספר Z, על השאלה מה הוא היסוד העצמתי בדברים, מסתיים בהכרזה, שזוהי הצורה או המהות. הנקודה העיקרית של א' היא שהמהות אין לדאותה לא כמרכיב, שקיים בצדם של המרכיבים החמריים, ולא כמודרכת מיסודות חמריים. חייבים אנו לחדול מכל תפיסה חמרנית של המהות ולראותה כעקרון-המבנה של העצם הקונקרטי. בתורת-האידיאות כבר הטעים אפלטון נקודה זו כנגד ההשקפה החמרנית של הטרנס-סוקראטיים; ואולם א', בעוד שהוא פוסל את תורתו של אפלטון בדבר צורה טראנס-צנדרנטית, הריהו מטעים את טבעה הבלתי-חמרי של הצורה האימאננטית, שהוא עצמו מאמין בה. בחלק שלאחר זה בספר Z, וכן בספר H פונה הוא לניתוח של ההתהוות, ומכיר, כמו שכבר עשה כך ב„פיסיקה“, בשלושת היסודות: חומר, העדר, צורה. כנגד האסכולה המגאריית עומד הוא בספר Θ על דעתו, שהשינוי אינו ניתן להתבאר בלא שנכיר בקיומה של כוחנות (מה שבכוח). ספר I הוא מסכת לעצמה, שעוסקת באחדות ובמושגים קרובים לה. ספר K פולש לתוך ה„מטא-פיסיקה“, שהרי יש בו סדרה של הרצאות, שקדמו בזמן לספרים B, E, Γ. הספרים N1 M הם ביקורת ארוכה של דעות אפלטון, ביקורת, שבחלקה היא מכוונת לאמונתו של זה האחרון בקיומם הנפרד של הכוללים (האידיאות), ובחלקה — לתורתו של אפלטון בדבר האידיאות-המספרים, תורה, שהיתה שלב-התפתחות מאוחר במחשבתו של אפלטון. העניין, שמוצא הקורא ב„מטאפיסיקה“, מגיע לשיאו בספר A, שפולל את הביטוי הפישל ביותר לתאולוגיה של א', לאמונתו, שהגרמים השמימיים (שהוא רואה אותם כיצורים בעלי-נשמה) מונעים על-ידי אהבתו של האל, ושגם המאורעות על פני האדמה ובחיי-אדם נובעים בעקיפים מאותו המקור.

י. תורת-המידות. א' כתב שני ספרים על תורת-המידות: ה„מידות לאַדמוס“ וה„מידות לניקומאכוס“. קרוב לוודאי, שהשני הוא הבשל יותר; ולפיכך נבחר בו כאן לשם סיכום. א' רואה את תורת-המידות לא כמדע נפרד, אלא כחלק מן המדע המדיני; אבל במרוצת הדיון גוברת בו ההרגשה בדבר חשיבותו של היחיד, ובסוף „תורת-המידות לניקומאכוס“ הוא כאילו טוען, שהמדינה אינה אלא משמשת את החיים המוסריים האינדיווידואליים ע"י מה שהיא מספקת את אמצעי-החיים, שהאדם צריך להם כדי לשעבד את

של א'. צריך שנעמוד על התפקידים, שהוא מייחס ליצורים חיים. הראשון שבהם הוא התזונה; ומה שהוא מייחס תפקיד זה לנפש מראוה, שאינו רואה בנפש רק מושב של התודעה בלבד. את התזונה רואה הוא כשונה במהותה מכל הַטְמָעָה, שאפשר לה להתרחש בדברים מחוסרי-חיים, ובדומה לתחושה או למחשבה, הוא דן בה דין של תפקיד מתפקידי-הנפש. ובדומה לכך מייחס הוא לנפש את היכולת להתחיל בתנועה, שמציינת את היצורים החיים. שאר התפקידים הראשיים, שהוא מייחס לנפש, הם תחושה, דמיון ומחשבה. רוב קודמיו ראו בתחושה תהליך סביל, שבו משתנים כלי-החושים שינוי איכותי ע"י המושא; כנגד זה טוען א', שהתחושה אינה סתם תחליף של מצב מסויים בהיפוכו, אלא מימוש של מה שהיה בכוח. או בלשון ה„פיסיקה“: תוספת שלמות; או, כמו שהוא מנסח רעיון זה בצורה מוצלחת עוד יותר במקום אחר, פועל של הבחנה, שמוליך, בדרך של התפתחות בלתי-פוסקת, אל פעולות-ההכרה הגבוהות ביותר. את המושאים של תפיסת-החושים מחלק א' לשלוש מחלקות: המושאים המיוחדים לכל חוש, המושאים המשותפים לכל החושים או, לכל הפחות-לראיה ולמימוש (תנועה ומנוחה, מספר ואחדות, תבנית, גודל, זמן) והמושאים המתלווים אל מושאים מיוחדים (כגון בשעה שאדם רואה דבר לבן והוא תופס, שזהו „בנו של דיאָרְס“). ל„חוש המשותף“ מייחס הוא, מלבד שני התפקידים האחרונים, את תפיסת היותו תופסים, ואת ההבחנה בין המושאים של שני חושים, ולסוף, את השינה מתאר א' כאי-פעילות של כל החושים, שמקורה באי-פעילותו של „החוש המשותף“.

כוח-הנפש הנדון אחר זה הוא הדמיון — כוח-נפש, שפועל לאחר פעולה של תפיסה וכתוצאה ממנה. לדמיון מייחס א' את הַצְרֹדָתָן של דמיונות-המשנה: את הזכירה, את החלומות, וכן תפקידים שיש להם יחס אל התשוקה ואל המחשבה. בתשוקה מבחין הוא שני מינים: תשוקה איראצינאלית, שתכליתה ההנאה, ותשוקה ראצינאלית, שתכליתה — הטוב. לסוף, ב„על הנפש“, ספר ג', מגיע א' אל המחשבה, ובה הוא מבחין שני מינים: (1) המחשבה של מה שאינו מחולק (אע"פ שהוא ניתן להתחלק) מבחינת-הכמות, של מה שאינו ניתן להתחלק מבחינת-המין ושל מה שאינו ניתן להתחלק מבחינת-הגודל, ו(2) שיפוט, שמאחד שני מושגים ובאותה שעה עצמה הוא מפריד נתון שלם לשני יסודותיו, נושא ותואר. בעוד שא' מבחין בין מחשבה ובין דמיון, הריהו עומד על כך (בניגוד לתורתו של אפלטון בדבר „הקו המחולק“), שהמחשבה האנושית אי-אפשר לה לפעול אלא שלובת-דוֹע עם הדמיון. נקודת-השיא בפסיכולוגיה של א' היא תורתו בדבר השכל הפועל והשכל הנפעל, והוא עניין מסובך ושנוי במחלוקת, שלא ניתן לספמו בקצרה. וכן אי-אפשר מחוסר מקום לסכם כאן את תכנון של המסקנות הפסיכולוגיות הקטנות, אע"פ שהן מלאות עניין.

ט. מטאפיסיקה. ספר ה„מטאפיסיקה“ אינו מסכת רצופה; מפסיקים באופן ברור את תכנית הספר כולו הספרים ב', ה', י"א וי"ב; וגם התכנית של שאר הספרים אינה ברורה ביותר. הספר הראשון הוא ההיסטוריה הקדומה ביותר של הפילוסופיה היוונית הקדומה. זוהי היסטוריה כתובה מנקודת-מבט מיוחדת: מתוך מגמה לציין באיזו מידה תפסו קודמיו את חשיבות ארבעת המינים של סיבה, שהוא עצמו מכיר בהם — הסיבה החמרית, הצורנית, הפועלת והתכליתית. ספר A אינו אלא קטע, שנתחבר קרוב לוודאי בזמן מוקדם, ורק

של מסות נפרדות, אפשר להבחין שם מסות אלו: ספר א' (הרצאה על מקורה וטבעה של המדינה, וכן דיון על המשפחה, שא' רואה אותה כתא היסודי של המדינה); ספר ב' (מחקר על הקהילות האידיאליות, שהציעו אפלטון ואחרים, ועל המעולות שבמדינות הקיימות); ספרים ג' וד' (מיון ותיאור של טיפוסי החוקה); ספר ה' (הרצאה על המהפכות); ספר ו' (הרצאה על האירגון הטוב ביותר של דמוקראטיות ושל אוליגארכיות); ספרים ז' וח' (תמונה של המדינה האידיאלית, ותיאור בלתי-גמור של החינוך בתוכה). שאלת סדרם הנכון של הספרים עוררה ויכוחים הרבה. לא נקבע סדר, שיהא מניח את הדעת באמת, וגם אי-אפשר לקבוע: החיבור הוא שורה של מסות, ולא חיבור, שיש לו תכנית אחדותית.

החיבור פותח בפרק, שתכליתו להגן על המדינה כנגד ההשקפה הסופיסטית, שלפיה קיימת המדינה על-פי הסכם בלבד ואין לה יסוד ממשי לתבוע נאמנות מחבריה, ולהפיץ אור על טבעה של המדינה ע"י הבחנה בינה ובין עדות אחרות. בשביל א' המדינה-העיר היא הצורה העליונה של חברה; שום יחידה קטנה יותר אינה מוכשרת לקיים בשביל חברה חיים עליונים; כל קיבוץ גדול יותר אינו אלא גל של בני-אדם, שאינו מלוכד כהוגן. שיטתו של א' בגילוי של מה שמבדיל בין המדינה ובין שאר העדות היא להפריד אותה לחלקיה ולחקור את ראשית התהוותה. קיימים, אומר הוא, שני אינסטינקטים ראשוניים, שמביאים את בני-האדם להתאגד: האינסטינקט של הפרייה-והרבייה, שמחבר ביחד איש ואשה, והאינסטינקט של שמירת הקיום, שמחבר יחד אדון ועבד. החברה הקטנה ביותר היא חברה של שלושה. השלב שלאחר זה הוא הפקר; זהו, "איחוד של כמה משפחות לשם סיפוקם של צרכים, שאינם יום-יומיים". השלב השלישי הוא איחודם של כמה כפרים לחברה שלמה, שהיא גדולה כל צרכה כדי להיות מספקת-לעצמה בקירוב או לגמרה — חברה, שנוצרת לשם החיים, אלא שהיא קיימת לשם "החיים הטובים", שפירושהם בשביל א' הוא — פעילות שכלית ומוסר-רית. אם טבעיות הן צורות-החברה הקודמות, אף המדינה טבעית היא; שהרי היא תכליתן, וטבעו של דבר הוא תכליתו. כי מה שכל דבר ודבר הוא בשעה שהגיע למלוא התפתחותו, לזה קוראים אנו הטבע שלו... מכל זה גלוי, שהמדינה היא יצור של הטבע, ושהאדם הוא בעל-חיים מדיני מטבעו... מי שאינו מוכשר לחיות בחברה, או מי שאין לו צורך בה מפני שהוא מספיק לעצמו, הוא בהכרח או בהמה או אלה. מכלל דבריו אלה של א' אתה שומע התקפה על השקפתם של אחדים מן הסופיסטים, שלפיה אין החוק והמדינה אלא פרי ההסכם, ועל השקפתם של הקיניקנים, שלפיה החכם דיו לעצמו ואין לו להיות אורח של שום מדינה, אלא של העולם בכללו.

אח"כ בא א' לדון בעבודת; הוא מגן עליה, אך דן לחובה את צורתיה הקשות. הוא ממשיך דן באפניה של רכישת-הכסף, והוא מגנה רכישת בלתי-מוגבלת של עושר ע"י מכירת נכסים, ובדברים נמרצים עוד יותר — את לקיחת הריבית.

החלק החשוב ביותר בספר ב' הוא הביקורת של שתי הצעות מפורסמות של אפלטון — השותפות של נשים וילדים וביטולו של הקניין הפרטי. המגמה הכללית בביקורתו של א' היא להוכיח, שדרכים כאלו עשויות להפריע את האחדות האמיתית יותר משהן עשויות לסייע לה ושהשרשים של

תשוקותיו לשכלו. הרעיון היסודי של החיבור מנוסח במשפט הראשון שבספר א': "כל אמנות וכל מחקר, כל מעשה וכל בחירה, נראים כמונונים לאיזה טוב; על כן הוגדר הטוב בצדק כמה שכל הרברים כמונונים אליו". בעיני א' המוסריות כל עיקרה היא בעשייתם של מעשים מסויימים לא על שום שאנו רואים אותם כנונונים כשלעצמם, אלא על שום שאנו רואים אותם כמקרבים אותנו אל "הטוב בשביל האדם". התכלית, שמעשה מיוחד שואף אליה, אפשר שלא תהא אלא אמצעי לתכלית אחרת; אולם מן ההכרח שתהא מצויה גם תכלית אחרונה. וזהו, ע"פ א', ה *eúδαιμονία* — מלה, שאפשר יש לתרגם אותה כ"הווייה טובה" או כ"אושר". את ה"אושר" במובן זה מגדיר א' ב"פעילותה של הנפש בהתאם לצדקות", ואם יש יותר ממין אחד של צדקות — בהתאם לצדקות המעולה והמושלמת ביותר" — עם התוספת: "בחיים המושלמים". והואיל וההווייה הטובה (האושר) היא פעילות של צדקות, מוסיף א' לדון בטבעה של הצדקות. לדעתו, מצויים שני מינים של צדקות: צדקות שכלית וצדקות מוסרית [בלשון יח"ב: מעלות-השכל ומעלות-המידות]. ספר ו' עוסק במין הראשון, ספרים ב'—ה' — במין השני. הצדקות המוסריות, אומר א', היא בהכרח הרגשה, או כושר, או נטיה. הוא מחליט, שהיא נטיה, שנתפתחה מתוך כושר ע"י התירגול הנכון של אותו כושר; וזהו "נטיה לבחור במה שאינו בעיקרו אלא אמצע, שהוא נקבע לפי הכלל, שהיה קובע אותו חכם מעשי". הצד הטוב שבתורה זו בדבר האמצע הוא, שהיא מחאה גם נגד ההשקפה המגנה את כל הדחפים הטבעיים וגם נגד ההשקפה הרואה אותם כאילו הם למעלה מכל בקורת: כאן לפנינו הכרה בהכרח להכניס שיטה לתוך הנטיות המדוברות המצויות בתוכנו. התורה מודגמת בספרים ג' וד' ע"י דיון מפורט במידות הטובות המוסריות, שפותח בשתיים מן המידות הטובות העיקריות: באומץ-הלב ובמתנות. אולם קודם שמגיע א' אל דיון זה, שוקל הוא את התנאים, שבהם נחשב אדם לאחראי על מעשיו. המעשים הם בלתי-רצוניים, אומר הוא, כשמקורם בכפיה או בבערות; והוא בא להגדיר תנאים אלה ביתר דיוק, וכן להגדיר את ה *προαίρεσις* את הבחירה מתוך הכרעה, כבחירה, שהיא באה מתוך "הקש מעשי", וכשהוא חוזר ומפיש מן התכלית הנרצית אל האמצעים, שיש לאחוז בהם במקום זה בשעה זו. אין לו, לא, מושג ברור ביותר מחירות-הרצון, אך הוא נותן ביטוי לאי-אמון בריא כלפי הנסיונות להתחמק מן האחריות למעשים.

ספר ה' מוקדש למידה השלישית מן המידות הטובות העיקריות — הצדק. דיינו אם נאמר, שדיינו מילא תפקיד חשוב בעיצובה של התאוריה המשפטית בעניין זה — למשל, במה שנוגע להבחנה בין צדק ובין יושר, וזה האחרון מוגדר על-ידינו כ"תיקון של החוק במקום שהוא לקוי מחמת כלליותו". ספר ו' מוקדש למידות הטובות השכליות, ספר ז' — לדיון בדבר כיבוש-היצר (התאפקות) ואי-כיבוש-היצר (שרירות-לב), שאת הראשון מהם מתאר א' כמשהו פחות טוב מן הצדקות, ואת השני — כמשהו פחות רע מן הרשעות (או השחיתות). החלק הקטן ביותר הם הספרים ח' וט', שהם מוקדשים לעניין הידידות. בספר י' חוזר א' לעניין ה *eúδαιμονία*, ומתאר אותו כמה שעיקרו הם חיי ההתבוננות באמת, אלא שכלול בו גם "אושר אנושי", שמוצאים אותו בחיים של שלמות מוסרית.

יא. תורת-המדינה. בספר ה"פוליטיקה", שהוא סדרה

ההבדל היסודי בין שירה ופרוזה אינו במה שהשירה משתמשת בריתמוס, אלא במה שהיא "חיקוי". א' שואל את המונח "חיקוי" מאפלטון, אבל אצלו אין הוא מורה על העתקה (כמו אצל אפלטון), אלא על תיאור. לפי א', לא הדברים המחשים הם מה ש"מקקה" השירה, אלא "טיפוסים, היפעלויות ועלילות"; מפני שהיא "מקקה" דברים אלה, השירה היא האמנות רבת-ההבעה ביותר — אמנות, שמגלמת את ההיפעלויות באופן מעולה, או נכון יותר: מעוררת היפעלויות קרובה לזו שהרגיש האמן או שנצטיירה בדמיונו. "השירה היא יותר פילוסופית מן ההיסטוריה ונעלה ממנה, לפי שהיא עוסקת בעניינים הכלליים, בעוד שההיסטוריה דנה בעניינים הפרטיים". (2) עקרון-החלוקה השני של א' מיוסד על מה שהמקקה מקקה בני-אדם שהם או למעלה מן הרמה של הטבע האנושי הרגיל, או ברמה זו, או למטה ממנה. הקומדיה מתארת בני-אדם, שהם למטה מן הממוצע מבחינת הגיחוך שהם מעוררים בזולת; הטראגדיה מתארת טיפוסים אופייניים, שהם טובים, אבל אינם נעלים עלינו עד כדי כך שפושרי-הסימפאטיה שלנו מסתלק. א' מניח מקום למיני-אופייניים רק כשהם דרושים לסיפור-המעשה, ורק בתפקידים שניים-במעלה. (3) שלישית, החיקויים מתחלקים לסיפוריים ולדרמטיים.

אח"כ דן א' על מוצאה של השירה, ומייחס אותו לשני אינסטינקטים פרימיטיביים: האינסטינקט המעורר אותנו לחקות ולהתענג על חיקויים, והתענוג החושני שאנו מוצאים בצבע, בניגון ובריתמוס. הצד השווה שבשירה האפית ובראיה מה הוא במה שכזו כן זו "מקקה נושאים רציניים בחרוזים ממין נעלה"; אחד מן ההבדלים הוא מה שהטראגדיה, נוטה עד כמה שאפשר להישאר בתחומי של סיבוב-שמש אחד. במשפט זה של א' על "אחדות-הזמן" — שהובלט כל-כך בתורות המאזרחיות על הדראמה — לא נתפון א' לקבוע כלל, אלא לציין נוהג, שהיה מקובל בדראמה היוונית. כמובן לא קבע א' שום כלל בנוגע לאחדות-המקום. אין הוא אלא מטעים את אחדות-הנושא — כלומר, שהעלילה המתוארת צריכה להיות בעלת "ראשית, אמצע וסוף", באופן שלא תעורר בלבנו את השאלה, "כיצד הגיעו הדברים לידי כך ז", או את השאלה, "ומה אירע אחר-כך ז" — ושנית, שהיא צריכה להיות בעלת שיעור מסויים, לא גדול מדי ולא קטן מדי. ועוד, צריך שתהא לה תכלית מסוימת — לטהר את ההיפעלויות על-ידי החמלה והפחד; כלומר, לא לעורר היפעלויות, כמו שאמר אפלטון, אלא להחלישה ולסלקה ע"י הפנייתן למושאים שמחוץ לעצמנו.

א' מפרט את היסודות שבטראגדיה — אלה שהם קשורים בנושא המתואר (סיפור-המעשה, האופי, הרעיון), באמצעים של התיאור (סיגנון-הדיבור והנעימה), ובאופן-התיאור (החיוניות). הוא מייחד לסיפור-המעשה הסיבות מרובה יותר מלאופי ולרעיון; סיפור-המעשה, כפי שהוא מוגדר ע"י א', קולט את החלק החשוב ביותר מן האופי ומן הרעיון ונעשה היסוד העיקרי שבמחזה.

יג. גורל תורתו של א'. ההיסטוריה של מסירת תורתו של א' לדורות הבאים מתחלת בסיפור מוזר. סטראבון מספר, שתאופראסטוס, יורש מקומו של א', כראש הליקיאון, שמת בערך ב-288 לפסה"נ, הניח את כתבי א' לתלמידו נלאוס, שלקח אותם לסקפסוס שבטרוואס; וכדי להצילם מידיהם של המלכים ממשפחת האטאלידים, שהיו אספנים של ספרים,

האנוכיות עמוקים הם מכדי לסלקם בעזרת החקיקה ואפשר לסלקם אך ורק ע"י החינוך, "ברוח החוקה".

בספר ג' פונה א' אל הדיון בדבר הסגולות המכשירות את האדם להיות אזרח. אזרח הוא בשבילו לא מי שיש לו חלק בבחירת מושליו, אלא מי שיכול ודוצה להיות מושל לכשיגיע תורו; ודבר זה מביא את א' לשלול את האזרחות מעובדי-האדמה ומן הפועלים. את זהותה של מדינה מגדיר הוא לא כזהות של בני-המדינה, אלא, בעיקרו של דבר, כזהות של חוקה. ומכאן הוא פונה למיון של החוקות. הוא מכיר בשלוש "חוקות נכונות": מלכות, אריסטוקרטיה, שלטון-הרבים (πολιτεία), ובשלוש צורות מסולפות: עריצות, אוליגארכיה, דמוקרטיה. הוא שוקל את היתרונות של שלוש החוקות הנכונות. הוא טוען יפה בזכות שלטון-הרבים, אבל הוא מסיים כשהוא אומר, שאם יימצא בקרב האזרחים אדם אחד בעל שלמות יוצאת מן הכלל בהחלט, הדרך הנכונה היחידה היא לציית לו בשמחה. דבר זה מביא אותו אל השאלה: אם המלך או החוק צריך להיות עליון על כל; והוא בא לכלל מסקנה, ש"חוק, זה, "השכל נעדר-ההיפעלויות", ראוי יותר מכל יחיד שישמעו בקולו, פרט ליחיד המושלם, שאין סיכוי למצוא אותו.

בספרים ד'-ו' פונה א' אל שאלות טכניות יותר: על הטיפוסים העיקריים של חוקה, על הדרך והשיטה לקביעת חוקה, על סיבותיהן של מהפכות ועל הדרך להימנע מהן, על האירגון המיוחד של הדמוקרטיה ושל האוליגארכיה. בספרים ז' ו'ח' הוא דן בתנאים הדרושים למדינה האידיאלית: הגודל של אוכלוסייתה, גדלו וטבעו של שטח-אדמתה, אפיים של אזרחיה, תיכונן העיר הראשית שלה (ספר ג', פרק ט'), ואחרון אחרון — מה שהוא העיקר בעיניו — החינוך, שהיא נותנת לאזרחיה.

יב. רטוריקה ופואטיקה. ל"רטוריקה" של א' היתה השפעה מרובה על הסופרים, שכתבו אחריו על נושא זה, אולם דומה, שכיום היא מעוררת פחות עניין משאר חיבוריו. ושני טעמים לדבר: האחד הוא, שאע"פ שבני-זמננו מושפעים, כנראה, מן הדיבור הרטורי לא פחות משהושפעו ממנו היוונים בשעתם, הם מתעניינים פחות באמצעים, שסוג זה של דיבור משתמש בהם. השני הוא, שהספר אינו חטיבה אחת ושהוא כולל, כנראה, את התוכן של יותר מסדרת-הרצאות אחת. ביחוד קרוב לוודאי, שהספר השלישי היה מתחילה חיבור בפני עצמו על הסיגנון והמבנה — חיבור, שא' או עורך מאוחר יותר צירפו אל שני הספרים, שעוסקים באמנות-הנאום.

לעומת זה, אין שום חיבור אחר משל א' משמש כיום נושא של התעניינות כללית יותר מן ה"פואטיקה"; ואמנם מסתבר, שספר זה כולל יותר דברי מחשבה בעל-עצם על מהותה של השירה, וביחוד של הדראמה, מכל חיבור אחר שנכתב על נושא זה בזמן מן הזמנים. א' מבחין בין סוגי-האמנות מבחינת האמצעים שבהם הם משתמשים, מבחינת נושאי חיקוייהם ומבחינת אופן החיקוי. (1) בסוגים אלה קיימות שתי קבוצות עיקריות — אחת, שמשתמשת בצבע ובצורה (הציור והפיסול), ואחת, שמשתמשת בריתמוס, בלשון, בניגון; הריקוד משתמש בריתמוס, הפרוזה משתמשת בלשון, האגליות ושירי-האפוס משתמשים בריתמוס ובלשון כאחד, הנגינה בכלים משתמשת בריתמוס ובניגון, הלייקה והדראמה משתמשות בכל שלוש האמצעים ביחד. אולם

האריסטוטלית, בעיקר כתוצאה מעבודתם של המלומדים הגרמניים, אבל בשום אופן לא כתוצאה מעבודתם בלבד.

חיבורים כלליים על א':

ח. רות, מורה דרך בפילוסופיה היוונית (פרק ר': אריסטו), תשי"ב; A. Gercke, *Aristoteles* (PW, RE [1896], II, 1012); T. Gomperz, *Griechische Denker*, 3, 1902; E. Zeller, *Die Philosophie d. Griechen*, II, 2, 1921⁶; W. Jaeger, *Aristoteles*, 1923 (תרגום אנגלי); G. R. G. Mure, *Aristotle*, 1932; L. Robin, *Aristote*, 1944; W. D. Ross, *Aristotle*, 1945⁷; H. F. Cherniss, *Aristotle's Criticism of Pre-Socratic Philosophy*, 1935; idem, *Aristotle's Criticism of Plato and the Academy*, vol. 1, 1944; M. Schwab, *Bibliographie d'Aristote*, 1896; T. E. Lones, *Aristotle's Researches in Natural Science*, 1912; T. L. Heath, *Mathematics in Aristotle*, 1949; M. Grabmann, *Forschungen über die Lateinischen Aristoteles-Übersetzungen des XIII. Jahrhunderts*, 1916; idem, *Methoden und Hilfsmittel des Aristotelesstudiums im Mittelalter*, 1939; A. Birkenmaier, *Classement des Ouvrages attribués à Aristote par le Moyen Age latin*, 1932; *Aristoteles Latinus*, codices descripti G. Lacombe, Vol. 1, 1939.

הוצאות כלליות, תרגומים ופירושים:

Aristotelis Opera, 1831-70, Vols. 1, 2: Text, ed. I. Bekker, Fragments, ed. V. Rose; Vol. 3: Renaissance Latin Translations; Vol. 4: Scholia; Vol. 5: Index Aristotelicus, ed. H. Bonitz; *The Rhetorica ad Alexandrum* (Spengel-Hammer) הוצאות של Loeb לרוב חיבוריו; (1); (טכסטם ותרגומים); המידות לניקומאכוס, *De Caelo*, פיסיקה, פור' *Athenaion Politia*, הקאטיגוריות, *De Interpretatione* ופ' *De Interpretatione* (Bibliotheca Scriptorum Classicorum Oxoniensis); תרגום אוכספורד לרוב חיבוריו, 12 כרכים, 1908/52; חשבוני החיבורים האותנטיים נדפסו מחדש ב *Students' Aristotle*, 6 כרכים, 1942; *Commentaria in Aristotelem Graeca*; 23 כרך, 1882-1909, בצירוף *Supplementum Aristotelicum*, 3 כרכים, 1882-1903.

תורת ההיגיון:

1844-6, כרכים 2, Waitz, T. טכסט ופירוש, *Organon*; אנאליטיקה ראשונה ואחרונה; תרגום, טכסט ופירוש, W. D. Ross, 1949; אנאליטיקה אחרונה, תרגום לאטיני ופירוש, טכסט, תרגום ופירוש, *Sophistici Elenchi*, 1582; J. Zabarella, E. Poste, 1866; J. Zabarella, *Opera Logica*, 1578; H. Bonitz, *Ueber d. Kategorien d. Aristoteles*, 1853; O. Apelt, *Kategorienlehre d. Aristoteles* (*Beiträge zur Geschichte d. Griechischen Philosophie*), 1891; F. A. Trendelenburg, *Elementa Logices Aristoteleae*, 1892⁸; H. Maier, *Syllogistik d. Aristoteles*, 3 כרכים, 1896-1900; F. Solmsen, *Entwicklung d. Arist. Logik u. Rhetorik*, 1929; F. A. R. Becker, *Die Aristotelische Theorie d. Möglichkeitsschlüsse*, 1933; J. Lukasiewicz, *Aristotle's Syllogistic from the Standpoint of Modern Logic*, 1951.

פילוסופיה של הטבע:

Physics, W. D. Ross, 1936; *De Caelo*, W. K. C. Guthrie, 1939; תרגום והערות, טכסט, *De Gen. et Corr.*, H. H. Joachim, 1922; *Meteorologica*, טכסט, תרגום לאטיני ופירוש, J. L. Ideler, 2 כרכים, 1834-6; *ibid.*, טכסט, F. H. Fobes, 1919; J. Zabarella, *De Rebus Naturalibus*, 1590; O. Gilbert, *Die meteorologischen Theorien d. griechischen Altertums*, 1907; A. Mansion, *Introduction à la Physique Aristotélicienne*, 1945⁹.

ביולוגיה:

Hist. Animal., טכסט, תרגום גרמני ופירוש, H. Aubert, F. Wimmer, 2 כרכים, 1868; *De Part. Animal.*, תרגום, פירוש ביקרתי וספרותי, W. Ogle, 1882; *ibid.*, והערות, טכסט, תרגום גרמני, *De Gen. Animal.*, 1945; I. Düring, טכסט, H. Aubert, F. Wimmer, 1860; J. B. Meyer, *Arist. Thierkunde*, 1855.

פסיכולוגיה:

על הנפש, תרגום אהרן קמינקא, תש"ט; *De Anima*, הקדמה, טכסט, R. D. Hicks, 1907; *ibid.*, טכסט, A. Förster, 1912; *De Sensu, De Memoria*, טכסט, תרגום ופירוש, A. Förster, 1906; *ibid.*, טכסט, תרגום ופירוש, טכסט ותרגומים ללאט, *De Somno et Vigilia*, 1942; H. K. Drossaart Lulofs, 1943; *De Insomn., De Div. per Somnum*, טכסט ותרגומים ללאטינית, H. K. Drossaart Lulofs, 1947; *De Juv. et Sen., De Vita et Morte, De Resp.*, W. Ogle, 1897; F. Nuyens, *L'Évolution de la Psychologie d'Aristote*, 1948; F. Brentano, *Arist. Lehre v. Ursprung d. menschlichen Geistes*, 1911.

טמנו אותם יורשיו של נלאוס במרתף. שם נשארו עד לערך 90 לפסה"ג, ואז הוצאו, אכולי-עש ומכוסיע-עובש, והובאו לאתונה ולאחר זמן מועט לרומי, במקום ששימשו בסיס למהדורה המקובצת הראשונה, שנערכה ע"י אנדרוניקוס מרודוס לערך ב-40 לפסה"ג. אין יסוד להטיל ספק בדבר, שזה היה גורלם של הטפסים מחיבורי א', שהיו בידי תאופראסטוס, תלמידו של א'. אולם כשסטרבון אומר, שבמשך 200 שנים אלו לא היו ידועים אלא אחדים מחיבוריו של א', ובעיקר מן החיבורים המוקדמים, מופרכים בדבריו ע"י העדויות המרובות, שלפיהן היו החיבורים העיקריים של א' ידועים באתונה בפרק-הזמן שבין 200 השנים הללו. מה שנכון הוא אינו אלא שהחקר בספריו של א' היה קלוש עד שנתפרסמה המהדורה של אנדרוניקוס ונפתחה בו נשמת-חיים חדשה. בזמן מאוחר עוד יותר התחילה השורה הארוכה של הפירושים היווניים לא', שנמשכה באופן רצוף למדי משנת 110 לסה"ג עד המאה ה-6 באתונה, ולאחר הפסקה ארוכה התחילה שנית בקושטה, ושם נמשכה למן 1100 בערך עד 1300. בשנת 529 נסגרו בפקודת יוסטינינוס בתי-המדרש לפילוסופיה שבאתונה. מקצת מן המורים ביקשו להם מקלט בפרס, ולאחר זמן קצר נשתקעו באלכסנדריה. אולם בעיקר בא ההמשך לחקר א' בקושטה. מכאן פשטה החקירה בכתביו לסוריה, והפירושים הסוריים לספרי א' נתחברו מן המאה ה-5 עד ה-12. ברומי המעיטו לעסוק בחקר א': השכל הרומי המעשי פנה בעיקר אל הסטואיקנים ואל האפיקוראיים. אבל בסוף ימיה של הקיסרות המערבית קם בואז'אניס (לערך ב-480-525), שתיר גם ופירש את החיבורים על תורת-ההיגיון; וידיעת חיבורים אלה בתרגומו, וזהו כל מה שהיה ידוע לעולם המערבי על א' במשך יותר מ-500 שנה.

במאה ה-9 עברה החקירה בא' מן הסורים אל הערבים, שבאמת לא היו מעולם אריסטוטללים טהורים: בדומה לעבד-דתם של הרבה מן המפרשים היווניים, היה גם לעבודתם גיוון נאו-אפלטוני. מן הפילוסופים הערביים היה אבן-סינא (במאה ה-11) היחיד, ששמר בהקפדה יתרה על דמותה של תורת א', הערביים הביאו את האריסטוטליות לספרד, וב-1126 נולד בקורדובה אבן-רשד, גדול הפילוסופים הערביים, שהיה אריסטוטלי עמוק, אך גם הוגה-ידעות מקורי חשוב. עבודתם של הערבים נתפרסמה במערב, ובסוף המאה ה-12 הלכו מלומדים מפאריס לטולדו ללמוד מפייה את תורת א'. אז התחילו מתרגמים ללאטינית את התרגומים הערביים של א' גם מתוך תרגומים עבריים. כיבוש קושטה בידי הצלבנים והנוציינים בשנת 1264 פתח לפני המשכילים מן המערב את כתבי-היד היווניים, ותרגומים במספר ניכר נעשו בדרך ישירה מיוונית. התרגום הלאטיני שימש בסיס לת-מאס מאקווינו (במאה ה-13), כלומר, לאותה סינתזה של האריסטוטליות עם תורת-הנצרות, שהיא מאז ועד היום יסודה העיקרי של התאולוגיה הקתולית. לאחר זמן מועט זכה א' בפיו של דאנטה לתואר "רובם של היודעים", וא' נזכר בכתביו של דאנטה יותר מכל מחבר קלאסי אחר. במאה ה-14 קיבלו את האריסטוטליות בלהיטות בפאדובה. שם מצאה לה את נושא-דברה המלומד והחריף ביותר, הוא צאבארלה (1532-1589), שהכיר את כל אסכולות הפרשנות, ובוהירות עשה את דרכו בניהון. מאז ועד היום ידיעת הפילוסופיה של א' היא חלק מן המורשה של המחשבה האירופית כולה; אולם רק במאה ה-19 נעשה שוב צעד גדול לפני החקירה

דיים שבאו אחריהם (יצחק הישראלי, בחיי אבן פקודה, שלמה אבן גבירול, יוסף אבן צדיק, ואחרים), שהיו כרוכים בעיקר אחר האסכולה הנאופלטונית והכניסו לתוך דעותיהם גם יסודות אריסטוטליים, פסודו־אמפדוקליים ונאופיתאגוריים, ניכרת גישה פילוסופית יותר מזו של הכלאם. אך עם זה אנו מוצאים בהם התלהבות דתית בעלת נטיה למסתורין, מעין זו שהיתה אפיינית למסורת הנאופלטונית. פניה מכרעת כלפי האריסטוטליות כפילוסופיה שלטת מתגלית לראשונה באברהם אבן דאוד (ע"ע) ואחריו ברמב"ם. שניהם הולכים בעקבותיהם של אלפאראבי ואבן סינא. מפרשי הערביים של א', שהושפעו ממפרשי א' הנאופלטוניים העתיקים (אלכסנדר מאפרודיסיא, תמיסטיוס, ואחרים). מכאן ואילך נחשב א' כרבה של הפילוסופיה היהודית ביה"ב. מגמתם של הוגי הדעות היהודיים בתקופה מאוחרת יותר היתה בעיקרה להשפין הארמוניה בין היהדות המסורתית והאריסטוטליות. שאבן רשד, הפרשן הערבי הגדול של תורת א', החזיר לה את דמותה המקורית. ר' לוי בן גרשון, ר' הלל מירונה ויהודה מסר לאון נקטו בגישה של אבן רשד לא, בעוד שר' אברהם ביבאגו ור' יצחק אברבנאל החזיקו בעיקר גישתו של הרמב"ם ובהכנת א' לאור המסורת הנאופלטונית. הביקורת החריפה, שמתח ר' חסדאי קרשקש על מושגי הפיסיקה של א', בישרה את בואם של ימי-התחיה ואת התמוטטותה של האריסטוטליות. יהודה אברבנאל ויוסף שלמה דלמדיוג'י שוב אינם אריסטוטליים, אלא מייצגים את הרוח החדשה של תקופת-התחיה. שטיפחה האקאדמיה שבפרינצה. הקבלה התחילה קוסמת קסם מיוחד להוגי הדעות של התקופה אף מן הנוצרים, כגון פיקו דלה מיראנדולה. ואם אמנם לא הגיעה האריסטוטליות בתחום היהדות למעמד של פילוסופיה מקובלת על הכל, מעין זה שזכתה לו, בלבוש של פילוסופיה תומיסטית, בתחומי הקא-תוליות, הרי כמה ממושגי-היסוד של האריסטוטליות, כגון חומר וצורה, שכל פועל ושכל נפעל, נתקבלו כמושגים שגורים ביהדות, ונקלטו אף בחסידות בתקופה מאוחרת יותר.

2. הערצת א' והאגדות עליו — הפילוסופים היהודיים של יה"ב העריצו את א' באופן יוצא מן הכלל. הרמב"ם קרא לו "ראש הפילוסופים" (מ"ג, א', ה'), ואומר עליו: "ודעתו... היא תכלית דעת האדם מלבד מי שנשפע עליהם השפע האלוהי עד ששיגו אל מעלת הנבואה, אשר אין מעלה למעלה ממנה" (איגרת אל ר' שמואל אבן תיבון). וביה"ב היו גם רווחות כמה אגדות על מידת-קרבנו של א' ליהדות, ולמקצתן אחיזת-מה במקורות עתיקים. לדבריו של אריסטובולוס הפילוסוף (ע"ע) ניכרת השפעתה של חכמת-שלמה בפילוסופיה של א'. אולם האגדה של יה"ב יודעת ליתן להנחה זו צורה יתוד מוחשת: לאחר שנכבשה ירושלים לפני תלמידו של א', אלכסנדר מוקדון, הגיש זה האחרון לא' את כתביו של שלמה המלך (יוסף אבן כספי). לפי גרסה אחרת היה א' תלמידו של שמעון הצדיק, שלפניו השתחוה, לפי אגדת התלמוד, אלכסנדר הגדול בזמן כיבוש ירושלים (אברבנאל, "נחלת אבות" א', ב'). אגדה זו היא חלק מיריעה נרחבת יותר של אמונות ודעות, שראשיתן נעוצה בתקופה ההלניסטית, בשעה שכמה הוגי-דעות ביקשו את שרשיה של הפילוסופיה היוונית ביהדות וגם בתרבותם של עמים מזרחיים אחרים, כגון המצרים והפרסים. הסופרים היהודיים-הלניסטיים ואחריהם אבות הכנסייה הנוצרית נאחזו אח"כ ברצון במגמת זו לצרכי הפולמוס שלהם עם הסופרים האליליים.

חטאפיטיקה:

מיטפיטיקה, ספר א', תרגם ח. י. רות, תש"ט; ספר י"א, תרגם ח. י. רות, תש"ג; טכסט ופירושו, H. Bonitz, *Metaph.*, 2 כרכים, 1849-1848; *ibid.*, הקדמה, טכסט ופירושו, W. D. Ross, 2 כרכים, 1924; L. Robin, *Théorie platon. des Idées et des Nombres d'après Aristote*, 1908; W. W. Jaeger, *Studien zur Entstehungsgesch. der Metaphysik des Arist.*, 1912; J. Stenzel, *Zahl u. Gestalt bei Platon u. Aristoteles*, 1924; H. von Arnim, *Die Entstehung d. Gotteslehre d. Arist.*, 1931.

תורת-המידות:

המידות לניקומאכוס, ספרים א'-ב', תרגם ח. י. רות, *Nicomachean Ethics*, פירוש, H. H. Joachim, 1952; *ibid.*, H. Jackson, 1879; *ibid.*, A. J. Festugière, 1936; *Eudemian Ethics*, תרגום והערות, טכסט, תרגום לאטיני, 41-11, 10, 5-1; *ibid.*, הקדמה, תרגום והערות, טכסט, תרגום לאטיני, 1851; H. von Arnim, *Die Drei arist. Ethiken*, 1924; *idem.*, *Eudemische Ethik und Metaphysik*, 1928; *idem.*, *Nochmals d. arist. Ethiken*, 1929; *idem.*, *Der Neueste Versuch d. Magna Moralia als unecht zu erweisen*, 1929; R. Walzer, *Magna Moralia u. arist. Ethik*, 1929; A. Mansion, *Autour des Éthiques attribuées à Arist.*, 1931; K. O. Brink, *Stil und Form der pseudarist. Magna Moralia*, 1933; M. Hamburger, *Morals and Law: the Growth of Arist. Legal Theory*, 1951.

תורת-המדינה:

פוליטיקה, ספרים א'-ב', תרגם ח. י. רות, תש"י; ח. י. רות, מורה-דרך בתורת המדינה (פרק ג', משנתו של א', תשי"ב); 2 כרכים, 1879; *ibid.*, הקדמה, טכסט ופירושו, W. L. Newman, 4 כרכים, 1887-1902; *ibid.*, הקדמה, תרגום והערות, E. Barker, 1946; *Athenaion Politeia*, טכסט ופירושו, J. E. Sandys, 1912; H. von Arnim, *Zur Entstehungsgesch. d. Arist. Politik*, 1924.

רטוריקה ופואטיקה:

על אמונות הפיזיק, תרגם מדכי הק, תש"ז; ל. אברקורומבי, עקרוני בקורת הספרות (פרק ג', ה.סואטיקה" לא), תש"י; *Rhetoric*, 2 כרכים, L. S. Stengel, טכסט, תרגום לאטיני ופירושו, 1867; *ibid.*, E. M. Cope, 1867; *ibid.*, 3 כרכים, E. M. Cope, J. E. Sandys, טכסט ופירושו, 1877; O. Kraus, *Neue Studien zur Aristot. Rhetorik*, 1907; *Poetics*, S. H. Butcher, טכסט, תרגום ומסות, 1902; *ibid.*, I. Bywater, טכסט, תרגום ופירושו, 1909; *ibid.*, A. Rostagni, 1927; *ibid.*, טכסט ופירושו, 1927; *ibid.*, טכסט ופירושו, A. Rostagni, 1927; *ibid.*, טכסט ופירושו, A. Gudeman, 1934; J. Bernays, *Zwei Abhandlungen über d. Aristot. Theorie d. Drama*, 1880; L. Cooper, *The Poetics of Aristotle: its Meaning and Influence*, 1924; F. L. Lucas, *Tragedy in Relation to Aristotle's Poetics*, 1927; D. de Montmollin, *La Poétique d'Aristote: Texte Primatif et Édition Ulterieure*, 1951.

קטעים:

Dialogorum Fragmenta, טכסט ופירושו, R. Walzer, 1934; P. Wilpert, *Zwei arist. Frühschriften über d. Ideenlehre*, 1949.

חיבורים מזוייפים:

De Coloribus, טכסט, W. L. Lorimer, 1933; *De Mundo*, טכסט ופירושו, C. Prantl, 1849; *Mechanica*, טכסט ופירושו, J. P. van Cappelle, 1812; *Musical Problems*, טכסט, תרגום, 1899-1902; *De Lineis Insecabilibus*, תרגום גרמני והערות, F. A. Gevaert, J. C. Vollgraf, ופירושו, O. Apelt, (*Beiträge zur Geschichte der Gr. Philosophie*), 1891; *De Melisso Xenophane Gorgia*, טכסט, H. Diels, 1900; *Oeconomica*, 1 ספר, טכסט ופירושו, B. A. van Groningen, 1933; C. Stumpf, *Pseudo-Arist. Probleme über Musik*, 1897.

ביבליוגר. שלמה יותר ב W. D. Ross, *Aristotle*, עמ' 291-295.

ו. ד. ר.

אריסטו והיהדות. 1. סקירה כללית. — השפעתה של הפילוסופיה היוונית בכללה לא נקלטה ביהדות במידה ניכרת אלא מן המאה ה-10 ואילך, משעה שטובי הוגי-הדעות היהודיים נמשכו אחר תורת הכלאם והשתמשו במושגי המדע המתודות שלו, שהיו מותאמות לתורת-ההיגיון האריס-טוטלי, לשם קביעתה של תורת-אלוהות ראצינאלית. מקום בראש בהתפתחות זו תופסים רב סעדיה גאון מצד הרבנים ויוסף בן אברהם הרואה מצד הקראים. בהוגי-הדעות היהודיים

בן יוסף. פירושים ל"פיסיקה" של א' נתחברו גם ע"י ר' משה נרבוני ואברהם ביבאגו. הפאראפראזה של תמיסטיוס ל"ספר השמים והעולם" (De Coelo) של א' ניתרגמה מערבית לעברית ע"י ר' זרחיה בן יצחק, ולא נשתמרה עד ימינו אלא בצורה עברית זו (מהדורת לאנדאוואר). בחריפות יתרה ביקר את עיקרי הפיסיקה של א' ר' חסדאי קרשקש. התקפה קשה על ביקורת זו ערכו אריסטוטליים נאמנים כיצחק בן שם טוב ויוסף בן שם טוב; אבל פיקו דלה מידאנדולה קידם ביקורת זו בברכה וקרוב לוודאי, שג'ודראנו ברונזו נסתייע בה.

"ספר הנפש" (De Anima) של א' נתפשט הרבה. ההגדרה, שהוא נותן לנפש: "ההשלמה הראשונה לגוף טבעי, שהחיים נמצאים בו בכוח", כבר היא משתקפת בדרכי דיונים של רב סעדיה ויצחק הישראלי בנושא זה. לאברהם אבן דאוד והרמב"ם שימשה במידה מרובה מורת-דרך הסקירה על הפסיכולוגיה האריסטוטלית של אבן סינא. ה"קיצוד" של אבן-דוד, "ספר הנפש" ניתרגם עברית ע"י משה תיבון, ה"פירוש האמצעי" שלו — ע"י שם טוב בן יצחק מטורטוזה, וה"פירוש הארוך" שלו — על-ידי יעקב בן מכיר. דל"ב"ג כתב פירוש ל"קיצוד". תורתו של אבן-רשד, ששוללת את הישארות-הנפש האינדיווידואלית, נתקלה בהתנגדות מצד הוגי-הדעות היהודיים (ר' הלל בן שמואל, משה הנרבוני והרלב"ג).

ל"מטאפיסיקה" ("ספר מה שאחר הטבע") של א' נתייחד בפילוסופיה העברית מקום של כבוד. ראו אותה כפריה הבשל של מחשבת א', וחשיבות מיוחדת נודעה לתורת-האלוהות שבה, כפי שהיא מצויה בספר י"ב. אולם לעברית ניתרגמה רק ב-1485 בערך על-פי תרגום-ביניים לאטיני. חוץ מתרגומו של גוף-הספר לערבית, קיימים היו תרגומים ערביים לפירושו של אלכסנדר מאפרודיסייה ולפאראפראזה של תמיסטיוס. אלפאראבי מעיר, שהאחד כלל רק את שני הפרקים הראשונים מספר י"ב, והשני — את ספר י"ב בשלמותו. הרמב"ם הכיר את פירושו של אלכסנדר, ואפשר, גם את הפאראפראזה של תמיסטיוס (מונק, מו"נ, ב', עמ' 23; הביאור של הנרבוני, דף ט"ז, ב'). חיבורו של אלפאראבי, מאמר בכוננת אריסטו בספרו מה שאחר הטבע" ניתרגם לעברית. כן ניתרגמו ה"קיצוד" של אבן-דוד ל"מטאפיסיקה", פירושו של ה"אמצעי" ופירושו ה"ארוך". הפירוש ה"אמצעי" זכה לשני תרגומים ערביים. רלב"ג ואברהם ביבאגו כתבו פירושים ל"מטאפיסיקה" על יסוד ה"פירוש האמצעי" של אבן-רשד. החיבור המכונה בשם ה"תאולוגיה לאריסטו" — שאינו אלא פאראפראזה ל"אנאדות" ד—ר' של פלוטינוס, שנעשתה ב-840 בערך — השפיע השפעה ניכרת גם על הערבים גם על היהודים. אלפאראבי מזכיר אותו ואצל אבן גבירול מצויים עקבות ברורים של השפעתו (מונק, Mélanges, עמ' 248 ואילך). ההנחה, שבחיבור זה כלולה התאולוגיה המקורית של א', גרמה להכללתם של יסודות נאופלטוניים בתוך האריסטוטליות של י"ב. הוא הדין ב Liber de causis (הביאור בטוב הנחמד) הפסודו-אריסטוטלי, שאינו אלא לקט (מן המאה ה-9) של קטעים מתוך Institutio Theologica של פרוקלוס. שני החיבורים אינם אלא חלק מספרות פסודו-אפיגראפית רחבת-הקף, שהיתה מתקשטת בשמותיהם של אמפדוקלס, פיתאגוראס וא'. באיגרתו המפורסמת אל ר' שמואל אבן תיבון מזהיר הרמב"ם את מקבל המכתב מפני חיבורים מזוייפים אחדים, שהם מיוחסים לא'. בין שאר הספרים מזכיר

וסמוכים לבקשת שדשיה של הפילוסופיה היוונית ביהדות אנו מוצאים באסכולה האריסטוטלית עצמה בראשית-ימיה. קליארכוס, מתלמידיו הראשונים של א', כבר מספר על שיחה בין א' ויהודי אחד, שבה נתרשם א' מגדולתו של איש-שיחו היהודי בפילוסופיה ומעמדתו המוסרית ("נגד אפיון", א', 22). ביה"ב נתפשטה גם איגרת מיוחסת לא', שבה כאילו חזר בו א' מטעויותיו הקודמות ומודה, שהתורה, שניתנה מסיני, היא הדרך היחידה אל האמת (גדליה בן יחיא, "שלש" לת הקבלה"). בסידורים אחדים מן המאה ה-15—16 מובאת גם תפילה של א', שמזכיר אותה גם ר' משה איסדלש (שאלות ותשובות של הרמ"א, הענא [האנאו] ת"ע, י', א'), וזו מזדהית בתכנה עם האיגרת האמורה. אגדה אחרת מדברת על התגיירותו של א' חז נזכרת, לפי עדותם של עזריה מן האדומים וגדליה אבן יחיא, גם במבוא של ר' יוסף בן שם טוב לפירושו העברי (שלא נשתמר) ל"תורת-המידות לביקור מאכוס". לפי נוסח אחר חזר בו א' "ממה שהנחית, שהעולם קדמון, ומשאר הדעות, אשר חולק בהם על תורת-משה", מפני ש"החזירו שמעון הצדיק ו"ל" (מונק, Mélanges, עמ' 249). על-פי סיפור עוד יותר רמיוני, שמוכר ע"י ר' אברהם ביבאגו ("דרך אמונה", עמ' 46), היה א' יהודי מלידה. מבני שבט בנימין, ונולד בירושלים.

3. חקר א' ביהדות של י"ב. — רוב כתבי-א' היו נמצאים לודרשיהם מן היהודים בארצות הברית ערבית בתרגומים לערבית (לפעמים על-פי גירסות-ביניים סוריות), מעשה ידי חונין אבן יצחק ובית-מדורו במאה ה-9. משפסקה הערבית להיות שלטת בספרד, נעשתה העברית לשונה של הספרות הפילוסופית היהודית. מכאן ואילך היו כתבי-א' ומפרשי מן הימים העתיקים ומיה"ב נלמדים בתרגומים ערביים.

חיבוריו של א' בתורת-ההיגיון, כפי שהם כלולים ב"אור-גאנון", היו מן הראשונים, שמשכו אליהם את הוגי-הדעות. רב סעדיה גאון כבר היה מצוי אצל "ספר המאמרות" (הקא-טיגוריות), "ספר המופת" (Analytica Posteriora), שכולל את תורת-א' על היריעה המדעית, השפיע השפעה ניכרת על הפלאם, וכבר מרמזים עליו יצחק הישראלי ואבן גבירול. "מלות-ההגיון" להרמב"ם הוא ניסיון להציע בצורה תמציתית את תכנו של ה"אורגאנון" כולו, ואף ה"טוריקה והפואטיקה בכלל. הרמב"ם השתמש גם ב"ספר המבוא" (Isagogé) החשוב מאוד והנפוץ הרבה של פורפיריוס. ניסיון דומה לזה נעשה במאה ה-15 ע"י אליהו בן אליעזר מקאנדיה ב"ספר הגיון על דרך שאלות ותשובות" שלו. בצדדים מסויימים שבתורת-ההגיון של א' דנים גם רלב"ג ("ספר ההיקש הישר"), אברהם ביבאגו ("פירוש לספר המופת") ואחרים.

ה"פיסיקה" של א' ("ספר השמע הטבעי") השפיעה על הפלאם הערבי באמצעות פירושו של יוחנן (יוהאנס) פילי-פונוס (יחיא המדקק). הראיות של הכלאם לבריאת-העולם, שמביא רב סעדיה, שאלות מפילופונוס. הרמב"ם פוסל את רעיונות הכלאם בדבר טבעו הפיסי של העולם, וביחוד את תודת-האטומים שלה, וההתעוררות לכך באה לו מתוך חקירה בפיסיקה האריסטוטלית ומתוך שימוש בספרו של אלפאראבי "על הנמצאות המשתנות" (מו"נ, א', ע"ד; שטיינשניידר, "אלפאראבי", עמ' 119 ואילך). פירושו ה"אמצעי" של אבן רשד ל"פיסיקה" ניתרגם לעברית פעמיים, ופירושים לפירוש זה כתבו רלב"ג, ר' משה נרבוני, יצחק בן שם טוב ושם טוב

השונים של המונח „אחד“, שמנה א' (בחי, הרמב"ם). הרמב"ם („מרינ", א', ע"א) ראה גם צורך ברבר לברר בריק את הבעיה של תארייה, כרי לשמור על המושג של האחדות המחולטת.

א' השפיע באופן מיוחד על המחשבה היהודית גם מבחינת התפיסה של מושג-הטבע. בתלמוד יש למלה זו מובן של מטבע, צורה או תכונה. הראשון, שהשתמש בה במובן של „טביעת" הערבית, היה ר' יהודה אבן תיבון בתרגום של „הכוזרי". א' הגדיר את הטבע בתור „העקרון והסיבה לתנועת העצמים ומנוחתם, שעל-ידי דבר מתנועע ונה בעצם מהותו ולא במקרה" („פיסיקה", ב', א'). במלות אחרות: הטבע הוא המהות או הצורה או יסוד מתנה את הגידול האורגני (De Coelo, I, 4). הוא יסוד אימאננטי גלום בגוף החי, ונראה כאילו הוא עושה מיותר כל עקרון אלוהי טראנסצנדנטי. הא-ריסטוטליים מישראל קיבלו את מושג הטבע בצורתו האריס-טוטלית, אלא שהארמוניה הטבעית של העולם היא, לדעתם, פרי הציון האלוהי וברצון-האלוהות אפשרי הוא גם שידוד מערכות-הטבע הקיימות. מושג-הטבע כמערכת של כוחות או חוקים, שמכוננים את התוויה הקוסמית, נקלט על כל פנים לראשונה בתחום המחשבה הישראלית בהשפעתו של א'.

5. השינויים שהכניסה הפילוסופיה היהודית באריסטוטליות. — לעומת זה היו בפילוסופיה של א' צדדים מסוימים, שנראו בלתי-מתיישבים עם היהדות וטעונים בדיקה ותיקון. קודם כל, משנתו של א' בדבר קדמות-העולם היתה מנוגדת למושג על בריאת-העולם — „בריאת יש מאין". עולם קדמון יש במשמעותו עולם קיים בהכרח, והנחה זו נראתה שוללת מן האל את חירותו כבורא. מכאן המאמץ הנמרץ מצד הרמב"ם לקיים את מושג-הבריאה. הוא מקיימו ע"י מה שהוא מדגיש את המושג של רצון-האלוה בצר המושג של חכמת-האלוה. חוץ מן השלטון של חוקי-הטבע בעולם ניכרים בעולם גם סימנים של עקרון רצוני יוצר. מצויות תופעות, שאינן ניתנות להתבאר מתוך הסתמכות על הסיבתיות הטבעית (הרמב"ם מזכיר את תנועות-הגלגלים), ולפיכך הכרח הוא להניח את פעולתו של הרצון האלוהי. א' עצמו העלה את הרעיון, שהסיבות הצורניות הפועלות בעולם הן באותה שעה עצמה סיבות תכליתיות. דבר זה איפשר לפילוסופים היהודיים לזהות את עצם הסדר הטבעי שבועולם עם פעולותיו של הרצון האלוהי. חוקי-הטבע מתפרשים כאילו אינם אלא הבעה של רצון-האלוה.

השאלה, כיצד מתיישבת בריאת-העולם בזמן — כפי שמורה היהדות — עם ההנחה בדבר שכל בלתי משתנה של האל, גרמה למבוכה ניכרת. מה הניע את האל לברוא את העולם לאחר נצח-נצחים של אי-בריאה? הבריאה בזמן, כלום אין פירושה יציאה מן הכוח אל הפועל, שאין להעלותה על הדעת ביחס לאל, שהוא הווייה-בפועל טהורה? ואמנם טען פילופונוס (De Aeternitate Mundi), שהכרח הוא להניח, שהאל ברא את העולם מנצח-נצחים, שהרי אם לא כן עבר האל ממעשה בכוח אל מעשה בפועל. בתשובתו על טענה זו נמשך הרמב"ם במידת-מה אחר גזאלי. אין להניח, שבזמן מן הזמנים בא איזה שינוי ברצונו של אלוהים בנוגע לבריאה, שהרי הסיבה של רצונו היא אך בו עצמו ואינה מושפעת ע"י שום גורם מחוץ לו. לפיכך: האפשרות להיות פועל בזמן אחד ולא בזמן אחר אינה פוגעת בתוויה-בפועל הבלתי-משתנית של האל. רק המעשים של הישים המורכבים

הוא את „ספר התפוח", שמגמתו היתה למסור את שיחתו של א' עם תלמידיו בשעה שהלך למות.

מבין כתביו של א' על ענייני מוסר, רק „ספריהמדות לניקומאכוס" ניתרגם לערבית. תרגום עברי, על-פי תרגום-ביניים לאטיני, נעשה במאה ה-15 בידי ר' מאיר אלגואדש (ע"ע). פירוש עליו נתחבר ע"י ר' משה אלמושנינו. מספר גרול של אמרות-מוסר, שהן מיוחסות לא' באנתולוגיה של חונין אבן יצחק, תירגם לעברית ר' יהודה בן שלמה אל-חריזי (ע"ע) וקרא להן „מוסרי הפילוסופים". מקצת מאמרות אלו מצאו להן מקום ב„מבחר הפנינים" של אבן גבירול ובכתבי-מוסר אחרים. פירוש ל„מידות לניקומאכוס" נתחבר ע"י יוסף בן שם טוב ב-1455. את משנתו של א' בדבר „שביל-הזהב" קיבלו אברהם אבן דאוד, הרמב"ם, אלבו, ואחרים. אבן סינא מזכיר את ה„פוליטיקה" לא', אבל לא היה יכול להכירה, שהרי מעולם לא ניתרגמה לערבית. כאלפאראבי וכאבן-סינא, מבסס הרמב"ם את תורתו בדבר המדינה האי-דיאלית על אפלטון ולא על א'.

4. השפעתה של האריסטוטליות על היהדות ביה"ב. — האריסטוטליות חוללה תמורה בהלך-המחשבות ביהדות ע"י מה שהעמידה במרכזם של החיים הדתיים תורה פילוסופית. א' העדיף את הפעילות השכלית על המעשים הטובים. המצוות המעשיות אינן אלא אמצעי לתכלית, שהיא אשור של האדם, ואך המירות השכליות הן תכליתות לעצמן. בוויכוח שביה"ב בדבר מידת-החשיבות של הדעת ושל המעשה באה לידי ביטוי הדילמה, שהאריסטוטליות העמידה בפניה את הוגי-הרעות האסלאמיים והיהודיים כאחד. ותשובתם של האריסטוטליים היהודיים היתה, שהדעת חשובה מן המעשה. יתרונו של האדם הוא בכושר-החשיבה שלו, שמאפשר לו להשיג השגה שכלית את מהות-הדברים ומליך אותו אל דעת-אלוהים. תכלית קיומו של האדם היא לקנות לו דעת עליונה זו. המעשה הנכון אינו אלא תנאי הכרחי להשגתה של מטרה זו. מי שאינו מושל בהיפעלותיו לא יוכל לעלות למדרגה של דעת-אלוהים. גם המעשה וגם הדעת הם, איפוא, הכרחיים לצורך זה, אך הדעת היא שיקנה לאדם את השלמות. על-כן מעלה הרמב"ם את העיון לדרגה של מצווה דתית, היא המצווה לדעת את ה'.

האריסטוטליות הביאה גם לידי התפשטותה של תפיסה חדשה על מהות האמונה. האמונה נתפרשה מעתה בהש-פעתו של א' כדבר, שהוא בגדר של הכרה מדעית. א' דיבר על הרגש של „אמונה" (πίστις), שמלוה, בדרך-גות שונות של תוקף, כל אקט של ידיעה. ההרגשה החזקה ביותר של אמונה היא זו שמלוה את הידיעה המדעית. על כן יכלו האס-פולות של הפלאם לראות את עצמן כמכוונות לדעתו של א' בשעה שהגדירו את הדעת כאחד מסוגי ה„אמונה" (אעתקאד). בהגדרה, שמגדיר רב סעדיה את האמונה כהכרה מדעית, בא לידי ביטוי הלך-מחשבות חדש זה, שעבר אח"כ אל האריסטוטליים מישראל. השקפה זו בדבר הזהות של אמונה-אמת ושל הדעת המדעית היתה שלטת ביהדות עד שנתערעה בהשפעת תורתו של אבן-רשד (משנת „האמת הכפולה").

המושג של אחדות-האלוהות קיבל אף הוא צורה חדשה בהשפעתה של הנאופלטוניזם המשולבת באריסטוטליות. רעיון-האחדות מזהה עם ה„אחד" של פלוטינוס. שאין אפשרות לדבר עליו אלא במונחים שליליים בלבד. לייחודו המחולט של האלוה ניתן ביטוי גם ע"י מה שניטלים ממנו המובנים

הכנסיה ראתה בעין רעה את התקבלותו של אבן-רשד כמפרש של א'. האפיפיורים הטילו חרם על כתבי א', אבן-סינא ואבן-רשד. שנאה עזה לאדיסטוטליות היהודית ליבה ר' שלמה הקטן. אחרים, כגון אבא מרי בן משה ממונפליה, הודו בלא היסוס בערכו של א' כ"אבי הפילוסופיה" וכמי שהוכיח את מציאותו של האל, את ייחודו ואת אי-גופניותו; והם הכירו, שמאדם שכמותו, שהיה ממוצאם של עובדי-אלילים, אין לצפות, שיהא מאמין בבריאת-העולם ובמעשי-ניסים. אבל פילוסוף יהודי חייב לדעת את האמת, ואם במקום התורה משמש לו א' כמורה-דרך בענייני אמונה, יש להחרימו. ומשום כך השתתף אבא מרי בעריכת הנוסח של החרם, שהוכרו בבארצלונה (1305) ע"י ר' שלמה בן אדרת, שאסר על כל מי שלא מלאו לו עשרים וחמש שנה לעיין בספרים יוניים ובתרגומיהם, שעוסקים במדע-הטבע ובמטאפיסיקה. עם צמיחת הקבלה נעשו ההתקפות על האריסטוטליות תכופות עוד יותר. בתקופה קרובה יותר לזמננו תקף שמואל דוד לוצאטו את האריסטוטליות של הרמב"ם ("פניני שד"ל").

- I. M. Bochenski (Ed.), *Bibliographische Einführungen in das Studium der Phil.*; G. Vajda, *Jüd. Phil.*, 1950; י. גוטמן, *הפילוסופיה של היהדות, תשי"א*; I. Husik, *A History of Medieval Jewish Philosophy*, 1916; G. Vajda, *Introduction à la Pensée Juive du Moyen Age*, 1947; S. Munk, *Mélanges de Philosophie Juive et Arabe*, 1859; A. Schmiedl, *Studien über jüdische, insbesondere jüdisch-arabische Religionsphilosophie*, 1869. 2. A. Schmiedl, *Collectaneen*, I, *Woher ist die Sage entstanden, dass Aristoteles zum Judentum übergetreten sei?* in *MGWJ*, 1860, pp. 98—101; S. Horowitz, *Die Stellung des Aristoteles bei den Juden des Mittelalters*, 1911; Th. Hopfner, *Orient und Griechische Philosophie*, 1925; A. Altmann, *Judaism and World Philosophy*, in "The Jews. Their History, Culture and Religion", ed. Louis Finkelstein, Vol. 1, pp. 625 ff. 3. M. Steinschneider, *Catalogus librorum hebraeorum in Bibliotheca Bodleiana*, 1852—1860; idem., *Die hebräischen Übersetzungen des Mittelalters und die Juden als Dolmetscher*, 1893; idem., *Alfarabi*, 1869; H. A. Wolfson, *Crescas' Critique of Aristotle*, 1929; I. Husik, *Philosophical Essays*, ed. by Milton C. Nahm and Leo Strauss, 1952, pp. 160—171. 4. Isaac Heinemann, *Die Lehre von der Zweckbestimmung des Menschen im griechisch-römischen Altertum und im jüdischen Mittelalter*, 1926; G. Vajda, *Études sur Saadia, REJ*, N. S., IX (CIX), pp. 68 ff.; D. Kaufmann, *Geschichte der Atributenlehre in der jüdischen Religionsphilosophie von Saadia bis Maimuni*, 1877. 5. A. Altmann, *Essence and Existence in Maimonides*, *Bulletin of the John Rylands Library*, March 1953. 6. J. Sarachek, *Faith and Reason: The Conflict over the Rationalism of Maimonides*, 1935.

ש. ז. א.

אַרִיסְטוֹטוֹלֹס וְיְהוּדָה, בנו הבכור של יוחנן הורקנוס (מלך ב 104—103 לפסה"נ). לפי צוואת-אביו נועד א' להיות הכהן הגדול ביהודה ואילו את שלטון-המלוכה צריכה היתה לקבל אמו. אולם לפי מה שמסופר ב"קדמוניות-היהודים", לא הסתפק א' בכהונה, חשב את אמו בבית-האסוריים והמית אותה ברעב ואסר את שאר אחיו. חוץ מאנטיגונוס, שהיה קרוב אליו ביותר. אולם אף את אנטיגונוס רצה א' אח"כ, לפי אותו סיפור, מתוך שזוואיו של אנטיגונוס סיפרו לא', שאנטיגונוס ביקש להרגו. אמיתותה של מסורת זו חשו-דה, לכל הפחות, בהפרזה יתרה. שהרי בו במקום מוסר יוסף בן מתתיהו את עדותו של הסופר היווני אַסְטְדַאבּוֹן (בשם טימאגוס), שא' היה מתון לפי טבעו ועשה טובות הרבה לבני-עמו. א' הוא החשמונאי הראשון, שהכתיר את עצמו למלך. יחסו לתרבות היוונית היה חיובי, ובה המשיך,

מחומר ומצורה יכולים לצאת מן הכוח אל הפועל. תשובה פשוטה יותר לבעיה זו כבר ניתנה ע"י רב סעדיה ויוסף אבן צדיק; לדעתם, כל הבעיה כולה היא נטולת-משמעות, שהרי האל הוא למעלה מן הזמן (השווה גם רלב"ג, "מלחמות ה'"/א', י"ח).

קושי אחר היה כרוך במושג החומר. על-פי א', כל שינוי בעולם שמתחת לגלגל-הירח מורה על קיומו של מצע מסויים. שעומד בזהותו בתוך כל שינוי, והוא החומר. דעה זו גוררת את ההנחה בדבר חומר קדמון (prima materia) כמצע לכל התהוות. הואיל והאל הוא הוויה-בפועל טהורה, אי-אפשר לראותו כבוראו של החומר, שהוא הוויה-בכוח טהורה. דומה היה, איפוא, שבטלה כל אפשרות של בריאת יש מאין. הדיקלמה, שהפילוסופים היהודיים הועמדו לפניו, נבעה מן העובדה, שקיבלו את העקרונות של האונטולוגיה האריסטוטלית, אך לא ראו אפשרות לעצמם לקבל את מלוא המסקנות המת-חייבות מתוכם. בדומה למושג האונטולוגי של הוויה-בכוח והוויה-בפועל, היה גם המושג של חומר וצורה מנוגד לקוס-מולוגיה היהודית המסורתית. בעוד שהמושג הראשון עורר, כמו שראינו, את בעיית הבריאה בזמן, עורר המושג של חומר וצורה את הבעיה של בריאת יש מאין. אברהם אבן דאוד והרמב"ם סירבו להוציא מן האונטולוגיה של א' מסקנות קוסמולוגיות. שניהם עמדו על דעתם, שהאל אינו רק הבורא של הצורה אלא הוא אף הבורא של החומר. המבנה האונטו-לוגי של העולם הנברא, טוען הרמב"ם, אינו מורה על אופן היווצרותו של העולם. רלב"ג, שהוא אריסטוטלי מחמיר יותר, מודה, שאמנם נברא העולם ע"י האל, אבל לא נברא יש מאין. הוא נברא מחומר קדמון משולל כל צורה, ואף משולל ההוויה-בכוח של קבלת-צורה.

א' זיהה את האל עם ה"מניע הראשון". הפילוסופים של י"ב התווכחו בשאלה, אם זיהוי כשר הוא. את הבעיה כבר עוררו המפרשים הנאופלטוניים של אריסטו, שטענו, שמן הנמנע הוא שהאל הוא המניע את הגלגל הראשון, שהרי במקרה זה היה האל בעל תואר משותף עם המניעים של שאר הגלגלים, שהם יצורים נבראים (אלכסנדר מאפרודיסיסה, אלפאראבי, אבן-סינא). אולם תמיסטיוס ואבן-רשד תמכו בעמדה האריסטוטלית המקורית. בחוגי הפילוסופים היהודיים דחה הרמב"ם (מ"ג, ב', ד') את הזיהוי של המניע הראשון עם האל. הרלב"ג וגם קרשקש תמכו בהשקפתו של הרמב"ם בניגוד לנרבוני ושם טוב בן יוסף (ע' גם אלבו, "עיקרים"/ג', ג', מהדורת הזיק, ג', עמ' 31).

6. ההתנגדות לאריסטוטליות — המחלוקת בעניין ירושתו הרוחנית של הרמב"ם לא היתה כל עצמה אלא פרי התנגדותה של היהדות המסורתית להשפעתה של האריסטוטליות על חיי-הדת הישראלים. השינויים במושגי-היסוד הדתיים, שחלו מתוך חדירתה של האריסטוטליות ליהדות (עיין למעלה, סעיף 4), עוררו בהכרח את התנגדותם של אלה, שלא נתחנכו על הפילוסופיה. אבל גם כמה חוקרים בשדה-הפילוסופיה הצטערו על העובדה, שהורכבו ביהדות יסודות-מחשבה זרים. ר' יהודה הלוי הטעים בשעתו את ההבדל בין "אלהי אברהם" ובין "אלהי אריסטו" ("הכוזרי", ד', ט"ז). גם בכנסיה הנוצרית גברה בתקופה זו המגמה האנטי-אריסטוטלית. ב 1210 שרפו הדומיניקנים את ה"פיי-סיקה" וה"מטאפיסיקה" לא'. אח"כ נשרפו "מורה הנבוכים" ו"ספר המדע" להרמב"ם מתוך הסתה של קנאים יהודיים.

לירושלים. הרומי עקב אחריו עד יריחו ומשם הגיע עם חילו לירושלים. אז חזר א' אל המחנה הרומי והבטיח לעשות את רצונו של פומפיוס בדבר מסירת המבצרים, וגאבניוס נשלח לקבל את ירושלים לידי. ואולם מצדדיו של א' סגרו בפני גאבניוס את שעריהעיר. כתוצאה מכך הסיע פומפיוס את כל צבאו נגד ירושלים. התושבים ביקשו לפתוח את השערים, אך מצדדיו של א' לא רצו להיפגע. לסוף היתה ידם של אנשי-השלום על העליונה והשערים נפתחו לפני הרומים. אנשי-א' נמלטו אל הרה-הבית והתכוננו למלחמה אחרונה. פומפיוס ערך מצור על מבצרי הרה-הבית ופתח בהכנות להתקפה מצד צפון. לאחר מצור של שלושה חדשים פרצו הרומים לתחום הרה-הבית. ערכו טבח גדול ביהודים, ופומפיוס נכנס לפניו בית-המקדש. אחר הניצחון קרע פומפיוס את חבל חוה-הים וחלקי עבד-הירדן, שהיו מיושבים ישוב נכרי, מעל מדינת-החשמונאים. הורקנוס נתמנה לכוהן גדול ומלכות בית-חש-מונאי בטלה כמלכות עצמאית (63 לפסה"נ). א' ובניו הובלו כשבוים לרומי, ואולם א' הצליח לברוח משם ביחד עם אנטיגונוס בנו בשנת 56. ביהודה אסף חיל חדש והתבצר במכוור, אך המבצר החזק נפל בידי הרומים וא' נפל בשבי ושוב נשלח לרומי והושם שם בפלא. כאן ישב עד שנכבשה העיר ע"י יוליוס קיסר בתחילת שנת 49 לפסה"נ. קיסר שיחרר אותו מיד ונתן לו שני לגיונות כדי להילחם בתומכיו של פומפיוס בסוריה. אולם הוא הורעל ע"י אנשי-פומפיוס קודם שהספיק לצאת לדרכו. גופתו נשלחה אח"כ לקבורה ביהודה.

קדמוניות היהודים, י"ד, א'—ד'; מלחמות, א', ו'—י'; קלוזנר, היסטוריה של הבית השני, III (תש"י), 141—144; Schürer, *Gesch.*, I, 291 ff., 341 ff.; Grätz, *Gesch.*, III, 151 ff. א. ש.

אַרְיִסְטוֹבּוּלוֹס III, בנם של אלפסנדר בן אריסטובולוס II (ע"ע) ואלפסנדרה בת הורקנוס II ואחיה של מרים החשמונאית (ע"ע). שמו העברי היה יונתן. הוא היה המועמד היחיד לכהונה הגדולה לאחר שנהרג מתתיהו אנטי-גונוס, המלך החשמונאי האחרון, הואיל והורקנוס I סבו היה פסול לכהונה מחמת המום, שהוטל בו בשעתו על-ידי אנטיגונוס (ע"ע אנטיגונוס; הורקנוס II). הורדוס, שחשש מפני השפעתם של בני חשמונאי על העם, מינה לכהון גדול את חננאל הבבלי, אולם בהשפעתן של אלפסנדרה ומרים הוכרח להדיחו לאחר ששימש בכהונה גדולה רק שנה אחת ולמנות ככוהן גדול את אריסטובולוס הצעיר. כשהופיע א' בפעם הראשונה לפני העם בחגי-הסוכות לבוש בגדי כוהן גדול נתקבל בתרועות-שמחה ובחיבה גלויה. הורדוס ראה בזה סכנה למעמדו והחליט להגות את הכוהן הגדול הצעיר מן המסילה. הוא מצא לו שעת-כושר לבצע את זממו לאחר סעודה שנערכה בארמונה של אלפסנדרה ביריחו. בפקודתו הוטבע א' ע"י אנשי הורדוס בבריכת-שחיה, כאילו אגב משחק.

קדמוניות היהודים, ט"ז 23—64; כ', 247 ואילך; מלחמות היהודים, א' 437; י. קלוזנר, היסטוריה של הבית השני, IV (תש"י), 14—12; Schürer, *Gesch.*, I, 378 f.

אַרְיִסְטוֹבּוּלוֹס (Ἀριστόβουλος), פילוסוף יהודי-הלניסטי, שחי, כנראה, במחצה הראשונה של המאה ה-2 לפסה"נ (חשמ"ב, א', י'; אוקטיוס, VIII, 9, Praep. ev., ובכרוניקה של אוקטיוס והיארונימוס לאולימפיאדה ה-151 [176—172 לפסה"נ]). בעל חשמונאים ב' (שם) מכנה אותו

כנראה, בקו, שפבר הותווה ע"י אביו. במטבעותיו הוא מוכתר בתואר „יהודה כהן גדול והברי-היהודים“, ואילו התואר „מלך“ אינו מצוי בהם. יתכן, שהיה בכך משום ויתור לחוגי-הפרו-שיים, שהתנגדו למלוכה. יוסף בן מתתיהו מספר, שא' קרא לעצמו „ידיד ההלנים“ (Φιλέλλην). הדבר הוא אפשרי: בתואר זה עיטרו את עצמם גם נסיכים מזרחיים אחרים, שסיגלו לעצמם מידה מסוימת של תרבות הלניסטית. גם במדיניות-הפנים שלו המשיך א' בקו, שהתחיל בו יוחנן הורקנוס: כיבושה של ארץ-ישראל כולה והפיכתה לארץ יהודית ללא תערובת נכרית ניכרת. א' הרחיב את גבולות-הארץ בצפון. יוסף מספר, שא' כבש חלק מארץ-היטורים וכפה את התושבים להתייחד. מתקבלת על הדעת השערתם של כמה מן החוקרים, שהמכוון כאן הוא לכיבושו של הגליל העליון, שהרי היטורים ישבו בלבנון. אפשר, שסיפורו של יוסף בן מתתיהו אינו שלם. — א' מת לאחר שמלך רק שנה אחת, 103—104 לפסה"נ.

קדמוניות, י"ג; י"א; מלחמות, א', ג'; קלוזנר, היסטוריה של הבית השני, III (תש"י), 141—144; Schürer, *Gesch.*, I, 273 ff.; Grätz, *Gesch.*, III, 118 ff.

א. ש.

אַרְיִסְטוֹבּוּלוֹס II, בנם הקטן של ינאי אלפסנדר (ע"ע) ושלומציון המלכה (מלך ב-67—63 לפסה"נ). לאחר שמתה שלומציון עלה לשלטון בנה הבכור הורקנוס II. אולם א' התנפל על אחיו בראש פלוגה של אנשי-צבא, ולאחר שניצח אותו בקרב ליד יריחו הכריחו לוותר על המלוכה. אנטיפאטרוס, אביו של הורדוס, התחיל מסית את הורקנוס, שלא ישרים עם ויתור זה לא', ואח"כ אף עלה בידי אנטי-פאטרוס להשפיע על הורקנוס שיכרח אל חרתת מלך הנבטים מתוך אַמְשָׁלָה, שא' מבקש להרגו. בשכר החזרתו של הנביט-עשרה עדים, שפבש ינאי מידי הערבים, עלה חרתת עם צבאו, כבעל-בריתו של הורקנוס, למלחמה על א' וניצח אותו. דוב צבאו של א' עבר אל הורקנוס; א' הוכרח לסגת ולהיסגר בהרה-הבית וחרתת והורקנוס צרו עליו. הימים היו ימי פעי-לוותו של פומפיוס נגד שוד-הים במזרחו של הים התיכון; וכשהגיע בשנת 65 אחד ממצביאיו של פומפיוס, סקאורוס, לרמשק ונדע לו על המלחמה ביהודה, יצא לשם. במי"מ בין שליחי האחים ובין סקאורוס, שא' הציע לו סכומים גדולים (300 או אף 400 ככר), החליט סקאורוס לתמוך בא' ופקד על חרתת לחזור לארצו. חרתת נשמע לפקודה זו, וא' הש-תמש בדבר, רדף אחר חרתת הנסוג לארצו חיכה בחילו של זה מפה רבה. כדי להטות לצידו גם את פומפיוס שלח לו א' מתנה יקרה. וכשהגיע המצביא הרומי באביב שנת 63 לדמשק התייצבו לפניו שליחיהם של שני האחים ומשלחת מטעם העם. כל אחד משליחי-האחים טען לטובת שולחו, ואילו שליחיהם ביקשו לשחרר את הארץ משלטון המלכים ולהחזיר לישנו את שלטון הכוהן הגדול, כמו שהיה עד ימי-החשמונאים. פומפיוס דחה לפי שעה את ההכרעה בדבר וביקש מכל הצדדים לחכות עד שייפנה. אולם א' החליט להיפרד מפומפיוס ולחזור ליהודה. המצביא הדומי התחיל חושד בו, שפוזנתו להתנגד לרומים, ועלי-כן הפסיק את המלחמה שלו בנבטים ויצא בעקבותיו של א', שפנה למבצר אלפסנדריון. פומפיוס שלח אליו שליחים ודרש ממנו למסוד לרומים את כל המבצרים שביהודה. לאחד היסוסים הבטיח א' לעשות זאת. אך לא מסר את המבצרים והמשיך בדרכו

משה היתה מתורגמת בחלקה ליוונית עוד קודם שניתרגמה בשלמותה בימי תלמי פילאדלפוס, וחלקים אלה הגיעו לפיתאגוראס, סוקראטס ואפלטון ושימשו יסוד למשנותיהם הפילוסופיות. בהשפעתם של חוקי-התורה ערך, לדעת א', אפלטון את „החוקים” שלו. בהשפעתם של סיפורי-הבריאה שבתורת-ישראל יצרו פיתאגוראס, סוקראטס ואפלטון את תורתם הפילוסופית בכללותה. וכמה דוגמות מתזקקות, לדעתו, הנחה זו. למשל, דברי-התורה: „ויאמר אלהים יהי — ויהי”, שהם חוזרים ונשנים בסיפורי-הבריאה שבתורה, אין כוונתם, שהגל השמיע כביכול את קולו כדי להוציא לפועל את מעשי-הבריאה. „קול-אלוהים” כאן פירושו הגילוי של כוח-האלוהים בקביעת סדר והארמוניה בבריאה. ומכאן מובן, לדעתו, מפני-מה אומרים פיתאגוראס, סוקראטס ואפלטון, שהם שומעים קול-אלוהים בשעה שהם חוקרים ומתעמקים במעשי-הבריאה: כוונת דבריהם היא, ששומעים הם את הד-קולה של ההארמוניה הקוסמית, שנקבעה ברצון-האלוהים. — באופן דומה לזה דן א' גם על ששת ימי-המעשה. אף כאן אין הכוונה, שהאל כביכול עבד במשך שישה ימים כדי לברוא את העולם ואת כל הנמצאים בו. ציון-הימים לא בא אלא לקבוע את המוקדם והמאוחר של הבריאה כולה. וכן אין להבין גם את מנחת יום השביעי כמנוחה אחר עבודה מייגעת, אלא כמתן קביעות לקוסמוס ולכל הנבראים בתוכו; ולאחר שהעולם כבר קיבל את צורתו הקבועה יכולים בני-האדם להתבונן אליו בימים, שהם נחים בהם מעבודתם. התבוננות זו במערכת-הבריאה בכל יום שביעי בשבוע מאפשרת לו, לאדם, להבין את כל הדברים האלוהיים והאנושיים ולקבוע עליהם את דרך-חייו, כי בין האדם, שבכוח התכונה השביעית שבו — השכל (השכל הוא הנעלה שבכל סגולות-האדם, שהן חמשת חושי וכושר-הדיבור) — הוא תופס את העולם ומלואו, ובין העולם כולו קיימת התאמה גמורה: בדומה לשבע הסגולות שבאדם מונחת גם ביסוד הבריאה החלוקה לשבעה — שבעת כוכבי-הלכת, ובדומה לתורותיהם של פילוסופים אחרים, כלולה אף תורת-המספרים של הפיתאגוראים בסיפורי-הבריאה שבתורה, ואלה שימשו מקור למשנתם.

כדי להוכיח את אמיתותן של הנחותיו הביא א' בחיבורו קטעים מרובים מתוך השירה היוונית הקדומה. קטעים אלה לקוחים בחלקם מתוך יצירותיהם המקוריות של המשוררים, שבשמותיהם הוא קורא, ובחלקם נתייחס למשוררים אלה בתקופה האלכסנדרונית. על יסוד ציטאטות אלו, וביחוד על יסוד אחת מהן — שיר מיוחס לאורפוס (ע"ע), שבצורה מקוצרת הוא מצוי גם בספרי אבות הכנסייה הנוצרית — ניסו כמה חוקרים, לקבוע את זמנם של הקטעים המיוחסים לא' לערך במאה ה-2 לסה"נ. אולם כמה סימנים מעידים, שקטעים אלה ניטלו מאוסף של ציטאטות, שא' מצא מן המוכן ושנתן-חבר למטרות של הפצת דתי-ישראל בעולם ההלניסטי. ובאוסף מעין זה השתמשו גם סופרים מאוחרים, וראשוני אבות-הכנסייה בכללם. על כל פנים, תוכן הקטעים, שנשתמרו מכתבי-א', וכן עיקרי הידיעות שיש לנו על תקופת-חייו, מאפשרים לקבוע את זמן פעולתו במחצה הראשונה של המאה ה-2 לפסה"נ.

E. Schürer, III⁴, 512 sqq.; Christ-Schmidt-Stähelin, *Griech. Lit.-Gesch.*, II⁶, 604 sqq.; Ueberweg-Proechter, *Philos. d. Alt.*, I², 570 sq.; Bousset-Gressmann, *Religion d. Jud.*, 1926, 28 sq.; Neumark, *Geschichte der jüd. Philosophie*, II, 386—390.

בשם: „המורה של תלמי המלך” הכוונה היא כנראה, לתלמי VI פילומטור (181—145 לפסה"נ). את תלמי זה קורא קלמנס האלכסנדרוני בשם „פילומטור” בפירושו (Strom., I, 22, 150). קלמנס (שם, I, 72, 4; V, 97, 7; Praep. ev., VIII, 9, 38) מונים את א' עם חברי האסכולה האריסטוטלית, אך בשרידי-כתביו אין להכיר סימני-השפעה ברורים של אסכולה פילוסופית מסוימת.

מחיבורו של א', שהיה ערוך בצורת שאלות ותשובות (השואל הוא המלך והמשיב הוא א'), הגיעו אלינו קטעים, שתכנם הוא ביאורים לפרשיות בס' בראשית ובס' שמות. יש להטיל ספק בידיעה, שהגיעה אלינו מתקופת-הרנסאנס, שלפיה עדיין היו כתבי-א' מצויים בשלמותם באותם הימים (כך נרשם ע"י אדם מתקופת-הרנסאנס בשולי הגיליון של כתב-היד הפלוניטיני של Strom., I, 22, 155 לקלמנס האלכסנדרוני, ועל כך מעיד גם ר' עזריה מן האדומים, „מאורי-עניים”, הוצ' קאסל, עמ' 146, מפי עדים אחרים).

הנחתו היסודית של א' בביאורי התורה היא, שבשעה שדנים בענייני-האלוהות יש להשתמש בסיגנון, שהוא מתאים לחיבורו של הנושא, ואם התורה משתמשת ביחס לאלוהות בביטויים, כמו: ידיים, דגלים, זרוע, פנים, הליכה, אין להבין ביטויים אלה כפשוטם. א' פונה, איפוא, אל המלך, שלא ייפשל בתפיסת עניינים אלוהיים בצורת הגשמה על דרך המיתולוגיה, אלא ישתדל להבין אותם באופן מתאים להפרה בדבר מהות המציאות הקוסמית כולה (τὸ πᾶν — φυσικῶς — אַוסביוס, Praep. ev., VIII, 10, 2). יתכן שדרישה זו של א' מן המלך נוסחה בהשפעתו של אנטיסטנס (ע"ע), שלפיה מחייבת ההכרה של מהות המציאות הקוסמית את העיקר של אחדות-האלוהות (ע"י Philodem., De piet., 72. g). חיזוק לכך אפשר לראות גם בעובדה, שדרכו של אנטיסטנס בהסברת הומוס על דרך האלגוריה השפיעה מכמה בחינות על דרכי האלגוריה היהודית. — אולם חוץ מהנחתו הכללית של א', שביטויים, שיש בהם משום הגשמה, אינם מתאימים לתפיסה נכונה של האלוהות, מבקש א' להסביר את דרכי הביאור שלו גם מבחינת שימוש-הלשון. שהרי הביטוי μέγαν χεῖρ („היד הגדולה”) הוראתו ביוונית: כוח צבאי. במובן דומה לזה השתמש, לדעתו של א', גם משה בביטויים כמו „יד ה'” וכיוצא בהם.

מעניין במיוחד הוא הביאור, שנותן א' לביטויים „עמידה” או „ירידה” שבתנ"ך ביחס לאלוהות. „עמידה” היא, לדעתו, מונח, שבא לציין את הקביעות או החוקיות בהופעות-הטבע, כמו יום ולילה, תקופת-השנה. „ירידה” מציינת את מעמד הריסני, ד"א את מתן האפשרות של גילוי השגב האלוהי לבני-אדם דרי מטה. ה„ירידה” היתה, איפוא, אחד מן המאורי-עות הגדולים ביותר בתולדות האנושות, כיוון שעל-ידיה ניתנה האפשרות לרבבות בני-אדם להגיע לידי תפיסת-עולם אמיתית ומתוך כך — לקביעה של דרכי-מוסר ומנהג-ידת נכונים ומתאימים.

בחלק זה של ביאורי א', שהיה מכוון, כפי שיש להניח, לשמש מעין סקירה על פרשיות ועניינים של ס' שמות, דן א', כנראה, גם בלוח העברי וקבע את הכלל, שחג-הפסח חל תמיד מיד אחר השתוות היום והלילה בתקופת-האביב (אַוסביוס, Hist. Eccles., VII, 32, 91 sqq.).

שאר הקטעים, שהגיעו אלינו מתוך חיבורו של א', הם, כנראה, חלק מביאוריו לס' בראשית: כאן מניח א', שתורת-



מקהלת הצפרים בקומדיה היוונית הקדומה. ואזה אטית שתורת הרמות. המחזה השנייה של הסאה ה 6 לפסה"נ

אריסטופאס, אגרת, ע"ע אגרת אריסטופאס.

לכבודו עם סיום לימודיו הוא מכה את אביו ומוכיח על פי מיטב הפילפול הסוקראטי, שהבן זכאי להלקות את הוריו. הזקן המאוכזב מעלה באש את „מכון-המחשבה" של סוקראטס ראטס ביהוד עם יושביו. קשה להניח, שדמותו של סוקראטס, שהיה „חכם וצדיק מכל אדם" (אפלטון, „פידון" 118a, ע"ע סוקראטס), נראתה לו, לא, כפי שתוארה ב„עננים". דומה שא' תוקף ב„עננים" לא את סוקראטס עצמו, אלא את הזר-מים החדשים בחיי-הרוח של זמנו, ובעיקר את הסופיסטיקה (ע"ע סופיסטים). בעליה-הסופיסטיקה היו ידועים-אך במקצת לקהל הרחב באתונה, ואילו סוקראטס היה ידוע לכל ונחשב ע"י המון-העם לסופיסטן. וכך הפך אותו א' לסמל של זרמים ותורות, שלאמיתו של דבר היה סוקראטס רחוק מהם. ואולם אפשר, שטעה א' בסוקראטס כמו שטועים רוב בני-האדם, ואפילו המשכילים שבהם, בכל שזחה נגד הזרם בחייו. — (4) „צ ר ע ת" (Σφῆρες; הוצגה ב 422 לפסה"נ). א' חוזר כאן להתקפתו על קלאון. המחזה מוקדש לבעיה של בתי-הדין העממיים באתונה. גיבור-המחזה נגוע בשגעון של התריינות ואת הכל הוא דן לקר-חובה. בנו מתכוון לרפאותו מחליו המר ובפני חבריו השופטים, המופיעים בדמות צרעות העוקצות את כל מי שבא לקראתן, הוא מגולל את פרשת-האשמה. השופטים העממיים אינם אלא כלי-שרת בידי המנהיגים המושבעים של הדמוקרטיה; השפעתם המדומה במדינה אינה באה אלא מתוך השתעבודתם לרמאגוגים. משהוצג שלטון המעל של קלאון במערומוי נפקחות עיניהם של השופטים המושבעים. — (5) „ש ל ו ם" (Ελοήνη). הנימה העיקרית בקומדיה „השלום" (הוצגה ב 421 לפסה"נ) הם הכיסופים לסיומה של המלחמה ההרסנית. קצה נפשו של הכורם הזריו, טריגיאוס, במלחמת-אחים והוא עולה למרומי האולימפוס כדי להביא ליוון את אי-רנה, אלת-השלום. בעזרת חבריו, האיכרים שחרי-השלום, הוא משחרר את אירנה, שנאסרה ע"י אלה-המלחמה, ומביא אותה לאתונה. המחזה מסתיים בשירת-הילה לגבירת השלום הנכסף. „אירנה הגדו" לה באלות". — (6) „צ פ ר י ם" (Ορεῖτες). הוצגה בשעה שבאתונה חתנהלה מלחמת-מפלגות קשה. שני אתונאים זק-נים עוזבים את אתונה, שהחיים בה נעשו קשים מנשוא, מעמידים את עצמם בראש הצפרים ומקימים ממלכה חדשה

אריסטופאס (Aristophanes; Ἀριστοφάνης), הגדול ביו-צרים של „הקומדיה הפוליטית" בתקופה העתיקה (ע"ע קומדיה). א' נולד באתונה סמוך ל 450 לפסה"נ; המחזה הראשון שלו („דיטליס", לא נשתמר) הוצג בשנת 427; האחרונה בקומדיות של א' שנשתמרו היא משנת 388; הוא מת סמוך ל 385.

א' חיבר יותר מארבעים קומדיות; אחת-עשרה מהן נש-תמרו בשלמות וזמן השאר נשתמר מספר מרובה של קטעים. הקומדיות של א' שנשתמרו הן: (1) „א כ ר ן ס" (Ἀχαρνῆς). בזמן חיבורה של קומדיה זו (425) הלכה וגברה באתונה הדרישה לשלום עם ספרטה (ע"ע מלחמה פלופונסית). א' משמש ב„אכרניס" פה לדעותיהם של שחרי-השלום והוא בא להוקיע את הסכלות שבמלחמה. גיבור-המחזה, האיכר הזעיר דיאקיאופוליס (שם סמלי: „האזרח-הגון") נתאכזב ממנהיגיה של אתונה הדמוקראטית, ובאין תקווה לשלום כללי הוא עושה שלום פרטי עם האויב. זקני הכפר אכרנאי מתכוונים להענישו על מעשה זה. אך דיאקיאופוליס מוכיח להם, שפריקלס (ע"ע) הוא האשם בהתפוצצותה של המלחמה חסרת-השחר, וע"י כך הותר לו, לבעל-השלום-הפרטי, ליהנות מברכת-השלום באין מפריע. — (2) הקומדיה „פ ר ש י ם" (Ἰσακῆς; הוצגה ב 424 לפסה"נ) היא התקפה קטלנית על הפוליטיקה הפנימית של המנהיג הדמוקראטי קלאון (ע"ע). קלאון מתואר במחזה זה בדמות של עבד נקלה, שמוליך שולל את אדוניו ה„דמוס" (פלומר, עם-אתונה). הדמוס מתואר כאן כעובר-בטל מטופש, שניתן בקלות להשפעה של כל צד. משנפקחו עיניו של הדמוס לראות את מעשי-התע-תועים של קלאון הוא מגרש אותו מעל פניו. המחזה מסתיים בתאור פיוטי-ליירי של התנערות אתונה לחיים חדשים. — (3) „ע נ נ י ם" (Νεφέλαι; הוצגה ב 423 לפסה"נ). גיבורו של מחזה זה הוא בן-כפר שירד מנכסיו מחמת בזבזנותם של אשתו העירונית ובנם רודף-התענוגות. כשנששים עוטים עליו הוא שולח את בנו לבית-מדרשו של סוקראטס, כדי שילמד כיצד יכול אדם להצליח בבתי-המשפט גם כשאין הדין עמו. הבן לומד את תורת-המעל על בוריה ובסעודה שנערכת

הסומא, שהביא לביתו, הוא פלוטוס, אֶל־העוֹשֵׁר. מתגלה סור הסדר הסוציאלי המעוות ביוון. עיוור הוא אֶל־העוֹשֵׁר ואינו מוצא את דרכו לבתיים של הראויים לו. משהצליח כִּרְמִילֹס לרפא את האל מחליו משתנים סדר־החברה באתונה, הגוֹ־כלים למיניהם יורדים מנכסיהם, העוֹשֵׁר בא לדור בבתיים של ההגונים והישרים. הקומדיה האחרונה של א' באה להשיח את המציאות המרה והיא בעיקרה מחזה־נחומים.

יצירתו של א' היא קומית לפי צורתה ורצינית לפי מגמותיה. א' הציב לעצמו מטרת מדיניות־חינוכיות ראשו־נות במעלה. הוא מטפל במחזותיו בבעיות, שעומדות ברום עולמה של המדינה, ומתווה דרכים לפתרונן. הודות לשני דברים יכלה הקומדיה של א' למלא את התפקיד שקיבלה עליה: חופש־הדיבור היה בלתי־מגבל באתונה הרמקרא־טית; והדראמטורגן פנה מעל במת־התיאטרון לא לחוג מצומצם אלא לקהל אזרחי־המדינה — שהרי קהל־הצופים היה זה בעיקרו עם קהל־האזרחים באסתם. בהשקפותיו הפוליטיות היה א' קרוב למפלגה המתונה, השמרנית. הוא מתח ביקורת חריפה על הרבה ממוסדותיה של הדמוקרטיה הקיצונית, אך לא רצה — כמו שלא רצו המתונים באתונה — במהפכה אוליגארכית (ע"ע אוליגרכיה) ובשלטון דודני. תביעתו העיקרית של א' היתה מכוננת לתיקונים מקיפים בדמוקרטיה האתונאית ולמתן השפעה מדובה יותר למעמד הבינוני, הכפרי. במדיניות־החוץ דרש א' — כמתונים בני־זמנו — שלום של כבוד עם אספארטה.

בניגוד לטראגדיה, ששאבה את עלילתיה ורמויותיה מן האוצר של האגדה היוונית, השתרלה הקומדיה להפתיע את הצופה ע"י חידושים שבהמצאות־הדמיון. ואולם הרקע, שעליו מתרחשות העלילות הדמיוניות של א', הוא רֵאָלִי בתכלית: אתונה והאתונאים כמות שהיו. עידכוֹב־תחומים זה בין הרמ־יוני והרֵאָלִי שימש לא' מקור לא אכזב לחולל אַפְקָטִים קומיים. קומיזם במצב־הדברים ובדיחה מילולית על כל סוגיה, פתוח בבדיחה הגסה וסיים במשחק־מלים, שימשו מקורות נוספים לאַפְקָטִים כאלה. הסאטירה האישית, שהיתה אחד מיסודותיה של הקומדיה העתיקה, הגיעה אצל א' לשיאה. הפארודיה הספרותית, בעיקר של הטראגדיה האטית, באה להשלים את מעגל הסאטירה האריסטופאנית. בזכות כל אלה ובזכות התפאורות הפאנטאסטיות, השיר, הריקוד, המוסיקה וקסמי לשונו, שידעה להתרומם מלשון־השוק עד לפרקי ליריקה מעודנים, היתה יצירתו של א' אחת מן המעניינות והעשירות ביותר בתולדות התיאטרון. ולא לחינם היה הוא מחבר־המחזות היחיד ביוון, שכמה מיצירותיו נשתמדו בשל־מותן. — ההוצאה המדעית העיקרית של כתבי א' היא של van Leeuwen (1893—1906). שלוש מן הקומדיות של א' ("צפרים", "פלוטוס" ו"ליסיסטרטי") ניתרגמו עברית ע"י יצחק זילברשלאג, תשי"א.

G. Murray, *Aristophanes*, 1933; G. Norwood, *Greek Comedy*, 1931, 202—312; T. Zielinski, *Glüederung der altattisch. Komödie*, 1885; V. Ehrenberg, *The people of Aristophanes*, 1951².

א. פ.

אָרִיסְטוֹפָנֶס (Ἀριστοφάνης) מְבִיזֵנְטִיּוֹן (לערך 255—180 לפסה"נ), בלשן ופרשן יווני. ישב באלכסנדריה בימי תלמי פילאדלפוס והיה שם תלמידם של קלימכוס (ע"ע). זְנֹדוֹטוֹס וְאָרְטוֹסְתֵנֶס (ע"ע). בגיל של 62 נתמנה לראש הספרייה של אלכסנדריה. האשימו אותו, שרצה לעבור לאומנס 11

בין השמים והארץ. הצבאות של מעצמת־הצפרים מכניעים את האלים שובני־המרום ואת דרי־מטה כאחד. השלטון ביקום עובר לידי הצפרים ומנהיגם האתונאי נושא את בתו של זוס, אבי־האלים. יש סוברים, שהמחזה הוא סאטירה על תכניות־הכיבוש חובקות־העולם של אתונה הרמקראטית. ואולם אין במחזה שום רמז לכך ומתקבלת יותר על הדעת הסברה, ש"הצפרים" הוא משחק־פאנטאסיה, כעין "חלום ליל קיץ" של שיקספיר. — (7) "לִיִּסְטְרַטִי" (Λυσιστράτη). הוצגה ב 411 לפסה"נ. והי קריאתו האחרונה של א' לשלום כל־יווני. ליסיסטרטי, גיבורת־המחזה, מומנת להתייעצות את נשי־יוון ומצעת לפניהן את תכניתה: נשי־יוון צריכות לפרוש מן הגברים כל עוד יוסיפו הללו להילחם. הנשים מתבצרות במצודת־אתונה ומודיעות את תביעותיהן. הגברים אינם עומדים בנסיון ונכנעים לתביעות של הנשים. המחזה מסתיים בשלום כל־יווני ובתהלוכת־פיוס בין הגברים והנשים ובין מדינות־יוון הלוחמות. הנימה הפאן־הלנית גוברת ב"ליסיסטרטי", שבה מעלה א' על נס את הרעיון, שאיחודה של יוון הוא הכרח לקיומה מול האויב החיצוני (פרס). — (8) "נשים בחג הַתְּסִמּוֹפּוֹדִיה" (Θεσμοφοριάζουσαι). נכתבה בשנים של טוֹר אוליגארכי ובערב מהפכה באתונה, ואף בה ניכרת מגמה של בריחה מן המציאות, בדומה למה שאנו מוצאים ב"צפרים". המחזה מוקדש ליצירתו הדראמאטית של אורי־פידס (ע"ע) ויחסו לנשי־אתונה בפרט. נשי־אתונה מתכנסות בהג התסמופודיה, חגה של האלה דֶמֶטר, כדי לנקום באורי־פידס על שהשמיץ אותן במחזותיו. הקומדיה שופעת פארודיות על פייטנותו של אוריפידס וסאטירה על תהפוכותיהן של נשי־אתונה. — (9) "צפרים" (Βάτραχοι). מוקדשת לבעיות ספרותיות: בה מושווית הטראגדיה של אִיסְכִילוֹס ליצירתו של אוריפידס. המחזה הוצג ב 405 לפסה"נ, זמן קצר לאחר שמת אוריפידס. נדרוקנה הבמה הטראגית ודיוניסוס אלוהי־התיאטרון יורד שאולה כדי להחזיר לאתונה את המשורר הגדול. בפניו נערכת תחרות על כתר־השירה בין אוריפידס ואִיסְכִילוֹס. אִיסְכִילוֹס, שבעיניו של א' הוא סמל הטוב והנעלה בחיי־הרוח של יוון, זוכה בניצחון. דיוניסוס משאיר את אוריפידס בשאל וחוזר לאתונה בלוויית אִיס־כילוס כדי להציל את השירה האתונאית ולהביא על־ידי שירתו ישועה למדינה. — (10) "נשים באסת־עם" (Ἐκκλησιαζουσαι). הכשלוֹן במלחמת־פלוֹפּוֹנֶסוֹס והאבדן של האימפריה הימית זיעזעו את יסודות הכלכלה באתונה. הסבל הקשה של השכבות הרחבות מביא לידי התעוררותה של התביעה לביטולו של הקניין הפרטי. לתודות מהפכניות אלו מוקדשת קומדיה זו של א', שהוצגה ב 392/1 לפסה"נ. נשי־אתונה קושרות קשר לביטולו של המשטר הקיים. הן מת־חפשות כגברים, תופסות את דוב המקומות באסת־עם ומקבלות את השלטון לידיהן. הממשלה החדשה מכרזת על ביטולם של הקניין הפרטי ושל המשפחה. המחזה מתאר תאור קומי־סאטירי את הקשיים, שבהם נתקל ביצועה של התכנית המהפכנית. (11) "עוֹשֵׁר" (Πλοῦτος). קומדיה זו היא פדיה של אותה מציאות כלכלית עצמה, שהביאה את א' לידי כתיבת "הנשים באסת־עם". קצה נפשו של גיבור־המחזה, האיכר הזעיר כִּרְמִילֹס, בחיי העוני והדחוק. הוא דורש בנבואה, שתגלה לו מה הוא צריך לעשות כדי להבטיח למשפחתו חיים טובים יותר. בפקודת האל הוא אוסף לביתו את האדם הראשון, שבו נתקל כשיצא מבית־המקדש. הזקן

להתנוונותה ולהעמידה על החינוך הסלקטיווי בלבד, שבו מחשיבים את המידות הטובות של המועמדים לשלטון ואת השכלתם, ולא את מוצאם ומשפחתם; ואולם בסוף ספרו מודה אפלטון, שגם המשטר האידיאלי שהוא מציע לא יצליח למנוע את הקילקול. ואמנם, השאלה באיזו מידה אפשר להבטיח אצל האריסטוקראטים אותה רמה גבוהה של מידות טובות, שלכאורה היא משמשת הצדקה העיקרית למשטר אריסטוקראטי, נשארה בבחינת בעיית-היסוד לגבי משטר זה בכל הזמנים.

מבחינה חברתית, הא' במדינה היא מעין שכבת אֶליטה, שהצליחה, הודות לתכונותיה ולאמצעים המרוכזים בידיה, להבטיח לעצמה השפעה מכרעת בחיי-הציבור. אך אין הא' מסתפקת בהשפעה מכרעת בלבד, אלא היא תובעת הכרה פורמאלית של השפעה זו מצד מוסדות מתאימים. ע"י כך נהפכת ההשפעה המכרעת לזכות הכרעה, ז"א לסמכות שלטונית. במידה שסמכויות-השלטון מתרכזות בידי הא', וסמכויותיהן של שכבות אחרות באוכלוסייה הולכות ומצטמצמות, בה במידה מקבל משטר-המדינה אופי אריסטוקראטי.

את ההנחה, שתכונותיה של הא' קשורות במידות טובות דוקה, קשה לראות כמוצדקת לאור המציאות. גם אם נקבל הנחה זו, נמצא שקנה-המידה, שלפיו אפשר לקבוע מהן המידות ה"טובות", אינו זהותי בכל המסיבות. עפ"י רואים מידות אלו בהתנהגות מוסרית, בנימוסים נאים ואדיבים, באומץ-לב פיסי, בהטעמת חובתו של היחיד כלפי הכלל וכלפי זולתו, וברמת-השכלה גבוהה. אבל אין המשקל המיוחס לכל אחת מסגולות אלו שווה, ויש שבתקופה מסויימת מאבדות כמה מהן את חשיבותן בעיני אישיה של השכבה האריסטוקראטית. מאחר שטיפוחן של סגולות הוא בחלקן מתפקידיו של החינוך, הנתון במידה מרובה בידיה של המשפחה, ומאחר שמקובל לראות אף בתורשה גורם חשוב ביותר לתכונותיו של אדם, התחילו רואים כטבעי את הדבר, שסגולות אלו תהיינה מצויות אצל צאצאיהן של משפחות מסויימות, ולמעשה שימש "יחוס-אבות" כמעט בכל המקרים גורם עיקרי בהתגבשותן של שכבות אריסטוקראטיות. אך משנתגבשה הא' כשכבה מעמדית, נקבעה עמדתו של היחיד כאריסטוקראט פחות ע"י מידותיו הטובות וע"י נכונותו לשרת את הציבור באמונה מעל-ידי העובדה שהוא נמנה על אחת מן המשפחות המיוחסות. כתוצאה מכך באה במקום הטעמת חובותיה של הא' לחברה הטעמת עמדת-היתר של חבריה. עמדה זו כוללת רמת-חיים חמריית גבוהה, עדיפות חברתית, זכויות של השתתפות יתרה בשלטון, ולפעמים אף מעמד-יתר לגבי החובות האזרחיות הרגילות.

אעפ"כ אפשר לומר, שהתפתחותה ההיסטורית של הא' היתה בעיקרה בצורה הפוכה: ההשתתפות בתפקידי-שלטון פתחה פתח לנושאים של תפקידים אלה להתעשר; העושר איפשר תכופות לבעליו להגיע לעמדות-שלטון; ובתנאים מסויימים הולכים השלטון והעושר שזו-ב-ז (לדוגמה: בחברה הפאודאלית — הצמדת השלטון לבעלות הקרקע; בחברה הרכושנית — הצמדת השלטון לבעלות במפעלים מסחריים ותעשיינים). נקודת-המוצא ההיסטורית של הא' היא עפ"י לא בנוכחותם של אנשים רמי-מעלה מבחינת המידות המוסריות והשכליות, אלא בנוכחותם של מצביאים, גיבורי-חיל או עשירים (יהא מקור-עשרם מה שיהיה), שהגיעו ע"י ניצול כוחם או עשרם למעמד של שכבה עליונה ושלטת.

(ע"ע) מלך פֶּדגאמון, ועליכן הושם במאסד למשך זמן ידוע. א' הוא השני בחשיבות בין הפילולוגים היווניים העתיקים אחד אריסטרכוס (ע"ע), שהיה תלמידו. א' עסק בלשון היוונית, בתולדות הספרות היוונית ובביקורת הנוסח של המחברים העתיקים, וגם בהוצאות ביקורתיות של חיבוריהם (ἐξδοσις). רוב החיבורים, שא' עסק בהם, היו דברי-שירה, בתקופה העתיקה החשיבו ביחוד את ההוצאות של שירי הוֹמרוס והסיודוס ושל המשוררים הלייריים היווניים, שנערכו על-ידי-ו. אך א' עסק גם בקומדיה היוונית והוציא לאור את אריסטופאנס הקומיקן. ב"מבואות" (ὑποθέσεις) לטראגדיות שחיבר ציין את שמות המחברים, שעסקו באותו הנושא, את זמן-ההצגה, את הפרס, שקיבלה כל טראגדיה, ואת השמות של שאר המשוררים, שהציגו את מחזותיהם באותה שנה, ונתן גם הערכה אסתטית של המחזה. לשם כך השתמש באריסטו ובספרי האסכולה המשאית.

בשירי אלקאיוס, אֶנאקראון ופינדארוס, שסידר וערך, סימן את סופי הבתים ואת החלקים הריתמיים הקטנים (ᾠδῶν). בשירי הסיודוס היה הראשון שקבע, ששני שירים מיוחסים להסיודוס לא שלו הם. כדי לטקס סתירות פנימיות וחזרות בשירי-הוֹמרוס סימן א' חרוזים מסויימים כתוספות מאוחרות. כך נהג גם כשהיה נראה לו, שחרוזים מסויימים אינם הולמים את כשרונו הפיוטי של הוֹמרוס. כנראה, הוא שקבע לראשונה, שה"אודיסיאה" מסתיימת בחרוז 296 של השיר ה-23. כקודמיו השתמש א' בסימנים שונים כדי לרמוז לדעותיו על מקומות שונים בשירי-הוֹמרוס ואף הכניס, כנראה, את ציון ה"ספירי-טוס", וכן גם סימנים מיוחדים להברה מנוגנת ולפיסוק במקומות, שבלא סימנים אלה אפשר לטעות במובנם. בלפסי-קונים הספרותיים שלו, שהשפיעו על המילונים, שנשתמרו בידינו, כינס את האוצר הלשוני של המחברים, שא' עסק בביקורת הנוסח של כתביהם.

I. E. Sandys, *History of Classical Scholarship*, I, 1906. 125 sqq.; A. Nauck, *Aristophanis Byzantii grammatici fragmenta*, 1848; U. v. Wilamowitz-Moellendorf, *Euripides: Herakles*, I, 137—153.

ד. פ.

אֶרִיסְטוֹקְרַטִיָּה (ביוו' ἄριστος — הטוב ביותר, המעולה; ἀρίστος — שלטון; שלטון המעולים), משטר מדיני, שבו שולטת שכבה חברתית, שמבחינות מסויימות היא מוחזקת (או, לכל הפחות, רואה את עצמה) כנעלה משאר השכבות של האוכלוסייה; כמו-כן — בְּנִיָּה של שכבה זו (ע"ע אצילים). היסטוריונים והוגי-דעות ביוון העתיקה (הרודוטוס, אפלטון, אריסטו, פוליביוס) ציינו בשם א' משטר, שבו מרוכזות סמכויות-השלטון בידי קבוצה קטנה של בני-אדם, שרואים אותם כבעלי מידות טובות ושהם מסוגלים, משום מידות אלו, לשמש בתפקידי-מנהיגות. בספרו "המדינה" רואה אפלטון בא' את הטוב שבכל המשטרים הקיימים וכניגוד לשלטון-היחיד (מלוכה או טיראניה) ולדמוקרטיה. גם הוא וגם אריסטו ופוליביוס עמדו על העובדה, שמשטר אריסטוקראטי נוטה ליהפך לנחלתן של כמה משפחות ולהתקלקל במרוצת-הזמן, באופן שלא מידותיהם הטובות של המושלים, אלא כוחם הצבאי או עשרם משמשים גורם עיקרי להחזקת השלטון בידיהם. מתוך כך נהפכה הא' לטימוקראטיה או לאוליגארכיה. במשטר-המדינה, שאפלטון מציע בספרו הנזכר, יש משום ניסיון לשחרר את הא' מקשריה המשפחתיים הגורמים

מאראתון; בשנה שלאחריה נבחר א' לארכון (ע"ע; וע"ע אראפגוס) — משרה, שעדיין היתה אז בעלת חשיבות מדינית מרובה. א' נאבק קשה בתמיסטוקלס, והסיכוח ביניהם הגיע לידי כך, שא' עצמו אמר, שהאחונאים לא יגיעו למצב פוליטי מסודר כל עוד לא יסלקו את שניהם, את תמיסטוקלס ואתו, מן העולם". ב 483/2 גורש א' מאתונה ע"י אוסטרקיס (ע"ע) — גירוש, שסימן את נצחונו המכריע של תמיסטוקלס, שאותה שעה עמד להפוך את אתונה למעצמה ימית. ואולם גורת-הגירוש נתבטלה עד מהרה מפני שאז התחיל מסעו המלחמתי של כסרכסס נגד יוון. ב 480 השתתף א' בקרב עלייד סאלאמיס, ולאחר שנה עמד כאיסטראטגוס אתונאי בראש צבא של 8,000 אתונאים, שנלחמו בקרב עלייד פלאטיאה. כשניגשה אתונה ליסודה של הברית האטיית-דלית (478/7) הוטל על א' התפקיד העדין לקבוע לכל עיר ועיר את מסת-המס, שתשלם לקופה הכללית של הברית. משימה קשה זו מילא א' בכבוד ואף זכה לכך, שבעלי-הברית הכירו לו תודה. סכום-המיסים הכללי, שנקבע ע"י א', הגיע — לפי המקורות שבידינו — ל 460 ככרכסף; אך יש סבורים, שסכום זה משקף את מצבה הכספי של הברית בתקופה מאוחרת יותר, בעוד שהסכום שנקבע ע"י א' היה קטן מזה. א' מת בשנות השישים של המאה ה-5; לא הניח כל הון, ולאחר שמת נזקקו בני-ביתו לתמיכה מכספיה-הציבור.

Herodotos, VIII, 79-82, 95; IX, 28; Thukydides, I, 91, 3; Aristoteles, *Athen. Pol.*, 22, 7; 23, 3-5; Plutarchos, *Aristides*; Cornelius Nepos, *Aristides*.
א. צ.

אַרְיִסְטִידֵס (Ἀριστείδης), בספרות היוונית הקדומה — הקלאסיקן של הנובלה הארטיית; חי במאה ה-2 או בתחילת המאה ה-1 לפסה"נ. חיבורו *Μιλισιακά* (מעשיות מיליטוס), שכלל מעשיות ארוטיות ולא פחות מ-6 ספרים, לא הגיע לידינו. בתרגומו ללאטינית ע"י ההיסטוריון לוקיוס קורנליוס סיסנה (ע"ע) נתחבב ביותר על הקוראים. בפיהם של הרומים הפך המושג *Milesiae* (א. ספורים, "מיליטיים") לשם דבר בשביל נובלות ארוטיות. ספרו של א' השפיע על הרומאן ה"ראליסטי" של התקופה, כפי שאפשר ללמוד בבירור מפתיחתו של אפוליוס (ע"ע) לרומאן של.

Müller, *FHG*, 4, 320 sqq.; Plutarchus, *Crassus*, 32; Ovidius, *Tristia*, II, 413, 443; R. Reitzenstein, *Das Märchen von Amor und Psyche*, 1912.

אַרְיִסְטִידֵס, אִילְיוֹס — Ἀἴλιος Ἀριστείδης — (129-189 לסה"נ), סופר יווני. נולד באֶדְרִיאָנוֹפֹּרָה (הד-ריאנופוליס) שבמיסיה. אביו היה פילוסוף וכונה לְיוֹס, ואחד ממוריו היה הֶרֹדֹס אֶטִיקוֹס (ע"ע) מאתונה. א' ביקר בכמה ארצות — ביניהן במצרים וברומי — ונאם בערים שונות לשם הוראת הרטוריקה על-פי דוגמות חיות. זמן ממושך ישב בסמירנה ואת ישיבתו שם הפסיק זמנית כדי להתרפא בהיכל אֶסְקֶלְפְיוֹס (ע"ע) שבאֶפְסוֹס ממחלה קשה, שחלה בה. כשנהרסה סמירנה ע"י רעידת-אדמה השתדל א' לפני הקיסרים מארקוס אַוְרֵלְיוֹס וקומוודוס, שיסייעו לקימומה הצליח בהשתדלותו. סמירנה התגאתה בו וראתה אותו כשני בחשיבות אחר המרוס. שלפי דעה עתיקה אף הוא היה סמירנאי, והקימה פסל-נחושת לזכרו.

נראה, שא' לא הצליח ביותר כמורה לדברנות. חיבוריו, שהם כתובים בסגנון קפדני, אך קשה להבנה, היו מיעדים לדיקלום ולקריאה. רובם של 55 חיבוריו הם נאומים, שחלק

במידה שהשפלה, נימוסים נאים ורמה מוסרית ותרבותית מיוחדת נעשים נחלתם של בני שכבה זו, באות סגולות אלו בדיעבד, כתוצאה של תנאי-החיים הנוחים שהם נהנים מהם, וכתוצאה של החינוך המיוחד הניתן להם, שמגמתו לקרב את צעיריה של שכבה זו לאותו אידיאל, שיצדיק את עמדת-היתר של השכבה כולה. לפעמים מתקרבים אריסטוקראטים מרובים לרמה הנכספת ויוצרים טיפוס של אדם, שהוא נחשב כאיש-מופת גם ע"י בנייהן של שכבות חברותיות אחרות. טיפוס מעין זה מודגם ע"י הביטייזים *chevalier sans peur et sans reproche*, וכן ע"י הכינוי *gentle-man*, שאינו אלא צורה אנגלית של המונח הצרפתי *gentil-homme* ("אציל"), שנעשה כינוי של כל אדם שהתנהגותו מתאמת לרמה הנדרשת. אך לא תמיד ואף לא ברוב המקרים התאים האריסטוקראט לאידיאלים אלה, ורק במקרים מועטים גרמה אי-התאמה זו לכך, שיפסיד את עמדתו ואת הזכויות הקשורות בה.

בין הגורמים הקובעים את אפיה של הא' כתופעה חברתית נודעת חשיבות מיוחדת למידה, שבה היא פתוחה (או סגורה) לכניסתם של בני-אדם מן החוץ. יותר ששעריה של השכבה האריסטוקראטית נעולים בפני זרים, יותר היא מתקרבת לטיפוס של כת סגורה, של קאסטה.

במובן רחב אפשר לראות משטר אריסטוקראטי בכל צורת-שלטון, שבה נשמרות לשכבה מסוימת של האוכלוסייה זכויות ואפשרויות של הכרעה מדינית, שהן "עולות" על כוחה המספרי והתרבותי בחברה. במובן זה אפשר לדבר על רפובליקות אריסטוקראטיות ואף על מונארכיות אריסטוקראטיות. רפובליקה אריסטוקראטית קיימת במקום, שקבוצה מיוחדת, הנוהגת מידת-מה של אֶפְסְקְלוֹסִיוּוּיּוּת ומתיימרת להתקרב יותר משכבות אחרות לאידיאל של המידות הטובות, מופעת כנושאת זכויות מיוחדות במדינה. דוגמות מפורסמות של רפובליקות מסוג זה הן ספארטה הקדומה, אתונה בתקופות מסוימות, רומי של הרפובליקה וויניציאה. מונארכיה אריסטוקראטית אפשר לראות בכל משטר, שבו מגלם את רעיון היסוד של אדיסטוקראטיה משפחתית לא רק המוסד העובר בירושה של המונארכיה, אלא אף חבר עוזריו הראשיים של המלך, כשמתפתח בו העקרון של הורשת העמדות — ואפשר, גם של התפקידים. במידה מרובה מוז מתגלמת האריסטוקראטיה במשטר מונארכי כשהיא לא רק משתתפת בשלטונו של הנסיך, אלא אף מגבלת את שלטונו של זה. לשיא השפעתה כגורם מגביל את שלטון-המלך הגיעה הא' באירופה במשטרים הפאודאליים ביה"ב, וכן בפולניה של המאות ה-17 וה-18. בית-הלורדים באנגליה הוא השריד הפורמאלי היחיד של מעמדי-היתר של הא', שנשתמר עד ימינו.

ספרות: ע"ע אצילים; פאודליות.

ב. א.

אַרְיִסְטִידֵס (Ἀριστείδης), מדינאי אתונאי, שפעולתו חלה בעיקרה בתחילת המאה ה-5 לפסה"נ. א' עשה לו שם במסירותו לענייני-עירו, ובייחוד במה שרדף צדק ויושר בהנהלת-המדינה, עד שזכה לכינוי "הישר". במדיניותו נטה לחוגים השמרניים, שנתמכו בעיקר ע"י האיכרים באטיקה וראו את כוחה של אתונה בצבא ה"הופליטים" שלה, בניגוד ליריבו תמיסטוקלס (ע"ע), שדאג לפיתוח הישוב העירוני של אתונה ולשלטונה בים. ב 490 השתתף א' בקרב עלייד

גם על כך, שעיקר נאמו של נחור בנוסח היווני של ספר „ברלעם ויושפט“ („בן המלך והנזיר“) אינו אלא חיבור של א' בקיצורים ובכמה השמטות.

E. Henneke, *Die Apologie des Aristides*, 1893; J. Geff-keen, *Zwei griechische Apologeten*, 1907; J. R. Harris, *The Apology of Aristides* (Syriac Text and Translation), 1891; A. Wikle, *The Treatment of the Jews in the Greek Christian Writers of the First Three Centuries*, 1949, pp. 92–97.

ד. ט.

אַרְיִסְטִיפּוֹס — Ἀριστίππος — (בערך 435 — אחר 356 לפסה"נ), פילוסוף יווני, שנחשב לאביה של האס-כולה הקירניאית (ע"ע). נולד בקירני, חי זמן-מה באתונה בחוגו של סוקראטס והיה מוחזק תלמידו. אחר מותו של סוקראטס חזר א' לעיר-מולדתו, אולם רוב ימיו חי בנכר, כמורה ודרשן נודד, בלא קשרי-משפחה ובלא אורחות קבועה, ונתפרנס מתורתו, כדרך הסופיסטים. ב389/8 נמצא — בעת אחת עם אפלטון — בחצרו של דיוניסיוס הסיראקוסי, ובסוף ימיו — שוב באתונה. לא נשתמרו כתבים ממנו, ויתכן שפל תורתו לא היתה אלא תורה שבעל-פה.

בחוגו של סוקראטס נחשב א', לפי המסורת שהגיעה אלינו באמצעותו של כסנופון, כמצדד בזכותה של החירות האישית הקיצונית וכמתנגד לעול, שחוקי המדינה מטילים על האזרחים. בדרך-חייו כנע ונד מעיר לעיר ומחוסר הת-חיוביות אזרחיות למקום מסויים ראה משום ערובה ליכותה האישית של כל אדם לחיות חיי-חופש בהתאם לטבעו ובלא להיות קשור לחוקים, שכל עיר מטלת בצורה מלאכותית על תושביה. להשקפתו זו על החירות האישית הקיצונית, שהיא כאילו מותאמת לטבע האדם בניגוד למלאכותיות של חוקי-המדינה, התאימה תורת-ההכרה ותורת-המוסר, שהקדמונים יחסו לו, ואלו הונחו ביסודה של האסכולה הפילוסופית, הנקראת על שם עיר-מולדתו של א' בשם ה„קירניאית“. אם תורתה של אסכולה זו כבר קיבלה את צורתה השלמה בימי א' או בימי נכדו, שאף הוא נקרא בשם א', קשה לקבוע בבירור על יסוד המקורות שבידינו. וע"ע: הקירניאית, האסכולה.

Xenophon Mem., II 1; III, 8.

אַרְיִסְטָרְכּוֹס כְּסָמוֹס — Ἀριστάρχος ὁ Σάμιος — (בין 310 ו230 לפסה"נ), אסטרונום יווני; אבי תפיסת-העולם ההליוצנטרית באסטרונומיה (ע"ע). חוץ מן העובדות, שהיה יליד סאמוס ושהיה תלמידו של הפיסיקן סטראטון, ראש הליקיאון באתונה, לא ידוע מחייו של א' כלום; אף התאריכים של הולדתו ומיתתו אינם ודאים. הסופרים העתי-קים משבחים את א' כמאתימאטיקן, פיסיקן, תוכן וחוקר-המוסיקה. אולם מן הכתבים המרובים המיוחסים לו לא נש-תמר אלא המאמר הקצר „על גדליהם ומרחקיהם של השמש והירח“, שבו מפתח א' שיטה טריגונומטרית לחישוב היחס בין הרחקים של השמש והירח מן הארץ והיחס בין הגדלים של השמש והירח וגודל הארץ (ע"ע אסטרונומיה, עמ' 782/3, והציור שם) על סמך תצפיות ומדידות שעשה בעצמו. אע"פ שמידת-הדיוק במדידות לפי השיטות שבהן יכול להשתמש א' היא מועטת ולפיכך אף התוצאות המספריות של חישוביו רחוקות מן המציאות, הרי מחקרו זה של א' הוא הדוגמה הקלאסית הראשונה לשיקול אסטרונומי-מאתימאטי, ובוה

מהם מוקדש לנושאים מן ההיסטוריה היוונית הקלאסית. באחד מהם (Ἐπεὶ τῶν τετραγών), „על הארבעה“, ז"א על מיליטאיזם, קימון, תמיסטוקלס ופריקלס, שעליהם הוא מגן, בניגוד לדעתו של אפלטון) הוא מתקיף קבוצה של פילי-סופים אליליים (כנראה, פילוסופים קיניים וגם חסידי-אפל-טון) ואומר עליהם, ש„באפיים הם קרובים לרשעים שבארץ-ישראל“ ושאלו והללו — גם יהודי-ארץ-ישראל וגם פילוסו-פיים אלה — „אינם מכירים בבני-אדם, שעולים עליהם“ והם מרוחקים מכל היוונים ומכל בני-העליה. בין חיבוריו נמצאים נאומים לכבוד אלים שונים. לכל אָל וָאָל, שלכבודו חיבר נאום, מייחס א' תכונות עילאיות דומות, ומתוך כך כמעט נעלמים ההבדלים בין האלים הבודדים ומתבלטים רעיונות פאנתאיסטיים ומזנות-איסטיים. לאחר שגברה מחלתו התמכר א' לפולחנו של אסקלפיוס בפרגאמון.

בחיבורו „דברים קדושים“ (ἑρῶι λόγῳ) מספר א' על מחלתו ועל גילויי-האָל הנפלאים, שזכה להם, על חלומות, שבהם נתגלו לו דרכי-רפוי שונות, וגם על חלומות, שבהם גילה לו האָל את גודל-חשיבותו של א' עצמו. מתוך חווית-המחלה הפך אסקלפיוס בעיני א' לאל כול-יכול וכולל-הכול. השקפותיו הדתיות הן סינקרטיסטיות ברוח-זמנו.

הוצאות חיבוריו: W. Dindorf (1829), B. Keil (1899); W. Schmidt (Teubner 1926). 190: C. Bonner, *Some Phases of Religious Feeling in Later Paganism* (Harv. Th. R., 30 [1937], 124–131); A. Boulanger, *Aelius Aristide et la Sophistique dans la province d'Asie au IIe siècle de notre ère*, 1923; C. A. de Leeuw, *A. Aristides*, 1939.

ד. ט.

אַרְיִסְטִיִדְס מְרְקִיאָנוֹס מְאֵתוֹנָה (Ἀριστίδης Μαρκεσιανός) — אחד מראשוני הסניגורים על הנצרות, שפעל, כנראה, בימי הדריאנוס קיסר (117–138 לסה"נ). ספרו של א' הגיע אלינו בשלמותו בתרגום סורי. א' מחלק את האנ-שות לארבעה סוגים: בארבארים, יוונים, יהודים ונוצרים — חלוקה, שיש בה מעין ניסיון ראשון להשוואה שיטתית בין הדתות בעולם העתיק. א' מבקר קשות את הדתות האליליות ומגלג על נושאי הפולחן של הבבלים (הכוכבים), ולדבריו — גם ארבעת היסודות) ושל המצרים (החיות והצמחים). שכולם אינם אלא מעשי ידי אלוהים. הסיפורים על אלילי-יוון, שבהם מתוארים אלילים אלה כבעלי תאווה ושנאות ואף כמוכשרים למעשי-רצח, הם — אומר א' — או סיפורי-אגדה, כפי שסברו רים כמה מן היוונים, ולפיכך יש לטעון שגם מציאותם של אלים אלה יסודה באגדה, או שהם סיפורי-אמת, ואז אין דת שפלה מזו שלהם. את היהודים משבח א' (בפרק י"ד) על אמונתם באל בורא-העולם, וכן על אהבת-הבריות, גמילות-החסדים, פדיון-השבויים וקבורת-המתים, הנהוגים בתוכם, אך הוא מגנה אותם על שהם מקיימים את המצוות המעשיות, שומרים את השבתות והחדשים ומקפידים על הכשרות, ובדומה לפאולוס, הוא מאשים אותם שהם עובדים את המלאכים. יחסו זה של א' ליהדות מעיד, שהשתמש במקורות יהודיים, ועל כל פנים אפשר לראות מהתקפותיו על האלילות, שהשתמש במקורות יהודיים הלניסטיים ככתבם וכלשונם.

ב1878 פירסם גימס רנדל הריס (ע"ע) קטע מהתחלת ספרו של א' (שהיה ידוע קודם לכן רק מתוך ציטאטות) בתרגום ארמני ובשנת 1889 מצא תרגום סורי של כל הספר. שרידי פאפירוסים של הנוסח היווני, שנתגלו אח"כ, מעידים, שתרגום סורי זה נאמן למקור היווני. התרגום הסורי מעיד

מקומות שונים ראה אותו פְּנַאֲרִיטוֹס (ע"ע) כ„נביא“. חריצותו המדעית היתה עצומה, ויש ידיעה שפירושו (לחיבורי-הקדמונים) בלבד כללו 800 ספרים. הוא הכין הוצאות של שירי הומרוס (שתי הוצאות), הסיודוס, ארכילוכוס, פיני-דארוס ואֶנְקְרָאוֹן וכתב פירושים גם לאיסכילוס, סופוקלס, אריסטופאנס הקומיקן והרודוטוס. מלבד זה פירסם חיבורים על שאלות בודדות, שבהן התווכח עם בני-דורו. מחיבוריו המדעיים על הומרוס הגיעו אלינו פרטים חשובים בתוך אחד מן הפירושים על הומרוס, שנתחברו בתקופה הביזאנטית. א' התנגד לפרשנות האֶלְגוֹרִית של הומרוס, כאותה שהיתה נהוגה בין הסטואיקנים, והטעים, שהומרוס אינו ספר-למוד, אלא שירת-משורר, ועל-כן אין לבקש בו ידיעות באסטרונומיה או בתורת-הרפואה. שיטתו המדעית היתה אינדוקטיבית ונת-בססה על החומר הדיקדוקי והלשוני שבשירי הומרוס. כיסוד לחקירותיו שימשו לו ידיעותיו העמוקות והרחבות בניב שבו כתב הומרוס. א' החזיק בדעה (שאמנם היא מוטעית), שלשוננו של הומרוס היא שלב קדום יותר של הלשון האֶטִית, ומתוך כך בא לידי מסקנה, שהומרוס היה מגולי-אתונה, שעברו לאסיה הקטנה בזמן נודדי היונים. א' עמד על כך, שידעותיו הגאוגראפיות של הומרוס וכן האמונות והדעות שבספריו שונות הן הרבה מאלו של הדורות שלאחריו. כן הכיר מתוך ניתוח מדויק של השירים, שהומרוס הבחין יפה בין תקופתו שלו ובין תנאי-החיים החמריים והרוחניים של גיבורי-הקדם, שעליהם שר. ע"י כך הגיע א' לכלל הבחנה היסטורית ברורה בין החומר המקורי והחומר המאוחר שבשירי הומרוס. כקנה-מידה להבחנה זו שימשו לו נימוקים אסתטיים-הגיוניים. מאחר שהומרוס היה בעיניו המשורר המשוכלל ביותר, ציין לפעמים חזרות כהוספות מאוחרות, אע"פ שהן שייכות לחומר המקורי. אסקולתו של א' נתקיימה באלכסנדריה אף בתקופת הקיסרים הראשונים.

K. Lehrs, *De Aristarchi studiis Homericis*, ed. III, 1882;
A. Ludwich, *Aristarchs homerische Textkritik*, 1884—5;
P. Caer, *Grundfragen der Homerikritik*, 1923; A. Römer,
Die Homerexegese Aristarchs, 1924.

ד. פ.

אֶרִיק (Eric), שמם של הרבה מלכים, שמלכו בשוודיה, דאניה ונורווגיה. החשובים בהם היו: א' א' IX, ששלט כמלך בכמה חלקים של שוודיה ונהרג באופסאלה (בשנת 1160 בערך). א' זה היה המייסד של שושלת-מלכים, שבטלה ב-1250 בערך. אגדות מאוחרות פיארו את תולדות-חיו ובין השאר סיפרו על מסע-צלב, שערך לפינלאנד. הוא נחשב כפטרון הקדוש של ארצו.

ב' א' XIV (1533—1577), מלך שוודיה (1560—1568), בנו הבכור של גוסטב וֶזָה (ע"ע) מנישואיו עם קאטרינה לבית סאכסוניה-לאואנבורג. נתחנך ברוח הרנסאנס, התעניין במדע ובאמנות ואהב את ההידור, אך היה מחוסר שיווי-משקל רוחני — מה שגרם לקיצו הטראגי. בתקופת-מלכותו הראשונה כבש את אֶסְטוֹניה (1561) ומ-1563 עד 1570 נלחמו שוודיה, רוסיה ופולניה על ליוֹניה (ע"ע). ענייני השלטון הפנימי היו מסובכים במריבות עם אחיו החורגים יוהאן (אח"כ יוהאן III) וקארל (אח"כ קארל IX) ועם האצולה. כשיוהאן נסה ב-1573 לצד פולניה, נאסר ע"י א' והוחזק במאסר ארבע שנים. כמו-כן התייחס א' מתוך תקיפות יתרה אל האצילים, רצח במו ידיו את מנהיגם נילס סטורה (1567) ואצילים

סלל את הדרך לכל הפעולה האסטרונומית בדורות הבאים. א' מצא, שרוחק השמש מן הארץ מתייחס לרוחק הירח ממנה כ-19 ל-1 (במקום 370 ל-1), שקוטר-הירח הוא כשליש (במקום כרביע) מקוטר-הארץ וקוטר-השמש גדול מקוטר-הארץ פי 6—7 (במקום פי 109). על-כל-פנים הוכיח א', שהירח קטן הרבה מן הארץ, ואילו השמש גדול ממנה הרבה. — אולם עיקר גדולתו של א' הוא בדבר, שאינו מוזכר בחיבורו שהגיע לידינו, אלא הוא ידוע לנו ע"פ עדותם הנאמנת של ארכימדס (ע"ע) ופלוטרכוס (ע"ע): לפי ארכימדס (ב„חשבון-החול"), הורה א', ש„השמש והכוכבים הקבועים עומדים ללא-תנועה, ואילו הארץ מקיפה מעגל מסביב לשמש הנמצא במרכזו; גלגל-הכוכבים, שגם לו אותו מרכז, גדול עד כדי כך, שהיחס של מסלול-הארץ לרוחק-הכוכבים הוא יחס מרכזו של כדור לטח פניו“. פלוטרכוס מאשר עדות זו ומוסיף עליה שא' גם קבע, שהארץ סובבת על צירה. בזה מושלמת ביסודותיה דמות-העולם ההליוצנטרית, שאמנם אין לראות בה חידוש גמור של א', אלא מסקנה הגיונית, שהסיק מהשקפותיהם של פילולאוס, הראקלידס ואחרים שקידמוהו (ע"ע אסטרונומיה, עמ' 780—782). השקפתו של א' לא זכתה להתקבל במדע ובתפיסת-העולם של זמנו ושל הדורות שבאו אחריו. היא נפסלה מטעמים דתיים — כפגיעה בכבוד-האלים — ע"י בן-דודו הסטואיקן קְלָאֲנָטֶס, והיא נדחתה גם מתוך שנשתלטה על המדע דמות-העולם הפילוסופית של אריסטו, והיא לא נתקבלה גם ע"י גדולי האסטרונומים של התקופה העתיקה, שבא אחר א' — היפרכוס (ע"ע), וכן גם על-ידי פטולמיס (ע"ע). שהלך בעקבותיו של זה האחרון. עיקר הטענה האס-טרונומית-המדעית נגד תורתו של א' היתה אי-מצויאת פארא-לאכסה שנתית של הכוכבים. תורתו של א' נדחקה הצידה במשך 1800 שנים אחריו, אך לא נשתכחה; אף קופרניקוס מזכיר אותו במבוא-ספרו כאחד מן הקדמונים המסייעים לו. — משאר השגיו של א' באסטרונומיה נזכרים בספרות המצאת קוואדראנט למדידות אסטרונומיות, תיקון בשעון-השמש ותיקון בחישוב של אורך שנת-החמה — תיקון, ששיפר את סדרי הלוח האלכסנדרוני. חיבורו היחיד של א' שנשתמר יצא לראשונה בלאטינית בתקופת הרנסאנס ע"י גְאֹרְגִיוס ואלה ב-1498, ובמקורו היווני ע"י ואליס ב-1688.

T. L. Heath, *Aristarchus of Samos: The Ancient Copernicus*, 1913.

ל.

אֶרִיסְטָרְכּוֹס (Ἀρίσταρχος) מְפִמֹּתֶרְקִי (217? — 145? לפסה"נ), הגדול שבפילולוגים היווניים של התקופה העתיקה. עבר בצעירותו לאלכסנדריה של מצרים והושפע היותר מאריסטופנס מביזנטיון (ע"ע), שהיה מורו. פעולתו העיקרית חלה בימי שלטונו של תלמי פילומטור (180—145), שא' היה המחנך של בנו — אֶוֹפְטוֹר. ב-153 בערך נתמנה א' לראש הספרייה האלכסנדרונית. את סוף ימיו בילה באי קפריסין, שבו מת בגיל של 72. עזיבתו את מצרים היתה קשורה, כנראה, בהרצחתו של אֶוֹפְטוֹר (144) על-ידי דודו תלמי פִּיֶסְקוֹן.

א' עסק בהוצאות ביקרתיות של כתבי המחברים היווניים העתיקים ובפירושם, בדיקדוק הלשון היוונית ובתולדות הספרות. בביקורת-הנוסח היה א' הראשון-במעלה בין הפילולוגים של התקופה העתיקה באופן ששמו נעשה כינוי של פילולוג מושלם. על שום כוח-ההמצאה וכוח-הניחוש שלו בביאורי

נתן סקירה על סוגי-המספרים, שהם לכל הרעות מכלל נושאה של הא', ועל התהליכים החשובים העיקריים הקשורים בהם.

I. המספרים הטבעיים. ביסוד הא' מונח מושג המספרים הטבעיים (המספרים השלמים החיוביים) 1, 2, 3, ... (על דרך-הקיצור — „מספרים-סתם”), ופעולות החיבור והכפל במספרים אלה.

1. חוקי חיבור וכפל. (א) אם a ו- b הם מספרים ערוכים בסדר מסויים, נקבע באופן יחיד ע"י פעולת-החיבור הסכום $a+b$ (קרי: a ועוד b); ו- a נקראים מחוברים בסכום. ע"י פעולת-הכפל נקבעת באופן יחיד המכפלה $a \cdot b$ (קרי: a כפול b); ו- a נקראים גורמים במכפלה (לפעמים משמיטים את הנקודה המסמנת את פעולת הכפל). (ב) חוק-הצירוף (החוק האסוציאטי-טיווי) לגבי החיבור: את סכומם של שלושה מספרים, שהם ערוכים בסדר מסויים: a, b, c (סימון: $a+b+c$), אפשר להעמיד על פעולת-החיבור בין שני מספרים: תחילה קו-בעים את הסכום $a+b$ ומצרפים סכום זה אל c . ע"י שימוש בסוגריים אפשר לתאר דרך-חשבון זו ע"י הסמל $(a+b)+c$. בדומה לזה מתאר הסמל $a+(b+c)$ את פעולת חיבורו של a אל סכומם של b ו- c . חוק-הצירוף לגבי החיבור אומר, שקיים השוויון:

$$a+(b+c) = (a+b)+c$$

(ג) חוק-החילוף (החוק הקומוטאטיווי) לגבי החיבור:

$$a+b = b+a$$

(ד) חוק-הצידוף לגבי הכפל אומר, בדומה ל(ב), שקיים השוויון:

$$a(bc) = (ab)c$$

(ה) חוק-החילוף לגבי הכפל:

$$ab = ba$$

(ו) חוק-הפילוג (החוק הדיסטריבוטיווי):

$$a(b+c) = ab+ac$$

(ז) תכונת המספר 1 לגבי פעולת-הכפל:

$$a \cdot 1 = 1 \cdot a = a$$

2. תכונות-סדר של המספרים הטבעיים. מספר טבעי a נקרא גדול ממספר טבעי b אם קיים מספר טבעי c , שנותן: $a=b+c$; סימון: $a > b$ (קרי: a גדול מ- b). ליחס זה התכונות הבאות:

(א) אם $a \neq b$ (קרי: a שונה מ- b), קיים תמיד אחד — ורק אחד — מן היחסים הללו: או $a > b$ או $b > a$ (אם $a > b$, אומרים גם ש- b קטן מ- a , ומסמנים את הדבר ע"י הסמל $b < a$).

(ב) אם $a > b$ ו- $b > c$, אז $a > c$ (אם $a > b$ ו- $b > c$, אז $a > c$). מרים ש- b עומד בין a ובין c .

(ג) אם $a > b$, אז $ac > bc$ וגם $(a+c) > (b+c)$.

(ד) המספר 1 קטן מכל המספרים. קבוצת המספרים הקטנים מכל מספר a — שהוא שונה מ-1 — היא סופית.

(ה) קבוצת המספרים הנמצאים בין שני מספרים שונים a ו- b היא סופית. בין a ו- $(a+1)$, הנקרא עוקבו של a , אין אף מספר אחד.

על תכונות-הסדר (בעיקר תכונת ד') של המספרים הטבעיים מבוסס עקרון האינדוקציה (ע"צ) השלמה. בעזרת עקרון זה אפשר להרחיב את תקפם של החוקים שבסעיף I, 1 לגבי כל מספר של מחוברים וכופלים.

3. התחלקות ופירוק לגורמים. מספר a נקרא

אחרים הוציא להורג. כשעשה את אהובתו קארין מאנסדוטר (Mansdotter), בת-איכר, למלכה ואת בנה ליורש-העצר, התקוממו לו אחיו ביחד עם האצילים ושמרו אותו במאסר (ספטמבר 1568). ב-1569 הוכרז על ביטול שלטונו וב-1577 הורעל בבית-הכלא. חייו שימשו נושא לכמה יצירות ספרותיות, ביניהן לדראמה „א' XIV" של סטרינדברג (1899).

J. Andersson, Eric XIV, 1948* (שוודית).

א. מ. י.

אָרִיקְסוֹן, ג'וֹן — John Ericsson — (1803, לונגבאנסהיטן [נרמלאנד, שוודיה] — 1889, ניו-יורק). מהנדס וממציא שוודי-אמריקני. א' היה בן למפקח-מכרות בחבל-המכרות של פיליפסטאד. גילה מילדותו נטיה מובהקת לטכניקה והצטיין בתרשימיו ומפותיו הצבאיות בזמן שירותו בצבא. ב-1826 הלך ללונדון וכאן נתפרסם כממציא; ב-1828 הנהיג בספינות את השיטה של דחיסת הקיטור החוזר לדוד-המים, וב-1829 השתתף בבניית קטר, שהופיע כמתחרה לקטר של ג'ורג' סטיונסון (ע"צ).

עיקר המצאותיו של א' היו בשיפור מנגנון-ההנעה של ספינות-קיטור ע"י מיתקנים תת-מימיים שונים, שבהם צייד, למשל, את ספינתו של ג'ון רוט (ע"צ) במסעו לארצות הקוטב הצפוני ב-1829. ב-1833 פירסם ברבים את המצאתו בדבר המכונה הקאלורית (מכונת אויר חם), שבהתקנתה כבר התחיל בתקופת שירותו בצבא השוודי, וב-1836 המציא את מדחף-הבורג — החשובה שבהמצאותיו, אלא שיצאו עוררים על זכות ראשוניותו בה. ב-1839 צייד במיתקני החדשים את ספינת-הקיטור הראשונה, שחצתה את האוקיינוס האטלנטי מטעם האדמיראליות של אה"ב. מאחר שהאדמיראליות הבריטית לא החשיבה כראוי את המצאותיו, הלך א' לאה"ב; כאן השתקע ונתמחה בבניית-ספינות. ב-1841 בנה לפי עקרונותיו בשביל הצי של אה"ב את אניית-המל-חמה „פרינסטון", שהיתה הראשונה במינה והחלוצה של צי-הקיטור המלחמתי בעולם. בימי מלחמת-האזרחים באה"ב נתפרסם א' ביותר, כשהצליח במשך זמן קצר לבנות בשביל הצפון את המשורינת „מוניטור", שניצחה בקרב ימי ב-9 במארס 1862 את „מרימק", המשורינת של הדרום. — בשנתי האחרונות הגה ועסק א' הרבה בתיכנון מנועי-שמש, כלומר: בניצול קרני-השמש לבניית מכונת-קיטור בעזרת מערכת-מראות. — אחר מותו הועברה גופתו לבקשת השלי-טונות השוודיים לארץ-מולדתו: ביום הולדתו המאה הוקמו מצבות-זכרון לא' גם בווסטר (מאסאצ'וסטס, אה"ב) וגם בסטוקהולם.

C. Church, *The Life of John Ericsson*, 1890, 1892*; C.

Adelskoeld, *John Ericsson*, 1894.

מ. ה. ב.

אָרִיתְמֵטִיקָה (מיוו ἀριθμικός, מספר), אחד מענפי המא-תימטיקה. תחום נושאה של הא' לא היה שווה בכל הזמנים: מתחילה כללו בא' את כל פרקי המאתימא-טיקה. שבעיקר הם עוסקים במספרים, ואילו כיום נוטים לכלול בא' תורות מאתימאטיות שונות, שאין עניינן אצל מספרים דוקה, אבל חשיבות עיקרית נודעת בהן לחוקי-החשבון, וכן למושגים ואלגוריתמים מסויימים, שדומים לאלה הרזוחים בשימושי מספרים. יש כוללים בשם א' את כל מקצועות המאתימטיקה הטהורה שאינם שייכים לאנאליזה ולא לגיאומטריה (ע"צ מתמטיקה). — להלן תי-

מתחלק במספר b (או: b מחלק את a), אם יש מספר c , שמקיים: $a = bc$. כל a מתחלק ב- a עצמו וגם ביחידה. שהרי $a = a \cdot 1$. מחלק של a , שהוא שונה מ- a וכן היחידה, נקרא מחלק אמיתי של a . מספר שונה מ-1, שאין לו מחלקים אמיתיים, נקרא מספר ראשוני (כגון: 2, 3, 5). המספר 108 אינו מחלק ב-42: $108 < 2 \cdot 42$, אך $108 > 3 \cdot 42$. ההפרש בין 108 ל-42 הוא 24, וקיים השוויון: $108 = 2 \cdot 42 + 24$. חשבון זה נקרא חילוק עם שארית; המספר 24 נקרא שארית החילוק של 108 ב-42.

לעומת כל זוג מספרים a ו- b אפשר למצוא מספר יחיד m , שמצטיין בשתי התכונות הבאות: (1) m הוא מחלק משותף של a ו- b . כלומר: m מחלק את a וגם את b ; (2) אם גם m' הוא מחלק משותף של a ו- b , m' מחלק את m . המספר m נקרא המחלק המשותף המאכסימאלי (מ.מ.מ.) של a ו- b . המספרים a ו- b נקראים זרים זה לזה, אם המ.מ.מ. שלהם שווה ל-1. את המ.מ.מ. של שני מספרים אפשר לחשב בעזרת נוסחת החילוק עם שארית, ובדרך-כלל - ע"י שימוש חוזר בנוסחה זו. נבחר לדוגמה $a = 108$ ו- $b = 42$; המ.מ.מ. שלהם הוא 6, בהאם לחשבון הבא:

$$108 = 2 \cdot 42 + 24$$

$$42 = 1 \cdot 24 + 18$$

$$24 = 1 \cdot 18 + 6$$

$$18 = 3 \cdot 6$$

תהליך חשבוני זה נקרא: זלגוריתמוס של אוקלידס. לכל זוג מספרים a ו- b אפשר למצוא מספר יחיד K , שהוא בעל התכונות הללו: (1) K הוא כפולה משותפת של a ו- b (כלומר: K מתחלק ב- a וגם ב- b); (2) אם K' אף הוא כפולה משותפת של a ו- b , מתחלק K' ב- K . המספר K נקרא הכפולה המשותפת המינימאלית (בראשי תיבות: כ.מ.מ.) של a ו- b . אם m הוא המ.מ.מ., ו- K הוא הכ.מ.מ. של שני מספרים a_1, a_2 -

$$K \cdot m = a_1 \cdot a_2$$

על-כך תכונות אלו אפשר להוכיח את אבי-המשפט הבא: כל מספר טבעי (סונה מ-1), שאינו ראשוני, מתפרק באופן יחיד למכפלה של מספרים ראשוניים, פרט לסדר-הגורמים, כלומר: אם

$$a = a_1 \cdot a_2 \cdot \dots \cdot a_n = b_1 \cdot b_2 \cdot \dots \cdot b_m$$

(a_1, a_2, \dots וכן b_1, b_2, \dots - מספרים ראשוניים), אז $m = n$ וגם תינתן בגורמים שבמכפלות הנ"ל שורת-הסדר הרצויה, יהא: $a_1 = b_1, a_2 = b_2$, וכו'.

II. המספרים השלמים, תחום המספרים השלמים החיוביים מורחג לתחום המספרים השלמים ע"י הוספת המספר 0 (אפס) והמספרים השלמים השליליים -1, -2, -3, ...

1. פעולות החשבון במספרים שלמים. פעולות החיבור והכפל שבמספרים הטבעיים מובאות לידי הכללה בפעולות החיבור והכפל של המספרים השלמים ע"י הגדרת סכומם ומכפלתם של שני מספרים שליליים, של מספר שלילי ומספר חיובי, וכו'. ההגדרות הללו מנוסחות באופן שחוקי-החשבון א-ז שב-1.1 שרירים גם לגבי המספרים השלמים, וכן קיימים שלושת החוקים הנוספים:

(ח) לגבי כל מספר a קיים השוויון: $a + 0 = a$.

(ט) לעומת כל מספר a יש מספר יחיד b , שמקיים את

השוויון: $a + b = 0$ (b הוא המספר הנגדי ל- a , והוא מסור מן a); המספר הנגדי למספר טבעי a הוא הכספר השלילי $(-a)$.

(י) אם $a > 0$ ו- $b > 0$, גם $a + b > a$.

בפעולת-החיסור, האפשרית בכל זוג של מספרים a ו- b , שהם ערוכים בסדר מסויים, ההפרש ביניהם $a - b$ (קרי: a פחות b ; $a -$ מחוסר, $b -$ מקסר) מוגדר ע"י השוויון: $a - b = a + (-b)$. המספר הנגדי ל- a הוא $-a$, כלומר - קיים השוויון: $a + (-a) = 0$; המספר הנגדי למספר שלילי הוא מס-פר חיובי. כדי להבטיח את קיומם של עשרת חוקי-החשבון הנזכרים למעלה (וביחוד חוק 1), מן ההכרח לקבוע את הגדרת הכפל בין שני המספרים השלמים באופן שיתקיימו השוויונות:

$$(-a) \cdot (-b) = ab; \quad (-a)b = -(ab)$$

מכפלת מספרים שליליים הוא מספר חיובי; מכפלת מספר שלילי במספר חיובי הוא מספר שלילי, נימוקים דומים מביאים גם לקביעת הכלל: מכפלתו של כל מספר באפס שווה לאפס.

2. תכונות הסדר של המספרים השלמים. מספר שלם a נקרא גדול ממספר שלם b (הסימון: $a > b$) אם יש מספר טבעי c , שמקיים: $a = b + c$. לפי זה כל מספר טבעי הוא גדול מן האפס ומכל מספר שלילי; האפס גדול מכל מספר שלילי. אם לגבי שני מספרים שלמים a ו- b קיים היחס $a > b$, אז $-a < -b$. אם $a \neq 0$, אחד משני המספרים a ו- $-a$ הוא חיובי. לתכונות א-ה שב-1.2, שמתארות את יחסי-הסדר בתחום המספרים הטבעיים, יש תוקף גם לגבי המספרים השלמים, פרט לתכונות ג, ד, שאת מקומן תופסות כאן התכונות ג' וד':

(ג) אם $a > b$ ו- $c > 0$, אז $a + c > b + c$; אם $a > b$ ו- $c < 0$, אז $a + c < b + c$.
(ד) לעומת כל מספר שלם יש מספרים שלמים קטנים ממנו; קבוצת המספרים הללו היא אינסופית.

3. תכונות ההתחלקות. מספר שלם שונה מ-0 נקרא מחלק של מספר שלם a , אם יש מספר שלם c , שמקיים: $a = bc$. כל מספר שלם מתחלק ב-1 וב-1. אם a הוא מספר שלילי, הגורם $-a$ שבפירוק $(-a)$ הוא מספר חיובי. על-סמך שוויון זה אפשר להעמיד את תורת ההתחלקות של המספרים השלמים על תורת ההתחלקות של המספרים הטבעיים (ראה 1.3).

III. המספרים הראציונאליים. מספר ראציונאלי (מספר רצ.) או שבר פשוט הוא ביטוי (סמל)

שצורתו $\frac{a}{b}$: מספר שלם שנקרא מונה-השבר, b - מספר שלם שונה מ-0, שנקרא מכנה-השבר. שני שברים $\frac{a_1}{b_1}$ ו- $\frac{a_2}{b_2}$ נקראים שווים בתנאי שקיים: $a_1 \cdot b_2 = a_2 \cdot b_1$.

לפיכך קיים $\frac{a}{b} = \frac{ca}{cb}$ בשביל כל מספר שלם c , שהוא שונה מ-0 (הרחבת השבר); וכן, אם $a = a_1 \cdot d$ ו- $b = b_1 \cdot d$ (כלומר:

d הוא מחלק משותף של a ו- b), קיים: $\frac{a}{b} = \frac{a_1}{b_1}$ (צימצום-השבר). מכאן, שבכלל השברים השווים לשבר מסויים יש שבר שמכנהו הוא מספר טבעי וזר למונה-השבר (כלומר: למונה ולמכנה אין מחלק משותף, פרט ל-1 או ל-1); שבר כזה נקרא שבר מצומצם. שני שברים מצומצמים שווים זה לזה רק בתנאי שמכניהם שווים ומו-ניהם שווים. הוכחתן של עובדות אלו מבוססת על תכונות

משמש הסמל $\left| \frac{a}{b} \right|$. תכונותיו היסודיות של הערך המוחלט הן:

$$\left| \frac{a}{b} \cdot \frac{c}{d} \right| = \left| \frac{a \cdot c}{b \cdot d} \right|; \quad \left| \frac{a}{b} + \frac{c}{d} \right| \leq \left| \frac{a}{b} \right| + \left| \frac{c}{d} \right|$$

הערך המוחלט $\left| \frac{a}{b} - \frac{c}{d} \right|$ נקרא הרוחק בין $\frac{a}{b}$ ל $\frac{c}{d}$.
4. חזקות בעלות מעריכים שלמים. אז a

הוא מספר ראציונאלי ו n - מספר טבעי. מסימנת המכפלה a.a...a (n גורמים, שכולם שווים ל a) בקיצור ע"י הסמל a^n ונקראת חזקה n-ית של a. פעולה זו נקראת העלאה לחזקה ה-n: -- מעריך-החזקה, a - בסיס-החזקה. אם a ≠ 0, מוגדרת החזקה a^0 ע"י השוויון a^0 = 1, ו a^-1 מסמן את המספר ההפכי ל a, בעוד שהחזקה a^-n כוג-דרת בשביל כל מספר טבעי n ע"י השוויון a^-n = (a^-1)^n. בזה מוגדרות החזקות a^m בשביל כל מעריך שלם m (ז"ו-בי, שלילי או אפס). בתנאי ש a ≠ 0, אם a ו b הם מספרים ראציונאליים שונים 0 ו m ו n הם מספרים שלמים, קיימים הכללים הבאים:

a^n . a^m = a^{n+m} (א)

(a^n)^m = a^{n.m} (ב)

(ab)^n = a^n b^n (ג)

לגבי חזקות קיימות הנוסחות הבאות:

(a ± b)^2 = a^2 ± 2ab + b^2

(a ± b)^3 = a^3 ± 3a^2b ± 3ab^2 ± b^3

לשם קיצור משמש הסמל $\binom{n}{m}$ לסימון המספר

$$\frac{n \cdot (n-1) \cdot \dots \cdot (n-m+1)}{1 \cdot 2 \cdot \dots \cdot m}$$

(n ו m) - מספרים טבעיים, n > m; למשל:

$\binom{4}{1} = \frac{4}{1} = 4$; $\binom{4}{2} = \frac{3 \cdot 4}{1 \cdot 2} = 6$; $\binom{4}{3} = \frac{4 \cdot 3 \cdot 2}{1 \cdot 2 \cdot 3} = 4$;

$\binom{5}{3} = \frac{5 \cdot 4 \cdot 3}{1 \cdot 2 \cdot 3} = 10$

הנוסחה הכללית לחזקת הסכום (בשביל כל n טבעי):

(ד) $(a+b)^n = a^n + \binom{n}{1} a^{n-1} b + \binom{n}{2} a^{n-2} b^2 + \dots + \binom{n}{n-1} a b^{n-1} + b^n$

שהיא נוסחת הבינום של ניוטון.

5. סדרות יסודיות וסדרות מתכנסות של מספרים ראציונאליים. אם יש כלל או פעולה חשבונית, שמאפשרים להתאים לכל מספר טבעי n מספר ראציונאלי מסויים a_n (קרי a עם ציון n), נקבל סדרה אין-סופית של מספרים ראציונאליים:

(a_1, a_2, a_3, ...)

(בקיצור: סדרה {ע"ע} סתם). המספרים a_1, a_2, ... נקראים אברי-הסדרה. לסימון קצר של סדרות משמש לפעמים הסמל (a_n). לפעמים קל לנחש את הכלל הקובע את הסדרה מתוך צורתם של אחדים מאבריה הראשונים; למשל:

(2) (1, 2, 3, ...)

(3) (1, 1/2, 1/3, ...)

(4) (1, 4, 8, ...)

(5) (1, -1, 1, -1, ...)

(6) (11/2, 21/4, 41/8, 81/16, ...)

(7) ((1+1/2)^2, (1+1/3)^3, (1+1/4)^4, ...)

(8) (1, 1-1/3, 1-1/3+1/5, 1-1/3+1/5-1/7, ...)

סכים. הברדל ומכפלה של שתי סדרות (a_n) ו (b_n) מוגדרים

כלהלן:

ההתחלקות של המספרים הטבעיים. אם בשבר a/b מתחלק המונה במכנה, כלומר אם יש מספר c, שמקיים a = bc, שווה השבר a/b לשבר המצומצם c/1, שהוא המספר השלם

c. במיוחד כותבים 0 במקום 0/1, ולפי זה אין 0/b אלא אם a = 0. המספרים השלמים מהווים, איפוא, קבוצה חלקית בקבוצה של כל השברים הפשוטים.

1. פעולות החשבון במספרים ראציונאליים. הסכום a/b + c/d של שני שברים a/b ו c/d, שנקראים מחוברי-הסכום, מוגדר ע"י השוויון:

$$\frac{a}{b} + \frac{c}{d} = \frac{ad + bc}{bd}$$

המכפלה a/b . c/d של שני השברים a/b ו c/d, הנקראים גורמי-המכפלה, מוגדרת ע"י השוויון:

$$\frac{a}{b} \cdot \frac{c}{d} = \frac{a \cdot c}{b \cdot d}$$

תוצאות החיבור או הכפל אינן משתנות, אם במקום המחוברים או הכיפולים עומדים שברים, שהם שווים להם. את פעולות החיבור והכפל בתחום השברים אפשר לתפוס כהכ-לה של אותן הפעולות, שנקבעו בשביל המספרים השל-מים: עשרת חוקי-החשבון נשארים בתקפם גם בתחום השברים (במיוחד, כנגד כל שבר a/b קיים השבר הנגדי -a/b, השווה ל -a/b ומקיים את השוויון: a/b + (-a/b) = 0); נוסף על כך קיים בתחום השברים חוק זה:

(יא) לגבי כל שבר a/b, שהוא שונה מ 0 (a ≠ 0), מת-

קיים השוויון: a/b . b/a = 1; השבר b/a נקרא הפכי ל a/b. תחום המספרים הראציונאליים מהווה, איפוא, שדה

(ע"ע). פעולת-החילוק, המתאמת לשני שברים a/b (המחו-

לק) ו c/d השונה מ 0 (המחלק) את המנה a/b : c/d, מוגדרת ע"י השוויון: a/b : c/d = a/b . d/c. כלומר: כל כבר a/b את

השוויון: a/b = a/1 : 1/c = a : b. כלומר: כל שבר הוא מנה של שני מספרים שלמים.

2. תכונות-הסדר של המספרים הראציו-

נאליים. שבר a/b, שהוא שונה מ 0, נקרא חיובי או גדול מ 0 (סימון: a/b > 0), אם ab > 0. שבר כזה שווה לש-בר מצומצם, שמונה ומכנהו הם מספרים טבעיים זרים זה לזה. שבר a/b נקרא גדול משבר c/d (סימון: a/b > c/d) - ובמקרה זה נקרא c/d קטן מ a/b (סימון: c/d < a/b), אם

a/b - c/d > 0. לגבי המספרים הראציונאליים משתמרים לפי זה יחסי-הסדר, שהוגדרו ב II.2. לחוקי-הסדר של המספרים השלמים יש תוקף גם לגבי מספרים ראציונאליים, פרט לחוק ה, שבמקומו בא ה: קבוצת השברים השונים, הנמצ-

אים בין שני שברים מסויימים שונים זה מזה, היא אין-סופית. לשום שבר אין, איפוא, שבר עוקב (תכונת הצפי-פות של המספרים הראציונאליים).

3. הערך המוחלט של שבר a/b שונה מ 0 מוגדר

כערך החיובי המשותף לשני השברים a/b ו -a/b. לסימונו

המוגדר ע"י הסדרה היסודית (8) שבIII.5: את המספר 5 אפשר להגדיר ע"י הסדרה היסודית (5, 5, 5, ...), ולפיכך תוגדר המכפלה ab במקרה זה ע"י הסדרה היסודית (5, 5(1 - 1/3), 5(1 - 1/3 + 1/3), ...) המספר 5 ניתן להגדרה גם ע"י הסדרה היסודית (6) שבIII.5, ואם נשתמש בה לבנייה של המכפלה ab , נקבל את הסדרה היסודית (11/2, 21/4(1 - 1/3), 41/8(1 - 1/3 + 1/3), ...) ההפרש בין שתי הסדרות היסודיות שקבלנו בדרך זו הוא סדרת-אפס. בהתאם לכך, שהן מגדירות אותו מספר עצמו, היינו ab . דוגמה אחרת: שתי הסדרות היסודיות (5, 5, 5, ...) ו(3, 3, 3, ...) מגדירות את המספרים הראצינאליים 5 ו3: סדרת-הסכום (3, 3, 3, ...) + (5, 5, 5, ...) שווה (8, 8, 8, ...) ומגדרת את המספר הראצינאלי 8. מדוגמה זו ניכר, שהגדרות אלו של פעולות החיבור והכפל לגבי המספרים הממשיים אינן אלא הכללה של פעולות החיבור והכפל, שהוגדרו לגבי המספרים הראצינאליים. כן נשארות בתקפן אחת-עשרה התכונות, שתוארו בIII.1 (אלא שאת התכונה י"א יש לנסח כאן כלהלן: לעומת כל מספר ממשי a , שהוא שונה מ0, יש מספר ממשי b — המספר ההפכי — המקיים את השוויון $ab = 1$). קבוצת המספרים הממשיים מהווה, איפוא, שדה, שכולל את שדה המספרים הראצינאליים כשדה חלקי.

2. תכונות הסדר של המספרים הממשיים. המספר הממשי a , המוגדר ע"י הסדרה היסודית (a_n) , נקרא חיובי או גדול מ0 (סימון: $a > 0$), אם יש מספר ראצינאלי חיובי x , שאברי הסדרה (a_n) הרחוקים למדי מראש-הסדרה כולם גדולים ממנו. מספר ממשי a נקרא גדול ממספר ממשי b (סימון: $a > b$), אם $a - b > 0$. אף הגדרות אלו מהוות הכללה להגדרות הסדר, שנקבעו בשביל המספרים הראצינאליים (III.2). נוסף לתכונות א, ב, ג, ד ויה קיים כאן המשפט: בין שני מספרים ממשיים שונים נמצאים אין-סוף מספרים ראצינאליים, וכן גם אין-סוף מספרים אי-ראצינאליים.

הגדרות המושגים: ערך מוחלט, רוחק, סדרה יסודית וסדרה מתכנסת של מספרים ממשיים, דומות להגדרות המושגים המתאימים במספרים הראצינאליים (III.3; III.5). אולם לעומת מציאותן של סדרות יסודיות של מספרים ראצינאליים, שאינן מתכנסות לשום מספר ראצינאלי, קיים לגבי מספרים ממשיים משפט-התכנסות של קושי (Cauchy): כל סדרה יסודית של מספרים ממשיים מתכנסת למספר ממשי מסוים. שדה המספרים הממשיים הוא, איפוא, שדה מושלם.

3. חזקות עם מעריכים ממשיים. נפתח בבעיה זו: קצא מספר ראצינאלי חיובי b , שמקיים את השוויון $b^2 = 9$. תשובה: $b = 3$ ($3^2 = 9$). כיוצא בזה מקיים המספר הראצינאלי נאלי $b = 2$ את השוויון $b^4 = 16$ (ראה III.4). מצד שני אפשר להוכיח — בלא קושי גדול — שאין במציאות מספר ראצינאלי b , שמקיים את השוויון $b^2 = 2$, אבל יש מספר חיובי אי-ראצינאלי b , שריבועו (כלומר: b^2) שווה ל2. גדולה מזו: אם a הוא מספר ממשי חיובי (ראצינאלי או אי-ראצינאלי) ו- n מספר טבעי, יש מספר ממשי חיובי יחיד b , שמקיים את השוויון $b^n = a$. המספר נקרא השורש ה- n -י של a . ולסימונו משמשים הסמלים $\sqrt[n]{a}$ או $a^{1/n}$. במיוחד נקרא $\sqrt[n]{a}$ השורש הריבועי של a , והוא

$$(a_n) + (b_n) = (a_1 + b_1, a_2 + b_2, a_3 + b_3, \dots)$$

$$(a_n) - (b_n) = (a_1 - b_1, a_2 - b_2, a_3 - b_3, \dots)$$

$$(a_n) \cdot (b_n) = (a_1 \cdot b_1, a_2 \cdot b_2, a_3 \cdot b_3, \dots)$$

כך, למשל, שווה סכום הסדרות (2) ו(3) לסדרה: $(2^{1/2}, 3^{1/3}, 4^{1/4}, \dots)$

מכפלת הסדרות (2) ו(4) שווה לסדרה: $(1, 2 \cdot 4, 3 \cdot 8, \dots)$. הרוחק (ראה: III.3) בין שנים מאברי-הסדרה (4) הולך וגדל עם ריחוקם של אברים אלה מראש הסדרה. בסדרה (5) אין הרוחק בין שני אברים עולה לעולם על 2: בכל רוחק מראש-הסדרה נמצאים זוגות-אברים, שרחקם שווה ל2. בסדרות (3), (6), (7) ו(8) פוחת והולך הרוחק בין שני אברים וקרוב לאפס עם התרחקותם מראש-הסדרה. סדרות מסוג זה נקראות סדרות יסודיות. סכום, הבדל ומכפלה של סדרות יסודיות אף הם סדרות יסודיות.

אם הרוחק בין אבריה של סדרה מסוימת ובין מספר ראצינאלי נתון a פוחת כרצוננו אם רק נרחק למדי מראש-הסדרה, אומרים שהסדרה מתכנסת למספר a . סדרה שמתכנסת ל0 נקראת בשם סדרת-אפס. כך, למשל, הסדרה (3) היא סדרת-אפס. הסדרה (6) היא סדרה מתכנסת למספר 5. אם הסדרה (a_n) מתכנסת ל a והסדרה (b_n) מתכנסת ל b , מתכנסות (בהתאמה) הסדרות

$$(a_n) + (b_n), (a_n) - (b_n), (a_n)(b_n) \text{ ו } (a_n) \cdot (a_n)$$

לכל מספר ראצינאלי a יש סדרות, שמתכנסות אליו (למשל, הסדרה (a, a, a, \dots)). שתי סדרות אינן מתכנסות לאותו מספר ראצינאלי אלא אם כן ההבדל ביניהן הוא סדרת-אפס. כל סדרה, שמתכנסת למספר ראצינאלי, היא סדרה יסודית. לעומת זה יש סדרות יסודיות שאינן מתכנסות לשום מספר ראצינאלי, כגון הסדרות (7) ו(8) — עובדה, שהוכחתה אינה מן הקלות. בסדרה (8), למשל, הולכים האברים וקרבים זה לזה במידה שהם מתרחקים מראש-הסדרה; ואעפ"כ אין בנמצא מספר ראצינאלי, שאילו מתכנסת סדרה זו. בתופעה זו ניתן ביטוי לתכונת אי-השלמות של שדה המספרים הראצינאליים, שאינו שדה מושלם.

IV. המספרים הממשיים. כדי להרחיב את שדה המספרים הראצינאליים ולעשותו מושלם, מצמידים לכל סדרה יסודית (a_n) של מספרים ראצינאליים, שאינה מתכנסת למספר ראצינאלי, סמל חדש — מספר אי-ראצינאלי נאלי: על הסדרה (a_n) ייאמר, שהיא מתכנסת למספר אי-ראצינאלי זה. קבוצת המספרים הראצינאליים והאי-ראצינאליים נקראת בשם הכולל מספרים ממשיים. כל מספר ממשי מוגדר, איפוא, ע"י סדרה יסודית מסוימת (של מספרים ראצינאליים), שמתכנסת אליו. שני מספרים ממשיים a ו b , שמוגדרים ע"י הסדרות היסודיות (a_n) ו (b_n) , נקראים שווים, אם סדרת ההבדל $(b_n) - (a_n)$ היא סדרת-אפס. כלומר סדרה מתכנסת ל0. המספרים הראצינאליים מהווים קבוצה חלקית בקבוצת המספרים הממשיים.

1. פעולות החשבון במספרים ממשיים. אם a ו b הם מספרים ממשיים, מוגדרים ע"י הסדרות היסודיות (a_n) ו (b_n) , מוגדר הסכום $a + b$ כמספר ממשי ע"י הסדרה היסודית $(a_n) + (b_n)$. המכפלה ab כמספר ממשי מוגדרת ע"י הסדרה היסודית $(a_n) \cdot (b_n)$ (ראה III.5). למשל: נניח $a = 5$, ואילו b מסמן את המספר (האי-ראצינאלי)

$$(13) \quad \dots, a_{k-1}, \dots, a_1, a_0$$

שבה רשומות הספרות בלבד לפי סדר הופעתן (ב12). שני ביטויים שונים מטיפוס (13) — כלומר: שני ביטויים, שלכל הפחות בקומוס אחד צומדות בהם ספרות שונות — מציגים שני מספרים טבעיים שונים. לשון אחרת: הצגתו של מספר טבעי בצורה (13) אפשרית בדרך אחת ויחידה. דוגמה: מספר, שצורתו בשיטה העשרית היא 25, כלומר: $25 = 2 \cdot 10^1 + 5 \cdot 10^0$ (כלומר: הבסיס $r = 2$) — שבה מספיקות הספרות 1.0 — בצורה $11001 = 1 \cdot 2^4 + 0 \cdot 2^3 + 1 \cdot 2^2 + 0 \cdot 2^1 + 1 \cdot 2^0$, ובשיטה הקריאטית (כלומר: הבסיס $r = 3$) — שבה מספיקות הספרות 2.1.0 — בצורה $221 = 2 \cdot 3^2 + 2 \cdot 3^1 + 1 \cdot 3^0$.

2. סימני-התחלקות. מספר טבעי $a = a_k a_{k-1} \dots a_1 a_0$ שהוא כתוב לפי השיטה העשורית, מתחלק ב2 רק בתנאי, שספרתו האחרונה שווה ל0 או למספר זוגי; הוא מתחלק ב5 אם, ורק אם, ספרתו האחרונה שווה ל5 או ל0; הוא מתחלק ב3 (ב9) אם, ורק אם, סכום הספרות $a_0 + a_1 + \dots + a_k$ מתחלק ב3 (ב9). כללים אלה נופקים מן העובדה, שהמספר 10, בסיס השיטה, מתחלק ב2 וב5, ואילו לגבי 3 או 9 הוא מותיר שארית שווה ל1. אם נעבור לבסיס שונה 10 נקבל כללי-התחלקות שונים, בהתאם לבסיס שבחרנו. 3. הצגת המספרים הממשיים כשברים עשרוניים. אם $a = a_k a_{k-1} \dots a_1 a_0$ הוא מספר טבעי, שהוא כתוב בשיטה העשורית (או אפס), ואם (b_n) היא סדרה אינסופית של מספרים שלמים לא-שליליים (כלומר: כל אבר בסדרה הוא מספר טבעי או אפס), שכולם ספרות לגבי הבסיס 10 (כלומר $0 \leq b_n < 10$), אפשר להוכיח, שהסדרה האינסופית:

$$(14) \quad a, a + \frac{b_1}{10}, a + \frac{b_1}{10} + \frac{b_2}{10^2}, a + \frac{b_1}{10} + \frac{b_2}{10^2} + \frac{b_3}{10^3} \dots$$

היא סדרה יסודית. המספר הממשי c , שאליו מתכנסת סדרה זו, מסומן בקיצור ע"י הסמל

$$(15) \quad \dots, a_k a_{k-1} \dots a_1 a_0, b_1 b_2 b_3 \dots$$

הנקרא שבר עשרוני. אפשר להוכיח, ש $a \leq c \leq a + 1$ ושכל מספר ממשי לא-שלילי ניתן להצגה כשבר עשרוני בצורה (15). דוגמות:

$$\frac{1}{4} = 0,25000 \dots; 3 = 2,999 \dots$$

שבר עשרוני, שכולל רק מספר סופי של ספרות השונות מ0, נקרא שבר עשרוני סופי. אם b_m היא ספרה אחרונה שונה מ0, אפשר להשמיט את האפסים שאחר b_m ולכתוב בקיצור: $\dots, a_k a_{k-1} \dots a_1 a_0, b_1 \dots b_m$. אולם יש גם שבר עשרוני אינסופי, וכל שבר עשרוני סופי ניתן להצגה גם כשבר עשרוני אינסופי. דוגמות: $2,31 = 2,30999 \dots$; $3 = 2,999 \dots$. שני שברים אינסופיים שווים זה לזה רק בתנאי שהספרות הכתובות בשני השברים באותו מקום הן שוות זה לזה.

4. שברים מחזוריים ומספרים ראציונאליים. נניח שבר עשרוני אינסופי, כגון $32,53241241 \dots$ שבו הספרות 2, 4, 11 הולכות וחוזרות חלילה בסדר שווה; לציין עובדה זו משמש הסמל $32,53(241)$. לשבר כזה קוראים שבר מחזורי. לסדרת הספרות החוזרות (במקרה שלנו — 2,4,1) — מחזור, ולמספר הספרות החוזרות (במקרה

מסומן פשוט בא' $\frac{1}{a}$ אם m הוא מספר שלם (חיובי, שלילי או אפס), n — מספר טבעי ו a — מספר ממשי חיובי, אפשר להעלות לחזקה המ-ית את השורש המ-י של a . כלומר את המספר $a^{\frac{1}{m}}$, בדומה לפעולה שנעשתה לגבי המספרים הראציונאליים (ראה III, 4). ויתקבל המספר $(a^{\frac{1}{n}})^m$. מספר זה, שנתקבל כתוצאה של שתי פעולות (הוצאת השורש המ-י והעלאה בחזקה המ-ית), נקרא החזקה המ-ית של a ולסימונו משמש הסמל a^m . כך הוגדרה חזקה, שמעריכה הוא מספר ראציונאלי רצוני (חיובי, שלילי או אפס). לשם הגדרת מושג החזקה a^b , שמעריכה b הוא מספר ממשי רצוני (ואילו a הוא מספר ממשי חיובי), נניח סדרה יסודית של מספרים ראציונאליים

$$(9) \quad (b_1, b_2, b_3 \dots)$$

שמגדרת את המספר b (ראה I, IV) ואת הסדרה

$$(10) \quad (a^{b_1}, a^{b_2}, a^{b_3} \dots)$$

שאבריה הם חזקות עם מעריכים ראציונאליים, כלומר מספרים ממשיים, שכבר הוגדרו. אפשר להוכיח, שהסדרה (10) היא סדרה יסודית של מספרים ממשיים (ראציונאליים או אי-ראציונאליים). מכוח משפט-ההתכנסות (IV, 2) מתכנסת סדרה זו למספר ממשי מסוים, שנקרא החזקה הב-ית של a (סימון: a^b).

יש סדרות שונות — ואפילו מרובות לאינסוף — מטיפוס (9). שכולן מגדירות מספר אחד ושווה b . לפיכך יש — בדרך-כלל — גם סדרות מרובות לאינסוף מטיפוס (10). אפשר להוכיח, שכל הסדרות מטיפוס (10), המתקבלות בדרך זו, מתכנסות כולן למספר אחד. עובדה זו נותנת תוקף הגיוני להגדרתנו. אפשר להוכיח, שארבעת כללי-החזקות א—ד (III, 4) כוחם יפה גם כשהבסיס הוא מספר חיובי, והמספרים n ו m הם מספרים ממשיים רצוניים.

V. שיטת הפוזיציה להצגת המספרים הממשיים. 1. הצגת המספרים הטבעיים. נסתכל לדוגמה במספר 3206. פירושו של סמל זה ניתן ע"י השוויון:

$$(11) \quad 3206 = 3 \cdot 10^3 + 2 \cdot 10^2 + 0 \cdot 10 + 6 \cdot 10^0$$

(10⁰ = 1) לפי III, 4.

בהצגה זו יש משמעות מיוחדת למספר 10 ולחזקותיו. שאר המספרים המשתתפים בהצגה הם מספרים טבעיים קטנים מ10 (או אפסים), שנקראים ספרות. עיקר חשוב בהצגה זו היא ידיעת מקומה של כל ספרה וספרה (ספרה ראשונה, שניה, שלישית...). שהוא הקובע את ערכו של המספר הנידון. דרך-ההצגה זו היא שיטת-הפוזיציה לפי הבסיס 10, או בקיצור: השיטה העשורית. במקום המספר 10 אפשר לקבוע מספר טבעי רצוני, גדול מ1, כבסיס להצגת המספרים הטבעיים לפי שיטת-הפוזיציה, אם נשתמש ב $(r-1)$ ספרות לסימון $(r-1)$ המספרים הטבעיים הקטנים מ r ובספרת האפס. $r = 10$ — אינו אלא מקרה מיוחד, שבו אנו משתמשים ב r הסמלים הראשונים של סדרת הספרות: 0, 1, 2, 3, 4, 5, 6, 7, 8, 9. אם $r > 10$, יש להוסיף עליהן ספרות חדשות. כל מספר טבעי ניתן להצגה, שצורתה:

$$(12) \quad \dots, a_k r^k + a_{k-1} r^{k-1} + \dots + a_1 r^1 + a_0 r^0$$

שבה מסמנים a_0, a_1, \dots קסרות — כלומר, סמלים למספרים טבעיים קטנים מ r או גם אפסים (פרט ל a_k , הספרה הראשונה, השונה מ0). צורה מקוצרת של (12) היא:

השדה S . על-סמך המשפט היסודי של האלגברה נוכל, איפוא, לומר: שדה המספרים המרוכבים הוא סגור אלגברית. לעומת זה, שדה המספרים הרציונאליים אינו סגור אלגברית, מאחר שלמשוואות $x^2 - 2 = 0$, $x^3 - 2 = 0$, $x^4 - 2 = 0$, ודומיהן יש מקדמים רציונאליים, בעוד ששרשיהן של משוואות אלו אינם רציונאליים. גם שדה המספרים הממשיים אינו סגור אלגברית, שהרי כל שרשי המשוואות $x^2 + 1 = 0$, $x^3 + 1 = 0$, וכו', שמקדמיהן ממשיים, הם מספרים מדומים.

2. מספרים אלגבריים. מספר מרוכב (ממשי או מדומה) נקרא מספר אלגברי, אם הוא שורש של משוואה (16), שמעלתה גדולה מ-0 ושמקדמיה הם מספרים רציונאליים. כל מספר רציונאלי a אף הוא אלגברי, שהרי הוא שורש של משוואה קווית $x - a = 0$, שמקדמיה הם רציונאליים. אם A ו- B הם שני מספרים אלגבריים — המספרים האלגבריים מהווים. איפוא, שדה, שגם הוא — כשדה המספרים המרוכבים — סגור אלגברית. חוץ משני השדות הללו יש שדות-מספרים לא-סגורים, שהם סגורים אלגברית, אך כולם מכילים כשדה חלקי את שדה המספרים האלגבריים. לפיכך אפשר לומר: שדה המספרים האלגבריים הוא השדה המצומצם ביותר המצטיין בתכונת הסגירות האלגברית.

3. מספרים אלגבריים שלמים. מספר מרוכב (ממשי או מדומה) נקרא מספר אלגברי שלם, אם הוא שורש של משוואה (16), שמקדמה "העליון" (כלומר a_n) שווה ל-1 ושאר מקדמיה הם מספרים שלמים (ראציונאליים). כל מספר שלם רציונאלי הוא גם שלם אלגברי, שהרי הוא שורש של המשוואה $x - a = 0$, שהיא מן הטיפוס הנדרש. הסכום, ההבדל והמכפלה (אך לא תמיד המנה) של מספרים אלגבריים שלמים אף הם מספרים אלגבריים שלמים. תורת המספרים האלגבריים השלמים — ענף מאתי-מאטי, שצמח באמצע המאה ה-19 בערך — היא אחת מן התורות העמוקות והחשובות של הא' המודרנית.

4. מספרים טראנסצנדנטיים. מספר מרוכב (ממשי או מדומה) שאינו אלגברי — וקל-יחומר שאינו רציונאלי — נקרא מספר טראנסצנדנטי. דוגמות: (א) המספר הממשי; שאילו מתכנסת הסדרה היסודית (7) (III, 5), הוא מספר טראנסצנדנטי, שנהוג לסמנו באות e ; ערכו בערך 2.718, והוא משמש בסיס ל"לוגאריתמים הטבעיים" (ע"ע לוגריתמים). (ב) הסדרה 8 (III, 5) מתכנסת אף היא למספר טראנסצנדנטי, שמכפלתו ב-4 היא המספר הטראנסצנדנטי π , השווה לחצי הקף-המעגל שמחוגו שווה ליחידה; ערכו של π הוא בערך 3.1416.

עצמתה של קבוצת המספרים הטראנסצנדנטיים גדולה מזו של קבוצת המספרים האלגבריים ושווה לעצמתה של קבוצת כל המספרים המרוכבים (ע"ע קבוצות, תורת ה-).

ראשי-פרקים בתולדות הא'. מושג-המספר ומלאכת-החישוב הם מקנייניה הראשונים של התרבות האנושית, ובלא-ספק קדמו להמצאת הכתב. עם מלאכת-הכתובה התחיל האדם מסגל לעצמו גם שיטות ורכיבים לסימונם היעיל של המספרים.

שלנו — 3) — אורך-המחזור. אם הספרות החוזרות מתחילות מיד אחר הפסיק (כמו ב-2.25), נקרא השבר בשם שבר מחזורי טהור. אם בין הפסיק ובין המחזור חוצצות ספרות אחרות, לפנינו שבר מחזורי מעורב. כל מספר רציונאלי חיובי שווה לשבר מחזורי, וכל שבר עשרוני מחזורי שווה למספר רציונאלי חיובי. מספר רציונלי נאלי חיובי $\frac{a}{v}$, שהוא מוצג בצורתו המצומצמת (כלומר: u ו- v הם מספרים טבעיים זרים) ושוב $v > 1$, ניתן להצגה כשבר עשרוני סופי רק בתנאי שבין המחלקים הראשוניים של v אין מספרים שונים מ-2 ומ-5. המספר $\frac{a}{v}$ שווה לשבר מחזורי טהור רק בתנאי ש- v זר ל-10.

VI. המספרים המרוכבים. למשוואה הריבועית $x^2 + 1 = 0$ אין שורש בשדה המספרים הממשיים, כלומר: אין מספר ממשי i המקיים את השוויון $i^2 + 1 = 0$ או $i^2 = -1$. מושג המספר המרוכב נוצר מתוך השאיפה לספק פתרונים למשוואה זו ולמשוואות אלגבריות כלליות יותר (ע"ע אלגברה, ע' 387).

מספר מרוכב הוא סמל, שצורתו $a + bi$, ובו a ו- b הם מספרים ממשיים רציוניים. המספר המרוכב $a + 0i$ מוזהה עם המספר הממשי a : $a + 0i = a$. אם $b \neq 0$, נקרא המספר המרוכב $a + bi$ מדומה (או דמיוני). אם $a = 0$, $b \neq 0$, המספר המרוכב $a + bi$ הוא מדומה טהור — בקיצור: $0 + bi = bi$. כמובן כותבים לשם קיצור i במקום $0 + bi$ במקום $a + (-b)i$. שני המספרים $a + bi$ ו- $a - bi$ נקראים צמודים זה לזה.

1. פעולות החשבון במספרים מרוכבים. שני מספרים $a + bi$ ו- $a' + b'i$ נקראים שווים זה לזה רק אם $a = a'$ ו- $b = b'$. סכומם ומכפלתם של שני מספרים מרוכבים $a + bi$ ו- $c + di$ מוגדרים כלהלן:

$$(a+bi) + (c+di) = (a+c) + (b+d)i$$

$$(a+bi) \cdot (c+di) = (ac-bd) + (ad+bc)i$$

מהגדרת הכפל נובע במיוחד (אם נבחר $a = 0$, $c = 0$, $b = 1$, $d = 1$), מהכפלת שני מספרים צמודים $a + bi$ ו- $a - bi$ זה בזה נקבל: $(a+bi)(a-bi) = a^2 + b^2$, כלומר: מכפלתם של שני מספרים צמודים שונים מ-0 הוא מספר ממשי חיובי. המספר הממשי החיובי $\sqrt{a^2 + b^2}$ הוא הערך המוחלט של המספר $a + bi$. לגבי פעולות החיבור והכפל מהווה קבוצת המספרים המרוכבים שדה, שמכיל את שדה המספרים הממשיים כשדה חלקי. שדה המספרים המרוכבים אינו סדיר, כלומר: אי-אפשר להגדיר בשדה זה את היחס "גדול" במשמעות של התכונות א, ב ו-ג שב-2, II (ראה גם 2, III ו-2, IV). בשדה המספרים המרוכבים יש פתרונות למשוואה $x^2 + 1 = 0$: $x = i$ ו- $x = -i$. גדולה מזו: לכל משוואה אלגברית (ע"ע אלגברה, ע' 386)

$$(16) \quad a_0 + a_1 x + \dots + a_n x^n = 0$$

שמעלתה גדולה מ-0 ושמקדמיה הם מספרים מרוכבים רציוניים, יש, לכל הפחות, שורש אחד, כלומר: יש, לכל הפחות, מספר מרוכב אחד (ממשי או מדומה), שמקיים את (16) כשוויון — המשפט היסודי של האלגברה (ע"ע, ע' 387). שדה-מספרים S נקרא סגור אלגברית, אם לכל משוואה (16), שמקדמיה הם מספרים השייכים לשדה S , יש, לכל הפחות, שורש אחד, שאף הוא בכלל מספרי-

— אצל המצרים והבבלים היתה המאתימטיקה כולה בבחינת מדע שימושי בלבד; היוונים הפכו למדע דוֹקטיווי, ואף בא' כבר מוצאים אנו בימי פיתגורס (צ"ע) גישה שאינה שונה הרבה מן הגישה המודרנית. הם התעניינו במהותם של המספרים, מיינו אותם לסוגים שונים וחקרו את תכונותיהם הכלליות. הם הוכיחו, למשל, את המציאות של אינסוף מספרים ראשוניים, ואף היו בידם כל הנתונים להוכחת „המשפט היסודי של תורת-המספרים“ על פירוקו החד-ערכי של מספר טבעי למכפלה של מספרים ראשוניים. לפיתאגוראס מיוחסת גם התגלית על מציאותם של מספרים אי-ראציונליים בין השרשים הריבועיים (כגון $\sqrt{2}$). בתחילת המאה ה-4 לפסה"ג ניתן ע"י אֶוֹדוֹקְסוֹס (צ"ע) גם ביסוס מניח את הדעת למושג המספר האי-ראציונאלי, אף אם בלבוש הגאומטרי של תורת יחסי-הקטעים. תורתו של אֶוֹדוֹקְסוֹס לא נקלטה כראוי ונשתכחה, ומושג המספר האי-ראציונאלי נשאר מעורפל ומטושטש במשך דורות הרבה עד שמצא את תיקונו בסוף המאה ה-19 ע"י דְּזְקִינְד (צ"ע) וג. קְּטוֹר (צ"ע). האחרון בין גדולי המאתימטיקנים היוונים היה דְּיוֹפָנְטוֹס (צ"ע), שעסק בפתרונות ראציונאליים חיוביים של משוואות אלגבריות עם נעלמים אחדים, ובזה נתן דחיפה לפיתוחה של תורת „המשוואות הדיאופאנטיות“, שאף כיום היא פרק חשוב ורבי-שימושים בתורת-המספרים.

אחר היוונים הירבו ההודים לתרום לפיתוחה של הא' לזכותם יש לזקוף את הרחבתו הנוספת של תחום-המספרים ע"י יצירת המושג של המספר השלילי. בתחילת המאה ה-12 לסה"ג השכילו להבדיל בין שני ערכי השורש הריבועי של מספר חיובי (השורש החיובי והשורש השלילי) ופיתחו את כללי-הסימנים (כגון: מכפלת שני מספרים שליליים היא מספר חיובי, וכד.). אמנם ההודים התייחסו בחשדנות ליצירים מושגיים מפוקפקים אלה, ורק לאחר היסוסים ממושכים — שלא פסקו אפילו במאה ה-18 — קנו להם המספרים השליליים זכות אזרח במאתימטיקה. ההודים היו גם הראשונים, שהנהיגו את שיטת-הפוזיציה העשורית. מן ההודים עברה השיטה לערבים, והללו העבירו אותה דרך ספרד לארצות אירופה; אך תהליך השתלטותה של שיטת-הפוזיציה העשורית בעולם המערבי היה אטי וממושך (צ"ע אפס). שיטת-הסימון היוונית נשארה בתקפה במשך כל תקופת יה"ב, ביחד עם שיטת-הסימון הפרימיטיווית הרומית, שגם שרידיה נשתמרו עד היום. ביחוד פיגר העולם המערבי בקליטת השברים העשרוניים, ורק בסוף המאה ה-16 הופיעו הספרים הראשונים, שהזרו באופן שיטתי את מלאכת-החשבון בשברים אלה.

במאה ה-16 עבר מרכז-הכובד של המחקר המאתימטי לאירופה. באיטליה נתעשרה האלגברה ע"י נוסחות קְּרִדְנֹו (צ"ע) לפתירת המשוואות הכלליות מן המעלות השלישית והרביעית, והתפתחות זו נתנה דחיפה להרחבתו הנוספת של תחום-המספרים. רפאל בּוֹמְבַלִּי (צ"ע) פיתח באופן שיטתי את החשבון במספרים המדומים, שכל קודמיו התרחקו מהם. מהותם האמיתית של יצורים „דמיוניים“ אלה נשארה מפוק-פקת עד זמנו של גָּאוֹס (צ"ע), שנתן להם ביסוס שהניח את דעתם של המאתימטיקנים.

תורת המשוואות האלגבריות, שהעסיקה את המאתי-מאתיקנים במשך כל הדורות, שימשה תמיד גורם עיקרי להרחבה ולהעמקת התפיסה של מושג-המספר. ההתעסקות בפתרון משוואות אלגבריות הביאה במאה ה-19 לידי מיונם

המצרים והבבלים הורישו לנו שרידים חשובים גם מהשגיהם האריתמטיים. לסימון המספרים השתמשו המצרים בתקופה קדומה (כ-3000 לפסה"ג) בשיטה עשורית חיבורית:

1	2	3	4	5	10	100	1000	10000
					∩	⊙	⊕	⊖

לדוגמה: $25307 = \text{⊖} \text{⊕} \text{⊙} \text{⊖} \text{⊕} \text{⊖} \text{⊕} \text{⊖}$

למצרים היו גם סמלים מיוחדים לסימון החזקות הגבוהות של 10, עד 10 מיליונים. לציון השברים הפשוטים, שמוניהם = 1,

השתמשו בסמל \curvearrowright כשהוא נתון מעל המכנה, כגון: $\frac{1}{22} = \overline{\text{⊖}}$. את שאר השברים השתדלו להציג כסכום של שברים,

שמוניהם = 1 ומכניהם שונים זה מזה, כגון: $\frac{9}{49} = \frac{1}{28} + \frac{1}{196}$; $\frac{2}{7} = \frac{1}{4} + \frac{1}{28}$. בתקופה מאוחרת יותר עברו המצרים לשיטת-סימון אחרת, שקבעה לכל מספר בין 1 ל-9 סמל מיוחד, וכן סמלים מיוחדים לעשרות השונות, וכד'. בדרך זו השיגו קיצור נמרץ בהצגת המספרים. הם ידעו לפתור משוואות קוויות ומשוואות ריבועיות מיוחדות והשתמשו גם בטורים חשבוניים, ואפילו הנדסיים — אולם רק במסגרתן של שאלות-חשבון שימושיות בלבד.

גם הבבלים השתמשו מתחילה בשיטת-סימון עשורית, שהיתה דומה באפיה (אף אם לא בצורתה) לשיטה המצרית; אך כ-2,000 שנה לפסה"ג אנו מוצאים אצלם את שיטת-הפוזיציה, ולהם, כנראה, זכות-הבכורה בהמצאה חשובה זו. שיטתם המספרית היתה סֶפְסֶפְטִימְלִית (כלומר: מיוסדת על המספר 60 כבסיס) ובתחילתה היתה לקויה מחמת העדר סמל לאפס. שיטתם של הבבלים נשתפרה רק בתקופת-הפרסים, משהתחילו משתמשים באופן עקבי בסמל מיוחד לסימון הספרות הנעדרות. הם גם פיתחו את החשבון בשברים הסכסאגטימאליים, שרישומיו נשתמרו בעולם המאתימטי גם לאחר ששיטת-הפוזיציה העשורית דחקה את רגליהן של השיטות האחרות לסימון המספרים השלמים: שרידיו עדיין ניכרים בימינו בחלוקת השעה לדקות ולשניות, בחלוקת המעגל למעלות, וכד'. הבבלים הגיעו להשגים ניכרים בחישוב פתרון-נותיהן של משוואות ריבועיות, ידעו לפתור משוואות ספציאליות ממעלות שלישית ורביעית, חישובו את ערכיהם של שרשים ריבועיים ומעוקבים בדיוק מניח את הדעת, ואף עסקו בשאלות של ריבית-דריבית. השפעתם על ההתפתחות של המאתי-מאתיקה בכלל והא' בפרט אצל היוונים, ההודים והערבים היתה ניכרת.

היוונים השתמשו מתחילה בשיטת-סימון עשורית, שסמליה היו האותיות הראשונות של שמות המספרים. למשל: $5 = \pi$ ($\pi = \text{πέντε}$); $10 = \Delta$ ($\Delta = \text{δέκα}$); $35 = \Lambda\Delta\Lambda\pi$, וכו'. בתקופה מאוחרת יותר עברו לשיטה האלפביתית העשורית; לסימון המספרים 1—9 נקבעו תשע האותיות הראשונות של האלפבית לפי סדרן, תשע האותיות הבאות סימנו את תשע העשרות, והבאות אחריהן — את המאות. לסימון המספרים מ-1,000 ומעלה השתמשו בתגים, שנקבעו בתחתיתן של האותיות בצד שמאל. שיטה אלפביתית לסימון המספרים היתה נהוגה אצל היהודים, עכ"פ מתקופת בית שני, ומש-תמשים בה בספרות עד היום; יתכן, שקדמה לזו של היוונים.

השפלה לרמה תלול. שאי-הרמה נמצאים במרחק של 40–90 ק"מ מן הים האדום, ועליהם עוברת פרשת-המים שבין הנקד לים הקצרים הזורמים לים-סוף ובין הנחלים הזורמים מערבה (לעֶטְבֶּרָה פלג-הנילוס) וצפונה (בֶּרְכֶּה ופלגוֹ אֲנֶסְבָּה), שאינם מגיעים לים. השיא העליון בא' (הר סוֹאִיֶּרָה; 3,030 מ') הוא במרחק של 40 ק"מ מדרום למפרץ זולָה.

המבנה הגאולוגי של א' הוא זה של רמת חבש (ע"ע) בכללה: על שכבות של אבני-יסוד ארכאיות ופאלאוזואיות רובצות שכבות של אבני-חול נוביות מן הקרטיקון. בחוף מצויות גם אבני חול וקוורר שלישוניות. שטחים נרחבים של הרמה הוצפו באבני-פרצים מגילים שונים, שמופיעות גם כנדים בתוך שכבות של אבני-יסוד ואבני-חול.

האקלים. תנאי-האקלים בא' שונים לפי איזורי-הגובה וכיוון-השפיעה של הרמה. שפלת-החוף היא אחד מן האיזורים החמים ביותר שעל פני כדור-הארץ. הטמפרטורה השנתית הממוצעת בעיר-הנמל מאסאנע היא 30°; בחודש החם ביותר — 34.5°; בקריר ביותר — 26°; המשקעים פחותים מ-100 מ"מ בשנה והם יורדים בחורף. במידה שמתרחקים מערבה מקו פרשת-המים, בה במידה גדל החום ומתמעטים המשקעים, ובמורדות הנשקפים על פני טבלת-סודאן אין גשמים בחורף בכלל. באסמארה, השוכנת בגובה של כ-2,350 מ' מעל פני הים, הטמפרטורה הממוצעת בשנה היא 17.5°, בחודש החם ביותר — 22°, בקריר ביותר 15°; כמות המשקעים: כ-430 מ"מ, ורובם הגדול יורד בקיץ.

האוכלוסייה. תושבי א' שייכים לגזעים, לשונות ודתות שונים. רובם דוברי לשונות שמיות; מיעוט גדול מהם הם דוברי לשונות תמיות, ומיעוט קטן — דוברי לשונות נילר-טיות. הלשונות השמיות המדוברות בא' הן תגֶּרָה (בצפון-המזרח ובאיים), ותגֶּרָאִי או תגֶּרִינִיָּה (באיזור התיכון, ובכללן בעיר-הבירה אסמארה). שתי לשונות אלו נסתעפו מלשון געו העתיקה, שהיא לשון-הפולחן של החבשים והפאלאשים. בין דוברי תגֶּרָה יושבים גם דוברי ערבית על חוף-הים. סודאנים דוברי ערבית יושבים על גבול סודאן. בלשונות תמיות מדברות משפחות-השבטים של בְּגֶה (בצפון-המערב) סאהו (במרכז) ודאנאכיל. כ-55% מן התושבים הם מוסלמים, כ-40% נוצרים (בכללם 2.5% קאתולים), כ-4.5% עובדי-אלילים. מן האיטלקים, שמשפּרם ב-1939 היה כ-72,000, שרדו ב-1952 רק כ-17,000. יש גם כמה מאות של יוונים ויהודים.

הכלל כ' לה. מקורות-הפרנסה של תושבי א' הם: גידול-מקנה, חקלאות, מסחר והובלה, מלאכה ותעשייה, דיג, צאן, בקר וגמלים מגדלים גם איכרים וגם רועים, שנודדים לים מרעה מן ההר לשפלה ומן הגלילות של גשמי-הקיץ לגלילות של גשמי-החורף. החקלאות שונה לפי איזורי-האקלים: בשפלה אין חקלאות אלא במקומות מועטים עלי-יד נחלי-מים. כאן מגדלים ירקות ופירות לצרכי הערים מאסאנע ועסאב, ובמקצת עוסקים גם בדיג. האיטלקים הנהיגו כאן גידול כותנה, שלא הספיק להתפתח עד שא' יצאה מתחת ידם. בנאות דאנאכיל גדל כעץ-בר דקל-רום (Hyphaene dan-kalensis Bea), שניטע בכמה גלילות של א', וביחוד בעמקי הנהרות בֶּרְכֶּה וגאש. פריו משמש למאכל וגם לייצור של משקה אלכהלי; קליפת-הפרי, הדומה לשן-הפיל, משת לתעשיית כפתורים; עליו משמשים להתקנת חבלים וריפוד. באשדות-הרמה הנשקפות למזרח מגדלים דורה ותי-רס, חיטה ושעורה, ירקות ועצי-פרי שונים, בכללם גם מעט

של המספרים לשני סוגים עיקריים: א) מספרים אלגבריים, שמקיימים משוואה אלגברית מסויימת בצורת

$$(17) \quad a_0 + a_1 x + a_2 x^2 + \dots + a_n x^n = 0$$

שבה a -ים הם מספרים ראציונאליים שלא כולם = 0; ב) מספרים טראנסצנדנטיים — מספרים שאינם אלגבריים. מציאותם של מספרים טראנסצנדנטיים הוכחה מתחילה ע"י הצרפתי ז' ליוֹבִיל (J. Liouville) ב-1844; ב-1873 הוכיח ס. אָרְמִיט (C. Hermite), שהמספר e , הבסיס של הלוגא-ריתמים הטבעיים, הוא טראנסצנדנטי, וב-1873 הוכיח הגרמני פ. לינדמאן (F. Lindemann), שגם המספר π , מחצית מידת-אָרכו של מעגל בעל רדיוס שווה ליחידה, הוא טראנס-צנדנטי. בזה מצאה את פתרונה בעיה עתיקת-ימים, שהעסיקה ביותר את היוונים — בעיית תירבוע-המעגל. ידיעותינו על מהותם ומקומם החשוב של המספרים הטראנסצנדנטיים במערכת הכללית של המספרים נתעשרו מאוד ע"י מחקריו של ג. קנטור, יוצר תורת הקבוצות (ע"ע).

במחצה הראשונה של המאה ה-19 הונח גם היסוד לתורת המספרים האלגבריים השלמים, כלומר: המספרים, שהם שרשיהן של משוואות מטיפוס (17), שמקדמיהן הם מספרים שלמים רגילים (כלומר: ראציונאליים) ומקדמן העליון a_n שווה ל-1. תורה זו היא גם כיום עמוד-השרדה של תורת המספרים (ע"ע).

א. ה. פרנקל, מבוא למתימטיקה, א', תש"ב; M. Cantor, *Vorlesungen über Geschichte der Mathematik*, 4 Bände, 1900–08; R. Dedekind, *Stetigkeit und irrationale Zahlen*, 1901, 1907; A. Loewy, *Lehrb. der Algebra*, I, 1915; E. Landau, *Grundlagen d. Analysis*, 1930; G. Cantor, *Gesammelte Abhandlungen*, 183–190, 1932; Dirk J. Struik, *A Concise History of Mathematics*, 2 vols. 1948 (ביבלי'ן) Oystein Ore, *Number Theory and its History*, 1948.

י. לו.

אֶרִיתְרִיָּאָה (באיטל' ובאנג' Eritrea; בלשונות אירופיות אחרות: Erythraea), מדינה במזרחה של אפריקה, על חוף הים האדום, שהיא מאוחדת בדרך פדראטיווית עם חבש. שטחה כ-119,500 קמ"ר, מספר אוכלוסייה כ-1,103,000 (1953). א' גובלת בצפון-המזרח בים-סוף, בצפון-המערב ובמערב — בסודאן, בדרום — בחבש. א' אינה חסיתה גאוגרפית טבעית מיוחדת (שהרי אין היא אלא חלק מרמת-חבש ושפלת-החוף של רגליה), אלא יצירה מדינית-היסטורית. אין היא אלא צירוף של שטחים, שהאיטלקים כבשו והחזיקו בהם בשנות 1869–1896. האיטלקים הם גם שנתנו לה את שמה (על-יסוד השם היווני של ים-סוף: Ἐρυθραία θάλασσα = הים האדום).

המבנה. לא' חוף ארוך (כ-1,070 ק"מ), שנמשך מראש קאסאר בצפון עד מיצר באב אל-מאנדב בדרום. בחוף זה, ביחוד בדרומו, יש מפרצים פעוטים מרובים שאינם נוחים לספנות (זולת מפרץ מאסאנע, שבו הותקן נמל חדיש). הגדול שבהם הוא מפרץ זולָה, שהוא פתוח לצפון וסגור ממזרח ע"י חצי-האי בורי, שאָרכו 55 ק"מ. מעין המשך של הצי-אי זה היא קבוצת איי-דֶחֶלֶכ (שטחם הכללי: כ-1,450 קמ"ר), שנכ-ללים בא'. רחבה של שפלת-החוף מגיע רק לק"מ אחדים וחוף מברצועת דאנאכיל (אָרכה כ-420 ק"מ ורחבה כ-65 ק"מ) אינה רצופה. ההרים מגיעים בכמה מקומות לים. מסיבה זו אין בשפלה (חוץ מבדאנאכיל) דרך מקבלת לחוף. המעלה מן

מתנגד לחוקה הפדראלית או להתחייבות בינלאומית רשאי הוא להחזירו לדיון באספה. א' מיוצגת במועצה הקיסרית במספר יועצים שווה לזה של חבש ובמוסדות פדראטיביים אחרים במספר מתאים לאוכלוסייה.

F. Santagala, *La colonia Eritrea*, 1935; S. H. Longrigg, *A Short History of Eritrea*, 1945.
א. י. בר.

אַרְרֵי (בשומרית אונופ, באכדית אורפ), לפי המקרא — אחת מן הערים שהשתלט עליהן נמרוד (ע"ע) ושנמנתה עם המרכזים החשובים של ממלכתו (בר' י, י; י) אחד מישובי-בבל הקדומים ביותר גם לפי המסורות הבבליות. באחד מספודי-הבריאה הבבליים נאמר על המצב, שקדם לבריאת-העולם: „בטרם תעשה אורפ ויבנה אָנָה (הוא המקדש של א') היו כל הארצות ים". המפורסם שבמלכיא' השומדיים הוא גִּלְגַּמֶשׁ (ע"ע). שרידי א' נתגלו בחורבות ורכה, 6 ק"מ ממזרח לנהר פרת, 193 ק"מ דרומית-מזרחית מבבל. ההתיישבות במקום התחילה — לפי החפירות הארכאולוגיות — בפרק-זמן, שקדם לתקופה החלקוליתית (מחציתו הראשונה של האלף ה-4 לפסה"נ). בין 17 השכבות, שגילו הארכאולוגים בא', חשובות ביחוד הן השכבות 4—12; סימן-הפרך המיוחד הוא הקראמיקה שלהן, האפיינית לצורות-תרבות מסוימות, שכדוגמתן אנו מוצאים בכל התחום של ארצות החירקל והפרת. בפרק-זמן די קדום של האלף ה-3 הקיפה חומתה של א', שהיו בה 900—950 מגדלים, שטח של 5 קמ"ד בקירוב. העיר עמדה על תלה עד התקופה ההלניסטית. מקדשה הגדול היה מקום-מושבה של האלה אַנִין (אשתר) בת אָנו אלוהי-השמים. אבל השם אָנָה (בית-השמים) נותן מקום להשערה, שמתחילה היה ההיכל מוקדש לאנו עצמו.

J. Jordan et alii, *Erster-Elfter vorläufiger Bericht über die von der deutschen Forschungsgemeinschaft in Uruk-Warka unternommenen Grabungen*, Berlin 1930—1940; R. T. Dougherty, *Records from Erech, Time of Nabonidus*, 1920; A. Tremayne, *Records from Erech, Time of Cyrus and Cambyses*, 1925; A. Falkenstein, *Archaische Texte aus Uruk*, 1936.

אַרְכָּאוֹלוֹגְיָה (מיוו' ἀρχαιολογία — תורת-העתיקות), המדע העוסק בחקר השרידים המוחשים, שנשתיירו מן הכלים והבניינים של העבר. בתקופה העתיקה השתמשו במונח א' כמקביל ל„דברי-הימים" או „קדמוניות" בכלל, וכך קרא גם יוסף בן מתתיהו לחיבורו על תולדות-היהודים בשם „קדמוניות היהודים" (Ἰουδαϊκῆ Ἀρχαιολογία). במדעות-הזמן הלך ונצטמצם הקפו של המושג א' ובימי-יזחאן יואכים וינקלמן (ע"ע) הובן כמדע העוסק בשרידים האמנותיים בלבד של העבר הקלאסי, היווני והרומי. התגליות במזרח הקדום (מצרים, אשור ובבל) ומן התקופה הפרהיסטורית דית הרחיבו שוב את הקפו של המושג א', באופן שכיום מקיף תחום התעניינותה של הא' לא רק שרידים אמנותיים, אלא אף שרידים של כלי-הבית הפשוטים ביותר.

בתחילת התפתחותו של מדע-הא' עדיין לא עמדו פראוי על ההבדל בינו ובין תולדות האמנות, ועד היום נכלל חקר שרידי-האמנות בתקופה העתיקה (ז. א. עד לתחילת ימי-הביניים. 476 לסה"נ בקירוב) בתחום הא', בעוד שחקר האמנות מראשית ימי-הביניים ואילך נכלל בתחומן של תולדות האמנות. הבחנה זו משמשת לגבי אירופה; לגבי מערב-אסיה כוללים במושג „א' מוסלמית" את חפצי-האמנות עד המאה ה-13; לגבי הודו — עד פלישת המונגולים (המאה

קפת, ברמה, שאינה זקוקה להשקאה, מגדלים בעיקר חיטה ושעורה, עצי-פרי וירקות לצרכי-המקום. מעצי-הבר חשוב ליצוא *Meriandra bengalensis*, שמן השרף שלו מפיקים קאמפורה. באשדות-המערב, הפונות לצד סודאן, זקוקה החק' לאות להשקאה, וב-1928 הקימו האיטלקים על נהר גאש, סמוך לגבול סודאן, מפעל-השקאה ותחנת-ניסיונות חקלאית.

המלאכה אינה מפותחת בין הילדים; ענף-תעשייה קדום בא' היא תפוקת-מלח ממי-הים לצרכי-יצוא. בשנים האחרונות שלטון האיטלקי ובימי הכיבוש הבריטי נתפתחה בא' תעשייה של שימודי-בשד ובורסקאות, שהיא מרוכזת בעיקרה בעיר-הבירה אסמארה. כן מוצאת א' צמר, מוצדי-חלב, את קליפת דקל-הרום וצדפים, שְׁשָׁלִים ביחוד ע"י תושביהם של איי דאחלאכ, כארץ-החוף של חבש מתוכת א' במסחר בין חבש וארצות אחרות. מסה"ב ממאסאנע לפנים הרמה ורשת של כבישים טובים, שהניחו אחריהם האיטלקים והבריטים, מסייעים לא' להתחרות בסחר-החוף עם ג'יבוטי הצרפתית, המחוברת במס"ב עם אַדִיס אַבְבָּה, בירת-חבש.

היסטוריה. חופיא' כבר היו ידועים למצרים הקדומים, שהגיעו במסעי-המסחר שלהם בים עד סומאלי. בעקבותיהם הלכו הפיניקים, הרומים והביזאנטים. באמצע המאה ה-7 נאחזו הערבים המוסלמיים באי-דאחלאכ. כתבות ערביות בכתב כופני מעידות על פריחה תרבותית באיים אלה בתקופת החליפים הראשונים. אח"כ עברו האיים לידי התימנים ובמאה ה-13 נוסדה בהם שולטנות, שעיתים היתה עצמאית ועיתים העלתה מס לתימן, למצרים או לחבש. הפודטוגיונים הופיעו בדאחלאכ ובמאסאנע ב-1520 והטילו את מרותם על המושלים המקומיים. ב-1557 גורשו משם ע"י התורפים, שעד 1885 היו להלכה אדוני-החוף. ממשי יותר היה שלטונה של מצרים, שב-1872 תפסה את מאסאנע ואת אי-דאחלאכ בשם השולטן התורכי. מתוך חשש, שהחוף יפול בידי המאהדי הסודאני (ע"ע סודאן), הציעה בריטניה לאיטלקים (1884) להיאחז בא', לאחד שאלה האחרונים כבר החזיקו בנמל עסאב 1869 ואילך על יסוד חוזה עם שליט מקומי. האיטלקים תפסו את האיים ואת מאסאנע, ובעשר השנים שלאחר מכן התפשטו לפנים א' ואף את מאסאלה שבסודאן תפסו. הניסיון לחזור לפנים חבש נכשל ע"י התבוסה שהנחיל ב-1895 מְנְלִיךְ, הַנְגּוּס (קיסר) של חבש, לאיטלקים בקרבת אדואה (ע"ע) שמדרום לא'. ההנהלה הקולוניאלית האיטלקית הצליחה לפתח את הארץ ולעשותה בסיס לחידוש הניסיון, שנכשל בשנת 1895. כשכבשו האיטלקים ב-1936 את חבש הרחיבו את תחומה של הפרובינציה א'. ב-1941 נכבשה א' ע"י הבריטים, שהחזיקו בה עד 1952. בדצמבר 1950 החליטה עצרת או"מ, שא' תהא מדינה דמוקרטית אוטונומית, מאוחדת בפדרציה עם חבש. באביב 1952 נתקיימו בא' בחירות לאספה מכוונת בפיקוחו של נציב מטעם או"מ. מחצית הנבחרים (שמספרם הכללי הוא 68) הם נוצרים מן הכנסייה החבשית, והשאר מוסלמים ואחרים. לפי החוקה, שנתקבלה ביום 10.7.52, יש זכות-בחירה בא' לכל אזרח זכר מ-21 ומעלה. הלשונות הרשמיות הן תיגריניה וערבית, אבל אפשר לפנות לשלטונות ולהורות בבתי-ספר בכל לשון אחרת המהלפת בא'. בספטמבר 1952 הופעל האיחוד עם כתר-חבש. זכויות-הקיסר הן קונסטטיטוציו-ניות מוגבלות. הוא ממנה את בא-כוחו לא' שמייצג אותו בכל ההופעות הרשמיות, מאשר את ראש-הממשלה הנבחר על-ידי אספת-הנבחרים, ואם הוא מוצא, שהחוק שנתקבל באספה

בפקודת הציר הצרפתי בקושטה שתי חזיתות של בניין זה. שעדיין היה שלם ואף חלק גדול מעוטורו האמנותי עדיין היה קיים. בסוף המאה ה-17 שימש הפארטון מחסן לאבק-שרפה בשביל התורפים, שהיו נצורים באתונה על-ידי הצבא הוויניציאני. בשעת המצור נפל פגז לתוך המחסן ובשעת ההתפוצצות, שאירעה אותה שעה, נהרס חלק גדול של הפארטון ביחד עם עיטוריו. ציוריו של קירי הם איפוא העדות היחידה כמעט לתבנית המקורית של בניין זה. שהיה המושלם שבכל הבניינים היווניים. ב-1679 נוסדה בצרפת אקדמיה לכתבות, הקדום במוסדות-הא' הקיימים כיום. מאמצע המאה ה-17 ואילך התחילו מלומדים שונים לכנס את החומר הארכאולוגי בקבצים גדולים (מוֹנְפּוֹקוֹ, אֶקְהֶל).

(2) מאמצע המאה ה-18 עד אמצע המאה ה-19. באמצע המאה ה-18 התחילה תקופה של סיורים מדעיים מתוכננים ביוון ובארצות המזרח הקדמון. „חברת חובבים“ אנגליים (Society of Dilettanti; נוסדה ב-1733) ו„חברת חוקרי העתיקות“ (Society of Antiquaries; הוקמה ב-1751) שלחו בשנות 1751—1757 משלחות לאתונה, לבעלבך ולתד-מור, שציירו את העתיקות של המקומות הללו.

המשלחת שבאה למצרים עם נאפוליון (1798/99) העשיר את עולם התגליות הארכאולוגיות בכמות ובאיכות כאחת. עבודותיה של משלחת זו נתפרסמו ב„תיאור של מצרים“ (Description de l'Égypte). אחריה באה המשלחת הפרוסית של לפֶסֶסִיוס (1842—1845). משלחת צרפתית אחרת ביקרה במוֹרְיָאָה של יוון (1832); מסיירים אנגליים וצרפתיים (צ'ֶסְנִי, רִיץ, ואדינגטון, טְכֶסִיָה) סיירו באסיה הקטנה ובארם-נהריים בשנים 1811—1849. כתוצאה מפעולות-סיור אלו עלה בידי שאמפוליון לפענח את כתב-החרטומים המצרי (היארוגליפים); גרוֹטְפֶנְד ורוֹלִינְסוֹן פיענחו את כתב-היתדות של הבבלים, האשורים והפרסים.

במאה ה-18 התחילה פעולת החפירות השיטתיות, שבמשך הזמן הפכה לעיקרה של הא'. החפירות הראשונות נעשו באיטליה, בהרקולאנוס (למן 1711) ופומפאי (למן 1748) — הערים, שנתכסו לבה ואפר בשעת התפרצותו של הוֹזֹב בשנת 79 לסה"נ. שרידי הרקולאנוס נתגלו במקרה בשעה שחפרו גומות לכרמי-הגפן המרובים באדמת-הלבה הפוריה. מתחילה נערכו כאן חפירות כדי לזכות בחפצים עתיקים, ואח"כ לתכלית מדעית טהורה. חפירות אלו נמשכות כאן עד היום. מחמת המסיבות המיוחדות של חורבן הערים הללו, נש-תמרו בהן יפה כל מיני כלי-בית, ציורים וכתובות. ע"י שימוש ביציקות-גבס אפשר היה גם לשחזר את צורת גופם של האנשים, שמתו בשעת התפר-צותו של הר-הגעש. ביוון התחילה פעולת החפירות ע"י רוֹס באֵיגִינָה (1811) ואח"כ באקרופוליס של אתונה (מ-1841 ואילך). בו זממן התחילו חופרים באיטליה המרכזית (בקברים האטרוסקיים; 1827—1829) ובאשור (בוֹטָה [ע"ע] בח'ורסאבאר, 1843; לֵיאָרְד [ע"ע] בקויונג'יק ובנימרוד, סמוך למוֹצוֹל, 1848).

וינקלמאן היה הראשון, שעסק בא' במיוחד. הוא גם עמד לראשונה על חוקי ההתפתחות של הסיגנונות וקבע אותם כיסוד להבנת העתיקות. אף-על-פי שעדיין צימצם את עצמו בתחום הא'

14); לגבי אמריקה הדרומית המרכזית — עד הכיבוש הספרדי (המאה ה-15); לגבי אמריקה הצפונית — עד השמדתה של התרבות האינדיאנית (המאה ה-19). בנוגע לארץ-ישראל כוללים בא' כל מה שנשתייר מבניינים וכלים עתיקים עד שנת 1700 (כך קבעה מחלקת-העתיקות של ממשלת-המאנ-דאט).

הא' היא מדע-עזר להיסטוריה, והיא משמשת מקור של ידיעות, שהן מילואים למקורות הכתובים. אולם ביחס לתקופה הפרהיסטורית, לתקופה שלפני השימוש בכתב, הרי החומר הארכאולוגי הוא היחיד, שיש בו כדי ליתן מושג ממצב-הדברים באותם הימים. גם ידיעותינו על התרבויות הראשונות בעמק-הנילוס ובעמק הפרת והחידקל (וביחוד על משטרן הדתי-המדיני-הכלכלי), אע"פ שהשימוש בכתב כבר היה רווח באותן התקופות (ההיארוגליפים במצרים; כתב-היתדות בשומר ואכד), מבוססות במידה מרובה על הסתכלות בשרי-דים המוחשים.

ב. תולדות המחקר הארכאולוגי בעולם: (1) עד אמצע המאה ה-18. ראשיתה של הא' כמקצוע מדעי קשורה בתנועת הרנסאנס במאה ה-15. ההתעניינות בספרות ובדברי-הימים של היוונים והרומים הביאה גם לידי התעניינות בכל השרידים המוחשים של עברם, שהיו מרובים ביותר ברומ. כאן הוקמה ב-1478 האגודה הארכאולוגית הראשונה (ה- Anti-quarii). מאיטליה יצאו גם הנוסעים הראשונים לחקר ארצות-המזרח (קיריאקוס מאנקונה; מסעותיו ב-1427—1447). עד אמצע המאה ה-18 עסקו הארכאולוגים בתיאור החורבות, ששרדו על פני הקרקע, ובתיאור הכלים, שנתגלו במקרה והגיעו לידי האספנים הפרטיים של אותם הימים. הפעילות נצטמצמה בחקר התקופה הרומית ובמקצת גם היוונית, אלא שאז עדיין לא הבחינו בין התקופות הארכאולוגיות השונות. אע"פ כ נודעת חשיבות מיוחדת לפעולתם של הארכאולוגים הראשונים (קיריאקוס מאנקונה, גיזלין פון בוסבך שגילה את מצבת אוגוסטוס באנקרה, ועוד) מפני שבימיהם היו קיימים עוד כמה וכמה שרידים, שהושמדו אח"כ. ודוגמה לדבר: הפארטון באתונה. במאה ה-17 רשם המצייר קירי (Carey)



פומפאי. חזית של בית בו שתי קומות באחד מן הרחובות, שנתגלה בחפירות חדרשות



תל אבל, סקופה של אבל בית טעכה

בחומר הא' מבחינה זו, יש לציין ביחוד את א. פורטונגלר (1853—1907) בגרמניה, פרסי גארדנר (1846—1937) ז'ה. בינלי (נולד 1885) באנגליה, ושלמה דיינאך (Reinach; 1858—1932) בצרפת. בשדה המחקר הפרהיסטורי קבע גבריאל מורטייה (Mortillet) סדר חלוקה בתקופה הפאלאוא-ליתית (1892). השוודי מונטליוס הניח את היסודות של הכרונולוגיה היחסית והמוחלטת בתקופות הללו.

ביחד עם ההתקדמות בא' באה התקדמות גם בפיענוח התעודות בכתב, שנתגלו על-ידי הארכאולוגים. הלוי, האופט, ודליטש גילו את יסודות הכתב השומרי; בדז'יף הרזני עמד ב-1916 על יסודותיה של הלשון החיתית, שתעודותיה — שנכתבו בכתב-היתדות — נמצאו בחפירות בבועזופול, ואחריו נמשך חקר ההיארוגליפים החיתיים ע"י מלומדים אחרים.

בו בזמן נערך אוסף-חומר בקנה-מידה גדול ובהקף ביני-לאומי, בעיקר בתחום האפיגראפיה. נערכו אספי הכתבות הלאטיניות (Corpus Inscriptionum Latinarum) בזימתו של ת. מומזן; האספים המקבילים לכתבות יווניות (Inscriptiones Graecae), שנערכו מטעם האקאדמיה בברלין, ולכתבות השמיות, שנערכו מטעם האקאדמיה הצרפתית, עדיין לא הושלמו. הולך ומתפרסם — מטעם חבר האקאדמיות הבינלאומי — קורפוס כלי-החרס (Corpus vasorum). חומר מרובה רופז גם בקאטאלוגים של בתי-הנכות הגדולים בבירות השונות.

הסתעפותה של הפעולה הארכאולוגית גרמה גם להקמתם של מוסדות לימוד לא, מתחילה באתונה ורומא, ואח"כ גם בארצות המזרח הקרוב, מצרים וארץ-ישראל. הוקמו גם חברות מיוחדות לתמיכה במחקרים ארכאולוגיים. בטיפוח חקר הא' בארץ-ישראל פעלו הקרן הבריטית הנזכרת, חברה גר-מנית-פרוטסטנטית (Deutscher Palästina-Verein) וחברה גרמנית קתולית (Görres-Verein vom Heiligen Lande).

היוזמת-הרומית בלבד. הפעולה הארכאולוגית נסתייעה במידה מרובה בבתי-הנכות הציבוריים הראשונים, שקמו באיטליה (המוזיאון הקאפיטולי, רומי 1734), באנגליה (המוזיאון הבריטי, 1759) ובצרפת (לזבר, 1793). בשנת 1829 נוסד המכון הארכאולוגי הראשון ברומי, וב-1846 — המכון הצרפתי באתונה. קצת יותר מאוחר התחילו מתפרסמים כתבי-העת הראשונים, שהיו מוקדשים לא' (1840). באותה תקופה נתעשרה הא' בענף חדש — הא' הפרהיסטורית. הדאני-תומסן קבע את החלוקה לתקופות האבן, הברונזה והברזל — חלוקה, שהיא מקובלת אף כיום. ב-1838 התחיל בלושה דה פרֶת (Boucher de Perthes) לעסוק במחקר הא' הפרהיסטורית בצרפת והרחיב את מחקר הא' בכלל.

(3) מאמצע המאה ה-19 עד ימינו. בארץ-ישראל פעלה משלחת מטעם „הקרן הבריטית לחקירת ארץ-ישראל" (Palestine Exploration Fund), שהכנינה את המפה המדוי-ייקת הראשונה של הארץ ועסקה גם בסקר של שרידי-העבר, שנראו בימים ההם לעין על פני-האדמה. עבודותיה של משלחת זו נתפרסמו אח"כ בשלושה כרכים גדולים בשם Survey of Western Palestine („סקר של ארץ-ישראל המערבית"), בתוספת כרכים מיוחדים מוקדשים לירושלים, לסיני, ועוד; גם כרך בודד שפולל סקר בלתי-שלם של עברי-הירדן (Survey of Eastern Palestine) נתפרסם באותו זמן. בצפונה של ארץ-ישראל פעלה קודם לכן המשלחת, שבראשה עמד-ארנסט רנן (ע"ע) ושנתרכזה בעיקר בפניניקה. שתי המשלחות של האמריקני באטלר עסקו בסוריה, מחקריו של סר ויליאם ראמוזי כללו את אסיה הקטנה (מ-1881 ואילך) וכהמשך לכך עוסקת המשלחת האמריקנית בהוצאה של ספר על המצבות העתיקות של „אסיה הקטנה" (Monumenta Asiae Minoris Antiqua). עבודת-המחקר מתרכזת באוניברסיטאות, שבהן מרובות הקאדדרות לא' בין המלומדים, שעסקו

בקנסוסים; במצרים — לורד קארנאון, שסיפק את האמצעים לסקר השיטתי של „בקעת המלכים” ליד תבאי, מקום הימצאם של קברי הפרעונים; בזכות התמדתו נתגלה שם לסוף קברו של תות-אנך-אמון על כל אוצרותיו. בארץ-ישראל פעלו סר הנרי ולקום, שהקדיש סכומים גדולים לחפירות לכיש, הברון אדמונד דה רוטשילד, שמימן את שתי מערכות-החפירה בעופל שבירושלים (1914, 1923—1924) ואת חפירות איתל (העי המקראית?).

המדע הארכאולוגי מתחלק לענפים, שכל אחד מהם מוקדש לחקר הווי תרבותי מסויים: הפרהיסטוריה, מצרים, המזרח הקדמון (שומר, אשור, בבל, פרס, סוריה וא"י), הא"ה, קלאסית (יוון ורומי), הא' של עמי הצפון (קלטים, גרמנים), האסלאם, הודו, המזרח הרחוק, עמי אמריקה הקדומים. בשיטת העבודה הארכאולוגית יש להבחין בדרך כלל שני שלבים: בשלב הראשון מספקים את החומר למחקר, בשלב השני מעבדים את החומר. דבריה-עתיקות המשמשים חומר גלמי למחקר הארכאולוגי מתגלים בכמה דרכים: במציאות מקריות — על-פני השטח או בשעת חפירה באדמה לצרכים שונים. במקרים מסויימים נתגלו עתיקות כשנתפוצצו פגזים בשעת קרבות, כמו רצפת בית-הכנסת בנערן. סוג אחר של מציאות בא כתוצאה של סקר ארכאולוגי, שבו רושמים את כל שרידי העבר הנראים על פני האדמה. שיטות הסקר נשתכללו יותר ויותר משעה שעמדו על חשיבותם של שברי-החרס בקביעת התאריכים של השרידים הארכאולוגיים. השינויים, שבאו במשך הדורות בצורות הכלים ובעיטוריהם, נותנים לנו אפשרות לקבוע בקירוב את זמנם (תוך מסגרת של מאתיים, מאה, ולפעמים גם חמישים שנה). כשמוצאים בארץ מסויימת חרסים מארצות אחרות מעיד הדבר על יחסים מסחריים עם ארץ-מוצאם; כמויות גדולות של חרסים כאלה מעידות על קיומן של מושבות מבני הארץ הזרה. בדיקת החרסים נותנת אפשרות לקביעה מדוייקת פחות או יותר של תהליך ההתיישבות בימי-קדם.

בזמן האחרון משתמשים בשיטה של צילומים מן האויר. בימי מלחמת-העולם I נתברר בדרך מקרה, שבמקומות, שבהם הפכה יד-האדם את האדמה, יש לעשבים ולתבואות צבע שונה מזה של סביבתם, וכך נראים מקומות אלה בצורה שונה בתצלום מן האויר. כך הבחינו בתוך השדות הזרועים בתכניותיהן של כמה ערים רומיות ובקברים פרהיסטוריים. השרידים, שמבחינים בהם מן האויר, אינם נראים על-פני הארץ, ונוסף על כך אפשר לסקור מן האוירן שטחים נרחבים. בזמן מאוחר יותר התחילו משתמשים בשיטת הסקר האוירי גם במדבריות של סוריה ועבר-הירדן. הסקר האוירי מאפשר גם מציאת שרידים, שהוצפו במי הים. הדרך השניה להשגת חומר גלמי למחקר הארכאולוגי הן החפירות (ע"ע).

פעולת המחקר מבוצעת אף היא בשני שלבים: (א) קביעת התאריכים היחסיים של החפצים. בחפצים שנתגלו בחפירות קשורה פעולה זו בהבחנת שכבות ההתיישבות (הסטראטי-גראפיה) של המקום הנחפר, ואילו בתגליות מקריות או במציאות על-פני האדמה יש להשוות את העתיקות לחפצים דומים, שזוהתם הכרונולוגית ידועה לנו. ואולם גם בחפירות שיטתיות הסטראטיגראפיה אינה תמיד ברורה או שלמה; ולשם הבהרת היחס הכרונולוגי יש להשוות כלים מחפירות אחרות. בדרך ההקשה ההגיוני אפשר לקבוע, שאם חפץ מסוג א' נמצא בשכבה אחת עם חפץ מסוג ב', ובחפירה אחרת

מצד הארצות הקאתוליות (צרפת, איטליה וספרד) התחילו עוסקים במחקר מדעי המסדרים הפראנצ'יסקני והדומיניקני (ע"ע ארץ-ישראל). לרוב המוסדות הארכאולוגיים יש בט-אונים משלהם — עפ"ר רבעונים — שמספרם מגיע כיום לעשרות.

מספר הקאתדרות לא' ומספר המוסדות הממשלתיים המפקחים על הפעולה הארכאולוגית גדל אף הוא. ברוב הארצות נחקרו חוקים לשמירה על העתיקות. חוקים אלה מבוססים על העקרון של בעלות המדינה על העתיקות, מצד אחד, ועל החובה לכבד את זכויותיהם של בעלי-הקרקע, מצד שני. רובם של חוקים אלה כוללים גם הגדרה של המושג „עתיקות”. הם מגינים על העתיקות מפני פגיעות בזדון או בשגגה, הם מגדירים את תחומיהם של איזורי העתיקות, והם מחייבים כל אדם שמצא שריד עתיק להודיע על כך לנציגי המוסד הממשלתי, שהוא מוסמך לשמור על שרידי-העבד. עתיקות, שבעלי-הקרקע לא הודיעו על מציאותם לשלטונות המוסמכים, מוחרמים בלא פיצויים; וכן רשאית המדינה לרכוש כל שריד עתיק עם תשלום שוויו למוצא ולמדוע. כמו-כן קובעים חוקי-העתיקות את המסחר בעתיקות (חובת רישום העתיקות הנרכשים והנמכרים ע"י סוחריה-העתיקות, הוצאת רשיונות מיוחדים לעסוק במסחר זה, וכד'), וכן מתן רשיונות לערוך חפירות ארכאולוגיות. ביחס לגורלם של החפצים המתגלים בחפירות, שונה הוא היחס בארצות השו"נות: יש ארצות, שאוסרות להוציא דבריה-עתיקות מתחומיהן (סוריה, תורכיה, יוון, איטליה), אחרות מרשות להוציא רק מה שהוא מיותר מנקודת-מבטן (מצרים, עיראק). החוק הארצישראלי מימי המאנדאט הרשה להוציא את רוב החפצים. בדרך כלל אפשר לומר, שחוקי העתיקות בארצות הקולוניאליות וארצות-החסות נוחים לחופר הנור ושיחס זה הולך ומחמיר במידה שארצות אלו נעשות עצמאיות. הריבוי של אספי עתיקות בגבס, התפתחות הצילום, התפתחותן של שיטות הרפרודוקציה, השימוש בפנס-קסם, ועוד, הקלו הרבה את הלימוד של הא'. ואולם באותו זמן עצמו הולך מדע הא' ומתפצל יותר ויותר, וכיום קשה להקיף לא רק את תחומי הא' כולם, אלא אף להשתלט על החומר הכלול בתחום רחב אחד.

הרבה חומר חדש נצטבר בתקופות האחרונות בזכות תגליות מקריות, בעיקר כתובות ותעודות (מכתבי אל-עמארנה, 1887; כתבי המארות במצרים, 1925—1938; המג"לות הגנוזות מסביבות ים-המלח, 1947), אך רוב החומר נמצא בחפירות שנעשו באופן שיטתי.

ג. הפעולה הארכאולוגית בימינו. הוראה, אירגון, שיטות. הודאת הא' כוללת חלק עיוני וחלק מעשי. התכנית העיונית של המחלקות או המכונים הארכאולוגיים כוללת את לשונו של החוג התרבותי, שמשמש נושא-החקירה, את תולדותיו, הדת, האמנות, סיגנון-החיים שלו, וכד'. מרובים הם הארכאולוגים שאינם ממשיכים בעבודות-חפירה, אלא עוסקים במחקר עיוני בלבד. נושאי המחקר הארכאולוגי הם כיום בעיקר האוניברסיטות, בתי-הנכות ומוסדות-מחקר מיוחדים. זמנו של החובב, העובד בא' על דעת עצמו, עבר למעשה, גם מחמת ההוצאות המרובות הכרוכות בפעולה ארכאולוגית וגם מחמת הצורך בהתמחות יסודית.

אחרוני הנדבנים-החובבים בקנה-מידה גדול היו: בקר-טה — סר ארתור אוואנו, שמימן וניהל את חפירותיו

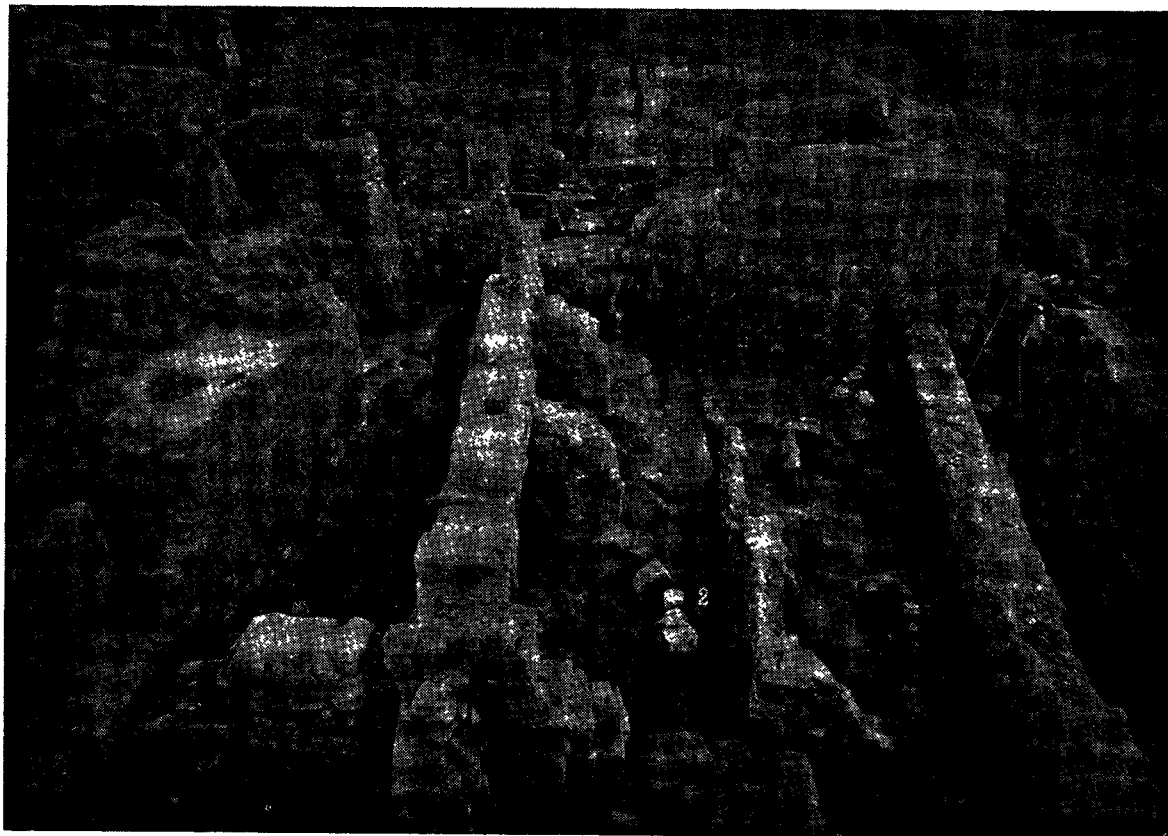

שוברון. מראה כללי של החפירות שנערכו ב-1909 על ידי המשלחת הארכאולוגית של האוניברסיטה בהארווארד

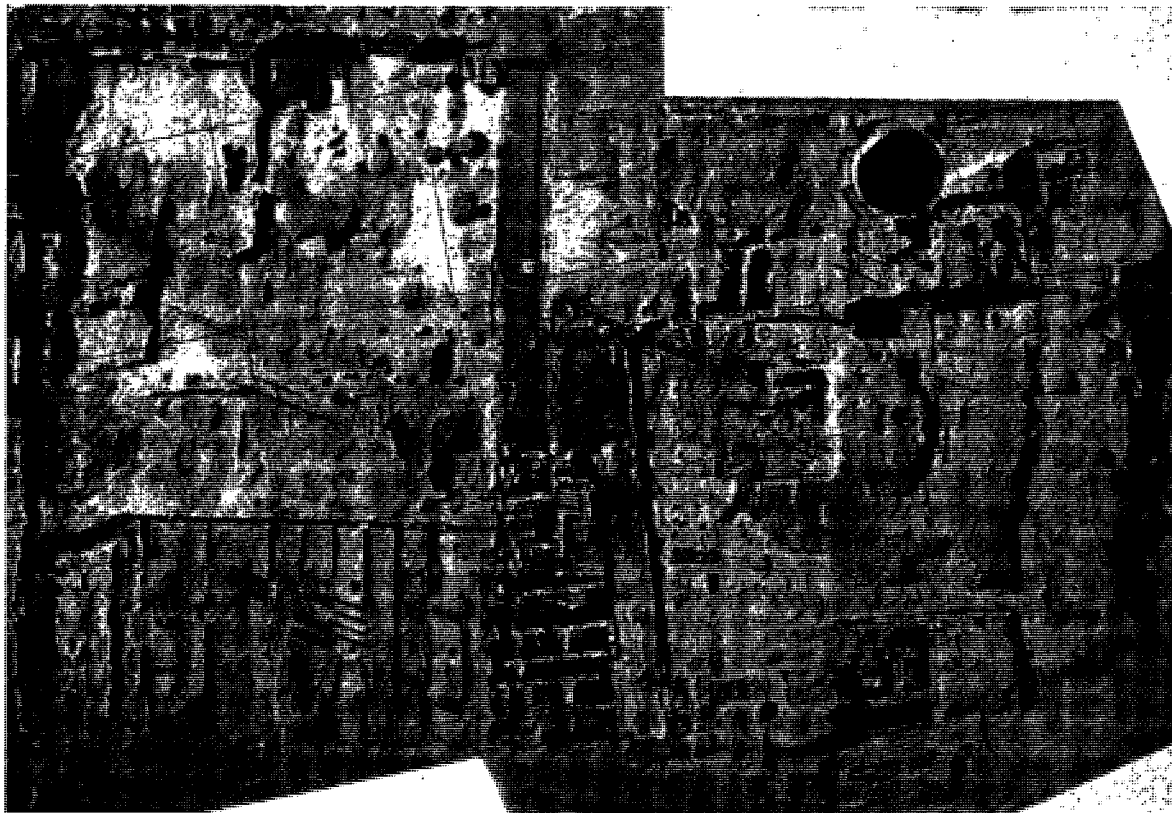

מנידו. צילום-אוויר של החפירות שנערכו ב-1925–1984 על ידי המשלחת הארכאולוגית של האוניברסיטה בשיקאגו

מאד להיכל המלך שלמה בירושלים. יש בעיות היסטוריות קשות, שעדיין לא נפתרו רק מפני שחסרים לנו את החומר הארכאולוגי, שהיה עלול להביא לידי פתרון, למשל, בעיית הכתובות האטרוסקיות, שאי אפשר לפענח אותן מפני שעדיין לא נמצאה כתובת דו-לשונית ארוכה למדי, או הבעיה של ספינות-המשוטים העתיקות.

ולסוף: במידה שהמחקר הארכאולוגי מתפתח, בה במידה הופכת הא' מעניין סובייקטיבי (שיפוט אסתטי ודמיוני) למדע מדויק, אע"פ שאין לקוות, שהיא עשויה להגיע לדרגה של דאגת מדעית, בדומה לזו של מדע-הטבע.

Kopp, *Die Archäologie* (Göschel), 1919, 1920, 4 vols.;
Petrie, *Methods and aims in Archaeology*, 1904; *How to observe in Archaeology*, 1920; W. Otto, *Handbuch der Archäologie*, 1939; Kathleen M. Kenyon, *Beginning in Archaeology*, 1952.

מ. א. י.

אַרְכֵאוֹרְנִיתִים — Archaeornithes (מיון) ἀρχαῖος

עתיק, ὄρνις — ציפור, — עופות-בראשית; במחלקת העופות (ע"ע) — בת-מחלקה, שכלתה ועברה מן העולם בעבר גאולוגי רחוק (בניגוד לבת-מחלקת הנאורני-תיים, העופות החדשים, הכוללת את כל העופות הקיימים כיום). בת-מחלקת הא' אינה מונה אלא שני סוגים, חד-מיניים, מן היוֹרָה העליונה, שהם ידועים רק ממאובניהם של שני יחידים, שנמצאו בבאואריה (גרמניה). ב-1861 נתגלה דפוס של נוצה טיפוסית בצפחה בסוֹלְנֶהוֹפֶן, באוואריה, דפוס של צוֹת-זֶנֶב; גְדֵלוֹ היה כשל תרנגולת. לפי כל הסימנים היה בעל-חי זה עוף, אף אם פרימיטיבי מאד, שתואר בשם *Archaeopteryx lithographica* (πτερυξ — כנף). שלד שני, כמעט שלם, שגדלו היה כגודל יונה, נתגלה ב-1872 סמוך לאותו מקום עצמו ותואר בשם *Archaeornis siemensi*. השלדים דפוסית-הנוצות נשתמרו יפה, משום שהעופות נפלו על קרקע של אגם שטוח וכוסו לאט-לאט בשכבת בוץ דקיק, וכן משום עדינותה של הצפחה שבה נתאבנו.

שני שלדים אלה, שבדרך-כלל הם נחשבים כמשתייכים לשני סוגים שונים, משלימים זה את זה. בהם מתאחדים סימני-עופות מובהקים — נוצות אמיתיות וכנפים — עם סימני-זוחלים — שָׁנִים, אצבעות חפשיות ביד, זנב ארוך. הם העדים הראשונים לנוכחותם של עופות על פני כדור-הארץ בתקופת-היורה, וחשיבותם להפרתה של ההשתלשלות הביולוגית היא עצומה. הם משמשים דוגמה למצב-מעבר בין הזוחלים והעוֹפֹת — מצב, שמתגלה בעופות בזמננו רק בתקופת התפתחות-העופות (ע"ע התפתחות). בניגוד למה שאנו מוצאים בעופות כיום, לא היו עצמות-הא' חלולות ומלאות-אוויר. לגולגולת היתה צורה של גולגולת-ציפור טיפוסית, שעצמוֹ-תיה מחוברות יחד. סביב העין נמצאת טבעת עשויה לוחיות עצם מרובות, בדומה למה שנמצא בפטרוֹסֵאוֹרִים. חלקה הקדמי של הגולגולת מאריך בצורת מקור; אבל בכל אחד מצדי הלסת העליונה נמצאות 13 שניים, קבועות במכתשים ברורים, ובלסת התחתונה נשתמרו עוד שלושה. גם שניים אלו הן מורשת מן הזוחלים (ציור 1).

עמוד השדרה מורכב 50 חוליות. 20 מהן הן חוליות-זנב, שהולכות ומתקטנות כלפי הקצה כונב-הלסאה, אולם לכל אחת 12 החוליות האחרונות מחובר זוג של נוצות גדולות

נמצא חפץ מסוג ב' ביחד עם חפץ מסוג ג', הרי החפצים מסוגים א' וג' הם בני זמן אחד. דרך אחרת, שהיא אמנם בטוחה פחות, לקביעת הסדר הכרונולוגי, מבוססת על ההנחה, שהצורות המפותחות והמסובכות יותר מאוחרות הן לצורות הפשוטות והגלמיות; ומצד שני, הצורות המנוונות הן מאוחרות מן הצורות המשוכללות יותר. דרך זו של קביעת המוקדם והמאוחר הומצאה ע"י פְּלִינְדְרוֹ פִּיטְרִי (ע"ע) ונקראת „קביעת תאריכים מתוך סידרה“ (Sequence dating). מובן, ששיטה זו מותנית במציאת חפצים בכמויות גדולות למדי. (ב) השלב השני בקביעת התאריכים הוא קביעת התאריך המוחלט. לשם כך מסתמשים בעדות ישירה (אם יש כזו) כגון כתובות, שבהן מצויין תאריך או נזכר שמו של שליט, שומן-שלטונו ידוע. כך, למשל, שימשו חרפושיות-פרעה מצריות לקביעת תאריך של המציאות בכרתים מן התקופה המינואית. לקביעת התאריכים המוחלטים משמשות גם הידיעות ההיסטוריות, בעיקר בדבר חורבן של ערים מסוימות. כך, למשל, אפשר להניח שכל השרידים הישראליים בשומרון הם מזמן שקדם לשנת 721 לפסה"נ וכל המציאות בפומפאי הן מלפני שנת 79 לסה"נ.

בא' הפרהיסטורית נקבעים תאריכים על-יסוד בדיקת השכבות של אדמות-שקע, שנשארות שנה שנה בשעת נסיגת הקרחונים העונתית. משתמשים גם בבדיקה מיקרוֹסְקוֹפִית של האדמות ובקביעת מיניהם של זרעי-הצמחים המצויים במקום (Pollen analysis). ולסוף יש להזכיר את השיטה המיוסדת על מדידת הפעולה הראדיו-אקטיבית. בחמרים אורגאניים נמצא יסוד פחמי (Carbon 14), שמקוֹרֵן קרניים ראדיו-אקטיביות במידה הולכת ופוחתת במשך הדורות. ע"י מדידת עצמתן של קרניים אלו אפשר לקבוע בקירוב (בהקף של מאתיים שנה) את התקופה שבה נסתיימו חייו של החומר האורגאני, שממנו עשו את הכלי העתיק, למשל: את הזמן, שבו קצרו את הגומא בשביל הפאפירוס, או שחטו את הפרה, שמעורה עשו קלף, וכד'. בדרך זו קבעו, למשל, שהמגילות הגנוזות ממערות יס-המלח הן בנות 1917 (± 200) שנה. מובן, שבשרידים פרהיסטוריים בני עשרות אלפים של שנים, אין ערך לסטיות קטנות כאלה.

משנקבע התאריך המוחלט של סוגי כלים ומבנים מסויימים יש לקבוע את מידת תפוצתם. רק מתוך השוואה של מציאת כלי מסויים במקום פלוני בתקופה קדומה יותר, ובמקום אלמוני בתקופה מאוחרת יותר, יכולים אנו לעמוד על התקדמותם של בעלי-הכלים הללו ממקום למקום במשך הזמן. הכנת מפות כרונולוגיות של מציאות מאפשרת שיחזור של מצבים היסטוריים, שלפעמים תכופות לא נזכרו בשום מקור כתוב (למשל: פלישתם של גזייהים לארץ-כנען או פלישתם של האנגלים, הסאכסים והדאנים לאנגליה ותהליך שקיעתו של השלטון הרומי שם). ע"י השוואות שיטתיות מסוג זה מסייע הארכאולוג במידה ניכרת להיסטוריון. צורה אחרת של סיוע למדע-ההיסטוריה הוא שיחזור צורות החיים היום-יומיות (בכללן דרכי-הפולחן, מנהגי-הקבורה, לפעמים אף חיי-הכלכלה) מתוך בדיקה קפדנית של השרידים העתיקים. בעיות מרובות מאד של המדע ההיסטורי (ובעיקר, כמובן, בתקופות הקדומות יותר) נפתרו ע"י שיחזורים ממין זה של ההווי העתיק. מציאות, שנמצאו בארץ אחת, עלולות להפיץ אור על ההווי ההיסטורי בארץ אחרת. כך, למשל, משמש ההיכל הכנעני בתל עינת שבסוריה הקבלה מאלפת

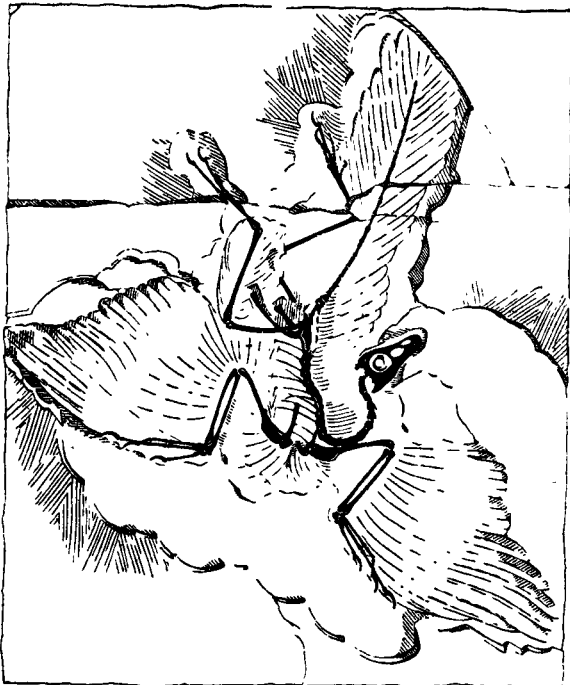

ציור 8: המאובן של אַרְכֵאוֹרְנִיס (Archæornis), המזויאון לסרעיהטבע בכרלין

הא' ובין העופות הטיפוסיים של ימינו הם העופות של הקר-טיקון, שגם להם יש עדיין שיניים במקור, אך זנבם קצר וגפם הקדמית מפותחת ככנף.

H. v. Meyer, in *Neues Jahrbuch f. Mineralogie*, 1861, p. 621; R. Owen, *On the Archaeopteryx*, *Phil. Trans.*, 1863; B. Petronievics, *Der Londoner Archaeopteryx*, 1921; G. Heilmann, *The Origin of Birds*, 1927; K. A. Zittel, *Textbook of Palaeontology*, 1932; A. S. Romer, *Vertebrate Palaeontology*, 1945; A. Portmann, *Einführung in die vergl. Morphologie d. Wirbeltiere*, 1948; H. H. Swinerton, *Outlines of Palaeontology*, 1949.

ע. ס. ל.

אַרְכֵאוֹנְגֵלְסְק (Архангельск), עיר-נמל בצפונה של רוסיה האירופית ועיר-הבירה של חבל הנקרא על שמה. שוכנת על שפך נהר דווינה הצפוני לים הלבן, ברזב הצפוני $64^{\circ}34'$; מספר אוכלוסיה כ-280,000 (1939). אקלימה של א' הוא יבשתי: הטמפרטורה הממוצעת ביאנואר היא -15° , ביולי $+18^{\circ}$; הממוצע השנתי של המשקעים, היורדים בעיקר בקיץ, הוא 400 מ"מ. הנמל קפוא במשך כחצי-שנה. הרוב של תושבי א' מתפרנס בחרושת העצים המובאים לנמל בנהד ובמס"ב, בדיג, בתעשיית שימורי-דיגים, שמן-דיגים ובבניין ובתיקון של ספינות-דיג. הודות למקורות-פרנסה אלה לא בטלה חשיבותה של א' גם לאחר שבתחילת המאה ה-20 עבד חלק מסחרה למורמנסק (ע"ע). שנמלה אינו קופא לעולם.

א', שעד 1613 נקראה בשם נובו-חולמוגורי, כבר שימשה במאה ה-12 נמל לרוסים. מסביב למנזר על שם מיכאל המלאך (ברוסית אַרְכֵאוֹנְגֵל — ראש-המלאכים או מלאך ראשי, ומכאן שמה הנוכחי של העיר), שהוקם כאן באותה מאה, התרכזו ספנים וסוחרים. באמצע המאה ה-16 הופיעו לראשונה בא' ספנים וסוחרים בריטיים. כשקיבלה רוסיה נמלים בים הבאלטי ובים השחור ע"י נצחונותיו של פיטר הגדול פחת ערכה של א', שעלה שוב לזמן-מה בתחילת המאה ה-19 בימי

שלא כנוצות-ההגה של העופות בימינו, שהן ערוכות בצורת מניפה ומחוברות לעצם אחת, שהיא דומה ללוחית מאונכת. רק בעוברי-העופות עדיין מורכבת עצם זו מ-6—7 יחידות נפרדות. לפיכך מסתבר, שהזנב של העופות שבזמננו נתהווה



ציור 1: גולגולת של אַרְכֵאוֹרְנִיס (Archæornis)

מתוך התלכדותן של החוליות האחרונות. צלעות-הא' דקות כצלעות-הזוחלים וחסרות זיזים אחוריים כלפי הצלעות השכ-נות; קיימות גם צלעות-בטן. באיזור הגפיים הקדמיות בולט הדמיון לאיזור הגפיים הקדמיות של העופות בימינו. אמנם, עצם-החזה, המשמשת בעופות מקום-חיבור לשרירים המני-עים את הכנפים, נעדרת בא', אבל עצמות-העודב ועצמות-הבריה — הערוכות בדמות קלשון (furcula) — דומות לאלו של העופות. שלד הגף הקדמית דומה לשלד של כנף-העופות, ונוצותיה היו ארוכות. לכנף היו 10 אברות גדולות, וכן גם אברות קטנות ונוצות סוככות. מבחינת הצורה והסידור של נוצות הכנף דומים הא' לעופות של ימינו, אולם הם נבדלים מן האחרונים באופן בולט במציאותן של 3 אצבעות חפשויות. בעלות כושר תנועה ומזוינות בצפריים חדות, בכנף-היד. לפיכך ייתכן, שיותר משימשה הכנף לתעופה, שימשה לטיפוס על עצים ולאחיזה בהם (ציורים 2, 3).

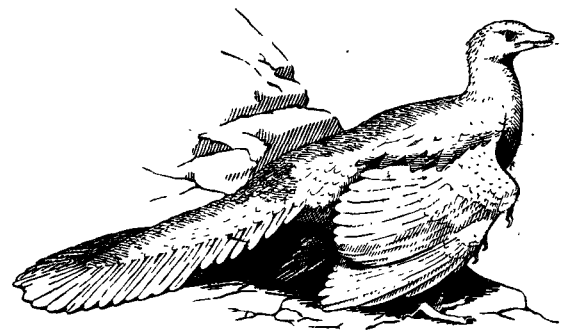

ציור 2: טראה משוער של אַרְכֵאוֹפְטֵרִיִס (Archæopteryx), על-פי המאובן שבמזויאון הכרטי לטבעיהטבע

הרגל בעלת 4 אצבעות, שאחת מהן מתכופפת כלפי שאד השלוש, דומה לרגל של עוף קטן. צורתה נותנת חיזוק להנחה, שבעל-יחיים אלה היו מטפסים על עצים, נאחזים בענפים ויושבים עליהם. כושר-התעופה שלהם היה, כנראה, מצומצם, משום שאורך-הכנפים הוא קטן, שרירי-התעופה אינם מפותח חים ועצם-ההזהה נעדרת. מעופם היה מעין דאיה או קפיצה מענף לענף.

הא' דומים מאוד לכמה דינוסאורים קטנים. אעפ"כ הסכימו רוב הממיינים לראות אותם כעופות, בעיקר משום נוצותיהם; אך יש גם מי שמונה אותם עם הזוחלים. — דרגת-מעבר בין

מה שעליהלוואי של הצמח מאוחים ועשויים כעין-השופר ; הפרחים הקטנים ובעלי העטיף הפשוט הצבועוני יוצאים מחיק השופריות ; הפרי — אגוזית שלש-מקצועית. — בא"י מצויים כמה ממיני-הא' שהרווח שבהם הוא הא' השבטבטי (P. equisetiforme), הגדלה בציד-דרכים ומוריקה רוב ימות-השנה. מינים אחרים של סוג זה, שמוצאם מארצות טרו-פיות, גדלים בביצות-ההולה. — מיני-א' שונים מגודלים כצמחי-נוי. — המין א'-הצבעים (P. tinctoria) היה מגודל במזרח הרחוק כצמח-תרבות, שסיפק את האינדיגו הסיני — הצבע הכחול, שהיה מקובל שם ביותר קודם שנדחה מפני האינדיגו (ע"ע) האמיתי — הטבעי או הסינטי.

אַרְכָּבִיּוֹתִים (Polygonaceae), משפחה של צמחים דו-פסי-גיים, שכוללת כ-800 מינים. רובם עשבים ומיעוטם שיחים, ומיעוט קטן בתוכם — עצים. לא' עלים מסורגים ; הפרחים עפ"ר זעירים ; הפרי — אגוזית בעלת זרע אחד. מן הסוגים הידועים של משפחה זו : אָמִיד (ע"ע), שְׁבִטוּט (ע"ע), פְּגוּפִירוֹן (ע"ע), רֶבֶס (ע"ע), אַרְכָּבִיּוֹת (ע"ע), ורבים אחרים. עם הא' נמנים הרבה צמחי-מוזן וצמחי-תועלת.

אַרְכּוֹן (ἄραχων), תואר, שניתן לשליטים העליונים בערים-המדינות היווניות השונות בתקופה העתיקה. משרת הא' נתפתחה עם התנוונותה האיתית של המלוכה היוונית הקדומה. בעיקר חשובה היתה משרת הא' באתונה. לפי אריסטו ב"מדינת האתונאים" נידוללו סמכויות המלך באתונה בהדרגה : מתחילה עברו ענייני-הדת לידי "א-מלך" (ἄραχων βασιλεύς), אחר-כך עברו ענייני-הצבא לידי הפול-מארכוס (πολέμαρχος), ולסוף הופקדו העניינים האזרחיים בידי "הארכון", שעליו נקראה השנה (ἄραχων ἐπώνυμος). א' זה היה השליט העליון באתונה. משרת הא', שמתחילה היתה נמסרת לעשר שנים, נהפכה במרוצת הזמן למשרה שנתית. על שלושת הארכונטים הנזכרים נתווספו עוד שישה, ה"תֶּסְמוֹ-תָּטִים" (θεσμοθέται), שמתפקדים היה לטפל בחוקים דתיים לפי מהותם. אין ספק שמתחילה היה הא' באתונה בעל סמכות מרובה ביותר, שהרי בפועל ירש את סמכותו האזרחית של המלך הקדום. אולם עם התגברותו של השלטון הדמוקרטי נצטמצמו סמכויותיו של הא'. מ-487 לפסה"נ היו הארכונטים נבחרים על-פי גורל מתוך 500 מועמדים (חמישים מכל פילי); על-ידי כך איבדה המשרה את אפיה האריסטוקרטי. מ-457 ואילך יכולים היו לשמש כארכונטים בני-אדם בעלי צנוזם של "זוגיטים" (ע"ע סולון) ומאז נעשתה משרה זו נחלת השדרות הרחבות של האוכלוסיה.

קודם שהא' היה מתחיל לשמש בתפקידו היה חייב להיבדק, אם הוא ראוי למשרת הא' מבחינה גופנית ומוסרית. לאחר שעמד בבדיקה זו היה צריך להישבע, שינהג ביושר, לא יקח שוחד, וכד'. נוסף על כך פירסם הא' הצהרה, שלא יתערב בענייני הרכוש הפרטי של האזרחים. בסוף שנת שירותו היה הא' מועמד שוב לביקורת, שנועדה לברר אם מילא את תפקידו באמונה ; הוא היה ערב בגופו ובממונו למעשים שעשה במשך שנת-כהונתו. כל עוד לא נסתיימה ביקורת זו לא היה רשאי לעזוב את גבולות-הארץ, להשתמש שימוש חפשי בנכסיו, וכד'. מקום מושבו של הא' היה הפריטניאון. שם עסק בענייני ירושה, אלמנות ויתומים, עסקי-דת מסויימים (עריכת חג הדיוניסיה טרגליה וכד'). ה"א-מלך" ישב ראש

ה"הסגר היבשתי" שהטיל נאפוליון על אנגליה, שהרי בא' הרחוקה קל היה לצארים לסחור בסתר עם הבריטים למרות התחייבותם לנאפוליון שיימנעו מזה. אע"פ שמ-1897 ואילך מחוברת א' עם פנים רוסיה ע"י מס"ב, נשארה עיר זו פינה נידחת : ב-1917 לא הגיעה האוכלוסיה שלה אלא ל-48,000 נפש. בתקופה הצארית שימשה א' מקום-גלות לעבריינים מדיניים. במלחמת-העולם I ו II שימשה בסיס לאספקה, שקיבלה רר סיה מבעלי-בריתה המערביים. ב-1918—1920 החזיקו בא' הרוסים הלבנים. — מספר היהורים בא' היה ב-1897 כ-250, ב-1923 — 850. ב-1939/40 היגלו הקומוניסטים לא' הרבה יהודים מפולניה, שהעבירו אותם כאן עבודת-פרך במנסרות, וביחוד ביערות שבחבל.

חבל א' מקיף שטח של כ-600,000 קמ"ר ובו 1.2 מיליון נפש. החבל כולל גם את האיים שמול רוסיה האירופית בים-הקרח ואת המחוז (אוקרוג) האוטונומי של הננצ'ים, שבטים מונגוליים נודדים (כ-30,000 נפש), שקודם לכן נודעו בשם סאמוידיים. השטח שביבשת מכוסה בדרומו יער ובצפונו טונדרה. פרנסת התושבים היא על היער, על גידול-בקר בדרום, על גידול האיל בצפון, ועל הדיג. מחוץ לעיר א' יש בחבל א' עוד עיר-נמל בשם אונגה, שיושבת על-יד שפכו של נהר-אונגה לים הלבן.

א. י. בר.

אַרְכָּבָה, ע"ע מְכּוּנּוֹת, חֶלְקִי.

אַרְכָּבִיּוֹת (Polygonum), סוג של צמחים ממשפחת הארכ-בִּיִּיִים (ע"ע) ; מונה כ-150 מינים של עשבים, שהם גדלים באיזורים הממוזגים של כדור-הארץ. אפייני להם הוא



(Polygonum equisetiforme) אַרְכָּבִיּוֹת שְׁבִטְבִּיּוֹת

1. ענף ; 2. ענף פורח ; 3. פרח

כשהללו עמדו לכבוש את דלפוי (כיבוש, שגרם למלחמה ממושכת ביוון). ב-342 קיבל את הזמנת העיר טארנטוס באיטליה לבוא לעזרתה במלחמתה בשבטים האיטליים, הלוקאנים והמסאפים. לאחר ארבע שנות-מלחמה בערך נפל א' בקרב בלא שהצליח להגיע לתוצאות של ממש בפעולותיו הצבאיות באיטליה.

Xenoph., *Hell.*, V, VI, VII; Pausan., III, 10, 4—5; Diodor., XVI, 62, 4; 63, 1—2.

א. צ.

אַרְכִיּוֹן (מיוו *ἀρχεῖον*, — בית-רשות, שנגזרה מן *ἀρχή* — רשות; בלאט *archivum, archium*), מקום של כינוס ושמירה מסודרים של מסמכים ישנים, וכן כלל המסמכים הללו או חלקים מהם, שהם קשורים ביניהם קשר אורגאני. לעיתים קרובות נקראות בשם א"ג גם מחלקות הרישום והתיק של מסמכים (מכתבים) שוטפים במשרדים («רגיסטרטורות»; ע"ע), ונהגים להבחין בין «א"ג שוטפים» לבין «א"ג היסטוריים». גם אספיקומר תכליתיים — למשל, אספיק של קטע-עיתונים, של תמונות, של חומר אינפורמאטיווי, של דברי-דפוס על נושאים שונים, וכד' — נהגים לכנות בשם א', ובלשונות אירופיות אף כתבי-עת, שבהם מתפרסמים אספיק חומר על נושאים מסויימים.

מהותו ותפקידו של הא' עתיק יותר מן המלה במשמעות של בית-גניזה למסמכי-השלטון (הוראה זו נת-קבלה בתקופה ההלניסטית) הוא המוסד א' עצמו. מן הזמנים הקדומים ביותר הרגישו בני-אדם בצורך לשמור תעודות: חזנים, חוקים, שטר-יזכיות, חשבונות וקבלות על מיסים והוצאות, הוראות, הודעות, מכתבים רשמיים, וכד', כלומר, כל אותם המסמכים, שעליהם היה מבוסס קיום השלטון ומניהליו המסודר. את התעודות הללו, שהיו חרוטות על גבי אבן, חרס או לוחות-עץ או היו רשומות (או מצוירות) על עלי-צמחים, כלי-חרס, על קלף, על פאפירוס, ולסוף על נייר, שמרו במקומות הבטוחים ביותר: בבתי-המקדש או בבית-האוצר של השלטון; מכאן שהמלה אוצר (*גנז, גנזף*) משמשת בזמן העתיק בעירבוביה בהוראת «אוצר של כסף וזהב» וגם במובן של «בית-שמירה למסמכי-השלטון».

א' אלה של הזמן העתיק תפקידם היה איפוא בעיקר משפטי ואדמיניסטרטיווי. להיסטוריונים לא ניתנה גישה לאוצרות אלה של השלטון אלא במידה שכתבת ההיסטוריה היתה רצויה לשלטון — כלומר, במידה שבאה להלל ולשבח את המלכים, לבסס זכויות מדיניות, וכד'. בצד ארכיוני-השלטון המרכזיים נוצרו גם א"ג של רשויות מקומיות וגם של פרטים ושל משפחות (ביחוד של אצילים, כוהנים, וכד'). א"ג כאלה נתרבו ביחוד בסוף יה"ב ובמאות הראשונות של הזמן החדש. מאחר שהמדינה של הזמן העתיק ושל יה"ב היתה מבוססת על זכויות מיוחדות של רשויות, מעמדות, קורפוראציות מקצועיות וכן על זכויות מיוחדות של יחידים, היה צורך לשמור שמירה מעולה את שטר-יזכיות ואת שאר הניירות המאשרים ומקיימים אותם. מכאן ריבוי של א"ג קטנים, ששימשו רק את בעליהם והיו בדרך כלל סגורים ומסוגרים מפני חוקרים.

תמורה במעמד של הא"ג ובתכליתם באה רק בעקבות המהפכה הצרפתית של שנת 1789. עם ביטול זכויות-היתר של מעמדות ושל יחידים וביסוס המדינה על זכויות שוות של כל אזרחיה, לא היה צורך להמשיך בשמירה נפרדת

באראפאגוס, פיקח על מקומות קדושים, המיסטריות האל-סיניות, וכד'. מקום מושבו היה ב«סטיו המלכותי» (*βασιλική στοά*). הפולמארכוס היה שר-צבא עד שנת 487. אח"כ היה לו תפקיד אזרחי ודתי כאחד: הוא טיפל במטויקים ובזכויותיהם, הקריב לארטמיס קרבנות מטעם המדינה ושמר על זכרם של הרמדיוס ואריסטוגניטון, רוצחיהם של הטיירנים (ע"ע). מקום מושבו היה באפיליקיאון.

הא' היהודי היה אחד מנושאי התפקידים בקהילה היהודית בעולם היווני-הרומי. הארכונטים שבקהילה היו הוועד הפועל של מועצת הזקנים (*γερουσία*). מספר הארכונטים היה שונה — אפשר, בהתאם לגודל הקהילה. הא' היה נבחר כרגיל למשך שנה, רשאי היה להיבחר שנית ולפעמים גם יותר מזה. ברומי היה לכל קהילה לכל הפחות א' אחד, כגון הא' של הפרוור סוברנה. התואר מופיע לפעמים כתואר של ילדים «א' התינוק» (*ἀρχων νήπιος*) — כנראה, כתואר כבוד לבני-טובים, אנו מוצאים גם את התואר *μελλάρχων* (א' בעתיד? אם כן, הרי שגם זה היה תואר שניתן לבניהם הצעירים של אזרחים מכובדים ועשירים של הקהילה). בתל-מוד ובמדרשים נמצא התואר א' לעיתים קרובות בלא שיהא תכנו ברור כל צרכו.

A. Ledl, *Studien zur älteren athenischen Verfassungsgeschichte*, 1914; v. Schoeffer, *PW*, RE, II, 567 ff.; Ferguson, *The Athenian Archons of the Illrd and IIrd Centuries* (Cornell Univ. studies, X), 1899; Dinsmoor, *The Archons of Athens in the Hellenistic Age*; idem, *Athenian Archons in the Light of Recent Discoveries*, 1939; Busolt, *Griech. Staatskunde*, 1926; Hignett, *History of the Athenian Constitution*, 1952.

אַרְכִינְדָמוֹס (*Ἀρχινδαμος*), שם של חמישה מלכי ספארטה לבית האוריפונטידים. החשובים שבהם היו:

- א' II (469—427 לפסה"נ). בשנות מלכותו הראשונות סבלה ספארטה קשה מרעידת-אדמה חזקה (464) ומן המרד של ההילוטים והמסנים, שפרץ בעקבותיה. הסדר והחזר לארץ ע"י פעולתו התקיפה של המלך הצעיר. לעת-זקנתו השתתף א' במלחמה הפלופונסית והיה פעיל בה כל-כך עד שיש קוראים לשנים הראשונות של מלחמה זו על שמו: «מלחמת א'». לפי תוקידידס התנגד א' להכרזת מלחמה מצד ספארטה והציע להמשיך במו"מ עם אתונה, אלא שהצעתו לא נתקבלה. ב-431 פלש א' לאטיקה בראש צבא ספארטני, החריב את השדות הפורים מסביב לאלוסיס והגיע עד חומותיה של אתונה. ואולם האתונאים נמנעו מלהיפגש עם הספארטנים במערכה גלויה ולאחר חודש אחד הוכרח א' לעזוב את אטיקה. שנה לאחר מכן חזר על טכסיסו הקודם, ואף הפעם בלא תוצאה ממשית. ב-429 עלה על פלאטיאה, בעלת-בריתה של אתונה. לאחר שאזרחי פלאטיאה סירבו לקבל את הצעתו, שיקיימו ניטראליות ויעזבו את העיר, החליט א' לכבוש את פלאטיאה בהתקפת-מצח ולשם כך אף הקים סוללה מסביב לה. כשתכנית זו נכשלה ע"י התנגדות-הגבורה של הפלאטיאנים, שם א' מצור ממושך על העיר. ב-428 שדד א' את אטיקה בשלישית.

Diodor., XI, 63, 5; Thukydid., I, 79 sqq.; II, 10 sqq.

- א' III (361—338 לפסה"נ), בנו של אגסילאוס (ע"ע). א' מילא כמה תפקידים צבאיים עוד בחייו-אביו, בתקופה הקשה שהתחילה בספארטה לאחר תבוסתה על-יד לוקסרה (371). מתוך איבה לתיבאי תמך תמיכה כספית בפוקים,

(respect des fonds). אולם בעוד שבצרפת קבעו עם זה, שהניירות שבתוך החטיבות יסודרו מחדש לפי תכנית אחידה וקבועה מראש, הנחוגו בא' המרכזי בפרוסיה ב 1881 בפעם הראשונה את העקרון, שאין לנגוע גם בסדרים הפנימיים בתוך הגושים הארכיוניים; את החטיבות הארכיוניות צריך לשמור במבניהן המקוריים, שנקבעו תוך כדי פעולתן של המוסד, שהרי כך הם משקפים ביתר נאמנות את חיי המוסד ותולדותיו. עקרון זה, שקוראים לו בשם „עקרון-המוצא“ (Provenance, Provenienz) נקבע ב 1898 ע"י הארכיונאים ההולנדיים מולר, פייט ופרוין ונתקבל בקונגרס הבינלאומי הראשון של הארכיונאים והספרנים ב 1910, שקבע, ש„עקרון-המוצא הוא השיטה הטובה ביותר למינון ולרישומן של חטיבות ארכיוניות לא רק מבחינת הסידור ההגיוני של הניירות, אלא גם לשם החקירה ההיסטורית“. מאז הונהג עקרון זה, בהתאמה לצרכים המקומיים, בכל הא' הציבוריים.

תוכן הא'. בא' ההיסטוריים מרוכזים המסמכים, שתכנם מצדיק את שמירתם גם לאחר שאין בהם עוד צורך לעבודה השוטפת של המוסד. בתחילה היו אלה חוקים ושטרות, כלומר תעודות, שתכליתן לקבוע פעולה משפטית מסוימת או לאשר אותה. ריבוי של שטרות ממין זה עורר את המשרדים האדמיניסטרטיביים (הקאנצלריות) או הכספיים (אוצר, camera בימי הביניים) להעתיק את השטרות, שניתנו על-ידי המוסד, בפנקסי-רישום (רְגִיסְטְרִים), או את השטרות שנתקבלו — בפנקסי-העתיקים. מפנקסים כאלה נשתמרו שרידים עוד מן המאה ה-7; פנקסים בסדר רצוף נשתמרו מן המאות ה-12 וה-13 (בא' של האפיפיור, בא' של המלכים בצרפת, באנגליה, ועוד). עם הפצת הנייר כאמצעי של כתיבה באירופה מאמצע המאה ה-14 ואילך נשתרש יותר ויותר הנהוג לנהל בכתב את המשאומתן, שמביא לידי כתיבת שטר, ולשמור את הניירות המתייחסים למשאומתן זה (מכ-תבים, הוראות, פקודות, וכד') כצדים ושרידים של הפעולה. את הניירות הללו היו שומרים בתיקים (שנקראים בלאטינית, ומכאן ברוב הלשונות האירופיות, בשם „מעשים“ = „פעולות“). תיקים אלה היו מסודרים לפי התאריך, לפי השמות של כותבי המכתבים ומקבליהם, ובמרוצת הזמן — במידה גוברת והולכת — לפי העניינים הנדונים. בתיקים כלולים לא רק מסמכים מקוריים בכתב, אלא גם בכל צורות-ההעתקה (ביד ובמכונת-כתיבה, ע"י הכפלה, דפוס, צילום, וכד').

לחומר המרכזי, המגיע לא' הציבורי לפי החוק או הנהוג האדמיניסטרטיבי, מספחים בא' מרובים חטיבות ארכיוניות ואספים, שנרכשים בפעולת-איסוף שיטתית של הא': א' ואספית-תעודות של אישים ושל מוסדות, שלא עמדו בקשר אדמיניסטרטיבי עם המוסד המרכזי; אספים של תעודות בודדות, מפות, ספרים, עיתונים ודברי-דפוס קטנים (עלונים, כרזים וכרזות, וכד'), תצלומים, סרטים דוקומנטאריים, תקליטי טים (קולות של אישים, הקלטת מאורעות), וכד'. גם משלימים את החומר המקורי שבא' אחד ע"י העתיקים מתאימים מא' אחרים; בפעולה זו מסתייעים בזמן האחרון ביחוד על-ידי צילומים במיקרופילם (ע"ע). באנגליה, אה"ב, ועוד, נוהגים לאסוף ולשמור חומר ארכיוני, שבא ממקורות שונים, במחלקות כתבי-היד של הספרייה הציבורית. בארצות אחרות (ביחוד באירופה המרכזית, וגם בישראל) העדיפו לשמור בספריות רק כתבי-יד ספרותיים וא' של סופרים, אמנים

וסודית של כתבי-זכויות, של שטרות ושאר תעודות-השלטון בא' סגורים. נתעוררה שאיפה לאחד את הא' הקטנים בא' מרכזיים ולפתוח את הא' לעיון כל דורש. בצרפת קבע חוק מיום 25 ביוני 1794 — החוק הארכיוני המודרני הראשון — שהא' הממשלתי יהא פתוח לקהל-האזרחים. בסעיף 37 של אותו חוק נאמר: „כל אזרח רשאי לדרוש בכל המוסדות הארכיוניים ובשעות שתיקבענה לכך, שיראו לו כל תעודה הכלולה בהם“. עם קביעת עקרון זה של גישה חפשית אל הא' הישנים התחיל פרק חדש בתולדות הא'; אלא שעד מהרה באה נסיגה: עם עלייתו של נאפוליון לשלטון שוב נסגרו הא' בפני הקהל. אף תכניתו של נאפוליון לרכז את מכללי הא' המרכזיים של מדינות-אירופה בא' אחד גדול בפאריס (ע"י על כך להלן) היתה מבוססת על התפיסה הקודמת, שהא' הוא בית-אוצר ומגן של השלטון. גם המשטרים, שקמו באירופה אחר מפת-נאפוליון, לא נטו לפתוח את הא' לרווחה לכל דורש. אעפ"כ פילס לו העקרון של פתיחת הא' — אם לא לקהל הרחב, לכל הפחות לחוקרים רציניים של קורות-העבר — דרך במשך המאה ה-19, וביחוד במחציתה השנייה של המאה, ברוב ארצות אירופה, ביחוד במה שנוגע לתעודות ולתיקים של יה"ב ושל התקופות, שאינן קרובות ביותר להווה. בקבלתו של עקרון זה למעשה התחילו ב 1868 ארכיונה המרכזי של מדינת-אוסטריה בווינה, ב 1875 ארכיוני פרוסיה, וב 1881 ארכיון האפיפיור ברומי. וכך נהפך הא' יותר ויותר גם למוסד מדעי. תפקידו המדעי של הא' הוא לאפשר ע"י סידור, רישום ופירסום מתאימים את השימוש היעיל של החומר התעודתי לצרכי המחקר. נוסף על חוקרי ההיסטוריה, הנעזרים במיוחד בא' ההיסטוריים, מסתייעים בא' גם סטאטיסטיקנים, כלכלנים, סוציולוגים, ועוד.

תפקידו החדש של הא', להיות מכשיר-עזר למדע, הביא לידי שינויים אירגוניים בא' של רוב הארצות. רק עכשיו התחילו מפרידים הפרדה גמורה בין הא' ההיסטורי ובין הא' הצרכי יום-יום (כלומר, מחלקת-התיק). תכליתה של מחלקת-התיק במשרד היא לשמש אך ורק לצרכי העבודה המעשית. כשהתיקים שוב אינם דרושים לניהול העבודה המשרדית הסדירה, הם מועברים לא' ההיסטורי, כדי לשמש בדאש וראשונה לצרכי-המדע.

סידור הא'. גם בעקרונות-הסידור חלו שינויים מכ-רעיים במאה ה-19. כשהתחילו במחצה השנייה של המאה ה-18 מארגנים את ארכיוני-המדינות, מתחילה בעיקר כדי להשיג תמש בהם כבמכשיר נוח בעבודה הדיפלומאטית-המדינית, הנהיגו בדרך כלל עקרונות-סידור סכמאטיים במיון-המסמכים. היו מחלקים ומסדרים את המסמכים לפי צורתם החיצונית ולפי תכנם, בלא להתחשב באופן-התהוותם ובקשר הטבעי שבין מסמך למסמך. שיטה זו ביקשו מתחילה להנהיג גם בסידור הא' לצרכים היסטוריים. בהשפעת הפיון הגנטי של ההיסטוריוגרפיה במאה ה-19, שמטרתה להבין את המאורעות ההיסטוריים בהתהוותם ומתוך רוח-זמנם, חל מפנה בעקרונות-סידור אלה. התחילו רואים את החטיבות הארכיוניות כגופים אוטונומיים, שערנם כמקור היסטורי דוקה הוא במה שבהם שמורים המסמכים בקשרם הטבעי, כשרידים של פעולת המוסד או היחיד, שיש לשמור עליהם כעדיפות שאין להזימן. כמסקנה מכך קבעה הוראה של ממשלת-צרפת ב 1841 בפעם הראשונה את העקרון, שבסידור הא' אין לנגוע בחטיבות האדמיניסטרטיביות, שבהן נוצרו ונמסרו המסמכים

רות להשתמש בכל המסמכים, זולת אלה שהם נוגעים להוזה ממש או שהם בעלי תוכן סודי לזמן ממושך (גרמניה, אה"ב, ישראל).

פירוט מים. הא" הציבוריים מפרסמים בדרך כלל דו"חות במועדים קבועים. כן מפרסמים הא" הגדולים סקירות מפוד-טות על אספיהם ורשימות של החלקים החשובים והמסודרים ביותר. לעתים קרובות מפרסמים הא" גם אספים של תעודות או תמציות מתוכן, וכן חקירות על סמך החומר הארכיוני. הא" מביאים לידיעת הקהל מן המצוי באוצרותיהם גם בצורת תערוכות; לעיתים מצורף לא' מוזיאון עם תערוכה תמידית. צורה חדשה של פירסום תעודות ארכיוניות, אף אם במספר מצומצם של טפסים, הוא הצילום במיקרופילם.

הכשרת הארכיונים. הכשרת העובדים המדעיים בא" נעשית בארצות הרבה ע"י בתי-ספר וקורסים מיוחדים, שהם מאורגנים ע"י הא' המרכזי או האוניברסיטה. לארכיונאי דרושה הידיעה של הלשונות, שבהן נכתבו מסמכי הא" של ארצו; של ההיסטוריה הכללית והלאומית; של תולדות האד-מיניסטרציה של הארץ; וכן של מדעי-עזר היסטוריים, ביחוד פלאוגרפיה ודיפלומטיקה (ע"ע). דרושות גם ידיעות טכניות על שמירת החומר, שיטות-צילום, וכד'. הארכיונאים של אר-צות הרבה מאורגנים באיגודים ארציים, שתכליתם לקדם את האינטרסים המקצועיים, להחליף דעות, וכד'. ב-1950 הוקם ע"י אונסק"ו איגוד בינלאומי של א", שמקיים כל שלוש שנים ועידות בינלאומיות. הוועידה הראשונה נתקיימה ב-1950 בפאריס, הוועידה השנייה נועדה להתכנס ביוני 1953 בהאג.

הא" במדינות השונות מן התקופה העתיקה עד ימינו. — הא' ביוון בתקופה העתיקה. — באתונה היו התעודות הציבוריות נתונות מתחילה לשמירה בידי האראוף-פגוס (ע"ע). א' ממש לא היה קיים באתונה עד סוף המאה ה-5 או תחילת המאה ה-4 לפסה"נ. הפקידים, שהיו ממונים על עסקים, שאח"כ נכללו בסמכותם של פקידי הא', נקראו ביוון $\mu\eta\tau\alpha\sigma\tau\epsilon\upsilon\varsigma$; כלומר, מזכירים — לפי משמעותה היסודית של המלה. פקידים אלה כבר נזכרים בכתובות בתקופה קדומה למדי. מתקבל על הדעת, שתפקידם העיקרי היה לייצג את הפוליס ולתווך בין הצדדים העוסקים במקח-ומכר, בעוד שעריכת התעודות הקשורות בעסקים אלה ושמירתן במשרד מיוחד לא היו להם אלא תפקיד משני בלבד. במאה ה-4 נמצא הא' של אתונה במטראון (ע"ע אתונה). בראשו עמד האפי-סטאטס של הפריטנים, אך ההנהלה-בפועל שלו היתה בידי סופר ראשי אחד ($\gamma\rho\alpha\mu\mu\alpha\tau\epsilon\upsilon\varsigma$), שנסתייע ע"י סופרים אחרים. בא' היו שומרים את התעודות המקוריות ($\alpha\upsilon\tau\acute{o}\gamma\rho\alpha\phi\alpha$), שהיו כתובות על גבי פאפירוס או לוחות-עץ, והכתובות, שנחקקו על אבן והוצגו במקומות ציבוריים, לא היו אלא העתקות ($\delta\upsilon\tau\epsilon\gamma\rho\alpha\phi\alpha$) מתעודות אלו. מתחילה היו שומרים בא' תעודות בעלות ערך ציבורי בלבד, כגון חוקים, רשימות האזרחים, האפכים וכד'. ואולם במידה שמוסד הא' נעשה רווח יותר, בה במידה נעשה מקום-ריכוז גם לתעודות בעלות אופי אזרחי-פרטי. בתקופה הלניסטית אנו מוצאים את הא' כמעט בכל עיר הלניסטית בעלת איזו חשיבות שהיא באסיה הקטנה, בסוריה, בא"י, וביחוד במצרים. מן הפאפירוסים יודעים אנו פרטים הרבה על סדרי הא' במצרים הלניסטית-הרומית. בכל נאמוס (מחוז) מצרי אנו מוצאים בתקופה הרומית $\beta\epsilon\beta\lambda\iota\omicron\theta\eta\kappa\eta\iota$ כלומר מוסד לשמירת תעודות בעלות אופי

וכד'. כל חומר, שהוא נוגע לחיי המדינה, החברה, וכד', נאסף ומשמר בא" הציבוריים.

אירגון הא" בארצות השונות משקף במידה מרובה את אירגונם של חיי החברה והמדינה. בצד הא" המרכזיים של המדינות קיימים בדרך כלל א" מחוזיים ומקומיים, א" מוניציפאליים (עירונים), א" של מוסדות דתיים וחולונים, של אירגונים ותנועות, א" של משפחות ויחידים (מדינאים, סופרים, אמנים, ועוד); גם מפעלי-תעשייה ומסחר שומרים לעיתים קרובות את מסמכיהם החשובים בא" היסטוריים מיוחדים. בא" הממשלתיים המרכזיים מרוכזים בדרך כלל התיקים של כל המשרדים הממשלתיים, במידה שיצאו מכלל שימוש יומיומי. אולם לעיתים קרובות קיימים גם א" מיוחדים בשביל משרדים (מיניסטריונים) מסויימים, ביחוד בש-ביל משרד-החץ ובשביל הצבא.

במידה שהמוסדות, שיצרו את מסמכי-הא", קשורים באופן אדמיניסטרטיווי זה בזה ובמידה שכולם קשורים במרכז מסויים, מתבטא קשר זה גם באירגון הא" ההיסטוריים: יש שהא" קשורים זה בזה קשר אדמיניסטרטיווי ישיר, מן הא" המקומיים והמחוזיים עד לא' המרכזי בעיר-הבירה (למשל, בצרפת), ויש שהא' המרכזי, הא" המחוזיים והא" של הרשויות המקומיות מתקיימים בלא שום קשר אדמיניסטרטיווי ישיר (למשל, באנגליה).

השמירה. התפקיד הראשון של הא" הוא לדאוג לשמיר-רתם הבטוחה ככל האפשר של המסמכים, כלומר, להגנתם בפני דלקות, גנבות, השפעות מזיקות של מזג-האוויר ושל מזיקים מסוגים אחרים. החומר הארכיוני משממר כיום בדרך כלל במדפים או בארונות של ברזל. צריך לשקוד על איורור מתאים של החומר (ע"י איורור טבעי או ע"י איורור מלאכותי מסודר) וכן על חיטוי החומר, אם הוא נגוע במחלות ומזיקים, קודם שמכניסים אותו לתוך מחסן של הא'. במבנה של מחסני הא" קיימות שלוש שיטות: א) מחסנים קטנים-ביחס, מבודדים, כעין מערכת של חדרי-שריון (שיטת הא' המרכזי בלונדון); ב) אולמות עם מערכות של מדפים בקומות אחדות ועם איורור טבעי בבניין מיוחד, בנפרד מחדרי האד-מיניסטרציה (דוגמה: הא' המרכזי בברלין-דאלם); ג) מח-סני-תיקים עם איורור ותאורה מלאכותיים, שהם מוקפים חדרי אדמיניסטרציה, עיון וחקירה (הא' הלאומי בוואשינגטון).

אחר מלחמת-העולם II, שבה הושמדו ע"י הפצצות וכד' אוצרות חשובים של תעודות, ניגשו בא" הרבה לצלם במיקרו-פילם חלקים חשובים של הא' ולהפקיד את ההעתקים של הצילום במקומות אחרים. חוץ מזה השתמשו בתקופת המל-חמה בשיטה של פיזור החומר הארכיוני במקומות בטוחים, רחוקים מן הערים הגדולות; חסרונה של שיטה זו הוא העדר של תנאי שמירה ופיקוח מתאימים — העדר, שגרם לאבידות לא-קטנות של חומר ארכיוני.

השימוש בארכיונים. הא" ההיסטוריים בכל המדינות המסודרות פתוחים לחקירה המדעית, אף אם בדרך כלל בהגבלות-זמן מסויימות, כדי שהעיון במסמכים או פירסומם לא יפגע באינטרסים המוצדקים של בעל הא' ויוצרי מסמכיו. הגבלות אלו שונות הן בכל ארץ וארץ: יש ארצות, שמונעות את השימוש במסמכים, שנכתבו במאה השנים האחרונות (ספרד), יש שקובעות מועד של חמישים שנה (צרפת, אנ-גליה), ויש גם ארצות, שבהן יש נוהג ליבראלי יותר ושמתי-

הא' בסימאנקאס (על יד ואלאדוליד), שהוא עשיר ביחוד בתעודות מזמנה של הקמת המדינה המאוחדת, והארכיון ההיסטורי הלאומי במאדריד, שבו רוכזו הא"מ מקומות הרבה וכן רוב החומר של האינקוויזיציה.

בגרמניה, שהגיעה לאחדות מדינית ב-1870, הוקם א' ממלכתי מרכזי (Reichsarchiv) רק ב-1919. מה שנשאר מן הא' של הרייך הישן מן המאה ה-15 ואילך נשתמר ברובו בא' הממלכתי בווינה; התעודות של בית-המשפט הממלכתי שבנצאלאר נשמרים בסניף הא' של הרייך שבפראנקפורט. עיקר המקורות לתולדות גרמניה קודם ייסודה של האימפריה החדשה, וחומר מרובה על המדיניות הפנימית, חיי החברה והתרבות, ועוד, של המדינות הגרמניות הבודדות, שמורים בא' של המדינות הנפרדות, שמהן נוצרה מדינת-גרמניה הפדראלית; החשוב שבהם היה הא' הממלכתי בברלין-דאלם, ששימש הא' המרכזי של מדינת-פרוסיה. בא' של המדינות הבודדות נמצא גם חומר מרובה של מנזרים. מפותחים גם הא' של מחוזות, שהם בדרך כלל כפופים לא' המרכזי במדינה, והא' של הערים החשובות. בימי מלחמת-העולם II הושמדו תעודות וא' חשובים ע"י הפצצות ושאר פעולות-מלחמה; חומר מרובה הושמד גם בסוף המלחמה בפקודתם של השלטונות הנאציים מתוך כוונה למנוע, שתעודות יקרות-ערך, שתפצנה אור על מעשיהם, תיפולנה בידי אויביהם. בדרך זו הושמדו רוב התיקים של המפקדה הצבאית הנאצית. הא' של משרד-החוץ נשתמר ברובו, בניגוד להוראות, שניתנו על-ידי השלטונות. הם נלקחו ע"י הבריטים והוטסו ב-1948, בזמן המצור הרוסי על ברלין, לבריטניה, וכיום הם שמורים בספריית-בדליאנה באוכספורד. חלוקתה של גרמניה אחר מלחמת-העולם II למדינה מזרחית ולמדינה מערבית גרמה להקמתם של א' מרכזיים חדשים. ארכיונה המרכזי של מדינת גרמניה המזרחית — ובו רוב החומר הארכיוני, שהיה קודם לכן בא' הממלכתי בברלין-דאלם והא' של הרייך בפוטסדאם — נמצא עכשיו בפוטסדאם ובמרבורג; א' חדש למדינת גרמניה המערבית נוסד ב-1950 בקופלנץ.

אוסטריה. הא' הממלכתי המרכזי, „הא' של הבית, החצר והמדינה“ (Haus-, Hof- und Staatsarchiv) בווינה, הא' החשוב ביותר של אוסטריה, נוסד ב-1749 ע"י הקיסרת מאריה תרזיה. מא', שמתחילה נשתמרו בו התעודות הרשיות (השטרות) של בית-המלוכה ההאבסבורגי ומדינתו, נתפתח ונעשה ברבות-הימים א' התיקים של האדמיניסטרציה ציה הממלכתית המרכזית. ב-1806 קיבל א' זה גם את הא' של הרייך הגרמני הישן. ב-1868 נפתח לחקירה המדעית. זולתו קיימים הא' של הצבא והא' הגלייליים, שכולם מאורגנים תחת הנהלה עליונה, מרכזית, של כל הא' הממלכתיים, וכן א' עירוניים ושאר א' מקומיים. הא' המרכזי בווינה פירסם סקירה מפורטת ביותר בחמישה כרכים על תולדותיו ועל התוכן של הא', שמהם הוא מורכב.

צרפת. הקמת רשת ממלכתית של א' ציבוריים בצרפת היא פריה של המהפכה הצרפתית. אמנם קודם-לכן כבר נמצאו בצרפת אספיקמורות חשובים, וכן מספר מרובה מאוד של א' בעלי ערך משפטי ואדמיניסטרטיווי. על-ידי ביטול הפריווילגיות של האצילים הפכה המהפכה הצרפתית ב-1789 את הא' הללו לא' היסטוריים. חוק 25 ביוני 1794 פתח את הא' בפני קהל-המעוניינים ואיפשר את ריכוזם בא' הלאומי בפאריס. נאפוליון I שאף ב-1810 ואילך לרכוז בפאריס

אדמיניסטרטיווי. סמכותו של מוסד זה כללה גם ענייני-קרקעות. ב-62—72 לסה"נ נסתעף מ„ביבליותיקי“ זו מוסד אחר, βιβλιοθήκη ἐγκτήσεων, שתפקידו היה לעסוק בראש וראשונה בתעודות נוגעות לענייני-קרקעות. זה היה א' מרכזי, שבו רוכזו גם חוים, תעודות אישיות בנוגע לזכויותיהם של פרטים על נכסים-לא-נדים ועל עבדים. שמירת התעודות הפרטיות בא', אע"פ שהיתה נהוגה בערים ההלניסטיות, לא היתה כפי הנראה, חובה. אולם תעודות בעלות אופי חוקי-ציבורי היו נשמדות בא' מטעם השלטונות.

על הא' ברומי ע"ע אוצר.

הארכיונים ביה"ב ובזמן החדש. במאות הראשונות של יה"ב, כשעדיין לא היתה קיימת ברוב המדינות אדמיני-סטראציה ממשלתית מסודרת ומושב-השלטון לא היה קבוע במקום אחד, אלא נדד ביחד עם השליט ממקום למקום, לא היו תנאים מתאימים להתהוות של א' מסודר. רק עם התגבשותן של מדינות מסודרות יותר, עם הנהגת מקום קבוע למושב-השלטון, ועם התפשטותה של אמנות-הכתיבה והזולת-תם של אמצעי-הכתב (הנייר), מן המאה ה-14 ואילך, נוצרה מסורת של שמירת התעודות במקומות-גניזה קבועים, רישומן, וכד'. נוצרו גנזי-מסמכים של המזכירות האדמיניסטרטיווית (הקאנצלאריה) ושל האוצר. הא' בעלי המסורת העתיקה ביותר הם כיום הא' של הוואטיקאן והא' של כמה מנזרים באיטליה. להלן נסקור בקיצור את הא' של המדינות העיקריות.

הא' של הוואטיקאן. ידיעות על קיום א' של האפיפיור קיימות מן המאה ה-4 אך מועטות הן התעודות, שנשתמרו מתקופה זו. מן האפיפיור אינוצנטיוס III (1198—1216) ואילך נשתמרו כרכי „הרגיסטרים“ של שטרות ברציפות, כמעט ללא הפסקה. במאה ה-17 נוסד ע"י האפיפיור פאול V „הארכיון הסודי“ (archivio segreto), שבו משתמרים מאז בסדר מופתי הא' של האפיפיור. לאו XIII פתח ב-1880 את הא' בפני החקירה המדעית. הא' של הוואטיקאן מכיל לא רק תעודות, שמשקפות את המסורת הדתית של הכנסייה הקאתולית, אלא אף תעודות על הפוליטיקה הדתית של האפיפיור במדינות שונות ועל השלטון החולוני של האפיפיור במדינות, שהקיף חלקים גדולים של איטליה.

איטליה. המדינה האיטלקית המאוחדת נוסדה רק ב-1870. משום כך אין הא' המרכזי של המדינה ברומי מכיל את התעודות בתולדות איטליה מיה"ב ומן הזמן החדש עד לייסודה של המדינה המאוחדת. חומר היסטורי זה שמור בעיקר בא' הפרובינציאליים, שקודם לכן היו א' של המדינות, שמהן הורכבה מדינת-איטליה. מא' אלה חשובים ביותר הא' בנאפולי, פירנצה, סיאנה, ג'נובה, מילאנו, מאנטובה, ויניציאה ומסינה. חשובים גם הא' של מנזרים הרבה ושל משפחות מיוחסות. חלק מן הא' של איטליה סבלו מאוד בימי מלחמת-העולם II, ביניהם ביחוד הא' של מסינה. פאלרמו, מילאנו ונאפולי; האוצרות החשובים של הא' בנאפולי, שהם מן הא' העתיקים ביותר באירופה. נשרפו ע"י הגרמנים.

ספרד. אחת מן הארצות העשירות ביותר בחומר ארכיוני מיה"ב ואילך, דאגה עוד בזמן מוקדם לשמירת התעודות הנוגעות בתולדותיה. מבנה הא' שלה משקף את התהוות המדינה ממלכיות נפרדות, ביהוד אראגון-קאטאלוניה ולאוון-קאסטיליה. החומר הארכיוני העיקרי של מלכות-אראגון שמור בא' הכללי בבארצלונה; הא' המרכזיים של קאסטיליה הם

את עיקר הא" של אירופה הכבושה בירי צבאותיו בא' גדול של האימפריה האירופית שלו. חומר ארכיוני מרובה מאוד הועבר לפי פקודתו לפאריס מן הא" של איטליה והוואטיקאן, של ספרד, שווייץ, הולאנד ומדינות-גרמניה, ברבבות תיבות, שהובאו לארמון סוביז, מקום משכנו של הא' הלאומי הצרפתי; וכבר הותחל אז גם בהקמתו של בניין ענקי מיוחד, שהיה צריך לשמש ארמון לא' אירופי-עולמי זה. מפלתו של נאפוליון ב-1814 סיפלה את תכניתו, ורוב החומר הארכיוני הוחזר במשך השנים הבאות לארצות-מוצאו. ב-1841 נתארגנו הא" של צרפת מחדש: בניגוד לסידורים לפי סכמות מלאכותיות הונהג עתה העקרון של "ההתחשבות בחטיבות הארכיוניות". מ-1848 ואילך מאורגנים הא" המרכזיים, המחוזיים והמקומיים בהנהלה ארכיונית אחידה תחת פיקוחו של משרד-החינוך. רוב המיניסטריאליזמים מוסרים את תיקיהם הישנים לא' הלאומי בפאריס; אולם משרד-החוץ אירגן א' היסטורי מיוחד, שראשיתו בתקופת לואי-אנג'ל אירגון הא" באנגליה מיוסד על חוק הא" מ-1838, שאיחד את הא" הנפרדים המרובים של המדינה בא' מרכזי אחד בלונדון (Public Record Office). מ-1851 ואילך הוקם בשביל א' זה בניין מרכזי, שהורחב פעמים אחדות. הא' מורכב משלוש מחלקות עיקריות: א) "ניירות משפטיים", ובה עיקר החומר של יה"ב; ב) "שטרות ורגיסטרים" (בצורת מגילות); ג) "ניירות-המדינה". במחלקה אחרונה זו משתמרים המסמכים, שנצטברו במשרדים של "מזכירי-המדינה", כלומר, של מחלקות-המדינה, שנוצרו מן המאה ה-16 ואילך ושמהן נתפתחו משרדי-הממשלה של עכשיו. כיום נמסרים לא' המרכזי בלונדון כל המסמכים של האדמיניסטרציה המרכזית על כל ענפיה. ללא קשר רשמי עם הא' המרכזי הם הא" של המחוזות והא" המקומיים, שבשנים האחרונות מוקדשת להם תשומת-לב מרובה. האירגון של הא" הללו ושל הא" הכנסייתיים והפרטיים, שבהם נשתמר חומר רב-ערך, נעשה בדרך התנדבות ושיכנוע, ביחוד ע"י אגודת הארכיונאים. חומר ארכיוני רב כמות ואיכות נמצא, כאמור, גם בספריות הגדולות, ביחוד בספריה של המוזיאון הבריטי בלונדון, שם נשמרת, בין השאר, האיגרת המקורית של הכרות באלפור.

ארצות-הברית. א' לאומי מרכזי לממשלת אה"ב נוצר רק ב-1934. קודם לכן נשתמרו רוב תיקי השלטון הפדראלי במשרדים, שבהם נוצרו — לעיתים, בלא דאגה יתרה, במידה מסוימת מילאה ספריית-הקונגרס בוואשינגטון גם תפקידים של א' לאומי. בין התעודות החשובות השמורות שם יש להזכיר במיוחד את מגילת-העצמאות של אה"ב, וכן את הא" של רוב נשיאי אה"ב מוואשינגטון עד קוליג'. בשביל הא' הלאומי הוקם בוואשינגטון בניין גדול, מצוייד בכל האמצעים הטכניים, ושם שמורים הא" של המדינה הפדראלית מימי ייסודן של אה"ב. בלתי-תלויים בו הם הא" של המדינות הבודדות, שמהן מורכבות אה"ב. בא" אלה שמור עיקרו של החומר התעודתי על החיים הפנימיים של המדינות הללו. בחלק מן המדינות סודרו א" אלה בזמן האחרון למופת, באחרות אין עדיין אירגון משפיע רצון. כמו באנגליה כך גם באמריקה יש חומר ארכיוני מרובה במחלקות לכתבי-יד של הספריות הגדולות. ארכיונו של הנשיא פראנקלין ד. רוזוולט שמור בספריית-רוזוולט בניו-יורק בהנהלתו ופיקוחו של הא' הלאומי.

רוסיה. אע"פ שפה ושם, ביחוד במזורים, נשתמרו כתבי-יד עתיקים, ומן המאה ה-16 ואילך נעשו גם נסיונות לשמירתם של א" משרדיים, ביחוד בנוגע למדיניות-חוץ. הרי התעניינות ממשית בתעודות היסטוריות התחילה רק בימיו של פיוטר הגדול: הוא ציווה לאסוף ולהעתיק כתבי-יד עתיקים ושרידי א". ביחד עם הנהגה של אדמיניסטרציה מודרנית התחילו שוקדים גם על שמירתם ואירגונם של ארכיוני המיניסטריאליזמים השונים. מן המחצה השניה של המאה ה-19 ואילך נעשו שיפורים מרובים בסידור הא" ורישומם. אולם עד מהפכת-אוקטובר (1917) לא נעשה מאמץ רציני לאיחודם של הא" הללו בהנהלה מרכזית אחת. דבר זה נעשה ע"י הממשלה הסובייטית. צו הממשלה מ-1 ביוני 1918 ביטל את הקיום העצמאי של הא" השונים ויצר מהם חטיבה ארכיונית אחת, שהא" השונים הם רק חלקים ממנה. כל המשרדים של האדמיניסטרציה בכל שטחי-החיים חייבים למסור במועדים מסומנים את תיקיהם הישנים לא' המרכזי במוסקוה או לסניפיו. במשך 30 שנה נעשתה פעולה מקפת בריכוז החומר הארכיוני, סידורו ורישומו. הפקודה מ-29 במארס 1941 איחדה ושיכללה את התחיקה הקודמת בענייני הא". כל הא" של המדינה המרכזית מאוחדים הם בהנהלה מרכזית אחת. להוראותיה כפופות גם הנהלות הא" ברפובליקות השונות, שמארגנות מצידן את הא" ברפובליקות אלו. בנפרד מהנהלת הא" המרכזית קיימים רק הא" של המפלגה הקומוניסטית ואירגון-הנוער שלה ("קומסומול") והא' של מכון מארפס-אנגלס-לנין.

הארכיונים היהודיים. על הא" היהודיים בתקופה העתיקה בארץ-ישראל, ע"ע.

בימי-הביניים ובזמן החדש. יש להבחין בין א" של יהודים (א" של רשויות, מוסדות ויחידים יהודיים) ובין חומר ארכיוני על היהודים, שנוצר מתוך פעולתן של רשויות לא-יהודיות ונשמר בארכיונים לא-יהודיים. כן אין לערבב א" עם "גניזות" (ע"ע), אע"פ שבגניזות אחדות נשתמר גם חומר ארכיוני מרובה.

בקהילות-הגולה היו קיימים א" שוטפים, בדומה לא" של הערים, שבתחומן נתקיימו קהילות אלו. אולם מן הא" של יה"ב, שהכילו שטרות מכל המינים (פריווילגיות, כתבי-חסות, שטרות מקח וממכר, שטרות-חוב, וכד'), לא נשתמרו אלא תעודות בודדות בלבד. החטיבה השלמה היחידה של א"-שטרות יהודי שנשתמרה היא זו של הא" של "אוצרי-היהודים" (Scaccarium Judaeorum — Exchequer of the Jews), שנוצר באנגליה לפי הצו המלכותי מ-1194. לפי צו זה נקבעו בערים העיקריות תיבות (archae), שבהן הופקדו שטרות-החוב היהודיים בשני טפסים ושהיו נתונות לפיקוחם של פקידים יהודיים ונוצריים. בראש האירגון של ארכיוני-השטרות הללו עמד "אוצרי-היהודים". תעודות הא" של "אוצרי-היהודים" — ביניהן גם מגילות-משפטים (Plea Rolls), גם מגילות-קבלה (Receipt Rolls) — נשתמרו בשלמותן בא' המרכזי הממשלתי בלונדון, ומבחר מקיף מהן נתפרסם. שרידי א" של קהילות יהודיות נשתמרו גם בא' הכללי של נאווארה בפאמפלונה (ספרד) ובמקומות אחרים.

מצד שני שמורים בכל הא" המקומיים, המחוזיים והמרכזיים, וכן גם בארכיוניהם של מוסדות דתיים וכד' באותם המקומות, שבהם גרו יהודים ביה"ב, הרבה תעודות של השלטונות הלא-יהודיים, שנוגעות בכל שטחי-החיים של

אים אזרחיים, הם מקור חשוב לחקירת הרכב האוכלוסייה היהודית, וכן לגנאלוגיה.

בהמשך הזמן נתווספו לא" של הקהילות מסמכים ותעודות על עניינים שונים, כדוגמת הא" של הרשויות הלא-יהודיות, שבתחומי-סמכותן ישבו היהודים. צורת התיק ואופן חיבורו, מבנה הרגיסטראטורה, וכד', הושפעו במידה מרובה על-ידי סדרי-הסביבה. לעיתים קרובות קבעו השלטונות גם את סדרי הא' בקהילה, הן מפני הערך המשפטי של המסמכים והן מפני שעי" כך קל היה להם יותר לפקח על הנהלת הקהילה. כל החומר הזה נשתמר בקהילות מן הזמן, שפסקו הגירושים הגדול-לים; ובארצות, שבהן היו פחות רדיפות, נשתמר במידה מרובה יותר מארצות, שבהן גברו הרדיפות והתלאות. א" של קהילות מן המחצה השניה של המאה ה-17 ואילך וביחוד מן המאות ה-18 וה-19 נשתמרו בעיקר באיטליה, באנגליה, בארצות מערב-אירופה, באוסטריה, בהונגאריה (אייזנשטאט), בצ'כוסלובאקיה (פראג) ובגרמניה (כאן נשמרים לפי שעה כמה מן הא" של קהילות כפידון בא" ממשלתיים, שאליהם הובאו בימי שלטון-הנאצים). מן הא" של קהילות ברוסיה ובפולניה הלך הרוב לאיבוד ברדיפות, דלקות ומתוך הזנחה; בפולניה נשתמרו בעיקר א" מן קהילות במחוזות המער-ביים, בהשפעתו של שלטון-פרוסייה, שמחוזות אלה היו כפוי-פים לו מסוף המאה ה-18 עד 1918; חלק מא" אלה הועבר בשנת 1952 לארכיון הכללי לתולדות ישראל בירושלים. רק מועטות מן קהילות סידרו את ארכיוניהן הישנים כהלכה בהנהלתו של ארכיונאי מקצועי, כפי שעשו קהילות בוסלאו ופדאנקפורט על נהר מייז. א" אחרים נשמרים כפידון בא" ממשלתיים, למשל הא" של קהילת הספרדים-הפודטוויזים באמסטרדאם (בא' העירוני באמסטרדאם) והא' של קהילות האמבורג ואלטונה (בא' הממשלתי בהאמבורג).

לארכיוני קהילות נתווספו, מן המאה ה-19 ואילך, א" של איגודי קהילות ארציים (כמו הא' של הקונסיסטוריון בפאריס ושל ועד שליחי-קהילות באנגליה), ארגוני עזרה ארציים ובין-ארציים (ה"אליאנס" בפאריס, אגודת "עזרה" בברלין, ה"ג'וינט" באה"ב) ושל תנועות מדיניות ארציות ובינארציות (התנועה הציונית, הבונד, ועוד). בתחילת המאה ה-20 נעשו גם נסיונות ראשונים להקים א" כוללים של ארצות ותנועות, שמתנהלים ע"י עובדים מדעיים, ותפקידם שמירת הא", סידורם ועיבודם לפי העקרונות של המדע. הא' הראשון בין אלה היה הא' הכולל של יהודי-גרמניה, שנוסד ב-1906 (עי' להלן). ב-1919 נוסד בברלין הא' הציוני המרכזי, שהועבר ב-1933 לירושלים ומאז התפתח לארכיון הגדול המסודר ביותר בעולם היהודי. בישראל נוסדו אחריו עוד א" מדעיים אחרים (עי' ארץ-ישראל, ארכיונים). ב-1926 נוסד בוויילנה הא' של המכון היידי המדעי (ייו"א, ע"ע), שמרכזו הועבר ב-1940 לניו-יורק. א" כוללים נוסדו בשנים האחרונות גם באה"ב. מקום מיוחד תופסים הא" לתולדות השואה, שבאה על היהודים בימי שלטון-הנאצים. להלן ניתנות סקירות על חשובי הא" היהודיים בארצות השונות.

הא' הכולל של יהודי גרמניה (Gesamtarchiv der deutschen Juden), שתעודתו היתה לשמור על התיקים והתעודות, שיצאו מכלל שימוש יומיומי בקהילות, במוסדות ובחברות של יהודי-גרמניה. א" זה נוסד בברלין ב-1906 ע"י ברית קהילות היהודיות בגרמניה, לשכות בני-ברית, קהילת ברלין וקהילות אחרות. הא' הצליח לרכז פנקסים ותיקים של

היהודים: חוקים והוראות וצווים, תקנות לסדרי-חיייהם הדיניים והחלונים של היהודים, שטרי מקח וממפר, רשימות כניסה, כתיב-חסות, צווי-גירוש, וכד'. עשירים ביותר בתעודות לתולדות-היהודים הם ארכיוני הרשויות הממשלתיות השונות באותן הארצות, שבהן ישבו היהודים זמן מרובה ובמספר גדול, כגון בספרד (ביחוד ארכיוני האינקוויזיציה, הא' המרכזי במאדריד והא' הממלכתיים בבארצלונה, בסי-מאנקאס ובפאמפלונה), מדינות איטליה, מדינות גרמניה, אוסטריה (ומדינות מרכז-אירופה), צרפת, אנגליה וארצות מזרח-אירופה.

בזמן החדש עוד הולכים ומתרבים התיקים והתעודות על חיי-היהודים השמורים בא" של השלטונות הלא-יהודיים. מן התקופה שקדמה לאמנציפאציה נשתמרו בא" של המדינות, וכן של הרשויות השונות שבתוכן, תיקים מיוחדים על היהודים, שהרי חיייהם של היהודים בתוך העמים היו מוסד-רים ע"י מערכת מיוחדת של חוקים ותקנות. משעה שהיהודים נעשו באופן פורמאלי אזרחים שוויוניות אין עוד כמעט תיקים מיוחדים על היהודים, פרט לתיקים על חיייהם הרתיים ועל המגע של השלטונות עם קהילות היהודיות ועם מוד-סודת-צדקה יהודיים, שבדרך כלל היו מסונפים להן. את המקורות הארכיוניים על חיי-היהודים כאזרחים ועל הש-תפוחם בכלכלה, בתרבות ובמדיניות, אפשר למצוא מאז רק בעקפים, על-ידי בדיקת התיקים הכלליים וניתוחם לפי שמות הכותבים, לפי המעמדות, המקצועות, וכד'. עם גידול התנועה האנטישמית מופיעים בא" שוב תיקים, שעוסקים בבעיית-היהודים, ותיקים אלה הולכים ומתרבים במדינות, שבהן השתלטו הנאצים (מ-1933). בכל הא" של הארצות, שהיהודים ישבו בהן, נמצאים תיקים הרבה, שהם דנים דק ביהודים או גם בהם. ביחוד באותן החטיבות, הדנות בענייני דת וחינוך, מיסים, מסחר ותעשייה ומשפט, בדו"חות של המשטרה, בתיקים על תנועת-האוכלוסייה, וכן בדו"חות של שגרירים וצירים מארצות, שבהן היו ישובים יהודיים צפופים או שבהן היתה ליהודים השפעה על חיי הכלכלה והמדיניות (למשל, בפולניה, תרכייה, ארץ-ישראל, אמריקה). רק חלק קטן מן התעודות לתולדות-היהודים, שהן שמורות בא" הלא-יהודיים, נתפרסם עד עכשיו, וגם רק על חלק קטן מהן יש רשימות מפורטות.

א" של קהילות יהודיות נשמרים ברציפות מסויימת בכמה ארצות מן המאות ה-16 וה-17 ואילך, וביחוד מן המאות ה-18 וה-19. במרכז של א"הקהילה עמד ביה"ב וגם אחריהם הפנקס (ע"ע), שפלל רישומים על תקנות הקהילה וסדריה, שמות הפרנסים ובעלי שאר המשרות שבקהילה, פרוטוקולים של התייעצויות ואספות, פסקי-דין, לעתים קרובות גם העתקי שטרות, מכתבים ובקשות, שעליהם דנו והחליטו באספות-הקהילה. מן הפנקס הראשי נסתעפו אח"כ בדרך כלל פנקסים למטרות מיוחדות: פנקסי חשבונות, פנקסי חברה קדישא, פנקסים של שאר החברות, כמו חברת ש"ס, חברת הכנסת-פלה, גמילות-חסדים, ביקורי-חולים. היו קיימים גם פנקסים מיוחדים לחלוקת המקומות בבתי-כנסת, למשרות-הכבוד בקהילה, לחלוקת מצות, וכד'. בהרבה ארצות גם הוטל על קהילות מטעם השלטונות לנהל פנקסים על תנועת האוכלו-סיה היהודית: פנקסי-רישום ללידות, מיתות וחתונות ("מטררי-קות"). פנקסים אלה, שהיה להם תוקף חוקי עד הזמן, שבו הפרידו במדינות השונות את הדת מן המדינה והנהיגו נישוי-

ולתולדות היהודים בכלל, במידה שהן קשורות ביהודי אמריקה, בהגירה היהודית לאמריקה, וכד'. החברה הצליחה לרכז בספרייתה ובמוזיאון שלה בניו-יורק תעודות מרובות במקור ובתצלום, דברי-דפוס, תמונות, וכד', ופירסמה הרבה מהם ב-41 הכרכים של פירסומיה.

ב) ב-1947 נוסד ע"י ה"היברו יוניון קולג' בסינסינטי הא' היהודי האמריקני (American Jewish Archives). זה שם לו למטרה לרכז (במקור ובתצלום) א" של קהילות יהודיות באמריקה, של חברות ושל אישים, וכד', כדי לאפשר את הקירת חייהם הפנימיים של יהודי-אמריקה, את אידגונם הקהילתי ואת קיום העדה היהודית בתוך הסביבה. בא' זה שמורים גם ארכיוניהם של לואי מארשאל, יעקב ה. שיף, פליפס מ. וארבורג, דוד פילפסון ואישים אחרים. הא' מפרסם כתבי-עת חצי-שנתי. חומר ארכיוני מרובה לתולדות היהודים נמצא גם בספריית "בית המדרש לרבנים באמריקה בניו-יורק, הארכיון והספרייה הציוניים (Zionist Archives and Library) בניו-יורק, שנוסדו ב-1939, מרכזים חומר שכתב, בהכפלה, בדפוס ובצילום על התנועה הציונית ועל ארץ-ישראל, בעיקר לשם אינפורמציה. מוסד זה התחיל אוסף גם חומר ארכיוני לתולדות הציונות באה"ב. בין השאר שמור שם העתק מיקרו-פילמי מארכיונו של ל.ד. בראנדיס.

ד) הא' של יו"א. המכון היהודי המדעי, שנוסד ב-1925 בוויילנה והועבר ב-1940 לניו-יורק (ע"ע יו"א), מקיים מומן ייסודו גם א' של מקורות להיסטוריה המדינית, הכלכלית, הסוציאלית והתרבותית, וכן לפולקלור של היהודים. חלק גדול מן החומר, שנאסף עד שפרצה מלחמת-העולם II ונשאר בוויילנה, הושמד במלחמה. אולם בינתיים הצליח המכון לרכז באמריקה אוסף חשוב של מקורות ספרותיים וארכיוניים. החטיבות הארכיוניות העיקריות שלו הן: א) אוסף שמעון דובנב, המכיל (במקור או בהעתק) מספר פנקסים של קהי-לות יהודיות מן המאות ה-17 וה-18, וכן תעודות בודדות מרובות לתולדות היהודים בפולניה, רוסיה ופרוסיה; ב) אוסף אליהו צ'ריקובר, שמכיל, מלבד מסמכים בודדים הרבה, את הא' בדבר פרעות אוקראינה בשנות 1919—1920, חומר לתנר עה הלאומית בגולה אחד מלחמת-העולם I וכן לתנועת-הפעלים היהודית במזרח-אירופה; ג) אוסף פרידמאן שיקוב-סקי המכיל פנקסים ותעודות לתולדות הקהילות היהודיות בצרפת הדרומית; ד) ארכיון חיים זיטלובסקי, שכולל מקו-רות חשובים לתולדות התנועות המהפכניות בין יהודי-רוסיה במאה ה-19 ובתחילת המאה ה-20. בין השאר שמור בא' של יו"א כה"י של יומן-הנעורים של הרצל.

ה) הא' של ה"בונד" (ע"ע), שהיה מתחילה בז'נווה ואח"כ בברלין ולסוף הועבר לניו-יורק, מכיל חומר מרובה על פעולות ה"בונד" מומן ייסודו ב-1897 וכן על תולדותיה של תנועת הפועלים היהודית בכללה.

הא' בדבר השו"א. עוד בימי מלחמת-העולם II הוקמו מוסדות יהודיים מיוחדים לשם איסוף המסמכים על תקופת-השו"א, ומוסדות נוספים לתכלית זו הוקמו אחד המלחמה. מטרתם של מוסדות אלה היתה גם מעשית — להוקיע את מעשיהם של פושעי-המלחמה לשם הבאתם לדין — וגם מד-עית-היסטורית: לאסוף בשלמות האפשרית את המסמכים השופכים אור על תקופה מכרעת זו בתולדות חלק גדול של עם-ישראל וגם להקים זכר לנרצחים, סבלותיהם וגבורתם. חומר מרובה ביותר על רדיפות היהודים והשמדתם בתקופת הנאצים נמצא בא' של גרמניה ושל ארצות מערב-

מאות קהילות יהודיות בגרמניה ובמחוזות של פולניה המערבית, שעד מלחמת-העולם I היו שייכים לפרוסיה. כמרכיב כלל א' זה עזבונות בכתב של אישים, תעודות תצלומים דברי-דפוס לתולדות-היהודים בגרמניה ולתולדות המשפחות היהודיות, וכן רג'סטים והעתקת-תעודות לתולדות-היהודים מא" ממשלתיים ועירוניים. הא' פירסם שישה כרכים של "דיעות". כשעלו הנאצים לשלטון הידברו להשתמש במסמכיו של א' זה לחקירות גנאלוגיות, ובנובמבר 1938 העבירו לרשותם את הא' כולו. כשפרצה המלחמה נאדו חלק מא' זה ונשלח מטעמי ביטחון, ביחד עם תיקי הא' הכללי של פרוסיה בברלין-דאלם, לגרמניה המזרחית; משם הועבר, עם נסיגת הגרמנים, למכרות-המלח בסאפסוניה ואחר מלחמת-העולם II למרזבורג. בהשתדלותה של קהילת ברלין הוחזרו חלקי הא' הללו ב-1950 לבניין הקהילה היהודית בברלין המזרחית, אך הקהילה לא הורשתה להעביר את הא' לירושלים, כפי שהיה בדעתה לעשות. חלקים חשובים של הא' הגיעו גם למערב-גרמניה, ומשם הועברו ב-1951 לא' הכללי לתולדות-ישראל בירושלים. לארכיון זה הועבר ב-1952 גם רוב ארכיונה של קהילת-וינה.

אנגליה. בתקופה החדשה לא היה באנגליה שום א' יהודי מרכזי. החשוב שבין הא' של קהילות היהודיות הבודדות הוא ארכיונה של קהילת "שער השמים" של העדה הספרדית-הפורטוגזית בלונדון. בא' זה שמורים הפרוטוקו-לים, הפנקסים ותעודות אחרות של הקהילה מתחילת הישוב החדש של היהודים באנגליה במאה ה-17 ועד ימינו. הא' הישנים של קהילות הראשיות של האשפנזים בלונדון עד שנת 1870 רופזו במשדד של הקהילה המאוחדת. רשימה של חומר זה נערכה ע"י בצלאל (ססיל) רות (Archives of the United Synagogue, לונדון 1930). אוסף חשוב של תעו-דות לתולדות-היהודים באנגליה נמצא בספריית מוקטטה של ה"חברה ההיסטורית היהודית" באנגליה, שנוסדה ב-1893. במיוחד יש לציין בתוך אוסף זה את הא' ואת אוסף כתיב-היד של לוסין וולף (ע"ע).

צרפת. גם בצרפת אין א' יהודי מרכזי מאורגן. הא' של המוסדות החשובים ביותר הם: א) הא' של הקונסיסטוריון היהודי בפאריס, שבו שמורים המסמכים של ארגון כולל זה של יהודי-פאריס, ושל יהודי-צרפת בכלל מ-1808 (השנה, שבה הונהג אידגון הקהילות בקונסיסטוריון) ואילך. החומר שבא' זה חשוב הוא לא רק לתולדות היהודים בצרפת, אלא אף לתולדותיה של האמאנציפציה בכללן. רשימות הא' נלקחו על-ידי הנאצים במלחמת-העולם II ועדיין לא נתגלו. ב) הא' של ה"אליאנס" (חברת כ"ח). חברת כל ישראל חברים (ע"ע) בפאריס שמדה משעת ייסודה ב-1860 את חליפת-המכתבים, שניהלה עם סניפיה ומוסדותיה החינוכיים במזרח התיכון, וכן את התזכירים והד"חות שהוגשו לה, הפרוטו-קולים מישיבות הנהלת-החברה, וכד'. חומר זה היה מסודר למופת עד 1940. הנאצים תפסוהו והעבירוהו לגרמניה ומשם חזר אחר מפלת גרמניה בלא סדר וגם לא בשלמות. תיקי הא' מכילים חומר מקורי רב-חשיבות לא רק על תולדות החברה ופעולותיה, אלא גם על מצב היהודים, ביחוד בארצות-האסלאם. בארצות-הבדית אין א' יהודי כולל, אבל קיימים אספים ארכיוניים מקיפים אחדים, שהם ראויים לציון: א) של החברה ההיסטורית היהודית האמרי-קנית. חברה זו, שנוסדה ב-1892, שמה לה למטרה לאסוף ולפרסם מסמכים, שנוגעים לתולדות היהודים באמריקה

נים היסטוריים ולשם מחקר מדעי. על ארכיונים מרכזיים אלה וכן על שאר הארכיונים והאספים הארכיוניים בארץ ע"ע ארץ-ישראל, ארכיונים.

(א) ספרי שימוש וביבליוגרפיות: Olga P. Palmer, *The History of Archival Literature* ("American Archivist", II, p. 69-84); S. J. Buck and E. Posner, *Selected References on Phases of Archival Administration*, 1942; Institut Internationale de Coopération Intellectuelle: *Guide International des Archives; Europe*, 1934; Minerva Handbücher, 2. Abt.: *Die Archive*, 1932; *The World of Learning*, London 1952⁴. (ב) ספרי לימוד ועיון כלליים: א. ביין, גנזים ושימורם ("דבר", מוסף לכ"ב באלול, תרצ"ו); א. ביין, השימוש במיקרופילם בארכיונים ובהיסטוריוגרפיה (תדפיס מהסימפוזיון לדוקר מנטאציה, 1953); חנה מוטולינסקי-אבן טוב, שיטות הרג"מ סטאטויה המשרדית, ירושלים תרצ"ו (הסתדרות הפקידים); V. H. Galleraith, *The Use of Public Records*, 1934; R. M. Hower, *The Preservation of Business Records*, 1940; S. Muller, J. A. Feith, R. Fruin, *Manual for the Arrangement and Description of Archives*, New-York, 1940; E. Casanova, *Archivistica*, Siena 1928; P. F. Fournier, *Conseils pratiques pour le classement et l'inventaire des archives et l'édition des documents historiques écrits*, 1924; Hilary Jenkinson, *A Manual of Archive Administration*, 1937²; H. O. Meisner, *Urkunden- und Aktenlehre der Neuzeit*, 1950 (2. Aufl., 1952); E. Posner, *Drei Vorträge zum Archivwesen der Gegenwart*, Stockholm, 1940; The National Archives, Washington: 1: *Principles of Arrangement*, 1951; 2: *Buildings and Equipment for Archives*, 1947; M. K. Odell, Earl P. Strong, *Records Management and Filing Operations*, 1947. *The American Archivist*, Cedar Rapids, Iowa, 1938 ff.; *Archivion* (Warszawa), 1927 ff.; *Der Archivar*, Düsseldorf, 1947 ff.; *Archivalische Zeitschr.*, München, 1876 ff.; "Archives", The Journal of the British Records Association, London, 1949 ff.; *Archives, Bibliothèques et Musées de Belgique*, Bruxelles; *Archivum*, Revue internationale des archives, Paris, 1951 ff.; *Mitteilungen des Oesterreichischen Staatsarchivs*, Wien, 1948 ff.; *Indian Archives*, New Delhi, 1947 ff. (ד) הארכיונים בארצות השונות: *Das Vatikanische Archiv*, Einführung in die Bestände, 1943; H. Courteault, *Les Archives Nationales de 1902 à 1936*, 1939; J. Cuvelier, *Les Archives de l'Etat en Belgique*, 1930; *Etat des inventaires des archives nationales, départementales, communales et hospitalières au 1 avril 1937*, 1938; *Festschrift zur Feier des Zweihundertjährigen Bestandes des Haus-, Hof- und Staatsarchivs*, herausgeg. v. L. Santifaller, 1949; *Gesamtinventar des Wiener Haus-, Hof- u. Staatsarchivs*, herausgegeben v. L. Bittner, 5 Bände, 1936-1940; *Gli Archivi di Stato Italiani*, 1944; M. S. Giuseppi, *A Guide to the Manuscripts Preserved in the Public Record Office*, Vol. I: *Legal Records*; Vol. II: *State Papers*, 1923-1924; *Guia historica y descriptiva de los archivos de España*, Madrid, 1920; *Guide to the Public Records*, Part I: *Introductory*, 1949; *Guide to the Records in the National Archives*, Washington, 1948 (1950); R. R. Hill, *American Missions in European Archives*, Mexico, 1951; R. Holzman, A. Bein, *Das englische Archivwesen* (Archival. Zeitschrift, Bd. 39); Ch. V. Langlois and H. Stein, *Les archives de l'histoire de France*, 1891; A. Linvald, *Dansk Arkivvaesen*, Kopenhagen, 1933; Victor Loeve, *Das deutsche Archivwesen, Seine Geschichte und Organisation*, 1921; *Nederland, Algemeen Rijksarchief, the General State Archives and their Records*, Haag, 1932; J. Weaver, *The Material of English History*, 1943. (א) יהודיים: אלפס ביין, קיבוץ גלויות לגנוי האומה ("בטרם", תש"י); י. בן זאב, הא' של הקהילה היהודית בקהיר (הכינוס העולמי למדעי היהדות, ירושלים, עמ' 434-438); נ. מ. גלבר, הישבותם של הא' באירופה המזרחית להיסטוריוגרפיה היהודית (הכינוס למדעי היהדות, ירושלים תש"ב); ידיעות פון יווא, ביחוד גל' 15 (יוני 1946); *Archive und Archivwesen*, EJ, III, 236-295; *American Jewish Archives*, 1948 ff.; F. Baer, *Die Juden im christlichen Spanien*, Urkunden & Regesten, 1929-1936; J. Krakauer, *Urkundenbuch zur Geschichte der Juden in Frankfurt*, 1914; *Mitteilungen des Gesamtarchivs der deutschen Juden*, vol. I-VI, 1908-1928; Cecil Roth, *Archives of the United Synagogue*, Report and Catalogue, 1930; O. Wachstein, *Urkunden und Akten zur Geschichte der Juden in Eisenstadt und den Sieben Gemeinden*, 1926; E. Zivier, *Eine archivistische Forschungsreise* (MGWJ, 1905).

א. ב.

אירופה, ביחוד בתיקי המשפטים נגד פושעייהמלחמה בנירנ-ברג, שתעודותיהם המקוריות נשמרות עכשיו בוואשינגטון. העתקים תצלומיים מתיקיהמשפט נשמרים בא' של ממשלות צרפת ואנגליה וכן, בשלמותם או בחלקם, גם בא' של מוסדות יהודיים אחדים. חשובי המוסדות הארכיוניים היהודיים לתולדות השואה (שברובם הם עוסקים גם במחקר התקופה בכללה) הם: א) בארצות הברית: 1. המכון לענייני היהודים של הקונגרס היהודי העולמי בניו-יורק, שנוסד ב-1940 וריכוז בדרך שיטתית תעודות לתולדות השואה ובעיתותיה; 2. מכון יווא"א (עיון למעלה) בניו-יורק, שאסף באירופה חומר-מסמכים מרובה בשנים הראשונות אחר מלחמת-העולם II. ב) באנגליה: ספריית וינר (Wiener Library) בלונדון, שנוסדה ב-1934 באמסטרדם והועברה ב-1939 ללונדון. בה יש למצוא, מלבד ספריה מקפת ואוסף של קטעי עיתונים על האנטישמיות בכלל ועל תקופת-הנאצים בפרט, את עיקר העיתונות הנאצית, וכן דברי-דפוס ותצלומי-תעודות הרבה לתולדות רדיפת-היהודים בתקופת-השואה. ג) בצרפת: "מר-Centre de Docu-) היהודי של זמננו" (mentation Juive Contemporaine) בפאריס. הוא נוסד ב-1942, בימי השלטון הנאצי, ומכיל, במקור ובתצלום, חומר מרובה של תעודות לתולדות הפעולות האנטי-יהודיות של הנאצים בכלל ולרדיפת היהודים בצרפת בפרט. בין החסיכות הארכיוניות החשובות ביותר במוסד זה הן אלו: הא' של אלפרד רוזנברג; העתקי התעודות של משפטי נירנברג; הא' האנטי-יהודיים של המטה הראשי הגרמני בצרפת, של השגרירות הגרמנית בפאריס, של הגסטאפו בצרפת ושל מוסדות לא-יהודיים ויהודיים אחרים בצרפת; ד) בפולניה: הא' של המכון ההיסטורי היהודי בווארשה, שמכיל דוקומנטאציה עשירה על גורל היהודים בפולניה, ובתוך זה א' של עמנואל רינגלבלום. ה) במדינת-ישראל: 1. א' של ועד-ההצלה, שאורגן ע"י הסוכנות היהודית בימי מלחמת-העז' לם II לשם הצלתם של יהודי פולניה ואסף ידיעות ודוחות הרבה לתולדות השואה, ביחוד בפולניה. א' זה שמור כיום בא' הציוני המרכזי; 2. א' "יד ושם". בשנת 1947 התחילו באיסוף חומר על השואה מטעם "יד ושם" - אירגון ישראלי, ששם לו למטרה את הנצחתה של תקופת השואה והגברתה של ימינו. הגיעו לארץ תעודות הרבה, שנאספו בעיקר על-ידי ה"וועדה ההיסטורית היהודית" במינכן בשנים הראשונות אחר מפת-היטלר. פעולת "יד ושם" הופסקה למשך כמה שנים מחמת מלחמת-השיחור והקמת-המדינה. החומר הארץ-כיזני הופקד בא' הציוני המרכזי; 3. בית לוחמי הגטאות ע"ש יצחק קצנלסון למורשת השואה והמרד", שהוקם ב-1950 בקיבוץ ע"ש לוחמי הגטאות שבגליל המערבי. באספים של מוסד זה שמורות תעודות הרבה לתולדות השואה, וביחוד הא' הספרותי של המשורר יצחק קצנלסון. חומר מרובה לתולדות השואה שמור גם בא' העבודה" וגם בא' הכללי לתולדות-ישראל" שבא"י. בא' האחרון שמור, בין השאר, אוסף-תעודות מקיף על רדיפות היהודים וחייהם בימי הנאצים בצ'כוסלובאקיה ועל אירגון מחנה-הריכוז בטרזיינשטאט. הארכיונים במדינת-ישראל. מעמדם החדש של היהודים בארץ-ישראל השפיע גם על מבנה ארכיוניהם, תכנם ואיגונם. בארכיונים של הישובים היהודיים בארץ משתקפים כל צדי-חייהם, ולא כמו בקהילות-הגולה, צדדים אחדים בלבד מחיי-היהודים. מ-1933 ואילך קמו בארץ גם ארכיונים מרכזיים בעלי תחומי-פעולה ברורים, שאורגנו מראש כארכיון

חמורה וקפדנית; הוראציוס (אודות, I, 28) מוסר אגדה, שא' טבע בספינה בים האדריאטי, ולפי אגדה אחרת נקבר בעיר מאטינום שבחבל אפוליה, באיטליה. נשתמרו קטעים אחדים, שהם מיוחדים — אפשר, שלא בצדק — לא, ותכנם עניינים מאתימאטיים ולוגיים.

E. Egger, *De Archytæ Tarentini vita, operibus et philosophia*, 1833; O. F. Gruppe, *Die Fragm. d. A.*, 1840; Fr. Blass, *Mélanges Graux*, 1884; E. Frank, *Plato u. d. sog. Pythagoräer*, 1923.

י. ל.

אַרְכִימֶדֶס — Ἀρχιμήδης — (287–212 לפסה"נ), מאתימא-טיקן ופיסיקן יווני; גדול החוקרים במדע המדוייק בזמן העתיק ומגדולי המאתימאטיקנים של כל הזמנים. א' נולד בסיראקוסי שבסיציליה והיה — לפי כמה מקורות — קרובם של מלכי סיראקוסי הירון וגלון; במשך זמן מרובה למד באלכסנדריה של מצרים, שהיתה מרכז-המדע באותו זמן, ואח"כ חזר לסיראקוסי, אך עד סוף-ימיו הוסיף לקיים קשרים עם אנשי האסכולה של אלכסנדריה (קונון, דוסיתאוס, אראטוסתנס, ואחרים). א' נהרג על-ידי חייל רומי בשעת כיבושה של סיראקוסי ע"י מארצלוס במלחמה הפונית השניה. רק חלק מחיבוריו של א' נשתמר במקור היווני; כמה מהם הגיעו אלינו בתרגום ערבי בלבד, שנעשה ביה"ב; חלק מהם אבד, ורק תכנם ידוע לנו. החשובים שבחיבוריו המאתימאטיים הם ספריו: „על הכדור והגליל“ (Περὶ σφαιρῶν καὶ κυλίνδρου) „על הקוביות והספרואידיים“ (Περὶ κωνοειδῶν καὶ σφαιροειδῶν) „על לוליינים“ (Περὶ ἑλίκων). החשובים שבספריו במכאניקה הם: „על שיווי-המשקל של שטחים משוויים“ (Ἐπιπέδων ἰσορροπιῶν β') „על גופים צפים במים“ (Περὶ ὄχουμένων). החיבור, שבו מסביר א' את שיטתו במחקר (Ἐφόδιον) ושהוא ערוך בצורת איגרת לאַרְטוֹ-סְתַנְס (ע"ע), נתגלה במקורו רק ב-1906 בכ"י עתיק בספריה בקושטה.

תוצאות עיוניו של א' במאתימאטיקה עולות על השגיהם של כל קודמיו ואף של כל אלה שבאו אחריו עד המאה ה-17. שהי שיטות עקרונות מונחות ביסוד תגליותיו הגדולות: (1) העקרון המכונה אפסיומט-א' (אע"פ שכבר היה ידוע לאַרְדִּיטֶסוס [ע"ע]) — אם a ו- b הם שני גדלים מסוג אחד (למשל, שני קטעים גאומטריים) a ו- b , יש בין הסכומים $a + a$, $a + 2a$, $a + 3a$, $a + 4a$, וכו' סכום ידוע n , שהוא גדול מ- a ; לשון אחרת: גדל (חיובי) אינו יכול להיות קטן-עד-אינסוף (או גדול-עד-אינסוף) ביחס לגודל אחר. (2) שיטת-המיצוי (exhaustio), שאף היא מסתמכת על רעיון של אַרְדִּיטֶסוס; היא מבססת מה שאנו קוראים חשבון אינטגרלי (במובן של סְכָם, ז. א. אינטגרל מסויים) בעזרת העקרון הנקרא כיום על שמו של קאוואלירי. א' הגיע להרבה ממסקנותיו ע"י סְכָמה זו, אך השתדל — כפי שעשה אח"כ גם ניוטון — לתאר את ההוכחות עד כמה שאפשר בשיטה „קלאסית“ (בהתאם לאַרְקִימֶדֶס [ע"ע]). יש לראות בא' את מייצגה הראשון של המאתימאטיקה החדשה במובנם של ניוטון ולייבניץ.

חידושו של א' בפיסיקה היה בסטייתו מן הנוהג, שהיה מקובל אצל היוונים — ההתעניינות בצד העיוני-המופשט בלבד של הבעיות: א' שם לב לצד המעשי ועשה ניסויים לשם גילוי של חוקים פיסיקאליים. גם בפיסיקה יש לראות



ארכימאס, פסל רומי. המוזיאון הלאומי, נאפולי

אַרְכִימֶדֶס — Ἀρχιμήδης — (לערך 430–350 לפסה"נ), פילוסוף, חוקר-טבע ומדינאי יווני, בן העיר טאראס — היא טאראנטו — שבאיטליה הדרומית. היה מפורסם מאוד בחייו ולאחר מותו, אבל קשה לקבוע מה מן המסופר על אישיותו ועל מפעלו הוא היסטורי ומה מזה אינו אלא אגדה. א' היה מנהיג פוליטי ומפקד-הצבא של עירו ועמד בראש חילו-תיה במלחמותיה בעממים של דודם-איטליה ובסיראקוסי. עם זה היה ראש בית-המדרש (או המיסדר) הפיתאגוראי וכנראה, היה תלמידו של פילולאוס (ע"ע). המחקר החדש נוטה ליחס לו הרבה מן ההשגים המדעיים ומן התורות, שהמסורת העתיקה ייחסה לפיתגורס (ע"ע) או לפיתאגור-ראים. א' היה ידידו של אפלטון (ע"ע), שנפגש עמו, כנראה, במסעותיו באיטליה הדרומית עוד בשנות 390–388. אפלטון מזכיר את א' כמה פעמים בדיאלוגים שלו. מסתבר, שהיסוד הפיתאגוראי שבמשנתו של אפלטון, בפרט ב„טימאיוס“, הוא פרי השפעתו של א'; ויש יסוד לשער, שא' השפיע על אפלטון לנסות ולשנות את סדר-המדינה של סיראקוסי ולייסד את ה„אקאדמיה“. כנראה, היה א' גם פילוסוף חשוב, שהרי אריסטו כתב חיבור מיוחד על הפילוסופיה של א', שלא הגיע לידינו. במדע-הטבע היה א' אחד מחלוצי המכאניקה המד-עית; מייחסים לו המצאת מכשירים ומכונות שונים, בין השאר (לפי אַוּלוּס גֶלִיוּס: Noctes Atticae, X, 12, 9) — „זונת-עץ מעופפת“, ז. א. מעין מטוס. ככל הפיתאגוראים עסק א' בתאודיה המאתימאטית של הצלילים והרווחים המוסיקאליים, וכן בבעיות מאתימאטיות, כגון הכפלת-הקוביה. לפי קלאומדס (מן המאה ה-2 לסה"נ) היה א' הראשון, שיום את חישובו של הקף-הארץ על סמך מדידת ההפרש שבין דום-האופק של כוכב מסויים בשני מקומות, שהם נמצאים על קו צפון-דרום ושדחקם זה מזה ידוע — קביעה, שבוצעה בפועל ובהצלחה רק על-ידי אַרְטוֹסְתַנְס (ע"ע). ציצרון („על הזקנה“, 39) מצטט קטע מתורת-המידות של א', שתכנה מוסריות

„על מדידת המעגל“ ($[\text{Κύκλου μέτρησης}]$), שהגיע אלינו רק בצורה מקוטעת), ש π נמצא בין $3\frac{10}{71}$ ובין $3\frac{1}{7}$: שיטת-חישובו מיוסדת על התקרבות בעזרת מצולעים משוכללים, שחוסמים את העיגול ושחוסמים בו. הרוץ (ע"ע) האלפסנ-דרוני מוסר, שא' אפילו קבע את ערכו של π בין הגבולות $\frac{211873}{67441}$ ו $\frac{195882}{62851}$, כלומר: בדיוק של חמש ספרות אחר הפסיק לפי התיאור כשבר עשרוני. חידה היא עד היום, כיצד יכול היה א' להוציא את השרשים הריבועיים הנחוצים לשם דיוק מפליא זה.

3) גם שיטתו של א' לחיבור הריבועים של המספרים הטבעיים הרצופים, הכלולה דרך-אגב במאמרו על הלוליינים, ראויה לציון.

ב. בגאומטריה ובגאומטריה הדיפרנציאלית (לפי מונחיו): — 1) קביעת נפחו ושטח-פניו של הכדור וקביעת נפחם של משטחי-הסיבוב מן הסדר 2 (שממנה הוא מסיק דרך-אגב את שטחה של האליפסה); א' עצמו החשיב ביותר את השגו זה וציווה להעמיד על קברו תבנית של כדור חסום בגליל. 2) הלוליינ הנקרא על שמו של א', לרבות משיקו, ושימושו לשם יישור-המעגל. 3) חישוב נקודות-הפזבד של שטחים ושל נפחים (בפרט של הקונואיד והספרואיד) בעזרת חוקי-המנוף. 4) תרובע הפאראבולה. ממקורות פרסיים (אלי-בירוני) ועדביים ידוע, שא' גילה את הנוסחה לשטחו של משולש על-יסוד צלעותיו — נוסחה, שנקראת על שמו של הרוץ —, וכן את חלוקת הזווית לשלושה חלקים שווים בעזרת שילוב קטע בין מעגל ובין קטרו המאריך, כלומר בעזרת משוואה מן המעלה 3.

ג. במדעי-הטבע: — שני השגיו המפורסמים של א' בתחום הפיסיקה הם 1) חוק המנוף (ע"ע), הפותח להלכה פתח לבניית מכונות בעלות כוח בלתי-מוגבל, ומכאן המימרה המיוחסת לא': „תן לי מעמד מחוץ לארץ, ואצליח להניע את הארץ“; 2) החוק ההידרוסטטי הנקרא על שמו, הקובע את הפחתת-משקלו של גוף טובל בנוזל — חוק, שממנו נשתלשל ביסוס התורה של שיווי-המשקל של נוזלים; 3) בגילוי של חוק זה משולבת הבהרת המושג של המשקל הסגולי של גופים ומציאת הדרך לקביעתו הניסויית. — מהמצאותיו הטכניות של א' החשובה ביותר מבחינה שימושית היא משאבת-הבורג, המשמשת להעלאת מים ממעמקים (ע"ע משאבה). — באסטרונומיה חישב א' את אורך-השנה ובנה פלאנטאריון (המדגים את תנועות השמש והכוכבים), שמארצלוס העבירו לדומי. מדידותיו לקביעת הזווית, שהשמש יוצרת בעין המסתכל, עולות בדיוקן השיטתי על כל אלו שנערכו לפניו.

גודל ההוקרה, שרחשו לא' בני-דורו, מתבטא בכמה סיפורים עליו, שמקצתם, לכל הפחות, אינם מתקבלים על הדעת. המפורסמים שבהם הם: שמצא את החוק ההידרו-סטטי כשהיה בבית-המרחץ, מתוך הפחת שהרגיש במשקל-גופו כשישב במים, ושהתפרץ ערום לרחוב כשהוא קורא „מצאתי“ ($\epsilon\upsilon\eta\rho\eta\kappa\alpha$); שעל סמך אותו חוק עצמו גילה, שעטרת-הזהב של המלך חידון היתה מזוייפת (מעורבת בכסף) מתוך הפחת שמצא במשקל הסגולי של החומר; ששדף את אנית-הקרב של הרומים, שצדו על סיראקוסי, בעזרת מראות-מוקד קעורות; ושלא פסק מלעיין בציוורים גאומטריים אפילו בשעה שהרומים חדרו לתוך העיר וקרא לחיילי, שניגש אליו לרצחו: „אל תקלקל לי את מעגלי“.

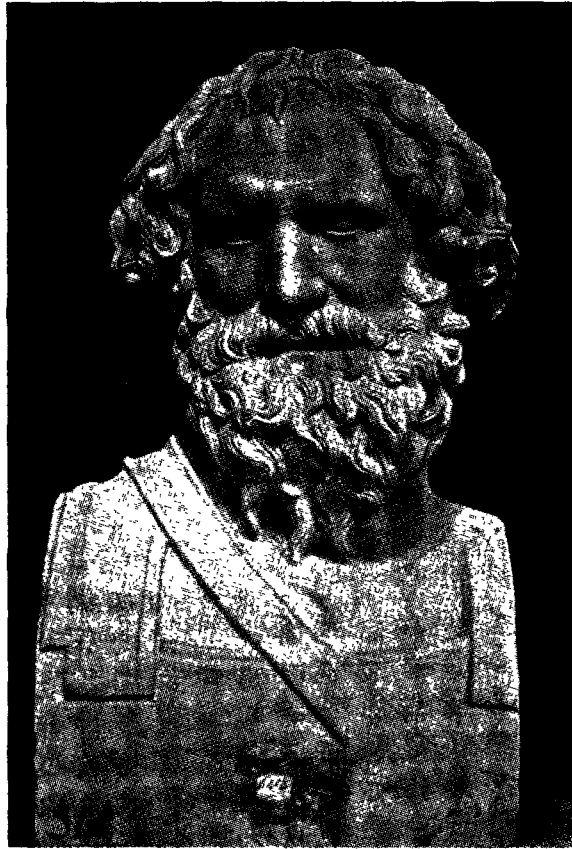

ארכימדרס, פסל רומי. המוזיאון הלאומי, נאפולי

בו את החוליה הראשונה בשלשלת הנמשכת אחריו ע"י גאלילאי וניוטון.

החשובים שבהשגיו של א' במאתימטיקה הם: א. בארית-מטיקה — 1) מחקרו „על מספר גרגרי-החול“ ($\Psi\alpha\mu\mu\iota\tau\eta\varsigma$), שבו משמשת השאלה בדבר המספר של גרגרי-החול, שהם דרושים כדי למלא את חלל-העולם כולו, עילה לפיתוחו של סימון, שמאפשר הגדרת מספרים גדולים כרצוננו. לשם כך הוא מכניס כיחידה ראשונה את המספר הגדול ביותר הניתן לביטוי ביוונית רגילה (רבעה של רבבות, כלומר, 10^8); כיחידה שניה — כמספר הזה של היחידות הראשונות, כלומר: $10^{16} = 10^8 \cdot 10^8$; וכך, עד שבשלב 10^8 מושג המספר 10^{108} , המשמש יחידה מסדר חדש; וכך הלאה. מכיוון שלפי השקפת זמנו על גדל המחוג של כדור-העולם אי-אפשר היה שהעולם יכיל יותר מ 10^{63} גרגרי-חול, אין צורך להרחיק ללכת במערכת היחידות ($\alpha\epsilon\lambda\lambda\omicron\upsilon\eta\iota\varsigma$ [ע"ע], שבא אחר א', הביא את שיטתו של א' לידי הכללה ע"י הנהגת יחידות מסדר n כש n מסמן איזה מספר טבעי שהוא). מן הראוי לציון, שאפילו שני חוקרים אלה לא הגיעו — כנראה, מפני העדר האפס (ע"ע) — לידי שיטת הפוזיציה, אף שהיא משתלבת באופן טבעי בסימונים שנתנו למספרים: יחידותיו של א', למשל, פירושו לפי הכתיב העשרוני — חלוקת מספרים, שהם כתובים בשיטה העשרונית, למחלקות-מחלקות, שכל אחת מהן היא בת שמונה ספרות.

2) חישוב המספר π שבחשבון העיגול והמעגל. בתחילת האלף השני לפסה"נ כבר הגיעו המצרים (בספר-החשבון של יחמש) לערך המקורב $\pi = (\frac{16}{9})^2$. לאחר זמן נת-קבל הקירוב (הטוב הרבה יותר) $\pi = 3\frac{1}{7}$ א' הראה במאמרו

עלייתו לשמיים... Meum est propositum in taberna mori... (מנוי וגמור עמי למות בפונדק, וכר), מובא תכופות בכתבי-היד של יה"ב ובקבצי-שירה לסטודנטים. ערכם של שירי-א' — נוסף על יפי סיגנונם, חריזותם המחוכמת וההזמור השופע מהם — נובע ביחוד מן העובדה, שבהם גילה אדם את נפשו בכנות — תופעה, שבתקופתו של א' היתה במערב נדירה ביותר.

Die Gedichte des A., ed. Manitius (Münchener Texte, VI), 1913; H. Waddell, *The Wandering Scholars*, 1935; E. R. Curtius, *Der A. u. d. Stil d. mittelalterl. Dichtung*, 1940. ה. פ.

אַרְכִיפֶלְנוֹס (מיוו' ἀρχός — שליט, ἄελαγος — ים), שם יווני קדום לים האגאי ולאיים שבו. מן המאה ה-13 לסה"נ מצוין השם א' כל ים זרוע איים וגם את האיים שבים כזה. בגאוגרפיה מבחינים בין ארכיפלגים קונטיננטאליים, שהם סמוכים ליבשת והם עפ"ר חלק מיבשת שהוצפה על-ידי הים (כאיים שבין יוון ואסיה הקטנה או כאיים שממערב לצ'ילה הדרומית), ובין א' אוקייניים, שהם נמצאים בלב האוקיינוס. ביחוד מרובים א' כאלה באוקיינוס השקט.

אַרְכִיפֶנְקוֹ, אֶלְכְּסֶנְדֶּר — A. Архипенко — (1887, קיוב), פּסָל אמריקני ממוצא רוסי-אוקראיני. בנעוריו למד בבתי-ספר לאמנות בקיוב (5—1902) ובמוסקוה (1906). ב-1908 בא לפאריס, שבה למד ב-École des Beaux Arts. ב-1921 יסד בית-ספר לאמנות בברלין. ב-1923 השתקע באה"ב. כאן הורה א' באוניברסיטת של קאנזאס-סיטי ושל מדינת-וואשינגטון, בבי"ס לאמנות תעשיינית בשיקאגו, וכן ניהל אולפנים להתמחות בתפאורה ארדיכלית. מ-1939 עד היום מקיים א' בי"ס לאמנות בניו-יורק. תערוכת-היחיד



אלכסנדר ארכיפנקו: שתי נשים, נכס 1912

במאתימטיקה החדשה לכל חלקיה (אריתמטיקה, אנא-ליזה, גאומטריה, תורת-הקבוצות) מופיע שמו של א' בתורה של מערכות גדלים לא-ארכימדיים, כלומר: גדלים, שלגביהם אין תוקף לאפסיומט-א'. היל פֶרֶט (ע"ע) השתמש במערכת כזו כדי להוכיח את אי-תלותה של אפסיומט-א' בשאר האפסיומות הגאומטריות (או האנאליטיות). קודם לכן (ב-1891) כבר בנה ג. ורונזה (ע"ע) גאומטריה לא-ארכימדית (ע"ע גאומטריה), וכן יש חשיבות למערכות כאלו במחקרים חדישים על אלגברה מופשטת (ע"ע). גם „סדר-גידולן" של פונקציות, שהיו אחד מן המניעים ליצירת תורת הקבוצות (ע"ע), מגדירים מערכת של גדלים לא-ארכימדיים.

הוצאות חדישות של כתבי-א' הן: *The Works of A.* in Modern Notation, ed. by T. L. Heath, 1897; *Archimedes Opera Omnia*, ed. by J. Heiberg, 1910—1915.

H. G. Zeuthen, *Gesch. d. Math. im Altertum u. Mittelalter*, 1896; J. L. Heiberg, *Le rôle d'A. dans le développement des sciences exactes*, Scientia, t. 20, 1916; T. L. Heath, *Archimedes*, 1920; id., *History of Greek Math.*, vol. II, 1921; F. Winter, *Der Tod des A.*, 1924; A. Czwalina, *Archimedes*, 1925; G. Loria, *Archimede*, 1928; V. E. Lenzen, *Archimedes' Theory of the Lever*, Isis, vol. 17, 1932.

א. ה. פ.

אַרְכִיפּוֹאֶטָה (Archipoeta), משורר לאטיני, שפעולתו חלה סמוך לשנת 1160. השם א' („ראש המשוררים") הוא כינוי של כבוד, ובדומה לזה זכה משורר לאטיני אחר של אותה תקופה, הוגו מאורְלָאן, לכינוי Primas („ראשון"). שני המשוררים הללו הם המפורסמים ביותר בין משוררי היין והאהבה של המאות ה-11—13, שנקראים „וואגאנטים" („משפילים נודדים", Clerici vagantes) או „גוליאורדים" („בני גְלִיחַ"; כנראה רמז ל„פלשתים", כפי שהסטודנטים כינו את הבורגנים, וגם למלה הלאטינית gula — „גרון, גרגרת", ובכן „גרגרנים" ושתיינים). שמו האמיתי של א' אינו ידוע, אך פסוק אחד בשיריו (הוצאת Manitius, VIII, 20/1) נותן מקום להשערה, ששמו היה יוהאנס. הוא נולד בין 1120 ו-1140 בגרמניה, קרוב לוודאי בגלילות של נהר-רינוס. במידה שאפשר לקבוע תאריכים לעשרת השירים, שמייחסים לו בוודאות, נכתבו כולם בין 1161 ו-1165. על חייו ידוע רק שהיה קלריקוס (משכיל, ולא דוקה כומר) עני בפמליה של הרוזן רינאלד פון דאסל (1120 לערך — 1167), שהיה ארכי-הגמון של קלן והקאנצלר של הקיסר בארברוסה; א' נמצא בחברת אדוניו גם כשזה האחרון שימש משנה-לקיסר באיטליה. שירי-א', שכולם כתובים בבתים מחוזים ושקולים לא בהתאם למטריקה הקלאסית, אלא לפי הטעמת המלים, עוסקים בנושאים אישיים (בקשת תמיכה, התנצלות, וכד'); שירי-אהבה ממש אין בין השירים, שמייחסים לו בוודאות. אחדים משיריו מפליגים בשבחיו של הקאנצלר; אחד מהם סוקר מתוך תפיסה עמוקה את דמות הקיסר ומפעלו, באופן שיש לו חשיבות היסטורית. שיר אחד („הוידוי") הוא דיוקן חִנְנִי מאוד של המשורר קל-הדעת והחלש, המשוכב ליצרי הרעים, ביחוד לשתיה, לקוביות ולנערות, אבל המוצא, לדבריו, בחטאיו גם את מקור השראתו; „וידוי" פארודיסטי זה נחשב בצדק לאחת מן המרגליות שבשירת-הוואגאנטים האירופית כולה; וקטע אחד מתוכו, שהוא מזהיר ביחוד ושמתאר, מתוך בדחנות גובלת עם חילול-קודש, את מיתתו של הגרגרן-השתין ואת

את הדבר עד שיחזור מרומי. אך היסודות הקנאיים שבעם נתאספו והכריוז אָבל על החכמים הקנאים יהודה בן צריפה ומתתיהו בן מְרְגָלוֹת וחבריהם, שנהרגו בפקודת הורדוס על שהורידו את הנשר הרומי משערי-המקדש, ובאו בדרישות נוספות: להעניש את יועצי-הורדוס, שגדמו למותם של החכמיים הללו, להעמיד כוהן גדול אחר במקום יעזר הביתוסי ולגרש את הפקידים היווניים מחצר בית-המלך. הימים היו ימי גיהנום והמוניעים זרמו לירושלים. א' חשש למהומות ושלח פלוגת-חיילים נגד המסיתים למרידה. מעשה זה עירר את רוגז-העם וכשהחיילים נרגמו באבנים, נתן א' פקודה לצבא, שהיה ברשותו, לדכא בכוח את התנועה המרדנית, ובהתנגשות בין הצבא ובין העם נהרגו כשלושת אלפים איש. ולפיכך כשיצא א' לרומי לבקש מן הקיסר, שיאשר את צוואת אביו, באה לשם גם מלאכות-עם מיהודה, שביקשה לבטל את שלטון-בית-הורדוס ולספח את יהודה אל הפרובינציה הסורית. במלאכות תמכו גם שמונת אלפים יהודים מתושביה של העיר רומי. גם ערי-היוונים שלחו שליחים וביקשו לספחן לשלטונו הישיר של הנציב הקיסרי שבסוריה. ואולם מלאכות שלישיית מטעם בית-הורדוס דרשה לחלק את כל הממלכה חלק כחלק לכל בני-המשפחה, או למסור את המלכות לאנטיפס. ובני-תים הורע המצב ביהודה והנציב הסורי קווינטיליוס נארוס היה מוכרח לדכא את המרד בכוח. הכרעת-הקיסר הושפעה במידה מרובה על-ידי המהומות ביהודה. אוגוסטוס לא ביטל אמנם את צוואתו של הורדוס לגמרה, אך הכניס בה שינוי עיקרי: הוא ביטל את המלוכה ומסר לא' את יהודה, אָדום ושומרון עם התואר אַתְנֶאֶרְכֹּס (נשיא-העם) והבטיח לתת לו לאחר זמן תואר של מלך אם יצליח בנשיאותו. לשאר שני בניו של הורדוס, לפיליפוס ואנטיפס, אישר את חלקם והתואר „טטרארכוס“. ערי היוונים: עזה, גדר (חמת גדר) וסוסיטא (היפוס) נספחו אל הפרובינציה הסורית. ביהודה הוקם בינתיים השקט לאחר הטבח האיום, שנעשה בעם בימי הפולמוס של וארוס. א' שלט בעם ביד חזקה ודיכא את היסודות המורדים בארץ. את הכוהן הגדול יעזר פיטר ומינה במקומו את אלעזר אחיו. אח"כ החליף גם את זה בישוע בן סיאה. א' טבע גם מטבעות. ומהורדוס אביו ירש את יצרה-הבניה. הוא בנה ליד יריחו את העיר אַרְכֶּלְאִיס. ביריחו הקים לו ארמון חדש במקום הקודם, שנהרס בשעת הפולמוס של וארוס, נטע חורשה של תמרים מסביב והתקין שם צינורות של השקאה. אולם היחסים בין א' והעם לא היו טובים; והם הורעו עוד מחמת גישואיו עם גְּלֶאפִּיָּה, אלמנתו של אלכסנדר אחיו-חורגו, שהיו לה ילדים ממנו, ומשום כך היתה אסורה לא'. בשנה העשירית לשלטונו של א' (6 לסה"נ) שוב קבלה עליו מלאכות-עם בפני אוגוסטוס. הפעם פיטר הקיסר את א' מנשיאותו, הגלה אותו לווינה שבגאליה ואת רכושו חתרים. יהודה סופחה לפרובינציה הסורית ובראשה הועמד משיח (פרוקורטור), שהיה נתון לסמכותו העליונה של הנציב הסורי. א' מת בגלותו לערך ב 16 לסה"נ.

קדמוניות היהודים, י"ג, ח', ד'; שם, ט"ז-י"ג; §§ 200—355; מלחמת היהודים, א', ל"ג, ח'—ט'; ב', א'—ז'; §§ 56, 602—605, 664 ואילך; מתיא, ב', כ"ב-קלוזנר, היסטוריה של הבית השני, כרך ד', עמ' 167, 170—181; Nicolai Damasc., FHG, fr. 5, 353 s.; Madden, *Coins of the Jews*, p. 114 ss. Willrich, *Das Haus des Herodes*, 1929; W. Otto, *Pauly-Wissowa*, s. v. Herodes Archelaos, Suppl. II, 191 ff.; Schürer, *Geschichte*, I⁴, 418—425; 449—453; Graetz, *Geschichte*, III, 1⁶, 245—253; Mommsen, *Röm. Geschichte*, V, 509.

א. ש.

הראשונה שלו נתקיימה ב 1912 בגרמניה. מאז הציג א' בהרבה מבירות אירופה ועריה הגדולות, וכן בערי אה"ב. יצירותיו מוצגות בבתי-הנכות הגדולים בעולם: במוזיאון לאמנות מערבית חדישה במוסקוה, באוסאקה (יאפאן), ברז'—טרדאם, במוזיאונים ובמכונים לאמנות של ברוקלין, שיקאגו, דיטרויט, ועוד, וכן במוזיאון האוקראיני הלאומי בסטאמפוד, קונטיקוט. כן יצר א' אנדרטות-זכרון, שעומדות בגנים ציבוריים בקליוולאנד, אוהאיו ובמקומות אחרים.

א' הוא פסל מודרניסטי, שמשמש בחמרים שונים ועורך נסיונות חדשים ונועזים בפיסול. אע"פ שצורותיו המופשטות שאולות מגוף-האדם, הן מבוססות רק על אותם מחלקי-הגוף המסייעים לו, לא', לגישום רעיונותיו. ב 1912 יצר א' תבניות קעורות וקונסטרוקציות עשויות זכוכית, נייר מעובה, תיל ומתכת וכן יצירות, שיש בהן שילוב של אמנות הפיסול והציור. ב 1924 המציא סוג של ציור בתנועה, שהוא ידוע בשם אַרְכִּיפֶּנְטוּרָה. המצאתו האחרונה מ 1947 היא פסלים עשויים חומר פלאסטי, שהם מוארים מבפנים.

A. Archipenko, *Philosophy of Art in Fernand Puma*, ed. Seven Arts, 1953, הנמצא בהכנה); *The Index of 20th Century Artists*, vol. III, 1936, 249—250.

אַרְכֶּלְאִוס (Ἀρχέλαος), בן-פרדיקאס, מלך מוקדון (413—399 לפסה"נ). כבנה של פילגש לא היה א' ראשי לשבת על כסא-המלוכה ועלי-כן פילס לו דרך אל השלטון בשפיות-דמים ובאכזריות מרובה (הוא רצח את כל המועמדים לכסא-המלכות שנראו לו מסוכנים). אולם לאחר שהשלטון נתחזק בידו נתגלה כשליט נבון ורבי-פעולות. לפי תוקידידס (ב', 100) הירבה לעשות לטובת מולדתו יותר מכל שמונת מלכי-מוקדון שקדמו לו. הוא הקים ערים חדשות, סלל כבישים, הנהיג שיפורים מרחיקי-לכת באירגון-הצבא, ובכלל השתדל בדרכים שונות להרחיב את תחומי שאיפותיה והשפעתה של ממלכת-מוקדון הקטנה והנחשלת. אמצעי לכך ראה בהלני-זאציה של המדינה. הוא הנהיג בארצו את משחקה-ההתגושש-שות לפי דוגמת המשחקים ביוון, הקים תיאטרון והזמין לחצרו בפְּלָה (שהפכה על-ידי לעיר-בירתה החדשה של מוקדון) את אנשי-הרוח המפורסמים ביותר ביוון. בין אלה שקיבלו את הזמנתו היה גם אַוּרִיפִידֶס (ע"ע), שחיבר בשביל התיאטרון במוקדון שני מחזות (אחד מהם „ארכלאוס“). נכתב בכוונה כדי לשבח את המלך על פעולותיו הגדולות). במדי-ניוית-החופץ שלו נטה א' לצד אתונה, אולם לא השתתף בפועל במלחמה הפלופונסית.

E. Meyer, *Theopompos Hellenika*, 1909, 216 f., 257 ff.; *Geschichte des Altertums*, 1902, V, 55 ff.; P—W, RE, II, 446 ff.; E. Drerup, [*Ἡρώδου*] *περὶ πολιτείας*, 1908.

א. צ.

אַרְכֶּלְאִוס (Ἀρχέλαος), נשיא-יהודה מבית-הורדוס (4 לפני סה"נ — 6 לסה"נ); בנו של הורדוס מאשתו השומר-רזנית מְלֶתְפִי. בצוואתו השלישית מינה הורדוס את א' למלך על החלק הגדול ביותר של מלכותו, וירושלים בתוכה. הצוואה היתה טעונה אישור מצד אוגוסטוס קיסר, וא' התכונן לצאת לשם כך לרומי מיד לאחר שיסתיימו ימי אבל-אביו. אולם קודם שהספיק לעשות כך אירעו ביהודה מאורעות, ששינו את מצבו לרעה. בפגישה הראשונה בינו ובין באי-כוחו של העם בבית-המקדש דרש העם מן השליט החדש להקל מעליו את עול-המיסים הכבד, ששם עליו הורדוס. א' ביקש לדחות

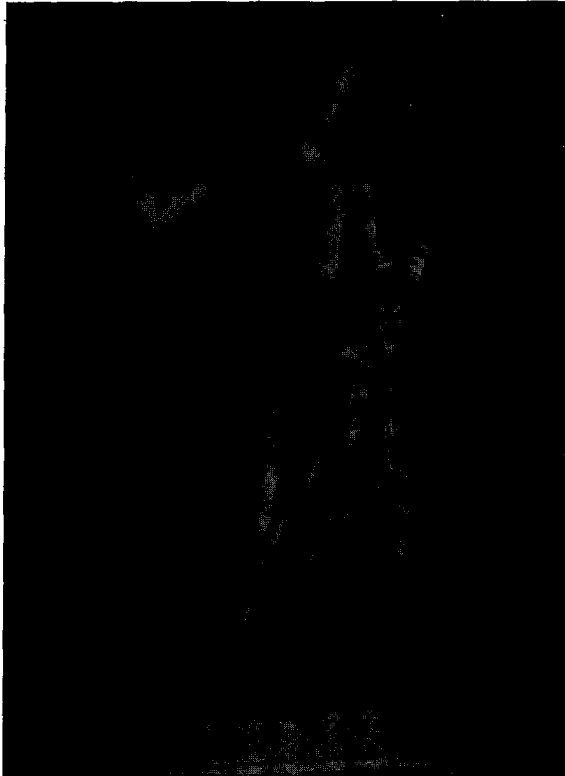

ונוס מארל. לוכר, פאריס

אַרְל (Arles; בתקופה העתיקה: Arelas, Arelate, Arelatum; עיר בספרות העברית מיה"ב: ארליש, ארלי ועוד), עיר בדפארטמנט של בוש-דירון (Bouche-du-Rhône), שבצרפת הדרומית-המזרחית; יושבת בראש הדלתה של נהר רון, 89 ק"מ צפונית-מערבית למארסי. מספר תושביה כ-35,000 (1946). א' מחוברת בתעלה, שארכה 47 ק"מ, עם עיר-החוף פור דה בוק (Port-de-Bouc), שאליה מגיעות ספינות-ים קטנות; מספינות אלו מעבירים משאות לספינות-נהר, שעל לוח בָּרוֹן. א' משמשת שוק לתוצרת של הסביבה: זיתים, יין, בהמות ומלח, ויש בה תעשיות של משי, טאבאק, סירות ומתכת. מקור-פרנסה חשוב היא התיירות, שמתבססת על העתיקות המרובות שבעיר.

בימי-קדם היתה א' עיר קלטית, כפי שמעיד אף שמה (מובן השם בקלטית — עיר-הביצות, על שום ביצות-הרון שהיו בקרבתה). בזמן מלחמותיו עם הקימברים ביצר מריוס (ע"ע) את א' וחיבר אותה על-ידי תעלה (fossa Mariana) עם הים, כדי שתשמש מרכז-אספקה לצבאו. יוליוס קיסר בנה בה את ספינותיו, שבהן שם מצור על מאסיליה (כיום: מארסי), שהיתה אז עיר יוונית, וישב בא' קולוניה של חיילים משוחזרים ואזרחים רומיים. בימי אוגוסטוס הוקפה העיר חומה, באורך של 1,640 מ', ששערה הראשי היה מופנה לצד רומי. במשך המאה הראשונה לסה"נ נבנו כאן קשתות-נצחון, שוק (forum), מקדשים, אַמְת־מִים וקרקס. כן נבנה בה באותה מאה תיאטרון ל-16,000 צופים, שנשתמר עד ימינו (בו נמצא ב-1651 פסל ונוס [„ונוס מא'"], השמור עכשיו בלובר בפאריס) ואמפיתיאטרון ל-26,000 צופים (תוקן ב-1846 וכיום הוא משמש זירה למלחמות-שנרים וכיו"ב). במאה הראשונה גם נבנה ליד א' גשר על הרון, ועליו עבר כביש שהוליך מאי-טליה לספרד. קונסטנטינוס הגדול ישב שנים אחדות בא',

אַרְכֵלָאִים (Ἀρχελαῖς), בתקופה העתיקה — עיר בבקעת-הירדן מצפון ליריחו, שנבנתה ע"י ארכלאוס בן הורדוס כמרכז ליערות-התמרים שבאחוזותיו ושאליה העביר את מיהמעיינות של נערן (קדמוניות, י"ז, י"ג, א'). לפי מפת פויטינגר, היתה א' 12 מיל צפונית ליריחו; וגם במפת מידבא היא מסומנת במקום זה. כיום מזהים את א' עם ח'רבת עוג'ה א־תַחְתָּה שמצפון ליריחו. במקום נראים שרידים הרבה ממתקני-מים ובניינים, וגם חרסים מן התקופה החלקוליתית ובתקופת-הברונזה הקדומה ותקופת-הברזל התיכונה. המקום היה אפוא מיושב אלפי שנים קודם שחידש אותו ארכלאוס כעיר וקרא אותו על שמו.

מ. אבי-יונה, גיאוגרפיה היסטורית של ארץ-ישראל, תשי"א, עמ' 120.

אַרְכֵתָאוֹס (Ἀρχεθαύς), מלך אגדי, שנחשב לראשון במלכי-אתונה. ב„איליאס" (11, 547 ואילך) מסופר עליו, שנולד מן האדמה והאלה אֶתְנִי גידלה אותו בהיכלה, שבו היו נערי-אתונה מקריבים לשניהם שנה-שנה פרים וכבשים. היכל זה נקרא ב„אודיסיאה" (7, 81) בשם „היכל א'". מה שמעיד על כך, שהאגדה ראתה במקדש הקדום ביותר באתונה גם היכל ומקום-מגורים של המלך. יתכן, שמקדש זה נבנה במקום שאח"כ הוקם עליו הארכתיון שבאקרופוליס של אתונה (ע"ע).

האגדה המפורסמת ביותר על א' היא זו שמצאה את עיבודה בטראגדיה של אוריפידס, שנקראה בשם א'. לפי טראגדיה זו, הקריב א', כשהותקף ע"י אויב מתראקיה, את בתו לקרבן בעצתה של ה„פיתיה" (החווה) בדלפוי. אמנם א' הצליח לנצח את האויב, אולם בנותיו איברו עצמן לדעת מרוב צער על מיתת אחותן. על סופו של א' עצמו שונות הן האגדות. יש מספרות, שנהרג ע"י פוסידון, ויש מספרות, שהפך לנחש, סמל האדמה, שממנה נולד.

השם א' הוא צורה משנית לשם אַרְכֵתָאוֹס (Ἀρχεθαύσιος), שהוא מורכב מֵεϑε (טוב) ו־χθών (אדמה); ואף שם זה מרמז על לידתו של א' מן האדמה; אולם עוד בתקופה קדומה ראו בא' אַרְכֵתָאוֹס שתי דמויות שונות. באמת אף על ארֵכְתָאוֹס מספרת האגדה, שאֶתְנִי גידלה אותו, שמה אותו בתיבה ונתנה את התיבה לשמירה לשלוש בנותיו של קְרוֹפּוֹס מלך-אתונה באזורה חמורה שלא לפתוח אותה. כשפתחו שלוש אלו את התיבה מתוך סקרנות וראו את הילד, שכולו או חלק מאבריו היה בצורת נחש — או שנחש היה עמו בתיבה — נבהלו כל-כך עד שנטרפה דעתן עליהן ושטמו את עצמן מעל הסלע ומתו. — גם על אַרְכֵתָאוֹס סיפרו, שהיה מלך באתונה והמציא את אמנות הנהיגה בעגלה רתומה לסוסים.

לאגדות על מלך, שנולד מאדמת אתונה, היה ערך פוליטי מרובה, אגדה זו הונחה ביסוד המושג, שהיה חי בלבותיהם של האתונאים, שהם אֶוֹסְתָאוֹסִים, ז. א. שמוצאם מאדמת מושבם ואינם מתיישבים זרים, שכבשו אדמה לא-להם, כמה סימנים מעידים, שאגדות אלו על „בן-האדמה" מקורן בפול-תנים החקלאיים, שהיו קיימים באתונה.

M. P. Nilson, *Minoan-Mycenaean Religion*, 1927, 417 sq., 490 sq.; B. Powell, *Erichthonius and the Three Daughters of Cecrops*, 1906; H. J. Rose, *A Handbook of Greek Mythology*, 1950, 68, 109—110, 150, 261—2.

ד. פ.

אַרְכֵתָאוֹס, ע"ע אֶתְנָה.

לרשות ההגמון של העיר, ורק שארל I השיבם לרשות המלך. יהודי א', שסמוך לשנת 1000 כבר נחשבו "קהל גדול של ישראל", היו דרים ברובע מיוחד. עיקר מסחרם היה בשני, ששימש לצביעה. במאה ה-12 חייב ההגמון את היהודים בנוסח שבועה מיוחד ובעבודת-כפיה, שהוחלפה אח"כ במס (ב1178). ב1215 קבע ההגמון את תקנות-הקהילה. שלפיהן היו היהודים חייבים לבחור בחוה"מ של סוכות בשלושה פרנסים, וההגמון היה צריך לאשר בחירה זו. ב1234 נגזר על יהודי-א' (על הגברים מגיל 13 ועל הנשים מגיל 12 ומעלה) לשאת אות-קלון. בנימין מטודלה מצא בא' כ200 משפחות מישראל (ב1160 בערך).

ב1306 השתקעו בא' אחדים ממגורשי מונטפלייר. יש ידיעות על קשרים בין יהודי-א' ובין יהודי רוסילון וקאטא-לזניה (במאה ה-14). בימי המלך ריני (1434—1480) עלה לגדולה הרופא בנדיכס די פורנאן מא'. המלך הנזכר אסר על ההגמון של א' לרדן במשפטים שבין יהודי לנצרי, שמאז צריכים היו להתכבד בבית-דינו של המלך בלבד. בסוף ימיו (1480) הותר ליהודים לבצר את רבעם לצרכי הגנה מפני ההמון בשבוע שלפני הפסחא. ב1481 סופחה פרוובינציה לצרפת, ומיד נשמעה הדרישה לגרש את היהודים גם ממנה. שנת 1484 היתה שנת בצורת, וקוצרים מחוסרי-עבודה התי-נפלו על רובע היהודים בא', שרדו, הרגו שתי נשים וכפו על חמישים איש את השמד. ב1493 הרשה שארל VIII לאזרחי א' לגרש את היהודים מעירם, וב1494 עזבו אחרוני היהודים את א'. בית-הכנסת של א' נהרס ואבניו שימשו לתיקונה של חומת-העיר. המגורשים היגרו לטאראסקון, לאוויניון ולאיטליה. רק אחר המהפכה הצרפתית התיישבו משפחות יהודיות אחדות בא'.

הראשון מחכמי א' הידוע לנו הוא ר' משה מא', שפנה בשאלה אל ר' קלונימוס מלוקה (900 לערך). ר' קלונימוס וגם בנו ר' משולם שלחו תשובות לחכמי א'. בתחילת המאה ה-13 חיבר ר' גרשון בן שלמה מא' את ס' "שער השמים". ב1317 כתב ר' יוסף כספי בא' את ספרו "סירת כסף" ("ספר הסוד"). ב1437—1445 חיבר ר' יצחק נתן בן קלונימוס בא' את ספרו "מאיר נתיב", הקונקורדאנציה היהודית הראשונה לתנ"ך. גם ר' מאיר, המכונה מאָשטָר פּנדיג, בעל "אם למקרא" ו"אם למסורת", היה מתושבי א' (במחצת השניה של המאה ה-15). — ב1204 סיים בא' ר' שמואל אבן תבון את התרגום של "מורה נבוכים". ב1307—1316 תירגם קלונימוס בן קלונימוס בא' כמה ספרים לעברית וב1328 תירגם במצוות רוברט II מלך נאפולי את ס' "הפלת ההפלה" לאבן-רשד לרומית. באותה תקופה תורגם ספך זה על-ידי קלונימוס בן דוד בן טודרוס בא' גם לעברית. ב1337 תירגם טודרוס בן משולם מא' לעברית את "ספר השיר" ואת "ספר ההלצה" לאבן רשד. — במאה ה-13 מצא המקובל יצחק בן יעקב הכהן בא' את "ספר העיון" המיוחס לרב חמאי גאון, לאחר שביקשו לשווא בכל ארץ פרוובינציה, וספר בתורת הסוד מאת ר' מצליח בן פלטיה ראש ישיבת ירושלים (הספר הובא לא' מדמשק).

נגזר שכטר, 11, 270—271; H. Gross, *Zur Geschichte der Juden in A.*, MGWJ, XXVII—XXIX, 1878—80, XXXI, 1882; M. Steinschneider, *HÜ*, 1893; H. Gross, *Gallia Judaica*, 1897, 73—90; P. Hildenfinger, *Documents relatifs aux Juifs d'A.* (REJ), XLVII, 221 ff., XLVIII, 48 ff., 265 ff.).

ל. ז.

עדיין נראים שרידי הארמון שבנה לו ושרידי המרחצאות שהקים בתוכה. בימיו היתה א' בפועל עיר-הבירה של גאליה כולה, ובתקופה זו אף הגיעה לשיא פריחתה. משום חשיבותה היה ארכיהגמון ממונה על הקהילה הנוצרית בא'. ב429—449 כיהן בא' הילאריוס הקדוש, שאף ניסה לפרוש את שלטונו על גאליה כולה, אלא שהאפיפיור לאו I הכשיל נסיון זה. בא' נערכו כמה ועידות-כנסיה חשובות, מהן ב314 נגד הד"ר נאטיסטים, ב354 נגד אתאנאסיוס, ב1236 נגד האלפיגנוזים. א' נפגעה קשה מנדידות-העמים. היא נכבשה ע"י הויסי-גותים, האוסטרוגוטים, הפראנקים (509), המוסלמים (730) ושוב ע"י הפראנקים. אעפ"כ עדיין היתה חשיבותה במאה ה-10 מרובה כליכך, שנעשתה העיר הראשה של מלכות ארל'אט הבורגונדית, שנוסדה ב933 (ע"ע בורגונדיה). עם התפוררותה של מלכות זו היתה א' למעשה עיר חפשית, שהתנהלה במאה ה-12 ע"י podestat (שליט) נבחר ושני "קונסולים", שנתמנו ע"י ההגמון, בדומה למשטר שהיה קיים באותו זמן בערים איטלקיות. ב1251 נפלה א' בידי שארל I מאַנזו, הרזון של פרובאנס. במאה ה-16 נסתמה התעלה, שחיברה את א' לים, ונמלה של א' שבת. במאה ה-18 תוקנה התעלה, אבל א' לא יכלה עוד להתחרות במארסי. בניינן של מס"ב, שחיברו את ערייהדרום עם מרכז-צרפת, הפחית את חשיבותה של הספ-נות בנהר רון, ושוב לא יצאה א' מכלל עיירה.

העיר עדיין מוקפת כמעט כולה חומה, שבחלקה היא מן התקופה הרומית ובחלקה מיה"ב. הקאתדראלה ע"ש טרופימוס הקדוש שבא', שבבנייתה התחילו ב606, היא הכנסיה הר"י מאנית הנאה ביותר שבדרום-צרפת. קאתדראלה זו, שנוסדה על באסיליקה רומית, חודשה במחצת השניה של המאה ה-12. הן המבנה והן קישוטיו (מעשי ידיהם של פסלים שונים) הם מיצירות-המופת בסיגנונים הרומאני והגותי. ב"מוזיאון המצ" בוח" (Musée Lapidaire) שבא' שמור אחד מן האספים המשופזים ביותר של האמנות הרומית הפרובאנסאלית. במז' זיאון הארל'אטי, מיסודו של המשורר פרדריק מיסטראל, מודגם אורח-החיים של בני פרוובינציה. מקצת מפירסומה של א' בא לה גם ע"י האמנים, שפעלו בה או כתבו עליה (ואן גוך, אלפונס דודה, ביזה).

החלק הצפוני של א' ניזוק קשה במלחמת-העולם II (אוגוסט 1944).

L. A. Constans, *A. antique*, 1921; id., *A.*, 1928 (*Le monde romain*); J. Charles-Roux, *A., son histoire, ses monuments etc.*, 1914; Benoit, *A., ses monuments, son histoire*, 1927.

ז. ל.

היהודים בא'. לפי האגדה היתה א' אחת משלוש ערי-צרפת (ביחד עם ליון ובורדו), שאליה הגיעו שבויי-יהודה אחר חורבן הבית השני. הידיעות ההיסטוריות הראשונות על יהודי-א' הן מסוף תקופת נדידת-העמים. אבל אין ספק בדבר, שיהודים כבר ישבו כאן בימי הקיסרות הרומית. ב508 הש' תתפו יהודי העיר עם שאר תושביה בהגנתה מפני האוסטי-ראסים. בימי הגירוש הכללי של היהודים מממלכת הפרנקים בימי דאגוברט I (629—639) גורשו, ודאי, גם יהודי-א' מן העיר. רק ב820 נזכרים שוב יהודים בא', כמוכרי עבדים נוצריים לספרד. באותה תקופה ישבו, כנראה, היהודים בשלווה בא', באופן שיכלו ליתן מקלט לילדי-ישראל שהנוצרים בשלון, מקון ויאן ביקשו להעבירם על דתם. בסוף המאה ה-9 מסר בוטו מלך פרוובינציה (879—888) את יהודי-א'

ט'שצ'הבאס, מפרץ פאסקוויץ, סארי צ'אגאנאק. ביניהם חצאי-האיים קולאנדי, אק סויק, קוג'טורנאק. גם האיים הגדולים ביותר שבימה הם בצפון: קוג'אראל ובארסה קלמט. באמצעה יש אי גדול בשם וזרוז'דניה (קודם לכן: אי-ניקולאי). ובחלקה המזרחי נמצאים איי-חולות קטנים ומרובים. עם התנודות בגובה של פני-המים הופכים חצאי-האיים לאיים, ולהפך. חילוף-המים המאונך הוא איטי מאוד ואינו מורגש, כי המים בעומק כבדים הרבה יותר מן המים העליונים משתי סיבות: הם קרים עד כדי 1° כל ימות-השנה והם גם מלחים יותר. מידת המשקעים בימה ובסביבותיה אינה מרובה מ-100 מ"מ לשנה, בעוד שההתאדות היא כ-1,000 מ"מ. הימה מקבלת את מימיה משני הנהרות הגדולים אמו-דאריה בדרום וטור-דאריה בצפון-המזרח. שניהם יוצרים דלתות גדולות, שהולכות וממלאות את קרקע הימה בסחף. אין סימנים להצטמצמותה של הימה בתקופה ההיסטורית, אולם מבחינה גאולוגית ימת-א' היא חדישה ביותר: בדילובים המאוחר עדיין נשפכו מימיהם של שני הנהרות הנזכרים לים הכספי; נהר אוזבוי, הנשפך לים הכספי בדרום-המזרח, הוא חלקו התחתון של האמו. גילה הצעיר של הימה אינו מסביר את מיעוט מלחיו-תה, שהרי די ב-300 שנה לערך כדי שהנהרות הנופלים לימה זו יספקו לה את כל המלחים הנמצאים בה כיום. ימת-א' עשירה בדגים, אבל מיניהם אינם מרובים. מפני מיעוט-הגשמים ודלות-הקרקע החופים ריקים מישוב. רק בין אראלסק בצפון ומוינאק בדרום יש בקיץ תנועת-ספינות קבועה.

א. י. בר.

ארלברג (Arlberg), הר באלפים במערבה של אוסטריה על גבול טירול ופור-ארלברג; גבהו 1,802 מ'. פירסומו של הר א' בא לו מן הכביש העובר בו בגובה של 1,770 מ' ומסלול העוברת בו בנקבה (שארכה 10 ק"מ) בגובה של 1,285 מ'. בנקבה זו עוברים קוויר-רכבות חשובים, כגון אנס-פרס פאריס-וינה-בודאפסט-בוקארסט, ועוד.

ארלחורוב, תיים (רומני, אוקראינה, 1899 — תל-אביב, 1933), ממנהיגי הפועלים בארץ-ישראל; פובליציסטן עברי ומדינאי ציוני. היה בן להורים אמידים ומשכילים ולמד עברית מנעוריו. לאחר הפוגרום, שפרץ בעיר-מולדתו ב-1905, עברה משפחת א' לגרמניה: מתחילה ישבה בשטאלוו-פון (בפרוסיה המזרחית) ואחר 1914 בברלין, במקום שא' גמר בית-ספר תיכון ואוניברסיטה, שבה הוכתר בתואר ד"ר למדעי-הכלכלה. עוד כתלמיד הגימנסיה יסד ב-1916 אגודה בשם "תקות-ציון". ב-1918 הצטרף א' לברלין למפלגת ה"התאחדות" ("הפועל הצעיר") ובמשך זמן קצר נעשה אחד ממנהיגיה והעורך של כתב-העת שלה Die Arbeit. באותה תקופה כתב חוברת בשם "הסוציאליזם היהודי העממי" — ניסיון למוג הלכידות סוציאליסטיים בלתי-מארכסיסטיים בציונות עם אידיאולוגיה התיישבותית קונסטרוקטיווית. ב-1921 ביקר לראשונה בארץ-ישראל. אחר מאורעות מאי 1921 צידד בהתקרבות יהודית-ערבית מתוך הנחה, ש"רק ההסכמה וההבנה ההדדית [בין שתי התנועות הלאומיות, היהודית והערבית] תוכל להביא לידי הצלחה".

באמצע 1921 חזר א' לברלין ונעשה מנהיגה של תנועת "ההתאחדות" באירופה. בהשפעתו נתקבלה בוועידתה השלישית של "ההתאחדות" (1922) פרוגרמה סוציאליסטית,

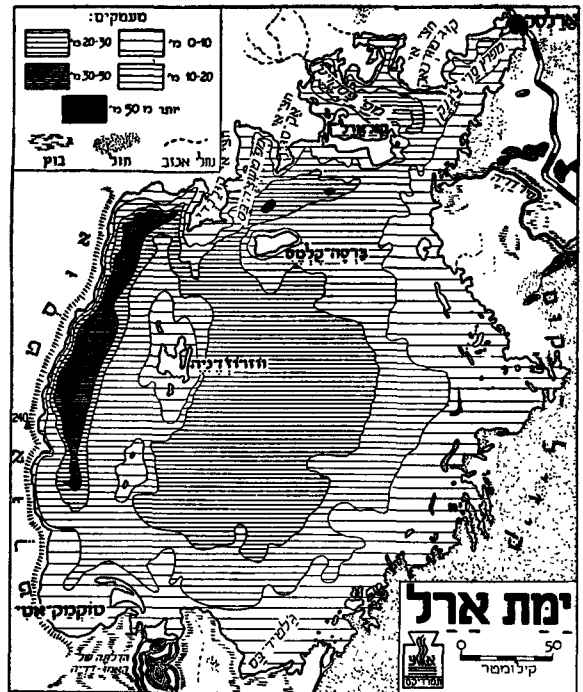

ארל, ימת (ברוסית Аральское море — יס-א'; בטי-אנית: א'דנג'וז — "ים האיים", על שם האיים המרובים שבימה זו), ימה אטומה בדרום-מערבה של רוסיה האסייתית בתחום הרפובליקות הסובייטיות הקאזאכית והאוז-בקית. מעלת הרוחב הצפוני 45° חוצה את ימת-א' ממערב למזרח ומעלת האורך המזרחי 60° חוצה אותה מצפון לדרום. ימת-א' היא הרביעית בגדלה בימות שבעולם והשניה בגדלה בין הימות באיראסיה. ארכה 428 ק"מ, רחבה — 248 ק"מ; שטחה בממוצע — 63,300 קמ"ר. הגובה הממוצע של פני-מימיה הוא 48 מ' מעל פני-הים (74 מ' מעל פני הים הכספי). עמקה הממוצע הוא 16 מ'; עמקה הגדול ביותר 68 מ'. הימה מוקפת משלוש רוחות שפלה ורק במערב היא גובלת במדרו-נים התלולים של טבלת אוסט-אורט, המתנשאת עד 190 מ' מעל פני מימיה. בקרבת חוף תלול זה הימה עמוקה ביותר וכל קרקעיתה שופעת לעבר זה, שבו יש לימת-א' גבול קבוע. בשאר העברים היא מתפשטת או מצטמצמת עם התנודות העונתיות (במשך השנה) או התקופיות (במשך שנים) בגובה פני-המים. ב-1900-1915 עלו המים בימת-א' ב-2 מ', וב-1915-1920 חזרו וירדו ב-113 ס"מ. על-פני שטחה ובעומק של מ' אחדים המלחיות בה היא מועטת ביותר; רק 10-11 גראם של מלחים שונים נמצאים כאן בליטר אחד של מים (לעומת 30 גראם בממוצע בליטר אחד של מים באוקיינוס ולעומת 300 גראם בליטר אחד של מים בים-המלח). אך המלחיות גדלה עם העומק. הטמפרטורה של המים על פני השטח היא בקיץ בין 26° ו- 27° בלב הימה והיא מגעת עד 30° בחופים. בחורף קופאים המים בצפונה ובצפון-מזרחה של ימת א' ושכבת-קרח בעובי של 70-160 ס"מ מכסה אותה במשך 140-160 ימים. מימיה של ימת-א' שקופים למדי — באמצעה עד עומק של 24 מ', באופן שאפשר לראות את הקרקעית. צבע-המים הוא ירוק בחופים הרקיקים וכעין-התכלת באמצע הימה ובמערב. לחופים השטוחים חודרים מיי-הימה בעשרות מפרצים. הגדולים שבהם הם בצפון:

המשפט, שנמשך יותר משנה ונערך באיירה ציבורית מתוחה, גרמו לחידוד נוסף של היחסים בין הרוויזיוניסטים ובין חלקים אחרים של התנועה הציונית. כתביו החשובים ביותר של א' הם: „כספי ההתיישבות של הסוכנות היהודית“, „המדינה הארץ-ישראלית בתקופת המעבר“, „נירירק וירוד-שלים“, „הטכסיס של המפלגות הפוליטיות“, „תולדות ההתיישבות בעולם“. „כתבי חיים ארלזרוב“ יצאו בשבעה כרכים ב-1934—1935. ב-1950 הוצאו לאור רשימותיו (כרובן לא נועדו לפירסום בשעתן) מתקופת-פעולתו כמנהל המחלקה המדינית של הנהלת הסוכנות בשם „יומן ירושלים“. על שמו נוסדו כמה מושבות ונקראו כמה רחובות בעריה-הארץ. א. לב.

אַרְלֵיךְ, פֶּאוֹל, עִזְ אֶהְרֵלִיךְ, פֶּאוֹל

אַרְלֵינגֶן (Erlangen), עיר-מחוז בבאוואריה הצפונית (פראנג-קוניה). מכפר-תושביה כ-48,000 (1949). א' יושבת בעמקו של נהר-רגניץ, כ-20 ק"מ מצפון לנירנברג, על קו מסה"ב נירנברג-בִּמְבֶּרְג ועל תעלת-לודוויג (Ludwigskanal). תעשייתה: גרביים, כפפות, נייר, מכשירים חשמליים וברירה. ב-800 היתה א' כפר, שהיתה בו כנסיה. ב-1017 השתייכה להגמונות של באמברג. ב-1398 קיבלה זכויות של עיר (קיס-רית) וב-1400 עברה לנחלת הבורגראף של נירנברג. ב-1541 עברה לרשותה של בירז'ית, ב-1791 — לפרוסיה וב-1810 — לבאוואריה. א' של זמננו מורכבת מן העיר העתיקה, שנבנתה מחדש לאחר שרפה שפרצה בה ב-1706 ושיש בה בניינים נאים בסיגנון הבארוק, ומן העיר החדשה, שנבנתה במאה ה-17 ע"י המארקגראף כְּרִיסְטְיאַן אָרְנֶסְט כדי ליישב בה פליטים הוגנו-טיים. ההוגנוטים יסדו בא' את תעשיית מוצרי-הסריגה, שעל-ידיהם זכתה העיר לראשית פירסומה. הכנסיה הצרפתית ובית-העיריה שבא', שהם מאותה תקופה, נבנו בסיגנון פשוט וחסר-קישוטים בהתאם לרוחה של הדת הפרוטסטנטית. לעומתם נבנה ארמון המארקגראפים (משנות 1700/04) בסיגנון-בא-רוק מובהק. ארמון זה והגנים שמסביבו הם כיום חלק מן האוניברסיטה שבא' על מזוניה השונים והמרובים, בכלל זה בתי-החולים, הגן הבוטאני, ועוד. אוניברסיטה זו, שנקראה על-שם מייסדה המארקגראף פרידריך אלכסנדר, נוסדה בשנת 1742 בבירז'ית הסמוכה והועברה לא' ב-1743. יש בה 3,500 תלמידים (1950). כן יש בא' בת"ס תיכונים ומקצועיים, 2 ספריות (אוניברסיטאית ועירונית), גאלריה לאמנות, בית-נכות, ומוסדות-חינוך ותרבות אחרים.

במאה ה-15 היתה בא' קהילה יהודית, שנתחלה לפי פקודת הלאנדטאג מ-1515. בפריווילגיה, שניתנה למתיישבים הצרפתיים, שהתחילו משתקעים בא' בסוף המאה ה-17 (ע' למעלה), נאסרה ישיבתם של יהודים בעיר ובסביבותיה. במחצה השניה של המאה ה-19 נתחדש הישוב היהודי בא', אך ב-1930 לא ישבו בה אלא 110 יהודים בלבד.

אַרְלֵינגֶר, א. ג'וזף — E. Joseph Erlanger — (נ' 1874, סאן-פראנציסקו), פיסיולוג אמריקני. למד רפואה באוניברסיטה של קאליפורניה ובאוניברסיטה על שם ג'וזף הופקינז (באלטימור), שבה הוסמך ב-1899 ובה הורה פאתו-לוגיה, ואח"כ פיסיולוגיה, ב-1900—1906. ב-1906—1910 שימש כפרופסור לפיסיולוגיה באוניברסיטה של ויסקונסין וב-1910—1946 באוניברסיטה של ואשינגטון (המדינה). — א' הוא מגדולי הפיסיולוגים של מערכת-העצבים בדורנו. עיקרי מחס-



חיים ארלזרוב

שמתחילה לא זכתה לאהדתה של המפלגה-האם בארץ („הפועל הצעיר“). הופעתו הראשונה של א' על במה ציונית-עולמית היתה בוועידה השני-תית של ההסתדרות הציונית העולמית ב-קארלסבאד (1922), בוויכוח על בעיות כספיות. את עיקרי רעיונותיו בסוגיה זו ביטא אח"כ במחברת „הפרובלמות הפיאנא-טיות של בניין ארץ-ישראל“ (1923). ב-קונגרס הציוני 1923 נבחר א' כחבר של הוועד הפועל הציוני.

ב-1924 עלה א' לא"י. מתחילה היה ממתנגרי האיחוד של „הפועל הצעיר“ עם „אחדות-העבודה“, שעליה נמנה בשנות העשרים רוב ציבור הפועלים בארץ, והשתתף הרבה בפול-מוס הבינמפלגתי בתנועת העבודה הציונית. פעולתו המדינית התחילה ב-1926, כשנבחר ביחד עם מאיר דיזנגוף במשלחת של הישוב לחבר-הלאומי בונווה. באותה תקופה כתב את מאמרו „חומה של זכויות“, שהיה מוקדש להסברת אפיה של האדמיניסטרציה הבריטית בארץ. א' שלל את האפשרות להפעיל איזה מוסד בינלאומי שהוא („צד שלישי“) נגד מעשי בריטניה בארץ. זמן-מה שימש כמוכר כללי של מפלגת „הפועל הצעיר“ והרצה בוועידותיה הארציות. ב-1926, ושוב ב-1927, ביקר באה"ב: בפעם הראשונה בשליחות של קרן-היסוד, ובפעם השניה — בשליחות של הסתדרות-העובדים. רשמיו מן הציונות האמריקנית, שא' סיכם אותם במאמרו „הציונות האמריקאית“, היו שליליים ביותר.

עם איחודן של שתי מפלגות-הפועלים, „אחדות-העבודה“ ו„הפועל-הצעיר“, ב-1929, נתמנה א' כעורך ירחונה של המפלגה המאוחדת (מפא"י) — „אחדות-העבודה“. לאחר מאורעות אב תרפ"ט בארץ והופעת „הספר הלבן“ של פאספילד (ע"ע) התרכז א' בפעילות מדינית בארץ ובלונדון (בהנהגתו של חיים וייצמן). בקונגרס הציוני הי"ז בבאזל ב-1931 נבחר א' כחבר של הנהלת הסוכנות היהודית, ובתור כזה נעשה המנהל של המחלקה המדינית של הסוכנות בירושלים. בינו ובין הנציב הבריטי העליון של אותן השנים — סר ארטור ווקופ — נתקשרו יחסי-ידידות, שהתירו במקצת את המתיחות ששררה בין התנועה הציונית והאדמיניסטרציה המאנדאטורית לאחר „הספר הלבן“ של לורד פאספילד. בשנת 1933 התמכר א' להעלאתם של יהודי-גרמניה לארץ ולהצלת-רכושם. לשם כך ביקר בגרמניה, והשתתף בהכנת מפעל ה„העברה“, שהיה מיועד להעברת רכושם של יהודי-גרמניה לארץ-ישראל. אך בעוד הוא נתון בפעולה זו נרצח א' (ביוני 1933) על שפת ימה של תל-אביב בידי אלמונים. ההאשמות-ברצח, שהובאו ע"י המשטרה נגד אחדים מחברי המפלגה הרוויזיוניסטית, לא אושרו על-ידי בית-הדין, והנאשמים זוכו. ואולם מסיבות

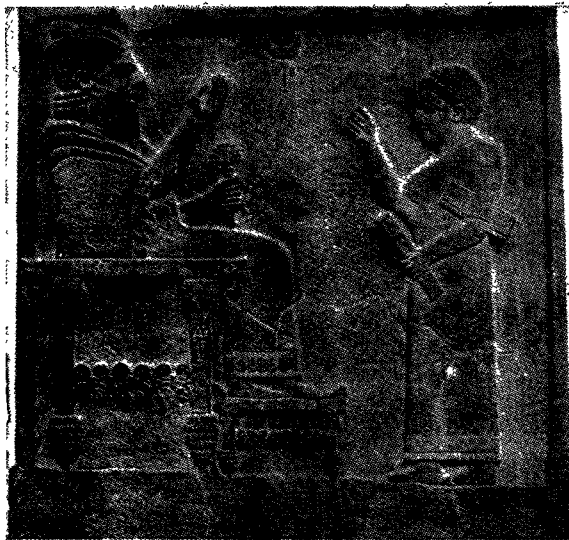

ברכב, פלך שמאל-ימני, וסופרו. המחצה השנייה של המאה ה-8 לפספס"נ. בכתובת — מער ימין: „מראי בעל חרו“ (ארוני בעל-חרו). מער שמאל: „אנד בר רכב בר פנסו“ (אני בן רכוב בן פנסו). המחלקה לאסיה המערבית בסוויאו: ע"ש הקיסר פרידריך, ברלין

בית-זמנה בטור עבדין שבצפון, בית דכרי ובית-יכין ליד המפרץ הפרסי (בדרום). שבטים מרובים, שאפשר למנותם על הא' או על קרוביהם (יש מונים כמה מהם על הערבים) מילאו תפקיד חשוב ביחוד בארץ-בבל, כמו הכשדים, שזהותם הלא-מית עדיין היא מפוקפקת (המקרא מזכיר שבט ידוע בשם פקוד — ירמ' ג, כא; יח' כג, כג), ועל אחדים ממלכי-בבל נאמר בפירושו שהיו ממוצא ארמי (כמו אדד-פלדן מאמצע המאה ה-11). במשך מאה שנה (מסוף המאה ה-11 ואילך) שימשה פלישת הא' סכנה חמודה לקיומה של הממלכה האשורית, ששטחה נצטמצם ע"י פלישה זו, עד שבסוף המאה ה-10, עם התחזקותה של אשור, עברו מלכיה מהתגוננות להתקפות על אויביהם. שני המלכים אשור-דן II ואדד-ניררי II הדפו מעט-מעט את הסכנה הארמית משערי אשור ובמלחמות ממושכות עירערו את שלטון הא' בארם-נהרים. אולם רק בימיו של אשור-נצרפל II, וביחוד של שלמנאסר III, זכו האשורים לכיבושים של ממש בתחומי ארם ואף במדינות הא' בבבל. הפעם נעשה גם ניסיון להכניע את המלכויות הארמיות בסוריה (ע"ש ארם דמשק).

מפרק-זמן זה הגיעו לידינו גם כתבות ארמיות על הנסי-כויות הארמיות בסוריה, ובעזרתן של כתבות אלו, וכן בעזרת המקורות האשוריים, יכולים אנו לעמוד על המבנה המסועף של שבטי-ארם בסוריה ועל השתלשלות קורותיהן של המל-כויות הארמיות והחיתיות השונות, עלייתן וירידתן ופרשת המלחמות שביניהן באותם הימים. מכאן אנו למדים, שבמקום ארם-דמשק, שהיתה המדינה הריבונית בסוריה עד סוף המאה ה-8, עולות באופק המדיני מלכויות ארמיות בסוריה הצפונית, כמו חדרך (ע"ש) ובעיקר ארפד (ע"ש). אבל גם במלכויות מוסודם של החיתים אפשר להתחקות על תהליך התגברותם של היסודות הארמיים, כגון בארץ יאדי בסוריה הצפונית (לפי העדות של הכתבות הארמיות, שנחשפו בנג'ידלי, היא שמאל הקדומה בירת יאדי, וע"ש). אף בארץ חמת שבסוריה התיכונה תופסות מאותו זמן תעודות ארמיות יותר ויותר את מקומן של הכתבות החיתיות בכתב-החרטומים החיתי, ואף בשמות הפרטיים של שליטיה במאה ה-8 גובר יותר

ריו עוסקים במכאניזם של הובלת-הגירוי בעצבים ההקפיים, ביחוד בזרם-הפעולה — בהתהוות המתח החשמלי ובהת-פשוטות גל הפרש-הפוטנציאל לאורך הגורון (ע"ש עצבים). שותפו למחקר היה ה. ס. גסר (ע"ש), ולשניהם יחד ניתן פרס-נובל לרפואה ב-1944. את מחקריהם סיכמו בין השאר בספר: Electrical Signs of Nervous Activity, 1937.

אַרְלַנְגֶר (אַרְלַנְזֶה), מִיכָאֵל (1828, וייסנבורג, אַל-זאס — 1892, פאריס), מפעילי חובבי-ציון בצרפת.

א', שהיה בנו של רב, היה ממייסדי חברת כ"ח („אליאנס“) וחבר הוועד המרכזי שלה, וכן חבר של הקונסיסטוריון היהודי בפאריס. א' סייע לקרל נטר (ע"ש) בייסודו של ביה"ס החקלאי „מקוה ישדאל“. כשישב זמנית באלכסנדריה של מצרים נפגש עם ד"ר אלברט (אברהם) כהן, שהיה היועץ לענייני-צדקה בבית-רוטשילד, וביחד עמו ביקר א' בארץ-ישראל. כשמת אלברט כהן נעשה א' יועץ לבארוך בנימין רוטשילד בענייני-צדקה, ובמשרתו זו היתה לא' השפעה מרובה על פעולותיו של הבארוך לטובת ארץ-ישראל: הוא שימש מקשר בינו ובין חובבי-ציון ברוסיה, שעמהם עמד בחליפת-מכתבים. בוועידת קאטוביץ של חו"צ נבחר א' לגזבר ראשי של התנועה.

מ. קליינמאן, אנציקלופדיה לציונות, כרך א'; כתבים לתור לדות חיבת-ציון, בעריכת א. דרויאנוב, בכמה מקומות.

אַרְם, אַרְמִיָּים, קבוצה של שבטים שמיים דוברי ארמית (ע"ש). שלפי המשוער פלשו במחצה השנייה של

האלף ה-2 לפספס"נ מן המדבר הסורי-הערבי לתחומי הקשת הפוריה והיו גודדים בין המפרץ הפרסי ובין הרי-אמנוס.

לפי המסורות שבמקרא, יש מוצא משותף לארמים ולאבו-תיו של עמי-ישדאל (לפי בראשית י, כב, נמנה ארם על בני-שם, ולפי בר' כב, כא, הוא מצאצאיו של נחור, אחי אברהם), ואבות-ישראל היו מקיימים יחסי-חיתון עם שבטי-הא', וישביה הקדומים של חדן וסכיבתה. שמו של חבל-ארץ זה היה גם ארם-נהרים (ע"ש) וגם פדן אדם (ע"ש). אך נשתמרה גם מסורת על מוצאם של הארמים מקיר (עמוס ט, ז), שהיתה שוכנת, כנדאה, על גבול-עילם.

הידיעות הראשונות על הא' מחוץ למקרא נמצאות בכת-בות של תגלת פלאסר I, מלך-אשור, שמזכיר בשנה החמישית למלכותו (1113) את אַחְלִמִי-אַרְמִיָּה כתושבי הספר והמד-בריות שבין תדמור (ע"ש) ובין בבל. ואין ספק בדברי שיש להקדים את ראשית התפשטותם של הא' לתקופת תגלת פלאסר I, אע"פ שמציאותם של שבטי האחלמי הגודדים, שכבר היו ידועים במאה ה-14 בתחומים הנזכרים, עדיין אינה מעידה על קדמות הא', לפי שאינם מסומנים בפירוש כא'. בנו של תגלת פלאסר I כבר מזכיר את הא' בלא זיקה אל שבטי האחלמי, ובימיו בא בפעם הראשונה זכרה של ארץ ארם, שאליה הגיעו צבאותיו של מלך אשור (ב-1084 בקירוב); אלא שאת התחומים של ארץ-ארם זו אין לסמן בבירור.

לחשיבות היסטורית ולהשפעה מדינית ניכרת הגיעו הא' בסוף האלף ה-2 ובתחילת האלף ה-1. באותו פרק-זמן קמו מדינות ונסיכויות ארמיות עצמאיות בסוריה (המקרא מזכיר את ארם-צובה, ארם בית-רחוב, ארם-מעכה ומלכות-גשור, ובזמן מאוחר יותר את ארם-דמשק, ע"ש), וברחבי מסופוטא-מיה (כגון בית-עדן משני צידיו של הפרת העליון, בית פחיני ובית חלפה באיזור תבור, ח'ג'דן ושוח על הפרת התיכון,

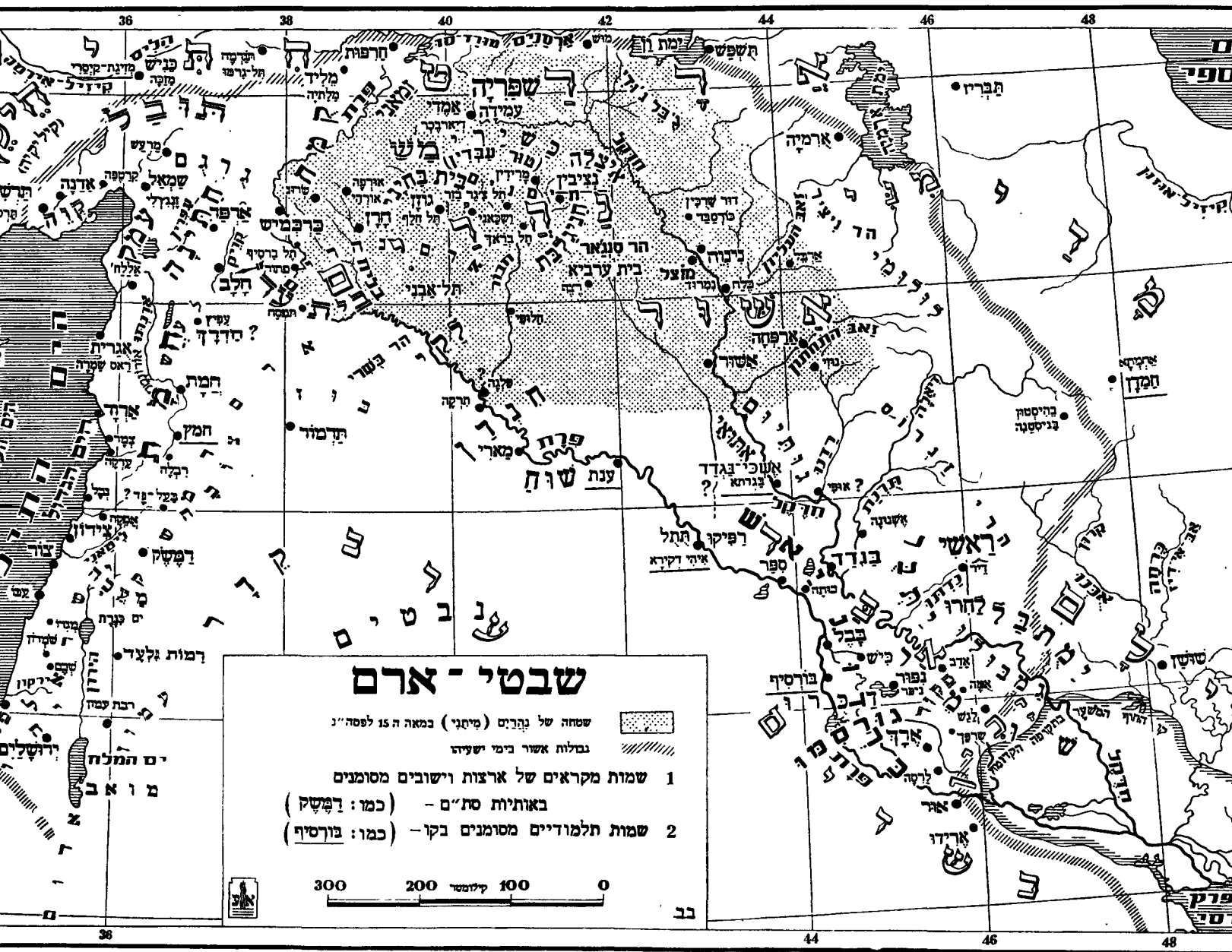

שבטי - ארם

שטחה של נהרס (מימין) כמאה ה 15 לפסה"נ
 גבולות אשור בימי ישעיהו

- 1 שמות מקראים של ארצות וישובים מסומנים באותיות סת"ם - (כמו: יַמְשֶׁק)
- 2 שמות תלמודיים מסומנים בקו - (כמו: בורסיף)

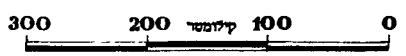

בב

לאומיות, תרבות, דת. כשנתפשו הא' על שטחים נרחבים במערב אסיה לא הגיעו לאיחוד מדיני כללי וליצירת תרבות לאומית עצמית. הן אמנם, פה ושם אנו מוצאים כמה ארצות ארמיות מצטרפות לאירגון מדיני בראשותה של מלכות מרכזית (כפי שמעידים הביטויים: ארם עליונה ותחתונה שבכתבות הארמיות של סוג'ין), אבל מבנה מדיני מעין זה היה רופף מבפנים ולא עמד בפני התקפות מבחוץ.

גם התרבות הארמית, שהלכה ונתפשטה בין העמים, שבתוכם ישבו שבטי הא', לא השאירה עקבות, חוץ מן הלשון הארמית. על תפוצתה של לשון זו מעידות הכתבות הארמיות, שהקדומות בהן שייכות למאות ה-9—8 ומצאן מארם-נהריים ומסוריה, ואילו המאוחרות יותר תחומן מגיע עד אסיה הקטנה מזה ובבל הדרומית מזה, ועד הודו ואפגאניסטאן במזרח ומצרים וכוש במערב. הארמית נעשתה הלשון הכיני-לאומית במערב אסיה, כנראה, עוד קודם התקופה הפרסית, כפי שמעידות כמה תעודות ארמיות, שנתגלו בשנים האחרונות (האוסטראקן הארמי מאשור ועכשיו גם הפאפירוס הארמי מטקרה מן התקופה הבבלית), ואפשר, היתה הארמית לשון הדיפלומאטיה עוד בימי ממלכת אשור (ע' מל"ב יח, כו ואילך).

התפשטותה של הלשון הארמית באה, ודאי, כתוצאה מתנודות-האוכלוסים בתוך הממלכה האשורית — תנודות, שקצתן באו מאונס—גלות המונית של א' בידי מלכי אשור—וקצתן מרצון, ע"י אנשי-מסחר ארמיים, ששוטטו בין הערים הראשיות, וע"י המוני-א', שנתגייסו מרצונם לצבאות-אשור. כסוחרים רכשו להם הא' מקום חשוב בארצות המזרח הקרוב מן המאה ה-9 ואילך, כפי שמעידים החוזים המסחריים שנשמרו באשורית. היו גם א', שנעשו סקידים בממלכה האשורית לאחר שנכבשו מדינות-ארם השונות ע"י מלכי-אשור.

כמו ברוב שטחי-התרבות כך אף בתחום-הדת לא השפיעו הא' השפעה מכרעת על סביבתם, אע"פ שלמרכזיהם הדתיים (כמו חרן) נודעת חשיבות יתרה, ואפשר למצוא את עקבות פולחנם אצל תושבי מסופוטאמיה וסוריה בתקופות מאוחרות, כמו פולחן מֶפֶג בהיאראפוליס ובעל-בך בתקופה ההלניסטית. עדות להשפעת הפולחן הארמי על בני-ישראל בימי הבית הראשון הן הידיעות (הש' דה"ב כח, כג) על הנהגתו של פולחן-דמסק בירושלים בימי אחז (מל"ב טז, י ואילך; ועי' דה"ב כח, ג), וכן הידיעות שבתעודות יב (ע"צ).

עם התיישבותם קיבלו הא' את הפולחן המקומי של סביבתם, אך לא פנו עורף לאלים הלאומיים שלהם. ברשימות האלים שבכתבות הארמיות ובשמות-עצם פרטיים של הא' אנו מוצאים השפעה ניכרת וחזקה של הפיניקים וההיתים מזה ושל האשורים והבבלים מזה.

דאש הפאנתאון של הא' בסוריה היה הודד, אלהי הרוחות והגשמים, הרעם והברקים (המתואר עפ"ר בתבליטים כשהוא עומד על שוד). על-ידו נזכרים: אל, רשף, רכבאל, שמש (כתובת הַדַּד ופֶנְמו), ור, בעל שֶמֶין, שֶהַר (הכתובת של זֶכֶר מלך חמת), מֶרְדַּד, זֶרְפַּנְת, נְבוֹ, תשמת, נֶשֶךְ, נֶרְגַל, לֶךְ, סִין, נֶפֶל, אל, עליון (כתובת סוג'ין) ומֶלְקַרְת, שמות של אלות ארמיות לא מצאנו עד עכשיו בפירוש, אך שמות-עצם פרטיים (כתובת סוג'ין, תעודות אשוריות מחרן) מעידים על מצאונותן של עֶתֶר ועֶתָה (כנראה, עשתורת וענת), ואפשר, שבמיוגן אנו מוצאים את שמה של האלה הסורית עֶתֶר-עֶתָה (Atar-gatis). האל הארמי בֶּשְׂמַל (זנגירלי) היה רכבאל, "בעל-בית", ועל שמו נקרא גם אחד משליטי-שמאל, ועמו נזכרים



חייל ארמי מתבל-חרן, המאה ה-9 לפסח"ס.
המוזיאון בקושפה

יותר היסוד השמי. ואולם במחצה השניה של המאה ה-8 עם מסע כיבושיו של תגלת פלאסר III לצד עבר-הנהר, הושם קץ למדינות הארמיות העצמאיות בסוריה, שנהפכו זו אחר זו לחבלים כפופים לאשור או לפחוות אשוריות ממש (732—743), וכל מקום בתוכן שפרצו בו מרידות היו הפך-בשים האשוריים מעבירים את תושביו לארצות דחוקות. במרידות המאוחרות יותר נטלו חלק פעיל גם תושביהן של ארצות ארמיות, כמו דמשק, ארפד, ואפשר גם יאודי-שֶמַל (ב-720, בימי סרגון II).

בסוף המאה ה-8 נתייחד השם „ארמים" בעיקר למספר שבטים, שישבו בארצות הפרת והחידקל ועל נהר זאב התח-תון. מימיו של תגלת פלאסר III ואילך אנו שומעים על מלחמות בלתי-פוסקות של מלכי-אשור בשבטים אלה, שהוסתו ע"י תושבי-בבל נגד הממלכה האשורית, וכתוצאה מן התב-סות שנחלו הא' הוגלו בהמונים ללב אשור (סנתריב מודיע על 208,000 גולים ארמיים משנת 703). אף מזמן מלכות-בבל החדשה עדיין יש זכר לחילות הארמיים, שלפי המקרא הש-תתפו בצבאו של נבוכדראצר (ירמ' לה, יא; והשווה מל"ב כד, ב).

לאחר עיכובים שונים הפליג הצי הספרדי 12/22 ביולי * מנמל לה קורונה שבצפון-מערבה של ספרד והגיע ב-30 ביולי לקצה המערבי של תעלת-לאמאנש. עיקרו של הצי האנגלי נתאסף בפלימות, בעוד שחלק ממנו נמצא בסביבת דאנקרק כדי לשמור על תנועותיו של הדוכס מפארמה. שני הציים היו שונים זה מזה בתכלית בתכסיסי-הקרב שלהם. הספרדים שאפו להגיע סמוך לספינות-האויב, כדי להעביר לתוכן את חייליהם ולהשמיד את צבאן — בהתאם לשיטה הישנה של מלחמות-הים, ואילו האנגלים נקטו שיטה חדשה: הם התקיפו בתותחיהם, כדי לפגוע בספינות-האויב ולהטביען. ב-31 ביולי וב-2 4 באוגוסט אירעו התנגשויות קטנות בין ספינות היריבים, והלוחמים האנגליים, שספינותיהם היו קטנות יותר וקלות-תנועה, הרגישו עד מהרה ביתרון-כוחם. המפקד הספרדי לא רצה בקרב מכריע, המשיך בדרכו לארצות-השפלה וב-6 באוגוסט הגיע לסביבת קאלה בתקווה לצרף אל ציף את צבאו של הדוכס מפארמה. אך זה האחרון עדיין לא היה מוכן. בלילה של 7 באוגוסט שלחו האנגלים שמונה סירות עמוסות חומר-נפץ אל בין ספינות האויב. כשהספי-רדים ראו את הלהבות, שפרצו בספינותיהם, באו במבוכה ומדינה-סידוניה ציווה להרים את העגנים ולהפליג בכיוון הרוח הדרומית-מערבית. האנגלים רדפו אז אחד האויב והתקיפו אותו בפיקודו של דריק ב-8 באוגוסט קרוב לגרין-ליין (Gravelines), כ-20 ק"מ צפונית-מזרחית לקאלה). למרות מלחמת-המגן האמיצה של הספרדים ניצחו אותם האנגלים ניצחון מכריע. בקרב, שנמשך שש שעות, הפסידו הספרדים אלפי חיילים; כמה מספינותיהם הוטבעו והרבה מהן נזוקו, בעוד שהאנגלים לא איבדו אף ספינה אחת ומספר הרוגיהם היה פחות מ-100. המפקדים הספרדיים החליטו על נסיגה בכיוון צפוני (כלומר בכיוון הרוח) סביב סקוטלאנד ואי-לאנד. מחוסר תחמושת לא יכלו האנגלים לרדוף אחריהם, אך הסערות בים הצפוני והאידי הוסיפו לעשות שמות בצי הספרדי ורק כ-50 ספינות חזרו לספרד. פיליפ II קיבל את מדינה-סידוניה במלים: „אל תתיאש, שלחתיכם להילחם בבני-אדם, לא בסערות“.

כשלונה של האויב ציין את תחילת-הסוף ליתרון כוחה של ספרד באירופה ומתוך כך היתה לו השפעה מכרעת על תולדות היה של אירופה בכלל.

J. K. Laughton (ed.), *State Papers Relating to the Defeat of the Spanish A.*, 1894; J. A. Froude, *The Spanish Story of the Armada*, 1889; C. Fernandes-Duro, *La A. Invencible*, 1884/5; J. Corbett, *Drake and the Tudor Navy*, 1898; J. Brouwer, *De onoverwinnelijke vloot*, 1938 (הולאנדי: הצי הבלתי-מנוצח); L. Stone, *The A. Campaign of 1588*, "History", vol. 29, 1944.

מ. ו.

אַרְמֵי דְמֶשֶׁק, המדינה הארמית החשובה ביותר בסוריה במאות ה-10—8 לפסה"נ. א"ד נזכרת פעמים הרבה במקרא גם כארם סתם, וכך אף במקורות האשוריים ובכתובת זכר מלך חמת ולעש. היא השתרעה בין מלכות-חמת בצפון ובין ממלכת-ישראל בדרום, והגיעה עד המדבר הסורי-המזרחי. העיר הראשית שלה היא דמשק (ע"ע). ממלכת ארם-דמשק הוקמה בימי שלמה לאחר שרוזן בן אלידע פרק מעל ארם את עול ישראל (שמ"ב, ת, ה ואילך; דה"א, יח, ה ואילך; * בספר כבר השתמשו בלוח הגרגוריאני, בעוד שבאנגליה עדיין השתמשו בלוח היוליאני (ע"ע לוח). התאריכים המובאים כאן הם לפי הלוח הגרגוריאני.

כאלוהי-השושלת בשמאל בעל צמד ובעל חמן. באותו מקום היה קיים, כפי הנראה, גם הפולחן של אלוהי-הירח, שסמלו נמצא על אחד מן התבליטים של בר-רכב ועל-ידו הכינוי „בעל חרן“ (המרכז של פולחן-הירח). בפרק-זמן מסויים היתה ניכרת, כנראה, גם השפעת אלוהי-ישראל על האויב של סוריה, כפי שמעידים הסיפור על נעמן שר צבא מלך-ארם (מל"ב, ה, טו—יז) ושמותיהם של כמה משליטי-סוריה (יהובד, גאיה).

כמו בדת כך גם באמנות קיבלו האויב את תרבותה הקדומה של סביבתם ובמידה ידועה טבעו עליה את חותמם למשך מאתיים שנה בקירוב מן המאות ה-11—10 ואילך, אך בסופו של דבר נבלעה האמנות שלהם באותה של האשורים. במרכזי האויב באיזור הפרת (כרכמיש, חדתא, תל אחמר) ובסוריה (ביחוד בזנגיירלי וחמת) היתה לאמנות הארמית צורה פרי-מיטיווית למדי. אולם כמו בכל הנוגע לדת, עדיין קשה לעמוד על יסודותיה המקוריים של האמנות הארמית כדי להפריד בינה ובין ההשפעות האשוריות והבבליות במסופוטאמיה מזה ובין ההשפעות החיתיות והכנעניות בסוריה מזה.

א. ראובני, שם חם ויפת, תרצ"ב (מפתח: ארם); ב. מייזלר, מלחמות ישראל וארם, „מערכות“, ל"ה—ל"ו; א. מלמט, „מערכות“, מ"ב—מ"ג, עמ' 34 ואילך; מ"ה, עמ' 62 ואילך; א. מלמט, מכתב ארמי לפרעה מימי ירמיהו, „ידיעות החברה לחקירת א"י“, ט"ו, 1—2; A. Šanda, *Die Aramäer*, AO, 1902; M. Streck, *Die älteste Geschichte der Aramäer*, Klio, 1906; S. Schiffer, *Die Aramäer*, 1911; E. G. H. Kraeling, *Aram and Israel*, 1918; E. Forrer, *RLA*, I: Aramu, 1928; F. Rosenthal, *Die aramäische Forschung*, 1939; R. A. Bowman, *Arameans, Aramaic and the Bible*, JNES, 1948, 65—90; A. Dupont-Sommer, *Les araméens*, 1949; B. Moritz, *Haupt-Anniv. Vol.*, 1936, 184 ff.; J. Lewy, *Rev. de l'histoire des religions*, CX (1934), 40; A. Alt, *Die syrische Staatenwelt vor dem Einbruch der Assyrer*, ZDMG, 1934; K. F. Euler, *Königtum und Güterwelt in den alt-aram. Inschriften*, ZAW, 1938; Friedrich etc., *Die Inschriften von Tell Halaf*, Berlin 1940; B. Landsberger, *Sam'al I*, 1948; Elliger, *Eisfeldt-Festschrift*, 1947; A. Dupont-Sommer, *Semitica*, I (1948), pp. 43—68; D. D. Luckenbill, *Ancient Records of Assyria and Babylonia*, 1926, I—II (המקורות האשוריים); E. F. Weidner, *AFO*, III, 151; V, (Index שמות השבטים והמדינות הבודדים). 89; VI, 85 מ.ל.

אַרְמָדָה (Armada — בספרד' כוח מזויין), הצי הגדול, שנשלח בקיץ 1588 ע"י פיליפ II, מלך ספרד, בהנהגתו של הדוכס מדינה-סידוניה, כדי להילחם באנגליה הפדוטסטאנטית. הספרדים היו בטוחים, שידם תהא על העליונה, ומתוך כך יחדו לא את התואר „בלתי-מנוצחת“. תכניתם היתה להפליג לארצות-השפלה ולהעביר משם את צבאו של אלכסנדר פרגוזה (ע"ע), הדוכס מפארמה, לאנגליה כדי לכבוש ארץ זו ולהמליך בה מלך קאתולי (ע"ע בריטניה-היסטוריה).

האויב היתה מורכבת מ-130 ספינות נהוגות ע"י כ-10,000 מלחים וספנים. 60 מהן היו אניות-מלחמה גדולות נושאות-תותחים והשאר ספינות נושאות ציוד ומזון. הצי הסיע 20,000 חיילי. לצי האנגלי היו כ-50 אניות-מלחמה וספינות הרבה לתפקידים שונים (בכלל זה למסירת-ידיעות), ובהן כ-9,000 קצינים ומלחים, רובם יורדיים בעל-יותק ומלומדי-קרב. הצי האנגלי עמד תחת פיקודו העליון של לורד צ'ארלז האוארד מאפנינגאם, ועל-ידו פיקודו דריק, הוקינס (Hawk-ins), פרובישר (Frobisher) ויורדיים מנוסים אחרים.

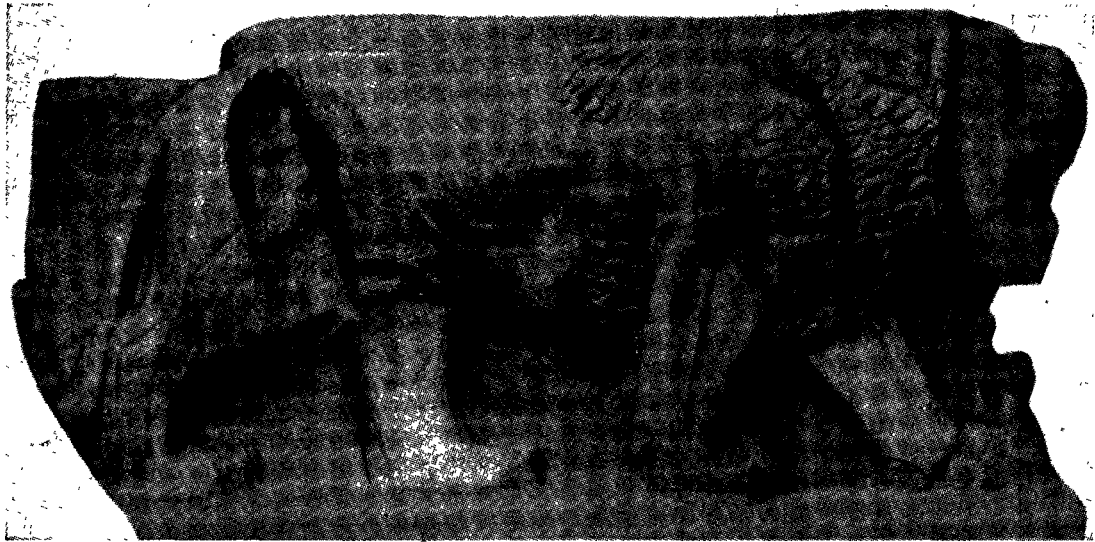

אריה, כֶּלֶס טַבָּח בִּזְתָּה. שִׁירְסַעַר, רְרוּסִית מְרַמְשֶׁק. בְּקִירוֹב הַמָּאָה הֵי 11 לְפַסְהָ"נ.
הַפְּוִיאוֹן שֶׁל הַמְּכֹון הַצְּרַפְתִּי לְאַרְכֵּאוֹלוֹגִיָה, רְמַשֶׁק

הקשורים בשמו של הנביא אלישע (ע"ע), שלפיהם התערב נביא זה אף במהפכת-החצר של חזאל (מ"ב, ה—ז; ח, ז—טו). — ובימי בן-הדד III, בנו של חזאל, שוב ירדה א"ד מגדולתה תחת הלחץ של האשורים, ששמו מצור על דמשק ב-805 והכריחו את מלכה לשלם מס כבד לאשור. בשעת-כושך זו השתמשו מלכיישראל, יהואש בן יהואחז וירבעם II, שהיכו את הצבא הארמי כמה פעמים ושיחררו את המחוזות הישראליים מעולה של הממלכה השכנה, ואפילו הטילו את מרותם עליה (שם, יג, כה; יד, כה, כח). — לסוף בא הקץ על ממלכת א"ד בימי תגלת-פלאסר III (ע"ע). לאחר שמלך-אשור זה שם מס על רצין מלך-דמשק בשנת 738, כרת רצין, שמרד באשור, ברית עם פקח בן רמליהו, מלך-ישראל, ושניהם ניסו להכריח את אחז מלך-יהודה, שיצטרף אל המרד (שם, טו, לו; טז, ה ואילך; ישע, ז, א ואילך). תגלת-פלאסר ערך שני מסעות צבאיים לדמשק, במסע של 733/2 כבש את עיר-הממלכה, וכן כבש והחריב עוד 591 ערים 16 מחוזות והגלה את תושביהן. בזה הקיץ הקץ על מלכות א"ד (מ"ב, טז, ט; ומקורות אחרים, מקראיים ואשוריים).

על אדמת א"ד נוסדו פחות אשוריות: דמשק במרכז, חוֹרֵן וקְרַנִים בדרום וצֶבֶת (צובה, ע"ע ארם צובא) בצפון; וזכרון של פחות אלו בא עוד בזמנים מאוחרים במקורות האשוריים. תושביהן של פחות-דמשק ניסו אמנם להחזיר לעצמם את עצמאותם ונצטרפו למרד נגד סרגון ב-720 בהנהגתו של מלך-חמת, אך לא הצליחו במרדם ונשארו במצב של שיעבוד (וע"ע ארם).

F. M. Abel, *La géographie de la Palestine*, I, 247 f.; II, 102;
A. Jepsen, *Israel & Damascus*, AFO, XIV (1942), 153–172;
W. F. Albright, *A Votive Stele erected by Ben Hadad I of Damascus etc.*, BASOR, 87 (1942), 23 ff. (וע"ע ארם).
ביבליוגרפיה).

א. מל.

אַרְם נְהָרִים, החלק הצפוני-מזרחי של מסופוטאמיה, באל-ג'זירה של היום. א"נ מצויינת במקרא כארץ-מולדתם של אברהם ושל משפחתו (שמקום-מושבה היה בנחור שעל-יד חרן; ברא' כד, ד—י) וכן כארץ-מוצאו של בלעם (שבא מפתור שעל הנהר; דב' כג, ה; במד' כג, ז). במקורות שמחוץ למקרא אין הצירוף א"נ מצוי כלל.

מ"א, יא, כג—כה). בימי השושלת הראשונה, ששלטה בדמשק כמאה שנה — רוֹזֵן (חֲזִיוֹן?) טַבְּרִמֹן-בֶּן-הַדָּד I 111 — נצטרפו לא' איזורים נרחבים והיא נעשתה המדינה הראשית בסוריה.

משנתפלגה ממלכת-ישראל לשתי מדינות עצמאיות שימשה א' הסכנה העיקרית לקיומה של ישראל, שגבלה עמה, ונהגה לנצל לטובת עצמה את הסיכסוכים בין מלכות-שומרון ומלכות-יהודה. בתחילת המאה ה-9, בימי המלחמה בין אסא (ע"ע) מלך יהודה ובעשא (ע"ע) מלך ישראל, קיבל בן-הדד I שוחד מאסא והתערב במלחמה לטובתו של מלך-יהודה; אותה שעה כבש ממלכות-ישראל את הגליל המזרחי (מ"א, טו, יח—כ). בימי שושלת-עמרי גבר לחצם של הארמים על מלכות-ישראל: הם כבשו את האיזורים הצפוניים של עבר-הירדן המזרחי ואף ניסו לפלס להם דרך לעבר-הירדן המערבי. בן-הדד II התקיף, כנראה, כמה פעמים את מלכות-ישראל, אבל לסוף נחל תבוסה ליד שומרון (855), ולאחר שנה — ליד אֶפֶק שבגולן הדרומי, וכתוצאה מזה הוכרח להחזיר למלכות-ישראל את הערים הישראליות, שנכבשו ע"י הארמים, ולהביטח לישראל זכויות כלכליות מיוחדות בדמשק (מ"א, כ, א—לד). — ואולם באותו זמן כבר נראתה באופק המדיני של א' הסכנה האשורית, וכדי לקדם את פניה הקים בן-הדד II (ע"ע) חזית חזקה של מלכי סוריה וארץ-ישראל, שהתייצבה נגד האשורים בשנות 853, 848 ו-845. בן-הדד כרת ברית גם עם אחאב מלך-ישראל וביחד עם מלך-חמת נלחמו בעלי-הברית הללו בשלמנאסר III ליד קרקר שבארץ-חמת. באותה מלחמה היו בחיל-דמשק 1,200 מרכבות, 1,200 פרי-שים 20,000 רגלי. בימי חזאל, יורשו של בן-הדד II וממגר שושלתו, עלה ביד שלמנאסר להכות את מלכות א"ד בארצה בשנים 841 ו-838.

השלום בין א' ובין ישראל לא ארך הרבה וצבאותיהם נפגשו ברמות-גלעד עוד בימי בן-הדד (852) ואחר-כך בימי חזאל (842) (מ"א, כב, ב ואילך; מ"ב, ח, כח—ט), שלאחר שחלף הלחץ האשורי התקיף את מלכות-ישראל, כבש את כל עבר-הירדן המזרחי עד נחל-ארנון, פשט בא"י המערבית ואיים גם על מלכות-יהודה (שם, י, לב—לג; יב, יח—יט; יג, ז, כב). המציאות של אותם הימים משתקפת בסיפורים

לעומת זה רווח מאוד השם 'נהריים' בתעודות מן התקופה שבין המאות ה-16 וה-12 לפסה"נ, שבהן הוא בא בשתי צורות: במקורות המצריים (בכתובות על מסעי-המלחמה ובחריפותיו, שנתפרסמו לכבוד נישואיהן של בנות המלכים המיתניים אֲרִתְדֵמָה ושוֹתְרֵנָה לפרעונים תחותמס IV [1413—] ואמני-חתף III [1411—1375]), הוא נכתב: נהרין, בסיום-ן; ואילו באיגרות עמרנה (ע"ע), שנכתבו על-ידי שליטים בסוריה ובארץ-ישראל, הוא בא בצורת נְהַרְמֵ, בסיום-ם. בכל המקו-דוֹת הללו משמש השם נהריים תחליף לשם המדינה מְתַנִּי (ע"ע), אבל אין ספק בדבר, שמעיקרו הוא כינוי גאוגרפי. בשמות הגאוגרפיים שבתחום השמי-עברי דווחת צורת הזוגי, ויש דוגמות מרובות לכך מארץ-ישראל וסוריה וממכ-תבי מארי. מן הניקוד המסרתי של א"נ נראה, שפירושו את השם כ"ארם שבין שני נהרות", ובמובן זה התאים השם לתחום התפשטותה של מְתַנִּי (ר' להלן). ואולם השם א"נ ציין שטח מצומצם יותר, זה שבין החבור והפרת (בערך מאורפה לתל-חלף [גוזן; ע"ע] שעל החבור), וביחוד ציין, כנראה, את חבל הנהר בְּלִיָּה.

א"נ היא מקום-מולדתם של האבות. כמעט כל שמות אבותיו של אברהם הם גם שמות של מקומות בא"נ. שרוג הוא שם של מקום ידוע מכתבי הסורים (כיום: סרוג מערבית-דרומית לאורפה); העיר נחור (כשמו של אבי תרח — בר' יא. כג—כה; ואחי אברהם — שם יא. כז—כט; כב, כ; וע' כה, ד—) נזכרת בלוחות מארי ובכתבות קאפודאקיה (בין המאות ה-19—ה-17 לפסה"נ) בצורת נְחָר ואח"כ בכתבות אשוריות (מן המאה ה-7: תל נְחָר); ואף השם תרח נזכר בכתובת אשורית כשמו של מקום: תֵּל שֵׁ תְרַח. כל המקומות הללו הם בקרבת הרן, על-יד הנהר בְּלִיָּה. — גם הלשון המהלכת בא"נ היתה, כפי שמעידות המציאות שנתגלו במארי, קרובה לעב-רית יותר מן האוגריתית (ר' להלן). — בתקופה מאוחרת יותר שימש חבלי חבור וגוזן, שנכללו בא"נ, מקום-גלות לחלק מעשרת-השבטים.

כארץ-מעבר זכתה א"נ דק בתקופות מועטות לעצמאות מדינית. מלכים שמיים כבר שלטו בא"נ בתקופה שקדמה ליסודה של מלכות אַכַּד, כ-100—200 שנה קודם סרגון I מאַפַּד (המאה ה-24 לפסה"נ). הארץ נכבשה על-ידי סרגון ושוב ע"י נְרָאם סין נכדו, שהגיע עד הרי-הארזים (הר אמנוס). מתקופה זו נמצאו בא"נ במקומות שונים אונות (= שטרי מכירה) כתובות אַכַּדית. בין 2100 ו-1750 לפסה"נ נשתלטו כאן ה"אמ-רים". ביהוד נודעה חשיבות בזמן זה למדינה ה"אמורית", שמרכזו היה במארי שעל הפרת (ע"ע) ושכסוף ימיה נתי-פשטה על רובה של נהרים; בזמן זה ישבו בפינות שונות של א"נ גם אַכַּדִים (בְּצִ'גַר בְּזַר) וחורים (ביהוד בצפון סו-ריה), אך הרוב המכריע של האוכלוסייה היה מורכב משמיים מערביים, שדיברו, כפי שיש להניח, עברית קדומה (מעין זו של האבות או לשון קרובה לה ביותר); אף השמות שהיו רווחים בתוכם (ושפמאתם אנו מוצאים גם בישראל בתקופה קדומה) ועבודת אלוהיהם (דגן, הוד, ענת) היו כאותם של השמיים המערביים בכללם. אחר זמנו של חמורבי נתיישבו כאן החורים, שקבעו את בירתם בושְפַנִּי — כנראה, על החבור. בימי המלך שאוּשְתַר מְשֵלָה נהריים גם על אֲרַפְחָה שמעבר לחידקל ועל חלקים גדולים בסוריה הצפונית. בתקופת עלייתה של השושלת ה-18 במצרים הגיעו המצרים במסעותיהם לתחומי א"נ. וכימי תחותמס III (1490—1436) עלה בידי

המצרים להרחיב את תחום השפעתם המדינית עד הפרת. מ-1370 ואילך התחילו החיתים מתערבים בענייני א"נ. אולם סוף עצמאותה של א"נ בא לה מידיה של אשור בימיו של שלמנאסר I (1273—1243). בימי תגלת פלאסר I (1116—1090 בערך) כבר תפסו הארמים את כל עיקרה של א"נ מגבול בבל עד כרכמיש ומעבר לה עד תדמור. מכאן ואילך נתקלו האשורים במלחמותיהם בא"נ בעיקר בארמים, שהיו מפריעים לעיתים קרובות לגידולה ולהתפשטותה של אשור. אולם הארמים לא הגיעו ליסודה של ממלכה אחידה בא"נ. בחבור העליון הוקמו שלוש מדינות עצמאיות. בחבור התיכון קמה מדינה בשם בית בְּחֵינִי, שעיר-הבירה שלה היתה גוֹזֵן (ע"ע) ושמושליתה התייחסו על בית חֲדִיָּאן (היינו חֲזִיזֵן, כשם השושלת של מלכי-דמשק; מל"א טו, יח). על הפרת התחתון קמו המדינות שוֹחַ (שם הבירה ענה, בתלמוד וכיום: ענת) חֲנַדָּה, לְקִי (מצפון לשוח). בגבול החידקל העליון השתלט בֵּית זְמַנִּי (שעיר-הבירה שלהם היתה אַמְרִי, כיום: דְאָרְפַּכַּר) ובהר פְּשִׁירִי (כיום: טור עבדין) קמה מדינת שופריה. חשיבות מיוחדת נודעה למדינת בֵּית עֲדֹן (ע' עמוס א, ה; ישע' לו, יב; מל"ב יט, יב; יחז' כו, כג), שעיר-הבירה שלה היתה תֵּל-בְּרִסִּיפ (היום תֵּל אֶל-אַחְמֵר) ושהשתרעה משני עבריו של נהר פרת, מדרום לכרכמיש, לצד מזרח עד עמק הַבְּלִיָּה, ולצד מערב עד נהר קוֹיֵק שבסוריה הצפונית. הת-פצלות זו של הארמים סייעה בידי אשור להטיל את מרותה על שבטי הארמים בא"נ מתחילת המאה ה-9 לפסה"נ ואילך. ב-893 השתעבר לאשור בית בְּחֵינִי; ב-888 השתעברו להם בית זמני ובית עֲדֹן, שמתחומו הגלו האשורים 2,400 ארמים לכלה. אֲשׁוּרְנֶצְרָאֲפָלִי II (883—859) הוסיף לכבוש ערים בבית-עֲדֹן וקיבל מס מכרכמיש. התקפותיהם של האשורים הביאו לידי ברית בין בית עֲדֹן ומלכי סוריה הצפונית (גרם — כיום מְרַעַש; שְׂמַאֲל — זְנַגְדִּיל; פרפמיש; חֲתִינָה אח"כ "עמק" — בעמק אנטיוכיה; בית אַגֹּסִי — אַרְפַּד שבמקרא; חילך = קיליקיה), אך בעלי-הברית נחלו תבוסה (858). ב-856 כבש שלמנאסר את תל-ברסיפ, הגלה ממנה את הארמים והביא לתוכה מתיישבים אשוריים. ב-853 נכבשה חרן וב-852 נעשתה פרוּבִינְצִיָּה אשורית בשם תֵּל אַבְנִי (שמד-דום לגוזן). ב-803 הפכה בית בְּחֵינִי לפחוזה אשורית ואותו גורל עצמו נועד גם לבית זמני (בין 803 ו-799).

אולם אע"פ שמבחינה צבאית ומדינית נוצחו הארמים בא"נ ע"י האשורים, הרי מבחינה אחרת היו הם המנצחים: לשונם השתלטה על מערכת-החיים ומן המאה ה-8 ואילך אנו מוצאים סופרים קבועים לארמית בחצר-המלכות האשורית ולאחר זמן קצר נעשתה הארמית אף הלשון הבינלאומית בכל ארצות-המזרח — מעמד, שהחזיקה בו עד ימיו של אלכסנדר מוקדון (ע"ע ארמית).

אנציקלופדיה מקראית, ערך ארם נהרים; י. מ. גרינץ, ארם ובני ארם, סניני, שנה י"ד (תש"ו), קס"א-קס"ב; הנ"ל, ארץ היעוד, ספר השנה של יהודי אמריקה, שנה י"א (תש"ט), 59—62; א. מלמט, מלכויות הארמים בארם נהרים, תשי"ב; R. T. O'Callaghan, *Aram Naharaim* (ANOR 26), 1948; Knudtzon, *Die El-Amarna Tafeln*; A. H. Gardiner, *Ancient Egyptian Onomastica*, Vol. I, 171^x—180^x; Weidner, *Politische Dokumente aus Kleinasien* (Bhogaeköistud., 8—9); Ebeling-Meissner-Weidner, *Altassyrische Könige*, 1926; W. F. Albright, *From Stone Age to Christianity*, 180 ff.; idem, *Archeology and the Religion of Israel*, 130; JBL 43 (1924) 199 ff.; 57 (1939), 101; 36 (1944), 211, n. 15; JAOS 60 (1940), 415; P. Dhorme, *Abraham dans le cadre de l'histoire*, RB 37 (1928) 487—8; L. Waterman, *Royal Correspondence of the Assyrian Empire*, I,

א"נ היא מקום-מולדתם של האבות. כמעט כל שמות אבותיו של אברהם הם גם שמות של מקומות בא"נ. שרוג הוא שם של מקום ידוע מכתבי הסורים (כיום: סרוג מערבית-דרומית לאורפה); העיר נחור (כשמו של אבי תרח — בר' יא. כג—כה; ואחי אברהם — שם יא. כז—כט; כב, כ; וע' כה, ד—) נזכרת בלוחות מארי ובכתבות קאפודאקיה (בין המאות ה-19—ה-17 לפסה"נ) בצורת נְחָר ואח"כ בכתבות אשוריות (מן המאה ה-7: תל נְחָר); ואף השם תרח נזכר בכתובת אשורית כשמו של מקום: תֵּל שֵׁ תְרַח. כל המקומות הללו הם בקרבת הרן, על-יד הנהר בְּלִיָּה. — גם הלשון המהלכת בא"נ היתה, כפי שמעידות המציאות שנתגלו במארי, קרובה לעב-רית יותר מן האוגריתית (ר' להלן). — בתקופה מאוחרת יותר שימש חבלי חבור וגוזן, שנכללו בא"נ, מקום-גלות לחלק מעשרת-השבטים.

כארץ-מעבר זכתה א"נ דק בתקופות מועטות לעצמאות מדינית. מלכים שמיים כבר שלטו בא"נ בתקופה שקדמה ליסודה של מלכות אַכַּד, כ-100—200 שנה קודם סרגון I מאַפַּד (המאה ה-24 לפסה"נ). הארץ נכבשה על-ידי סרגון ושוב ע"י נְרָאם סין נכדו, שהגיע עד הרי-הארזים (הר אמנוס). מתקופה זו נמצאו בא"נ במקומות שונים אונות (= שטרי מכירה) כתובות אַכַּדית. בין 2100 ו-1750 לפסה"נ נשתלטו כאן ה"אמ-רים". ביהוד נודעה חשיבות בזמן זה למדינה ה"אמורית", שמרכזו היה במארי שעל הפרת (ע"ע) ושכסוף ימיה נתי-פשטה על רובה של נהרים; בזמן זה ישבו בפינות שונות של א"נ גם אַכַּדִים (בְּצִ'גַר בְּזַר) וחורים (ביהוד בצפון סו-ריה), אך הרוב המכריע של האוכלוסייה היה מורכב משמיים מערביים, שדיברו, כפי שיש להניח, עברית קדומה (מעין זו של האבות או לשון קרובה לה ביותר); אף השמות שהיו רווחים בתוכם (ושפמאתם אנו מוצאים גם בישראל בתקופה קדומה) ועבודת אלוהיהם (דגן, הוד, ענת) היו כאותם של השמיים המערביים בכללם. אחר זמנו של חמורבי נתיישבו כאן החורים, שקבעו את בירתם בושְפַנִּי — כנראה, על החבור. בימי המלך שאוּשְתַר מְשֵלָה נהריים גם על אֲרַפְחָה שמעבר לחידקל ועל חלקים גדולים בסוריה הצפונית. בתקופת עלייתה של השושלת ה-18 במצרים הגיעו המצרים במסעותיהם לתחומי א"נ. וכימי תחותמס III (1490—1436) עלה בידי

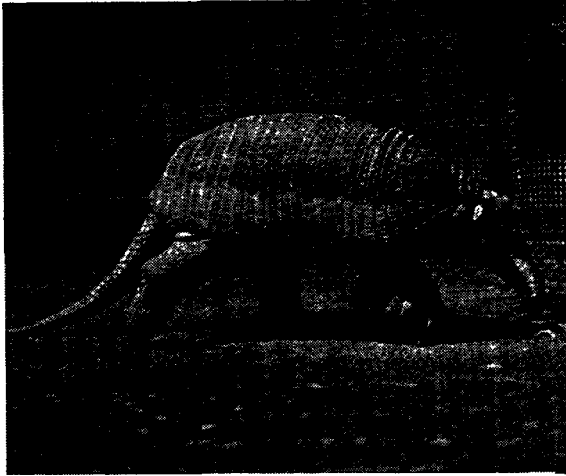

ארמילוס ענק (Priodontes gigas)

אַרְמִילוֹס הַרְשָׁע. השם האגדתי של מתנגד-המשיח של אַנְטִי־מְשִׁיחַ. השם א' לא נזכר בתלמוד ובמדרשים הקדומים בשום מקום. ולעומת זה הוא נזכר הרבה במדרשים המאוחרים, שהם מעין „גליונים“ (אפוקאליפסות) עממיים („מדרש ויושע“ ו„ספר-זרובבל“, „נסתרות של ר' שמעון בן יוחאי“, „ספר אליהו“, „אותות המשיח“ ועוד). ועוד בתרגום המיוחס ליונתן מתורגם הכתוב: „וברוח שפתי ימית רשע“ (ישעיה יא ד): „ובממליל ספותיה יהי ממת ארמילוס רשיע א“; ובתרגום ירושלמי א' (דברים לד ג) נאמר, שהקדוש-ברוך-הוא הראה למשה את פורענות ארמילגוס רשיעא וסדרי קרבא דגוג — וכמעט אין ספק בדבר, ש„ארמילגוס“ הוא שיבוש מן „ארמילוס“. ויש לשים לב, שכבר כאן נבדלת „מלחמת גוג ומגוג“ מן הפורענות של „א' הרשע“ — בספרות הישראלית שמחוץ לספרות המדרשית ולתרגומית המאוחרת נזכר א' תחילה ב„אמונות ודעות“ לר' סעדיה גאון (פ"ח, המאמר „בגאולה האחרונה“), שהושפע כנראה, מ„ספר-זרובבל“. אגדת-א' לא קדמה, איפוא, לראשית ימיה של תקופת-הגאונים ויש לקבוע את צמיחתה לתחילת המאה ה-7 לסה"נ. יסודה, אמנם, באגדה התלמודית על „משיח בן יוסף, שנהרג“, כלומר, שיהרג במלחמת-העמים קודם שתבוא הגאולה ע"י משיח בן דוד (בבלי, סוכה, נ"ב, א'). ולפיכך קשה לראות כאן השפעה נוצרית מלכתחילה למרות מה שב„אותות המשיח“ (מדרשי גאולה, תש"ג, עמ' 320) אנו קוראים: „ארמילוס השטן, זה שהאומות קורין אותו אנטיי-קריסטו“ (ובכן א' הוא Avíχριστος שב„איגרת-יוחנן“ א', ב', י"ח וכ"ב, ד', ג', וב„איגרת יוחנן“ ב', פסוק ז').

על מוצאו של השם א' מרובות ההשערות. ביחוד קרובה להתקבל על הדעת ההשערה, שמוצאו של השם א' הוא Romulus, שלפי האגדה הלאטינית הוא ורמוס אחיו בנו את רומי: האנטי-משיח אינו אלא רומולוס-רומי, שכן גם בסורית נקרא רומולוס בשם „ארמלאוס“ (Th. Nöldeke, ZDMG, [1895], XXXIX, 343) ובתרגום לאטיני של אחד מן הספרים המיוחסים למתודיוס הקדוש לנוצרים נאמר בפירושו, שרומולוס נקרא גם א'. גם מה שא' נולד, לפי האגדה, מבתולה יפה (עיין להלן) הוא רמז לרומי. ולפיכך יש לדחות את הדעה, שא' ו„ארמילגוס“ הם שיבושים מן „אנגרא-מיניאוש“, אל-הרע של הפרסים, אף-על-פי שיש באגדת-א' יסודות פרסיים ידועים. כי הדבר קרוב לוודאי, שהרעיון של אַנְטִי־מְשִׁיחַ

68-69, No. 102; 440-3, No. 663; Eckhard Unger, *Mesopotamien (Reallexikon d. Vorgeschichte* 8, 167); A. Götze, *Chettiter, Chörriter und Assyrer*, 1936, 98 ff., 102 ff.; Honigman, *Syria* (Pauly-Wissowa *Reallex.*, IV, A, 2); I. J. Gelb, *Hurrians and Subarians*, 1944; E. Forrer, *Aramäer* (Reallexikon der Assyriologia, I); *Provinzeinteilung*, 1927; J. Gutman, *Aram Naharaim* (Encyclopaedia Judaica, III, 117 ff.); Schiffer, *Aramäer*, 75 ff., 80-85, 364; A. Dupont Sommer, *Les Araméens*, 1949; D. D. Luckenbill, *Ancient Records*, I-II (הנפתח); R. Bowman, *Journal of Near Eastern Studies*, 1948, 65-90; Abel, *Géographie de la Palestine*, II, 279.

י. מ. ג.

אַרְמִילוֹס (Armadillo), בעל-חיים ממשפחת בעלי-השריון (Dasypodidae) שבסידרת הדלשיניים (ע"ע), שהוא (פרט לאחד ממיניו) מוגבל לאיזורים החמים של העולם החדש. בלבד (איזור הַנְּאֹגָאָה, ע"ע זואוגאוגרפיה). — גופם של בני משפחה זו מצויין בכיסוי עשוי מהתגרמויות של העור האמיתי, שהן מצופות קשקשים קרניים של העור העליון. מעל לראשם נמצאת עפ"ר עצם בצורת מגן, ועצם שניה דומה לה נמצאת מעל לגב באיזור-האגן. בין מגינים אלה נתון השריון בצורת 6-13 חגורות רחביות, שהן מאפיינות שרות תנועה קלה יותר וגם מסגלות את הגוף להצטנף לשם הגנתו. בכמה ממיניה של משפחה זו מציצות שערות בין לוחות-העצם. הרגליים מצויידות בצפרניים חזקות, שמאפיינות חפירה באדמה. השיניים, חסרות-השרשים, גדולות כל ימיהם ומספרן גדול מאוד (32-100). — מיני הא' הם בע"ח ליליים, שניזונים מחרקים, תולעים, נבלות, שרשי-צמחים, פירות, וכד'. הם אינם מסוכנים לבע"ח אחרים, והם נמלטים מסכנה ע"י בריחה מהירה והתחפרות באדמה. מינים הרבה של א' נאכלים ע"י הילידים.

הא' הענק (Priodontes gigas) מגיע לאורך של מ' אחד והי 100 שנה; מצוי בבראזיל. המין *Tatus novemcinctus*, בעל 9 חגורות-עצם סביב גבו ובעל אוניים קרובות זו לזו, גדל עד לאורך של 40 ס"מ. כשהוא נתקף, הוא מתקפל לכדור משוריין. זהו היחיד במיני הא' שהוא מצוי גם מחוץ לאמריקה הדרומית: הוא נפוץ מארגנטינה עד טפסאס, ובזמן האחרון הופיע גם מנרחית למיסיסיפי.

הא' הקטן (*Chlamydomorphus* או פיצ'סיאגו [Pichi-] *Chlamydomorphus*), שארכו 12 ס"מ, מצטיין בכושר-חפירה והי בעיקר חיים תת-קרקעיים. שני מיניו (*Chlamydomorphus truncatus* ו-*Chlamydomorphus retusus*) חיים בערבות-חול של ארגנטינה המערבית ובבוליבויה.

ע. פ. ל.

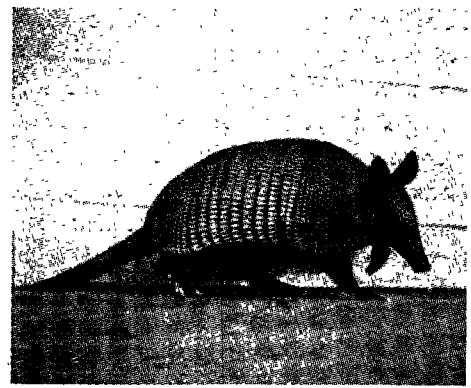

ארמילוס מן המין Tatus novemcinctus

מאוחר אחר באגדה שלמה: „אמרו, שיש ברומי אבן של שיש, דמות נצרה יפת-תואר, והיא אינה עשויה ביד אדם, אלא הקדוש-ברוך-הוא בראה כן בגבורתו, ובאים רשעי אומות-העולם, בני בליעל, ומחממין אותה ושוכבין אצלה, והוא משמר ספתן בתוך האבן, ובורא בה בריאה ויוצר בה ולד, והיא מתבקעת ויוצא ממנה דמות אדם ושמר ארמילוס השטן, זה שהאומות קורין אנטיקריסטו. ארכו שתי-עשרה אמה ורחבו שתיים, ובין שתי עיניו זרת, והן עקומות ואדומות, ושער-ראשו כצבע זהב, פעמי-רגליו ירו-קים ושתי קדקדים יש לו” (פרקי-המשיח, שם, עמ' 329, ועיין גם-כן שם, עמ' 312; ספר זרובבל, שינויי-נוסחאות, שם, עמ' 383; „עתידות של רבי שמעון בן יוחאי”, שם, עמ' 404, ופרקי היכלות רבתי, שם, עמ' 369). א' זה יטעה את כל העולם, שהוא אלוהות וימלוך על כל העולם כולו, ויבוא הוא ועשרה מלכים עמו ויילחמו על ירושלים, וא' יהרוג את נחמיה בן חושאל, שהוא משיח בן-יוסף, וכמה וכמה צדיקים עמו, וישראל יספרו עליו כהמר על היחיד (על-פי זכריה יב, י—יב), וא' יגלה את ישראל „המדברה”, ותהיה עת צרה לישראל, שלא היתה כמותה, הרעב יגדל והגויים יטרדו ממדי-נותיהם את היהודים, שיסתתרו במערות ובצריחים. וא' יכבוש לא רק את ירושלים אלא גם את אנטיוכיה (בירת-סוריה, שבה נתהוותה הנצרות האליילית, מעשי-השליחים, י"א, כ"ו), והוא „נוטל את האבן, אשד נולד ממנה”, ועושה אותה „ראש לכל עבודה זרה”, וכל הגויים ישתחוו לה ויקטירו לה קטורת ויסכו לה נסכים, „וכל אשר יגבה לבו להביט אליה לא יוכל, כי אין אדם יכול להביט בפניה מפני יפיה” (ספר זרובבל, שם, עמ' 80—82). כאן נתערבבו העבודה של מדים הבתולה מצד הנוצרים, שילדה את ישו לא מבן-אדם, והפסילים והתמו-נות, שמעריצים הקאתולים, ברעיון של השטן ומשיח-השקר, ואולם היסוד לאגדה בדבר ה„בתולה של שיש” בא מתוך אגדה רונחת בימי-הביניים ומקושרת בשמו של ורגיליוס, שלפיה היה קיים ברומי פסל של בתולה חצוב מאבן, שהר-מיים נאפו עמו.

א' יכעיס את ה' במעשיו הרעים ואז יבוא פתאום מנחם בן עמיאל, שהוא משיח בן דוד, ויעמד בבקעת ארבל וילך לירושלים, וחפצי-בה אמו „תמסור לו המטה, שנעשו בו האותות” (מטה-הארון), ויבוא עמו גם אליהו הנביא ושניהם יחיו את נחמיה בן חושאל, הוא משיח בן יוסף, ועצת שלום תהיה בין שני המשיחים, ואז יעלו כולם, ביחד עם כל ישראל, לירושלים, ושם ייהפך חודש אב לששון ולשמחה ויהא קיבוץ-גלויות, וירושלים תיבנה מחדש ברחבות וברוב פאר, ומנחם בן עמיאל „יפח באפיו של א' ומיתנר”, וה' יילחם בחיל-א' (או בחילו של גוג ומגוג), וכל חיל זה וכל צוררי-יהודה יפלו בבקעת-ארבל, כי 500 איש מישראל ונחמיה ואליהו בראשם ינצחו 500,000 מחיל א' (או גוג ומגוג), ואז תהא תשועה גדולה לישראל ומלכות-השמים תתפשט על כל העולם כולו. זהו עיקר אגדת-א' כפי שהיא ב„ספר זרובבל”. בשאר המדרשים הקטנים ואצל רס"ג ורב האיי גאון יש שינויים ותוספות בדברים הללו. שם נאמר, למשל, שאחר אלפיים שנות-המשיח יישב הקדוש-ברוך-הוא לשפוט את כל הגויים בעמק-יהושפט, ועובדי-האליילים יישרפו באשה של גיהנום, ורק עובדי-ה' יינצלו, ואח"כ יחדש הקב"ה שמים וארץ, ומאז „הכל חיים לעולם ולעולמי-עולמים” (מדרש וישע, שם, עמ' 100—101; נסטרות של רשב"י, שם, עמ' 196—198); או גם

ביהדות המאוחרת-ביחס נשתלשל מן הרעיון של מציאות השטן, שהוא כוח-מנוגד לאלוהים, ורעיון זה בא מתוך מה שבאמונת-זאראתושתרה אלוהי-הרע הוא כוח-שכנגד לאלוהי-הטוב, וכשם שהאלוהים ינצח את השטן באחרית-הימים כך ינצח משיח בן-דוד, בא-כוחו של האלוהים, את א' הרשע. לא לחינם נקרא א' במדרשים המאוחרים גם בשם „השטן”: „א' השטן”, „בן השטן והאבן” (עיין למטה). והרי כמעט אין ספק בדבר, שמושג-השטן, שכבר הוא מצוי בזכריה, באיוב ובדברי-הימים, בא ליהדות מתוך השפעות פרסיות קדומות (מתחילתם של ימי הבית השני), ואף „בליעל”, שהוא השטן עוד ב„ספר-חנוך” וב„עליית-משה”, „בלייר” ב„חזון-הסיבילות”, כבר הוא הניגוד הגמור למשיח: הוא מסית ומדיח, עושה מעשי-ניסים, ואפילו מחיה-מתים. אלא שרעיון פרסי זה, שחדר ליהודה עוד בימי שיבת-ציון, נת-קשר במרוצת-הזמן ב„משיח בן יוסף שנהרג” — רעיון יהודי, שבא מתוך שאיפה להקביל את המשיח מיהודה המנצח לעומת המשיח המנוצח מישראל ומשומרון (בן-יוסף, בן-אפרים). ולפיכך רחוקה גם הדעה, שא' הוא מן „ארמילוס” ביוונית (אהורמין, אנגרא-מייניאוש) בחילוף אות נ' לאות ל'. ורחוקה יותר ויותר היא ההשערה, שא' בא מן המלה היוונית ἐρημόλαος (מחריב-עם), למרות מה שהשערה זו כבר היא מרומזת ב„נבואת וחלום שאלתיאל” (מדרש-יגאולה, עמ' 387): „ארמילוס ויחריב עם (ו) בלשון עברית”. קרוב לודאי הוא, שהיהודים, לאחד מה שסבלו מן הרומיים בימי חורבן הבית השני ובמלחמת ברי-כוכבא ואחריה, וביחוד לאחר שהנצרות ניצחה במלכות-רומי והתחילה רודפת באכזריות את היהדות, שממנה יצאה, התחילו רואים ברומי, שנסודה ע"י רומולוס, את מלכות-השטן, את הניגוד למלכות-השמים, וקראו לכות השטני המנצח ניצחון ארצי זומני (בניגוד למלכות-המשיח, שהיא שמימית ונצחית) בשם א'.

ידיעות מפורטות על א' ועל מעשיו הרעים באו רק במדרשים העבריים המאוחרים, שנתפרטו למעלה (נתפרטמו קודם-לכן עם מבואות קצרים ב„בית-המדרש” של אהרן ילינק, חדרים ב', ג' וד', 1853—1857, 1873—1877; הוצאה ב', 1938, וכן גם ב„אוצר-המדרשים” של י. ד. אייזנשטיין, כרכים א-ב, תרע"ה; נקבצו כולם כאחד ונוספו עליהם מבואות מפורטים והערות חשובות בספרו של יהודה אבן שמואל קופמאן, מדרש-יגאולה, תש"ג). א' הוא פחות שבמלכים, בן שפחה ובעל תואר של מפלצת: „פניו ארוכות, בין עיניו קרן גבוהה, וקומתו גבוהה מאוד, וכפות רגליו גבוהים ושוקיו דקים” (ספר אליהו, מדרש-יגאולה, עמ' 42). ובמדרש מאוחר אחר, כך הם רישומיו: „ראשו קרח ועיניו אחת קטנה ואחת גדולה, וורעו של ימין טפח ושל שמאל שתי אמות וחצי, ולו צרעת במצחו, ואזנו הימנית סתומה והאחרת (השמאלית) פתוחה: שכשיבוא אדם לדבר אליו טובות מטה לו אזנו הסתומה, ואם ירצה אדם לדבר אליו רעה — מטה לו אזנו הפתוחה” (מדרש וישע, פרק ימות-המשיח, שם, עמ' 96—97, וכן ב„נסטרות של רבי שמעון בן יוחאי”, א', שם, עמ' 195, ועיין גם-כן שם, שינויי-נוסחאות, עמ' 382 ב, ועמ' 402). ובמדרש אחר נאמר עליו: „ארמילוס בן-שטן היוצא מצלמת-האבן” (ספר-זרובבל, שם, עמ' 80), וב„נסטרות של ר' שמעון בן יוחאי”, א' (שם, עמ' 195, ועיין שם, שינויי-נוסחאות, עמ' 402) נקרא א' בארמית (בחלק-הפנים העברי): „בְּרִיָּה דְשֶׁטָנָא וְדֵאֲבָנָא” (בן השטן והאבן). ורמו קצר זה נתפרש במדרש

אַרְמִיְנִיּוֹס, יַעֲקֹב — *Jacobus Arminius* (1560—1609), תאולוג קאלוויניסטי; יוצרה של תורה תאולוגית שנקראת על שמו „ארמיניאניזם”. נולד באודנוואטר שבדרום-הולנד לבעל-מלאכה. בילדותו מת אביו ומשפחתו נשארה ללא מפרנס, אך כמה מנדיבי-עירו, שעמדו על כשרונותיו של א' הצעיר, תמכו בו כדי שיוכל להמשיך בלימודיו. א' למד באוטרכט ואח"כ במארבורג, אולם כשנודע לו שהספרדים כבשו את עירו ורצחו בה כמעט את כל התלמידיהם, מיהר לשוב אליה, אלא שלא מצא בה אף אחד מבני-משפחתו בחיים. אח"כ למד שש שנים תאולוגיה באוניברסיטה של ליידן. ב-1582 בא לזינווה ולמד אצל תאודוסיוס בונה (ע"ע), חברו של קאלוויין, אך מפני השתייכותו לאסכולה האנטיאריסטוטלית של רמוס (ע"ע) הוכרח לעבור לזמן-מה לבאזל. לאחר זמן חזר לזינווה, ומכאן נסע לזמן קצר לאיטליה, שבה שמע הרצאות בפילוסופיה בפאדובה. התעניינותו האובייקטיבית בקאתוליות של זמנו גרמה לדיבה, שהופצה עליו ע"י מתנגדים, שא' התקרב במידה יתרה מן הראוי לחכמי-איטליה הקאתוליים. ב-1588 הוזמן לבוא לאמסטרדם, כדי לשמש ככומר ודרשן. ב-1603, לאחר שמת פראנץ יוניוס, פרופסור לתאולוגיה באוניברסיטה של ליידן, נתמנה א' במקומו.

חשיבותו של א' היא בהתנגדותו להגדרה, שהגדיר קאל-וויין את הגזירה הקדומה (ע"ע). לדעתו של קאלוויין, המבוססת על פירוש פסוקים שב„ברית החדשה” וביחוד של דברי פאולוס, חרץ אלוהים מראש את גורלם של בני-האדם, באופן שחלק מהם נועד לישועה וחלק מהם לדראון-עולם; הגזירה היא פרי רצונו של אלוהים ואין אפשרות, שבחיריו ידונו לאבדון, כמו שאי-אפשר שהנידונים לכך ישנו את הגזירה ע"י מעשים טובים. לפי קאלוויין, „אין עתיד ואין עבר לפני דעת אלוהים”, ז"א האל הוא מעל לזמן; ואולם תלמידיו התחילו מתדיינים על השאלה אימתי נגזרה הגזירה הקדומה, והיו מהם שטענו, שאין להניח שגזירה זו נגזרה קודם החטא הקדמון, שהרי בהתאם להנחה זו אף החטא נגזר ברצונו של האל — ובכך אינו חטא כלל. אלה שדגלו בהשקפה, שהגזירה באה אחר החטא הקדמון, היו המתונים שבתלמידי-קאלוויין ונקראו בשם *infralapsarii* (infra — מעבר זה; lapsus — נפילה); ואילו אלה שדגלו בדעה, שהגזירה קדמה לחטא הקדמון, היו הקיצונים שבהם ונקראו בשם *supralapsarii* (supra — מן הצד ההוא). בעיית הגזירה הקדומה בכנסיית-קאלוויין היתה קשורה בבעיית הסבלנות הדתית; הקיצונים היו סבורים, שהמדינה אינה צריכה לסבול את אלה, שטענתם בענייני-דת מציינת אותם כנוצרים לאבדון. בין המתנגדים לגישה הקיצונית בבעיית הגזירה הקדומה היה קורנליוס (ע"ע), חסידה של הסבלנות הדתית. ב-1589 הוזמן א' לסתור את דעתו של קורנליוס ואת הדעות האינפראלאפסאריאיות של שני כמרים מִדֶּלְפֶּט. כשא' עיין בחיבורים, שבא לסתור, התחיל מפקפק בנכונות דעתו של קאלוויין בעניין הגזירה הקדומה ולסוף הגיע לכלל דעה, שתורה זו הופכת את אלוהים למקור החטא, מצמצמת את פעולת החסד האלוהי, משארת חלק גדול של האנושות ללא תקווה לישע ונותנת בטחון-שווא לאלה שחושבים את עצמם לבחירי-האל. א' דחה את הדעה, שהמעשים הטובים מביאים לידי ישועה, אך חשב שחסד-אלוהים חל על כל בני-האדם, אלא שהאדם יכול לקבלו או לדחותו, כרצונו. דעתו של א' היתה, שהגזירה הקדומה

שתישרף ירושלים של מטה ו„תרד ירושלים בנויה ומשוכללת מן השמים (ירושלים של מעלה), שיש בה שבעים ושנים מרגליות, שמבהיקות מסוף העולם ועד סופו” (נסתרות של דשב"י, שם, עמ' 196), מיכאל המלאך יתקע בשופר שלוש פעמים: בתקיעה ראשונה ייגלו משיח בן דויד ואלוהי הנביא, ואלוהים בכבודו ובעצמו יילחם בא' ובכל הגייסות של אומות-העולם שעמו, וימות א' „הוא וכל חילו ואדום הרשעה, שהחריבו בית-אלהינו והגלונו מארצנו, ובאותה שעה יעשו בהם ישראל נקמות גדולות”; בתקיעה שנייה יחיו המתים, וקודם כל — משיח בן יוסף שנהרג, ובתקיעה שלישית יהא קיבוץ-גלויות של „כל השבטים ויבואו עם בני-משה באין מספר ובאין שיעור” (פרקי-משיח, שם, עמ' 322—323, ועיין שם, שינויי-נוסחאות, עמ' 387—388, 404—405). — כל האגדות הללו, שיש בהן נאות ומוסריות ויש בהן משונות וגסות, נולדו מתוך עירוב של אמונות פרסיות, רומיות ונוצריות במסורת ישראלית עתיקה בדבר „חבלו של משיח”, שיקדם לימות-המשיח ושוב עתיד ליהרג משיח בן יוסף ע"י רומולוס-דומי כמו שנהרג בריכוכבא ע"י רומי — רומי זו, שקיבלה אמונה משונה בעיני-היהודי בבתולה קדושה ובפסלי-אבן יפים. הצורך לראות במפלתה של רומי הנוצרית, שרדפה את ישראל לאחר שקיבלה את תורתו, יצר את אגדת א', האנטי-משיח, שירבה להרע לישראל, אבל משיח בן דויד ינצח אותו, כלומר, את רומולוס-רומי, ויוריד את מלכות-השמים על הארץ.

א. ילינק, בית-המדוש, הוצאה שנייה, תרצ"ח (עיין למעלה, בגוף הערך); „אוצר-מדרשים”, הוצאת י. ד. אייזנשטיין, כרכים א' וב', תרע"ה; וביחוד יהודה אבן שמואל (קופמן), מדרש-יגאלה, תש"ג; ת. י. קוהוט, ערוך השלם, הוצאה ב', תרפ"ו, 1, 291—292; י. קלוזנר, הרעיון המשיחי בישראל, הוצאה ג', תש"י, עמ' 63—92, 190, 215—216, 239, 289—301; W. Bousset, *Der Antichrist*, 1895, 33, 67, 70, 74; Bousset-Gressmann, *Die Religion des Judentums im späthellenistischen Zeitalter*, 1926³, 230—232, 254—255, 516—517; D. Castelli, *Il Messia secondo gli Ebrei*, 1874, 224—233, 243; M. Bultmann, *Outline of the Neo-Hebraic Apocalyptic Literature*, 1901; M. Friedländer, *Der Antichrist*, 1901, 126—129; E. Schürer, *Geschichte des jüdischen Volkes etc.*, II⁴, 621—622.

י. ק.

אַרְמִיְנִיּוֹס — *Arminius* (17 לפסה"נ — 21 לסה"נ), נסיך השבט הגרמני של הֶרוּסְקִים (Cherusci). א' היה בצעירותו קצין באחד מן הגדודים הגרמניים של הצבא הרומי. כשחזר למולדתו אירגן מרד נגד השלטין הרומי בתוכה. בשנת 9 לסה"נ התנפל ביער הטויטבורגי על הצבא של המצביא הרומי ארוס, השמיד אותו ושיחרר מתוך כך את כל איזור הגדה המזרחית של הרינוס משלטון הרומים. בשנות 16/15 חזר ונלחם בצבאות רומי, אך הפעם בלא הצלחה, וביחוד לא עלה בידו לשחרר מידי הרומים את אשתו תוסנלדה (Thusnelda). בשנת 17 נלחם במרבורד, מלך המרקומנים (ע"ע) וב-21 נרצח ע"י קרובים, שנתקנאו בו. — ביה"ב נשתכח שמו. ההומאניסטים הגרמניים של המאה ה-16 חידשו את זכרו וזיהו בטעות את השם א' עם השם הגרמני הרמן (Hermann). מאז נחשב א' בגרמניה גיבור לאומי וחייזר ופעולותיו זכו לתהילה ביצירות פיוטיות מרובות, בכללן של קלופשטוק והינריך פון קליסט (ע"ע).

H. Aubin, A., 1935; W. Krogmann, *Das A.-Motiv in der deutschen Dichtung*, 1933; G. Lemcke, *Die Varusschlacht*, 1936; E. Hohl, *Um A.*, 1951; K. Weerth, *Über neue A.-und Varusvorschungen*, 1951.

הארמיים שבמקרא: בבר' לא, מז (שתי מלים); פסוק אחד בירמ' י, יא; פרשיות אחדות בדניאל ועזרא (דנ' פרק ב, ד עד פרק ז, כח; עד ד, ה—יח; ז, יב—כו).

(ב) הכתובות הארמיות. תחום תפוצתן: מספרד שבאסיה הקטנה (סארדס ביוונית) עד צפון-מערב הודו (טכ-סילה), בדרום — נווה-המדבר תימא שבצפון חצי-האי ערב, ובדרום-מערב — יב שבדרום-מצרים. ונמצאו כתובות בא' גם בפרס ובארמניה. כתובות אלו, שהן חצובות באבן, כתובות על עזר, על פאפירוס, על חרסים, וכד', כוללות כתובות-זיכרון, חוזים, שטרות, איגרות, תעודות רשמיות, חותמות, משקלות, רישומים על גבי תעודות אכדיות, וכד'. חוץ מכתובות השפעה כתובות כל שאר התעודות בכתב-היתדות, בכתב אלפביתי (ע"ע כתב).

הארצות, שבהן נמצאו רוב הכתובות הקדומות בא', הן סוריה, עיראק ומצרים.

סוריה ואגפיה: בצפונה של סוריה נמצאו הכתובות, שהציבו המלכים פנמו, בר-רכב, זכר, ברהוד, כתובת ארוכה שנמצאה בסוגיין, וכמה כתובות קצרות. כתובות אחדות נמצאו גם באסיה הקטנה.

בעיראק נמצאו בעיקר כתובות קצרות ביותר על גבי תעודות כתובות אפדית. כאן נתגלתה גם השבעה ארמית בכתב-יתדות, מסוף האלף הראשון לפסה"נ; והשיבוטה של כתובת זו מרובה ביותר משום שהיא מאפשרת לנו לעמוד על מבנה המלה בארמית מפחינת מערכת תנועותיה.

במצרים, באי יב ליד סֶנְהָ (אֶסוֹאן) שבדרום הארץ, נתגלה אוצר גדול של פאפירוסים ארמיים שלמים, שכוללים שטרות, מכתבים, תעודות רשמיות (ובניהן קטע מתרגום של כתובת בהיסטון) וקטעים מתוך ספר „משלי אחיקר“ (וע"ע יב). מלבד אלה נמצאו עוד חרסים וכן תעודות אחרות, שכמה מהן עדיין לא נתפרסמו.

מועטות דלות הן הכתובות הארמיות העתיקות שנמצאו בא"י (לכיש [עדיין לא פורסמה], תל-אל-פארעה, אילת).

2. טיבה של הא' העתיקה. — הא' המקראית. לשם הבלטת קויה העיקריים של הא' בארצות-תפוצתה ותקופותיה השונות יש לעמוד, קודם כל, על תכונותיה של הא' המקראית מתוך השוואה עם העברית והערבית.

עיצורים: ההבדלים העיקריים: ז עברית, שהיא ז (ד) בערבית, היא ד בארמית: זהב — ذهب — דהב; צ עברית, שהיא צ (צ') בערבית, היא ע בארמית: ארץ — أرض — ארע; צ עברית, שהיא צ (ט) ערבית, היא ט בארמית: עצה — عظه — עטא. ש עברית, שהיא ש (ת) בערבית, היא ת בארמית: שלושה — ثلاثة — תלתה. כללים אלה כוחם יפה לגבי כל הניבים הארמיים. האות א' נחלשה בארמית והיא משמשת אף כאם קריאה.

תנועות: חולם מלא בעברית, שהוא a בערבית, הוא a גם בארמית: שלום — سلام — שָלֹם. הטעם הוא מלרע או מלעיל, כמו בעברית, אך השפעתו שונה משהיא בעברית תנועה שמית קצרה לא תבוא בהברה פתוחה בלתי-מוטעמת (בניגוד לעברית, שבה היא עשויה להתמשך לתנועה גדולה): ذهب (I) בערבית = ذهب בארמית — זֶהֶב בעברית. הסימנים, שנמנו עד כאן, הם המבדילים בעיקר את הא' מן העברית ושאר הלשונות השמיות.

שינויים בפועל. מ7 הבנינים המצויים בעברית

שנגזרה על האדם (לישועה או לדראון-עולם), מקורה ברצון-האל. אך קודם שהאל גזר אותה הביא בחשבון את כל התנאים והמסיבות, שבהם עתיד היה האדם להימצא. תנאים ומסיבות אלה כבר נקבעו ע"י גזרה אחרת, שקדמה להחלטתו של אלוהים בנוגע להצלתו או הדחתו של האדם. בהשקפה זו ניכרת, מצד אחד, הכוונה לשמור על התורות הפאוליניות בדבר הגזרה הקדומה, על התורה הנוצרית של החסד החל על כל בני-האדם, ועל החלטתו החפשית של האדם, ומצד שני — השאיפה, שלא לייחס למעשים הטובים של האדם השפעה על-רצונו של האל או על חסרו.

עמדתו של א' בעניין הגזרה הקדומה גרמה להתקפות עזות נגדו, כשישב בליידן היה מתנגדו הראשי פראנץ גומא-רוס. חברו באוניברסיטה, גומארס האשים את א' בפלאגיא-ניזם (ע"ע פֶלְגִיּוֹס) ואילו א' האשים את גומארס במאני-קאזום. בצד מתנגדי א' היו רוב העם ורוב הכמורה, אולם לצידו עמדו כמה חכמים, מלומדים חשובים ואנשי-מדינה גבוהים. לסוף, ב1608, התחיל ויכוח על דעותיו של א' בנוכחותה של מועצת-המדינה. המועצה החליטה, שהעניין אינו נוגע בעיקר-האמונה וששני הצדדים חייבים להיות בשלום. הואיל וגומארס לא הסכים להחלטה זו, התחיל הריב מחדש. המדינה חזרה והתערבה בדבר והתירה לקיים ויכוח, שהתחיל באוגוסט 1609; אך באוקטובר אותה שנה מת א'. הפלוגתה לא נפסקה עם מותו; המשיכו בה חבריו וידידיו (ע"ע אֶפִּיסקוֹפּוּס; רְמוֹנסטרנטיים). תורתו השפיעה השפעה מרובה לא רק בארץ-מולדתו, אלא גם על התפתחות האמונות הודעות בשאר ארצות-אירופה, ביחוד באנגליה (ע"ע מתו-דיסטיים).

חיבוריו של א' (בלאטינית) יצאו בליידן ובפראנק-פורט (1631, 1634). שני כרכים של תרגום אנגלי מכתביו יצאו ב1825—1828 וכל כתביו יצאו באנגלית ב1853.

G. Brandt, *Historia vitae Arminii*, II ed., 1725; Y. Nichols, *The Life of Arminius*, 1843.

ד. פ.

אַרְמִיָּת, לשון שמית-צפונית קדומה, שהיא מדוברת במקצת עד היום. הא' מפולגת לכמה ניבים, שהם מתחלקים לשלוש קבוצות עיקריות:

1. הארמית העתיקה. זוהי הלשון של הכתובות הארמיות העתיקות מסוף האלף הראשון לפסה"נ ואילך, ובכללן הלשון של כתב-יב (אֶלְפֶאנטִינָה, ע"ע יב), הא' המקראית, הלשון של הכתובות הנבטיות ושל הכתובות התדמוריות.

2. הארמית האמצעית המתפלגת לשתי קבוצות של ניבים: (א) הא' המערבית, הכוללת: א' גלילית, א' נוצרית של א"י, וא' שומרנית; (ב) הא' המזרחית, שאף היא מור-פכת משלושה ניבים: הסורית, הלשון של התלמוד הבבלי, והמנדעית.

3. הארמית החדשה. מן הניבים המערביים לא שרד עד ימינו אלא ניב מעלולא, המדובר בכפר שנקרא בשם זה ובשני כפרים סמוכים לו (בסביבת דמשק). הא' המזרחית נתקיימה בפי יהודים ונוצרים באיזור, שמשתרע בפינה הצפון-נית-מזרחית של עיראק ובאיזורים הסמוכים לו בפרס, בתור-פיה וברוסיה. יש מן היהודים, שהעלו את לשונם זו לא"י (היהודים הכורדיים).

1. הארמית העתיקה.

1. המקורות לארמית העתיקה הם: (א) הכתובים

דיקדוקיות. וכנראה, אף החידות הנהוגה מבחינת סדר-המלים במשפט מוצאה מן האכדית (שכנראה, ירשה תכונה זו מן השומרית). — ומאחר שהא' שימשה לשון המדינה במדינת-פרס, אין לתמוה, שנמצאו בתוכה גם מלים פרסיות, כגון: פרשגן, פתגם, ועוד.

הא' של יב דומה לא' המקראית; ההבדלים ביניהן הם קטנים. ביחוד בכתוב שמדה הא' של יב צורות עתיקות יותר. במקום ד, שמקבלת ל-ז עברית ול ז ערבית, באה לפעמים בכתובות של יב ז, כגון: „זי" = „די" (אשר, של); במקום ע, שמקבלת ל-צ עברית ול צ ערבית, באה בהן לפעמים ק, כגון אדקא (השווה: ארקא=ארעא, ידמ' י, יא). אך יש לשער, שהיתה כאן לא הגיה שונה משל הא' המקראית אלא כתיב נושן יותר, בדומה לכתיב של כמה לשונות אירופיות בזמננו. כיוון שהטכסטים של הא' העתיקה, חוץ מן הא' המקראית, אין בהם סימני ניקוד ואף הכתיב נוטה להיות חסר, קשה לעמוד בכירור על המבנה התנועתי שלהם. דק הטכסט של ארך, הכתוב בכתב-היתדות, נותן לנו אפשרות להכיר את טיבו גם מבחינת המבנה התנועתי. מבחינת צורות-הפעול אין הבדלים ניכרים בין לשון יב לא' המקראית. סיומת-הרבים של השם ושל הבינוני נכתבת עפ"י חסרה, בניגוד לא' המקראית: מלכן=מלכין. הדברים האמורים לגבי החידות בסדר-המלים במשפט כוחם יפה גם לגבי יב. אלא שיש להבחין בין לשון השטרות של יב — שסדר-המלים בה הוא עפ"י: נשוא, נושא, מושא — לזו של שאר התעודות, שבה הסדר הוא, כאמור, חפשי הרבה יותר.

לשונן של הכתובות האחרות. ההבדלים שביניהן אינם גדולים. יוצאות מן הכלל שתי הכתובות החד ופנמו, שלשונן שונה מפני שהיא לשון-תעודות ארמית-כנענית או מפני שהיא ניב ארמי מקומי ולא „הא' הממלכתית". בכתב-בזת הקדומות מועתקת ד קדומה ב-ז: אחז (= אחד בא' הממלכתית=אחז בעברית); ט מועתקת ב-צ: כיצא (= קיטא בא' הממלכתית=קיץ בעברית); צ מועתקת ב-ק: אדקא (=ארעא בא' מאוחרת); ת מועתקת ב-ש: אשור (=אתור בא' הממלכתית=אשור בעברית). אין להניח, שהעיצורים ד, ט, צ, ת, של השמית הקדומה הפכו ל-ז, צ, ק, ש, אלא שאותיות אלו, מהעדר של אותיות אחרות מתאימות יותר, שימשו לציון של הגאים קדומים אלה. ומה שנוגע ללשון, ראוי לציין, שבכתובות של החד ופנמו חסרה היו שברביב; ודומה, שבהן עדיין חי השימוש של היחסות, שהוא ידוע לנו, למשל, מן הערבית הספרותית, ויש בהן גם זריות אחרות. בדרך כלל יש לציין, שבכתובות הארמיות הקדומות עדיין אין בולטים אותם הסימנים, המבדילים בין הא' ובין לשונות שמיות אחרות בהגה ובתחביר.

הא' הממלכתית. משהתחילו מתגלות כתובות ארמיות באסיה הקטנה, מצרים, הודו, ועוד, כלומר במקומות, שבהם לא היה מעולם ישוב ארמי, נתברר, שהא' נעשתה הלשון הרשמית במלכות-פרס ומעין לשון בינלאומית (עיין למעלה). מעמד זה ראשיתו נעוצה במלכות-אשור. מכאן בקשתם של שרי המלך חזקיהו מרבשקה, שרו של סנחריב מלך אשור (ישע' לו, יא; מ"ב יח, כו): „דבר נא אל עבדיך ארמית" (ולא ביקשו שידבר אשורית). ואמנם מעמד זה נותן את אות-תיו בעובדה, שהנבטים (ע"ע) והתמורים (ע"ע), שמוצאם ערבי וספק הוא אם דיברו א' ממלכתית, חרתו את כתוב-תיהם בא' ממלכתית. מכאן גם העובדה, שבפחלו (= פרסית

מקראית אין בא', „נפעל" כלל, „פעל" ו„הפעל" נעלמו כמעט כליל, ורק הבינוני שלהם נשאר בא' (שרידיים נוספים ל„הפעל" בא' מקראית). לעומת זה מופיע בא' בניין חדש: „אתפעל", שהוא סביל וחזור לקל. גם הבינונים המקבילים ל„קל", „פעל", „הפעיל" ו„התפעל" העבריים (והם „קל", „פעל", „הפעל" ו„אתפעל" בא') אין צורתם זהה עם זו של הבינונים העבריים.

לוח להשוואת הבינונים בעברית מקראית ובא' המקראית:

עברית מקראית	קל	קל	קל	קל	קל	קל	קל	קל	קל
	קל	קל	קל	קל	קל	קל	קל	קל	קל
א' מקראית	קל	קל	קל	קל	קל	קל	קל	קל	קל

בצורות שונות של הפועל יש שהא' זהה עם צורה ארכאית במקרא (או קרובה לה): הן כתבו = כתבה (השווה: „עיניו קמה" — ש"א ד, טו); היא כתבה = כתבת (השווה: „אזלת יד" — דבי לב, לו); תכתבו = תכתבון, יכתבו = יכתבון, כמו שאנו מוצאים לפעמים במקרא. הן תכתבנה = יכתבן בי (השווה: „ניחמנה" — ברא' ל, לח). בינוני פעול של בניין קל הוא בא' קטיל (קתיב), והמקור נוצר באמצעות מ: לקחב = למכתב. שכיח מאוד תשלום הדגש בני: תתן = תנתן, ואפילו הנדע (משורש „ידע").

בכינוי-הגוף הפדודים והחבורים, בגוף שני ושלישי במספר רבים, יש לציין נטיה להמיר את המי הסופית בני: אָתָם = אָתָתָן, וכד'. הכינוי הרומז — „תָּנָה" לזכר, „תָּא" לנקבה. צורת הידוע (היא הידועה בעברית) בא' היא „א", ובניגוד לשאר הלשונות השמיות, שיש להן ידוע, מצטרף סימן הידוע בא' לתיבה בסופה: המלך = מלְקָא, המלכה = מלְקָתָא. הריבוי מלכים = מלְכִין, מלכות = מלְכָן (אך בסמיכות מלְכָתָא). „די", „אשר" העברית, הופסת מקום חשוב גם בחוץ צירוף סמיכות (= של). ליד הצירוף מעין „פִּית מלְקָא" (= בית המלך) מצוי גם „פִּיתָא די מלְקָא" (הבית של המלך), וכן „פִּיתָא די מלְקָא" (ביתו של המלך) מתוך צירוף הכינוי אל הנסמך. בא' המקראית קיימת חידות גמורה ביחס לסדר המלים במשפט, בניגוד לערבית ואף לעברית. כגון: „מלְקָא תְּלָמָא נִאֲמַר" (המלך החלום יאמר: דני ב, ז); „וּלְנִינְאֵל אָמַר לְתַנְקָה" (את דניאל אמר להעלות = אמר להעלות את דניאל; דני ו, כד).

אוצר-המלים של הא' קרוב יותר לעברית מלשאר הלשונות השמיות, הן משום קרבתן של שתי הלשונות השמיות הצפוניות זו לזו והן מחמת ההשפעה המיוחדת, שהשפיעה הא' על העברית, וההשפעה שנודעה לניבים הכנעניים על הא'. הא' היתה חיה במשך מאות שנים ביחד עם האכדית בתחום עיראק של היום. מאות בשנים נאבקו שתי הלשונות על השלטון ובסופו של דבר גברה הא' על האכדית. אך, כמובן, נתנה מלחמה זו את אותותיה בשתי הלשונות כאחד: שתיהן הרבו להשפיע זו על זו. „הא' הממלכתית", זו שנעשתה לשון בינלאומית במידה ידועה, ביחוד בימי מלכות-פרס, וכמובן, הא' המזרחית, הרבו לשאול מן האכדית מלים בתחומים שונים, כגון אגדא (האיגרת), היכל, בלו, הלך (מיני מיסים), זמן, כרסא (=כסא), נדבך, פחה (חלק מהן חדרו גם לעברית), ועוד; וא' זו קלטה ממנה אף צורות

כשלעצמה אינה יכולה לשמש בכל המקרים הוכחה למוצא המאוחר של ספר מסויים.

הספרים, שרשמי הארמית מצויים בהם בצורה ניכרת, הם: משלי (כנ"ל), קוהלת, דה"י, עזרא, נחמיה, פרקים מסויימים בספר תהילים, ספר יחזקאל, אסתר, שה"ש, ועוד. מתוך השוואת ספר דברי-הימים לפרקים המקבילים בספר מלכים אפשר להכיר, באיזו מידה נשתנתה העברית בימי הבית השני מזו של ימי הבית הראשון — כנראה, במידה מרובה מתוך התפשטותה של הלשון הארמית.

ההשפעה ניכרת: 1) בשימוש שרשים מיוחדים לארמית, כגון "מחא" (יחז' כה, ו) = מחץ העברי; "טלל" (נחמ' ג, טו) = צלל העברי; "ערק" (איוב ל, ג) = ברח; "שהד" (איוב טז, יט) — עַד העברי; במלת "חלל" (איוב לב, ו, באר-מית: דחל) = פחד העברי; 2) בצורה ארמית מתורגמת לעברית: "אשר למה" (דנ' א, י) = דִּלְמָא הארמית; 3) במשקל ארמי: "להשמעות אזנים" (יחז' כד, כו); 4) מבחינת התחביר: אפשר, שאת נסיגת ו' ההיפוך בדה"י, עזרא וכיו"ב וקווים תחביריים אחרים בספרים אלה יש לזקוף על חשבון השפעתה של הא'.

שלוחותיה של הא' הממלכתית. הא' הממלכתית תית נתקיימה — כנראה, רק כלשון ספרותית — עוד תקופה ממושכת אחר ירידת פרס. משרידיה של א' זו יש להזכיר:

1) כתובות ירושלים. הכתובות הארמיות המועטות והקצרות שמלפני החורבן, כגון הכתובת המספרת על העברת עצמות עזיה מלך יהודה, מנוסחות בעיקר בא' הממלכתית. 2) הכתובות הנבטיות. הנבטים (ע"ע) חרתו את כתובותיהם (בעיקר 100 לפסה"נ עד ראשית המאה ה-2 לסה"נ לערך), — בעיקר כתובות על גבי קברים — בא' הממלכתית. השמות הפרטיים של הנבטיים לא ארמיים היו אלא ערביים, ומתוך כך יש להניח, שלשונם ערבית היתה; ואכן, רשמייה של הערבית ניכרים בכתובות הן מבחינת אוצר-המלים והן מבחינת התחביר.

3) הכתובות התדמוריות. אף בתדמור (ע"ע) נחרתו הכתובות (סוף המאה ה-1 לפסה"נ — המאה ה-3 לסה"נ) בא' הממלכתית. אף כותבים אלו היו לא מוצא ארמי, אלא ממוצא ערבי, כפי שניכר מן השמות הפרטיים שבהן. אך יתכן, שהלשון המדוברת בתדמור כבר היתה קרובה לאחד מניביה של הא' האמצעית, שכן נמצאות בה צורות, שהן מדמות על כך.

האידיאוגרמות הארמיות בפחל'י וניבים פרי-סיים אחרים. בהשפעתה של הא' הממלכתית נקלט מספר מרובה מאוד של אידיאוגרמות ארמיות (כלומר מלים, שהן כתובות ארמית, אך קרויות פרסית, כגון ברה בארמית — *pus* בפרסית (בן); בדומה ל *c. g.* האנגלי, שהן ראשי תיבות *exempli gratia* הלאטינית, אך קרויות באנגלית: *for in- stance*) לתוך הניבים של הפרסית הבינונית. חשיבותן גדולה, שכן הרבה מהן מוצאן, כנראה, מן הא' הממלכתית, ובכך הן מתקופת שיבת-ציון, ויש בהן, איפוא, כדי להפיץ אור על מצבה של הא' בתקופה הזאת.

הא' האמצעית. — לא' המערבית (ע' למעלה) היו מהלכים כלשון מדוברת עד הכיבוש הערבי. ההבדלים בין הא' הממלכתית והא' המערבית אינם ניכרים ביותר: במקום "דגה" (הזה), שהוא שליט בא' הממלכתית, מופיע כאן דן, וכיו"ב. עבר גוף שלישי רבות הוא כאן: קטלי (עיני למטה)

בינונית), ששימשה לשון רשמית בפרס מימי שושלת-הסאסאנים עד כיבוש-הערבים, מצוי מספר מרובה של אידיאוגרמות, שלשונן היא א' ושמוצאן עוד מן התקופה של הא' הממלכתית, מימי מלכי-פרס הראשונים. כן נתקיימו שיירים של הא' הממלכתית אף בטפסי השטרות שלנו מימי התלמוד ותקופת הגאונים.

לשון הפרקים הארמיים בעזרא ובדניאל. ר. דרייור היה הראשון שטען, על יסוד בדיקה בלשנית של פרקים אלה, שאינם כתובים בלשון הא' של המאות ה-6 — 5 לפסה"נ ואף לא בא' המזרחית. מכאן הסיק דרייור את המסקנה, שיש לראות את התעודות שבספר עזרא כזיוף; ומסקנה מעין זו עלתה גם ביחס לפרקים הארמיים שבדניאל. אולם ה. שידר (Schäder) הצביע על כך, שההבדלים בין סוגים אלה של הא' הם בעיקר בתחום הכתיב, והניח שבכתיב המקראי של א' נעשתה מודרניזאציה בירושלים, ומכאן ההבדלים. עם קבלת הנחה זו בטלה, איפוא, טענת-הזיוף.

השפעתה של הא' על העברית המקראית היא גדולה מאוד והיא ניכרת בעיקר באוצר-המלים, בתורת-הצורות, וכפי שמסתבר, אף בתחומי של התחביר, אך טיב ההשפעה, דרכיה, תקופותיה, ועוד, עדיין אינם ברורים כל צרכם.

יש להוציא מכלל השפעה ארמית מלים וצורות, שנראות כמיוחדות לא' ושהן מצויות בספרי-המקרא הקדומים. כאן לפנינו צורות משותפות ביסודן לעברית ולא', אלא שבעברית לא נשתיירו אלא בלשון-השירה, ואילו בא' נתקיימו בלשון היום-יומית. לכלל זה נכנסות מלים מעין "אתה" (דב' לג, ב), "מלל" ("מי מלל לאברהם", בר' כא, ז), שחידשה את נעוריה בלשון העברית בתקופה מאוחרת מתוך ההשפעה של הא' ("מלה" שמופעת באיוב 34 פעמים בנסיות שונות, היא, כנראה, ארמיזם). והוא הדין בצורה "אזלת יד" (דב' לב, לו) = אזלה יד, אך "ושבת" שבספר יחזקאל (מו, יז) — ספר שהוא מלא וגדוש ארמיזמים — היא, כמובן, צורה ארמית. מכלל הארמיזמים יש להוציא קטעים מקראיים, שבהם שם הסופר המקראי ככוונה בפי דוברים מבני עמים זרים מלים וצירופים ארמיים כדי להבליט את לאומיותם, כגון צורות "אתא", "אתי", "התי" (= בוא); "תבעיון", "בעיו" (= בקש) בישע' כא, יא — יד (המדובר בשעיר); וכן את המלים בעלות הגוף הארמי הבאות במ"ב ו, ח — כג (בפרשת המלחמות עם ארם): "נחתים" (פסוק ט), "משלגו" (יא), "אליה" (יג), וכד'.

יש לשאול, אם לא היה הסיגנון הארמי בעברית הקדומה בחזקת סיגנון פיוטי, בדומה לתופעות מעין אלו בלשונות אחרות. אף יש מקום להנחה, שסוגים ספרותיים מסויימים, כגון משלים, שרגילים לעבור מעם לעם, לשונם וסיגנונם המקוריים היו "ארמיים" (השווה "חכמת כל בני קדם", מ"א ד, יא, בקשר לחכמת שלמה). מכאן, דרך משל, מלת "בר" (= בן), שאנו מוצאים שלוש פעמים במשלי לא, ב. על כל פנים יתכן, שהיתה קיימת השפעת הא' בשירה ובספרות-החכמה, לכל הפחות בחוגי-המשכילים. בימי ישעיהו לא ידעו תושבי ירושלים הפשוטים א', ורק שרי-המלך הבינוה (עיין למעלה); אך בספרי-ישעיהו גופו דומה, שכבר נמצא בו משקל של שם, שכפי שמסתבר ביותר, ארמי הוא. זהו משקל הקטלה, שמופיע כאן בפעם הראשונה במלים: "הקרת" (ג, ט) ו"להנפה" (ל, כח); ויתכן שהוא הדין במשקל קטל (שא"ר ישוב). מובן איפוא, שמציאותה של השפעה ארמית

צפון-עיראק (המרכז אֶדְסָה — אֹרְהִי), ובתור כזו היו לה מהלכים אף מחוץ לתחום זה. הזמן: מראשית האלף הראשון עד קרוב לסופו וגם באלף השני. היא מתחלקת לשני ניבים: לניב של הנסטוריאנים תושבי-עיראק ולניב של היעקובינים, בני-סוריה. ההבדלים העיקריים הם בתחום של הגיית התנוי עוֹת, שמהם ראוי להזכיר את הגיית הֶּ הארוכה בתור ā, מעין קמץ אשכנזית, בפי היעקובינים — קו, שיש לזקפו, כנראה, על חשבון השפעתה של הכנענית-העברית. מן הניבים המזרחיים נראית הסורית כשמרנית ביותר, בעיקר מחמת העוברת, שקיימה בדרך כלל יפה את הגרוניות.

ה'א' של התלמוד הבבלי. כנראה, באמצע האלף הראשון קיפחה לשון התלמוד הבבלי את הגרוניות לגמרי, אלא שהכתיב ההיסטורי מחפה על כך לפעמים. ה'נ' של סופיות הכינויים השונים עשויה להיעלם. כמקור לפעל משמשת צורת "קטול", לאפעל — "אקטול".

ה'א' המנדעית. לשון של כיתה דתית, שישבה בדרום-עיראק ושירידיים ממנה נתקיימו כאן עד היום. הזמן — אמצע האלף הראשון לערך. הכתב — אחד מסעיפיו של הכתב הארמי. לשונה דומה ביותר ללשון התלמוד הבבלי, אלא שטיטוש הגרוניות בולט כאן עוד יותר.

תרגום-אונקלוס ותרגום-הנביאים. לשונם של תרגומים אלה היתה, לפי דאלמאן, לשונה המאוחרת של ארץ-יהודה, ואילו קהלה קבע את מוצאם של התרגומים הללו בבבל. ברור הדבר, שמוצא הניקוד שלהם הוא מבבל, אך בלשונם יש, כנראה, יסודות מזרחיים ומערביים. יתכן, שסיבת הדבר היא מה שתרגומים אלה נכתבו מלכתחילה במין לשון מקובצת, שמצד אחד השתדלה להיות א' ממלכתית ומצד שני קיבלה יסודות משני הניבים, מתוך שאיפה לשמש את כל חלקי-היהדות. אפשרות אחרת: התרגומים נתחברו בא"י ומצאו להם מהלכים בעיקר בבבל, וכך נשתנתה לשונם ברוחה של הא' המזרחית. בא"י התחילו משתמשים במקומם בתרגום אחר, שנעשה בלשון א"י (= המכונה תרגום יונתן, שנשתבש ביותר בידי מעתיקים).

השפעת הא' האמצעית על לשונות אחרות: (א) לשון חז"ל. הלשון העברית, שהתחילה קולטת יסודות ארמיים עוד בימי הבית הראשון, בימי שלטונה של הא' הממלכתית, בתקופה המקראית המאוחרת, הוסיפה לספוג יסודות ארמיים לרוב כל ימי חייתה אף בתורת לשון חז"ל עד תחילת האלף הראשון לסה"נ. ברור, שבתקופה המאוחרת היו הניבים המקומיים המשפיעים העיקריים. ההשפעה ניכרת בתחומי של אוצר-המלים: (1) נקלטו מלות ארמיות, כגון הפעלים: ארע, קבע; השמות: אמצע, סיעה, תלתן; מלות כגון: משום (שם עברית = שום ארמית); (2) יש שבהשפעתה של המלה הארמית קיבלה מלה עברית מקבלת הוראה אחרת: אַיִל = דָּכָר בָּא, ומכאן זכר בלשון חז"ל = אֵיל; (3) מתרבות המלים במשקלים המצויים ביותר בא': פָּרַט, כָּלַל, לָקַח, וכיו"ב; (4) קווים תחביריים, מעין: "ריבונו שלעולם" (כינוי בריבון + של), וכן צירוף, שמוצאו הוא בלא ספק מן הא' המערבית: עשה דבר פלוני מעומד (אנו גורסים היום: קַפְקָד, בטעות) — צירוף זה, כנראה, אינו בנמצא בא' הממלכתית ובא' המזרחית.

במאה הקודמת רווחת היתה הדעה, שלשון חז"ל היתה בעיקרה לשון מלאכותית ואילו לשון-העם בימי הבית השני היתה הא'. לדעה זו, שדגל בה ביחוד גייגר, התנגדו בחרי-פות בעיקר שד"ל וגרץ. מחקריו של מ. צ. סגל, שהראה,

בניגוד לקטלה (קטלו) בא' הממלכתית. באוצר-המלים: הפועל "גיב" (אגיב) = (ולא תוב — אתיב); במקום (או ליד) "חזא" (= ראה) בא "חמא". דומה, שהחידות בסדר-המלים במשפט, שהיא מצויה כל-כך בא' הממלכתית, נעדרת כאן.

ה'א' הגלילית היא הא' של התלמוד הירושלמי, של מדרשי האגדה ושל תרגום יונתן, וכן לשון הכתובות, שנמצאו בשירידי בתי-כנסת בא"י במקומות שונים, כלומר, באמצע האלף הראשון לערך לסה"נ. אפיו של ניב זה לא הוברר כל צרכו, כי המקורות, שבהם נשתמר, הועתקו באירופה על-ידי מעתיקים, שהיו בקיאים בא' של התלמוד הבבלי, וביודעים ובלא יודעים הטביעו את סגולות הא' של התלמוד הבבלי על הטכסטים הגליליים. עם פירסום קטעים מן התלמוד הירושלמי וקטעים מן המדרש, שנמצאו בגניזה הקאהירית, וכן בעזרת כ"י מעולים, שבהם לא פגעה ה"עריכה" הלשונית של המעתיקים הזכורים, ובסיוע של כתובות שנמצאו בשירידי בתי-כנסת קדומים, הובלט יותר האופי המערבי של ניב זה.

מסימניה של הא' הגלילית: עתיד גוף ראשון יחיד נוצר בתחילתו, והוא זהה איפוא עם הרבים: נרקד = ארקד, נרקד. הברה פתוחה בסוף תיבה נוטה לצרף נ: תמה (שם) תמן, וכיו"ב. מ בסוף תיבה עשויה ליהפך ל-נ: אדם = אדן. מודגשת תחילת ההתערערות של הגרוניות, ומתוך כך חילופי ע-א-ה-ח.

ה'א' הנוצרית של א"י. לפי ההשערה היתה זו לשונם של איכרים ממוצא יהודי, שנתצרו בימי גזרות יוסיטינינוס (המאה 6 לסה"נ). הספרות בא' זו שנשתמרה ניתרגמה כולה מיוונית: קטעי מקרא, קטעים של "הברית החדשה", וספרות-קודש מסוגים אחרים. היא נתגלתה רק במאה 18; רוב הטכסטים פורסמו במאות 19—20. מסימניו של ניב זה: פעמים, שעתיד של גוף ראשון צורתו כצורת גוף שלישי יחיד: יקטול = אקטול. הסופית של עבר גוף ראשון רבים היא ה הגויה (שמוצאה מ"ח של "אנחנא"), אך בדרך כלל נתקיימו בה הגרוניות יפה. בעתיד מרובות צורות "קטולון", שהן מקבילות לצורות-ההפסק בעברית. בדרך כלל שמר, כנראה, ניב זה על משקעים עבריים יותר משני הניבים האחרים של הא' המערבית. מבחינה תחבירית יש להעיר, שכנוי מושא חבור לפועל כמעט שאינו בנמצא. במקומו בא "ית" (= את) + כינוי, או "ל" + כינוי.

ה'א' השומרנית. זוהי לשונו של התרגום השומרני לתורה וכן של פיוטים ותפילות שומרניות. הסימן המובהק של ניב זה: התערערות גמורה של הגאיה-הגרון, שגורמת לחילופי א-ה-ח-ע כמעט ללא שום עקיבות וקביעות. אף הא' השומרנית עדיין לא נחקרה כראוי; ומועטים בה המקורות שיצאו בהוצאה מדעית.

ה'א' המזרחית. הקווים המשותפים לשלושת הניבים של א' זו הם: בעתיד גוף שלישי יחיד, רבים ורבות — התחילית אינה יאלא ל או נ. ובכן: נכתוב, לכתוב (= כתוב), וכיו"ב. שלושת הניבים קיפחו את סימן הידוע לחלוטים, ובכן: גברא = גבר, וגם: הגבר. סופית ריבוי זכר היא: -- א, ובכן: "מלקא" (ולא "מלקא"). תנועות ארוכות בלתי-מוטעמות בהברה פתוחה בסוף תיבה עשויות להיעלם. — בכל הניבים הללו מרובות המלים השאולות מן האכדית, לשונם של תושבי-הארץ קודם התיישבותם של הארמים.

הסורית היא הלשון הספרותית של הנוצרים תושבי-

ורוסיה. היא מפולגת לבני-ניבים אחדים, שהם מדוברים בפי יהודים ונוצרים באותו איזור, וכן בפיהם של כמה מן היהודים ששלחו משם לא"י (יהודים "כורדים"). הסימנים המובהקים ביותר של ניבים אלה הם: העבר והעתיד של הא' נעלמו ללא שיור. נשארו בינוני הפעיל והסביל והציווי: באמצעותן של צורות אלו יצרו לעצמם הניבים הללו מערכת מפותחת של הפועל. במערכת זו תופסת מקום חשוב צורת הבינוני הסביל בצירוף ל' (מעין "שמיע ל' בתלמוד בבלי — שמעתי). מבחינת ההגיה ניכר בניבים מסויימים טישטוש ההבדל בין א וע. אוצר-המלים גדוש הוא מלים שאולות מפרסית, כורדית וערבית.

השפעתה של הא' החדשה על הניבים הערביים ביים ועל תחית הלשון העברית. השפעת הא' על הניבים הערביים, שכבר התחילה בראשית י"ב, נמשכה גם לאחר שפרצו הערבים מתחומי של חצי-האי ערב ונשי תלטו על חלקים גדולים של אסיה ואפריקה. אלא שהשפעה זו קיבלה פנים אחרות. בסוריה, א"י ועיראק של היום מצאו הכובשים הערביים תושבים דוברי א'; אלה המשיכו לדבר בלשונם עוד כמה מאות-שנים, אך לסוף גברה השפעתה של הערבית באופן שהא' נעלמה כמעט כליל. אולם יסודות ארימיים ניכרים נשתיירו בכל המקומות הללו בניבים הערביים המדוברים של התושבים. עדיין לא נחקרו ניבים אלה חקירה מקפת מבחינה זו, אך ברור הדבר, שהמשקע הארמי ניכר בהם הן בהגה והן בצורות, וכפי שיש להניח אף בתחום התחביר. אך בולט הוא ביותר באוצר-המלים. וכאן, בתחום של א"י וסוריה, נודעת לעובדה זו חשיבות מרובה גם לגבי הלשון העברית. שכן הא' קלטה בתחום זה אף יסודות עבריים ומסרה אותם לערבית. בלשון חז"ל ידוע המונח, "שדה-בעל" — שדה לא מושקע (שהבעל, אלוהי הגשמים, הוא הדואג לו). מונח זה נמצא בהוראה זו בפי הפלחים הערביים. יש שהא' הורישא לערבית המדוברת מלה ממוצא אירופי: *furn*, فرن — פירנא בא' — *furnus* (תנור) בלאטינית.

היסודות הארמיים שבערבית המדוברת סייעו לא מעט בהחייאתה של הלשון העברית. מלים ארמיות מרובות, שהן משוקעות בספרות הא' הקדומה, נקלטו בערבית, ובעזרת השימוש החי בהן בפי הערבים יש לנו אפשרות לזהותן ולהכניסן לתוך אוצר-לשוננו. בעיקר ניכר הדבר בשמות-הצמחים, כפי שהראו עמנואל לב ודאלמן.

א' בלשונות-אירופה. מלים ארמיות מועטות מצויות גם בלשונות-אירופה. הן הגיעו אליהן או בתיווך-הנצרות, כגון מלת "אבא" בהוראת נזיר, שבאמצעות הלאטינית של הכנסייה נקלטה בכל לשונות-אירופה, כגון *Abt* בגרמנית, *Abbot* באנגלית וכיו"ב; או מלת *Messias*, שהיא "משיחא" (= המשיח) הארמית. אף הערבית, שביה"ב הירבתה להשפיע מאוּד מליה על לשונות אירופה, בעיקר בארצות הסמוכות לים התיכון, העניקה להן מלים ארמיות מועטות, וביניהן גם כאלו שמוצאן אינו מן הא' גופה, אלא שהגיעו לערבית דרך הא'. מלת "מסכנא" (שמוצאה מן משפח האכדית) עברה מן הא' לערבית, וממנה לאיטלקית *meschino*, לצרפתית *mesquin*, ועוד. מלת "פונדק" הארמית, שמוצאה מן היוונית, עברה מן הא' לערבית, ובהשפעת קשרי-מסחר חזרה המלה לאירופה בצורת *fondaco* באיטלקית. — מחסן, וכן ללשונות אחרות. גילגולים משונים נתגלגלה המלה "הלך". מוצאה מן האכדית *ilku* (שורש "הלך" העברי והארמי) — מס

שלשון חז"ל היא ניב עברי, שנתפתח כחוליה טבעית נוספת ללשון-המקרא, הפריכו דעה זו לחלוטין. אך סגל הרחיק ללכת ומיעט את חשיבותה של ההשפעה הארמית. לדעתו — דרך משל — אין אלא 30 פעלים-ארמיים בין 300 הפעלים החדשים שבלשון חז"ל. אולם יש רגליים להשערה, שהיסוד הארמי היה בה חזק הרבה יותר.

ב) הערבית הקלאסית. גם הערבית הספרותית קלטה יסודות ארמיים, אך, כנראה, רק בתחומי של אוצר-המלים. מלות-אלו מצויות גם בשירה הערבית הקדומה וגם בקוראן, וכן בכתביהם של סופרים מאוחרים יותר. לפי ההנחה המקובלת כיום בא מן הא' מספר ניכר של מונחים דתיים שבקוראן, כגון מלת *اسلام* (אסלאם) גופה (וכן *موسلم*), *رب* (רב), *سجد* (סגד) ומכאן *مسجد*, *صديق* (צדיק), *عيد* (עיד — חג), *مسيح* (משיח), *نبوه* (נבואה), *صلى* — התפלל (צלואת), ועוד. אף כאן עדיין לא נתברר הדבר באיזו מידה תרמה כאן את חלקה הא' המזרחית, ובאיזו מידה הא' המערבית. יש שהא' העבירה לערבית מלים, שהיא עצמה קלטה מלשונות אחרות, כגון *مكين* (מסכן), שמוצאה מן האכדית, *زوج* (זוג), שמוצאה מיוונית.

הארמית החדשה. אף בה נשתיירה החלוקה הקדומה לא' מערבית ולא' מזרחית.

הארמית המערבית נתקיימה בשלושה כפרים במולד-הלבנון מצפון לדמשק. על שם אחד מן הכפרים הללו היא נקראת ניב מעלולא. מצד אחד שמרה על הסגולות של הא' המערבית האמצעית: היא מעידה על קיום בג"ד כפ"ת דגושות ורפות, אלא שההגאים עצמם עפ"ר אינם זהים עם קודמיהם. דרך משל: ת' דגושה — *č*, ואילו ת' רפויה — *č* (*th*) אנגלית אטומה). כמרוכן שמרה על הגרוניות. נתקיימו בה העתיד והעבר (בניגוד לא' המזרחית), וגדולה מזו: הבינוני הפך ל"זמן" (*tense*) נטוי בצירוף תחיליות של העתיד; ומבחינה זו יש בה חידושים נוספים. מצד אחד קיפחה את סימן-הידוע, כדרך הניבים המזרחיים, וכן נושרות התנועות הארוכות בסופה של תיבה אחר הטעם, באופן ש"קטע", דרך משל, הוא עבר גוף שלישי יחיד וגם רבים, ומצד שני, מרובים בה היסודות הערביים; ובעיקר ניכר חלקן של המלים השאלות מן הערבית — ודרך הערבית חדרו לתוכה אף מלים פרסיות, תורכיות ואירופיות — אולם השפעתה של הערבית מורגשת בה גם בתחום ההגה ותורת-הצורות, עם זה נשתמר בא' מערבית זו קו עברי-כנעני-ארמי מובהק, והוא: *a* ארוכה בהברה מוטעמת = *qōmat :ō* = קמת (קמה). ה *a* הארוכה של השמית הקדומה באה בעברית ובכנענית כ *ō*: *سلام* (סלאם) הערבית — שלום עברית. מעתק זה מעיד, שבתחום של סוריה-א"י נוטים היו להגות *a* ארוכה *ō* עוד בימי איגרות אל-עמארנה (אמצע האלף השני לפסה"ג). אותה נטיה מורגשת הן בהגיה האשכנזית של דבר, למשל (*dōvor*), שמשקפת את הגיית הנקדנים מטבריה (ולא את ההגיה הספרדית של היום). אותה נטיה עצמה מורגשת גם במבטא הסורי המערבי, וניב מעלולא משמש חוליה אחרונה בשלשלת זו. כאן אנו רואים בפועל, כיצד עשויות נטיות לשוניות מסויימות להתקיים בתחום מסויים במשך 3,500 שנים ולתת את אותותיהן בלשונות המדוברות באותו תחום (עברית, כנענית, א' אמצעית, א' של מעלולא, ואף בערבית המדוברת בעיקר באותה סביבה).

הא' המזרחית. אף מן הא' המזרחית נשתיירו שרידים בתחום מקום-המפגש של גבולות עיראק, תורכיה, פרס

אַרְמֵלְדָר, כינוי לראש של כנופיית-פורעים, שב 1336—1338 ערכה פרעות ביהודים, שישבו באלזאס, בגליל הרינוס, בשוואביה ובפראנקוניה. הרדיפות נתפשטו גם בבאוואריה ובאוסטריה, ששם ליבתה עלילה של חילול לחם-הקרבן את יצר השוד והרצח של ההמונים. אמנם הקיסר ציווה את השלטונות המקומיים שיגנו על היהודים ובקצת מקומות עלה בידי שליטי-המקום (דוכסים, הגמונים ועיריות) להציל את הנרדפים מטבח. במקורות נזכרים שמותיהן של 114 „ערי הדמים שנהרגו שם” היהודים. כשהתנועה נראתה מסוכנת גם לארונים הפאודאליים ולכנסייה כרתו ההגמון של שטראסבורג, מספר ערים (שטראסבורג, האגנאו, קולמאר, ועוד) וכמה אצילים באלזאס ברית לדיכויין של המהומות, והתנועה חוסלה. יתכן שה„סליחה” המתחלת במלים: „אני הגבר ראה עני ושבר” מתייחסת לפרעות של א’.

ש: ברנפלד, ספר הדמעות, ב, תרפ”ד, עמ’ ע”ט—פ”ו;
Salfeld, *Martyrologium*, 67 f., 236–242, 347–349; M. Ephraim, *Histoire des Juifs d’Alsace*, 1925, 40–45.

אַרְמָן, אַדוֹלְף — Adolf Erman — (1854, ברלין — 1937), אגיפטולוג גרמני; נכד בת-בנו של דניאל איציג (ע”ע). עבודתו הראשונה על צורת הזוגי במצרית נתפרסמה ב 1875. שנתיים לאחר מכן נתפרסם ספרו Pluralbildung des Ägyptischen, וב 1880 פירסם את ספר-הדיקדוק של הלשון המצרית החדשה, שבו ביסס לראשונה את ההבדל שבין המצרית של תקופת הרעמססים (המצרית ה„חדשה”) ובין המצרית ה„קלאסית” של הממלכה התיכונה (ועד סוף השושלת הי”ח). בעבודתו השיטתית בחקר הלשון המצרית הגיע לביסוסו של הרעיון על הקרבה הסודית בין הלשון המצרית ללשונות השמיות. ב 1884 נתמנה א’ במקומו של לפסיוס (ע”ע) כמנהל המחלקה המצרית של המוזיאון בבר-לין, כפרופסור למצרית (מתחילה שלא מן המניין וב 1895 — מן המניין) וגם כחבר של האקאדמיה המדעית בברלין. עד 1899 עמד א’ גם בראש המחלקה של אסיה המערבית במוזיאון. א’ אירגן מחדש מחלקות אלו ופעל הרבה לשם גידולן (בין רכישותיו העיקריות — הדוב של איגרות תל אל-עמאר-נה); ב 1885 פירסם את החלק הראשון של ספרו על „מצרים וחייה” (Ägypten und ägyptisches Leben); החלק השני יצא ב 1896; מהדורה חדשה מעובדת גם לפי המציאות החדשות יצאה ע”י תלמידו הרמאן ראנקה ב 1923). שבו נתן בפעם הראשונה דמות שלמה וברורה מחייהם של המצרים, ספרותם ואמנותם לא ע”פ השערות וסיפורים יווניים מאוחרים, אלא על יסוד מצבות-הזיכרון של המצרים גופם. ב 1894 פירסם ספר-דיקדוק של המצרית הקלאסית, שיצא אחר-כך בכמה מהדורות ושימש גם ספר-לימוד. על-ידי כך נעשה א’ אבי האסכולה המקיבלת בבלשנות המצרית. בשנת 1905 פירסם את ספרו על הדת של המצרים (Religion der Ägypter), שאח”כ עובד והורחב על-ידי כמה פעמים, וב 1923 את ספרו על הספרות של המצרים (Literatur der Ägypter), שהוא עד היום האוסף השלם ביותר של הספרות המצרית מתקופת הפיראמידות עד התקופה הרעמססית. במשך שנים אלו הוציא א’ גם את Märchen des Papyrus Westcar, 1891 (שני כרכים); Gespräche eines Lebensmüden mit seiner Seele, 1896; וכן Zaubersprüche für Mutter und Kind, 1901; ספדייקסמים קופטיים. אולם מפעל-חייו החשוב ביותר היה המילון האקאדמי הגדול (5 כרכים בתבנית פוליו) של הלשון

(Lehen); מכאן עברה לא’ וקיבלה צורה ארמית: הלך (עו) ד, יג, כ; ז, כד); מן הא’ הממלכתית עברה לפרסית, אך בגלל השוני שבין ההגייה הפרסית לארמית נשתנתה צורתה; כך, למשל, מפני שאין ל פרסית הפכה זו ל-ד. בצורתה החדשה חזרה המלה לא’ של התלמוד הבבלי בצורת „כרגא” — מסגולגולת. שוב עברה אל לשון השליטים הערביים החדשים בצורת خراج (חראג’) — מסקרקעות. באו התורכים והפיצו מלה זו בצורתה החדשה בתחום שלטונם באירופה (בלשונות הסלאויות בהוראות שונות, בפולנית, למשל, haracz, מס [Tribut]), ומכאן בהונגארית hará-csolni, לצבור כסף שלא בדרכים כשרות.

הא’ בלשון העברית המדוברת כיום. הלשון העברית המדוברת בזמננו קולטת יסודות ארמיים במידה שהיא צריכה להם. הדברים אמורים הן בקליטת מלים ארמיות בהוראתן הראשונית, כגון: גנדר — התגנדר, פרקד, אדיש, קייטנה, וכיו”ב, והן בהרחבת הוראתן הראשונית או שינוין. „אגב” בירושלמי הוראתו השיב, ומכאן בשינוי-הוראה „הגבה” ו„תגובה” של היום. המלה „שדר”, שהוראתה בארמית שלח, הותאמה בזמננו לצרכי שירות השידור. ערק (= ברח), היום: עריק — בורח מן הצבא, וכיו”ב. עפ”ר מותאמות המלים מבחינת צורתן ללשון העברית: „אולפנא” הארמית — „אול-פון” עברית. אך יש יסודות, ובעיקר כאלה שהגיעו אלינו באמצעות היידית, ששמרו על צורתם הארמית: הדדי, מאי נפקא מיניה, תת (= תחת העברית), לקמן, מאידך גיסא, וכיו”ב; ויש מלות וצורות, שמתחילה באו בעברית בצורתן הארמית, אך במרוצת הזמן לבשו צורה עברית: „מסתמא” (מנדלי) — היום: מן הסתם. אך „אבא”, „אמא”, „סבא”, וכיו”ב, אינן מראות כל נטיה ל„עיבוד” צורה.

כל הספרות עד אמצע שנות השלושים נמצאת בספרו של F. Rosenthal, *Die aramaistische Forschung*, 1939. כמה כחובות קדומות שנתגלו בינתיים: D. N. Freedman and F. R. Cross Jr., *Early Hebrew Orthography*, 1952, 21–; אגוף של כתובות ארמיות. קדומות תדמוריות ונבטיות: M. Lidzbarski, *Handbuch der nordsemitischen Epigraphik*, 1898; G. A. Cooke, *A Text-Book of North-Semitic Inscriptions*, 1903; A. E. בספרו של C. Cowley, *Aramaic Papyri*, 1923. (חוץ מחבריו): P. Leander, *Laut- und Formenlehre des ägyptisch-aramäischen*, 1928. H. Bauer und P. Leander, *Grammatik des Biblisch-Aramäischen*, 1927; Th. Nöldeke, *Kurzgefasste Syrische Grammatik*, 1898; C. Brockelmann, *Syrische Grammatik*, 1938; M. L. Margolis, *Lehrbuch der Aramäischen Sprache des Babyl. Talmuds*, 1910; M. Schlessinger, *Satzlehre der Aramäischen Sprache des Babyl. Talmuds*, MCMXXVIII; מילון — חוץ מן המילונים הידועים של לוי, קוהוט ויטרוב, שהם מיושנים: תוספת הערוך השלם, ויגה תרצ”ו. ארמית גלילית וחרגומים: G. Dalman, *Grammatik des Jüdisch-Palästinischen Aramäisch*, 1905* (בלי תחביר); Wm. B. Stevenson, *Grammar of Palestinian Jewish Aramaic*, 1924; (דקדוק קצר); י. קוטשר, מחקרים בארמית הגלילית, תרצ”ו; שנה כ”א—כ”ג. ארמית נוצרית של א”י: דקדוק: F. Schulthess, *Grammatik des Christlich-Palästinischen Aramäisch*, 1924; id., *Lexicon Syropalaestinum*, 1903. ארמית — ז. בן חיים, פיוטים שומרונים לשמחות, תרצ”ו; שנה י; הגליל, ספר אסטרי, שם, שנה י”ד—ט”ז; דקדוק קצר ומילון מצומצם בספרו של A. E. Cowley, *The Samaritan Liturgy*, 1909. M. H. Segal, *JQR* (Os), 1909. XX. A. Spitaler, *Grammatik des neuaramäischen Dialekts von Ma’lula*, 1938; G. Bergsträsser, *Glossar des neuaramäischen Dialekts von Ma’lula*, 1921; Th. Nöldeke, דקדוק; גניבים המזרחיים של ימינו: דקדוק: *Grammatik der Neusyrischen Sprache*, 1868; A. J. Maclean, *A Dictionary... of vernacular Syriac*, MDCCCCI. ית. ק.

ומתלפדים במזרחו של חצי-האי. לאחר כמה מאות ק"מ הם מתפרדים שוב לשתי שלוחות, שעוטרות את רמת-איראן, זו של הרי אלבורז בצפון וזו של הרי זאגרוס בדרום-המערב. השטח, שבו הקמטים מלופדים ואין בו רמה אחידה גדולה אחת, אלא רמות נפרדות קטנות עם עמקים ובקעות ביניהן, היא א' במובן הגאוגרפי-הפיסי. הוא כולל בתוכו את השליש המזרחי של תורפיה, את כל הרפובליקה הסובייטית א' (עיין להלן), את דרומה של ס.ס.ר. הגורגית, את דרום-המערב של אֶזְרְבֵּיגְיָאן הסובייטית ואת צפון-המערב של אזרבייג'אן הפרסית. בין הרי-א', שגושיהם הצפוניים נקראים בשם "הקאווקאז הקטן", ובין הרי הקאווקאז, שמצפון להם, עובר השקע הטראנסקאווקאזי — חריץ עמוק, שבו יורדים נהר קוֹרָה מזרחה, לים הפספי, ונהר רִיוֹן מערבה, לים השחור. גבולה הדרומי של א' היא הטבלה הסורית-הערבית. במערב ובמזרח אין לא' גבולות טבעיים מסויימים, ומכאן חילוקי-הדעות בנוגע לגבולותיה בתחומים אלה. יש מן החוקרים, שקובעים את גבולה המערבי של א' בקרבת קרה-אורדך 38° או אף 35°, ויש קובעים אותו בקרה-אורדך 40°; בדומה לזה יש כוללים במזרח-א' את האגן של ימת-ריזאיה ויש מוציאים אותו מפללה ומזהים את גבולה של א' ההיסטורית עם גבולה הצפון-מערבי של פרס בזמנו.

כבר בימיי-קדם היו המושגים אֶרְמֵנִיָה וְקֶרְדוּ (ע"ע קור-דיסטן; ארט) מעורבים בתחומיהם, כמו שישויהם של הארמנים והקורדים היו מעורבים אלה באלה עד מנוס-תם של הארמנים מאיזורי השלטון התורפי בשנות 1896—1918. כיום אין ארמנים ב-90% משטחה של א' ההיסטורית. העם הנפוץ ביותר בשטח זה הם הקורדים, יריביהם וטובחיהם של הארמנים לפנים. כיום הולכים ונדחקים גם הם על-ידי התורפים, השואפים להטמיעם מבחינה לשונית ותרבותית. השם א', הניתן על-יטוד מסורת קדומה באירופה לכל החבל, ששטחו, לדעת המרחיבים, 380,000 או אפילו 400,000 קמ"ר, אינו הולם זה כמה דורות את התנאים המדיניים והאֶתְנֹגְרָא-פיים הקיימים בו.

במבנה של א' יש להבחין בין הרי-המסגרת שברוזם ובצפון ובין השטח שבין הרים אלה. המסגרת מורכבת מהרי-קמטים גבוהים (מ-3,000 עד 4,000 מ'), שנמשכים בשלשות רצופות באורך מרובה ומדרוניהם תלולים גם כלפי פנים וגם כלפי חוץ. השטח הפנימי הוא ברובו רמות הֶרְסֵטוֹת וביניהן בקעות-שקעים, שנוצרו עם התהוותם של קווי-שברים, שהם מקבילים עפ"ר להרי-הקאווקאז ולשקע הטראנס-קאווקאזי. לאורך קווי-השבר הללו נמצאים הרי-גיש כבויים, שפעלו מן המיזקן עד הרביעון, כיסו שטחים גדולים בלבה והפכו אותם למישורים. לפעמים מתרוממים על-פני מישורים כאלה רכסי-קמטים קצרים, תוצאה ישירה מקווי-השבר המרו-בים שבפנים א' הוא הרעש המצוי כאן והפוגע לפרקים קשה באדם ובבנייניו.

גם במידת-המשקעים יש הבדל עצום בין השטח הפנימי ובין האשדות של הרי-המסגרת הנשקפות כלפי חוץ. באשדות אלו עולות רוחות טעונות לחות, שבאות מן הים התיכון, הים השחור והים הפספי, בעוד שהרוחות העוברות על-פני השטח הפנימי, ובכלל זה על-פני האשדות הנשקפות אליו, שוב אינן פולטות אלא משקעים מועטים בלבד. בהרי-המסגרת מצוי יער, ביחוד בהרים הנשקפים אל הים השחור; לעומת זה הפנים של א', חוץ משטחים מצומצמים-ביחס שהם עשירים

המצרית לכל תקופותיה, שיצא בעריכתו, בהשתתפותו של גרפוב (ע"ע), מ-1897 ואילך.

A. Erman, *Mein Werden und mein Wirken*, 1929.
י. מ. ג.

אַרְמֵנִיָה (Armenia; בארמנית חאיאסטאן; ברוסית АРМ-янская С.С.Р.), רפובליקה סובייטית מדרום לקאווקאז (טראנסקאווקאזיה). שטחה — קרוב ל-30,000 קמ"ר, מספר אוכלוסייה — 1.4 מיליון (1950), מהם כ-83% ארמנים והשאר אֶזְרְבֵּיגְיָאנִים (טורקו-טאטארים), רוסים וקורדים. א' אינה תופסת אלא חלק מועט מא' בגבולותיה הטבעיים ומא' במובן המדיני והאתנוגרפי בימי הזוהר של הממלכה והעם הארמניים. בצפון-המערב היא גובלת ברפובליקה הסובייטית גורג'יה; בצפון-המזרח ובמזרח — באֶזְרְבֵּיגְיָאן הרוסית; בדרום — בפרס וברפובליקה הסובייטית האוטו-נומית נאחיצ'וואן (הנכללת באזרבייג'אן); בדרום-המערב ובמערב — במחוז-קארס שבתורפיה.

גבול טבעי יש לא' רק בעמק נהר-ארפה במערב ובבקעה של נהר-אראס (אראכסס בימיי-קדם) בדרום-המערב. שאר הגבולות הם אֶתְנֹגְרָאפִיִים, מבחינה אֶתְנֹגְרָאפִית א' אחידה יותר משכנותיה ואין בה רפובליקת-משנה ושטחים אוטו-נומיים. מרכז הישוב והכלכלה שבא' הם בקעת יֶרֶן, חלק מבקעת האראס התיכון, בקעת ארפה המזרחית עם לְנִינְאָקָאן במרכזה ובאגן של ימת סוואן. ב-1945 כלל השטח המעובד בא' 4,600,000 דונאם. הגידולים העיקריים הם דגנים ותרס, גפנים ועצי-פרי, טאבאק וכותנה. לצרכי השקאה משמשות תעלות גדולות אחדות (תעלת מיקיאן שארפה 47 ק"מ) ורשת צפופה של תעלות קטנות בשתי הבקעות הנזכרות למעלה. המשק החקלאי הוא כמעט כולו קולקטיבי. החישובול מפותח הודות לשפע המים, המנוצלים ב-50 מרכזי-כוח. ברמות ובהרים מגדלים מקנה, וא' מייצאת לשאר חלקי-רוסיה לא רק תוצרת חקלאית אלא אף בהמות ושימורי-בשר. בהרי א' נמצאים עורקי נחושת ואבץ וחמרים לתפוקת אלומיניום ומוליבדום. חמרי-בניין גלמיים נמצאים בא' לרוב וקיימת תעשיית-מלט. תעשיות שונות בקנה-מידה קטן או בינוני מעבודות את תוצרת החקלאות (בכלל זה את הכותנה) והמקנה ואת תפוקת-המכרות.

יותר מ-20% מתושבי-א' מרוכזים בעיר-הבירה יֶרֶן (ע"ע). שניה לה בגדלה היא לְנִינְקָן (כ-68,000 נפש ב-1939). שנוסדה ב-1837 בשם אֶלְכְּסַנְדְרוֹפּוֹל ונפגעה קשה ברעידת-אדמה ב-1926; עיר-תעשייה וצומת-מס"ב בפנה הצפונית-מערבית של הרפובליקה. קירובקן (14,000 נפש ב-1939) היא מרכז של תעשייה כימית (זבלים). מכון-חשמל גדול נמצא בעיירה סוואן על חופה הצפוני-מערבי של הימה. מכרות של נחושת ומוליבדום נמצאים בקאפאן, בקצה המזרחי של הרפוב-ליקה. מחצבות גדולות לצרכי בניין ותעשייה נמצאות בארטיק, מדרום-מזרח ללנינקאן. לאורך הגבול הדרומי עוברת מס"ב, שמקשרת את א' אל באקו ואֶרְזוּרוּם (ע"ע) ושומנה מסתעפת מס"ב לְטְבִילִיִּסִי, בירת גורג'יה. נוסף על שדות-התעופה שבבירה ובלנינקאן יש עוד שדה-תעופה גדול בבאסאראבאד, מדרום-מזרח לימת-סוואן.
א. י. בר.

אַרְמֵנִיָה (Armenia), חבל טבעי רחב בין רמות איראן ואנאטוליה. הרי-הקמטים העוטרים את רמת אנא-טוליה — הטאורוס בדרום והפונטוס בצפון — מתקרבים

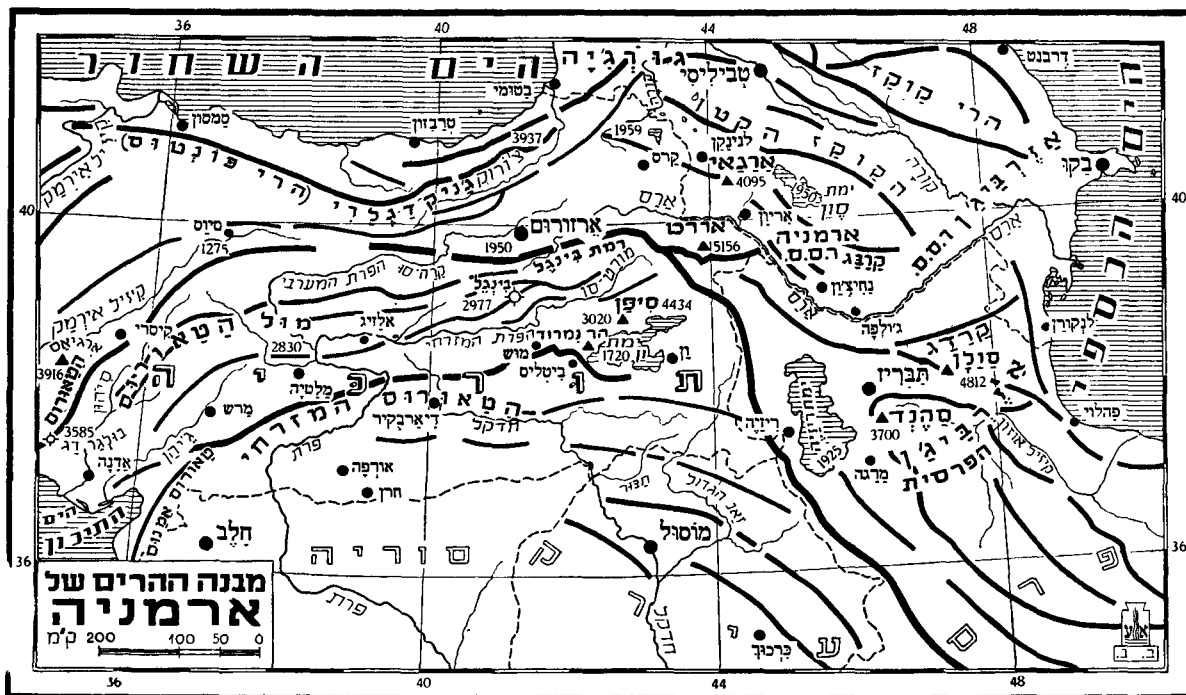

בגליל החידקל. הטאורוס המזרחי הוא רחב וגבוה (השיא: 4,400 מ') והמעברות בו קשים מאוד; בגליל-הפרת הוא צר ונמוך יותר ומפניכן המעברות בו יותר נוחים. החידקל ופלגיו העליונים יוצאים מן הטאורוס הדרומי, מדרום לאגן הסגור של ימת-ואן; הפרת ופלגיו מקורותיהם הרחק בפנים א', והנהר בקע לו לאורך של 50 ק"מ גיא, שעמקו מגיע עד 1,500 מ' (מראשי ההרים הגודרים גיא זה) ושבו הוא מוציא את מימיו לטבלת ארם-נהריים. הגיא צר ותלול (גובה הקירות התלולים מעל לאפיק מגיע עד 120 מ'); מפניכן אין עמק-הפרת משמש מבוא לארמניה מדרום כעמק-האראס מצפון.

הטאורוס המזרחי בנוי מאבני-יסוד גבישיות, מצפחה-הנציץ, מקווארציטים, מצפחה-הגיר ומשיש. מצויים בו כמה מחצבי-מתכת, אך, כנראה, בכמות קטנה ביותר.

בבקעות שבין הרמות וטוריה-ההרים בפנים א', שבהן התפתח הישוב, עוברות גם דרכי-התנועה. הבקעה הראשונה מדרום-המערב היא זו של אֶלְאֵזִיג (חֶרְפוּט). בה נמצאת גם ימה אטומה קטנה, בשם גֶלְגִיק, בגובה של 1,220 מ' מעל פני-הים. גם מוש, בידת-מחול, יושבת בבקעת-שקע. הגדולה בבקעות שבדרום היא זו שבה נמצאת הימה האטומה הגדולה ואן. שטחה של ימה זו הוא 3,400 קמ"ר והגובה של פני-

במים, הוא איזור של ערב-תרמות והרים. ההבדל במידת-המשקעים מתבטא גם בארְוֶסיה: המסגרת מבוטרת הרבה, והסחף מוצא ע"י הנהרות אל הים; בשטח הפנימי מצטבר סחף בכמה אגנות סגורים, ובדומה ללבה הוא גורם ליצירת מישורים. מרכזי-התרבות התפתחו בא' בבקעות ובעמקי-נהרות, שבהם קיימת אפשרות לחקלאות של שְלָחִים, ומפני כן מרובה ערכו ההיסטורי של הפנים מזה של המסגרת, אע"פ ששוליה הדרומיים של המסגרת היו קרובים לארצות הפרת והחידקל והשוליים הצפוניים שלה למרכזים של תרבות יוונית והלניסטית. הארמנים, העם התרבותי הגדול והחשוב ביותר שהעמידה ארץ זו, התרכזו בעמקים ובבקעות, עסקו בחקלאות אינטנסיבית, במלאכה ובמסחר ובנו ערים; הקור-דים, החשובים שבשבטי-ההרים, עסקו—ועדיין הם עוסקים—בחקלאות-בעל אפסטנסיווית ובגידול-מקנה, נודדים בקיץ למרעה בהרים הרמים וחוזרים בסתיו לעמקים. בסדרי החיים והחברה שלהם חלו רק שינויים מועטים מן הזמן שבו תיאר אותם פסנופון (ע"ע) בספרו "אנאבסיס" עד ימיה של תור-כיה המחודשת, ששמה קץ לניצול הפאודאלי ולשוד של עמל-האיכרים.

הרי הטאורוס, העוטרים את רמת-אנאטוליה בדרום, פונים בקצה הדרום-מזרחי של אנאטוליה צפונה-מזרחה. הטור, הפונה בכיוון זה ונקרא בשם מול-הטאורוס (או הטאורוס המזרחי הפנימי), מתרומם עד גובה של קרוב ל 3,200 מ'. לרגליו משתרעת שפלת-קיליקיה (כיום: שפלת-אֶדָאנָה) — מרכז של ממלכת ארמניה הקטנה ביה"ב (ע' להלן היסטוריה). מעבר לשפלת-קיליקיה ולמפרץ-אלכסנדרטה (ע"ע) מתחלת שלשלת שניה של הטאורוס, שהיא מקבלת לקודמת אבל ארוכה ממנה הרבה. זהו הטאורוס המזרחי החיצוני או סתם הטאורוס המזרחי. רק בגליל החידקל העליון ופלגיו כינו אותו כמה חוקרים בשם הטאורוס הארמני. ממערב לַיַמַת-רִיזֵאִיָה פונה השלשלת לדרום-המזרח ומשם ואילך היא נקראת בשם זאגרוס. גבולו של הטאורוס המזרחי בצפון הוא עמק המוראד-סו (ע"ע פרת), במערב — עמק הגיאהאן

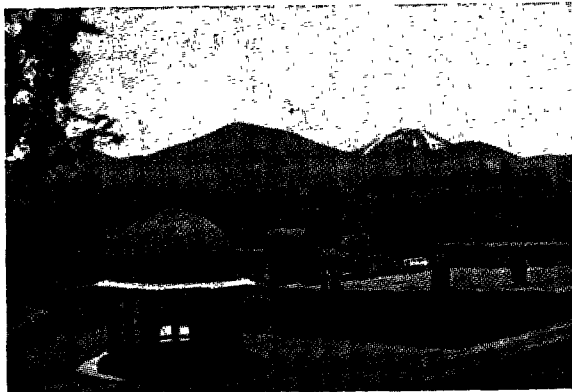

בקעת-טורסון וחורבות הסבצר פורטו-קאלה, כיום בתורכיה

בעמקה המועט ובמלחותה המדובה דומה היא יותר לַיִמּוֹת של איראן מלימות של א'. ממזרח, ממערב ומדרום לימת ריזאיה משתרעת הבקעה הנקראת על שמה והמופסקת בכמה מקומות על ידי גבעות המגיעות עד חופה של הימה, בדומה לאלו שגובלות את חופה הצפוני. הבקעה מצויינת בפוריותה, המים להשקאה מצויים בה בשפע והישובים מרובים בה. הגדול שבישובים אלה היא העיר ריזאיה; במחצה השניה של המאה ה-13 היתה זו מאראגה (בקצה הדרומי-מזרחי של הבקעה), ששימשה בירת האימפריה של החאנים המונגולים. מעל לבקעת-מאראגה מתרומם הר-הגעש הכבוי סְהַנְד, שגבהו 3,600 מ'. המשך צפוני-מזרחי לבקעת ריזאיה היא בקעת העיר תַבְּרִיז (ע"ע), בירתה של אזרבייג'אן הפרסית, שהיא השניה בגולה בערי-פרס. מעל לבקעה זו מתרומם הר-הגעש הכבוי סְאֹוּלֶאן, שגבהו 4,812 מ'. בבקעות סְטְטוֹנִיּוֹת יושבות גם הערים חוּי (מצפון לימת רי-זאיה), אַרְדָּאבִיל (ממזרח סְאֹוּלֶאן) ומֵיאַנֶה (על נהר קִיִּיל אוּזוּן, היורד לים הכספי).

הקאוקאז הקטן, השוליים הצפוניים של הרי-א, אינו רחב אלא כ-60 ק"מ בלבד, בעוד שרחבו של הטאורוס המזרחי מדרום לימת-זאן מגיע ליותר מ-200 ק"מ. כמה טורי-הרים בקאוקאז הקטן מתנשאים עד לגובה של יותר מ-3,000 מ', כגון שאחדאג, צפונית-מזרחית לימת-טוואן. אף שיא אחד אינו מגיע כאן לגבול של שלג-עד. ההרים שבצפון-המערב מקבלים שפע גשמים ודומים ביעדותיהם הרעננים להרי-הפונטוס; בדרום-המזרח, חוץ מבאיזור הסמוך לים הכספי, הצמחייה דלה יותר ומתקרבת באפיה לזו של עדבת-ההרים שבפנים-הארץ. המסגרת הצפונית מלוכדת פחות מן הדרומית ומפני-כן עמקיהם של שני הנהרות-הצפון הגדולים, הקוֹרָה והאראס, רחבים יותר מעמקיהם של הנהרות-הדרום.

א. י. בר.

גאולוגיה. רמת א' עשויה ברובה סלעים של שכבות פאלאוזואיות עליונות ומסוזואיות תחתונות ממוצא ימי. משום התהליך של ההרבה הימית, שנמשך כאן כמעט בלא הפרעה מן הדוון עד הטרס, א' היא אחד מן האיזורים המעניינים מבחינה גאולוגית. איזור זה נשאר חלק יציב של הגאון-סינקלינאלי הגדולה של הסְתִיס, שבו לא פגע באופן ניכר הקימוט ההרציני (של תקופת קארבון-טרס). בסביבות ג'ולפה, צפונית מימת ריזאיה, נתגלו שכבות מן הפרמיון, שהן עשירות ביותר במאובנים (וע"ע אסיה, גאולוגיה).

אקלימה של א', זולת באשדות של השוליים הצפוניים הנשקפות אל הים השחור, הוא יבשתי. מפני שגבהה הממוצע גדול בכמה מאות מ' מזה של שכנותיה, אנאטוליה ואיראן, א' היא בעלת אקלים קר יותר מזה של אלו האחרונות. דק בבקעות ובעמקים מסעיף חום הקיץ למזרע דגנים, ובעמקים הנמוכים ביותר — אף לכותנה ולעצי-פרי משריר-עלים.

האקלים בכמה מן הבקעות הגבוהות בפנים א'

המקום	גבהו במ'	הטמפרטורה		
		ממוצע-יולי	ממוצע-ינואר	ממוצע-שנתי
נְרוּוֹן . . .	1,000	6.5 —	25	11.3
קֶאֶרֶס . . .	1,750	13.6 —	17	8.7
סְאֹוּלֶאן . . .	1,800	5.7 —	25.3	10.6

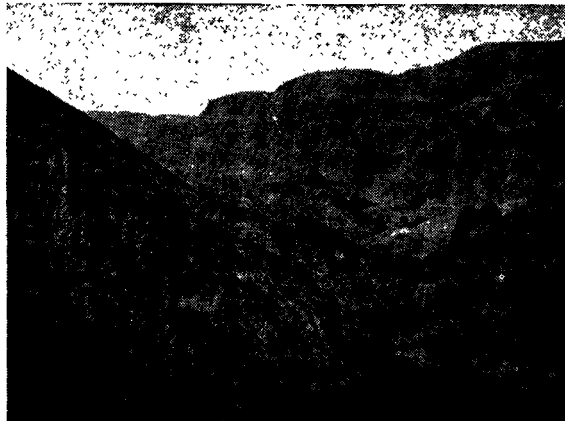

אֶרְוֹרוּם: המצורה

מימיה מעל פני-הים הוא 1,728 מ'. מוצא-המים נסחם ע"י זרם-לבה, שבא מהר-הגעש הכביר נמרוד (הגובה: 2,950 מ') שממערב לימה זו. מצפון לה מתנשא הר-הגעש סִיפֶאן, שגבהו הוא 4,175 מ', ועל חופה המזרחי יושבת העיר ואן, שנוסדה, לפי האגדה, ע"י המלכה האשורית סְמִירָמִיס (שְׁמֹרֶמֶת). מרי-כוזי-ישוב חשובים וקדומים הם גם הבקעות הנקראות בשמות שתי הערים מְלֶאסְקֶרֶת וְאֶלֶאשְׁקֶרֶת שמצפון לימת-זאן. הפדת המערבי — קֶאֶרָה סו בתורכית — עובר בחלקו העליון בשלוש בקעות הנקראות בשמותיהן של שלש הערים: אֶרְוֹרוּם, אֶשְׁקָלֶה וְאֶרְוִינְג'ֶאן. הגדולה והחשובה בבקעות-א' היא זו שבה עובר נהר אֶרֶס. בה נמצאת אֶרְוֹוֶאן (יֶרֶוּן), בירתה של א' הסובייטית, וסמוכה לה אֶצְ'מֵיאֶדְזִין, מושבו הקבוע של ראש הכנסיה הארמנית מן המאה ה-15 ואילך. בבקעת אראס כבר הותקנו תעלות-השקאה בימיהם. בימי השלטון הקומוניסטי ניתקנה והורחבה דשת-התעלות, נבנו ברכות לאגירת מים והוקמו מפעלי-חשמל (על-יסוד שימוש בכוח של מפלים). לבקעה יש כיום ערך כלכלי לא רק בשביל הרפובליקה הארמנית אלא אף בשביל ברית-המועצות כולה; שהרי היא אחד מן המרכזים שבה לגידול-כותנה, אף אם לא מן הראשונים במעלה.

על יד קווי-השבר של בקעת אראס נמצאים שני הדי-געש גדולים, האררט (ע"ע), הגבוה בהרי-ארמניה (5,156 מ'), המתנשא מדרום לנהר ולעיר-הבידה אֶרְוֹוֶאן, והר אֶרְגֵאֵי — בתורכית: אֶלְגֵוּ (4,000 מ') — המתנשא מצפון להם. גם הימה הגדולה שבא' הסובייטית, ימת-טוואן (נודעה קודם לכן בשמה התורכי: גֹּק צ'ֵאֵי), נקוותה בתוך שקע, אבל נהר-זאנגה משמש לה מוצא לנהר אראס, היורד לים הכספי, ומפני-כן מימיה מתוקים. שטחה: יותר מ-1,400 קמ"ר; גובה פני-מימיה: 1,916 מ' מעל פני-הים; עמקה: קרוב ל-100 מ'. בקעה קטנה בעלת דשת השקאה חשובה נמצאת גם בגליל של נהר אֶרְפֶה (פלג צפוני של האראס). בה יושבת העיר לְנִינְקֶן (בעבר: אֶלְכְּסֶנְדְּרֹוֹפֹול). המשך לבקעה זו, אבל בלא רשת-השקאה, יש לראות בגליל של נהר צִיֶלְדִיר (פלג של האֶרְפֶה), בתחומו של מחוז-קארס שברשותה של תורכיה. נהר-צִיֶלְדִיר יוצא מימת-צִיֶלְדִיר, שנמצאת בגובה של כמעט 2,000 מ' מעל פני-הים (שטחה: כ-120 קמ"ר). — פניה של ימת ריזאיה (שאף היא וגלילה נכללים בתחומה של א', לדעתם של כמה חוקרים, כאמור) הן בגובה של 1,300 מ' מעל פני-הים, ושטחה, המשתנה הרבה לפי מידת-הגשמים, הוא בממוצע כ-5,000 קמ"ר; עמקה המאכסימאלי — 14 מ'.

והדוב החום (*Ursus arctos*). הבובאק (*Marmota bobac*) והלמינג (*Lemmus*), שני מכרסמים, רווחים בשטחי-הערבה. ממפריטי-הפרסה מצויים בא' החמורה-הפרא (*Equus onager*) וחזיר-הבר (*Sus scrofa*).

בסביבות הנחלים והאגמים מרובים העופות, ביחוד אווזי-בר וברווזים. שכיח גם החרטום-הגדול (*Scolopax rusticola*).

אתנולוגיה. הארמנים הם ברובם נציגיו המובהקים של הגזע ה"ארמנאיד" או "הגזע של אסיה הקדמית", שסימניו הם: גולגולת רחבה, חוטם גדול ועקום (בולט באמצעו); אחורי-ראש שטוחים; שערות ועיניים כהות; גוף שער, שיכול להצמיח זקן הדור; שכיחות של קומה גבוהה במקצת מבינונית. ואולם מצויים בין הארמנים גם טיפוסיים אחרים. בעלי גולגולת ארוכה, חוטם ישר, שערות ועיניים בהירות, קומה גבוהה ביותר או נמוכה. הסימנים הללו אינם מופיעים תמיד ביחד: הארמנים של אסטראחאן שברוסיה (המהווים טיפוס אחד למדי מחמת ישיבתם במקום זה מיה"ב ואילך) הם, למשל, ארוכי-גולגולת אך שחורי-שער. ה"ארמנאידים" הם צאצאי האוכלוסיה הקדומה של א', שישבה בארץ קודם שנתפשטו בה ניבים הודו-אירופיים ע"י כובשים שבאו (באלף ה-2 לפסה"נ) מארצות שמצפון לים השחור. כובשים אלה, שרובם היו ארוכי-גולגולת, בהירי שער ועין ורמי-קומה, באו ברובם, כפי שמשערים, דרך הבאלקאנים ואסיה הקטנה. השערה זו מיוסדת על דברי הרודוטוס בנוגע לקירבתם של הארמנים לפריגים (שעברו בדרך הנזכרת) ועל סמך דמיון בפרטים מסויימים בין הארמנית והיוונית. המסורת הספרותית הארמנית מן המאה ה-5 לסה"נ ואילך מְכַרֵת רק בהבדל-המוצא שבין רוב העם (שלפיה הוא מצאצאי יפת, שעלו לארמניה מארץ-נהריים) ובין המשפחות הפאודאליות (שלפי טענתם היו ממוצא ישראלי-אצילי או אשורי). שנויה כמחלוקת בעיית הקשר האתנולוגי בין הארמנים ושכניהם: כלום הקורדים הם פלג של אותה אוכלוסיה עצמה, או הם עם "צפוני", שמראהו נשתנה ע"י היטמעותו בהמוני-ארמנים ויסודות אחרים. קירבתם של הארמנים לגרזונים מוסכמת יותר.

לשון וספרות. הלשון הארמנית נמנית על משפחת הלשונית ההודו-אירופית. מלבד קירבתה ללשונית האיראנית מביחנה גאוגראפית, מצויים באוצר-המלים שלה ובצורה-תיה הדיקדוקיות סימנים של דמיון ליוונית. היסטוריונים יווניים היו סבורים, ששבט-הארמנים (שעל שמו נקרא העם כולו) מוצאו מתראקיה ושהגירתו של שבט זה לאסיה הקטנה באה בעקבות הגירתם של הפריגים, שהיו קרובים לו על-פי מוצאם. בהגיית הצלילים בארמנית ניכר דמיון גם למשפחת הלשונית "היפתית" שבקאווקאז (גרזונית וכד'), כגון בחילופי הצלילים פ-ב, ט-ד, ק-ג. יש להבחין בארמנית שלוש שכבות אלו: הקדומה, הבינונית (הארמנית העממית של יה"ב) והחדשה. הארמנית הקדומה היא עד היום לשון-הפולחן בכנסייה; עד המאה ה-12 היתה לשון-הספרות, ועד המאה ה-19 נכתבו בה כל החיבורים העוסקים בענייני-דת. מן המאה ה-13 ואילך נעשתה הלשון העממית של יה"ב גם הלשון של הספרות החולונית, ביחוד בקיליקיה. הארמנית החדשה נעשתה לשון ספרותית במאה ה-19, ומצויים בה שני פלגים — זה של האימפריה התורכית הקודמת והגולה המערבית וזה של ארמניה הרוסית — שהם שונים זה מזה בעיקר בצורות דיקדוקיות. הארמנית שומרת על ה"כתב המסורפי", והארמנים

עונת-המשקעים העיקרית היא באביב. בדרום יש בקיץ חרשים שלמים ללא גשמים; בצפון אין אף חודש אחד בלא גשם כלל. מפני שמידת-המשקעים תלויה כאן הרבה בדבר, אם המקום נמצא בחזית הרוח או בצלו, היא משתנית תכופות ממקום למקום.

השפעת המבנה והאקלים של א' על גורלה ההיסטורית. — תנאי המבנה והאקלים של א' גרמו, שבא' ישבו תמיד כמה עמים ושבטים, שהיו שונים זה מזה בסדרי חייהם ובכלכלתם — עמי ההרים והרמות, שנתפרנסו על המקנה והיער, ועמי-הבקעות, שעסקו בחקלאות ופיתחו תרבות עירונית. עם התפשטותו של האסלאם נוצר גם ניגוד דתי בין הארמנים-יושבי העמקים והבקעות, שהיו נוצרים, ובין הקורדים ההרריים, שנעשו מוסלמים. ניגוד זה היה בעוכריהם של הארמנים בכל שטחה של א' ושל האשורים החדשים (ע"ע) שישבו בצפון-המזרח של החידקל העליון. למרות תנאי הקרקע והאקלים הקשים שלה היתה א' הודות למצבה הגאוגראפית ארץ-מעבר חשובה מאוד בימי שלום ומלחמה, ביחוד בתקופות של נדודי-עמים. אזורום משמשת צומת-דרכים חשובה — מטהראן-תברוז לטראבזון על הים השחור ומטביליסי ירוואן-קארס לעמק-הפרת המערבי. דרכי-המסחר העוברות בא' הכשירו את הארמנים להיות עם של סוחרים ומתוך כך באה במידה מרובה גם תפוצתם הרחבה בעולם.

H. & Lynch, *Armenia*, 1901; P. Rohrbach, *Armenien*, 1919.

א. י. בר.

הצומח. א' כלולה באיזור האיראנו-טוראני, שעיקרו מבחינת הצומח הוא ערבה. רק בצפון ובהרים הגבוהים מצויים יערות, שבהרכבם משתתפים מינים של הסוגים: אשור (*Fagus*), אלוץ (*Quercus*), אולמוס (*Ulmus*), מיש (*Celtis*), מילה (*Fraxinus*), ארז (*Pinus*), ערער (*Juni-perus*), ועוד. ברוב השטחים שולטים שיחים, בני-שיח ועשבים. בצפון-מערב קיימות ערבות-דגניים של מיני הסוג מלעניאל (*Stipa*). ערבות של בני-שיח קוצנים, שבהן שר-לטים מינים הרבה של הסוגים קדר (*Astragalus*), אכנתו-לימון וקרבולת (*Onobrychis*), מתפשטים על פני שטחים מרובים, ביחוד ברמות ובהרים. חברות-צמחים עשבויות, שמרכיביהן הם מינים ממשפחת השפתניים, כגון מרוה (*Salvia*), געדה (*Teucrium*), אשבל (*Stachys*), קורנית (*Thymus*), שלהבית (*Phlomis*), וכן מינים של משפחת המורכבים, מכסים גם הם שטחים נרחבים. בחלקים השחונים של הארץ משתרעים שטחי-חמדה גדולים, שבהם שולטים מינים של הסוגים מלחית (*Salsola*), יפרוד (*Anabasis*), עדעד (*Statice*), אשלי (*Reumuria*), ועוד. מדבריות של מלחה וחולות פזורים פה ושם. מיני-לענה (*Artemisia*) ושפע של צמחים חד-שנתיים מכסים את הגבעות והעמקים האלו-ביאליים. אפרים מרובים מצויים במדרגות הגבוהות של ההרים.

החיה. מבחינה זואוגאוגראפית שייכת א' לאיזור הפלאו-ארקטי (ע"ע אסיה החי). החורף הקשה ותנאי-האקלים היבשתיים הקיצוניים שלה קבעו במידה מכרעת את סוגי בעלי-החיים שבה. מן הטורפים שכיחים בא' הלינקס (*Lynx Lynx*) ממשפחת החתוליים, הזאב (*Canis lupus*), השועל (*Canis vulpes*) והתן (*Canis aureus*) ממשפחת הכלביים,

ובפרוזה, חיבורים על רפואה, אסטרוֹלוגיה, כשפים, היסטוריה, ריה, וביחוד פואמות היסטוריות, דתיות וחינוכיות ושירי-אהבה. בשירה הספרותית של תקופה זו ניכרת השפעה ברורה של שירת הזמרים הנודדים (אשוגים), ובתקופה זו נערכו גם הנוסחים הארמניים של „רומאן אלכסנדר הגדול“ ושל הסיפור על עיר אוֹרִית מתוך „אלף לילה ולילה“, וכן הנוסחים השונים של האפוס העממי „רוֹיד איש סאסון“, שנחשב כשיא של היצירה הארמנית העממית. עם השיעבוד המדיני באה ירידה מדרגת של היצירה הספרותית, שנמשכה עד אמצע המאה ה-19. בתקופה זו פעל רבות המיסדר הארמני-הקאתולי של הנוצרים המחיטאריים לשם כינוסם של כתבי-יד קדומים ופירסומם. לאחר שמסדר זה אושר על-ידי האפיפיור בשנת 1712, הוכרח לנדוד ליוון ומשם לוויניציאה, שבה הקים בית-דפוס גדול. בו נדפס גם מילון ארמני-לאטיני-יווני מקיף 1836.

לספרות החדשה, שנתפתחה מאמצע המאה ה-19 ואילך, אפיינים השימוש בלשון-העם והחיקוי של הצורות הספרותיות המערביות. מרכזיה של ספרות זו הם כיום בחצי-האי הבאלקאני (אתונה, סופיה), בלבנון (אנטליאס בקירבת בירת) ובארמניה הרוסית (ירוואן). כן יש לציין, שארמנים תופסים בזמננו מקומות-כבוד בספרויות הרוסיות (מאריאטה שיגיניאן), הצרפתית (טיגראן ירגא [Yergat]), מאריאן דא-מאד, ועוד) והאנגלית (באה"ב: ויליאם סרויאן).

א.ב. ג. פ.

מוֹסִיקָה. בליטורגיה הארמנית ובמוסיקה הקשורה בה יש לראות צורות-חזנות קדומות ביותר של הכנסיה הנוצרית, שהיא א' היתה אחת מן הארצות הראשונות, שקיבלו את הנצרות. בדומה לשאר הכנסיות הנוצריות בזמננו, פיתחו אף הארמנים שיטה של טעמי-ניגון או סימנים „אק פונטיים“, שהם מתלווים אל המלים ושאפשר להשוותם אל טעמי-המקרא. את מקורם של אלה אפשר למצוא בכתבי-יד מן המאה ה-14. כיום רווחת בא' שיטת-טעמים, שהונהגה בסוף המאה ה-18 ושהיא שונה בתכלית מזו של יה"ב. מבחינה מוסיקאלית נמנים ההימנונות הארמניים על הדוגמות הנאות ורבות-הגונים ביותר של האמנות הליטורגית. נעימותיהם נמנות על הקבוצה המכונה בשם „אוקטאבוס“, כלומר, על הטיפוסים בעלי שמונה מנגינות (שבזמן מאוחר יותר צומצמו בכנסיה המערבית לשמונת הסולמות הכנסייתיים) — מה שמעיד על קראופי משותף להם ולשיטות-המוסיקה המזרח-חיות (המקאמה).

F. H. Paclian, *The Music of Armenia*, 1939.

א. ג. פ.

אמנות. יש לשער, שהאמנות והמלאכה כבר עמדו בא' על רמה ניכרת בעת העתיקה, שהרי היסטוריונים יוונים קדומים מוסרים, שתוצרות אחדות של א' (תכשיטי-זהב, מכשירי-מתכת, נשק, וכן בדי משי-ארגמן רקומים ומרבדים) נמכרו למרחקים ושאמנים ובעלי-מלאכה ארמניים פעלו בארצות הרבה (כמו שנהגו גם אח"כ — ומכאן הסבר להשפעת הארדילכות הארמנית על הארדילכות המערבית ביה"ב וב-תקופת הרנסאנס); וואולם מן האמנות של א' קודם להתנצרותה (במאה ה-3) לא נשתמר דבר. השרידים מסוף האלף השני לפסה"ג (חורבות-בניינים וחפצים, שעל אחדים מהם חרוטות

הטובייטיים נמנים (כשכניהם הגרזים) עם העמים הסובייטיים המועטים, שלא החליפו את האלפבית המקורי שלהם באלפבית הסלאווי.

הספרות הארמנית מן התקופה שקדמה להתנצרות היתה בעלת אופי דתי ומפני-כן לא נשתמרה. מן השירים הקדומים, שזמרים עממיים נודדים הוסיפו לשיר גם אחר ההתנצרות, שרדו אך קטעים מועטים, שהם מובאים אצל ההיסטוריון משה מכוֹרֵן (מן המאה ה-5). הספרות הנוצרית הושתתה על תרגומים מסודית ומיוונית, שנערכו ביזמת מסרופ ואחרים. התרגום של התנ"ך והברית החדשה לארמנית השפיע השפעה עצומה על עיצובה של לשון-הספר. אחריו באו תרגומים של כתבי אבות-הכנסיה (באסיליוס, יוחנן „פה-זהב“, אפרים הסורי, ועוד), של כתבי מחברים יהודיים מקובלים על הנוצרים (פילון, יוסף בן מתתיהו, ועוד), וכמה מן הכתבים המתורגמים הללו לא נשתמרו אלא בלבוש הארמני. החיבורים המקוריים הראשונים היו בעיקר בעלי אופי היסטורי וביוגראפי; בכללם חיבור על חיי-מסרופ, שנכתב ע"י תלמידו קוריאן; חיבור על תולדות ההתנצרות של הארמנים, שהוא מיוחס לאנאטאנגלוס, ועוד. אך החשובים ביותר בכתבים אלה הם: א) תולדות ארמניה מראשיתה עד 450 לסה"ג שנתחברו ע"י משה מכוֹרֵן, ב) סיפור על המלחמה של הארמנים במלך הפרסי יוֹדְגֵרְד 11, שביקש להעביר את הארמנים הנוצריים על דתם, שנתחבר ע"י אלישע וארדאפט. וארדאן מימיקוניאן, גיבורו של סיפור זה, הוא מן הגיבורים הלאומיים הראשיים של הארמנים. עם החיבורים החשובים מתקופה זו, שהיא „תור-זהב“ הראשון של הספרות הארמנית, נמנים גם קובץ של דרשות דתיות מאת מסרופ, „ביטול טענות הכיתות (הכופרות)“ של תלמידו אזניק וקובץ של שירי הכנסיה הארמנית (שאראקאן), שפולל מחזורי שירים מיוחסים למסרופ, סאהאק ומשה מכוֹרֵן. חשובה פחות היא היצירה הספרותית של המאות ה-6 וה-10, כשהלשון הארמנית היתה נתונה להשפעתן היתרה של לשונות זרות, מתחילה של היוונית ואח"כ של הערבית. מן הכתבים, שנתחברו בתקופה זו, יש לציין את התרגומים לארמנית של אפלטון ואריסטו ואת הפירושים שנכתבו עליהם ע"י דוד „הבלתי-מנוצח“ ודוד מהארק; חיבורים מאתימאטיים, קוסמולוגיים וגאוגראפיים של חגניה משיראק; אגרות ושירים של גריגוריוס מאגסי-טרויס; מספר מרובה של כתבים תאולוגיים ופירושים על התנ"ך ועל הברית החדשה; משלי מחיטאר גוש (שערך גם קובץ של החוקים הארמניים); חיבורים מרובים על תולדות ארמניה, שמשמשים גם מקור חשוב לתולדותיהם של העמים, שהארמנים באו עמיהם במגע, כגון הביזאנטים, הערבים, הפרסים, המונגולים, הטטארים, התורכים, ועוד.

ל„תור-זהב“ שני זכתה הספרות הארמנית במאות ה-11-14 במדינה הארמנית שנתקיימה בקיליקיה. מחשובי הסופרים בתקופה זו, שכתבו בלשון הארמנית הקדומה, היו הקאתוליקוס נְרֶסֶס שנוֹרְהֵאֵלִי, שחיבר מספר מרובה של הימנונים ופואמות היסטוריות, מיסטיות וחינוכיות, וסמפאד, בעל כרוניקה של קיליקיה ומתרגם של מקור חשוב על המשטר הצלבני במזרח („מושבי דיינים של אנטיוכיה“), שנשתמר רק בתרגום זה. יחס-הכבוד לספרים הוגבר על-ידי מלאכת-העיתונות, שהגיעה אז בא' לשיאה, ביחוד בכתבי-יד, שהיו מיועדים למלך, לקאתוליקוס או לנסיכים. הספרות בלשון-העם (מן המאה ה-13 ואילך) כללה סיפורים בשיר

העיקרי של אמנות-הבניה הארמנית. סוג חדש זה הוא בניין „מרכזי” — כלומר, בניין, שעיקרו מעגל, מרובע, רב-צלעות סדיר, תילתן מרובע-עלים או משולש-עלים, צלב שווה-זרועות (”יווני”) וכדו', ושפל חלקיו מתייחסים באופן שווה לנקודה מרכזית אחת. כל כנסייה ארמנית (פרט לבאסיליקות הקדומות הנופרות) היא ביסודה בניין „מרכזי” כזה, מוכתר במגדל או בכיפה.

בשלושה דברים ניכר הבניין המרכזי הארמני: בדרך בנייתה של הכיפה; בחיבור הכיפה עם בסיסה; ביחס שבין המראה הפנימי של הבניין ובין המראה החיצוני שלו.

א. לכיפה הארמנית קווי-אופי אלה: היא נמצאת באמצע הכנסייה; היא מתרוממת לא על-פני שטח מעוגל, אלא על פני שטח מרובע או רב-צלעי; היא אינה נשענת ישר על הגג, כבסיסגנון הביזאנטי הקדום, אלא על „טנבור” גבוה, כבסיסגנון הביזאנטי המאוחר יותר; קליפתה החיצונית אינה מעוגלת, כמו שהיא בביזאנטיזם, אלא היא בצורת קונסוס או בצורת פירמידה או אפילו בצורת מטריה.

ב. את בעיית החיבור בין הכיפה העגולה ובסיסה המרובע פתרו הארדיכלים הארמניים באחת משלוש דרכים אלו: (1) ע”י הנחת אבנים באלכסון מעל זוויות-הבסיס באופן שהמרובע הופך לשטח בן שמונה צלעות וזה לשטח בן שש-עשרה צלעות, וכך הלאה; (2) ע”י ארבעה פנדנטיוויים (משולשים קעורים, שחודרים בין ארבע קשתות-בסיס); (3) ע”י בניית ארבע, שש, שמונה או יותר משקעות (niches), שעל כפיף-תיהן נשענת הכיפה המרכזית. שיטה זו של משקעות-משען עברה, כנראה, מארמניה לביזאנטיזם ומשם למערב.

ג. היחס בין המראה הפנימי והחיצוני נקבע מתוך נטייתם של הארדיכלים הארמניים לכלול צורה גאומטרית אחת בתוך צורה גאומטרית אחרת, שונה בתכלית; לשם כך הם עוטפים בניין פנימי, שבו בולטים הקווים המעוגלים, בחזמות שבהן אין, או כמעט אין, אלא קווים ישרים בלבד. כנסיית הדיפסימה באגארשאפט, למשל, היא מצידה החיצוני מרובע, בעוד שמצידה הפנימי היא כעין תילתן, עשוי ארבע משקעות-משען גדולות, שאליהן מתווספות בפניות ארבע משקעות צרות, המוליכות אל ארבעה חדרי-פינה מרובעים! זיווגים מפתיעים ומחוכמים כאלה מציינים כמעט את כל הכנסיות הארמניות, שנבנו מן המאה הששית ואילך, ואפילו בניינים שקטים ופשוטים, לפי המראה החיצוני שלהם, כמו כנסיית-הארמון הנהדרת שבזוארטנוסט. — תקופת-השיגשוג השניה של הארדיכלות הארמנית (במאה ה-10) הוסיפה על אמצאות אלו כמה חידושים, שעתידיים היו לציין את הסיגנון הרומאני המאוחר ואת הסיגנון הגותי באירופה: צדורות של חצאי-עמודים (למשל, בקאתדראלה שבעיר אני), „צלעות-צלב” ו„צלעות-קיר” (Wallribs, Cross-ribs) לשם חיזוק הקימור, וגם האוגיבה (הקשת המחודדת).

יחסה של הארדיכלות הארמנית אל הכללית. אחד מגדולי החוקרים בתולדות-האמנות, יוסף סטריגובסקי, פיתח בספרו „אמנות-הבניה של הארמנים ואירופה” (1918) תיאור-ריה, שלפיה לא היו הארדיכלים הארמניים תלמידיהם של אמני-הבניה הביזאנטיים (כפי שהכל היו סבורים עד זמנו) אלא — מוריהם ומוריה של אירופה כולה, מרוסיה עד פורטוגל ואירלנד: הם שהמציאו, לדעתו, את הקמת הכיפה על בסיס מרובע (לפי דוגמת הסוכה המרובעת, בעלת הכיפה, שהיתה נהוגה מימיהם באסיה המרכזית). תיאוריה זו

תמונות של ציידים וחיות), שנתגלו בחפירות בקרבת ימת-ואן, שייכים לעם הנקרא כאלדי או אורארטו, שנשמע בעם הארמני לאחר שזה האחרון השתלט בארץ.

חשיבותה האמיתית של האמנות הארמנית התחילה עם התפשטותה של הנצרות בא'. מאז (מן המאה ה-5 או ה-6) עד שא' איבדה את עצמאותה (במאה ה-14) אנו מוצאים שפע של גילויי-אמנות בא' — קודם כל, בתחום הארדיכלות, פחות מכן בפיסול ובציור — אע”פ ש20,000 כתבי-היד הארמניים, שהרבה מהם הם מצויירים, השמורים בוויניציאה, ירושלים, וינה, אצ’מיאדזין, ועוד, וכמה כתבי-יד מערביים, שציירים ארמניים גולים קיטוטם, מעידים על הרמה הגבוהה וההשפעה הרחבה, שא' הגיעה אליה גם בציור. עיקר ההשגים האמנו-תיים של א' נתגלה באמנות-הבניה שלה, שהיא רבגונית ומקורית כל-כך עד שהיא מקנה לארץ קטנה ומבודדת זו חשיבות יוצאת מן הכלל בתולדות הארדיכלות הנוצרית בכללה.

באלף שנות קיומה (מן המאה ה-5 עד ה-14) נסתמנו בארדיכלות הארמנית סגולות מיוחדות, שמבדילות אותה מן הארדיכלות של המדינות הסמוכות ומעידות על כשרון-בניה לאומי. במאה ה-5, כשהתחילו שרי-המדינה ושרי-הכנסייה בא' בפעולת-בניה מוגברת, שהביאה עד מהרה לידי שיגשוג ראשון (המאות ה-7—10), הושפעו מסיגנונות-הבניה המפור-תחים, שהיו דווחים בשלוש ארצות שכנות אלו: בפרס ההלניסטית, בסוריה (שבה היתה הרומאניזציה מוחלטת) ובביזאנטיזם (שבה נתמזגו הזרמים ההלניסטי והרומי). פרי צופה המיוחד של הארדיכלות הארמנית הוא פרי מזיגה של סיגנונות אלה בצירוף התרומה הארמנית המקורית.

הבניינים הארמניים (בחלקם המכריע כנסיות), אע”פ שאינם גבוהים ואינם רחבים ביותר — ולמרות מה שניזוקו מאוד בהתקפות של ערבים, ביזאנטיים, מונגולים ותורכים, עושים רושם מוצק מאוד, גם מפני שעפ”ר הם מתנוססים על פסגות-גבעות וגם ביחוד מפני שמלטה-הקירות מכוסה תמיד לוחות שווי-גודל, עשויים אבן מלוטשת ומסותתת יפה. בין שאר הדברים המיוחדים לארדיכלות הארמנית יש לציין: תיכנון כל מנזר גדול כגוש-בניינים דומה לטירה, מוקף חומה עזה וכולל כמה כנסיות, מגדלי-פעמונים, קברות-קדושים, בתים ציבוריים ובתי-מגורים; קישוט פלאסטי של הקירות החיצוניים של כמה מן הכנסיות ע”י פסלים של בני-אדם, חיות, עלים וצמחים או ע”י שורה של קשתות „עיוורות” (מדומות) וזוגות של חצאי-עמודים דקים; בניית קיר ישר מאחורי אלקט (אפסה), באופן שקיר זה מסתיר את בליטת האלקט כלפי-חוץ (הכנסיות של ביראקלאר, אשטאראק ועוד); קשת צרה וגבוהה („רומאנית”); פיתוח מוקדם של סוגי-הכנסייה הנקרא „כנסיית-צלב” לעומת הבאסיליקה יחידת-הכיוון (בדבר זה קדמו לא', לפי מה שמצא שמואל גייה, רק ליקאוגייה וקאפאדוקיה).

אבל הדבר המציין את הארדיכלות הארמנית יותר מכל הוא הכיפה הנוצרת, המתנוססת כמעט מעל כל הכנסיות הארמניות והמיוחדת בצורתה. ביסוסה ומקומה בתבנית.

עד המאה ה-7 נבנו בא' באסיליקות מלבניות, בעלות גג ישר (שטוח או משופע) או מכוסות על-ידי קמרון בצורת חבית. אבל כבר קודם לכן, ודאי עוד במאה ה-5, התחילו מחליפים באסיליקה זו בסוגי-בניין חדש, שבעיקרו נשאר רווח במשך כל המאות הבאות ושמהווה את סימן-ההכר

דיארך „הכולל“ (קאתוליקוס), היושב באצ'מיאדזין: מקום ה„התגלות“ (זהו פירושו של שם-המקום) של ישו לגרגוריוס „המאיר“, מפיץ הנצרות בא', שעל שמו נקראת הכנסייה האר-מנית גם „גרגוריאנית“. הפאטריארך ה„כולל“ סומך את הפאטריארכים של סיס, ירושלים וקושטה, אך אינו מתערב בענייניהם. חבל סיס (קיליקיה) נתרוקן מארמנים משהחזירו אותו הצרפתים לידיה של תורפיה ב-1920, והפאטריארך של סיס מתגורר באנטאליאס שבקירבת בירות ומפקח על האר-מנים שבלבנון ובסוריה, שבעבר נכללו בשיפוטו של הפאט-ריארך הירושלמי.

הכנסייה הארמנית-הקתולית היא פלג של הכנסייה הגרגוריאנית, שוויתר על העקרון המונופיסיטי והכיר במרותו של האפיפיור תוך שמירה על מסורות-הפולחן העצמיות. ראשיתה נעוצה בתקופת מסעי-הצלב, כשהכהונה הארמנית באחוזות-הצלבנים נשתלבה באירגון הקתולית המקומי. בסוף תקופת קיומה של מלכות „ארמניה הקטנה“ (קיליקיה; 1305—1375) היתה אף הכנסייה של מלכות זו קתולית. ב-1328 הוקם סניף ארמני של אידגון הנזירים הדומיניקנים. אולם ירידת כוחה המדיני של הקתוליות במזרח ואיבת הגרגוריאנים אליה גרמו לשקיעתה של הכנסייה הארמנית-הקתולית, עד שקמה לתחיה במאה ה-18. מ-1740 ואילך עומד בראשה הפאטריארך „הכולל“ של קושטה, שמושבו הקבוע הוא בוואמר, בקירבת בירות: רוב מצדידיה של כנסייה זו יושבים בלבנון ובסוריה. אגודת-הנזירים הנקראת על שם מייסדה מחיטאר, שאושרה ב-1712 ושהיא בעלת תקנון דומה לזה של הבנדיקטינים במערב, זכתה לחסותה של קהיליית ויניציאה וגם נסתייעה בתקופות שונות באוסטריה ובצרפת. בעוד שהכנסייה הגרגוריאנית מקיימת יחסים ידידותיים עם ארמניה הסובייטית (ששם מרכזה: אצ'מיאדזין) ואינה מפר-רעת לחבריה להגר לשם, מתנגדת הכנסייה הארמנית-הקתולית לית להגירה מעין זו.

אב. ג. פ.

היסטוריה. — 1. ראשיתה של א'; תקופת-הגדולה שלה; המלחמה על השלטון עליה בין פרתייה ורומי. א' (ארמניה) נזכרת לראשונה בנוסח הפרסי של כתובת דרייזש | מִבְּהִיסְטוֹן (לעומת „אררט“ בנוסחות המקבילות בבבלית ובארמית). הארמנים קוראים את עצמם בשם תיך (ריבוי מן חי) ואת ארצם בשם תיטן. הכרונוגרפים האר-מניים (משה מכורן [ע"ע] ויוחנן הקאתוליקוס) רואים את תחילת שושלת-היחס של עמם בתורגום (כלומר תוגרמה — ברא' י, ג; יחז' כו, יד) בן גמר בן יפת, שאותו הם מציינים כאביו של ארמנד, שעל שמו נקראת הארץ א'. הארמנים היו קדוברים, כנראה, לפדיגים ולתראקים ודיברו בלשון קרובה לזו של אלה (אֶדֶאֶפֶסוֹס, אצל סטפאנוס מביזאנטיון), גם היו דומים להם בלבושם וביחד עמהם נלחמו בצבא פרס (הרודף-טוס, VII, 73). בין 612 ו-549 לפסה"ג היתה א' חלק ממלכות מדי הגדולה. בימי דריווש I נכללה א' בפחוזה הי"ג, שהקיפה את הארץ שבין האראכסס העליון ובין החידקל העליון ובוסטרוס. האלרודים (האררטיים, תושביה הקדומים של א'; ע"ע אררט) כבר ישבו באותה תקופה בחבל שמצפון לרוכסי-ההרים אררט וטנדוק וביחד עם המתיאני באגן של ימת אורמיה נכללו בפחוזה הי"ח.

במשך כל התקופה, שא' היתה נתונה תחת שלטון איראני

מצעת פתרון לחידה העיקרית של כל תולדות אמנות-הבניה מתחילת יח"ב עד ימינו: היכן, אימתי ומדוע הוחלף סוג-הבניין של העת העתיקה — כלומר, הסוג של המקדש העתיק, שהוא בעל כיוון מאוזן וקומה אחת — בסוג-הבניין הרומאני ויורשיו, כלומר, בסוג של בניין מוכתר במגדלים או בכיפות ושואף לגובה, מתוך הרפכה מסופכת של גוש-בניין אחד על גבי חברו. בניגוד לסטריגובסקי הראה שמואל גייה, בספרו „יטודות הארדיכלות המערבית של יח"ב“ (1950), שהחידושים העיקריים בבניה מקורם באנטוליה המרכזית, ממערב לאר-מניה ושבתחום היים התיכון נתפתחו תופעות שהכשירו חידושים אלה. עמדתה של הגב' דר נרסטיאן, הבקיאיה מאוד בעתיקות א', מפשרת בין שתי האסכולות הללו, שראות את הארדיכלות הארמנית או כמורתה של הארדיכלות הביזאנטית או כתלמידתה. הדעה, שאמנות-הבניה הארמנית הושפעה משכנותיה של א' במזרח, בדרום ובמערב (ביחוד מפרס, ארס-נהרים, אנטוליה וביזאנטיון) וכמו-כן השפיעה עליהן במידה מרובה, מתקבלת ביותר על הרעת, שהר' ברור הדבר, שהאר-דיכלות הארמנית מצטיינת בריבוי הוואריאציות של הצורות היסודיות וששלוש התופעות האפייניות לה ביותר — היוזגים של תבניות מנוגדות, הקמת כיפות עגולות על גבי בסיסים ישרים ובניית משקעות-משען — הולידו הרבה יצירות מפוארות ונועזות.

J. Strzygowski, *Die Baukunst der Armenier und Europa*, 2 vols., 1918; J. Baltrušaitis, *Etudes sur l'art médiéval en Géorgie et en A.*, 1929; G. Tsereteli, *Urartean Monuments in the Tiflis Museum*, 1939; H. M. Токаровский, *Архитектура древней Армении*, 1946; S. Der Nersessian, *Armenia a. the Byzantine Empire*, 1946; S. Guyer, *Grundlagen mittelalterl. abendländ. Baukunst*, 1950.

פ. ח.

הפנסיה הארמנית נוסדה במאות ה-2 וה-3 ע"י מפיצי-הנצרות, שבאו לא' ממקומות שונים (סוריה הצפונית, אסיה הקטנה, ירושלים) והביאו לשם מסורות שונות של טקסים ואירגון. ההתנצרות ההמונית בא', שהושלמה בתחילת המאה ה-4 גיבשה את הכנסייה הלאומית, הגאה על כך שעמה הוא הראשון שנתנצר כולו. רוב כוהניה הראשונים של כנסייה זו שימשו בתפקידי-כהונה דומים קודם ההתנצרות, ומסורת-פולחנם הקדומה השפיעה על סדריה של הכנסייה החדשה (בין השאר על תאריכי-החגים). ב-451 קיבלה הכנסייה האר-מנית את העקרון המונופיסיטי (שלפיו היה ישו בעל „טבע אחד“: היסוד האנושי שבו נתמזג כליל עם האלוהי), בלא להזדהות עם הניסוחים וההנמקות של שאר הכנסיות המונו-פיסיטיות (הקופטית, החבשית, הסורית) ובלא לקיים קשרים אירגוניים עמקן. לעומת זה קיימה הכנסייה הארמנית קשרים עם הכנסייה הגרוזית השכנה, אך זו האחרונה חזרה אהר-כך לנצרות האורתודוקסית. נסיבות דומים של שיבה אל נצרות זו, שנעשו בתחומי הכנסייה הארמנית (במאות ה-9 וה-12), נכשלו.

העובדה, שהארמנים ראו את עצמם כשומריה היחידים של גחלת הנצרות האמיתית גרמה לכך, שהשתדלו לקיים קהילה גדולה בירושלים. הפאטריארך העומד בראשה של קהילה זו רואה את עצמו כיוורשו של יעקב אחי ישו (הראש של קהילת-הנצרים הקדומה בירושלים), שעל שמו נקראים מנזר הפאטריארך ואירגון הנזירים המנהל את ענייני הפאט-דיארכיה, ראשה של הכנסייה הארמנית העולמית הוא הפאט-

אַרְתֻּנּוּד — כבר הוצרך לפשר בין שתי הממלכות. מתחילה סייע לקְרִסוס (ע"ע), אך אחר המפלה שנחל זה האחרון מידי־הם של הפרתים נתחבר לאורֻדס III מלך פרתייה, ולסוף כשבא אנטוניוס (ע"ע) להילחם בפרתים סייע אַרְתֻּנּוּד לו. כשנכשל אנטוניוס במלחמתו בפרתים הובא אַרְתֻּנּוּד בשלש־לוח לאלפסנדריה וגם הומת שם (קדמוניות, ט"ו, ד', ג'; טאקטיקוס, אנאליים, II, 3) — דבר, שגרם להתפרצות של מרד בא' נגד הרומים. בעזרתו של פְּרָאָתַס IV מלך פרתייה המליכו עליהם הארמנים את אַרְתֻּפְּסִיאָס, וכשהכיר פְּרָאָתַס IV, לאחר שמת אַרְתֻּפְּסִיאָס, בשליט ארמני שנבחר ע"י אוגוסטוס, גרם הדבר להפיכה בפרתייה. כשעלה לשלטון בפרתייה אַרְטַבָּן (ע"ע) הציג דרישה, שמאו נעשתה חוק בפרתייה, שהמושל בא' צריך להיות מבית הארסאקידים (בית-המלוכה הפרתי). בידי טיב־ריוס (ע"ע) עלה להשפיע על הפרתים, שיסכימו להמליך על א' מועמד שהוצע על-ידיו, ואולם בימיו של וולוֹגְזוֹ I, מלך־פרתייה, כשנחלו הרומים תבוסה קשה בִּרְנִידִיאָה (66), הוחלט (בהסכמת נירון) שהמושל יהא ארסאקיד, אלא שיוצרך לקבל את כתרו מקיסר־רומי. המושל שנתמנה על-יסוד הסכם זה — טירידת I, אחיו של וולוֹגְזוֹ — שיגר לרומי גם בני-תערובות (מקרוביו ומבני מונבו, מלך חדיב), והשלום נמשך עד ימיו של טריינוס. כשהמלך הפרתי כוֹזְרוֹ הדיח משלטונו את המלך הארסאקי ומינה במקומו שליט אחר, הכריז טריינוס מלחמה על הפרתים. בין 114 ו-116 עלה בידיו לכבוש את א', מסוֹ-פוטאמיה ואֶשור. אולם התחדשותה של המלחמה בטריינוס מצד מְבָרְסֶפּס מלך חדיב, וההתקוממות של היהודים בבבל, קירני וקפריסין, כפו עליו נסיגה ממסופוטאמיה, וכשמת אותה שנה (יולי 117) החזיר הדריינוס מיד את הסדר לישנו — כלומר, בהתאם למה שנקבע בימיו של נירון (דיו קאסיוס, LXIX, 15). לאחר 40 שנה נוספות, כשולוֹגְזוֹ III גירש את המועמד הרומי, נתחדשה שוב המלחמה בין הרומים והפרתים. למרות התבוסה שנחלו בקאפאדוקיה הצליחו הרומים מים לכבוש שוב את א' וחלק ממסופוטאמיה (163) ואף להמליך בא' מלך לפי רוחם. ב-197—198 כבש סֶפְטִימוֹס סֶרוֹס את קֶטְסִיפּוֹן. אעפ"כ הוכרח מקרינוס, יורשו של קאראקאלה, להכיר במועמד הפרתי טירידת II כמלך א' (217—218).

כאָרְץ־בִּינִיִים שימשה א' שדה-קליטה להשפעות מתחומים שונים: איראניות, שמיות־ישראליות והלניסטיות. בחצרו של טיגראנס I ישבו מליצים ומשוררים יוונים; טראגדיה יוונית הוצגה לפני לוקולוס כשיצא מטיגראנוקרתא, ובנו של טיגראנס, אַרְתֻּנּוּד, היה סופר יווני. אולם בסביבות של ימת סוון נמצאו גם כתובות ארמיות, ומלים יווניות שנקלטו בארמנית באו לה, כפי שמעידה צורתן, במיצועה של הארמית. בחוגי האריסטוקרטיה של א' היתה מרובה גם ההשפעה הישראלית. אך חזקה ביותר היתה, כנראה, ההשפעה האיראנית־פרתית גם בלשון גם בתרבות ובדת: אֶהוּרָאֲמֻדָּא היה נעבד בא' כְּאַרְמֻד ומיתרא היה נערץ כְּמִיָּהֵד. לֶאֱנִיָּהֵה היה מקדש באֶרִיזָה (כיום אַרְוִינְגָאן במדינת אֶפִּילִיסְנָה). כן עבדו בא' גם לֶאֱסַטִיק (עשתר הבבלית־אשורית) ולְבֶרֶשֶׁם (בעל־שמיים הסורי). לפי משה מכוֹרֶן (II, פרק XIV) הובא פולחנו של ברשם לא' ע"י טיגראנס I.

Cambridge Ancient History, IX—XII; R. Grousset, Histoire de l'Arménie, 1947; M. A. Dupont-Sommer, Deux inscriptions arméniennes trouvées près du lac Sevan (Arménie), Syria, XXV (1946—48), pp. 53—66.

י. מ. ג.

(מדי־פרס). הלך ונתעצם בה היסוד האיראני עד כדי כך, שאלפסנדר מוקדון לאחר נצחונו על-ידי אַרְבֵּל (313 לפסג"נ), מינה כאן במקום הפחה הפרסי הקודם שליט פרסי אחר (דיודורוס, XIX, 23), ואף-על-פי שלפי חלוקת-הממלכה בין יורשי אלפסנדר (301) נועדה הארץ לֶסְלֹקוֹס, לא עלה בידי היוונים לקיים בה את שלטונם לאורך-ימים. משנשתחררה א' מעולם נתחלקה לשתי מדינות: א' העיקרית (א' הגדולה), „במבוא למישור אראפסס“ (סטראבון, XI, 41 § 6), מדרום לֶאֲרִיוֹאֵן של היום; וסוֹפֶנָה (א' הקטנה), חבל חרפוט של היום. אנטיוכוס III הצליח לספח שתי מדינות אלו למלכותו, אבל מיד אחר התבוסה שנחל במאגנסייה (188) הכריזו המושלים, שמינה עליהן אנטיוכוס ושלפי שמותיהם היו איראנים, על עצמאות מדינותיהם וגם הצליחו להרחיב את גבול-ארצם בתחומי מדי ימת סוֹן והקֶרָה (סטראבון XI, 531 וע' 528). אנטיוכוס IV (ע"ע) השתלט (166) על א' הגדולה, אך לאחר שנים מועטות שוב זכתה הארץ לחירות. ולא עוד אלא שהירידה המתמדת של בית-סֶלְוֶקוֹס והרפיון הזמני, שהורגש במלכות הפרתים אחר מותו של מתרדת הגדול עם התפרצותם של עמים סקיתיים מן הצפון, נתנו את האפשרות לטיגראנס I מלך ארמניה (59/4—56/4) להרחיב את גבולות-מלכותו במידה שהארץ לא ידעה דוגמתה מימי שלטונה-בכיפה של ארט (ע"ע). טיגראנס סיפח על מלכותו את סוֹפֶנָה ואח"כ כבש את גורדיאני (על-ידי החידקל העליון), חֲדִיב (ארץ-אשור לשעבר), מיגדוניה (חבל נצִי-בין), אוסרוֹאֲנִי (חבל אורֶה־יאורֶפה), הכריח את אֶטְרוֹפְּטֶנִי (אזרבייג'אן) וקוֹמְגֶנִי ובצפון את האֶיֶפְרִים (חבל גיאורגיה) והאֶלְבָּאֲנִים (חבל שירוואן וסקֶרְבֶג') להעלות לו מס ואף הגיע בפלישותיו עד אחמתא (חֲמֶדָן). לרגל מלחמותיו במערב נסתכסך עם הסֶלְוֶקִיִים וכבש את תחום-שלטונם בסוריה (בסביבות אנטיוכיה) ואת הערים הפיניקיות, בכללן עכו (קדמוניות י"ג, ט"ו, ד'). אולם באותה שעה, כשמלכותו נתפשטה מגבול ארץ-ישראל בדרום עד נהר קורה שבקאור-קאז בצפון ומקאפאדוקיה במערב עד חֲדִיב במזרח ועד אור-בייג'אן בצפון-המזרח, נסתבך טיגראנס בריב עם הרומים, שדרשו ממנו להסגיר להם את חותנו, מתרדת מלך פונטוס, שמצא לו מפלט בא'. כשסירב טיגראנס למלא את תביעתם כבש המפקד הרומי לוקולוס (ע"ע) את עיר-הבירה החדשה טיגראנוקרתה (קרית־טיגראנס) ב-69, ובשנה שלאחריה גם את נציבין. מחמת התמרדויות שפרצו בצבאו ומפני תנאי הארץ הקשים הוכרח לוקולוס לצאת מא' ומקאפאדוקיה, אבל גם כוחו של טיגראנס תש על-ידי התקוממותם של בניו לשלטונו (אחד מהם אף נתקשר בפרתים ואח"כ עבר אל פומפיוס). טיגראנס ראה את עצמו אנוס לוותר על כיבושיו בדרום ובמערב (על סוריה, קומגני, אוסרוֹאֲנִי ומיגדוניה) לטובת רומי ותמורת זה הופר כבעל-ברית של רומי. במשך מאות-השנים שלאחר מכן נקבע גורלה של א' ע"י העובדה, ששימשה מדינת-ספר וסלע־מחלוקת תמידי בין שתי המעצמות: פרתייה (אח"כ פרס) ורומי (אח"כ ביזאנטיון): הפרתים ראו בא' ארץ איראנית (שהרי על האיראנים נמנו האצילים ונושאי-התרבות בא') ואת הדרך הנוחה ביותר לשלטון על הארצות האיראניות-למחצה שממערב לה (קומגני, קאפאדוקיה, פונטוס) ולקשירת קשרים עם הסארמטים, אויבי-רומי, בצפון, בעוד שהרומים ראו בשלטון פרתי על א' סכנה מתמדת לכיבושיהם באסיה הקטנה. בנו של טיגראנס —



2. ארמניה כסלע-המחלוקת בין רומי ופרס (224–646); התנצ' רות א'. שושלת הסאסאנידים, ששלטה בפרס מ-224 ואילך, נלחמה אף היא מלחמות ממושכות ברומי על א'. הן נסתיימו באופן זמני ב-387, כשהקיסר תאודוסיוס בא לידי הסכם עם שבור III, מלך פרס, שלפיו נשארה א' המערבית (בערך ממערב לקו אֶזְרוֹם-מוֹש) בידי הרומים, בעוד שהחלק המזרחי, הגדול יותר, עבר לרשותה של פרס. בחלק זה שלטו עד 429 מלכים ארמניים תחת מרות פרסית, ואח"כ ניהלו את הארץ נציבים פרסיים.

(מזרחית לקארס), העיר „בת אלף ואחת כנסיות“, למבצר, שכמעט מן הנמנע היה לכבוש. לנכדו אֶשֻׁט III העניק החליף ב-860 לערך את התואר „נסיך הנסיכים של א“, גיאורגיה וארצות הקאוקאז, וב-886 נבחר אֶשֻׁט ע"י הכמורה והאצולה למלך א', בהסכמתם של החליף והקיסר הביזאנטי. הארץ הגיעה לדרגה גבוהה בכלכלתה ותרבותה. אך השפעתם של המלכים נצטמצמה עד מהרה מתוך קנאת האצילים ובמחצה השנייה של המאה ה-10 נתפוררה א' לשש מלכויות עצמאיות. החשובה שבאלו (חוץ מן הבאגראטידית) היתה מלכות האַרְצְרוֹנִים בסביבה של יַמְתָן. מגמה זו לפיצול הכחות ניצלו גם ביזאנטיון וגם הערבים.

בתחילת המאה ה-11 חזרו והשתלטו קיסרי ביזאנטיון על כל א', גירשו את הנסיכים הקטנים או מסרו לחשובים שבהם — למשל, לבאגראטידי לסמבאט III (1042) ולגא-גיך II (1045) — ערים ואחוזות באסיה הקטנה. אך בדרך זו החלישו הקיסרים את כוח-ההתנגדות של א' לסלג'וקים (ע"ע), שהתחילו פולשים לארץ ב-1020 בערך. מנהיגם אל פֶּ אֶרְסֶלֶאן הרס ב-1064 את אני וכבש ב-1071 את כל א' לאחר נצחונו על הצבא הביזאנטי על-יד מאנצ'יקֶקֶט.

במשך המאה ה-12 עברה הארץ לידי נסיכים קורדיים, ב-1240 נכבשה על-ידי המונגולים ועד 1349 נשארה תחת מרותם של החאנים המונגוליים, ששלטו בפרס. במשך תקופות-הרס אלו ברחו הרבה ארמנים אל העמקים ההרריים של הקאוקאז, אל גיאורגיה, קרים, מולדאווייה, פולניה, ויסודו שם קהילות ארמניות, שמקצתן קיימות עד היום.

4. הממלכה הארמנית בקיליקיה („א' קטנה“, 1080–1375). לאחר הכיבוש הסלג'וקי פנתה קבוצת אצילים ארמניים לקיליקיה ונתקבלה ברצון על-ידי הקיסרים הביזאנטיים כיוון שקיליקיה היתה ארץ דלת-אוכלוסים. אחד מאצילים אלה, רופֶן (ראובן), שהיה, אפשר, מבניה של משפחת-באגראטוני, הקים בה ב-1080 נסיכות על-יד המעברים בטאורוס. ב-1098 הושיטו יורשיו עזרה לצלבנים, הרחיבו את גבולותיהם ובאו לידי סיכסוכים עם השליטים הביזאנטיים, שכבשו את קיליקיה ומשלו בה ב-1137 עד 1145. בשנה זו תפסו שוב צאצאיו של ראובן את השלטון. ב-1190 הצטרף הנסיך לאו II (1187–1219) למסע-הצלב השלישי, העמיד את עצמו תחת מרותו של הקיסר היינריך VI וב-1198 הוכתר, בנוכחותו של שליח האפיפיור, למלך-קיליקיה. הקשר עם יורדיהים האיטלקיים הביא לידי פריחה כלכלית, אך יורשיו של לאו הוכרחו להיכנע לממשלת הסלג'וקים באיקונוים (ע"ע) ואח"כ למונגולים (1257/58). מ-1266 ואילך התקיפו

בינתיים נתפשטה מן המאה ה-2 ואילך, הנצרות בא' ובשנת 300 בערך השפיע ג'רגוריוס „המאיר“ על המלך טירידת, שינהיג את הנצרות כדת המדינה. דבר זה אירע 80 שנה קודם שתאודוסיוס קבע דת זו כדת הרשמית של הקיסרות הרומית. הכנסייה הארמנית נקראת עד היום על שמו של ג'רגוריוס, והוא גיבורה הרוחני של האומה כמו שטיגראנס הוא גיבורה המדיני.

מפני שהרומים מסרו את החלק הגדול ביותר של א' לידיהם של הפרסים, נפרדה הכנסייה הארמנית במחצה הראשונה של המאה ה-5 מן הכנסייה הביזאנטית ונשארה עד היום כנסייה עצמאית (ע"ע א', כנסייה). לערך ב-400 יצר מסרופ הקדוש את האלפבית הארמני ותירגם את כתבי-הקודש ללשון זו. השתרשותה של הנצרות בארץ היתה חזקה מאוד וכל נסיונותיהם של שליטי-פרס לכפות על הארמנים את דתם נכשלו (מלחמת-מצווה בערך ב-450). הדת והאומה נתמזגו בא' עד ללא-הפרד.

ב-527 התקיף הקיסר יוסטינינוס (ע"ע) את פרס כדי לכבוש, בין השאר, את החלק של א' שהיה בידיהם של הפרסים. מלחמות כאלו בין ביזאנטיון ופרס נמשכו בהפסקות עד הכיבוש הערבי (639), אך בלא תוצאות מכריעות. אבל בתקופה זו וגם אח"כ הועברו ועברו הרבה ארמנים לביזאנטיון והיוו את היסוד הזר הגדול ביותר במסגרת האימפריה הביזאנטית. כמה מהם, שנתחנכו בדת האורתודוקסית, השיגו משרות גבוהות, ביחוד בצבא. למשל יוהאנס קורקואס במאה ה-10. אפילו לכסא-הקיסרות עלו כמה ביזאנטינים ממוצא ארמני כמו לאו V (813–820), ובאסיליוס I (867–886).

3. שלטונם של החליפים ושל נסיכים ארמניים; שושלת באגראטוני; סלג'וקים ומונגולים בא'; הגולה הארמנית (646–1349). מ-639 ואילך חדרו הערבים לא' וכבשו ב-646 את הבירה דֶיֶן. נסיונותיהם של הקיסרים הביזאנטיים קונסטאנטינוס II (641–668) ויוסיטינינוס II (685–695) לחזור ולכבוש את הארץ עלו בתוהו. בני-א' התנגדו לשלטון הביזאנטי החמור ולפעמים אף סייעו לחליפים הערביים שהיו נוטים יותר להתפשר עם הנסיכים הפאודאליים הארמניים, ולפעמים אף מינו מבניהן של משפחות אלו כנציבי-א'. אך אירעו גם התמרדויות נגד השלטון הערבי ואיישקט שלט בארץ, עד שמשפחת הבאגראטידים או באגראטוני, שהתאמרה להיות ממוצא בית-דוד, זכתה להשפעה מכרעת בתחילת המאה ה-9. אֶשֻׁט I באגראטוני, ששלט בעמק האראס, קיבל ב-806 מידי החליף את התואר „נסיך א'“, שיעבד את הנסיכים הקטנים ועשה את בירתו אני

אך רובה המכריע של האומה נשאר בתחומה של תורפיה במחוזות ("וילאייטים") של אֶרְזֶרוֹם, ביטליס, ואן, סיואס, מאמורט אול אציץ (כיום אֶלאַצִיג) וְדִיֶרֶבְקִיר. כתוצאה מן הניגוד המדיני בין רוסיה ותורפיה נתפתחה איבה בין הארמינים הנוצריים ובין הקורדים המוסלמיים (שבמשך דורות הרבה היו אלה בצד אלה חיי-שלום), והארמנים הותקפו תכופות על-ידי שכניהם המוסלמיים. אחר מלחמת-קרים (1855/56) עוררו המעצמות האירופיות את השולטן להכניס תיקונים במצבם של התושבים הנוצריים, והארמנים בכללם. ב-1863 הוכרו הארמנים שזב כאומה מיוחדת (Millet) במסגרת האימפריה העות'מאנית. הוחלט לכנס אספה לאומית ארמנית, בת 140 חברים, שתסדיר את ענייני-האומה. אך תיקון אמיתי לא הושג. אחר המלחמה הרוסית-תורפית של 1877/78, שבה כבשו הרוסים את הערים קארס וארדהאן בא' הצפונית-מערבית, חזר ודרש הקונגרס הברליני (1878) מתורפיה להגן על הארמנים בפני התקפות קורדיות. בסעיף 61 של חוזה-השלום הברליני נתחייב השולטן להנהיג רפורמות, אך בפועל לא נעשה דבר בכיוון זה.

כתוצאה מכך נוצרו (1885—1890) אירגונים מהפכניים סודיים ארמניים, כמו הוֹנְצֶ'אֶק (פעמוֹן) הסוציאליסטי ודאש־נאק (אגודה) הלאומי. מרכזיהם היו ב'נווה (שוויץ), בפאריס, בטיפליס (טראנסקאווקאזיה), ובמקומות אחרים. הם הסיתו את בני-ארצם להתנגדות פעילה לשלטונות התורפיים ומ-1890 ואילך אירעו התקוממויות, ביניהן מרידה ארמנית בסאסון (דרומית למוש, אוגוסט 1894), שדוכאה ע"י פרשים קורדיים והיתה מלווה שפיכות-דמים אכזרית מאוד. גם ב-1895 אירעו התנגשויות בין הארמנים והשלטונות התורפיים והמאורעות עוררו התמרמרות גדולה באירופה, ביחוד באנגליה של גלדסטון ("ע"). צירי בריטניה הגדולה, צרפת ורוסיה מחו נמרצות נגד המצב, והשולטן חזר והבטיח להנהיג רפורמות (20.10.1895), ששוב לא הוצאו לפועל. ב-26.8.1896 התקפה קבוצה של ארמנים צעירים את הבאנק העות'מאני בקושטה. התוצאה היתה טבח בארמנים של העיר, שבו נספו אלפי אנשים. בשנים אלו שוב היגרו ארמנים מרובים מתחומי תורפיה וייסדו, בין השאר, מושבות פורחות בקאליפורניה שבארה"ב. קבוצות אחרות פנו להודו ולאיינדיזניה.

7. מהפכת התורפים הצעירים, מלחמת-העולם I והקמת מדינת ארמניה. כשעלו התורפים הצעירים לשלטון קיבלו הארמנים שיווי-זכויות, שירתו בצבא מה שהיה מותר קודם לכן רק למוסלמים, ושלחו את ציריהם לפארלאמנט החדש. למרות פרעות-דמים בארמנים שפרצו בקיליקיה במאוס 1909, שופר במהרה מצבם הכלכלי. כמה מן הפליטים שבו למקומותיהם ורכושם הוחזר להם. אך בשנה הראשונה של מלחמת-העולם I (1914/15), כשנלחמו התורפים והרוסים במחוזות הארמניים, הטילו התורפים ספק בנאמנותם של הארמנים וגירשו אותם באופן אכזרי מישוביהם. את מספרם של הארמנים, שנספו בגירוש זה, אומדים ב-700,000—800,000. כמחציתה של האוכלוסייה הארמנית בתורפיה.

באביב 1916 כבשו הרוסים את אֶרְזֶרוֹם ואת חלקה הגדול של ארמניה התורכית (בערך עד קו אֶרְזֶרוֹג'אן-מוש-ביטליס-ואן), אך אחר המהפכה הרוסית (מאוס 1917) נתפזרה החזית הרוסית וגדודים תורכיים וגרמניים נכנסו לטראנסקאווקאזיה. בשלום בֶּרְסֶט־ליטובסק (3.3.1918) הכריחו הגרמנים את

הממלופים המצריים תכופות את קיליקיה. באותו זמן עצמו נתעוררו סיכסוכים פנימיים, שנגרמו ע"י כוונתם של הראי-בנידים האחרונים להנהיג את הדת הקאתולית. יורשיהם של הראובנידים, שושלת הלזוניאנים (Lusignan; 1342—1375), שהיו גם מלכי קפריסין, פעלו אף הם באותו כיוון. ב-1375 כבשו הממלופים את סיס, מבצרם האחרון של הארמנים, ובוה בא הקץ על עצמאותם המדינית. האצולה הושמדה בתקופה זו והאיפרים, בעלי-המלאכה והסוחרים הארמניים היו נתונים גם בא' וגם בקיליקיה תחת עולם של בעלים מוסלמיים.

5. שלטון טורקומאני, עות'מאני ופרסי (1400—1800). אחר התפוררותה של ממשלת החאנים (עיני למעלה) קמו בא' שוב נסיכויות קטנות תחת מושלים קורדיים, ארמיניים וטורקומאניים. ב-1387 נכבשה א' ע"י טימור-לֶנֶק ואחר מותו (1405) עברה לרשותם של השליטים הטורקומאניים של פרס. ב-1473 ניצח השולטן העות'מאני מוחמד II את המושל הטורקומאני אוזון חֶסֶן (1453—1478) על-יד ארויני-ג'אן וסיפח את א' לממלכתו.

ב-1461 נתן מוחמד II לחסידי הכנסייה הארמנית (כמו לאנשי הכנסייה היוונית-אורתודוקסית) חופש גמור מבחינה דתית. בקושטה הושב פאטריארך ארמני כראש האומה הארמנית (Ermenci Millet) ובכל פרובינציה נקבע הגמון ארמני שפעל — ביחד עם ועדת-כמרים — כבא-כוחו של הפאטריארך. מובן מאליה שלטונות העות'מאנים היתה השפעה מכרעת על בחירתו של הפאטריארך וההגמונים המקומיים. חוץ מזה פעל ה"קאתוליקוס", שמושב היה (מאז ועד היום) באַצְמִיאָדוֹן שעל-יד אֶרְזֶרוֹאן, כראש הכנסייה של הארמנים הגרגורייניים ("ע"א/א, כנסייה). בדרך זו היו הארמנים, שהיו מפורזים ברחבי האימפריה העות'מאנית, חיי-שלום, ובדומה ליוונים מילאו בה תפקידים חשובים במסחר וגם בפקידות העות'מאנית.

ואולם ארץ-מוצאם, החשובה מבחינה אסטרטגית כדרך מאסיה המרכזית לאנאטוליה התורפית, נשארה 300 שנים סלע-מחלוקת בין פרס ותורפיה. ב-1605 הרס השאח עבאס (1587—1629) את א' ויישב אלפי ארמנים על-יד עיר-בירתו איספאהאן. בפרוור שקיבל את השם ג'ולפה (Julfa) החדשה (על-שם העיר הארמנית ג'ולפה שעל נהר אראס).

בסוף המאה 17 ניסה הקאתוליקוס הַקוֹב (יעקב) IV לעשות את א' מדינה נוצרית עצמאית והשליח ישראל אורי ביקר לתכלית זו — בלא הצלחה — בחצרותיהם של הנסיך הבוחר יוהאן וילהלם בהיידלברג שבגרמניה (1698), הקיסר הגרמני לאופולד I והצאר פיטר I (1701). באותה תקופה הוקמו בתי-הדפוס החשובים של מסדר המחיטאריסטים בווי-ניציאה ואח"כ בווינה ("ע"ע ספרות ארמנית).

6. רוסיה בא'; ה"שאלה הארמנית" (1800—1908). — מתחילת המאה 19 ואילך כבשה רוסיה במלחמות נגד פרס את א' הצפונית-מזרחית וקיבלה בשלום גוליסטאן (1813) את השטחים של גאנ'יה (אח"כ יֶלִיסֶאֶבְטֶפּוֹל) וקא-ראבאך בתחום נהר קורה, שבהם ישבו ארמנים הרבה. לפי שלום טורקמאנְצ'אי (Turkmanchaj, 100 ק"מ דרומית-מזרחית לתברין) סופח לרוסיה עמקו של נהר אראס עם הערים נאחיצ'וואן ואריוואן (ביחד עם אצ'מיאדוין, מושב הקאתוליקוס). עכשיו עברו הרבה ארמנים ל"טראנסקאוור-קאזיה" הרוסית והיה להם חלק חשוב בהתקדמות הכלכלית של הארץ.

גם בערי אירופה המרכזית והמערבית, וכ-100,000 באה"ב.

H. F. B. Lynch, *A.*, 1901; J. de Morgan, *Histoire du peuple arménien*, 1919; C. F. Lehmann-Haupt, *Armenien einst und jetzt*, 1910—1931; H. Pasternadjan, *Histoire de l'Arménie*, 1949; R. Grousset, *Histoire de l'A. des origines à 1071*, 1947; J. Laurent, *L'A. entre Byzance et l'Islam*, 1919; S. Der Nersessian, *A. and the Byzantine Empire*, 1947; K. J. Basmadjian, *Histoire moderne des Arméniens, 1375—1916*, 1923; J. Lepsius, *Armenien und Europa*, 1916; id., *Der Grabesgang des armenischen Volkes*, 1930⁴; F. Nansen, *Betrogenes Volk*, 1928; A. Mandelstam, *La société des nations devant le problème arménien*, 1926; I. Missakian, *A Searchlight on the Armenian Question, 1878—1950* (1950).

א. אה. — א. מ. י.

היהודים בא' ההיסטוריונים הארמניים מייחסים את ראשיתו של הישוב היהודי בא' לפעולתם של נבוכדנאצר מלך בבל וטיגראנס I מלך-ארמניה. לפי משה מכוּרן מסר נבוכדנאצר למלך הארמני חרטשאי שבוי יהודי חשוב בשם סַמְבַּת, שאחד מצאצאיו היה בַּגְרַת (אבי המשפחה הארמנית המפוראת בגראטוני), שנתמנה ע"י נַגְרֶשֶׁק, אחיו של מתרדת, המייסד של השושלת הארסקית, למשנה-למלך ולמכתיר המלך — משרה, שנתקיימה בידיה של משפחה זו עד 443 אף משפחת אַמְטוֹנִי נתייחסה על יהודים, שמוצאם מאיראן. לפי מקורות אלה הביא טיגראנס I יהודים מארץ-ישראל (או מסוריה) והושיבם באַרְמִיִּיר ובכמה ערים ארמניות אחרות. קשרים בין יהודי א"י ובין א' ידועים גם מתקופת בית הורדוס, שכמה מבניה נתחתנו במלכיא'. אחד מנכדיו של הורדוס, הוכתר ע"י נירוֹן למלכה של א' הקטנה (מלחמות, ב/י"ג, א'), וכן שימשו כמלכים בא' הגדולה טיגראנס ואלכסנדר, שני בניו של אלכסנדר בן הורדוס (קדמוניות, י"ח, ה/ד). שבויים יהודיים מרובים הועברו ע"י ארסקס (127) מעיר אַרְנַנְדָה והושבו על-ידיו בעיר-הבירה אַרְתַּפְסְתָה. בימי שבור II (309—379) הוגלו, לפי חשבונו של פאוסטוס, יותר משמונים אלף משפחות יהודיות מתחומי א' (מאַרְתַּפְסְתָה 9,000; מִירוֹאנְדֶשֶׁת 30,000; מסרגון 8,000; מסרישת 10,000; מוואן בגליל טוספ 18,000 וכמספר זה מנחיצ'וואן), והושבו באי-פאהאן שבפרס. גם משה מכוּרן מספר על ישוב של יהודים נוצריים מוולרשפט ואַרְתַּפְסְתָה באיספאהאן ובארץ שושן. חשבונו של פאוסטוס הוא מוגזם הרבה, אך הגזמה זו כשלעצמה מעידה, שמספר היהודים בא' היה גדול. עדות נוספת לכך היא התפשטותה המהירה של הנצרות בתוך הארמנים, שהרי בדרך כלל היתה התעמולה הנוצרית פותחת בפעולותיה רק במקומות שהיה בהם ישוב יהודי ניכר. על ישוב יהודי בא' מעידה גם הדרשה: „אמר הקב"ה, אם אני מגלה אותם דרך מדבר הם מתים ברעב, אלא הריני מגלה אותם דרך ארמנייא, שהם כרכין ומחוזות ומאכל ומשתה מצוי להם" (איכ"ר, א/מ"ד). שמו של ר' יעקב ארמנייא (שר' נחמן מביא דברים בשמו, ירו' גיטין, מ"ח, א') מעיד, שבא' היו מצויים מומחים בהלכה, שחכמי א"י התייחסו אליהם בכבוד. לאחר גירוש שבור נידלדל, כנראה, הישוב היהודי בא', ומכאן ואילך אין עליו שום ידיעות, ר' פתחיה מרגנשבורג בעל „הסיבוב" יודע גם הוא, שבניישראל יצאו מא' לבבל ולפרס בדורות עברו („הנהגה בימי קדם היו שם יהודים הרבה והרגו זה את זה ונפרדו והלכו לערי בבל, מדי ופרס"; סיבוב ר' פתחיה, ה'; „אוצר מסעות" לאייזנשטיין, עמ' 50).

S. Baron, *A Social and Religious History of the Jews*, II, 204, 404—5.

י. מ. ג.

רוסיה לוותר על טראנסקאווקאזיה (שב 20.9.1917 הצהירה על עצמה כרפובליקה) ולמסור לתורפיה, בעלת-בריתה של גרמניה, את קארס וארדהן, ערים בעלות אוכלוסיה ארמנית גדולה. ב-26.5.1918 נתחלקה טראנסקאווקאזיה לשלוש רפוב-ליקות: גיאורגיה, ארמניה ואזרבייג'אן. בסוף אוקטובר 1918 נכנעה תורפיה למנצחים המערביים, שנתכוונו לאחד את כל א' בחסותו של אה"ב. ואולם אה"ב סייעו לא' רק במזון ובגדים (מפעל הרברט הובר [ע"ע], 1918/19), אך סירבו לקבל אותה בחסותו (1.6.1920); כמו-כן נכשלה גם התכנית להעמיד את א' בחסותו של חבר-הלאומים (16.12.1920).

באייכוח של א' השתתפו בוועידת-השלום בפאריס (1919) ובוועידת סאן-רֶמוֹ (אפריל 1920) והיו בין חותמי חוזה-השלום בין מעצמות-המערב ותורפיה בסָוֶר (10.8.1920). בין השאר הוחלט ליצור מדינה ארמנית עצמאית והנשיא וילסון נתבקש לקבוע את גבולותיה. הוא הקצה ב-22.10.1920 לא' את המחוזות התורפיים ואן וביטליס וחלקים גדולים של המחוזות טרַפִּיזוֹנֶד ואַרוֹרוֹם, שצריך היה לאחדם עם א' הרוסית (אַרְיוֹוֶאן), ולהוות בסך-הכל שטח של 75,000 קמ"ר. את קיליקיה, שהיתה בעלת אוכלוסיה ארמנית גדולה, נתכוונו לספח לסוריה הצרפתית.

ממשלת השולטן בקושטה חתמה על החוזה. אבל המפלגה הלאומית התורפית בהנהגתו של מוסטפה קֶמַל (ע"ע תורפיה, היסטוריה) התנגדה להקמתה של א' עצמאית, ושנה לאחר מכן כבשו התורפים את קארס. בחוזה אלכסנדרופול (2.12.1920) הוכרחה הממשלה הארמנית באריוואן (ע' למעלה) לוותר על קארס וארדהאן לטובת תורפיה (ראה המפה). באותם הימים תפסו הפולשוויקים הארמניים את השלטון באריוואן והפכו את הרפובליקה הצעירה למדינה קומוניסטית. חוזה רוסי-תורפי (מוסקווא, 16.3.1921) אישר את ההסכם של אלכסנדרופול.

אנגליה וצרפת שינו עכשיו את מדיניותן כלפי תורפיה (ועידת-לונדון, 12.3.1921—21.2). צרפת ויתרה על המאנדאט על קיליקיה ו-60,000—80,000 ארמנים היגרו משם ללבנון ולסוריה, שהיו תחת מרותה של צרפת. ב-22/1921 חיוקו התורפים את עמדתם על-ידי נצחונותיהם על יוון וסירבו להיענות להצעה של המעצמות המערביות להקים בית-לאומי לארמנים במסגרת המדינה התורפית: בחוזה-השלום של לוזאן (24.7.1923) נזכרו הארמנים רק כמיעוט והארמנים המועטים שנשארו בתורפיה לא נועזו לתבוע לעצמם זכויות מיעוט כדי שלא לגרות את האומה השולטת.

הרפובליקה הקומוניסטית של אריוואן נתאחדה (ב-12.3.1922) עם גיאורגיה ואזרבייג'אן לאיגוד הטרנסקאווקאזי, שב-30.12.1922 נצטרף לברית-המועצות. ב-1936 חזרה ונעשתה א' הסובייטית (כמו גיאורגיה ואזרבייג'אן) רפובליקה מיוחדת במסגרת ברית-המועצות, ואחר מלחמת-העולם II, כשהאנגלים יצאו ממצרים והצרפתים מסוריה והלבנון (1946/7), עברו יותר מ-100,000 ארמנים מארצות אלו לרוסיה הסובייטית. מספר הארמנים בעולם נאמד כיום (1953) ב-2—2.5 מילי-יונים. רובם (כ-1.5 מיליון) חיים בטרנסקאווקאזיה הרוסית, ובערך 1.1 מיליון מאלה ברפובליקה הסובייטית של ארמניה (ע"ע). כ-100,000 ארמנים חיים בפרס ובעיראק, בין 100,000 ו-150,000 בסוריה, בלבנון ובמצרים. בתורפיה נמנו ב-1935 רק כ-11,000 ארמנים. כ-200,000 ארמנים נמצאים באירופה, ביחוד ביוון, פולגאריה, רומניה, פולניה ואוקראינה, אבל

מלכות-חמת החיתית, שמלכות-צובה היתה נלחמת בה קודם לכן והשתדלה להטיל עליה את מרותה (שמ"ב, ה, ט—י). כתוצאה מפעולותיו אלו של דויד נעלמה מלכות-צובה מעל הבמה ההיסטורית. בזמן מאוחר היא נזכרת כפחוה אשורית בסזריה בשם צבת (וע"ע ארם).

ב. מיזלר, "ידיעות החברה לחקירת א"י", י"ב, עמ' 96 ואילך; J. Halévy, *REJ*, 1890, 215 ff.; F. M. Abel, *La géographie de la Palestine*, I, 248; II, 102; G. Levy, *HUCA*, 1944, 443 (וע"ע ארם, ביבל.).

אַרְן (Pinus), סוג של צמחים ממשפחת הארניים (ע"ע). — ספק הוא, אם השם העברי המקורי א', שנוצר רק פעם אחת במקרא (ישע' מד, יד), זהה עם Pinus; יש מזהים שם זה עם הער' (ע"ע), ויש סוברים, ש"עץ-השמן" שבמקרא (מל"א ו, כג, לא—לג; ישע' מא, יט; נחמ' ה, טו) הוא שמו של Pinus בעברית הקדומה.

הא' עולה על כל שאר הסוגים של עצי-המחט במספר המרובה של מיניו, בתפוצתו הרחבה ובערפו הכלכלי. מיני הא' תופסים מקום מרכזי בבניין ובחרושת-העץ של המשק העולמי.

על הסוג א' נמנים עצים ירוקי-עד ומכילי-שרף, בעלי עלים מחטנים, שהם ערוכים עפ"ר בקבוצות של 2—5 ונישאים על ענפים קצרים מאוד בחיקם של קשקשים; על הפרחים ע"ע ארניים. משעת ההאבקה, הנעשית ע"י הרוח, עד הבשלת הזרעים עובר זמן מרובה (1—3 שנים). האיצטרובל הבוגר דומה עפ"ר לקונוס או לכדור וממדיו שונים במינים השונים. עם הבשלת הזרעים מתפשקים הקשקשים והזרעים נושרים מתוך האיצטרובל; לפעמים נושר האיצטרובל על זרעיו מעל העץ כחטיבה אחת. הזרעים מצויידיים עפ"ר בכנף קרומית, שבעזרתה הם מתפשטים ע"י הרוח למרחקים.

הא' כולל כ-80 מינים, שתחום-תפוצתם הוא בעיקר בארצות הממוזגות והממוזגות-קרורות של מחצית הכדור הצפוני; בצפון הוא מגיע עד האיזור הארקטי, ובהרים הגבוהים הוא עולה עד לקו העליון של היער. באיזורים הטרופיים והסמוי-כים להם (למשל במפסיקו, באיים האנטיליים, באיים המא-לאיים וכד') מועט מספרם של מיני הא', והם מוגבלים בעיקר להרים הגבוהים.

רוב המינים יוצרים יערות, שבהם שולט הא' לבדו או שבהם נלווים על הא' עצי-מחט אחרים או עצי-עלים. בימינו מרבית לנטוע יערות-א', ובמקומות הרבה אף נוהגים להח-ליף את יערות-העלים הטבעיים ביערות-א' נטועים מפני

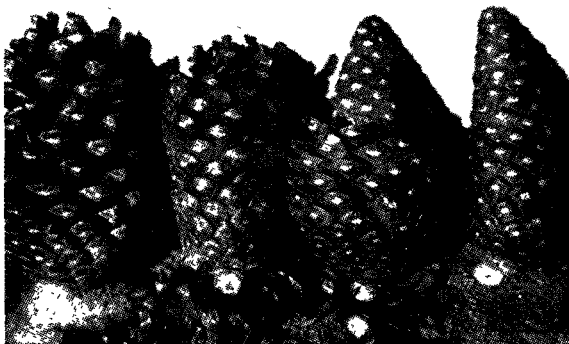

איצטרובלי א' ירושלים ברגות-התפתחות שונות

אַרְמֶנִיק (Armagnac), ביה"ב — רוזנות בגסקוניה (ע"ע) בדרום-צרפת, בסביבת העיר אוש (Auch), בדפאר-טמנט ז'ר (Gers). ידוע יין-השרף של א'.

רוזנות-א' נתפתחה במאה ה-10 והגיעה לחשיבות כשהרוזן ברנאר VII תמך בנסיכי-אורל'אן במלחמתם על השלטון בצר-פת (ע"ע צרפת, היסטוריה). בראשו של צבא, שהיה מורכב מן התושבים האמיצים של הרי-ארצו, נכנס ברנאר ב-1413 לפאריס והיה אדונה של צרפת עד שנרצח ב-1418. אחר מותו צידדה מפלגתו עם המלך שארל VII נגד האנגלים.

החיילים השכירים של ברנאר ויורשיו ה"ארמאניקים" לא נתפזרו אחר גמר המלחמות הפנימיות בצרפת (1435), אלא היו משוטטים בארץ ובזוים את התושבים. כדי להיפטר מהם שלח אותם שארל VII לעזרת הקיסר הגרמני פריד-ריך III, שנלחם אז בשווייצים, ואלה האחרונים הנחילו להם תבוסה על-יד סאנקט יקוב ע"נ בירס, בקרבת באזל (1444). קודם שנתפזרו הוסיפו לעסוק בשוד עוד שנה אחת בגרמניה הדרום-מערבית.

ב-1497, כשמשפחת-הרוזנים של א' כלתה מחוסר יורשים, עברה רוזנות-א' לידי הכתר הצרפתי, אח"כ למלכי-נאווארה ולסוף, ב-1607 — שוב לכתר-צרפת.

J. d'Avout, *La querelle des Armagnacs et Bourguignons*, 1943; E. Wülcker, *Urkunden und Schreiben betreffend den Zug der Armagnaken*, 1873.

אַרְמְסְטְרוֹנְג, וִילְיָם ג'וֹרְג' / **בְּרוֹן קְרַגְסִיד** W. G. — Armstrong, Baron of Craggside (1819—1900),

פיסיקן ומהנדס-ממציא אנגלי. מתחילה למד משפטים ואף עסק במקצוע זה; אח"כ התמסר לפיסיקה ולטכניקה. ב-1845 המציא מכונת-חשמל של קיטור, ובזכותה של המצאה זו נעשה (1846) חבר של החברה המלכותית. שתי אמצאות אחרות שלו, שחשיבותן מרובה יותר, הן המדלה (ע"ע) ההיד-רולי והמצבך ההידרולי (ע"ע משאבות). לשם ייצור המכו-נות ההידרוליות שהמציא הוקם בית-חרושת מיוחד באל'וויק. בימי מלחמת-קרים הכניס א' שיכלולים חשובים בייצור התותחים (ע"ע), שובעו במפעלי החרשתיים (מפעלי-א'). ב-1858 הוענק לו מעמד של "אבירות" ובשנה שלאחריה-נת-מנה מנהל של מפעלי-החרושת המלכותיים ליציקת-תותחים. ב-1863 התפטר מכהונה זו וחזר לייצור תותחי-צי, מתחילה שלא בהתאם לתיקוניו ואח"כ לפי שיטתו שלו. ב-1887 נתעלה לדרגת "בארוז". ב-1928 נתמזגו מפעליו עם מפעלי-ויקרוז לתעשיית נשק, מוצרי פלדה ואניות. עד אחר מלחמת-הער-לם I היו מפעלי-א' בית-הייצור הראשי לנשק באנגליה.

אַרְם צוֹבָא (צוֹבָה), מלכות ארמית בסוריה הדרומית, שעמדה בימיו של דוד (ע"ע) בראש הממלכות הארמיות בסוריה ונתפשטה ממרכזה בהרי שריון (מול-הלבנון) עד עבר-הירדן המזרחי בדרום ועד נהר-פרת — ואפשר, גם מעבר לו — בצפון. לפי סיפורי-המקרא הנחיל דויד שלוש תבוסות ניצחות להדדעזר מלך ארם-צובא: בפעם הראשונה במערכה משותפת נגדו ונגד בני-עמון (שמ"ב, י, ו—ז; דה"א, יט, ו—ט), אח"כ בקרב-חילם (שמ"ב, י, טז—יט; דה"א, יט, טז—יט), ולסוף במסע צבאי מיוחד נגד המרכז של מלכות-צובה (שמ"ב, ה, ג ואילך; דה"א, יח, ג ואילך). בהזדמנות זו לקח דויד שלל רב משלוש ערי-ההד-עזר: טִבְחָת (או בִּטְח), בְּרוֹתִי וכוּן (דה"א, יח, ח). שמקומן בבקעת-הלבנון. בעלת-בריתו של דויד באותם הימים היתה

בא"י, וכן גם בארצות ים-תיכוניות אחרות, מגדלים גם את א-ה סלע (*P. pinea*) הגדל בר בארצות של הים-התיכון המערבי, הוא ניכר בנופו דמיון-הסוכך, במהטיו הגדר לות והעבות ובאיצטרובליו הגדולים, זרעיו, שמבשילים שנתיים ומחצה אתר הפריחה, הם גדולים ומכילים אחוז גדול של שומן וראויים למאכל, ומפני-כן יש מגדלים את העץ לשם זרעיו בלבד. — בזמן האחרון מגדלים בא"י בהצלחה גם את הא' הקאפריסאי (*P. brutia*), בעל הקורה הגבוהה והישרה, המחטים העבות והאיצטרובלים הערוכים בכיוון אפקי. מין זה גדל בר בסוריה הצפונית, בלבנון, בתורכיה, בקפריסין, ועוד, והוא עץ יפה וטוב מא-ירושלים. — גם הא' הקאנארי (*P. canariensis*), שמוצאו מן האיים הקאנאריים, מגודל בא"י; קומתו זקופה ונופו סימטרי-קונוסי בעל ענפים אפקיים, המסודרים בדורים; איצטרובליו גדולים ועבי-קשקשים, שלא כבשלושת המינים שנזכרו לפניו, ערוכים בו העלים בקבוצות של שלושה, והוא עשוי להצמיח ענפים מתוך גדמו ולהתחדש לאחר שפרתו או שרפו את קורתו. — הא' השחור (*P. nigra* או *P. laricio*) מצטיין בגידולו הסימטרי, בדוריו הסדירים ובקמתו הגבוהה (עד כדי 45 מ'). איצטרובליו קטנים, עליו ערוכים שניים-שניים וצבעם ירוק-כהה. הוא אחד מן העצים הנאים ביותר, וזניו המרובים יוצרים יערות טבעיים בא-י רופה הדרומית ובאסיה המערבית.

באיזור האירוס בירי תופסים יערות-הא' שטחים עצומים, אך אין הוא מאכסן אלא מינים אחדים של סוג זה. א-היערות (*P. silvestris*), אף הוא אחד מן העצים היפים ביותר, יוצר את יערות עצי-המחט מן הים הצפוני עד סיביר המזרחית ומפיני-לאנד עד ספרד. בסקאנדינאווייה באיים הבריטיים, בא רופה המרכזית והמזרחית ובברית-המועצות הוא גורם כלכלי חשוב מאוד. גבהו מגיע עד 20—40 מ' וקטרן עד 1—1.5 מ'. קורתו זקופה וישרה וצבע קלי-פתו חום-אדום, עליו קצרים וערוכים זוגות-זוגות וצבעם ירוק-כהלחל. איצטרובליו קטנים וזרעיו מבשילים כשנה וחצי אחר ההאבקה. בצפון הוא גדל בהרים עד לגובה

של 1,000 מ', בעוד שבאלפים הוא מצוי עד לגובה של 1,800 מ'. עצו הישן קל במשקלו וצבעו שחום-אדום משום תכולתו המרובה בשרף. שימושו בבניה, בנגרות ואף בספנות מרובה מאוד. גילו המאפסימאלי הוא, לפי אומדנים שונים, 400 שנה. — הא' הימי (*P. maritima* או *P. pinaster*) — גם הוא עץ חשוב מבחינה כלכלית — רווח בקרבת החוף של האוקיינוס האטלאנטי והים התיכון המערבי ומשמש גם אחד מן העצים היעילים ביותר לבלימת החולות הנוודים. — א-הגלעין (*P. cembro*) הוא עץ אפייני מאוד לאירופה ההר-רית ולסיביר. הוא מציין את המדרגה הגבוהה של צומח-היער באלפים, והוא ניכר בעליו הערוכים חמישה-חמישה בכל קבר-זה. גם הוא עץ-חרושת חשוב, ויפה ביותר למלאכות-עץ זעי-רות ולחיתוב. זרעיו נאכלים וגם משמשים מקור של שמן למזון ולמאור. — הא' ההררי (*P. montana*) הוא קרובו של א-היערות והוא מצוי בעיקר במחוזות ההרריים של אירופה המרכזית.

שתועלתם של האחרונים מרובה יותר. החשיבות הכלכלית של הא' היא בעיקר במה שהעצה שלו משמש בבניין ובחרושת-העץ. נוסף על כך מפיקים מן הא' טרפנטין, עטרן, זפת, קולו-פוניום, צמרא' (למילוי-מזונים), טמנים אתריים; הרבה מינים מניבים זרעים מכילי-שמן, שהם ראויים לאכילה («פינוגים»). מינים מרובים מקובלים כצמחי-נוי וכעצי-שדרות מפארות-נוף. מעלה יתרה נודעת לרוב מיני-הא', שבתחום תפוצתם הכללית אין הם בררנים לגבי תנאי-קרקע, אע"פ שהם זקוקים למידה הגונה של אור, וכן מצטיינים רוב המינים בקצב-צמיחה מהיר ובתנובה שנתיית גדולה של חומר עצי.

מחלקים את מיני-הא' לשתי קבוצות גדולות: רפי-העצה וקשי-העצה. בא' מן הקבוצה הראשונה העצה רך ולבן, גרעינו צפוף וצבעו לבן; העצה החיצוני (הצעיר) הוא דק וכמעט לבן; הניצנים המלווים את אגודת העלים של הענף הקצר נושרים; המחטים הם בעלי צור-צינורות בודד. בא' מן הקבוצה השנייה העצה קשה וכבד וצבעו כהה; הגרעין גס; העצה החיצוני עבה וחיוור; הניצנים המלווים את אגודות העלים ע"פ"ר אינם נושרים; המחטים הם בעלי שני צרורות-צינורות. סימני-ההפר של המינים השונים בתוך כל אחת מן



חרושת א-ירושלים (*P. halepensis*) בבית-חסי (הרייתודה)

הקבוצות הנזכרות הם בעיקר צורתם ובנינם של קצות קשקשי-האיצטרובל, מקומם של ביבי-השרף בעלים, מספר המחטים בכל אגודה, גודל האיצטרובל וצורתו וכד'.

מן הא' המצוי ברוב ארצותיו של האיזור הים-תיכוני הוא א-ירושלים (*P. halepensis*), שהוא הא' היחיד הגדל בר בארץ-ישראל. לפניו היו יערות גדולים מעץ זה מכסים שטחים רחבים באדמות הגירניות הבהירות שבהרי א"י, ועד היום נשארו שרידים מהם במחוזותיה השונים של הארץ. כיום משמש הא' עץ עיקרי ביעורה של הארץ; הוא נקלט על נקלה ומצטיין בגידול מהיר, ודרישותיו האקולוגיות צנועות ביותר, אך אין הוא נמנה עם מיני הא' המשובחים והמקובלים בסחר-העץ. זרעיו מבשילים שנה וחצי אחר הפריחה. שרשיו מצויינים במיקוריזה (ע"ע), וחיי-שנותם עם הפטריות (שהיא ע"פ"ר משתייכת לסוג אורגה [*Boletus*]) יפים, ואף הכרחים, להתפתחותו של הא'. ימי-חיויו של הא' קצרים — לכל היותר, 150 שנים.

נמוך, שגובל עם הערבות. מהם מקובל מאוד הא' הנאכל (*P. edulis*), הנקרא כך על שום זרעיו המשמשים למאכל. במזרחה של אסיה חשובים מאוד א'-תונג'רג (*P. Thunbergii*) ובהא' האדום (*P. densiflora*) כעצייער, שהם בעלי ערך כלכלי. בהימלאיה חשוב ביחוד הא' הקיפח (*P. excelsa*). גם בפיליפינים, בפורמוזה ובאיים המלאיים מצויים כמה מינים של א', אלא שכאן אינם גורם חשוב בנוף הצמחי.

מ. ז.

אַרְנָאוּט, דָּנְיָאֵל — Arnaut Daniel — (אמצע המאה ה-12, ריבראק, מחוז פריגורד, דרום-מערב צרפת — תחילת המאה ה-13), טרובאדור פרובנסאלי. השם „אַרְנָאוּט” היה רווח בפרובאנס והיו שם עוד טרובאדורים בשם זה, ואילו השם „דניאל” לא היה מצוי שם ביה”ב; למרות שם מקראי זה שלו, אין להניח שא' היה יהודי. לפי ביוגרפיה של א' מן המאה ה-13, היה א' בן למשפחת-אצילים וקיבל השפלה לאטינית טובה, אולם הוא בחר במעמד של משורר נודד, ומשורר מבני-דורו מתאר אותו כאדם עני ביותר. פעולתו כטרובאדור חלה בין 1180 ו-1200 בערך. הידיעה הביוגרפית היחידה, שאנו מוצאים בשיריו, היא, שהיה נוכח בהכתרתו של פיליפ-אוגוסט כמלך-צרפת (1181). בערך באותה תקופה היה א' אורח מכובד בחצרו של המלך ריצ'ארד „לב-האריה” בפואטייה, וכאן קשר קשרי-ידידות עם הטרו-באדור ברטראן די בורן. כנראה, ביקר באראגון — ואפשר, גם באיטליה.

בין 400 הטרובאדורים, ששירים משלהם נשתמרו עד היום, יש שישה או שמונה, שהם נחשבים לקלאסיים; וא' הוא אחד מהם. נשתמרו שמונה-עשר משיריו; שיר אחד מאלה הוא sirventés (שיר-פולמוס) הומוריסטי וכל השאר הם שירי-אהבה. תפיסת-האהבה שבהם היא אצילה ועדינה. ניכרת בהם יראת-כבוד אל ה„גברת”, שא' מעריך אותה כתכלית-השלמות וכאוצר כל המידות הטובות; ועם זה חדרה האהבה, שהוא מביע, חושנות להטת. צירוף זה עצמו, שיש בו משום ניגוד אל המקובל בשירה הפרובנסאלית, כבר קובע לו מקום מיוחד בין הטרובאדורים. ונוסף על כך יש לו סיגנון מוזר ומסובך, שהיקשה את הבנת שיריו אף על בני-דורו וגרם לכך, שבזמננו כמה מהם אינם מובנים כלל. וכך היה א' מן המייצגים הראשונים והעיקריים של הסיגנון, שנקרא בזמנו trobar clus („פיוט סתום”). הוא המציא צורות מסובכות של בתי-שיר, ביניהן זו של ה„ססטינה”: בית בן שש שורות, ששש מלות-החרוז שלו חוזרות בכל בית, ובה כתב את היפה שבשיריו: „הרצון החזק” (*Lo ferm voler*). א' מרבה להשתמש במלים חדשות, בחרוזים נדירים, באליטרציה, בלשון נופל על לשון, וביחוד במשלים ובתמונות נועזים ומפתיעים. דאנטה („על השירה בלשון העם”, II, 1, וביחוד ב„קומדיה האלוהית”, „מצרף” XXVI, 118—148) רואה אותו כגדול שבכל משוררי-האהבה הפרובנסאליים וקורא אותו il miglior fabbro („בעל-המלאכה הטוב ביותר”), ופטרארקה (*Trionfi*, פרק ד') מהלל את „דברו המזור והיפה” (*il suo dire strano e bello*). הביקורת המודרנית אינה מעלה את שירי-א' לדרגה רמה כל-כך. — מתוך מקום אחד („מצרף” XXVI, 118) נראה, שדאנטה ייחס לא' גם רומנים מחורזים (*prose di romanzi*); אבל יצירות כאלו משלו לא נשתמרו



א-היערות (*P. silvestris*), אירופה

אמריקה הצפונית מאכסנת כ-40 מינים של הא'. החשוב שבארני אמריקה הצפונית האטלאנטית הוא הא' הלבן (*P. strobus*). גבהו מגיע עד 60—70 מ' וקטרן עד 1—2 מ'; עליו ערוכים בקבוצות של חמישה. עצו הרך והלבן משובח ביותר בחרושת-העץ, ומשום ניצולו המופרז ע"י המתישבים הראשונים באמריקה הצפונית הושמדו הרבה מיערותיו, ורק בזמן האחרון התחילו נוטעים אותו מחדש. — הא' ארוך-העלים (*P. palustris*) יוצר יערות גדולים בדרום-מזרח ובדרומן של אה"ב. הוא ניכר בעליו הארוכים (עד 30 ס"מ). עצו משובח מאוד בחרושת, וכן מפיקים ממנו בקנה-מידה רחב עיטרן וטרפנטין. גם הא' הקוצני (*P. echinata*), המכסה שטחים גדולים במזרח, נמנה על עצי-החרושת המשובחים. בדרום הקיצוני של אה"ב ובאיים הקאריביים נפוץ מאוד הא' הקאריבי (*P. caribaea*).

בעושר גדול של מינים מצטיינות קאליפורניה והמדינות הסמוכות לה. א-הסופר (*P. lambertiana*) ההדור מגיע ל-70—80 מ' בגבהו ול-2—4 מ' בקטרן. עליו ערוכים בקבוצות של חמישה; נופו קונסי ודומה לזה של אשוח; איצטרובליו תלויים על עקצים ארוכים וגדלים עד כדי אורך של 40 ס"מ ורוחב של 10 ס"מ. זרעיו גדולים ונאכלים קלויים. עצו מקובל מאוד בחרושת, וגם שרפו משובח וראוי לאכילה. — ביעור-תיהן של קאליפורניה ואריזונה ושאר מדינות-המערב של אה"ב תופס א-הפונדרוזה (*P. ponderosa*) את המקום החשוב ביותר. גבהו מגיע עד 80 מ'; עליו ארוכים 15—25 ס"מ וערוכים בקבוצות של שלושה. הוא ניכר יפה בקליפתו החזומה המשוסעת לוחיות-לוחיות. מין זה נחשב לעץ המסחרי החשוב ביותר במערבה של אמריקה, ובזמן האחרון מרבים לנטוע את זניו השונים. — א-קולטר (*P. coulteri*) הוא מין אנדמי לקאליפורניה. גם הוא עץ גבה-קומה בעל קליפה חזומה משוסעת ללוחיות. עליו ערוכים שלושה-שלושה; אורך איצטרובליו מגיע ל-30 ס"מ ורוחבם ל-15 ס"מ. מיני-א' מרובים רווחים בשפלות ובגבעות ויוצרים פורמאציות של יער

לעת מצוא לכתוב גם בפאתוס ובזעם. כמה מספריו ניתרגמו לעברית (ביניהם „קשר השווים“, רומאן היסטורי על באבא, תש״ג).

Терещенко, Современный нигилист, 1925.
D. S. Mirski, *Contemporary Russian Literature*, 1926;
O. Struve, *25 Years of Soviet Literature*, 1946.

א. אה.

אַרְנָבָת, בעל-חיים ממשפחת הארנבות (Leporidae), הנכ-
ללת בבת-סידרה של דו-זוגייה-החוחות (Dupli-

cidentata) שבסידרת המכרסמים (ע״ע).

לכל הא״ גוף מארך, גולגולת מארכת בעלת אפרכסות-
אזניים גדולות ועיניים גדולות, רגלים קדמיות בעלות 4
אצבעות ורגליים אחוריות, ארוכות יותר, בעלות 5 אצבעות.
הפרווה היא צפופה וצמרית. השפתיים סדוקות, ועל גבי
השפה העליונה נמצא שפם עשוי זיפיי-מישוש (vibrissae)
קשים וארוכים. סידור-השיניים במשפחת הא״ הוא כבכל שאר
המכרסמים מקבוצת דו-זוגייה-החוחות.

הא״ חיות בכל האקלימים, במישורים ובהרים, בשדות
פתוחים ובסדקי-סלעים, מעל לאדמה ובתוכה. מכל היבשות
והארצות, שהן מצויות בהן, הובאו ע״י האדם, עד כמה שידוע
לנו, רק למאדאגאסקאר ולאוסטרליה. הא״ ניוונות מצמחים
ועפ״ר הן מבכרות את חלקיהם הרפים והעסיסיים. בשעות-
היום הן נחות עפ״ר במחבואיהן; אולם כשאין הן חשות
בסכנה הן יוצאות ממקומות-המחבוא שלהן גם בשעות-הבוקר
ובשעות-הערב המוקדמות. הא״ מצטיינות במהירות ריצתן;
התקדמותן האיטית נעשית בקפיצות משונות משום המבנה
של רגליהן האחוריות, המקשות על הליכה רגילה. מפותחים
ביותר בא״ חושי-הריח וחושי-השמיעה. — התרבות הא״ אינה
עצומה כזו של הרבה מכרסמים אחרים; אעפ״כ הן מקימות
דורות אחדים במשך שנה אחת ועלולות להתרבות עד כדי
כך, שהן נעשות סכנה רצינית לחקלאות. רק מחמת מיעוט
דאגתן לולדותיהן ומחמת ריבוי אויביהן אין מספרן גדול
עוד יותר.

הסוגים החשובים ביותר במשפחת הא״ הם: א) הארנבת
(Lepus); ב) הארנב (Oryctolagus).

א) מינים מרובים של הא״ (מסוג Lepus) רוחים באירופה,
פיה, אסיה, אפריקה ואמריקה הצפונית. הן חיות ביחידות,
עפ״ר במישור הפתוח. אחר מזונן הצמחי הן תרות בעיקר
בלילה, וביום הן נחות על פני הקרקע במקום מוסוה. בשעת
סכנה הן מוכשרות לתנועה מהירה מאוד. הזנב הקצר, שצידו
התחתון הוא לבן, משמש, כנראה, — כשהוא מקופל כלפי
מעלה — סימן הכרות או הדרכה לא״ אחרות. כושר התנועה
המהירה, שבו עולה הא״ על הארנב, וחושי הריח והשמיעה
המפותחים שלה הם אמצעי-ההגנה של הא״ בפני אויביה
המרובים — טורפי-הקרקע ועופות טורפים. על חושי-השמיעה
המפותח שלה מעידות אפרכסות-האזניים, שארפן כאורך
הראש כולו או אף יותר מכן. ידוע ביותר הוא המין א״-השדה
(Lepus europaeus, אנג׳ hare, גרמ׳ Hase), שהוא מצוי גם
בא״י. ארפה של א״ זו מגיע 75 ס״מ (מהם 8 ס״מ אורך-
הזנב) וגובהה ל 30 ס״מ. משקלה מגיע בממוצע ל 5—6 ק״ג.
הפרווה, העשויה שערות קצרות וארוכות כאחת, לבנה מצד
הבטן, אך חומה-אפורה מצד הגב, כצבע האדמה, והיא משמ-
שת לה הסוואה בפני אויביה המרובים. מקום-חיותה הוא

ויש ספק בנוגע לפירוש הנכון של הפסוק הנזכר של דאנטה.

U. A. Canello, *La vita e le opere di A. D.*, 1883; R. Lavaud, *Les poésies d'A. D. (Annales du Midi, XXII-XXIII, 1910)*. (שתי הוצאות אלו של שירי-א״ כוללות גם את המח-
קרים החשובים ביותר על אישיותו ועל שיריו.)

ה. אר. — ה. פ.

אַרְנָבוּרְג (Эренбург), אֵילִיָה נְרִינְוֶרְבִּיץ' (נוי 1891

בקייב), סופר רוסי; בן להורים יהודיים עשירים ומתבוללים. כשהיה גימנזיסטן היה קרוב לחוגים מהפכניים וב-1908 ישב במשך חדשים אחדים במאסר. 1909—1917 ישב א״ עפ״ר בפאריס. 1910 נתפרסם קובץ-שירים משלו ברוח הסימבוליזם (ע״ע) והנאו-קאתוליות. ב-1917 חזר לרוסיה ופירסם שירים ומאמרים ברוח אנטי-בולשוויטי, שהנושא המרכזי שלהם היה „רוסיה שעל הצלב“. אחר מלחמת-האזרחים נספח על המנצחים. בשנות הנא״פ ישב א״ במערב-אירופה. בתקופה זו נתפרסמו הרומאנים של א״, שבהם ביטא את האכזבה, שתקפה את הציבור הרוסי אחר מלחמת-1914—1918 ומלחמת-האזרחים הרוסית. אלה הם „שלש-עשרה המקטרות“, „אהבתה של ז׳אנה נ״“, „חיי הסוערים של לִינֵק רוֹטְשְׁנֶץ“, „הרפתקאותיו של חוליו חורניטו״. א״ שם ללעג ברומאנים אלה את אורח-החיים האירופיים והסובייטיים כאחד. הטובה שביצירות א״, הפנה והאנושית שבהן, הוא הרומאן „חיי ומותו של ניקולאי קורבוב“, שבו הוקיע את הביורוקראטיה הסובייטית על חייה האפורים ומושגיה הקט-נים ביום הרת-עולם. רוב היצירות של א״ מתקופה זו אסורות ברוסיה. עם נצחוננו של סטאלין, נעשה א״ השופר הספרותי העיקרי שלו. א״ היה בספרד בזמן מלחמת-האזרחים (1936) ואת רשמיו ביטא בקובץ המאמרים שלו „No pasaran“ — „הם לא יעברו!“ —, סיסמת השמאל הספרדי באותו זמן. ב-1941 פירסם את הרומאן „נפילת פאריס“, שבו תיאר את רקבון החברה הצרפתית בלא שהתקיף את הגרמנים, שהיו אז בעלי בריתה של רוסיה הסובייטית.

בזמן המלחמה בין גרמניה ורוסיה הסובייטית, נתן א״ ביטוי לשנאה שרחשו אז הרוסים לגרמניה במאמרים, שפירסם בבטאון הצבא הסובייטי ה„כוכב האדום“ ושפונסו אה״כ בקובץ בשם „המלחמה“. אמרת-הכנף שלו היתה „הטוב שבגרמנים, הוא הגרמני המת“. באותו זמן גם לא התעלם מן הטראגדיה היהודית ואף הפגין את יהדותו (באחד ממאמרי ריו ציין את עצמו בשם „אליהו בן חנה“); אולם מיד לאחר שנשנתה היחס של השלטון הסובייטי אל היהודים והציונות (בסוף 1948) נעשה א״ במאמריו המבשר של התחדשות המלחמה של השלטון הסובייטי בציונות. — מיד אחר גמר מלחמת-העולם II ניסה א״ ליתן ביטוי לחויה הגדולה של מלחמת-ההגנה של ברית-המועצות ביצירה אפית נרחבת — הרומאן „הסערה“, שנכתב ברוח ההשקפות ששלטו ברוסיה בשנות-המלחמה. רומאן זה נתקבל בשעתו בהתלהבות וזיכה את מחברו באות הכבוד ביותר של רוסיה הסובייטית, „מסדר לנין“. אולם לאחר שנים מועטות נמצאו חלקים מסיימם של הספר, המדברים בשבחן של בעלות-בריתה של רוסיה במלחמה ואף של הפארטיזאנים אנשי-טיטו ביוגו-סלאוויה, פסולים מבחינת הקו הפוליטי החדש, ועל הספר נמתחה ביקורת רשמית חריפה. — בא״ מפותח כשרון-ההסי-תגלות הן לשוק-הקוראים והן לרוחות המתהלכות בחוגי-השליטים. ללא מולדת גשמית ורוחנית, קוסמופוליטן, ידע

ניכרים סימנים של הכשרה להפירה באדמה, כגון שריירי לסתות מפותחים וחוחכות חזקות, שבהן יכול הארנב להפור ולכרסם את השרשים החוסמים לו את דרכו. גם הגפיים הקדמיות קצרות וחזקות יותר משהן בא'. בניגוד לא', שעפ"ר היא רצה על פני הקרקע ואינה חופרת בקרקע אלא כדי סידור גומה שטחית בלבד, אפייניות לארנב הפירת-מחילות והתקנת בניין בעמקי-האדמה. הארנב חופר את מחילותיו בתוך אדמת-חול או בין סלעים מכוסי-שיחים. כל בניין מורכב מחדר עמוק וממעברים צינוריים עקומים, הנפתחים החוצה. לכל זוג יש בניין משלו, אולם לפעמים נפגשים מעברים של בניינים שונים זה בזה. הארנב, החי חיי-חברה, יושב בתוך המחילה כמעט כל היום, ורק לפנות-ערב הוא יוצא מתוכה בזהירות לשם השגת מזונות; בשעת-סכנה הוא חוזר במהירות לבניין. תקופת-ההזדווגות שלו מתחלת באביב, ולאחר תקופת-הריון של 30 יום נולדים 4—12 ולדות. עד חודש אוקטובר יולדת הנקבה כל 5 שבועות, בתוך חדר מרופד בשערות הדקיקות של בטנה. הולדות נולדים ערומים ועיווריים, ולאחר 8—10 ימים נפקחות עיניהם וגופם מתפסה בפרווה. בארצות חמות מסוגלים הארנבים הצעירים להתרבות

השדה, שצמחיו משמשים לה מזון. במשך היום היא נחה כשהיא מסתתרת בין שיחים. על-פי רוב בגומה שטחית שהיא חופרת בצירפניה החדות. באויביה היא חשה בעיקר הודות לחוש-השמיעה המפותח, ואוושה קלה ביותר מעוררת אותה

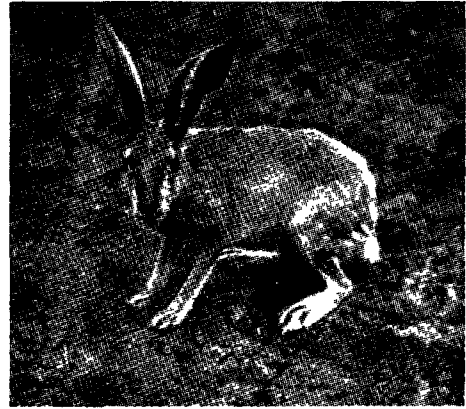

ארנבת-השדה (*Lepus syriacus*)

משנתה. אפרכסות-אזניה הגדולות מסוגלות להתנועע לכל צד. כשאין לה אפשרות להסתתר, היא נמלטת במהירות (של 25 ק"מ לשעה) על-ידי קפיצות גדולות. מחמת גמישות-גופה אפשר לה גם לשנות פתאום את כיוון-ריצתה בשעת-בריחה.

זמן-ההזדווגות של הא' מתחיל בסוף החורף, ולאחר 35 ימי-הריון ממליטה הנקבה בגומה פשוטה, במקום שקט ביער או בשדה, 3—5 ולדות. ההריון וההמלטה חוזרים ונשנים 4 פעמים עד חודש אוגוסט, והתרבות גדולה זו מונעת את השמדת-המין. פתגם עתיק אומר, ש"הא' יוצאת באביב לשדה וחוזרת בסתיו עם 16 ולדותיה". הא' נולדת במצב מפותח בעיניים פקוחות. בשר-הא' משמש הרבה כמזון (אין הוא כשר לאכילה על-פי התורה [ויק' יא. ו; דב' יד. ז]); הפרווה משמשת בתעשיית כובעי-לבד. בחורף גדולים לפעמים נזקי הכירסום של הא' בעצי-פרי צעירים ובניצנים וענפים של עצי-יער קטנים.

א' הצפון (*Lepus arcticus*) חיה בצפונה של יבשת-אמריקה ובגרנילאנד הצפונית מעבר לגבול גידול-העצים. השלג משמש לה מחסה ממזג-האוויר החמור ומן האויבים המועטים, הנמצאים באיזור הארקטי. הפרווה של א' זו היא לבנה במשך כל ימות-השנה, ורק קצות אפרכסות-אזניה שחורים. הפרווה משמשת בצורתה הטבעית או הצבועה לבגדי-גברות. — קרובה לא'-השדה היא א'-השלג (*Lepus timidus*), המצויה באלפים הגבוהים ובאירופה הצפונית. באלפים א' זו היא בעלת פרווה אפורה-חומה בקיץ ולבנה בחורף, ואילו באיזורים הצפוניים יותר היא לבנה כל השנה. פרוותה של *Lepus timidus hibernicus*, שחיה באירלנד, בעלת האקלים הנזח יותר, אינה מלבינה בחדשי-החורף. — גם הא' האמריקנית (*Lepus americanus*), הרווחת ביערות צפון ארצות-הברית, היא בעלת פרווה חומה-אדומה בקיץ ולבנה בחורף.

ב) ארנב-הפר (*Oryctolagus cuniculus*, אנג' rabbit, גרמ' Wildkaninchen) — נקרא לפעמים בטעות שפן (ע"ע) — נבדל מהא' בכמה סימנים: גופו (כ-40 ס"מ) קצר יותר, אפרכסות-אזניו אינן עולות בארפן על אורך-הראש; גם הרגליים האחוריות קצרות יותר. פרוותו אפורה-חומה-צהובה בגב ולבנה מצד הבטן. בבניין הגולגולת הצרה והמוצקת

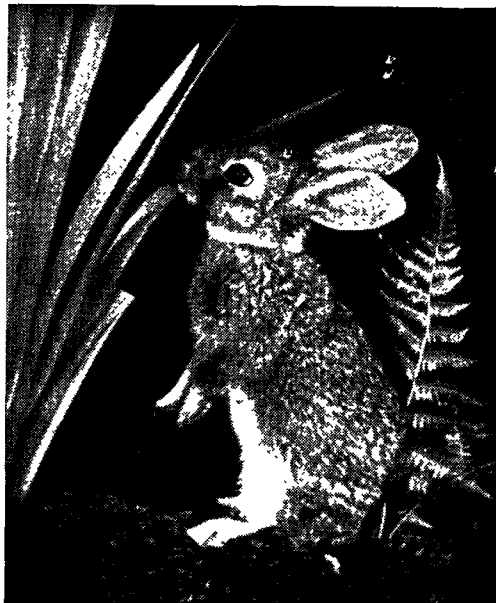

ארנב-הפר (*Oryctolagus cuniculus*). צורת-מוצא של ארנב-הכית

מן החודש החמישי לחייהם ואילך, ובארצות קרות יותר — מן החודש השמיני ואילך.

מולדתו של הארנב היא אירופה הדרומית-מערבית, ומשם נתפשט צפונה. הוא נזכר לראשונה בשם *אֲרַנְיָלוֹס* על-ידי פוליוס, שמציין אותו כבעל-חיים מן האי קורסיקה. מן השם היווני הנזכר בא, כנראה, השם הלאטיני *cuniculus*, שאנו מוצאים לראשונה אצל פליניוס. פליניוס מספר, שהארנב מתרבה בספרד במספרים עצומים וגורם שם (ע"י השמדת הצמחיה) לנזקים חמורים ולרעב. תושבי-ספרד ביקשו מאו-גוסטוס קיסר את עזרת הצבא במלחמתם בחיות אלו, וציד-הארנבים הפך למקצוע מיוחד.

הנזק, שגורמים הארנבים ע"י אכילת חלקי-צמחים וכירסום קליפותיהם של עצים צעירים, הוא עצום; נוסף על כך מפריעות המחילות החפורות באדמה לחקלאות. באוסטרליה וניו-זילנד, שאליהן הובא הארנב ע"י המתישבים האירופיים, נתרבה במידה עצומה, מהעדר של אויבים טבעיים,

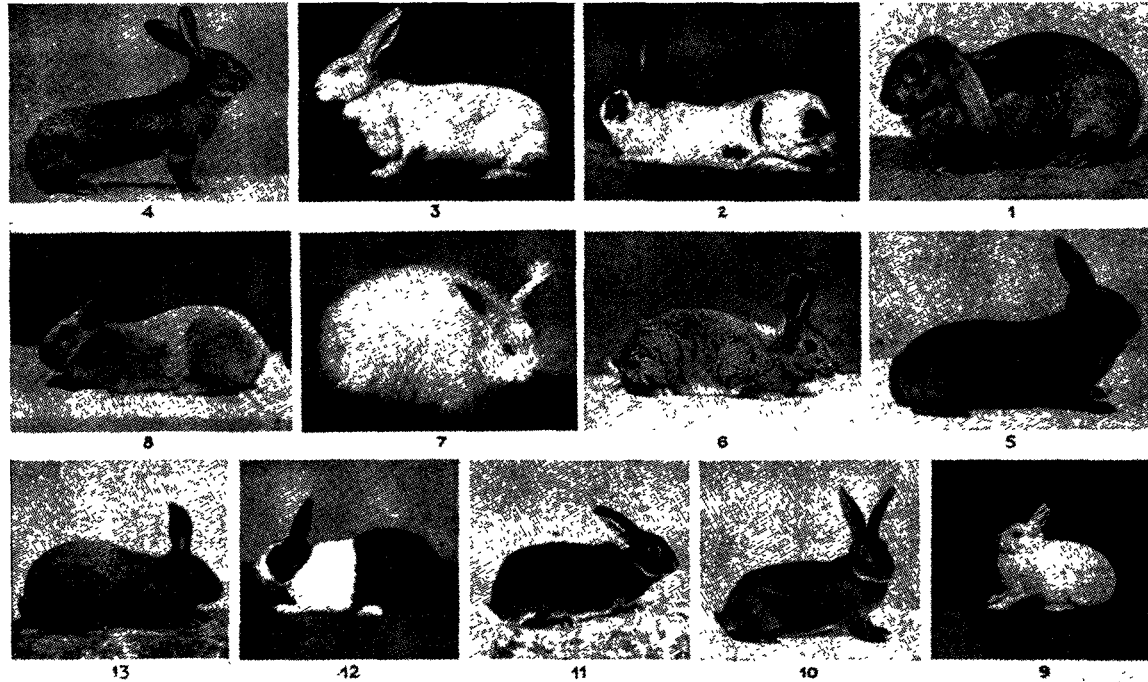

נועים שונים של ארנב-בית
 1-4 נועים גדולים; 5-8 נועים בינוניים (7: ארנב-אנגורה); 9-13 נועים קטנים

בבית-ספר צבאי בפארמה שבאיטליה, ושירת כקצין ספרדי במלחמת-הירושה האוסטרית (1741—1748). אחר-כך הרבה לנסוע מחוץ לארצו וכשחזר למולדתו כיהן במשרות גבוהות כקצין, כדיפלומאט ומ1764 כנציב ואלנסיה. ב1766, כשפרץ מרד במאדריד נגד הרפורמות של המיניסטר סקויליאצ'ה (Squillace), נקרא א' לעיר-הבירה והחזיר את הסדר במרץ ובתבונה. א' נתמנה ראש מועצת-קאסטיליה, וב1766—1773 היה המיניסטר הראשי, שהוציא לפועל את הרפורמות של המלך קרלוס III (ע"ע).

כחסיד נאמן של וולטר והאנציקלופדיסטים (ע"ע) שאף א' להפחית את השפעתה של הכנסייה ושיכנע את המלך, שהישועים היו בין יוזמי המרד הנזכר נגד הרפורמות. המלך הוציא פקודה לגרש אותם מספרד ומכל מושבותיה וא' ביצע את הגירוש בתוקף ובאכזריות (אפריל 1767). ב1773—1787 שימש ציר של ספרד בפאריס וב3/1782 ניהל את המשא-ומתן על השלום בין אנגליה וספרד לאחר שנסתיימה מלחמת-השיחורור של אה"ב. כשנתמלך קארלוס IV (1788—1808) שוב שימש א' במשך כמה חדשים (ב1792) מיניסטר, אך ב1794 נסתכסך עם המיניסטר הצעיר גדולי (ע"ע) בעניין המשכחה של המלחמה נגד צרפת, שא' התנגד לה. א' נאסר ורק לאחר שנה הותר לו לשבת באחת מאחוזותיו, שבה מת. — א' היה חבר של ה"בונים החפשים". ב1780 יסד את הלשכה הגדולה של מסדר זה בספרד ונבחר לנשיאה הראשון.

S. Moret Prendergast, *El Conde de A., Revista de España*, 61 (1878); A. Ballesteros y Beretta, *Historia de España*, vol. 6 (1934).

ארנדל (Arundel), שם של רוזנים אנגליים, שמתחילה ניתן למשפחת פיצאלאן (Fitzalan) על-שם טירת

ונעשה מכת-מדינה; סכומים גדולים מוצאים כאן כל שנה על המלחמה בו.

ארנב-הבית הוא הצורה הביתית של ארנב-הבר. בימיו של קונפוציוס כבר גידלו הסינים ארנבים לתכליות דתיות והתחילו מבייתים אותם. צורות שונות, תוצאת הגידול והברי-רה המלאכותית, כבר נזכרות ע"י סופרים יוונים ורומיים. מוצאו של ארנב-הבית מארנב-הבר אינו מוטל בספק: ארנב-הבר עלול ליהפך לחיית-בית במשך זמן קצר, וארנב-הבית נהפך לארנב-בר במשך חדשים אחדים של חיי-חירות ומוליד ולדות, שצבעם כצבע ארנב-הבר. ידועות יותר מ30 צורות של ארנב-בית. הם נבדלים זה מזה, וכן מארנב-הבר, בצבע הפרווה ובטיבה, וכן בגדלם ובמשקלם; משקלו של ארנב-הבר הוא כ2—3 ק"ג ומשקלו של ארנב-הענק הפלגי — 8 ק"ג. ארנב-אנגורה, צורת-אלפינו, מצטיין בפרוותו הלבנה בעלת השערות הארוכות (20—30 ס"מ) והדקיקות.

את ארנב-הבית מגדלים לשתי מטרות: לאכילת בשרו ולשימוש בפרוותו. יעילותו של גידול-ארנבים כמקור למזון היא מפוקפקת, מאחר שבשרו של הארנב אינו משובח באיכותו, ואף כמותו מועטת ביחס לכמות המזון הצמחי, שיש לבזבו על גידולו. שיטות שונות פותחו לעיבוד ולצביעה של פרוות-הארנב; פרוות-הארנב הטובות משמשות חקייים לפרוות של הסנאי, הצ'ינצ'ילה, הלאופארד, הבונה, ועוד. מעור-הארנב מייצרים גם לְבָד לתעשיית-כובעים (40—50 עורות של ארנב מספקים חומר בשביל 12 כובעים). המקור העיקרי לעורות-הארנב הוא אוסטרליה, שבשנים האחרונות

הוציאה בממוצע 70 מיליון עורות בשנה.

Brehm's Tierleben, Säugetiere, II, 1914; A. Dombrowski, *Der Feldhase*, 1898; I. Schneider, *Nutzbringende Kaninchenzucht*, 1930.

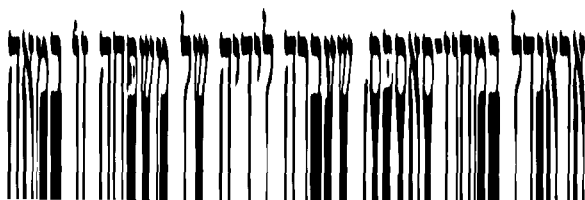

ניכרים סימנים של הכשרה לחפירה באדמה, כגון שריירי לסתות מפותחים וחותרות חזקות, שבהן יכול הארנב לחפור ולכרסם את השרשים החוסמים לו את דרכו. גם הגפיים הקדמיות קצרות וחזקות יותר משהן בא'. בניגוד לא', שעפ"ר היא רצה על פני הקרקע ואינה חופרת בקרקע אלא כדי סידור גומה שטחית בלבד, אפייניות לארנב חפירת-מחילות והתקנת בניין בעמקי-האדמה. הארנב חופר את מחילותיו בתוך אדמת-חול או בין סלעים מכוסיי-שיחים. כל בניין מורכב מחדר עמוק וממעברים צינוריים עקומים, הנפתחים החוצה. לכל זוג יש בניין משלו, אולם לפעמים נפגשים מעברים של בניינים שונים זה בזה. הארנב, החי חיי-חברה, יושב בתוך המחילה כמעט כל היום, ורק לפנות-ערב הוא יוצא מתוכה בזהירות לשם השגת מזונות; בשעת-סכנה הוא חוזר במהיר רות לבניין. תקופת-ההזדווגות שלו מתחלת באביב, ולאחר תקופת-הריון של 30 יום נולדים 4—12 ולדות. עד חודש אוקטובר יולדת הנקבה כל 5 שבועות, בתוך חדר מרופד בשערות הדקיקות של בטנה. הוולדות נולדים ערומים ועיוורים, ולאחר 8—10 ימים נפקחות עיניהם וגופם מתפסה בפרווה. בארצות המות מסוגלים הארנבים הצעירים להתרבות

השדה, שצמחיו משמשים לה מזון. במשך היום היא נחה כשהיא מסתתרת בין שיחים. על-פי רוב בגומה שטחית שהיא חופרת בצירפניה החדות. באויביה היא חשה בעיקר הודות לחוש-השמיעה המפותח, ואוושה קלה ביותר מעוררת אותה



ארנבת-השדה (*Lepus syriacus*)

משנתה. אפרכסות-אזניה הגדולות מסוגלות להתנועע לכל צד. כשאין לה אפשרות להסתתר, היא נמלטת במהירות (של 25 ק"מ לשעה) על-ידי קפיצות גדולות. מחמת גמישות-גופה אפשר לה גם לשנות פתאום את כיוון-ריצתה בשעת-בריחה.

זמן-ההזדווגות של הא' מתחיל בסוף החורף, ולאחר 35 ימי-הריון ממליטה הנקבה בגומה פשוטה, במקום שקט ביער או בשדה, כ-3—5 ולדות. ההריון וההמלטה חוזרים ונשנים 4 פעמים עד חודש אוגוסט, והתרבות גדולה זו מונעת את השמדת-המין. פתגם עתיק אומר, ש"הא' יוצאת באביב לשדה וחוזרת בסתיו עם 16 ולדותיה". הא' נולדות במצב מפותח בעיניים פקוחות. בשר-הא' משמש הרבה כמזון (אין הוא כשר לאכילה על-פי התורה [ויק' יא, ו; דב' יד, ז]); הפרווה משמשת בתעשיית כובעי-לבד. בחורף גדולים לפעמים נזקי הכירסוס של הא' בעצי-פרי צעירים ובניצנים וענפים של עצי-יער קטנים.

א' הצפון (*Lepus arcticus*) חיה בצפונה של יבשת-אמריקה ובגריןלאנד הצפונית מעבר לגבול-גידול-העצים. השלג משמש לה מחסה ממוגה-אוויר החמור ומן האויבים המועטים, הנמצאים באיזור הארקטי. הפרווה של א' זו היא לבנה במשך כל ימות-השנה, ורק קצות אפרכסות-אזניה שחורים. הפרווה משמשת בצורתה הטבעית או הצבועה לבגדי-גבורות. — קרובה לא'-השדה היא א'-השלג (*Lepus timidus*), המצויה באלפים הגבוהים ובאירופה הצפונית. באלפים א' זו היא בעלת פרווה אפורה-חומה בקיץ ולבנה בחורף, ואילו באיזורים הצפוניים יותר היא לבנה כל השנה. פרוותה של *Lepus timidus hibernicus*, שחיה באירלנד, בעלת האקלים הנחץ יותר, אינה מלבינה בחדשי-החורף. — גם הא' האמריקנית (*Lepus americanus*), הרוחצת ביערות צפון ארצות-הברית, היא בעלת פרווה חומה-אדומה בקיץ ולבנה בחורף.

ב) ארנב-הבר (*Oryctolagus cuniculus*, אג' rabbit, גרמ' Wildkaninchen) — נקרא לפעמים בטעות שפן (ע"ע) — נבדל מהא' בכמה סימנים: גופו (כ-40 ס"מ) קצר יותר, אפרכסות-אזניו אינן עולות בארפן על אורך-הראש; גם הרגליים האחוריות קצרות יותר. פרוותו אפורה-חומה-צהובה בגב ולבנה מצד הבטן. בבניין הגולגולת הצרה והמוצקת



ארנב-הבר (*Oryctolagus cuniculus*). צורת-טווא של ארנב-הבית

מן החודש החמישי לחייהם ואילך, ובארצות קרות יותר — מן החודש השמיני ואילך.

מולדתו של הארנב היא אירופה הדרומית-מערבית, ומשם נתפשט צפונה. הוא נזכר לראשונה בשם *κύνικλος* על-ידי פוליביוס, שמציין אותו כבעל-חיים מן האי קורסיקה. מן השם היווני הנזכר בא, כנראה, השם הלאטיני *cuniculus*, שאנו מוצאים לראשונה אצל פליניוס. פליניוס מספר, שהארנב מתרבה בספרד במספרים עצומים וגורם שם (ע"י השמדת הצמחיה) לנזקים חמורים ולרעב. תושבי-ספרד ביקשו מאו-גוסטוס קיסר את עזרת הצבא במלחמתם בחיות אלו, וציד-הארנבים הפך למקצוע מיוחד.

הנזק, שגורמים הארנבים ע"י אכילת חלקי-צמחים וכירסום קליפותיהם של עצים צעירים, הוא עצום; נוסף על כך מפריעות המחילות החפורות באדמה לחקלאות. באוסטרליה וניו-זילנד, שאליהן הובא הארנב ע"י המתישבים האירופיים, נתרבה במידה עצומה, מהעדר של אויבים טבעיים,

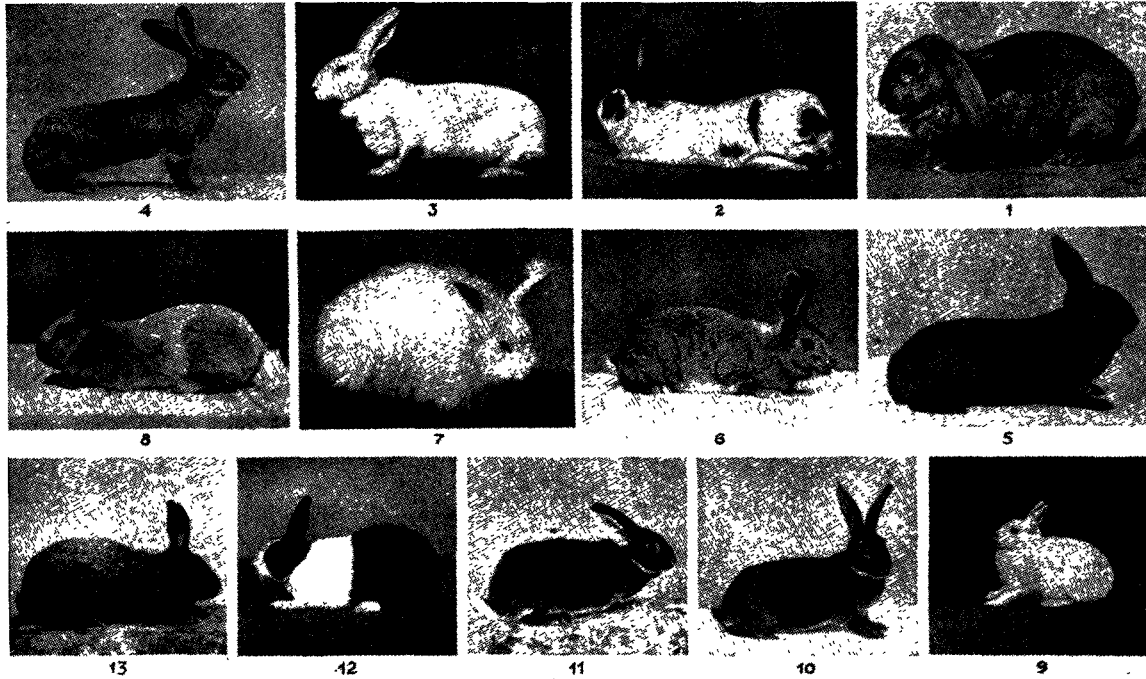

נזעים שונים של ארנב-בית
 4-1 נזעים גדולים; 5-8 נזעים בינוניים (7: ארנב-אנורה); 9-13 נזעים קטנים

בבית-ספר צבאי בפארמה שבאיטליה, ושירת כקצין ספרדי במלחמת-הירושה האוסטרית (1741-1748). אחר-כך הרבה לנסוע מחוץ לארצו וכשחזר למולדתו כיהן במשרות גבוהות כקצין, כדיפלומאט ומ1764 כנציב ואלגנסיה. ב1766, כשפרץ מרד במאדריד נגד הרפורמות של המיניסטר סקויליאצ'ה (Squillace), נקרא א' לעיר-הבירה והחזיר את הסדר במרץ ובתבונה. א' נתמנה ראש מועצת-קאסטיליה, וב1766-1773 היה המיניסטר הראשי, שהוציא לפועל את הרפורמות של המלך קרלוס III (ע"ע).

כחסיד נאמן של וולטר והאנציקלופדיסטים (ע"ע) שאף א' להפחית את השפעתה של הכנסיה ושיכנע את המלך, שהישועים היו בין יוזמי המרד הנזכר נגד הרפורמות. המלך הוציא פקודה לגרש אותם מספרד ומכל מושבותיה וא' ביצע את הגירוש בתוקף ובאכזריות (אפריל 1767). ב1773-1787 שימש ציר של ספרד בפאריס וב1782/3 ניהל את המשא-ומתן על השלום בין אנגליה וספרד לאחר שנסתיימה מלחמת-השיחור של אה"ב. כשנתמלך קארלוס IV (1788-1808) שוב שימש א' במשך כמה חדשים (ב1792) מיניסטר, אך ב1794 נסתכסך עם המיניסטר הצעיר גודוי (ע"ע) בעניין המשכחה של המלחמה נגד צרפת, שא' התנגד לה. א' נאסר ורק לאחר שנה הותר לו לשבת באחת מאחוזותיו, שבה מת. — א' היה חבר של ה"בונים החפשים". ב1780 יסד את הלשכה הגדולה של מסדר זה בספרד ונבחר לנשיאה הראשון.

S. Moret Prendergast, *El Conde de A., Revista de España*, 61 (1878); A. Ballesteros y Beretta, *Historia de España*, vol. 6 (1934).

אַרְנֵדֵל (Arundel), שם של רוזנים אנגליים, שמתחילה ניתן למשפחת פיצאלאן (Fitzalan) על-שם טירת אראנדל במחוז-סאסקס, שעברה לידיה של משפחה זו במאה ה13. ב1580 עבר התואר לקרוביהם של בני א', בני משפחת האווארד (Howard). הרון הראשון ממשפחת-א', פיליפ V (1557-1595), היה בנו של הדוכס הרביעי מנורפוק (Nor-folk); נשאר נאמן לאמונתו הקתולית ובימי המלכה

ונעשה מכת-מדינה; סכומים גדולים מוצאים כאן כל שנה על המלחמה בו.

ארנב-הבית הוא הצורה הביתית של ארנב-הבר. בימיו של קונפוציוס כבר גידלו הסינים ארנבים לתכליות דתיות והתחילו מבייתים אותם. צורות שונות, תוצאת הגידול והברי-רה המלאכותית, כבר נזכרות ע"י סופרים יוונים ורומיים. מוצאו של ארנב-הבית מארנב-הבר אינו מוטל בספק; ארנב-הבר עלול ליהפך לחיית-בית במשך זמן קצר, וארנב-הבית נהפך לארנב-בר במשך חדשים אחדים של חיי-חירות ומוליד ולדות, שצבעם כצבע ארנב-הבר. ידועות יותר מ30 צורות של ארנב-בית. הם נבדלים זה מזה, וכן מארנב-הבר, בצבע הפרווה ובטיבה, וכן בגדלם ובמשקלם; משקלו של ארנב-הבר הוא כ2-3 ק"ג ומשקלו של ארנב-הענק הבלגי — 8 כ"ג. ארנב-אנג'ורה, צורת-אלבינו, מצטיין בפרוותו הלבנה בעלת השערות הארוכות (20-30 ס"מ) והדקיקות.

את ארנב-הבית מגדלים לשתי מטרות: לאכילת בשרו ולשימוש בפרוותו. יעילותו של גידול-ארנבים כמקור למזון היא מפותקת, מאחר שבשרו של הארנב אינו משופח באיכותו, ואף כמותו מועטת ביחס לכמות המזון הצמחי, שיש לבזבו על גידולו. שיטות שונות פותחו לעיבוד ולצביעה של פרוות-הארנב; פרוות-הארנב הטובות משמשות חיקויים לפרוות של הסנאי, הצינציליה, הלאופארד, הבונה, ועוד. מעור-הארנב מייצרים גם לְבָד לתעשיית-כובעים (40-50 עורות של ארנב מספקים חומר בשביל 12 כובעים). המקור העיקרי לעורות-הארנב הוא אוסטרליה, שבשנים האחרונות הוציאה במוצע 70 מיליון עורות בשנה.

Brehm's Tierleben, Säugetiere, II, 1914; A. Dombrowski, *Der Feldhase*, 1898; I. Schneider, *Nutzbringende Kaninchenzucht*, 1930.

ע. פ. ל.

אַרְנֵדָה, פֶּרְדוֹ, רוֹזֵן Pedro Pablo Abarca de Bolea, — *Conde de Aranda* (1719-1798), מדינאי ספרדי. א' היה בן למשפחת-אצילים עתיקה מאראגון, חונך

מתייחס בבתי-הקברות של הקהילות השכנות. בתקופת המהפכה הצרפתית קיבלו שווייץ-זכריות גמור. מ 1881 ואילך נעשתה א' מקום-מושבה של הרבנות הראשית של גילדרן. ב 1938 הגיע מספר היהודים בא' ל 1,400 נפש.

אַרְנֹו (Arno; בלאט' Arnus), נהר באיטליה הצפונית. הא' יורד מהר פאלטרונה מגובה של 1358 מ' מקיף את שלוחת הרי-פראטומאניו ממזרח, מדרום ומערב, פונה מערבה, לאחר שהוא עובר דרך של 245 ק"מ הוא נשפך למפרץ הליגורי בקצהו הדרומי. ממוצאו עד שפכו זורם הא' במחוז טוסקאנה; בדרכו הוא עובר על פני הערים אַרְצֹו (ע"ע), פִּירְנָצָה ופיזה. שטח גליל-מימיו הוא 8247 קמ"ר; בחלקו העילי הא' ופלגיו הם נחלים הרריים שזרמם מהיר, בחלקו התחתני שיפוע אפיקו קטן וזרמו אטי; מפני-כֵן אירעו בתחום זה שטפונות גדולים בתקופת הגאות של הנהר והיה הכרח להקים כאן סוללות על גדותיו כדי להגן על הבקעות שבהן הוא עובר. בתקופה הפרהיסטורית היה הא' החלק העליון של הטיבר (ע"ע) ועבר בעמק קיאנה שמדרום לאַרְצֹו. כיום מחברת את הא' עם הטיבר תעלה מלאכותית. לא' יש

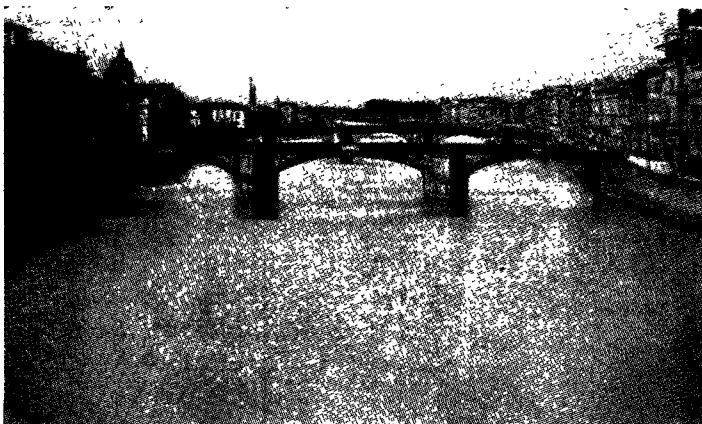

הארנו בפירנצה והנשר הישו שעליו

רק פלגים קטנים; נהר אַלְוָה, הבא מדרום מסביבות סִינָה הוא הגדול שבהם. נהר סְרָקְיוֹ, הנשפך לים מצפון לא', היה בתקופה הרומית פלג של הא' והיה נשפך לתוכו על-יד פיזה. חשיבותה של הא' לספנות היא מועטה, סירות-משא עולות בו מן הים ומגיעות (חוץ מבעונת השפל) עד פירנצה.

אַרְנֹו, אַנְטוּאַן — Antoine Arnauld — (1612, פאריס, — 1694, בריסל), סופר ותאולוג צרפתי. הוא מכונה „א'-הגדול". כאביו, שהיה איש-משפטים חשוב, חשב גם א' להיות עו"ד והתחיל לומד משפטים, אבל המטיף המלהיב סַן-סיראַן (Saint-Cyran; 1581—1643), שהיה ידיו של התאולוג קורנליוס יַנְסֵן (ע"ע) ויסד ב 1637 אגודה של פרושים „שוכני-מדבר" (érémistes) על-יד המנזר של פוֹר־רוֹאַזֶל (Port-Royal), מבצר הַיְנְסְנְיוֹם, הביא ב 1640 את א' לידי התעוררות דתית לווהטת ומתמדת. וכך פנה א' ללימודי תאולוגיה מעמיקים, הוסמך לכומר ב 1641 ולהוראה בסוֹר־בֹּוּנָה ב 1643 (שאו פירסם את ספרו הַיְנְסְנְיוֹסטי הראשון „על ההשתתפות השכיחה מדי בסעודת-הקודש") והשתקע אף הוא כשוכן-מדבר (ארמיט) בפור-רוֹאַזֶל. מאז נעשה א' המנהיג

אליזאבת נחשד באירגון תככים וקשרים נגד הכתר. הועמד כמה פעמים לחקירה ולמשפט ואף נאסר ומת במאסרו. בנו, תומאס V (1585—1646), הרזון השני לבית א', שימש ככהן-נות חשובות בימיהם של ג'ימז I וצ'ארלז I ונאסר כמה פעמים כחשוד על אי-נאמנות לכתר. בימי מלחמת-האזרחים ישב מחוץ לאנגליה, אבל תמך בכסף את מצדדיו של המלך. א' קנה לו שם באוסף הגדול שלו לדברי-אמנות ונתפרסם כפטרון לאמנויות ולמשפילים. חלקים מן האוסף שלו הועברו אחר מותו למכללת אוֹכְסְפֹוֹרְד ולמוסדות-תרבות אחרים. ב 1849 נוסדה אגודת-א' לעידודה של השפלה אמנותית.

M. Tierney, *History of Arundel*, 1834; H. Howard, *Memoirs of the Howard family*, 1834.

אַרְנָה, ע"ע פְּטְרִיָוֹת.

אַרְנְהֶם (Arnhem), בירת הפרובינציה הַלְדֶרְלַנְד שבהוֹ-לאנד המזרחית. שוכנת על הרינוס, מצפון לשפך נהר אַיֶסְל, 15 ק"מ מגבול גרמניה ו 58 ק"מ מדרום-מזרח לאוטרֶכְט. מספר תושביה כ 100,000 (1953). תעשייתה מגוונת: טכסטיל, ביחוד משי וסריגה, תוצרת-עוֹר, תוצרת כימית ובכלל זה תרופות, מכשירי מדידה ומשקל מדויִקיים, מכשירי חשמל וראדיו, בניית ספינות-נהר והתכת בדיל. א' היא צומת חשובה של מס"ב וכבישים.

א' נזכרת לראשונה ב 893. מן המאה ה 12 עד ה 15 היתה בירת הרוזנים והנסיכים של הלדר-לאנד. לאחר שנכבשה ב 1473 ע"י שארל האמיץ מבורגונדיה עברו עליה כל התמורות המדיניות של הולאנד. הצרפתים כבשו את א' ב 1672 ושוב ב 1795, הפרוסיים — ב 1813. במלחמת-העולם II (בספטמבר 1944) התנהלו בקרבתה קרבות קשים בין הבריטים והגרמנים (ע"ע מלחמת-העולם II), וא' ניווקה קשה. אוכלוסייתה גדלה עם התפתחוֹת-תה של התעשייה בהולאנד במאות ה 19 וה 20: 10,000 ב 1822; 32,000 ב 1870; 78,000 ב 1930.

היהודים בא'. יהודים נזכרים לראשונה בא' בתקופת המגפה השחורה (1348/9). יחסם של שלטונות-העיר ליהודים עוברי-אורח ולא לה שתיישובו בה היה חיובי ביותר. אולם בהשפעתו של ניקולאוס קוֹנוֹס (ע"ע), שהטיף בא' ב 21 בספטמבר 1451, בא שינוי לרעה במצבם: היהודים הוגבלו במשלח-ידם, נתחייבו בנשיאת אות-הקלון ונעשו גם נסיונות לשים מכשולים בדרך המשא-ומתן המסחרי בינם ובין נוצרים. קארל V הוציא פקודת-גירוש על יהודי גלדרן (חלדראנד) בכלל ואסר מתן מקלט לאנוסים. אולם האיסור לא יצא לפועל והדוכס מַאָלְבָה חידש ב 1570 (או 1571) את פקודתו של קארל V, ואף ציווה על הנציב של גלדרן וצוֹטְפֶן לתפוס את האנוסים והמתייהדים שבא' ולהחרים את רכושם. לאחר שיחרורן של ארצות-השפלה ניתנה ליהודים אפשרות לישב בא'. ב 1737 קיבלו זכויות אזרחיות מסוימות תמורת תשלום של 211 זהובים (סכום זה שילמו גם הקאתולים, אולם הלוֹת-רנים והמַוְנְזִיטִים שילמו רק 45.50 זהובים), ועם זה לא הותר להם להתקבל כחברים לגילדות, לתפוס משרות עירוניות ולהשתתף בהגנת-העיר. ב 1755 ניתנה להם הזכות לקבוע מקום לבית-עלמין בא'; קודם לכן היו צריכים לקבור את

בצרפת של לואי XIV בצד תלמידו פסקל ומתנגדו בוסיאָה. כל אישיותו וכל אמונתו משתקפות בתשובה המפורסמת. שהשיב לניקול כשזה האחרון התאונן על עייפות: „עייף אתה? הרי יש לך כל הנצח לנוח בו.” כתביו (שיצאו בשלמות רק ב1780, בלזואן) כוללים ארבעים ושניים כרכים גדולים.

Ch. A. Sainte-Beuve, *Port-Royal*, 5 vols., 1867⁸; H. Bremond, *Hist. littéraire du sentiment religieux en France*, vol. IV, 1920; J. Laporte, *Etudes d'hist. de la philos. franç. au 17^e siècle*, 1951.

פ. ח.

אַרְנוֹ, אַרְנֵי — Henri Arnaut — [Em-brun], צרפת הדרומית-מזרחית, 1721, שנברג, וירטמברג), כומר וחייל ואלֶדְנִי. מטעמים דתיים הוכרחה משפחתו להגר מעיר-מולדתו ונתיישבה בסביבת פינרולו שבסאווייה, דרומית-מערבית לטורינז. ב1662—1664 למד א' תאולוגיה באוניברסיטה של באזל, אח"כ שירת כחייל בהוֹ-לאנד, מ1666 ואילך המשיך בלימודיו בוונוה ומ1670 שימש כוהן בכפר טוֹרָה פֶּלִיקוֹ (Torre Pellico), בצרפתית La Tour), דרומית-מערבית לפינרולו. כשויקטור אמאדיוס, הדוֹ-כס של סאווייה, אסר ב1686, תחת לחצו של לואי XIV, את פולחן-הדת הוואלדניז, ניסה א' להתנגד בכוח לאיסור זה; ברח לשווייץ וב1687/8 אירגן מכאן שתי התקפות כדי לכבוש את כפרי הוואלדניזים, אך נכשל בדבר. בקיץ 1689 עבר עם 1,000 מבני-דתו בקשיים נוראים את האלפים, ניצח גדודים צרפתיים והגיע למולדתו. בנזון זה פרץ סיכסוך בין צרפת וסאווייה, הדוכס הרשה לוואלדניזים לחיות בעמקיהם ההרריים והעניק להם ב1694 את חופש-הדת. אך ב1698 ביטל, בהשפעת צרפת, תקנות אלו וא' העביר את אנשיו לוירטמברג בגרמניה. כאן נתקבלו בסבר-פנים יפות ונת-יישבו על-יד שְנֶנְבֶּרְג (Schönenberg) במזרחה של ארץ זו. ב1703 חזר והתיר ויקטור אמאדיוס את חופש-הדת וא' כיהן שוב בשנות 1704—1707 בטוֹרָה פֶּלִיקוֹ. בשנת 1707 חזר א' לשנברג (שבה נשאר עד מותו) וב1710 פירסם את ספרו על „השיבה המפוארת” של עמו ב1689 (Histoire de la Glorieuse Rentrée des Vaudois dans Leurs vallées), שהופיע בהאג (הולאנד) ותורגם לאנגלית. גרמנית והולנדית.

K. H. Klaiber, *H. A., Führer und Kriegsoberster der Valdenses*, 1880; E. Comba, *H. A., sa vie et ses lettres*, 1889.

אַרְנוֹ, פ. ת. דָה בְּקִילֶר ד', ע"ע בְּקִילֶר ד' אַרְנוֹ.

אַרְנֹבְיֹוס — Arnobius — (מת 327 לסה"נ), אפולוֹ-גיטיקו נוצרי ומורה לְטוֹרִיקָה בְּסִיקָה וְנֶרְיָאָה (Sicca Veneria) שבאפריקה הצפונית. לערך בשנת 305 חיבר א', לבקשת הגמונו, חיבור אפולוגטי (בעל שבעה ספרים) נגד האלילות בשם *Adversus nationes* („נגד העמים”, ז. א. נגד עובדי עבודה זרה). ידיעותיו של א' בנצרות היו רופפות ונשאבו ברובן מתוך ה *Protreptikos* של קְלֶמֶנְס (ע"ע) האלפסנדרוני, בלא שקבע יחס משלו לחומר שהשתמש בו. כמרכון הרבה להשתמש בכתביו של קורנליוס לָבֶאוֹ (Labeo), שמתח על האלילות ביקורת מנקודת-מבט נאופלטונית. ואולם בצורת-הניסוח שהלביש א' כמה רעיונות בפילוסופיה הדתית השפיע על הדורות המאוחרים. סיפורי-הנפלאות הקשורים בישו הם בשביל א' עובדות היסטוריות, ומכאן בא לידי המסקנה, שמעשי-נסים אינם אפשריים אלא בחוגי-המאמינים בלבד, ולא בחוגיהם של שאר בני-אדם, אף אם הם, כאפלטון

הרוחני של הפת הינסניסטית (שדרשה, כפרוטסטנטים, דתיות פנימית ואישית) ועמדת-התווך במלחמתה של כת זו בשטחיות בתפיסת-הדת ובמוסר הגמיש והתועלתני, שהפיצו הישועים, רודפיהם של הינסניסטים. תלמידו החשוב ביותר של א' היה פֶּסְקַל (ע"ע) ומתנגדו הגדול היה בוסיאָה (ע"ע). בין תלמידיו-מעריציו של א' נתבלט גם המשורר ז'אן ראסינ, שנתחנך בבית-הספר של פוֹר־רוֹאַיָאֵל והקים לא' מצבת-תמיד בספרו „תמצית ההיסטוריה של פוֹר־רוֹאַיָאֵל”.

השנים הראשונות לשיבתו של א' בפוֹר־רוֹאַיָאֵל היו לאותו מנזר זמן של שלוה יחסית ושל שיגשוג. ואולם ב1653 הטיל האפיפיור אינוצנטיוס X חרם על דעותיו של ינסן בדבר החסד-ממעלה וה„גזירה העליונה” (*praedestinatio*); א', חבריו והנזירות של מנזרו סירבו להכיר בחרם זה, ומאז התחילה בשביל א' תקופה של רדיפות, מחתרת וגלות, שנמשכה עד יום-מותו. ב1656 שללה ממנו הסורבונה את תואר הדוקטור; פאסקאל יצא בעילום-שם נגד הישועים בשורה של איגרות סאטיריות שנונות בשם „מכתבים אל אחד הקרתנים” (*Les Provinciales*, 1656), וא', שנחשד בחיבורן, הוכרח לרדת למחתרת, עד ש„שלום-הכנסייה” של קלמנס VII ב1669 הביא לידי ביטול החרם, שהיה מוטל מ1664 על כל המנזר, וא' היה יכול לשוב לפוֹר־רוֹאַיָאֵל. בימי המחתרת והגלות שלו חיבר א' מספר מרובה של כתבי-פולמוס תאולוגיים וביחד עם חברו פֶּיר נִיקוֹל — את „תורת-ההיגיון”: לוגיקה קארטזיאנית ואנטי-אסכולאסטית, מדוייקת וחריפה מאוד, שהיא ידועה בשם *Logique de Port-Royal* (1662). כמו כן חיבר א', ביחד עם קלוֹד לאנסלו, דיקדוק כללי וצרפתי, שהיה מפורסם בזמנו, בשם *Grammaire de P.-R.* (1664). „שלום-הכנסייה הקנה לא' עשר שנים של שלנה; ובתקופה זו התמסר לכתיבת חיבורים שהיו מכוונים נגד הדת הפרוטסטנטית, החשוב שבהם (שיש בו חלק גדול, ואפשר, חלק מכריע לניקול) הוא הספר המעמיק, בשלושה כרכים, בשם „מסורת-הקבע של האמונה [הקאתולית]” (*La Perpétuité de la foi*, 1669/76). ב1679, כשהגביר לואי XIV את תמיכתו בישועים אויבי פוֹר־רוֹאַיָאֵל, ראו א' וניקול הכרח לעצמם לברוח מצרפת; ניקול נתיאש ממלחמתם בישועים, נכנע וחזר לצרפת ב1683, אבל א' הוסיף להתנגד להם ובילה את זקנותו בנדודים בבלגיה ובהולאנד עד יום-מותו. בין כתביו בתקופה אחרונה זו, שהם אפשר הטובים שבחיבוריו, יש ספרים נגד תורת ה„חסד-ממעלה” של ניקול, ידידו גם אז, וספרים לשם סניגוריה מחודשת על הינסניזם; אבל הבולטים שבהם הם „מסה על האידיאות הנכונות והכוזבות” (*Traité des vraies et des fausses idées*, 1683) וספרים אחרים, שכמו ה„מסה” הנזכרת מכוונים היו אף הם נגד תורתו של מְלֶבְרֶנְש (ע"ע), שלפיה שואבת הכרתנו את כל האידיאות הנכונות מתוך התכוננות באלוהים, א' היה סבור, שבדרך זו אין אנו יכולים לרכוש אף אחת מן האידיאות האובייקטיוויז, המוחלטות; אותן אפשר לרכוש רק בעמל שלכנו, כלומר, ע"י הסתכלות, השגה והקשה. בזה היה א' המבשר את תורתו של תוֹמַס יְיֵד (ע"ע) בדבר „השכל הבריאי” כמקורם של ההשגים אפריוריים.

א' הלוחם, אמיץ-הלב וחריף-השכל, ועם זה האדם בעל אמונת-הלהט, שנלחם במרץ בהפרדה של הישועים בין המוסר והדת ובהנחה שלהם בדבר אי-השגגנות (*infallibi-litas*) של האפיפיור וששאף להבדיל בין זכויות-האמונה וזכויות-השכל, הוא הדמות החשובה ביותר בתולדות-הדת

אַרְנוֹלְד, מַתְיוּ — Matthew Arnold — (1822—1888), משורר, מבקר ועסקן בענייני-החינוך באנגליה. א' היה בנו של תומאס ארנולד, המנהל המפורסם של ב"ס "רֶגֶבִי". א' נתחנך בראגבי ובמכללת אוֹכְסְפֹרְד, שבה זכה בפרס בעד שירו על קרומול. בשנת 1845 נבחר כחבר (Fellow) ע"י אַרְיֵל קֹלֶג' באֹכְסְפֹרְד, וב 1851 נתמנה מפקח על בתי-הספר באנגליה — משרה, שא' החזיק בה 35 שנים (1851—1886). ב 1849 וב 1852 פירסם שני קבצי-שירים, אך מיטב שיריו נכלל בשני קבצים נוספים משלו, שיצאו ב 1853 ("שירים") וב 1855 ("שירים, קבוצה שנייה"). בעיקר בנכותם נתמנה א' ב 1857 פרופסור לשירה באֹכְסְפֹרְד, ובתפקיד זה שימש במשך עשר שנים (1857—1867). ב 1867 יצא לאור ספרו "שירים חדשים", ומאז עד סוף ימיו כמעט שלא חיבר עוד שירים. כתביו מתקופה זו הוקדשו בעיקרם לנושאים בתחומי החינוך, הדת, ביקורת הספרות ובעיות-החברה. בשני התחומים האחרונים ביחוד הראה א' את כוחו כאחד מהוגי-הדעות הגדולים והמעמיקים ביותר של אנגליה במאה ה-19. מיטב דברי הביקורת הספרותית של א' כלולים בשני הכרכים של "המסות הביקורתיות" שלו (1865, 1888), ומבחר-כתביו בשטח הביקורת החברתית — ב"תרבות ואנארכיה" (Cul-ture and Anarchy), 1869, ב"זר-ידידות" (Friendship's), 1871 (Garland), וב"מסות שונות" (Mixed Essays, 1879). שלוש השפעות עיקריות ניכרות בשירה של א': של הסופרים היווניים, של גיתה ושל ורדסוֹרְת. בשיריו הלייריים והאֶלְגִיִּים מתבטאת עקת-הרוח של אדם, שנמצא בתקופת מעבר, בין שני עולמות, שהאחד מהם כבר מת והשני אין בכוחו להיוולד. א' שאף להוציא את בני-דורו באֶנִי-גליה מקרן-הזווית של ההיגיון הקרנתי לדרך-המלך של השקפות רחבות, כלל-אירופיות. בספרו "תרבות ואנארכיה" התקיף את ה"פלישתים" — מינות, ששאל מהינה כדי לציין את בני המעמד הבינוני, שהם שקועים בחמרנות יתרה והם ריקים מדעת והשכלה אמיתית. הוא הציע לכונן מדינה, שתעמד מעל למעמדות השונים ושתייצג את הצדדים הטובים שבכולם. בספר זה הוא מבחין, בהשפעתו של הינה (ע"ע) ובדומה לשד"ל (ע"ע לוצטו, שמואל דוד), בין "העבריות וההֶלֶנִיִּות" כשתי תפיסות-עולם, שהן מנוגדות זו לזו בתכלית. הוא התעניין גם בתנ"ך וכתב על כתבי-הקודש שני ספרים: Literature and Dogma (מסה על תפיסה יותר טובה של התנ"ך, 1873) ותשובה למבקריו של ספר זה בשם: God and the Bible (1875). א' גם ביקר בכמה מארצות אירופה כדי להתחקות על מצב-החינוך בהן וכתב כמה סקירות מאֶלְפֹת על שיטות-החינוך המקובלות בארצות אלו, וכן שורה של דו"חות מעניינים על החינוך באנגליה והשפיע על תיקון החינוך בבתי-הספר האנגליים. כמו-כן הרחיב והעמיק את הכרת הספרות העולמית באנגליה והיה אחד מן ההומאניסטים החשובים במאה ה-19.

Collected Works, 15 vols., 1904—1905; T. B. Smart, *Bibliography of M. A.*, 1892; G. W. E. Russel, ed., *Letters, 1848—88*, 2 vols., 1895; E. Blunden, *M. A. (Great Victorians)*, 1932; L. Trilling, *M. A.*, 1939.

א. א. מ.

אַרְנוֹלְף — Arnulf — (850—899), מלך גרמניה וקיסר רומא. היה בנו הבלתי חוקי של קארלמאן, מלך באוואריה, בנו של לודוויג, מלך גרמניה (ע"ע). א' קיבל ב 876

ושאר גדולי-הפילוסופים, זכי-מידות ביותר. רעיון קרוב לזה בא לידי ביטוי גם בספר הכוזרי (א, ד) לר' יהודה הלוי, שלפיו היתה השראתה של הנבואה אפשרית אך בחוגי-המאמינים בלבד, ומפני-כן לא נתגלתה אף בנעלים שבבעלי-המוסר שבין הפילוסופים.

גם רעיונותיו של א' בשאלת מקור-הדעת השפיעו על הדורות המאוחרים. א' חולק על תורת הזכירה האפלטונית (מנון, C 82 ואילך), שלפיה מיוסד כושר ההכרה ההגיונית על היזכרות הנפש בַּמָּה שידעה קודם הולדתו של האדם. לדעת א' טבועה בנפש האדם מלידתו רק ידיעה אחת בלבד — ידיעת המציאות של האלוהות, ואילו את שאר הידיעות רוכש לו האדם מתוך מגע-רושאו עם העולם החיצוני — דעה, שעליה הסתמך לֶה מְטְרִי (ע"ע) בתורת-הנפש שלו.

החומר מתוך ספרי לאפוא, שבו השתמש א', כולל פרטים חשובים על המיתולוגיה העתיקה, על הפולחנות של אלילים שונים ועל דתות-המיסתורין. כמו-כן יש לציין את סיגנונו הנאה והרצאתו השוטפת של א', שאף באמצעותם השפיע על הקוראים ביה"ב ובעת החדשה.

C. Marchesi, *Arnobius Adversus Nationes*, 1934; E. Löfstedt, *Arnobiana*, 1917; H. Hagendahl, *La Prose Metrique d'Arnope*, 1937; E. Buondiuti, *Il cristianesimo nell' Africa Romana*, 1928, pp. 278—284.

אַרְנוֹלְד, בֶּנְדִיקְט — Benedict Arnold — (1714, נורוויץ', קוֹנְטִיקַט — 1801, לונדון), מפקד-צבא אמריקני. הצטיין בקרבות שונים בימי המרד האמריקני, אך בגד בארצו ועבר לשורות-האנגלים. בתחילת המרד ב 1775 השתתף א' בכיבוש מצודת טיקוֹנְדְרוֹגָה. בסופה של אותה שנה ובתחילת שנת 1776 חדר עם חייליו לקאנאדה והשתתף בהתקפה בלתי-מוצלחת על קוויבק, שבה נפצע קשה, ובמצור על העיר. לאחר מכן נתמנה בריגאדיר-גנרל ופיקד על הצבא במונט-ריאל. באוקטובר 1776, כשהוכרח הצבא לסגת לימת שמפלין, אסף א' כמה אניות ונלחם בצי הבריטי. אע"פ שנוצח, הצליח לעצור בעד התקדמות האנגלים, שתכליתה היתה לבוֹדֵד את ניו-אינגלנד. ב 1777 העלה הקונגרס האמריקני 5 שרי-צבא לדרגת מאיור-גנרל ופסח על א', אע"פ שא' היה הראשון במעלה ביניהם ואע"פ שעל העלאתו לדרגה הנוכרת המליץ ג'ורג' ואשינגטון. דבר זה עורר בו מרירות ואפשר, שבו היתה נעוצה הסיבה הראשונה לבגידתו לאחר זמן. רק לאחר שא' חזר והצטיין באותה שנה בקרב נגד האנגלים בריג'פילד, קוֹנְטִיקַט, העלה אף הוא בדרגה. א' מילא תפקיד חשוב בקרבות של סאראטוגה (1777), שאף בהם נפצע קשה. ב 1778—1779 שימש מושל צבאי בפילאדלפיה, לאחר שפוני תה העיר ע"י האנגלים. כאן נסתכסך עם השלטונות האזרי-חיים והועמד למשפט בכמה אשמות של התנהגות בלתי-הוגנת. א' יצא זכאי בדינו מכל האשמות, פרט לשתיים בלתי-חשובות, שביחס אליהן נתבקש המפקד ואשינגטון ע"י ביה"ד לנזוף בא'. כנראה, שגמל אז בלבו של א' הרעיון לבצע את מעשה-בגידתו. ב 1780 ביקש מאת הגנרל ואשינגטון למנו-תו כמפקד של וֹסֵט פּוֹינט, נקודה חשובה על נהר האדסון, שא' נתפוו ל מסור אותה לידי האנגלים. כשנפל המאיר האנגלי ג'ון אנדרי לידי האמריקנים לאחר שהתראה עם א', נתגלה הדבר. א' הספיק להימלט אל האנגלים ופיקד על פשיטות אנגליות על ניו-לונדון, קוֹנְטִיקַט ובווירג'יניה. הוא גלה לאנגליה ומת בלונדון.



ארנולפו די קאמביו: סאריה הבתולה. פסל מן החזית העתיקה של הקתדראלה בפירנצה. המוזיאון הלאומי, פירנצה

סיוט סן פאולו (1285) וסנטה צ'צ'יליה (1293) ואת מצבת בוניפאציוס IV בסן-פיטרו. פסל בוניפאציוס VIII של א' הוא הדיוקן הראשון, המוסר את קלסטר-פניו האישי של האפיפיור; ה *presepio* (אוס) היפה של א', עם פסלי המשפחה הקדושה, בסאנטה מריה מאג'ורי ברומי, הוא קבוצת-הפסלים הראשונה מסוג זה שנשתמרה.

מ 1296 עד שמת פעל א' בפירנצה; כאן ביצע את מפעליו הארדיכליים הגדולים ביותר, ובראשם את התבנית הכללית ואת החזית (ששונתה מעיקרה מ 1358 ואילך) של הקתדראלה (את הכיפה העצומה הוסיף, כידוע, ברונלסקי בשנות 1420/34). ואזארי מייחס לא' גם את הבניה של ארמון-המועצה, המכונה „הארמון הישן” (Palazzo Vecchio), והמסורת מייחסת לו עוד כמה בניינים, ביחוד את הכנסייה החשובה סאנטה קרוצ'ה, וכן את סאנטה טריניטה, מגדל-הפעמונים של ה„באדיה” (Badia), ה„לוג'ה של הפריאורים”, קומת-הקרקע של Or San Michele, ועוד.

כפסל מאחד א' בסגנונו את העדינות הגותית עם הראליזם החדש, שקיבל ממורו ניקולא פיזאנו ושניכרת בו השפעתם של הפיסול הרומי הקדום ופיסול הרומאני של יוה"ב. יופי שקט וחגיגי, שמבשר את הסיגנון הקלאסי המחודש, מציין ביחוד את פסליו משנות-חייו האחרונות, כמו „פסל הבתולה” — אחד מעשרות הפסלים, שבהם קישט א' את חזית הקתדראלה של פירנצה.

את סיגנונו בדקוראציה ארדיכלית-פיסולית, שבה נתמחה במיוחד, מציין השימוש בחמרים שונים (שיש לבן וסגנוני, פסיפס, ארז, ועוד) מתוך התאמה שלמה בין היסודות הפלאסטיים והארדיכליים. ביחוד חשובה היתה הפעולה, שפעל בתחום זה ברומי, שבית-ההמנוח של א' החדירו לתוכה את הסיגנון הגותי והשפיעו מאוד על הדור האחרון של האסכולה הארדיכלית, הידועה בשם „הקוסמאטים” (Cosmati), וכן בטוסקאנה, שבה פיתח את המסורת של מצבות-הקיר האור-נאמנטאליות, שאח"כ הגיעה בעיר זו לשיאה בקברי בני-מדיצי של מיכאל-אנג'לו.

ואולם עיקר חשיבותו של א' היא בארדיכלות בניינית.

מאביו את קאריניטיה והגן בהצלחה על ארץ זו נגד התקפותיו של סניטופולק (ע"ע), שליט מוראוויה. כמצביא מוכשר נבחר ב 887 למלך גרמניה והוכר ע"י מלכי צרפת, בורגונדיה ואיטליה כמושלם העליון. ב 891 ניצח את הנורמאנים עלייד לובן (Louvain) בבלגיה, ב 892—894 נלחם שוב נגד סוויאטור-פולק, ב 895 עבר את האלפים, כבש את רומי והוכתר על-ידי האפיפיור לקיסר (896). לאחר זמן קצר חלה ולא קם ממחלתו.

ארנולפו די קמביו — Arnolfo di Cambio — (1240—?)

[?1232], קולה ואלדלסה [Colle Valdelsa] בקרבת סיינה — 1301 או 1302, פירנצה), פסל וארדיכל איטלקי. לפי הביוגרפיה הראשונה של א', שנתחברה ע"י ג'ורג'ו ואזארי („חיי הצירים”, הוצ' שניה 1568) ושהיא כוללת הרבה פרטים מסופקים, נולד א' בפירנצה לארדיכל ומהנרס גרמני, בשם יאקופו או לאפו, שפעל בארצו ובפירנצה; אבל מהחלטת „מועצת-המאה” של פירנצה (מ 1300) לשחרר ממיסים את א'... המפורסם והמנוסה בין כל בוני הכנסיות בטוסקאנה בזמנו, ומי שהתחיל בבניית הקתדראלה ומנהל אותה, נראה, שא' נולד בקולה ושם אביו היה קאמביו. א' היה תלמידו של אבי הפיסול החדש, ניקולא פיזאנו, שממנו קיבל את היסודות הרומיים שבסיגנון-הפיסול שלו; בין 1266 ו 1269 שימש א' עוזר לניקולא בעבודתו העיקרית של זה האחרון: הדוכן, רבי-הפסלים, שבקתדראלה של סיינה. ב 1277 הוזמן א', שפעל אז בשירותו של המלך שארל ד'אנוז' מנאפולי, לסייע לניקולא ולג'ובאני בנו בהקמת המזרקה המפורסמת בפירנצה, שאף היא עשירה בפסלים; אך לא ברור הדבר, אם א' השתתף בעבודה זו (הפסלים הנאים של א' שבפינאקוטה של פירנצה נעשו בשביל מזרקה אחרת באותה עיר); לעומת זה חתום שמו של א' על מצבת-קיר נהדרת, מקושטת בפסלים, שהוקמה לכבוד החשמן ג'יום דה בריי (Guillaume de Braye) בכנסיית דומיניקוס הקדוש באורי-ויטו. ב 1285, לכל המאוחר, התחילה התקופה של פעולת א' ברומא בתחום של דקוראציה פסלית-ארדיכלית. בתקופה זו שנמשכה עד 1296, בנה וקישט א' את אהלי-המזבח שבכנ-

עד למעלה משלש מאות אלף. יוליוס קיסר ואחריו אוגוסטוס הגבילו מספר זה והעמידו אותו על מחציתו. אוגוסטוס הוא גם שיצר את ה *praefectura annonae*. בראש הפעולה עמד *praefectus annonae*, שהיה אחראי לאספקה סדירה. הנמלים של אוסטיה ופוטאולי היו שני מרכזי-האספקה העיקריים. המחסנים הגדולים, שנבנו באוסטיה מטעם הממשלה, שימשו לאגירת-בר והיו נתונים להנהלתם של פקידים נמוכים, מבצעי רצונו של ה *praefectus annonae*. בפרובינציאלות היו משרדי-ה' נתונים עפ"ר לפיקוחם של הנציבים הארציים. במאה ה-4 לסה"נ, לאחר שהועברה הבירה מרומי לקונסטנטינופוליס, נוצרו פרפקטורות מיוחדות של א' במצרים (*praefectura annonae Alexandriae*), שהיתה חייבת להמציא תבואה לבירה החדשה, ופרפקטורה של א' באפריקה (*ann. Africae*), שמתפקידה היה לספק בר לרומי.

בתלמוד ומדרש משמש המונח „אנונה” במובן של מתנת המדינה לפקידים, לחיילים, ולאנשי החצר של הקיסר (ב"ר, מ"ה, ה'; שמ"ר, מ"א, ד'), אולם לפעמים קרובות דנים חכמי-התלמוד בא' שהיתה נגבית בצורת מס מן התבואה או מן הצאן והפקר של העשירים, והכוונה כאן היא לא', שהנהיג לראשונה דיוקלטיינוס קיסר בסוף המאה ה-3 לסה"נ (דב"ר ו'; ויק"ר כ"ט, ב'; שם, ל"ג, ו'). המונח „ארנונא”, שאנו מוצאים בתלמוד ובמדרשים, מציין לפעמים לא את הא', אלא סוג אחר של מיסים, שהיה ידוע ביוונית בשם: *ἐργαστος*.

א. ש.

אַרְנֵט, אַרְנֵסְט מוֹרִיץ — Ernst Moritz Arndt — (1769, ריגן — 1860, בון), היסטוריון, מדינאי ומשורר גרמני. היה בנו של איכר (עבד משוחרר), באי ריגן (Rügen), שבאותה תקופה היה שייך לשוודיה. גדל בכפר ורק בגיל 18 נכנס לגימנסיה. ב-1789-1794 למד באוניברסיטה של גרייפס-וואלד תאולוגיה, ובזו של ינה — היסטוריה ופילוסופיה (מפי פייכטה). אח"כ כיהן זמן קצר ככומר פרוטסטנטי, אך כתב-צאה מלימודיו הפילוסופיים וההיסטוריים לא האמין בתורת הנצרות המסורתית, עזב את מעמד הפמורה (1797), ובשנות 1798/99 הירבה לנסוע בגרמניה, אוסטריה, הונגאריה, איטליה, צרפת ושוודיה, ואת רשמי-מסעותיו פירסם מ-1801 ואילך בספרים מעניינים. מ-1800 עד 1806 הורה היסטוריה באוניברסיטה של גרייפסוואלד וב-1806 פירסם בין השאר את הראשון מארבעת הכרכים של חיבורו „רוח הזמן” (*Geist der Zeit*), שברוח תורתו של פייכטה עורר את העם הגרמני לתשובה פנימית שלמה, למסירות לענייני-הכלל ולהתקוממות לשלטונו של נאפוליון. הספר השפיע על תנועת-ההתקוממות הגרמנית יותר מכל ספר אחר, זולת ה„נאור-מיס אל העם הגרמני” של פייכטה (1808) ו„לאומיות גרמנית” של יאן (1810). נאפוליון קבע פרס על ראשו וא' ברח לסטוקהולם, אבל עוד ב-1809 עבר א' לברלין. המדינאי הפרוסי הגדול פום שטיין קירב אותו אליו ולקח את א' עמו כמזכירו כשהלך ב-1812 לפטרבורג. משם, ואח"כ שוב מברלין, פירסם א' שורה ארוכה של מגילות עפות ומחברות מלהיבות, שעברו מיד לידי, ביניהן אחת בשם „הרינוס — הנהר של גרמניה, אך לא גבולה”, שבה השמיע א' ראשון את התביעה, שהמחוזות הגרמניים שממערב לרינוס יסופחו לגרמניה (בעלונים ובמחברות הללו הטיף א' לראשונה ל„גיוס-חובה כללי” רגיל (*Allgemeine Wehrpflicht*) ולשעת-חירום (*Landsturm*).

בתחום זה הוא אבי הסיגנון הנקרא בשם „גותיקה פלורנטינית” והשוואף להסתיר את המבנה היסודי של הבניין תחת כיסוי-שיש לבן בעל קישוט גאומטרי עשוי פסים של שיש שחור, ירוק ואדום. החזית היפה, שנתן א' לקאתדראלה של פירנצה, נשתמרה לנו רק בשירטוט ישן, שמראה את הקישוט הפיסולי והארדכיכלי של א' בכל עשרו והדרו; אבל „הארמון הישן” נשאר בעיקרו כמו שא' עצמו תיכנן אותו (זולת השינויים וההוספות, שבאו בפנים-הבניין); בניין מאוזן זה שדמות-קוביה לו, על ארבע קומותיו, טפחותיו הבולטות בעוז ומגדלו המתנוסס, מסמל, יותר מכל בניין אחר, את גאותה האזרחית ועצמתה המלחמתית של הרפובליקה הפלורנטינית, וכן את גאוניות יוצרו.

K. Frey, in: Thieme-Becker, *Künstler-Lexikon* II (1908); M. Weinberger, *The First Façade of the Cathedral of Florence*, in: *Journ. of the Warburg a. Courtauld Institutes*, IV (1940-1); V. Mariani, *A. di C.*, 1943.

ה. פ.

אַרְנֵט, נחל בעבר-הירדן הנשפך ליס-המלח. נחל-א' נזכר פעמים הרבה במקרא כגבול הצפוני של ממלכת-מואב, שהפריד בינה ובין ממלכת סיוחן מלך חשבון ואח"כ בינה ובין ישראל, עד ימיו של מישע מלך מואב. בזמן מאוחר יותר שימש הא' גבול בין עבר-הירדן היהודי ומידבא מזה ובינו ובין ממלכת הערבים הנבטיים מזה. את נחל א' מזהים עם סיל אל מוג'ב (בערב) מוג'ב = להרעיש = לרגן = אר-נון). מקור-הנחל הוא על-יד לג'ון; ארפו 76 ק"מ. כמות-מימיו מגעת באביב ל-3,600 מ"מ לשעה. בחלקו התחתון זורם הנחל בקניון רחב (5 ק"מ) ועמוק (500 מ'). בימי הרומים שפרו גדודים מרובים על המעבר בנחל א', שהיה ידוע כמקום-מארב של שודדים. אל-אדריסי מדבר בהתפעלות על הטבע הפראי בסביבות הא' ועל ריבוי הדגים במימיו. עד היום משמש המוג'ב כגבול הצפוני של מחוז אל-כרף, התופס את תחומה של ממלכת-מואב.

אַרְנֵט, אַנְוֵנָה (לאט' *annonae*), בתקופה העתיקה ברומי — היבול השנתי, ביחוד יבול החיטה והדגן, שנאגר במחסני-הממשלה כדי לספק את צרכיהם של האוכלוסים בשעת-חירום, למשל, בשעת רעב, בצורת וכירוב. בימי הרי-פובליקה היתה המשמיה של אספקת-תבואה למחסני-הממ-שלה מוטלת על האדילים (ע"ע) של הפלביים. מתפקידם היה להחזיק את המחסנים מלאים תבואה ולהשיג על הסו-חרים, שלא יפקיעו את השערים. במאה ה-2 לפסה"נ קיבל עניין הא' משמעות חדשה. ההאבקות הממושכת בין רומי וחניבעל החריבה את החקלאות האיטלית והמוני-איכרים, שלא יכלו עוד להתפרנס מעבודת-האדמה, התחילו זורמים לרומי כדי למצוא בה מחיה. המדינה ראתה הכרח לעצמה לפרנס את ההמונים הרעבים, ששימשו מכשיר מסופן בידי הטריבוניס והדמאגוגים להשגת מטרותיהם הסוציאליות והמדיניות. גאיוס גראכוס היה הראשון, שזים את „חוק-התבואה” (*lex frumentaria*); לפי חוק זה היתה תבואה נמכרת לנצי-רכים במחיר נמוך (123 לפסה"נ). אע"פ שסולה ביטל את „חוק-התבואה”, לא היה בכוחו לשים מעצור להתפתחות הטבעית של העניינים ברומי: זמן לא-מרובה לאחר שמת סולה הותחל בחלוקת-מוזן בחינם לאזרחי-רומי לפי הצעתו של הטריבוני קלודיוס (58 לפסה"נ). תוצאותיה של שיטה זו היו שבמשך זמן קצר עלה מספרם של הנהנים מתבואת-חינם

(„גן עדן של כל התכונות הנוצריות הטובות“, 1612) — היתה השפעה ניכרת על תנועת הפיאטיסטים (ע"ע).

W. Kopp, *Für die Untersuchung über die Mystik in Luther-tum*, 1912.

ד. פ.

אַרְנֶסְטל, אֶלְזִיס לֶקְסָה, רֶזֶן — Alois Lexa, Graf von — Aehrenthal (1854—1912), מדינאי אוסטרי-הונגארי.

היה בן למשפחת באנקאים ובעלי-אחויות בבוהמיה. ב-1877 נכנס לשירות הדיפלומאטי, ב-1895 נתמנה ציר ברוסיה, וב-1899 — ציר ברוסיה, שבה כבר פעל קודם לכן פעולה דיפלומאטית בשנות 1878—1882 ו-1888—1894. א' השתדל להפחית את המתחים בין רוסיה ואוסטריה-הונגאריה (ע"ע, ע' 993), וכשנעשה ב-1906 מיניסטר-החוץ המשיך במדיניות זו. באוקטובר 1908 הכריז על סיפוחה של בוסניה (ע"ע) לאוסטריה-הונגאריה — סיפוח, שהתנגדו לו לא רק רוסיה וסרביה, אלא אף המעצמות המערביות, וגם איטליה, בעלת-בריתה של אוסטריה. אך א' ידע, שרוסיה, שעדיין לא נתאוששה אז מן המפלה, שנחלה מידי יאפאן (1905) — לא היתה מוכשרת למלחמה, ולאחר משאומתן ממושך וגייס חלק ניכר של הצבא האוסטרי, עלה בידו להשיג את הסכמתן של המעצמות הגדולות ושל סרביה לסיפוח הנוכח (1909). ב-1911, כשאיטליה היתה נתונה בקשרי-מלחמה עם תורכיה, רצתה „מפלגת-המלחמה“ באוסטריה, בהנהגתו של הגנרל קונראד, ראש המטה הכללי, להתקיף את בעלת-בריתה הבלתי-נאמנת של אוסטריה; ואולם א' התנגד לתכנית זו בכל תוקף וכתוצאה מכך לא יצאה אל הפועל.

B. Molden, *Alois Graf Ae., sechs Jahre auswärtiger Politik Österreich-Ungarns*, 1917; *Ae., Deutsche Nekrologe*, vol. 18 (1917).

אַרְנִי, יַנּוֹשׁ — Arany János — (1817, נאג'סאלונטה [Nagyszalonta] — 1882, בודאפסט), משורר הונגארי; מגדולי האפיקה והבאלאדה בספרות ההונגאריה.

א', בן-איכרים, התמסר לספרות לאחר שהיה בצעירותו מורה כפרי, שחקן ונוטריון. יצירתו הראשונה בשם „החוקה שאב-דה“ ראתה אור ב-1845. אך את פירומו קנה לו בעיקר כשהופיע החלק הראשון של האפוס הלאומי רחבי-היריעה שלו „טולדי“ (1847). יצירה זו עוררה את תשומת-לבו של המשורר ההונגארי הלאומי פֶּטְפִי (ע"ע), שמאז נתקשר עם א' בקשרי-ידידות. בטרילוגיה זו, ששני חלקיה האחרים הופיעו לאחר שנים („ערובריומו של טולדי“, 1854, ו„אהבתו של טולדי“, 1879), מגלם א' — ע"י תיאור חייו ומעלליו של אחד הגיבורים הלאומיים ההונגאריים בתקופה קדומה — את נפש עמו על אורותיה וצלליה. בחלקו הראשון של האפוס וביצירתו 1845 היה א' ממבשרי המהפכה של 1848 בהונגאריה, שא' אף השתתף בה בפועל. א' הוא גם אבי הבאלאדה ההונגאריה, שהושפעה מן הבאלאדה הסקוטית. הליריקה שלו היא כבדת-משקל ועמוקה. ההומור שלו הוא זה של איש הקרקע: מעין מזיגה של פשטות וחכמת-חיים. כתביו פונסו אחר מותו ב-12 כרכים, ויצירותיו תורגמו גם ללשונות אחרות. בין השאר קנה לו א' שם כמתרגם מיצירותיהם של אריסטופאנס ושיקספיר.

F. Riedl, *A.*, 1893; G. Voinovich, *A.*, 1931.

אַרְנִיּוֹס, סוֹנְטָה אוֹגוֹסְט — Svante August Arrhenius — (1859, ויק [סביבות אופסאלה] — 1927, סטוקהולם), כימאי ופיסיקן שוודי. א' למד פיסיקה באוניבר-

באותה תקופה פירסם א' גם את שיריו הפאטריסטיים המושרים ביותר („שירי-מלחמה“, 1815), כגון: „האל, שהצמיח ברזל, לא רצה בעבדים“, „מהי מולדתו של הגרמני?“ ו„מה משמעות החצוצרות?“.

ב-1818, אחר תבוסתו השלמה של נאפוליון, נתמנה א' פרץ-פסור להיסטוריה באוניברסיטה החדשה של בון, אך עוד בשנה שלאחריה פוטר ממשרתו מחמת הביקורת החריפה, שמתח על מדיניותן הראקציונית של ממשלות-גרמניה. רק ב-1840, לאחר שמת המלך פרידריך וילהלם III, הוחזר א' למשרתו. ב-1848 נבחר כציר לפארלאמנט בפראנקפורט ודגל בהקמתה של אימפריה גרמנית אחידה על יסוד דמוקרטי ובהנהגתה של פרוסיה. כשסירב המלך פרידריך וילהלם IV לקבל את כתר הקיסרות הגרמנית נתאכזב א' מן החיים המדיניים ונסתלק מהם. עוד בגיל של 89 נידון למאסר על הספר „גודי עם פרייֶהר פום שטיין“ (1858), אבל יום הולדתו ה-90, חודש קודם מותו, הוחג ע"י כל גרמניה, ועל ראש האי ריגן הוקם ב-1873 מגדל לזכרו.

א' לא היה משורר בעל שיעור-קומה, ואף ספריו ההיסטוריים והמדיניים המרובים חסרים ערך מדעי ומדיני מיוחד. אבל הוא נחן בכשרון יוצא מן הכלל לכתוב בשביל העם; בכתבי-התעמולה שלו (שהוא עצמו כינס אותם בקובץ „כתבים בשביל הגרמנים האהובים שלי“, ארבעה כרכים, 1855) מתאחדות הנמקה ברורה וישירה וחסידות תמימה ולבבית עם דברנות עממית חזקה, שמתרוממת תכופות לגובה פיוטי. לפי השקפותיו א' הוא רומאנטיקן, אבל בניגוד לשאר ראשיה של אסכולה זו, כגון טיק וברנטאנו, שהתמימות והעממיות באו להם כפרייה-מחשבה, א' כבן-איכרים מושרש באדמה, היה משורר עממי לפי עצם טבעו.

A., Werke in Auswahl (Goldene Klassiker-Bibl.), 12 Teile, 1912; E. Müsebeck, *Der junge A., 1769-1815*, 1914; R. Geerds, *A.*, 1920; F. Gundolf, *Hutten, Klopstock, A.*, 1924; R. Fahrner, *As geistiges und politisches Verhalten*, 1937; A. G. Pundt, *A. and the Nationalist Awakening in Germany* (with bibliography), 1935.

ה. פ.

אַרְנֶט, יוֹהַן — Johann Arndt — (1555, אֶרְרִיך, אבי-האלט, — 1621, צֶלֶה, האנובר), תאולוג לותרני

גרמני. א' היה בנו של כומר פרוטסטנטי, למד תאולוגיה בכמה אוניברסיטות וב-1583 נעשה פאסטור בבאדרבוֹרן שבאנהאלט, אולם מאחר שסירב מטעמי מצפון למלא אחר הדרישות הדתיות של הדוכס, התפטר מהתמנות זו. אח"כ שימש ככומר במקומות שונים. את פעולתו הספרותית התחיל רק משעבר את גיל החמישים, ולשניים מספריו נודע תפקיד חשוב בתולדות החיים הרוחניים של הכנסייה הלותרנית. א', שהושפע מספריהם של בעלי-המסתורין שקדמו לתקופת הרפורמאציה, כגון תומאס אַ קָמְפִיס (ע"ע), וביחוד מן המיסטיקה הגרמנית, דוגל בסובייקטיוויזם מיסטי שתופס אצלו את מקומה של האמונה האובייקטיוויית הלותרנית במעשה הישועה ע"י ישו. גם ההטעמה של חשיבות הייחוד המסתורי עם האל והתורות הסגפניות שבכתביו הם ירושת המיסטיקנים של יה"ב.

ספרו Vom wahren Christentum („על הנצרות האמיתית“, 1606—1609), שניתרגם לרוב לשונות אירופה, שימש מעין קול קורא לדתיות פנימית. לספר זה, וכן לספרו השני של א' — Paradiesgärtlein aller christlichen Tugenden

סיטות של אופסאלה וסטוקהולם והוסמך באופסאלה ב-1884. השתלם במקצועו אצל גדולי הפיסיקאים והכימאים שבדורו: אוסטולד (ע"ע) בריגה, קולראוש (ע"ע) בוורצבורג, פולצ'מן (ע"ע) בגראץ, ו'ט הוף (ע"ע) באמסטרדאם. עם אוסט' וואלד ועם וא'ט הוף קשר קשרי-מחקר וקשרי-ידידות נאמנים. ב-1891 נתמנה א' מרצה בבית-הספר הטכני הגבוה בסטוקהולם, ובשנת 1895 — פרופסור באוניברסיטה. ב-1903 ניתן לו פרס-נובל לכימיה. ב-1909 נתמנה מנהל מכון-נובל לכימיה פיסיקאלית, ובהת-מנות זו נשאר עד יום-מותו. א' זכה להיות מוכר בחייו כאחד מגדולי אנשי-המדע בדורו, והוענקו לו אותות-כבוד מדעיים שונים.



ס. א. ארניוס

א' היה מאבות הכימיה הפיסיקאלית החדשה. בחיבורו לקבלת תואר דוקטור (Recherches sur la conductibilité galvanique, 1883) הניח את היסוד לתורת המבנה היוני של האלקטרוליטים (ע"ע אלקטרוליה; יונים) על-סמך מדידות במוליכות של תמיסות-אלקטרוליטים; תורה זו נשארה — אף-על-פי שהוכנסו בה בדור האחרון שיכלולים מרובים — אחד מיסודותיה העיקריים של הכימיה כולה. בשעתם היה ברעיונותיו של א' משום חידוש מפתיע כל-כך, שבקושי נתקבלו על דעתם של מוריו, וחיבורו נתאשר כעבודת-דוקטור מתוך היסוסים ובציון צנוע ביותר; אך 20 שנה לאחר מכן זיכה אותו חיבור זה בפרס-נובל. מ-1887 ואילך העמיק והרחיב א' את תורתו והצליח לבאר על-פיה את עיקרי התופעות של האוסמוזה (ע"ע) באלקטרוליטים, שנחקרו ע"י וא'ט הוף, וכמה תופעות-יסוד של הקינטיקה הכימית (ע"ע כימיה) בראקציות של חומצות ובסיסים, שנחקרו על-ידי אוסטוואלד.

בדורו, והוענקו לו אותות-כבוד מדעיים שונים.

חשיבותו של לחץ-האור כגורם פועל בפיסיקה הקוסמית — רעיון, שנעשה אח"כ מרכזי באסטרופיסיקה (ע"ע); על-סמך לחץ-האור ביאר א' את התרחקות זנבות-השביטים מן השמש. לפירסום מרובה זכתה השקפתו על נצחיות-החיים במסגרת המציאות הקוסמית: הוא האמין במציאותו של חומר חי מפורז בכל רחבי-הקוסמוס ונודד בצורת נבטים עוברים ושבים מכוּכב לכוכב במשך תקופות ועידנים; נבטים אלה נאחזים בכל מקום שבו התנאים נוחים לקיום החיים בשלב-ההתפתחות של הגרם השמימי הנידון, ושם הם מתפתחים ומפיקים בהדרגה את צורות-החיים השונות; להסעתם של נבטי-החיים מעולם לעולם מסייע לחץ-האור. — משאר תרומותיו של א' לבילוגיה יש לציין את נסיונותיו להשתמש בשיטות פיסיקו-כימיות להסברת פעולותיהם של טופסונים ונוגדנים.

מספריו (נוסף על חיבורו הראשון הנזכר): *Lärobok i theoretik elektrokemi*, 1900 (ספר-לימוד באלקטרוכימיה עיונית, גם בגרמנית ובאנגלית); *Lehrbuch d. kosmischen Physik*, 1903; *Immunochemistry*, 1907; *Quantitative Laws of Biological Chemistry*, 1915; *Destinies of the Stars*, 1918; *Erde und Weltall*, 1926.

Zs. für physikal. Chemie, 69 (כרך היובל), 1909; Th. Svedberg, *Svensk biografiskt lexikon*, II (ביוגרפיה); G. Riessfeld, *Sv. Arrhenius*, 1931.

מ. ה. ב.

אַרְנֵיִים (Pinaceae), משפחת-צמחים ממחלקת המחטנים של חשופי-הזרע. המשפחה כוללת הרבה סוגים של עצים חשובים מאוד ביעור ובחרושת-העץ בעולם כולו; יערותיהם מתפשטים על פני שטחים עצומים, בעיקר במחצה הצפונית של כדור-הארץ. סימני-ההכר של משפחה זו הם: הפרחים הזכריים הם בעלי אבקנים מרובים, וכל אבקן הוא בעל שני שקי-אבקה; גרגירי-האבקה מצויידיים בשתי של-חופיות-תעופה; קשקשי האיטרובל הנקבי ערוכים זוגות-

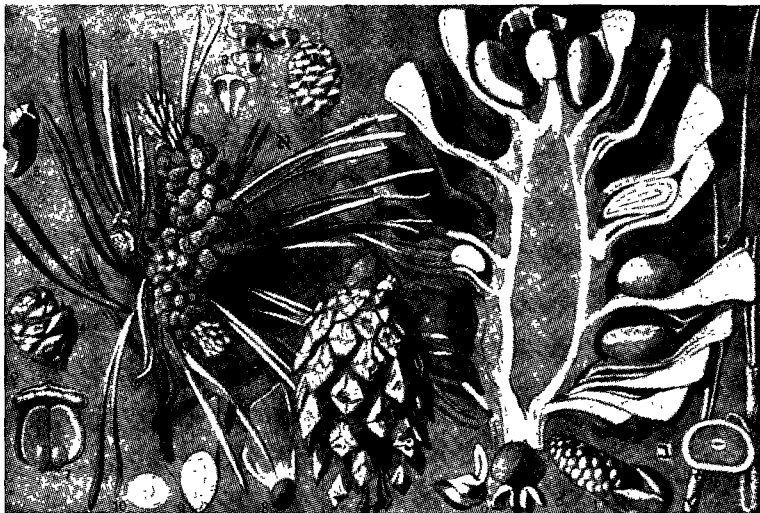

אורן (Pinus)

- א. א' היערות (P. silvestris): 1. ענף בעל פרחים זכריים; 2. תפרחת זכרית; 3. קשקשי התפרחת הזכרית עם שקי-אבקה (מלפנים ומן הצד); 4. תפרחת נקבית; 5. קשקש של התפרחת הנקבית; 6. איטרובל; 7. קשקש נושא שני זרעים ("פינונים"); 8. זרע בעל כנף-תעופה; 9. חתך-אורר של הזרע; 10. חתך רוחב של הזרע.
- ב. א' הסלע (P. pinca): 1. תפרחת זכרית; 2. קשקשי התפרחת הזכרית עם שקי-אבקה; 3. חתך-אורר של האיטרובל; 4. זוגות-טחמים; 5. חתך רוחב של הזרע.

מ-1900 ואילך התחיל א' עוסק הרבה בבעיות קוסמולוגיות ובילוגיות מתוך גישה פיסיקאלית-כימית. כחוליה מקשרת בין מחקריו באלקטרוכימיה העיונית ובין תחום-עיונו החדש אפשר לראות את מחקריו בתופעות החשמליות של האטמוספירה. תרומותיו לפיסיקה הקוסמית ולבילוגיה העיונית נופלות בחשיבותן המדעית מהשגיו הפיסיקו-כימיים, אולם דעותיו — למרות אפיין הספקולאטיבי והפאנטאסטי במידת-מה — זכו לפופולאריות מרובה והפרו את המחשבה. א' דחה את הדעה בדבר "מיתת-הקיפאון" הבלתי-ימנעת, שהעולם הגשמי הולך לקראתה מחמת גידולה המתמיד של האנטי-טרופיה (ע"ע); הוא השתדל לגלות בעז' לסי-הערפלות מכאניזם להגבהה מתמדת של רמת-האנרגיה ולהתחדשות "חיי-העולם". א' היה הראשון שהטעים את

באחשורוש היהודי הנודד, וזה האחרון, שמולך אותם, כעולים ברגל, לירושלים, מטהר בהדרגה את נפשם מיצירה הרע ומזר-המת-החטא; לאחר מות-קדושה של בני-הזוג כנוזרים במדבר-יהודה, ממשיך היהודי בנדודי-הנצח שלו. — רוב כתביו של א' יצאו על-ידי ו. גרים ב 21 כרכים (1839/56).

O. Mallon, *A.-Bibliographie*, 1925; F. Gundolf, *Romantiker*, 1930, S. 337—74.

2) בֵּטִינָה — Bettina — (1785, פראנקפורט ע"ג מיין — 1859, ברלין), סופרת גרמנית, אשתו של 1. בטינה — אחותו של המשורר קלמנס ברנטאנו — היתה בת למשפחה אמידה ממוצא איטלקי, שעל ידידיה נמנו כמה מגדולי אנשי-הרוח של הזמן. בצעירותה הכירה אנשי-שם הרבה — וילאנד, הרדר, ועוד — והיתה במשך שנים בת-בית אצל אמו של גתה. בשנת 1807 פגשה את גתה עצמו, ומאו כתבה לו מכתבים נלהבים הרבה, שגתה השיב עליהם לפרקים מתוך נימוס. מכתבים ותשובות אלה שימשו יסוד לספרה העיקרי — „חליפת-מכתבים בין גתה ובין ילדה“ (1835). ב 1811 נישאה לאכים פון א', ובמשך 20 שנה נתקפחה עצי-מאותה מתוך התמסרותה לבעלה ולשבעת ילדיהם. רק אחר מותו של בעלה (1831) כתבה ופירסמה בטינה א' ספרים, שיש בהם משום מיווג בין הגישה של הרומאנטיקנים ובין רעיונות האסכולה הליבראלית-הסוציאליסטית של „גרמניה הצעירה“.

בטינה, שהיתה אשה יפה, בעלת מזג לוחט וסוער, היתה יוצאת דופן בחברה, ששללה מן האשה את זכות הביטוי העצמי והיזמה. ספריה עוסקים בעיקר בתיאור רגשותיה — תיאור מפליא בדיקנותו, המגיע עד לשכבות של תת-ההכרה, אותה הערצה כלפי היוצר הגאוני, שמשוקעת במכתביה אל גתה, ניכרת גם ביחסה לבטהובן ובחליפת המכתבים בינה ובין אחיה קלמנס; כמה ממכתבים אלה כלולים בספרה היפה ביותר, „זראביב של קלמנס ברנטאנו“ (1844).

חוויה יסודית עוררה בבטינה א' פגישתה עם יהודים. השקפותיה על היהודים כלולות בספרה האחרון, „שיחות עם שדים“ (Gespräche mit Dämonen, 1852). בדיכוי היהודים היא רואה לא רק עוול בלבד, אלא אף נזק לנוצרים עצמם. אותו יחס הומאני ניכר גם בדאגתה לשכבות-העם העניות — מה שנתבטא ביחוד בסיפורה על החיים הקשים של האורגים בשלזיה — „ספר זה שייך למלך“ (Dies Buch gehört dem König; בעילום-שם). ב 1853 הוציאה את „כל כתביה“ ב 11 כרכים. — בתה גיזלה פון א' ונכדתה אליזבת פון הייקינג נתפרסמו אף הן כסופרות.

B. v. A., *Sämtl. Werke*, ed. Oehlke, 1920, כרכים 7; R. Benz, *Bettina*, 1935.

ר. ק-ג.

אַרְנֵלְדוֹ דֵה וִילְנוֹבָה — Arnaldo da Villanova — (1240—1311^o), מלומד ורופא ספרדי. א' היה ממוצא קאטאלאני (כנראה, מסביבות ואלנסיה). מתחילה נתחנך במנזר דומיניקני, שבו רכש לו השכלה תאולוגית, בלא שנעשה כומר. אח"כ התעמק במדעיה-הטבע וברפואה; למד והורה רפואה בנאפולי, במונפליה ובפאריס; כמו-כן רכש לו ידיעות בערבית ובעברית. בזמנים שונים שימש כדיפלומאט וכרופא-חצר בשירותם של המלכים האראגוניים בברצלונה ובסיציליה ושל האפיפיורים ברומא ובאויניון.

זוגות, קשקש על-גבי קשקש, ורק העליון שבהם (קשקש-הזרע) נושא שתי ביציות; האיצטרובל הבשל הוא מעוצה; הזרעים מצויידיים עפ"ר בכנף אחת; מספר הפסגים גדול מ 2; העצים הם עפ"ר ירוקי-עד; העלים — מחטנים. הסוגים החשובים ביותר במשפחה זו הם: אשוח (ע"ע), אשוחית (ע"ע), צוגה (ע"ע), צוגנית (ע"ע), עפרוני (ע"ע), אָרוֹ (ע"ע), אָרוֹ (ע"ע).

אַרְנֵיִם פֿון (von Arnim), 1. לודויג אכים — Ludwig Achim — (1781, ברלין — 1831, כפר בבראנדנ-בורג), משורר גרמני, מראשי האסכולה הרומאנטית (ביחוד של אותו חלק בתוכה שנקרא בשם „החוג של הידלברג“). לודויג יאכים פרייהר פון א', המכונה אכים פון א', היה בן למשפחת-אצילים בעלת אחוזות רחבות והיה מושרש בקרקע-מולדתו — דבר, שקבע במידה מרובה את השקפותיו ואת אפיה של יצירתו הספרותית. באוניברסיטה (האלה, גטינגן) למד בעיקר מדעיה-טבע, אך התקרב לחוגים הספרותיים (גתה, טיק), וביחוד נתיידד עם קלמנס ברנטאנו (ע"ע), שאת אחותו, בֵּטִינָה, נשא א' ב 1811. מסע ממושך של א' בכמה מארצות-אירופה (1801/4), כמנהג בני-האצילים בזמנו, רק הגביר בו את הזיקה למולדתו ולדרכי-חייה המסורתיים; מ 1805 ואילך הוציא ביחד עם ברנטאנו אוסף של שירי-עם גרמניים, בשם „קרן-הפלאים אשר לנער“ (Des Knaben Wunderhorn), שהביא לשניהם פירסום מרובה. המעלה העיקרית של אוסף זה, שפולל 700 שירים ב 3 כרכים (1806/8), הובלטה במאמר-ביקורת גדול של גתה: יותר מבאספים קודמים בתחום זה — של האנגלי תומאס פֶרְסִי („שירי שירה אנגלית עתי-קה“, 1765) והגרמני הרדר („קולות העמים בשיריהם“, 1778) — נשתמר בו החן המיוחד של שירת-העם בתמימות-ההתפעלות הכללית שעורר קובץ זה גרמה לכך, שהעממות והתמימות של שירי-העם חדרו גם לתוך השירה האמנותית בגרמניה (לתוך יצירותיו של א' וביחוד של ידו ברנטאנו, וכן גם של היינה, אולנד, ועוד) ואח"כ גם בצרפת, איטליה, וארצות אחרות. אחר מפתל פרוסיה ב 1806 הטיף א' למלחמת-שיחור. הוא היה היחיד בין המשוררים מחוגו, שלא היה מפולג בנפשו. אמנם סיפורי מיוסדים על דמויות אגדותיות, כנהוג ביצירות של האסכולה הרומאנטית, אך א' ידע להמחיש דמויות אלו ע"י תיאור, שיש בו מן הרֵאליזם. בין סיפוריו יש להזכיר את „איזבלה מצרים“ (Isabella von Ägypten; 1812) ואת הרומאן הדמיוני על ההזנה-שטאופים Die Krowenwächter („שומרי-הכתר“; כרך א' יצא ב 1817; כרך ב' — 1854), שנחשב כהשג חשוב של הרומאן ההיסטורי הגרמני. כ"יונקר" פרוסי טיפוסי, היה א' לאומני ושנא את היהודים; הם מתוארים תיאור שלילי בסיפוריו, וכן ייסד ב 1810, ביחד עם קליסט (ע"ע), „חבורה גרמנית-נוצרית“, שהיתה מכוונת להשפיע השפעה מנוגדת לזו של הסרקלינים היהודיים הליבראליים בברלין. עם זה היה א' הראשון, שעמד על הגדולה הטראגית הצפונה בדמותו האגדית של היהודי הנצחי (אם לא להביא בחשבון את האפוס הבלתי-גמור „היהודי הנצחי“ של גתה הצעיר, שהופיע רק ב 1836): בר"ו מאן הדמיוני „האלה וירושלים“ (Halle u. Jerusalem, 1811); הוצאה שניה: 1846) ניתקלים הגיבורים קרדניו, סטודנט בהאלה, ואהובתו הפרוצה צ'לינדה (שהם גם גיבוריו של רומאן, שנחבר ב 1657 על-ידי הגרמני אנדריאס גריפיוס)

האפיפיור, נתלה ככופר, גווייתו נשרפה ואפרה פוזר על-פני מימי הטיבר. חסידיו של א' נתרכו בייחוד בערי איטליה הצפונית, נרדפו על-ידי הכנסייה ונתמזגו במשך הזמן עם הולנדים (ע"ע).

G. W. Greenaway, *Arnold of Brescia*, 1931; K. Hampe, *Arnold von B.*, 1923; A. De Stefano, *A. da B. e i suoi tempi*, 1921.

אַרְנַנְדֵס, תוֹסָה — José Hernández — (1834, בוֹאֶנֹס-אֵירֵס — 1886, שם), משורר ארגנטיני. א', בן למשפחה אמידה, בילה את ימי-נעוריו באחווה בודדה בפאמה פה של מחוז ריו-דה-לה-פלאטה וכך בא להכיר לכל פרטיהם את חייו של הגאוצ'ו, רועה-הבקר הארגנטיני, המשמשים הנושא של יצירתו העיקרית, האפוס „מארטין פירו". בתקופות אחרות של חייו היה א' חייל, פקיד גבוה במיניסטריון החינוך של ארגנטינה, עיתונאי וציר של בית-הנבחרים. האפוס „מארטין פירו" (חלק א': „היציאה" [La ida de Martín Fierro], 1872; חלק ב': „השיבה" [La vuelta de Martín Fierro], 1879), שהוא כתוב בדיאלקט גאוצ'ואי, הוא היצירה האחרונה והמעולה ביותר של הספרות העממית על הגאוצ'ו, שהתחילה עם בארטולומי הידאלגו (1738—1823), והוא מציין גם את ההתחלה של הספרות הארגנטינית המקורית. שאינה תלויה בספרות הספרדית. גיבור האפוס מסמל את הטיפוס ההרואי והעלוב של הגאוצ'ו, הנלחם לשווא על חירותו ועל אורת-חייו הפשוט כנגד לחצם של התרבות וחוקי-המדינה, הכובשים בהדרגה את הפאמפה, האהובה עליו בכדידותה. את כל הסיפור שם המחבר בפי מארטין פירו עצמו, גאוצ'ו payador (טיפוס של משורר-זמר עממי ומנגן בגיטארה, שהוא מיוחד לארגנטינה). החלק הראשון של הסיפור עשיר בעלילות מרתקות וטראגיות, שדוחפות את הרועה טוב-הלב, הבורח מן הצבא ומסתבך ברצח, אל מחוץ לתחום-החוק, באופן שבמשך שנים הוא מוכרח להסתתר בין הודים פראים; בחלק השני של האפוס מתוארת תקומתו המוסרית של המורד הנידה, היוצא מן המחותרת ולומד בהדרגה לעשות שלום עם החברה התרבותית ועם החוק ומוצא מתוך כך את שלות-נפשו. דרך סיפורו של הגיבור התמים היא במכוון המונית ומרושלת ולכאורה גם פרזואית, אבל עם זה היא כנה וטבעית מאוד, והיא צופנת בה איזו שירתיות ביישנית. במידה מרובה הודות לסיגנון זה, שהוא ראיסטי ורומאנטי כאחד, והודות לאופן המעמיק, שבו תפס והציג א' את הבעיה הנפשית והחברותית של הגאוצ'ו, זכה „מארטין פירו" ליעשות היצירה המפורסמת ביותר של אמריקה הלאטינית ואף לתפוס מקום מכובד באפיקה המודרנית בכללה.

J. H., *Martín Fierro*, ed. con notas de E. F. Tiscornia, 1941; A. Holmes, *Martín Fierro, an Epic of the Argentine*, 1923; E. F. Tiscornia, *Poetas gauchescos*, 1940.

ה. פ.

אַרְנֵסְט (Ernst) II (1818—1883), הדוכס של ספסן-קובורג-גותה (Sachsen-Coburg-Gotha). היה בנו הבכור של הדוכס א' (1784—1844), אחיו של הנסיך אלברט, בעלה של המלכה ויקטוריה מאנגליה ובן-אחיו של לאופולד I, מלך בלגיה. בהשפעתו של זה האחרון נעשה א' II נסיך ליבראלי מאוד, שמשל על ארצו הקטנה בהשתתפות באי-כוח העם, ופעל לשם הקמתה של אימפריה גרמנית אחידה

הוא מת בספינה, בדרכו מנאפולי לדרום-צרפת לשם טיפול בקלמנס V באוויניון, ונקבר בג'נובה.

בשעתו נתפרסם א' כאלכימאי, רופא ותאולוג. מספר חיבוריו מרובה מאוד. כמה חיבורים אלכימיים ידועים מיוחדים לו בלא יסוד מספיק. כמו-כן מייחסים לו את ההפקה הראשונה של כוהל מיון ואת ההכנה של החומצות הגפרית-נית, המלחית והחנקנית; אך מסתבר, שא' רק תיאר את התהליכים הללו ע"פ מקורות אלכימיים ערביים. חיבוריו הרפואיים היו מקובלים מאוד בזמנו. החשובים שבהם הם: *Breviarium practicae*, מעין אגניקולופדיה של הידיעות הרפואיות בזמנו; *Commentarium super regimen salernitanum*, הנהגת-בריאות (ע"פ „הנהגת-הבריאות הסאלרנית") למלך-אראגון. — א' היה מעורב בוויכוחים התאולוגיים ובסיכסוך כים הכנסייתיים של זמנו. הוא הציע הצעות לרפורמה של הכנסייה, דן בחיבוריו בכמה מעיקרי-האמונה והטיל ספק באמונת-הכישוף ובדמונולוגיה, שהיו רווחות בנצרות. דעו-תיו עוררו התנגדות בכנסייה, וזמן מועט אחר מותו הוכרזו כמה מספריו כאפיקורסיים ע"י האינקוויזיציה באראגון.

למרות סיכסוכיו עם הכנסייה, השתתף א' ברדיפות נגד הרופאים היהודיים. הוא התקיף את גדולי-הכנסייה, שהיו פונים לרופאים יהודיים בשעת מחלה, אע"פ שהיו אוסרים את הדבר על בני-עדתם. אע"פ הירבו הרופאים היהודיים להתעניין בא' הרופא ומספר התרגומים העבריים של כתביו עולה על זה של כתבי כל סופר רפואי נוצרי אחר ביה"ב; מספר מרובה מתרגומים אלה נשתמר בכתבי-יד. „הנהגת-הבריאות" תורגמה לעברית ע"י ישראל קאסלארי 1327; „הפאראבולות" (345 אפריזומים רפואיים) תורגמו על-ידי אברהם אביגדור 1378. ספרו של א' על סמים במחלות-העיכול אבד במקורו הלאטיני ונשתמר רק בתרגומו העברי (ע"י אביגדור 1381 וע"י טודרוס בן משה יום-טוב בשנת 1394).

M. Steinschneider, *HÜ*, p. 778—785; M. Menéndez y Pelayo, *A. de V.*, 1879; J. B. Hauréau, *Arnould de Villeneuve, médecin et chimiste* (*Hist. litt. de France*, XXVIII, 1881); E. Lalande, *Arnaud de Villeneuve*, 1896; P. Diepgen, *Arnold v. V. als Politiker u. Laientheologe*, 1909; id., *Arch. Gesch. Med.*, III, V, VI; M. Neuburger, *Gesch. d. Med.*, II, p. 380—403, 1911; G. Sartori, *Introduction to the Hist. of Science*, II, p. 893—900, 1931

ה. ל.

אַרְנַלְדוֹס מְבַרְשָה — Arnaldus de Brescia — (בערך

1100—1155), תאולוג ומנהיג פוליטי איטלקי. היה,

כנראה, בן למשפחת-אצילים, שישבה בעיר-מולדתו. ב-1139 בא לידי סיכסוך עם ההגמון של ברשה, מאחר שא' הטיף נגד האוירה החולונית, ששלטה בין הכמרים, ודרש מהם שישובו לחיי-הצנע של הנצרות הקדומה. כתוצאה מכך הוגלה מאיטליה ע"י האפיפיור אינצנטיוס II, הלך לצרפת ועמד לצדו של אבֶלָר (ע"ע) בסיכסוך של זה האחרון עם ברנרדוס מקָרוֹ (ע"ע). על-כן גורש מצרפת, ברח לשווייץ, חזר ב-1145 לאיטליה והתפייס עם האפיפיור אָגֶנְיוֹס III. א' התיישב אז ברומי והשתתף בהחזרת הסדרים הרפובליקניים הקדומים לעיר זו (ע"ע רומי, היסטוריה), שבה הגיע, בכוח הטפותיו המלהיבות, למעמד של השפעה מכרעת. ואולם ב-1154 הצליח האפיפיור אדריאנוס IV להתגבר על השלטון הרפובליקני בעיר וא' הוכרח לברוח מרומי. לאחר שנפל בידי הצבא הגרמני של הקיסר פרידריך I והוסגר לפקידיו

— A. C. Arenский — אַרְנֶסְקִי, אַנְטוֹן סְאַפֶּנְבֵּיץ' (כיום זֶלְנֶגוֹרְסְקִי) 1861, נובמבר — 1906, טרייקי

על-יד לנינגראד), קומפוזיטור רוסי; מתלמידיו של רימסקי-קורסאקוב. 1882—1895 שימש כפרופסור בקונסרוואטוריון במוסקווא, ואח"כ בפטרבורג. כן הופיע ברוסיה ומחוצה לה כמנצח על תזמורת וכפסנתרן, כשהוא מבצע את יצירותיו שלו. א' חיבר סימפוניות, אופרות (שהטפטט שלהן מיוסד, בעיקר על יצירות מן הספרות הרוסית), באלט, שירי-זמרה ליחיד ולמקהלה, מוסיקה קאמרית, ויותר ממאה חיבורים לפסנתר. בסיגנונו מושפע א' מציירי-קובסקי, שהחשיב מאוד את יצירתו-תיו של א'. א' חיבר גם ספרילימוד בתורת-ההארמוניה ותורת-הצורות במוסיקה, שעדיין משתמשים בהם ברוסיה.

אַרְנֶפְרִיז, קְרֶדְכִי, ע"ע אֶהְרֶנְפְּרִיז, קְרֶדְכִי.

אַרְנֶקְרֶנֶץ, בְּנִימִין זָאב (תקע"ט/1819 [לפי הכתובת על

גבי מצבתו: תקפ"ו/1826], זבאראז, גאליציה המזרחית — תרמ"ג/1883, גאלאטה-קושטה), משורר עממי בעבר-רית וביידיט; נתפרסם בעם בכינוי „ולול זבאראזר". למד בחדר ואח"כ בישיבה של הרב בזבאראז, ר' יוסף באב"ד (בעל „מנחת חינוך"). בהשפעתם של חוגי-המשכילים בטאר-נופול הסמוכה התחיל עוסק בתנ"ך ובספרי השכלה בעברית ובגרמנית, ובהשפעתם של זמרי ברודי הקרובה נמשך לבו אחר זמרה-עם. מפני שנרדף ע"י החסידים עזב את זבאראז והלך לצ'רנובין בבוקובינה ומשם ליאסי, שבה קבע את מושבו במשך הרבה שנים. אח"כ נדד כמשורר-זמר במרכזי המשכילים: אודסה, באקו, ברודי, דרוהוביטש, וארשה, וינה (שבה ישב ב-1878—1880), טארנופול, לבוב, קראקוב וקושטה. בגאלאטה, פרבר של קושטה, בילה את שנות-חייו האחרונות. את שיריו היה שר לפני ההמון ביידיט, ובחוגי-המשכילים — בעברית. לפי דבריו, „נולדו השיר והנגינה תאומים" ברוחו. שיריו נתפשטו במהירות וקיבלו צורות שונות, וסוף-סוף נשתכח מקורם הראשון. מבחר מיצירותיו פורסם בדפוס. חלק מן הסאטירה שלו על החסידים בשם „חזון למועד" נדפס ב„כוכבי יצחק (חוב' י"ב, 1848) ובשלמותו — ביאסי 1858. כמובן פירסם א' קבצי-שירים אלה: „מקל נועם" (בעברית וביידיט) ב-4 חוברות: חוב' א' — וינה 1865, חוב' ב' — לבוב 1869, חוב' ג' — שם 1873 וחוב' ד' — שם 1878; פואמה סאטירית „מקל חובלים" (עברית ויידיט) — פשמישל 1869; שפתי ישנה (קובץ בעברית) — שם 1874. את „מקל נועם", ב', ואת „שפתי ישנה" שיבח סמולנסקין מאוד במאמר-ביקורת ב„השחר" (שנה א', חוב' ז' [תרכ"ט], עמ' 47—48, ושם, כרך ה', עמ' 367—368). רושם חזק עשתה בשעתה הפואמה הגדולה „רומאניע" שנדפסה תחילה בהמשכים ב„השחר", שנה ה' (תרל"ד) ואחר-כך יצאה גם בהוצאה מיוחדת (וינה תרל"ד). פואמה זו היא תגובה חריפה על הפרעות ברומניה במשך 1866—1874, ודי"ר י. ל. קאנטור הירבה בשבחה בסקירה שלו על הספרות העברית. לא כל שיריו של א' נתפרסמו בדפוס, מפני שהרבה מהם היו אימפרוביזציות והמשורר אף לא הספיק לרשמן. חמישה שירים גדילים ביידיט פירסם ואכשטיין מתוך כ"ב ב„יוון-א" בלעטער", 1938; והוא פירסם גם קובץ מאגרותיו של א', שם, ב-1928. נושאי-שירתו הם בחלקם הגדול: הטבע והאדם, העושר והעוני, וביחוד מלחמת האזרחים, ז"א בחסידות, ברוח ההשקפות של המשכילים בדורו. הצורות המקובלות

וחפשית. במלחמת 1866 הצטרף, בהשפעתו של ביסמארק, לפרוסיה נגד אוסטריה.

א' התעניין מאוד במדעים ובאמנויות, בייחוד במוסיקה, וחיבר כמה אופרות. המשורר גוסטף פרייטג (ע"ע) היה ידידו. ב-1862 נסע הדוכס למצרים ולחפש ופירסם על נסיעתו ספר מצוייר. ב-1887—1888 הופיעו זכרונותיו, שהם מלאים עניין. חליפת-מכתבים בינו ובין פרייטג, משנות 1853—1893, פורסמה ב-1904.

A. Ohorn, *Herzog Ernst II.*, 1894.

אַרְנֶסְט אֹוּנְסְט — Ernst August — אַרְנֶסְט

מלך האנובר (Hannover) והדוכס של קמברלנד (Cumberland) ובראונשווייג-לינבורג (Lüneburg). היה בנו החמישי של ג'ורג' III, מלך בריטניה. נתחנך באוניברסיטה של גטינגן ומ-1793 השתתף כגנרל בריטי במלחמות נגד צרפת. כטורי משוכנע התנגד לרפורמות ליברליות ועל-כן לא היה מקובל על העם האנגלי. ב-1837, כשויקטוריה (ע"ע) עלתה על כסא-המלוכה בבריטניה, נפרדה מלכות-האנובר מעל בריטניה מפני שלפי חוקי-האנובר אי-אפשר היה לאשה לשלוט בארץ, וא' נעשה מלך-הארץ. בהתאם לדעותיו השמרניות ביטל א' מיד את החוקה הליברלית, שהיתה קיימת בהאנובר מ-1833, ופיטר שבעה פרופסורים באוניברסיטה של גטינגן, שהכריזו על צויה-מלך כבלתי-חוקי. ב-1848 מינה א' מיניסטרויון ליברלי, חידש את תקפה של החוקה מ-1833 וכתוצאה מזה שלט באותה שנה של מהפכות שקט יחסי בהאנובר. אבל משעברו שנות-המהפכה (1850) ניסה המלך שוב לשנות את החוקה בכיוון שמרני — מה שעורר ויכוחים הריפים. הוא מת קודם שהספיק להוציא את שאיפתו לפועל.

C. E. Malortie, *König E. A.*, 1861; C. A. Wilkinson, *Reminiscences of the Court and Times of King E.*, 1886.

אַרְנֶסְט, מַכְס — Max Ernst — (נו' 1891, בריל, ליד קלן).

צייר גרמני. משנת 1924 א' הוא אחד מראשי האסכולה הסינראליסטית. למד פילוסופיה באוניברסיטה של בון. נלחם בשורות הצבא הגרמני במלחמת-העולם I. אחר המלחמה היה מייסדה של קבוצת „דאדא" (ע"ע דֵדֵאִיזם) הראשונה בגרמניה. ב-1922 נשתקע בצרפת. א' היה אחד מממציאיה של שיטת הג'יריה-ההדבקה („קולאז'"). מתוך הקשר שלו לדאדאיזם בא אל האסכולה הסינראליסטית, שנעשה מראשי דבריה. סיגנונו בציור הוא ריאליסטי בפרטים, אך דמיוני בקומפוזיציה ובצירופי-הצבעים. נראה, שהושפע מהיארונימוס בוש (ע"ע), שאף הוא, כמו א', משתדל להציג דמויות משונות ביותר בבהירות מוגזמת. ציוריו המוצלחים ביותר הם תיאורי הג'ונגל, המושפעים במידת-מה מרוסו (ע"ע) המכונה „פקיד-המכס". כל יצירותיו סמליות הן, לפי מיטב הנוסח הסינראליסטי, ונימת-היסוד שבהן היא פסימית ומגרה. מ-1941 ואילך חי א' באה"ב. יצירותיו מוצגות בגלריית טייט (Tate) בלונדון, ב„מוזיאון לאמנות מודרנית" בניו-יורק, באוסף גוגנהיים בניו-יורק, ובאוספים מרובים אחרים, פרטיים וציבוריים. אילוסטרציות שלו הופיעו בספרים: *Le Château étoilé* של אַנְדֶרֶה בְּרֶטוֹן (פאריס, בלי תאריך); *Répétitions* של פול אליאר (ע"ע; פאריס, 1922); *Du Schwarz Du* של האנס אָרפ (ציריך, 1930); ועוד.

Max Ernst in Ed. *Cahiers d'Art*, 1937; H. Read, *Sur-realism*, 1938; R. H. Wilenski, *Modern French Painters*, 1947.

וכ"ק 30 מדרום לעיר זו, בתוך אי שבנהר-א', ישבה ארטא-קסאטה, בירת ארמניה בימי קדם (180 עד 58 לפסה"נ). לצד דרום-המזרח נעשית הבקעה צרה יותר ויותר עד שלטוף היא הופכת לעמק צר, שבו זורם הא' בין רמת קארבאג שבשטח הסובייטי והרי קארבאג שבפרס. לא' נופלים שני פלגים גדולים, שבאים מצפון: נהר-ארפה, שמשקה את הבקעה שבה יושבת העיר לְנִינְאָקָאן בצפונה של הרפובליקה הארמנית, ונהר הזאודאן (או זאנגה), שיוצא מימת סְוֵאן (גוֹקְצֵ'ה). עם הפשרת-השלגים באביב עולים הא' ופלגיו על גדותיהם והם מציפים שטחים כבירים. בחורף הא' קפוא בחלקיו העליון והתיכון.

אַרְס (Arras) העיר הראשה בדפארטמנט של פה-דה-קלה (Pas de Calais) שבצפון-צרפת. מספר תושביה כ-30,000. א' יושבת בעמק הפורה של נהר סְקָרְפֵּ (Scarpe) והיא משמשת שוק לתוצרת החקלאית של הסביבה. כמורכב קיימות בה תעשיות של סוכר (על-יסוד מטעי-הסלק שבקרבתה), שמנים, צבעים, גרביים, מרבדים, ועוד. א' היא בעלת נמל-נהר, שהוא מחובר לרשת-המים המסועפת של צפון-צרפת, והיא גם תחנה חשובה על קו מסה"ב אֶמֶן-לִיל. יש בה בית-מדרש למורים, בי"ס לרוקחות, בי"ס צבאי למהנדסים, ספריה ציבורית חשובה ובית-נכות.

בתקופה הקלטית היתה א' העיר הראשה של שבט האֶטְרֵי בְּטִים. בתקופה הרומית כבר נתפרסמה בתעשיית-הצמר שלה, שבה היתה ידועה גם במשך כל יח"ב. במאות ה-10 — ה-12 היתה א' חלק מפלנדריה (ע"ע) והראשונה בין עריה, שקיבלה זכויות עירוניות. השופטים העירוניים היו מתמנים בה על-ידי הרזונים בשיתוף עם האזרחים (סוחרי-הצמר התקפים). עם התהוותה של בורגנות זעירה בא' נתרחב בה השלטון העירוני. ב-1180, כשפיליפ אוגוסט מלך-צרפת נשא את איזאבל, קרן-בתו של פיליפ הרזון מפלאנדריה, שליטה של א', עברה העיר לידיה. ב-1237 עברה א' לידי רוברט (Robert), בנו של לואי VIII, מלך-צרפת, וב-1384 לידי פיליפ הנועז, הדוכס של בורגונדיה. כתוצאה ממלחמת מאת-השנים (1337—1453) וכתוצאה מן המלחמות בין דוכסי בית בורגונדיה (ע"ע) ומלכי-צרפת נהרסה א' וירדה פלאים. ב-1435 נחתם בה חוזה בין פיליפ מבורגונדיה, שמשל בא', ושארל VII מלך-צרפת, שלפיו נעשתה בורגונדיה בעלת-בריתה של צרפת נגד אנ-גליה ופיליפ שוחרר מנאמנותו לכתר הצרפתי. ב-1477 כבש צרפתים במקומם ואף שינה את שמה לפרַאנְשִׁיז (Franchise). יורשו, שארל VIII, החזיר את א' לבורגונדיה. ב-1493 ניתנה א' למאכסימיליאן I מלך-אוסטריה, ומאז עד 1640 משל בה הענף הספרדי לבית האבסבורג. לואי XIII מלך-צרפת כבש אותה ב-1640 וב-1659 ניתנה לצרפת כחלק מאַרטוּאַ. א' היא עיר מולדתם של כמה מגדולי המהפכה הצרפתית, ביניהם שני האחים רוֹבֶּסְפִיר (ע"ע).

בא' נשתמרו כמה בניינים מן המאות ה-16 וה-17, שהם בעלי סיגנון פלמי מובהק: ארמון-העירייה, הקתדראלה, מנזר סְוֵאסט, המגדל, ועוד; ברובם נהרסו בהפצצות, שמהן סבלה העיר במלחמת-העולם I ו-II. העיר נחרבה כמעט לגמרה במלחמת-העולם I כשעמדה ארבע שנים מול התקפות גרמניות. באפריל-מאי 1917 התנהלה בסביבתה מערכת-א', שבה הצטיינו החיילים הקאנאדיים בכיבושה של גבעת וימי

עליו ביותר הן הפארודיה והסאטירה. לשונו שנונה וחדה ויש אצלו צירופי-לשון מבריקים.

ש. ל. ציטרון, לוח-האיסוף, תרס"ג, 181—185; ש. ניגער, ועלוועל זבאריווער, צוקונפט 1925, העפט 1; ז. רייזער, לעקסיקאן, II, 832—840; M. Weissberg, *Wölwel Sbarazer*; 31—32 (Mitteilungen für jüd. Volkskunde, 1909, Heft); G. Dalman, *Jüd. Volkslieder*, 1888; L. Wiener, *Hist. of Yidd. Lit.*, London, 1899; *Л. Д. Кантор (Бен Иосиф), Еврейская Библиотека, VII, (1876).* מ. ז. כ.

אַרְנְשְׁטֵין (Arnstein), שמה של משפחת פינאנסיסטים יהודיים בווינה במאות ה-18 וה-19. אבי המשפחה, אהרן יצחק בן נתן, פעל כסוֹפֵן פינאנסי בשירותו של שמשון רוֹטְהֵימֶר (ע"ע). לאחר שקיבל זכות-ישיבה בווינה נעשה יהודי-החצר של הקיסרת, האלמנה אמאליה, ורכש לו עמדה כלכלית חשובה. הוא מת בווינה ב-1744.

2. בנו של 1, אדם יצחק (אשר אנשל) א' היה — לאחר שמת אביו — ראש הפירמה הבאנקאית, ספק של החצר בווינה ואחד מראשי הקהילה הווינאית. ב-1782 פנה אל הממשלה בבקשה, שלא תייסד בתי-ספר בשביל ילדיהם של היהודים. נפטר ב-1786.

3. בנו של 2, נתן (1748—1838), היה מן הבאנקאים המפורסמים באוסטריה. ב-1795 קיבל תואר אצילות וב-1797 — תואר בארון. ארמונו בווינה שימש מרכז של החברה הווינאית הגבוהה, במידה מרובה הודות לאשתו פאני (Vögelche), בתו של דניאל איציג (ע"ע), שהתעניינה ביותר באמנות ובספרות יפה, ובסאלון שלה התאספו, ביחד בימי הקונגרס הווינאי (1814/15), טובי הסופרים של הזמן: האחים שלגל, רחל וארנהאגן פון אָנְזֶה ובעלה, גרילפארצור, ועוד, וגדולי-המדינאים: הארדנברג, וְלִינגטוֹן, טאליראן, גראף פרנסטורף, גראף מינסטר, ועוד. נתן א' בעלה של פאני, מילא תפקידים חשובים בקיסרות האוסטרית בימי מלחמת נאפוליון ולדעתו של גריץ, שאמנם לא נתאשרה ע"י מיסמכים, היתה לו גם השפעה על מהלך הדיונים בענייני היהודים בקונגרס הווינאי.

הוא נפטר בווינה ב-1838.

4. פנדיקט דוד א' (1765—1841), נכדו של 2, עסק בספרות. ב-1782 פירסם בווינה פּוֹאָמֶה דראמאטית, שעוסקת בצורה-סבלנות של יוסף II, בשם: *Einige jüdische Familien-scenen etc.* וחיבר גם שירים ומחזות.

רוב צאצאיה של משפחת-א' עזבו את היהדות.

Wurzbach, *Biographisches Lexikon*, I, 69—70; B. Wachstein, *Inschriften des alten Judenfriedhofs in Wien*, II, 462—463.

אַרְס (Aras; ביוו' ובלאט' Araxes; בארמנית יֶראש), הגדול והחשוב שבנהרות ארמניה (ע"ע) ההיסטורית; כיום הוא משמש ברוב אֶרְכוֹ גבול בין ס. ס. ר. בצפון ותורפיה ופרס בדרום. הא' נוצר מתוך חיבור של כמה נחלים בגליל אַרוֹרוֹם בתורפיה; אֶרְכוֹ כ-914 ק"מ; שטח גליל-מימיו 93,550 קמ"ר. על-ידי העיר סאביראבאד שבאזור-בייג'אן הסובייטית הוא נופל לנהר קֶרְזֶה (ע"ע) הזורם לים הכספי. לפניו היה הא' עצמו מגיע לים זה, אבל הסחף המרובה שהוא גורף סתם את אפיקו בשפלת אורביג'אן. בפעם האחרונה פרץ לו הא' דרך לים בשעת שיטפון, שאירע ב-1896, אבל אח"כ חזר לקורה. בחלקו התיכון עובר הא' בבקעה רחבת-ידיים, חמה ויבשה בקיץ ופוריה מאוד (הודות להשקאה). בבקעה זו יושבת אַרְיוּוֹאן, עיר-הבירה של ארמניה בזמננו,

אַרְסְטֵד, הַנְס כְּרִיסְטִין — Hans Christian Ørsted — פּיסיקן דאני. לאחר שלמד רפואה ועבד ברוקחות שימש כמרצה — ומ1806 עד 1829 כפרוץ פסור — לכימיה ולפיסיקה באוניברסיטה של קופנהאגן. ב1829 נתמנה מנהל של בית-הספר הגבוה לטכניקה, שהוקם ביוזמתו. — א' נכנס להיסטוריה של המדע ושל התרבות הטכנית כמגלה של האלקטרומגנטיות (ע"ע): בשעת הצגת ניסויים בפני תלמידיו ב1819 ראה כיצד מחט מאגנטית מוסחת מכיוון המרידיאן המאגנטי בהשפעתו של זרם חשמלי, שעובר בתוך מתוח בכיוון מקביל לכיוון-המחט. א' קבע מיד את תלותו של כיוון-ההסחה בכיוון-הזרם ואת תלותו של גודל זווית-ההסחה בעצמת-הזרם, וכן מצא שגם מחט מאגנטית נעה מסיחה מוליך חשמלי חוטי מכיוונו. בתחילת 1820 הודיע א' על תגליתו זו לאקאדמיה בפאריס, והודעה זו שימשה עילה לקביעת חוקי-היסוד של האלקטרומגנטיות ע"י אַמפֶר (ע"ע). — א' חקר גם את לחיצות הנוזלים (ע"ע) ובנה פיזומטר, שנקרא על שמו, לשם מדידתה. — בכימיה היה א' הראשון, שהכין (ב1825) אַלומיניום כלורידי מאדמת-טיין, והצליח להפיק ממנו אף את המתכת עצמה — אמנם, בשיטה שאינה ראויה לשימוש טכני. — א' הרבה לעסוק גם בעיונים פילוסופיים ברוחה של "פילוסופיית-הטבע" של שלינג (ע"ע) וכתב כמה ספרים בתחום זה. — על שמו של א' נקראה היחידה הבינלאומית של עצמת השדה המאגנטי (ע"ע מגנטיות).

C. Hauch - G. Horchhammer, *H. Ch. Ørsted's Leben*, 1853;
A. Larsen, *La découverte de l'électromagnétisme*, 1920.

י. ל.

אַרְסְטֵס, תּוֹמַס — Thomas Erastus — (1524—1583), רופא ותאולוג פרוטסטאנטי. נולד בשווייץ ושמו המקורי היה Lieber או Luber. נתחנך באוניברסיטה של באול וב1558 נעשה רופא-הפנים של אַלקטור-פּלֶץ (ע"ע) ופרופסור לרפואה באוניברסיטה של היידלברג. כחוקר-הטבע נלחם בתורותיו של פּרַצְלָסוס (ע"ע) באלכימיה ואסטרולוגיה. השתתף גם בסיכסוכים בין הכנסיות השונות, שפרצו בזמנו, אך רק לאחר שמת, ב1589, נתפרסם חיבורו, "Explicatio gravissimae quaestionis utrum excommunicato mandato nitatur divino an excogitata sit ab hominibus" (הסברת השאלה הרצינית ביותר, אם הטלת-החרם וזקוקה לצר-אלוהים או אם מותר לבני-אדם להטילו), שבו התקומם א' לתורה הקאלוויניסטית, שלפיה רשאית הכנסייה להטיל ענשים על חסידיה. א' טען, שרק למדינה יש רשות כזו. ב1600 לערך היתה תורתו מקובלת בבריטניה, שבה, וביחוד בסקוטלנד, נוצרה כת קטנה של אַרְסְטֵיאנים. מאותם הימים מכנים בארצות האנגלו-סאקסיות את התורה המטפת לשלטון גמור של המדינה על הכנסייה. בשם ארסטיאניזם.

A. Bonnard, *Th. E. et la discipline ecclésiastique*, 1894.

אַרְסִילִיָה אֵי סוֹנְיִיגָה, אַלּוֹנְסוֹ — Alonso de Ercilla — y Zuñiga (1533, מאדריד — 1594), משורר ולוחם ספרדי. בן למשפחה מקורבת לחצר-המלוכה, היה פאג' של יורש-העצר (אח"כ המלך פיליפ II) וליווה את אדונו דרך כל ארצות-אירופה. רוח-ההרפתקנות, שפיעמה אותו, עוררה את א' להצטרף ב1555 למסע-המלחמה לצ'ילה, נגד האראוקאנים — מסע, שבו הצטיין בגבורתו. בעצם ימי-הקרבות בצ'ילה התחיל בחיבורה של יצירתו הספרותית

(Vimy) ולצבא הבריטי נגרמו 132,000 אבידות. מתחילת מלחמת-העולם II עד מפלת-צרפת שימשה א' מושב המטה של חיל-המשלוח הבריטי. בהפצצות של הגרמנים נהרס כליל החלק הדרומי-מזרחי של העיר ושאר חלקיה ניזוקו הרבה. ב31 באוגוסט 1944 נכבשה א' ע"י הצבא הבריטי. ל. ו.כ.

אַרְסֵס (Ἄρης). במיתולוגיה היוונית — אל-המלחמה; בנם של זֵוס וְהֵרָה. ב"איליאס" הוא נמנה עם האלים האולימפיים, אבל את מקום-ישיבתו קובע הומרוס בתראקיה במקום שהיו מקריבים לו, לפי עדויותיהם של הקדמונים, את שבוייה-האויבים. משום כך יש מקום להשערה, שעל-פי מוצאו לא היה א' אֵל יוּנִי. זוהי, אפשר, סיבת-הדבר, שזולת היכלו לרגלי האַראופאגוס באתונה, לא היו לו מקומות-פולחן חשוך-בים במרכז-יוון. מכאן אפשר להסביר גם את האגדות על העזרה, שהושיט א' לעמים זרים, כגון לאנשי טרויה ולאמא-זונות. בתב"י היה פולחנו קשור בקדמוס (ע"ע), ואשתו של קדמוס, הארמוניה, היתה בתו של א' מאפרודיטי.

לפי השקפתם של היוונים לא היה א' מתונן בתכונות מוסריות: בניגוד לאַתֵנָה, שהיא אלת הקרב המסודר, לא היה א' בעיניהם אלא הגשמה של רוח-המלחמה המשתוללת. כבר טענו כמה מן הקדמונים, שמוכן שמו של א' הוא "מוזיק", ויש חוקרים מודרנים שקיבלו אַטימולוגיה זו. ב"איליאס" להומרוס הוא מכונה בשמות כמו "משתולל", "משמיד בני-אדם", "הורג גברים", "שאינו יודע שבעה במלחמה", והוא נחשב כְּאֵל של קריאת-המלחמה. הומרוס משתמש בשם א' גם כדי לציין "מלחמה" סתם, והמוכן של שמות מלווייו פובוס ודימוס, שהם לפי היסודוס, בניו של א' מאפרודיטי — הוא ביוונית "פחד"; אהותו היא אַריס (ריב). גיבורי-מלחמה נרובים נקראו משום כך "אהובי-א'" או "צאצאי-א'". מכאן, כנראה, נובעים גם הסיפורים המיתולוגיים הרואים בא' את אביהם של כמה מגיבורי-קדם.

רוב הפסלים החשובים של א', שנשתמרו מן התקופה העתיקה, הם מן המאה ה5 לפסה"נ; מאלה מפורסם ביחוד הפסל של א', שהיה נחשב בטעות כפסלו של אכילוס ("אכיל-לוס הבורגני"). "א' הלודוביסי" הוא, אפשר, העתק של פסלו הענקי של סופס (ע"ע). בפסלים מן התקופה ההלניסטית היו האמנים נוהגים להבליט את תאוות-המלחמה של א' או לתאר אותו כמאוהב.

באפלטון אנו מוצאים את העדות הקדומה ביותר לזיהוי של א' עם כוכב מאדים; וכשהרומים זיהו את א' עם מַרס (ע"ע) ניתן השם מארס גם לכוכב מאדים.

המתיישבים היוונים בארץ-ישראל מימי בית שני ואילך קישרו כמה מקומות בארץ-ישראל באגדות נטולות מאוצר המיתולוגיה שלהם, ואגדות-א' בכללן, את שמה של העיר שומרון ביארו לפי צורתה היוונית: ὄμα Ἄρεος: Σαμαρεία. קבר-א', או ביתר דיוק: הקבר, שבו קבר א' את אסקאלאפוס בנו, רבת-מואב בעבר-הירדן נקראה בשם אַראופוליס על שם א' ועל מטבעותיה של עיר זו אנו מוצאים את צורת א'. אַוספיוס זיהה את אראופוליס עם שם-המקום התנכ"י אריאל (ישע' טו, ט) והיה סבור, שבנייה-המקום היו עובדים לא' ומכנים אותו גם בשם אריאל.

M. P. Nilsson, *Geschichte der griechischen Religion*, 1941, I, 486—489; Farnell, *Cults of the Greek States*, V, 396—414; H. J. Rose, *Handbook of Greek Mythology*, 1950, 157—8.

אַרְסִינֹאִי (Ἀρσινόη), שמן של כמה ערים, שנסדו ע"י התלמיים. כגון א' שבקרטה, שלוש ערים בשם זה בקפריסין, א' שבסוריה, א' שבחילת-סוריה, שלוש ערים בשם זה באסיה הקטנה, ועוד. גם קרוקודילופוליס, העיר הראשה של „המחוז הארסינואיטי” (כיום פאיוס שבמצרים) נקראה כך על שמה של א' פילדפוס (ע"ע).

V. Tschirikower, *Die hellenistische Städtegründungen*, Index, s. v. *Arsinoe*.

אַרְסִיפְטְרָסוֹס (Ἀρσιφστράτος), רופא יוניאליפסנדרוני, שפעולתו העיקרית חלה במחצה הראשונה של המאה ה-3 לפסה"ו. נולד ביוליס שבאיכיוס בסוף המאה ה-4, למד רפואה — אפשר מכריספוס, מן האסכולה הרפואית המפורסמת בקנידוס — והמשיך בלימודיו באתונה, במקום שהיה מקורב ביותר לחוגי הליקיאון, ואפשר, שהיה תלמידו של סְטְרָטוֹן (ע"ע), שהשפעתו ניכרת מאוד במשנתו של א' (לפי מסורת אחרת — שהיא, אמנם, מוטלת בספק — היה א' אף קרוב-משפחה לאריסטו). אח"כ חי באנטיוכיה, והיה, כנראה, רופא-החצר של סְלוֹקוֹס I ניקטור ושל בנו (מי שהיה עתיד להיות המלך אנטיוכוס I). משם עבר לאלפסנדריה, שבה פיתח את עבודתו המדעית בערך ב-280—250. חיבוריו, שהשמות של הרבה מהם נזכרים בכתביהם של הסופרים הקדמונים, אבדו כולם; נשתמרו מתוכם רק ציטאטים בודדים, שהובאו בכתבים אלה, וקטעים אחדים, שנמצאו ב-1893 בפאפירוס-מגוון. את עיקר משנתו אנו מכירים מן הפולמוס, שגִלְנוֹס (ע"ע) נתפלמס כלפיה.

מפעלו המדעי-הניסויי של א' מקביל לזה של בן-דורו הרופילוס (ע"ע), אע"פ שמבחינה עיונית היו א' והרופילוס מתנגדים חריפים. שניהם ביצעו חקירות עצמיות ע"י ניתוח-גוויות, וא' עשה גם ניסויים פיסיוולוגיים בבע"ח (ההאשמה, שא' עשה ניסויים אף בגופותיהם של בני-אדם חיים, הושמעה ע"י בני דורות מאוחרים והיא, כנראה, מחוסרת-יסוד). באנא-טומיה הרחבי והעמיק א' את הידיעות על מבנה-המוח, הבדיל בין המוח הגדול והמוח הקטן, ושם לב לצורתם של פיתולי קליפת-המוח, שלהתפתחותם ייחס קשר להתפתחות השכלית. חשובות ביותר הן עבודותיו על מבנה-הלב ועל כלי-הדם. הוא תיאר את שסתומי-הלב וקרא להם שמות, שנתקיימו (בתרגוםם ללאטינית) באנאטומיה עד היום. הוא הטעים את השוני שבין העורקים והוורידים, תיאר את מהלכם של הרבה מהם ועקב אחר הסתעפויותיהם. א' שיכלל את מימצאיו של הרופילוס על דרכי-הלשד בסלסיליה, ולמחקרו זה לא היה ממשך עד ימיו של אֶזְלִי (ע"ע). עיקר השגיו של א' היה בתחום הפיסיוולוגיה, שגישתו אליה היא ניסויית וכמותית וקרובה לגישה החדשה. הוא הציע לתלות בכף-מאזניים כלוב, שבו מוחזק עוף ומשתמרות כל הפרשותיו, ולעקוב אחר שינויי-המשקל העלולים להיגרם מחמת תהליך-החיים (= הנשימה) — ניסוי, שבוצע בפועל (באדם) רק כ-1,800 שנה אחריו. במחקרו במערכת-העצבים היה א' הראשון, שהבחין בין עצבית-נועה (עצבים מוטוריים) ועצבית-חוושה (עצבים סנסוריים), ומסתבר, שאף הצליח לגלות את ההבדל שבין השורש הקדמי המוטורי והשורש האחורי הסנסורי של עצבי חושה-שדרה — גילוי, שנשתכח במשך כ-2,000 שנה אחריו ולא נתגלה מחדש אלא בתחילת המאה ה-19 ע"י בֶלְ ומאזאנדי (ע"ע עצבים). אולם בתורת מרוץ-הדם קיבל א' את הדעה של קודמיו, שאין העורקים מובילים דם אלא אויר

היחידה *La Araucana* (כלומר, „האפוס על האראוקאנים”). ומחוסר נייר כתב את חלקה הראשון על רצועות-עור. כשחזר לספרד ב-1563 כבר הביא עמו 15 שירים מוכנים של אפוס זה, ובשנים 1578—1589 הוציא לאור את 22 השירים האחר-ונים שבו. היצירה כולה, על 37 חלקיה, כתובה בסטאנ-צות. בחלק השני של חייו מילא א' כמה תפקידי-כבוד ושליחיות-חוץ בשירותו של פיליפ II. בפואמה שלו מספר א' בדייקנות של היסטוריון ובעוז פיוטי את מהלך הקרבות, שהוא עצמו השתתף בהם. את האינדיאנים ואת מנהיגיהם האמיצים הוא מתאר מתוך התפעלות ואף באהבה, ומרובות הן הידיעות הגאוגרפיות, הביוגרפיות והאנתרופולוגיות, שהכניס לתוך מסגרת יצירתו. כמו-כן שילב בה אפיוזות, אֶלְגוֹרִיית והיירוים הרבה בעניינים מדיניים ומוסריים. תיאורי-הנוף האמריקני שלו הם מדויקים ונהדרים. היצירות הגדולות, שנטל לו א' לדוגמה, היו האפוסים של ורגיליוס, לוקאנוס ואריוסטו, ובחלקה האחרון של שירתו — גם „ירי-שלים המשוחררת” של טאסו (1580). הוא הראשון בספרויות של העת החדשה, שחיבר אפוס על נושא מן ההיסטוריה של זמנו. ה„אראוקאנה” היא האפוס החשוב ביותר של העמים האיבריים אחר ה„סיד” (המאה ה-12) וה„לויאדים” של קאמואנש (1572).

A. de E., *La Araucana*, ed. J. T. Medina, 1910—18, 5 vols.; A. Bello, E., (*Bol. de la R. Ac. de la Hist.*, Madrid, XXXI, 1897, 65—220); A. Aragonés, E., 1934.

ח. אר.

אַרְסִינֹאִי (Ἀρσινόη), שמן של מלכות אחדות מבית-תלמי במצרים. ביניהן יש לציין שתיים אלו:

1. א' פִּיֶלְדֶּפּוֹס, בתו של תלמי I. בנעוריה נישאה לליסימכוס מלך תרקיה. לאחר שבעלה נפל בקרב (281) וממלכתו עברה לידי סְלוֹקוֹס I, נמלטה א' על נפשה, ולאחר ימי-סבל קשים (שני בניה נרצחו לעיניה) והרפתקות מרובות הגיעה למצרים, לחצרו של אחיה הצעיר, תלמי II. תלמי נשא אותה לאשה — מה שעורר תימהון מרובה, הואיל ונישואים בין אח ואחות, אע"פ שהיו נהוגים במשפחות-המלכים במזרח (וביחוד בחצר הפרעונים), לא היו מקובלים בחברה היוונית. א' קיבלה את השם „פילאדלפוס”, זו א. „האוהבת את אחיה”; היא היתה אשה בעלת מרץ מרובה וידעה להשתלט על בעלה חלוש-האופי ואף השפיעה במידה ניכרת על ענייני-המדינה. אחר מותה (270 או 269) הועלתה ע"י תלמי לדרגת אֶלָה; פולחנה הופך מטעם המדינה וכוונהת מיוחדת היתה מתמנית שנה-שנה כדי להשגיח על פולחן זה; היא אף זוהתה עם אפרודיטי ופסיליה הועמדו במקדשי-מצרים על-יד פסילי האלים המצריים; החלק השישי מן ההכנסות של כל כרמי מצרים ו„פרדסיה” (גנייה-פירות) הוקדש להחזקתו של הפולחן החדש. אחר מותו של תלמי II נתאלהו שניהם כ„אלים האח והאחות” (θεοὶ Ἀδελφοί).

2. א' פִּיֶלְדֶּפּוֹס, אחותו של תלמי IV פילופאטור. לפי פוליביוס (V, 83) וחשמונאים ג' (א, ד') השתתפה במלחמה על-יד רפיח (217) ואף פנתה אל החיילים בנאום, שנועד להלהיבם לקרב. אחר הניצחון נשא תלמי פילופאטור את א' לאשה. אחר מות בעלה (205) נהרגה ע"י אנשי-החצר.

Bouché-Leclercq, *Hist. des Lagides*, I, pp. 144 sqq., 338 sq.; E. Bevan, *A Hist. of Egypt under the Ptolemaic Dynasty*, 57 sqq., 128 sqq., 230 sq., 252.

א. צ.

תרגום יווני של „גֵרְד” (רמוז ל *begeerd* — „נכסף”); ואת השם „דזיריוס” (הנכסף) צירף אליו סמוך ל1496, כתרגום לאטיני של השם „א.”. בין מוריו בבית-הספר בֶּדוֹנְטֶר היה אלפסנדר הֶגְיוֹס, הומאניסטן ידוע-שם, שנטע בו אהבה לעולם העתיק — אותו עולם, שאת רוחו השתדל אח”כ א’ להחיות יותר מכל שאר חכמי דורו. בשנת 1484 מת אביו; ולאחר זמן קצר מתה גם אמו בֶּדְבֶר, וא’ ואחיו הבכור נשארו בלא מפרנס. קרוביהם השתדלו להשפיע על האחים, שיעשו נזי-רים אוגוסטיניים. אחיו הבכור הסכים לכך מיד, ואף א’ שמתחילה התנגד להצעה זו בכל תוקף, לא ראה לפניו לסוף דרך אחרת אלא לקבלה. ב1487 נכנס למנזר אוגוסטיני סמוך לגאודה, ובו נעשה גם כומר ב1492. במנזר זה היתה לו אפשרות לבלות ימים ולילות בקריאה של ספרים קלאסיים ולפתח את סיגנונו הלאטיני; ואולם הוא שנא את הנזירות ואת חייה-הנזירים, ולפיכך כשהוציא אותו ההגמון מקאמברֶי מן המנזר ומינה אותו כמזכירו (1493), שמח א’ שמחה גדולה. מאז לא חזר אל המנזר ולא שימש עוד ככומר, ובניגוד לנדרי הנזירות והכהונה אף התחיל לובש בגדי-חולין (ב1517 סוף-סוף שמע האפיפיור לֶאָן X לקול-תחנוניו ופטר אותו רשמית מנדריו הנזירים). ב1495 איפשר לו תומכו ההגמון מקאמברֶי לנסוע לפאריס וללמוד בסֶרְבֹנֶה. בפאריס התפר-נס א’ משיעורים פרטיים, ואחד מתלמידיו האנגליים, לורד מֶאֲוֶנְטֶגֶיִי (Mountjoy) הצעיר, הזמין אותו לאנגליה. כאן קשר א’ קשרי-ידידות עם ראשי-התנועה של „המתקנים מאוכספורד” (Oxford Reformers), וביחוד עם ג’וֹן קוֹלֶט (Colet), שהעמיד אותו על חשיבות הנוסח היווני של ה„ברית החדשה”, ועם תומאס מור, שעורר במי שהיה עתיד להיות המלך הנרי VIII התעניינות בא’. נסיעה ראשונה זו לאנגליה (1499—1500) שימשה מִפְנֵה מכריע בחייו ובהשקפותיו של א’, כי מתוך המגע שלו עם המלומדים והוגי-הדעות האנגליים בא לכלל הכרה, שההומאניזם לא רק שאינו מנוגד בהכרח לדת, אלא להפך: הוא מוכשר לסייע להתחדשותה של הדת. כמרכן עורר מגע זה בא’ את השאיפה לחזור אל מקורותיה של הנצרות וביחוד אל ה„ברית החדשה” בנוסח היווני שלה (אל הלשון העברית, ואפילו אל התנ”ך, התייחס א’ באדישות ידועה במשך כל ימיהיו, אע”פ שהיה על צידו של רויכלין במחלוקת שלו עם פֶּפְרֶקוֹרֶן בנוגע לעברית ולתלמוד). עם זה מצא א’ באנגליה אותו יחס מתון ושמרני ביסודו כלפי מוסדות-הכנסייה, שהיה לו למופת. משחזר לפאריס ב1500 הוציא את הקובץ *Adagia* („מימרות”, כלומר, פתגמים לא-טיניים, 800 במספר בהוצאה הראשונה, 4.200 בזו של 1508), שפירסם את שמו בכל אירופה המְשְׁכֶלֶת. ב1502 פירסם א’ *Enchiridion militis christiani* („יד לחייל הנוצרי”), שבו הוא מטיף להעדרתם של הדתיות הפנימית והמוסר על העיק-רים התאולוגיים ועבודת-הקודש, וב1505 את ה„הערות” (*Adnotationes*) של לאורנטיוס וָאֵלֶה (Valla) ל„ברית החדשה”, עם הקדמה חשובה, שבה דרש להכיר ספר זה באותו אופן שדרש רויכלין להכיר את התנ”ך, כלומר, מתוך התעמקות בנוסח המקורי; וכן הראה, שהתרגום הלאטיני של ה„ברית החדשה”, ה *Vulgata*, מסלף במקומות הרבה את המקור היווני — מה שעורר עליו תרעומת קשה מצד הכנסייה, שבועידה הֶטְרִיֶנְטִינִית (1546) השיבה על ביקורת זו בהכרזה רשמית על מקורה האלוהי של הוולגאטה. — באותם הימים הירבה א’ לנסוע בצרפת ובארצות הסמוכות לה לשם

(*πεύμα*) — טעות, שלא תוקנה אלא על-ידי גאלנוס. לשם הסברת הדָמָם מעורק התוך בגוף החי השתמש א’ בחריפות מרובה בתורת-הריק של סטראטון: הוא הסביר, שעם הס-תלקות הפְּנֹמָה מן העורק מתהווה בו ריק, שאליו נמשך הדם מן הוורידים — ובוזה גילה א’ את אמונתו במציאות של קשר-כוח בין קצות ההסתעפויות של העורקים והוורידים מעבר לגבול-הראייה, ומתוך כך התקרב קירוב ניכר להפכת מהותו של מחזור-הדם. — א’, שקיבל מסטראטון את האטומיזם הדמוקריטי, היה הראשון, שהתנגד לתורת 4 הלחיות של היפוקראטס, ולעומת זה הטעים את החשיבות של מבנה-האברים ותיפקודם בתופעות-החיים התקינות והחולניות. הוא ראה את כל האברים כמורכבים מ3 מערכות של צינורות: ורידים, עורקים ועצבים — גם האחרונים נחשבו כחלולים! בוורידים זורם דם; בריאה נשאף אויר ומתוכן הוא עובר אל הלב, שבו הוא נהפך ע”י הדם לפְּנֹמָה — „הנפש החיונית” — שהיא מועברת בעורקים לכל חלקי-הגוף; במוח היא נהפכת ל„פְּנֹמָה פסיכית”, שמגעת לכל חלקי-הגוף דרך חללי-העצבים. את הפעלתם של השרירים ע”י העצבים הסביר א’ בחדירת הפְּנֹמָה לתוך השרירים; משום כך היה סבור, שהשריר מגדיל את נפחו בשעת פעולתו — דעה, שלא נסתרה אלא במאה ה17 (ע”י סוֹמֶרְדֶם [ע”ע]). תורת-הפְּנֹמָה של א’ פותחה ושוכללה ע”י גאלנוס. — א’ עסק גם באנאטומיה הפאטולוגית ותיאר בין השאר את התקשות-הכבד במחלת השחמת. בטיפול בחולים ובריפוי התנגד א’ לעמדה הפאסי-ווית של האסכולה ההיפוקראטית, שבעקבותיה יצא גם הר” פילוס, דרש גישה פעילה יותר מצד הרופא והמליץ על שימוש בתרופות שונות, אך דחה את השימוש המופרז בהקזת-דם, שהיה רווח בין קודמיו ובין בני-דורו. הוא השתמש ראשון לצרכי ריפוי בצנתר מעוקם בתור משתן.

א’ היה מייסדה של אסכולה רפואית, שהמשיכה במסורתו ועמדה במשך דורות במחלוקת חריפה עם האסכולה הרפואית מיסודו של הרופילוס. מחלוקת בית-א’ ובית-הרופילוס שימשה גורם חשוב בהתפתחותה של הרפואה עד התקופה הרומית.

F. H. Schwarz, *Herophilus u. Erasistratus*, 1826; R. Fuchs, *Erasistratea*, 1892; id., *Erasistratus* (Handb. Gesch. der Med., 1902); H. E. Sigerist, *Grosse Arzte*, p. 31 f., 1931; Ch. Singer, *A Short Hist. of Science*, p. 61 f., 1941; id., *History of Biol.*, p. 54, 1950; W. H. Jones, *The Medical Writings of Anonymus Londinensis*, 1947.

מ.

אַרְסֶמוֹס מְרוֹטֶרְדֶם, דְזִירְיוֹס — Desiderius Erasmus — Roterodamus — (1469?, רוטרדם — 1536, באזל),

מגדולי ההומאניסטים בתקופת הרנסאנס. חייו. את זמן-הולדתו אפשר לקבוע רק בין 1466 ו1469; מקום-הולדתו הוא או רוטרדם, מקום-מגוריה של אמו מאר-גאריטה, או גאודה (הסמוכה לרוטרדם) — מקום הכנסייה או המנזר של אביו, שהיה כומר או נזיר בשם גֵרְדֶרְדֶם או גֵרְד. שמו האמיתי של א’ היה, כנראה גֵרְדֶרְדֶס (Geerds); עד 1517 מופיע בתעודות הנוגעות אליו הכינוי *Rotgerii* (כלומר, בנו של רוֹטְגֶר — כנראה, שמו של אבי-אמו, שהיה רופא) — אפשר, מפני שהוריו לא נישאו כחוק. ספק הוא אם בשעה שנטבל ניתן לו השם א’ (הבא לפעמים בצורת *Herasmus*), על שם א’ הקדוש (המאה ה3; ידוע יותר בשמו האיטלקי סאנט-אַלמו), — או אם הוא עצמו קרא לעצמו „א’”, כלומר, „האהוב” — שם, שהוא, אפשר, כעין

עיון בכתב-יד. ב 1506 נסע לאיטליה, וכשעבר בארץ זו מעיר לעיר, מן הצפון עד רומי ונאפולי וחזרה משם עד ויניציאה (1506—1509). נתקבל בכל מקום ע"י גדולי איטליה ומלך-מדיה בכבוד יוצא מן הכלל, ויותר מכולם הרבו לכבדו האפיפיור יוליוס II והחשמן ג'ובאני ד'י מדיצ'י (אחר-כך האפיפיור ל'או X). לאחר זמן פעלו קשרי-הידידות, שא' קשר אז עם ראשי-הכנסייה ועם מלומדי-איטליה, נושאי-כליהם, ככבלים על שאיפותיו לתיקון-הדת.

ב 1509 הוכתר הנרי VIII למלך, וא' שהיה אידיאליסטן בעל חלומות אוטופיים במקצת, קיווה, שמלך זה יתקן את הכנסייה הקאתולית אותו תיקון מושכל, שא' הטיף לו בכל איגרותיו המרובות אל גדולי-הדור. מפני-כן עזב מיד את איטליה והפליג לאנגליה. בדרך חיבר את הנאה שבספריו, „שבח הכסילות“ (Encomium Moriae), שניתרגם לרוב לשונות אירופה (חיקה אותו שלמה רובין בספרו „תהילת הכסילים“, קראקוב תרס"ז). זהו נאום מלא הזמור מבריק, שבו מסברת הגברת „כסילות“ כמה העולם כולו — גדולי-הכנסייה ושרי-המדינה, אנשי-צבא ובעלי-מלאכה, עשירים ואביונים, מלומדים וחצרנים, ואף אהובים ואהובות, ועוד ועוד — נמשך אחריה, ובהמשך נאומה מראה ה„כסילות“, שהיא היא גם היוצרת כל מה שנעלה באדם ובחברה, היא הכוח הבונה, המזין והמאיר את היקום, היא האומץ וההתלהבות, הדמיון והאמונה — והיא שנואה על השכל הקר והצר, אבל אהובה היא לבורא.

כמעט את כל שנות 1509—1514 בילה א' באנגליה: כאן לימד יוונית באוניברסיטה של קימברג'י, אח"כ הלך לבאזל, שבה ערך הרבה הוצאות חשובות של כתבי סופרים יוונים ולאטיניים וכן של כתביהם של כמה מאבות-הכנסייה בשביל המדפיס המפורסם פרוֹבֵּנְיוֹס. ב 1516 הוציא א' (הוצ' ראשונה) את הנוסח היווני של ה„ברית החדשה“. להוצאה זו, ששימשה יסוד לתרגומו הגרמני של לותר, יש חשיבות עצומה בתולדות הרפורמאציה, אע"פ שההוצאה של ה„ברית החדשה“ ביוונית, שהופיעה ב 1520 באַלְקָה שבספרד כחלק מן הפולילוגוסה הידועה בשם Complutensis, עולה עליה בקביעה של הנוסח הנכון. ב 1517/21 ישב א' בלוֹבֵּן (Louvain); ובאותו זמן מינה אותו הקיסר קארל V ליועץ ממלכתי. — כשפרץ ב 1517 ריב-הרפורמה לאחר שפירסם לותר את „95 התזות“ שלו בדבר האינדולגנציות, הביע א', ששני המחנות העריצוהו אז, את הסכמתו העקרונית לתביעת תיקונים במוסדות-הדת; אבל עם החרפת הריב בין הכנסייה והפרוטסטנטים הטיף א' לשני הצדדים, שיתייחסו זה לזה מתוך מתינות כדי למנוע קרע בנצרות. אעפ"כ תלו כמה נזירים קנאים את הקרע דוקה בא' — נזיר לשעבר, שאחדים מספריו, וביחוד „שיחות-רעים“ (Colloquia familiaria, 1518), ו„שבח הכסילות“, הירבו לשים ללעג את „פולחן-הכרס“ ואת שאר הקילקולים שבחיי-הנזירים, והיה פתגם רווח אז בעולם הקאתולי: Ubi Eras - mus inuit, ibi Lutherus irruit („במקום שמרמו אליו א', לשם מתפרץ לותר“). ולפיכך, כשהוטל ב 1521 חרם כנסייתי וממלכתי על לותר ותומכיו, חשש גם א' לבטחונו ועבר לבאזל, שבה כבר שלט אז יחס חיובי לתנועת התיקונים-בדת. אע"פ שקאתולים חשובים, וביניהם תומכיו-ידידיו של א' מכבר, ל'או X והנרי VIII, לחצו עליו, שיגנה את לותר בפומבי, לא הסכים א' לדבר. ואולם לותר עצמו, שעוד ב 1519 שלח לא' איגרת מלאה הערצה, נעשה בהדרגה עוין את א'

הפשרני, וכשיצא ב 1524 הספר De libero arbitrio („על חירות-הרצון“), שבו תמך א', שוחרר-החירות, בעמדתו הליבראלית של פְּלֵגִיוֹס (ע"ע), פירסם לותר, שהיה תמיד-עדה עם הכנסייה בשאלת חופש-הרצון וכמותה הסכים בעניין זה לעמדתו השלילית של אוגוסטינוס (ע"ע), והורה, שהרצון תלוי בגזירה קדומה (praedestinatio), — כתב-פולמוס חריף נגד א', בשם De servo arbitrio („על עבדות הרצון“). א' הגיב מיד על ספרו של לותר בחיבור בשם Hyperaspistes („המגן“), שאף הוא כתוב בסיגנון חריף מאוד. מאז נותקו הקשרים בין תנועת-הרפורמה ובין א', למרות האהדה, שבה התייחס א' לכוונותיה היסודיות של תנועה זו, ומאז נמצא במצב הטראגי של אדם נתון בין שני מחנות. מתוך כך גברה גם בדידותו, שלא פסקה עד שמת. ב 1529, כשנצטרפה באזל באופן רשמי לרפורמה, עבר א' לפרייבורג הסמוכה, שהיתה קאתולית, אבל עוד בשנת 1535 ניסה בלא הצלחה — בחיבורו De amabili concordia Ecclesiae („על שלום-הכנסייה היקר“) — להביא את שני המחנות לידי איחוד. — באותה שנה החליט לחזור למולדתו, אבל התקפה קשה של שיגרון עצרה אותו בבאזל, שבה מת ב 15 ביוני 1536 בבית ידידו פרוֹבֵּנְיוֹס, שהוציא ב 1540 את כל כתביו ב 9 כרכים בעריכתו של ההומאניסטן הפרוטסטנטי באַטוֹס רְנָאנוֹס, שהוסיף לכתבים אלה תיאור מפורט של חייו-א'. כתביו של א' נאסרו מטעם הכנסייה הקאתולית, וכמה מן ה„אַרְאֶסְמִיס־טיים“, שעדיין היו מרובים אפילו באיטליה ובספרד, נרדפו ונאסרו.

מפעלו הספרותי של א' שכולל, נוסף על ספריו, גם מכתבים להרבה מאנשי-השם שבדורו (כ 1,500 מהם נשתמרו ונתפרסמו), מתחלק לשני חלקים עיקריים: פעולה הומאניסטית-פילולוגית ופעולה דתית-מוסרית.

ההומאניזם של א' אינו מתבטא בידענות יבשה או בטיפוח של דברנות לאטינית בלבד, אלא בחקר מעמיק של התרבות העתיקה כהכשרה לגישה נבונה והוגנת אל הבעיות של החיים ושל הזמן. אע"פ שא' היה מטבעו שכלתני ומחוסר חוש אמיתי לאמנות ולשירה, היה הראשון, שהכיר בבירור את עדיפותה המוחלטת של התרבות היוונית על הרומית והגיע לידי בקיאות מושלמת בלשון היוונית וספרותה. אותם מכתביו הפילולוגיים המרובים, שנתפשו והשפיעו ביותר בזמנו, הם הקבצים של ליקוטי-פנינים מתוך הספרות העתיקה; כל קובץ כולל גם פירושים, היסטוריים ופילוסופיים, שכמה מהם מתרחבים ונעשים מסות חשובות בפני עצמן (כגון המסה המפורסמת שלו בגנות המלחמה, בשם „המלחמה נעימה למי שלא הכיר אותה“, שבתוך הקובץ Adagia Para-bolae („מליצות“, 1514); „אנקדוטות עם מוסר-השכל“, 1531). הספר „על דרך הלימודים וחינוך הילדים“, 1512, תופס מקום חשוב מאוד בתולדות-החינוך, שהרי בו ממליץ א' על יחס של מתינות והבנה לנפש-הילד (במקום הטלת-אימה וכפית-מרות) ועל טיפוח התעניינותו של הלומד כעל האמצעים העיקריים של החינוך, וכן הוא ממליץ בו על שיווי-השפלה לבנות ולבנים. כמה מכתביו, וביחוד הדיאלוג Ciceronianus (1528), מסבירים את דעתו, שהסיגנון הלא-טיני (שבו היה א' ראש וראשון בתקופה החדשה), צריך להיות חי ואישי, ולא חיקוי עיוור לסיגנונו של ציצרון, כמו שהיה נהוג בזמנו. בין עבודותיו ההומאניסטיות של א' יש

משקלו הסגולי: 5.7; קשיותו: 3.5; פריך. ממריא בחימום ל 600° – 400° בלא שינתן, וגודל-המולקולה של אָדיו בטמ-פראטורה נמוכה הוא As_2 , בגבוהה — As_4 ; בחימום תחת לחץ הוא ניתך ב 817° — (2) א' שחור, או א'- β — צורה מתכתית אחרת, שמשקלה הסגולי 4.7; היא פחות יציבה מ(1) והופכת ל(1) בחימום ל 360° — (3) א' צהוב, או א'- α — בלתי-מתכתי, רגיש מאד לחום ולאור, שהופכים אותו ל(1); משקלו הסגולי: 2.0; נמס בפחמן גפריתי ונפרש מתמיסה זו בצורה גבישית; גודל המולקולות שלו בתמיסה — As_4 . א' אינו משתנה באויר יבש, אבל באויר לח הוא מתכסה בצפיפי תחמצתי. ב 180° הוא דולק בלהבה כחלחלת ונשרף לתחמוצת. עם האלוגנים ועם גפרית הוא מתאגד במישרים. אינו נתקף ע"י מי-אלקאלי וע"י חומצות שאינן מחמצנות. חומצה חנקנית חמה, וכן מי-מלכים, מחמצנים אותו לחומצה ארסנית.

היסטוריה. הקדמונים כבר ידעו את הא' בצורת תרכובות המינרליות. אריסטו מזכיר חומר בשם $\sigmaανδράχη$, שהוא כנראה א' גפריתי אדום (רָאָלְנֶר), תאופראסטוס קרא לו $\acute{\alpha}ρσενικόν$ (= גברי, גיבור), משום פעולתו הביור-לוגית, ופליניוס שיבש שם זה ל $arrihenium$. הקדמונים ראו בתרכבות הגפריתיות של הא' מין גפרית. האלכימאי אולימ-פיודורוס (המאה ה-5) ידע גם את הא' הלבן (כלומר: את התחמוצת As_2O_3), שקיבל ע"י שריפת המינרל האדום. אלברטוס הגדול (ע"צ) הכיר, שהא' הלבן כולל חומר מתכתי. הרוקח הגרמני י. שְרֶדֶר (J. Schröder) תיאר הפקת א' ב-1649, ובן-דורו הצרפתי נ. לֶמֶרִי (N. Lémery) קיבל את המתכת ע"י חימום הא' הלבן עם אשלג וסבון; אולם רק ג. בראנט, שחיזר את הא' הלבן באמצעות שמן, הוכיח ב-1733 ברורות, שהוא, "סיד" (=תחמוצת) של יסוד מתכתי. שְלֶה הכין ב-1775 א' אלמנטארי נקי. — בספרות התלמודית ובספרות העברית של יה"ב נקראות תרכבות-הא' בשם וְרִינֶךְ. מציאותו בטבע. הא' האלמנטארי מצוי בטבע אך במידה מועטה, עפ"ר במכרות של מתכות יחד עם אנטימון, כסף, ועוד — למשל, במכרות-הכסף של גרמניה המרכזית, בנורווגיה, באה"ב, בפורגווא, בצ'ילה, הרבה יותר הוא מצוי בתרכבות עם מתכות אחרות או עם גפרית במרבצי-בצרים ומינרלים. מכרות-הא' העקריים הם בשוודיה (בולֶיֶדֶן), אה"ב, מכסיקו, פרו, צרפת, בלגיה, יאפאן, קוריאה. בשנים שקדמו למלחמת-העולם II היתה התפוקה השנתית העולמית שלו כ-50 אלף טון בממוצע, ואחר המלחמה — 75 אלף טון, מזה מספיקת אה"ב, וכן שוודיה, כשליש ומכסיקו כרבע. החשובים שבמינרלי-הא' הם: הסולפידים רָאָלְנֶר, As_2S_2 , ואורפימנט, As_2S_3 ; התרכבות המתכתית-גפריתית מיספיקל (פיריט ארסני), $FeAs_2$, וקובאלטיט (בהקת-הקו-באלט), $CoAs_2$; ניקל נחשתי" (שאינו מכיל נחושת), $NiAs$. ועוד. אולם יותר ממצורות מרוכזות אלו מצוי הא', כשהוא מפורר בכמויות קטנות, בכל הפריטים של ברזל ונחושת וברוב שאר המינרלים הסולפידיים; מכאן הוא מגיע כזי-הום לגפרית הדו-חמצנית, הנעשית מפריטים או סולפידים אחרים וממנה — לחומצה הגפריתנית הגלמית ולחמרים ותכשירים כימיים המוכנים בעזרתה. הצורך בהרחקתו של זיהום מוזק ומסוכן זה יוצר לפעמים בעיות קשות. מחמת פיזורו המרובה בטבע מופיע הא' בכמויות זעירות גם במים וכן ברקמותיהם של צמחים ובעלי-חיים.

לציין גם את השורה הארוכה של הוצאות ספריהם של סופרים קלאסיים ושל אבות-הכנסיה, ובפרט את אלה של תלמי (1530), ההוצאה הראשונה של כתביו), של אריסטו (1531), ההוצאה השלמה הראשונה, של יוסף בן מתתיהו (1534), ושל היאָרְוִימוס (ההוצאה הראשונה של זה). חשיבותו הגדולה של א' בתולדות הדת והמוסר קשורה יותר בעמדתו המיוחדת כלפי בעיות הדת והמוסר בזמנו משהיא קשורה בכתביו. פעולתו הכשירה את הקרקע לרפור-מה: הוא גילה וביקר באומץ-לב את השחיתות, ששלטה בכנסיה, הפנה את תשומת-הלב אל מקורות-הנצרות, הראה את הדרך לחידוש התאולוגיה ולטיהורם של מוסדות-הדת והטיף לחסידות שבלב ולהעדפת המוסר והדתיות הפנימית על הדוגמות והפולחן; לפיכך נחשב א' בצדק לאביה של אותה מגמה בתנועת-הרפורמה, שנקראת בשם "הרפורמה האוונגלית". אולם א' הסתלק מן הרפורמה כשהמלחמה בקילקולים שבקאתוליות הביאה לידי הקמתה של כנסיה חדשה, מנוגדת לזו של רומי, אבל מכמה צדדים לא פחות קנאית מוזה, ולידי פיתוחה של תאולוגיה, ששללה את עמדתה של הכהונה כמתוכנת בין המאמין ובין הבורא. א' לא היה מן הגיבורים או מקדשי-השם, אבל עמדתו הפשרנית בריב-הדת לא באה מתוך מורך-לב, כדעתם של לותר וחבריו, וביחוד של אולריך פון הוטן (ע"צ), שבחיבורו *Expostulatio cum Erasmo* ("הזמנה לדו-קרב עם א'"/1523) גינה בהרפות יתרה את ה"צביעות" ואת ה"השתעבדות" של א', ידידו לשעבר, לכנסיה, שלום, אחווה, תיקון מודרג, "מבפנים ומלמעלה", ללא קרע, היו צורך נפשי בשביל א', ואלה היו יסודות-השקפתו. "אני מאמין" שלו כלול במשפט הבא, המצוי באחד ממכתביו משנת 1523 (הוצאת אָלֶן, 29, 1): "אני דוגל בחירות מבוססת על אהבה". זהו הצד החיובי שביחסו אל תנועת הרפורמציה; הצד השלילי שבו הוא מה שמתוך "יוגנותו" וחיבתו ליפירוח ולהשכלה נאורה לא היה מוכשר להילחם בקלקלות של הכנסיה עד הסוף. *Huma-nitas erasmiana* ("אנושיות אראסמית") — ביטוי זה אנו מוצאים תכופות אצל בני-דורו של א' קודם שהוחרם ע"י שני המחנות בנצרות, ואכן תפיסת המוסר כעיקר שבדת וסיסמת-הסבלנות, שבהן מזדהים ההומאניזם וה"הומאניות" שלו, הן הקובעות את מקומו של א' בהיסטוריה.

Bibliotheca Erasiana, ed. Vanderhaeghen, 1897, 1907
Bibliotheca Erasiana, ed. G. de Vreese, (לא נגמרה)
1936/41. (עד עכשיו שני כרכים) E., *Opera omnia*, ed.
Beatus Rhenanus, 9 vols., Basel 1540/1; ed. Leclerc, 10
vols., Leyden 1703-6; E., *Opus epistolarum*, ed., P. S.
Allen, 11 vols., 1906/47; E., *Opuscula*, ed. Ferguson,
1933; E., *Economium Moriae*, lat. en nederl., ed. Dirk-
zwager, 1949; R. B. Drummond, E., *His Life and Char-
acter*, 2 vols., 1873; P. S. Allen, *The Age of E.*, 1914;
Pr. Smith, E., *His Life, Ideals and Place in History*, 1923;
A. Renaudet, E., 1926; idem., *Etudes érasmiennes*, 1939;
R. Pfeiffer, *Humanitas erasmiana* (גרמנית), 1931; Stefan
Zweig, *Triumph u. Tragik des E. von R.*, 1935; J. Hui-
zinga, E., 1947* (הולאנדית: מתורגם לכמה לשונות).
ה. פ.

אַרְסֶן (Arsenicum), יסוד כימי. סמלו הכימי: As; מספרו
הסידורי: 33. משקלו האטומי: 74.91. ערכויותיו:
3, 5; חבר הקבוצה החמישית של המערכת המחזורית (ע"צ
אטום). — הא' מצוי בשלוש צורות אלטרופיות (ע"צ):
(1) הא' הרגיל, או האפור, או א'- γ — גוף גבישי מתכתי,
נוצץ כעין הפלדה, בעל מוליכות תרמית וחשמלית טובה;

לתחמוצת וזו מחוזרת ע"י חימום עם אבקת-פחם:



השימושים של הא' האלמנטארי אינם מרובים, ועיקרם — הוספה לנתכים: עירוב של 0.4–0.8% של א' לעופרת מרבה את קשיותה, ונתך זה משמש חומר-גלם לקלעי-רובה; 2% של א' בנתכי נחושת-אבץ (פליו) מרבים את סגולת הציחצוח וההברקה.

תרכובות. א. תרכובות אנאורגניות. בניגוד לאפיו הפיסיקאלי המתכתי של הא' האלמנטארי היציב, מגלה הא' בהתנהגותו הכימית תכונות מובהקות של אלמתכת, ובוהו הוא דומה לזרחן — קודמו בקבוצה החמישית של המערכת המחזורית — ואף לחנקן. הא' אינו נוטה לשמש קאטיון במלחים; הוא מתאגד עם מימן להידריד, שבו הא' הוא שְׁלֶשֶׁת-ערכותי; הוא מתאגד עם חמצן, גפרית והאלוגנים לשתי שורות של תרכובות, שבאחת מהן הוא שְׁלֶשֶׁת-ערכותי ובשניה — חמש-ערכותי.

(1) א' מימני או ארסין, AsH_3 , הוא גז ארסי מאד, מחוסר צבע ובעל ריח רע (כריח השום); בלתי-יציב ומחוזר נמרץ. ב-230° הוא מתפרד ליסודותיו, וא' אלמנטארי שוקע על משטחים חלקים כדוק מתכתי. ארסין מתהווה ע"י פעולה של מימן אטומי (למשל, באמצעות אבץ או מגנזיום עם חומצה מלחית או גפריתנית) על רוב תרכובות-הא'. בניגוד לאמוניה (ע"ע) אין לארסין אופי בסיסי ואין הוא מתחבר למים.

(2) החשוב שבהאלוגנידים הוא הטריכלוריד, $AsCl_3$, שמתקבל ע"י התאגדות ישרה של היסודות. נוזל עבה, שעינו כעין השמן; המשקל הסגולי: 2.2. נקודת-ההיתוך: 18°-; נקודת-הרתיחה: 122°. אין לו אופי של מלח, ומים מפרקים אותו פירוק הידרוליטי; לפיכך הוא „עשן“ באויר מחמת הפעולה של הרטיבות:

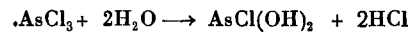

(3) תרכובות גפריתיות. הדוסולפיד, שהוא הַרְאָלְגֶר הטבעי (As_2S_2), מתקבל במעבדה ע"י היתוך היסודות יחד, או ע"י היתוך התחמוצת עם גפרית, בשיעורים מתאימים; גוף גבישי אדום, שניתן להמראה בלא התפרדות ואדיו ירוקים כעין הכלור. האורֶפִינֶט (ע"ע) הטבעי הוא צורה גבישית של השְׁלֶשֶׁת-סולפיד, As_2S_3 , המתקבל כמשקע אַמורפי מצבע הלימון ע"י הכנסת זרם H_2S לתמיסה חומצית של תרכובת-א'; המשקע אינו נמס בחומצה.

(4) תרכובות חמצניות. משתי התחמוצות של הא', הא' השְׁלֶשֶׁת-חמצני, As_2O_3 , הוא החשוב ביותר; א' לבן, אַרְסֶנִיק או זַרְנִיק סתם. הוא מתהווה בשריפת א' או בשריפת מינרלים מכילי-א':

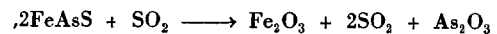

והוא מצוי בשלוש צורות אלותרופיות: אַמורפית-אבקתית, אַמורפית-זגוגית וגבישית. הראשונה נמסה במים בשיעור של כ-4%, האחרות בשיעור של כ-1% (ב-10°) בלבד. תגובת התמיסות המימיות של התחמוצת היא חומצית חל-

ארסניטית, M_3AsO_3 ; מלחי החומצה, M_3AsO_3 ; כל הארסניטים. פרט למלחים האלקאליים, אינם נמסים במים; תמיסותיהם של המלחים האלקאליים הן בסיסיות מאד מחמת הידרוליזה כתוצאה מחולשתה של החומצה. — „ירוקת-שְׁלֶה“ היא נחושת ארסניטית חומצית: $CuHAsO_3$. „ירוקת-פאריס“ או „ירוקת-שְׁנִיפֹרְט“ — מלח כפול של נחושת מְטא-ארסניטית ואַצְט-טאטית: $3 Cu(AsO_2)_2 \cdot Cu(C_2H_3O_2)_2$.

החומצה הארסניטית ומלחיה פועלים כמחזורים; הם מתחמצנים—למשל, על חשבון האלוגנים—ונהפכים לצאצאי הא' החמש-ערכותי:

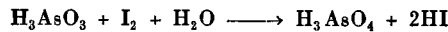

ביסוד התרכובות החמצניות של הא' החמש-ערכותי מונח הא' החמש-חמצני, As_2O_5 , שמתקבל ע"י חימצון הא' או הא' השְׁלֶשֶׁת-חמצני בחומצה חנקנית, במי-מלחים או במי-כלור, ושהוא האַלְמִימָה של החומצה האַרְסֶנֶאטִית H_3AsO_4 (חומצה „אורֶתוֹ-ארסנאטית“: השווה החומצה האורתו-פוספאטית, ע"ע זרחן). רק הארסנאטים של המתכות האל-קאליות מסיסים במים, ותמיסותיהם אף הן בסיסיות.

ב. הרכבות אנאורגניות. הכימיה הסינתטית הפיקה מערכת רחבה של תרכובות אנאורגניות של הא', שבהן מקביל מקומו של הא' לזה של החנקן באַמִינִים (ע"ע). בתרכובות ניטרו (ע"ע) ובתרכובות אָזו (ע"ע), ושכמה מהן דומות באַפִיין גם לתרכובות אנאורגנו-מתכתיות (ע"ע). — קיימים צאצאים אליפאטיים של הא' המימני — ארסֶינִים ראשוניים (RA_3H_2), שניוניים (R_2AsH) ושלי-שנייים (R_3As), שהם — בניגוד לאמינים — מחוסרי תכו-נה בסיסית, וכן מלחי-ארסוניום רביעוניים ($(R_4As)X$). השייר $As(CH_3)_2$ — של הדימֶתיל-ארסין, שהרכבותיו מצ-טיינות בריחן הרע ביותר, מכונה קאקודיל (מיורי *μακός*, רע וְחָדֵר, ריח); מתרכבותיו: קאקודיל חמצני $[(CH_3)_2As]_2O$ — שבמציאותו כבר הכיר קאדה (Cadet) ב-1760 ושבֶּנְגֶן (ע"ע) הבהיר את מבנהו ב-1836 במחקר מיו-חד, שנעשה אחד מן היסודות של תורת הנדיקלים בכימיה האורגנית; קאקודיל „חפשי“ (דימרי), $[(CH_3)_2As]_2$; קא-קודיל כלוריד, $(CH_3)_2AsCl$, וכדו'. תרכבות אלו מתהוות בחימום תרכובת של א' שְׁלֶשֶׁת-ערכותי עם אַצְטאט, והריח משמש סימן-הכר רגיש לא'. — ע"י מְתִילֶאצִיָה של ארסני-טים מתקבלים מלחי החומצה הארסניטית — אסטרים חלקיים של החומצה האַרְסֶנֶאטִית $(CH_3)_2AsO_3H_2$. החומצה הדימֶתיל-ארסניטית או קאקודילית, $(CH_3)_2AsO(OH)$, נגזרת מן הארסן החמש-ערכותי, והיא אמפוטריט; בצד תכונתה החומצית היא מגלה גם צדדים בסיסיים ונותנת מלחים עם חומצות חזקות.

התרכבות הארומטיות של הא' מתחלקות; לאריל-ארסנים (כגון $Ar.AsH_2$), תרכבות-אַרְסֶנֶט, שמכילות את הקבוצה $-As=As-Ar$ (כגון $Ar.As=As.Ar$), וחומצות ארסוניות ($Ar.AsO_3H_2$) ומלחיהן. מן החשובות שבהן:

באקאדמיה ע"ש ז'ולין) ובגרמניה. ב-1912 נתוודע אל הצעיר קְנֶדִינסקי (ע"ע), שעסק אז ביצירת תמונותיו המופשטות הראשונות, וצייר זה השפיע על א' הצעיר ברעיונותיו על אמנות חדשה, שאינה תיאורית ואינה מייצגת אובייקטים. א' היה קשור בתקופות שונות בכמה מגילוייה של התנועה המודרניסטית, אך אין הוא נמנה על שום קבוצה מסויימת. הוא היה בין מייסדיה של תנועת „דאדא“ (ע"ע דְדָאִיזם) בציריך ב-1916, ובעשור-השנים שלאחר זה היה קשור באַס-

פולה הסירְרָאָלִיסטית (ע"ע סירראליזם), שמכמה בחינות יש לה זיקה לדאדאיזם. ב-1922 ואילך חי א' עפ"ר בפאריס או

א' מתכתי. המבחן (ציור) נעשה בקטעי-אריג, בכתיש של רקמה, בשתן, וכדו'. בבקבוק (א), שמכיל את החומר או התמיסה הנבדקים ביחד עם אבץ נקי, מופרש מימן ע"י הוספת חומצה גפריתנית נקיה מן המשפך (ב). בנוכחות א' מופק AsH_3 ; גאו זה מועבר דרך צינור-ניקוי, שבו נעצר

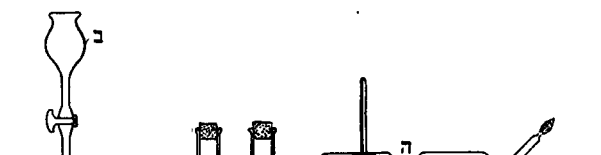

אַרְץ, הגרם השמימי, שהוא מקום-מושבנו; מבחינה אסטרו-
נומית — כּוֹכַב-לַכַּת (ע"ע), שתּוֹפֵס במערכת כּוֹכְבֵי-
הלכת של השמש את המקום השלישי (מצד השמש). בקבוצת
ארבעת כּוֹכְבֵי-הלכת הפנימיים הא' היא הכּוֹכֵב הגדול ביותר
ובעל הצפיפות הממוצעת הגבוהה ביותר.

תולדות ההפּרָה האסטרונומית של הא'. הפרת
מהותה של הא' כאחד מגרמי-השמים — כּוֹכֵב בין הכּוֹכֵב-
בים — היא הנקודה הסופית של אחד מקווי-היסוד בתולדות
העיון הפילוסופי והמחשבה המדעית. הפּרָה זו מצרכת כּוֹשֵׁר-
הפשטה מרובה, שהרי מבחינת הגישה המחשבתית הבלתי-
אמצעית שקולה הא' כנגד „השמים”, ו. א. כנגד כל שאר
חלל-העולם על כל הגרמים המצויים בו. בבניין-העולם, כפי
שהוא נתפס בחושינו, הא' היא הקרקע השטוחה של בניין זה
כולו, וכך היא מופיעה — בתיאורים שונים — באמונות,
במיתולוגיות ובמערכות-העיון הקדמוניות (מצרים, בבל, המד-
רח הרחוק). במסגרתה של תפיסה זו לא היה מקום לשאלה
בדבר מקומה של הא' בחלל-העולם, שהרי הא' נראתה כבסיסו
של חלל זה. כשהתקדם העיון הפילוסופי הקדמון עד כדי כך,
שנתעוררה השאלה בדבר יסודו של בסיס זה עצמו (כגון
בהודו), היתה התשובה מיתולוגית או מיסטית או סמלית (הד
מאוחר לתשובה ממין זה מוצאים אנו במדרש התלמודי:
„הארץ על מה עומדת? על העמודים... עמודים — על המים...
מים — על ההרים... הרים — ברוח... רוח — בסערה... וסערה
תלויה בזרועו של הקב"ה; חכמים אומרים: על י"ב עמודים
עומדת... ויש אומרים: על שבעה עמודים...; ר' אלעזר בן
שמוע אומר: על עמוד אחד וצדיק שמו... [חגיגה, י"ב]). —

המקרא, המתרחק מכל דיון ועיון קוסמולוגי, אינו נותן שום
תיאור מפורש על מהותה האסטרונומית של הא'. אולם ניסוי-
חיים לשוניים („השמים והארץ") וביטויים מליציים שונים
(כגון בתה' קד, ה, ובמקומות אחרים) נובעים מהרגשת
הפרדה גמורה בין הא' ובין גרמי-השמים; רק פעם אחת
(„תולה ארץ על בלימה" [איוב כו, ז]) מבריק במקרא הרעיון
על קיומה של הא' בחלל הריק. הראשון, שהגה רעיון זה
בתחום המחשבה הפילוסופית-המדעית, היה כנראה אֶנְפִּיסִי-
מִנְדְרוֹס (ע"ע), שעם זה הוסיף לראות את פני-הארץ כמישור,
שמשמש בסיסו העליון של דיסקוס גלילי. גם אֶמְפִּדוֹקְלוֹס
(ע"ע) ואֶנְפִּיסְגוֹרוֹס (ע"ע) ראו את הא' כדיסקוס שטוח במרכזו
של חלל-העולם הפדורי. הכרת פדוריותה של הא' היא ההשג
הגדול של הפיתאגוראים (פילולאוס [ע"ע]?, או ארכיטס
[ע"ע]?). הם גם היו הראשונים, שהעיון לעקור את הא'
ממקום-מנוחתה ולייחס לה תנועה (מסביב ל„אש המרכזית"
[ע"ע אסטרונומיה, 780]) ככּוֹכֵב בין הכּוֹכְבִים. את השערת
סיבובה היומי של הא' על צירה הביעו לראשונה הֶרַאקְלִידֵס
מִפּוֹנְטוֹס והפיתאגוראי אֶקְפָּאנְטוֹס (במאה ה-4). על רעיון
סיבובה של הא' על צירה הוסיף אריסטרכוס (ע"ע) את רעיון
הילוכה מסביב לשמש; בזה הוגדרה הא' כאחד מכּוֹכְבֵי-הלכת
במסגרתו של עולם הֶלִיוֹצֶנטְרִי. אולם תורתו של אריסטרכוס
נדחתה מפני הפילוסופיה של אריסטו (ע"ע) והאסטרונומיה
של היֶפְּרוֹטוֹס (ע"ע), שמצירוף שתיהן נתגבשה דמות-העולם
של פטולומיוס (ע"ע), המייחדת לכדור-הא' מקום במרכזו
של עולם הגלגלים של השמש, הירח, כּוֹכְבֵי-הלכת והכּוֹכְבִים
(העולם הֶגֵאוֹצֶנטְרִי). ממדיו של כדור-הא' נקבעו על-סמך
מדיוות אסטרונומיות בסדר-הגודל הנכון על-ידי אֶרְטוֹסְתֶנֶס
(ע"ע), וחישוביו נישנו ע"י פּוֹסִידוֹניוֹס (ע"ע) ואחרים. יש

ברבני אשכנז כיהנו בה. זמן-מה שימש בה ר' מאיר בן ברוך
הלוי, ור' הלל מא' קיבל ממנו. באמצע המאה ה-15 היה יעקב
וייל מרביץ תורה בא'. בתקופה זו מילאו יהודי-א' תפקיד
חשוב בעסקי-כספים בתורנינגיה. ב-1391 הפקיע המלך את כל
החובות, שקבו נוצרים ליהודי א', וזיכה בהם את העיר תמורת
תשלום של 2000 זהובים, והעיר תבעה סכום זה מן היהודים,
ועם זה הבטיחה להחזיר להם חלק מן החובות. מאז התחילו
המלכים מחייבים את היהודים בתשלומים מיוחדים לאוצרם.
ב-1418 הוכרחו יהודי-א' למסור הצהרה בשבועה בבית-הכנסת
בנוגע לרכושם, והמלך הטיל עליהם מיסים חדשים בהתאם
להצהרתם זו. ב-1452 חייבו שלטונות-העיר את היהודים לשאת
אות-קלון. ב-1458 גורשו היהודים מא'. סמוך ל-1820 השתמשה
ממשלת-פרוסיה במצבות של בית-הקברות היהודי לביצורה
של העיר. אותה שעה התחילו יהודים שוב מתרכזים בא'.
ב-1840 ישבו בעיר 1200 יהודים, ואותה שנה נתנך בה בית-
כנסת חדש. ב-1933 נמנו 831 יהודים על קהילת-א'. לפי מפקד
מ-1939 היו בא' 288 יהודים לפי מוצאם (מהם 246 לפי דתם).
ב-1951 ישבו בא' 40 יהודים. — נוסח התפילה של יהודי-א'
ביה"ב היה זה של סאפסוניה. מנהגיה של קהילת-א' שמורים
בבית-המדרש לרבנים בלונדון (כ"י 104, 4).

A. Jaraczewsky, *Geschichte der Juden in E.*, 1868; Wiener,
MGWJ, XVII (1868), 313-7, 352-9, 385-95; Th.
Kroner, *Festschrift zur Einweihung der neuen Synagoge*
in E., 1884.

צ. ל.

אַרְפָּחָה (Arrapha), עיר קדומה בארץ-נהריים מדרום לזאב

הקטן; כיום פְּרָפּוֹךְ (ע"ע). א' כבר היתה עיר
ידועה באמצע האלף ה-3 לפסה"ג והיא נזכרת בכתובותיו של
סרגון מלך אַכַּד. נראה, שהיתה מרכז חשוב של ארץ הגוטים,
שפלשו לשומר ולאכד במאה ה-22 לפסה"ג ושלטו בהן בערי-
צות כ-100 שנה. בימי גדולתו של חֲמוֹרְבִי מלך בבל (סוף
המאה ה-18) נכבשה ארפחה ע"י צבאותיו, ובאחד מן התב-
ליטים המתארים את נצחונו נראה מלך א' כשהוא עומד
אסור באזיקים לפני חמורבי. במאות ה-17—16 לפסה"ג
הוצפה ארץ ארפחה שבטים חוריים (ע"ע) ובמרוצת הזמן
הפכה למחוז חשוב של מדינת מיתני החורית ההודו-איראנית.
בתקופת הממלכה האשורית החדשה היתה א' עיר-מחוז
בקרבת הגבול המזרחי ומלכי-אשור היו מצרפים את השטחים
שכבשו מעבר לגבול לתחום-השלטון של מושלה. במלחמתו
של נְבּוֹפְלָאֶסֶר, המייסד של ממלכת בבל החדשה, באשור
(616 לפסה"ג) נחלו האשורים את תבוסתם הראשונה בקירבת
ארפחה.

הכתובות המרובות שנמצאו בנוזי (ע"ע) הסמוכה לא'
מעידות, שבמשך המאות ה-15—13 שמרו התושבים על
יחוסם הלאומי החורי, המתבטא ביחוד בשמותיהם הפרטיים,
אע"פ שמבחינה תרבותית נתבוללו בהדרגה בבבלים ובאשו-
רים, וסופרי א' היו נוהגים לכתוב אכדית, שהושפעה השפעה
ניכרת מן הלשון החורית, שהיתה מדוברת בפי רוב התושבים.
חבל-הארץ שבסביבות פְּרָפּוֹךְ נקרא עד התקופה הרומית
בשם העתיק Arrapachitis. הזיהוי של א' עם ארפכשד
(בראשית י, כב) בטעות יסודי.

C. A. H. I., III; D. D. Luckenbill, *Assyria and Babylonia*,
I, II; W. F. Albright, *JSOR*, 10 (1926), 267.

מ. ב.

הא' מלווה בהילוכה ע"י הירח, ושניהם מקיפים את מרכז-הכובד של המערכת א-יירח. מרכז-כובד זה, שהוא נע לאורך המסלול האליפטי מסביב לשמש, מרוחק ממרכז הא' כ-5,000 ק"מ, ולפיכך מורכבות סטיות גליות-מחזוריות על כיוון-הילוכה התיאורטי של הא' (ציור 2). — השמש עצמה נעה במסגרת שביל-החלב (בכיוונה של נקודה שעל הגבול בין המזלות הרקולס ונג'ל) במהירות של $19\frac{1}{2}$ ק"מ בשניה וגוררת עמה את כל מערכת כוכבי-הלכת שלה. לפיכך צורתו של מס-לול-הא' בחלל היא כעין-הבורג (ציור 3).

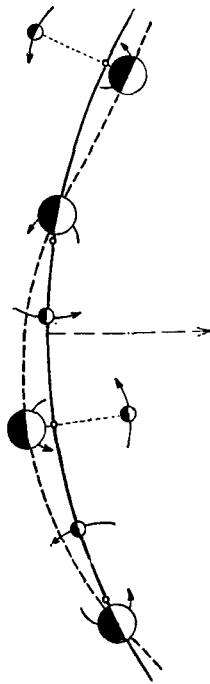

ציור 2. תנועות הארץ והירח מסביב לנקודת-כבד המשותפת
 מסלול נקודת-הכובד של המעי-
 רכת ארץ-ירח מסביב לשמש;
 מסלול הארץ מסביב לשמש

סיבוב הא' מסתובבת על אחד מן הקטרים שלה כציר, וכיוונו של סיבוב זה — ממערב למזרח — הוא ככיוון הילוך-הא' מסביב לשמש (ציור 1). תוצאה מסיבוב זה הן התנועות היומיות המדומות והעליה והשקיעה של הגרמים השמימיים. ציר-הסיבוב, שחותך את פני-הא' ואת כדור-השמים המדומה בקטבים הגאוגרפיים והאסטרונומיים של הצפון והדרום, משופע כלפי הניצב על המילקה בזווית של $23^{\circ}27'$. ז. א.

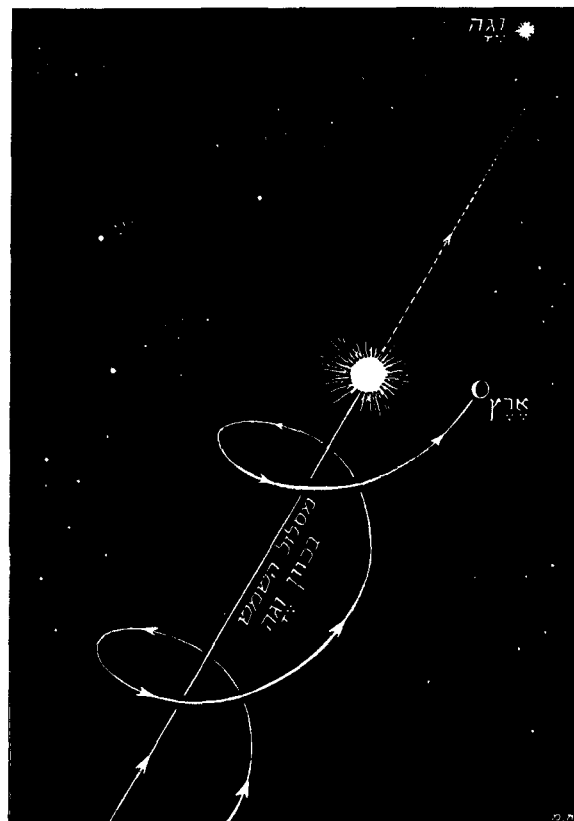

ציור 3. מסלול-הארץ ביחס לעולם-הכוכבים

להטעים — בניגוד לדעה הרווחת, המייחסת לקולומבוס את חידוש ההפרה בדבר כדוריותה של הא' — שמשעה שנשתלטה דמות-העולם האריסטוטלית-פטולמאית היו הכרת כדוריות-הא' והמושג הנכון (בקירוב) בדבר גדלה נחלתם של כל המשכילים. חידוש דמות-העולם ההליוצנטרית הורדת הא' לדרגת אחד מכוכבי-הלכת של השמש ציינו את המפנה, שנגרם ע"י קופרניקוס (ע"ע). מסלול-הא' במסגרת מסלול-ליהם של כוכבי-הלכת תואר ע"י קפלר (ע"ע), ותנועת-הא' הוסברה במסגרת המכאניזם של תנועות גרמיה-שמים על-ידי ניוטון (ע"ע). האסטרונומיה החדשה, שעקרה אף את השמש ממקומה ב"מרכז-העולם" וביטלה את עצם המושג של "מרכז" זה (ע"ע אסטרונומיה), קבעה סופית את מעמדה של הא' בעולם כבן-לוואי לא-בולט של כוכב בינוני מבין כ-100 מילי-ארד הכוכבים שבביל-החלב, שהוא עצמו אינו אלא מערכת אחת בין מיליוני הגאלאקסיות שבחלל-העולם המופר לנו. תנועות הא'. תנועת-הא' במרחב של חלל-העולם מור-כת מהרבה תנועות יחסיות, שהחשובות שבהן הן: (1) ההקפה (לאט' revolutio, רוולוציה); (2) הסיבוב (rotatio, רוטאציה); (3) הקדימה (praecessio, פראצסיה) והנענוע (nutatio, נוטאציה) של הציר; (4) תנועת מערכת-השמש בעולם-הכוכבים.

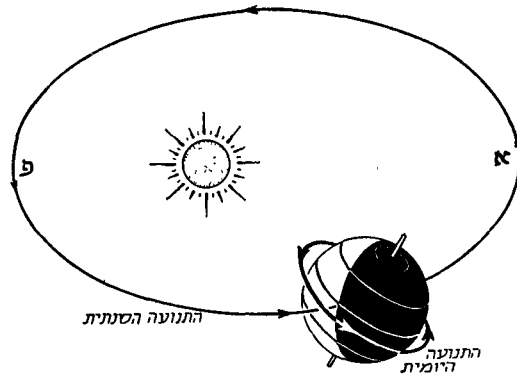

ציור 1. התנועה השנתית והתנועה היומית של הארץ
 פ—פריהליון, א—אפליון

הקפה הא' מקיפה את השמש במשך שנה אחת במסלול אליפטי במקצת, שהאפסצנטריות שלו היא $0.01674 (= 1/60)$ ושהשמש נמצאת באחד ממוקדיו. המישור של מסלול זה, וכן המעגל שבו הוא חותך את כדור-השמים המדומה, נקרא המלקה (ע"ע). רחקו הגדול ביותר של מסלול-הא' מן השמש (האפליון, שבו הא' נמצאת ב-1—2 ביולי) הוא 152,160,000 ק"מ והקצר ביותר (הפריהליון, שבו הא' נמצאת ב-2—3 ביאנואר) — 147,170,000 ק"מ; הרחוק הממוצע של הא' מן השמש הוא כ-149.67 מיליון ק"מ ($= 8.3$ דקות-אור [ע"ע אסטרונומיה, 793]). מהירותה הממוצעת של תנועת-ההקפה היא 29.76 ק"מ בשניה; בהתאם לעקרון-קפלר השני גדלה מהירות זו בקרבת הפריהליון ופוחתת בקרבת האפליון (ציור 1). — כהיכחות לתנועת-ההקפה זו יכולות לשמש: הפאראלאכסה השנתית של הכוכבים (ע"ע אסטרונומיה, 792); התנועה החוזרת של כוכבי-הלכת (ע"ע אסטרונומי-מיה, 785); האבדציה (ע"ע) של האור. תקופת-ההקפה היא: 365 ימים, 6 שעות, 9 דקות ו-9.5 שניות ($= 365.2564$ ימים) — השנה הסיקדרית (הכוכבית); השנה הטרופית קצרה ממנה ב-20 דקות ו-23 שניות: 365 ימים, 5 שעות, 48 דקות ו-46 שניות ($= 365.2422$ ימים); ע"ע שנה.

כלפי מישור-המילקה — בזווית של $66^{\circ}33'$ (ציור 4). כתוצאה מנטיה זו של הציר מופנים חצאי-הכדור הצפוני והדרומי לסירוגים כלפי השמש או ממנה והלאה במשך השנה, וזוהי

סיבת חילופי-העונות וחילופי אורך היום והלילה. כהוכחות לתנועת-הסיבוב יכולים לשמש: כיוניהם של רוחות הפסט (ע"ע), הציקלונים (ע"ע) והאנטיציקלונים (ע"ע) בחצי-הכדור הצפוני והדרומי; מטוטלת פוקו (ע"ע).

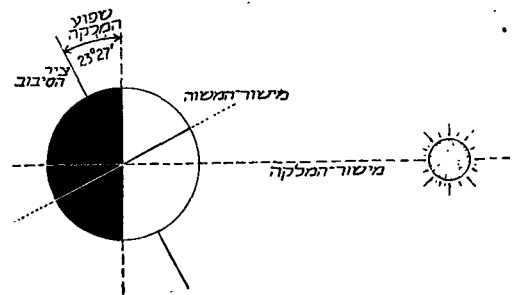

ציור 4. שיפוע המילקה

הקף-המזהר = $40.009.152$ ק"מ
 הקף-המשווה = $40.076.594$ ק"מ
 שטח פניה' = 510.1 מיליון קמ"ר
 נפח-הארץ = 1.083×10^{12} קמ"ע

ארכה של מעלה גאוגראפית (ק"מ)		רוחב גאוגראפי φ
1° של ק"ר רוחב	1° של מצהר	
111.824	110.576	0°
96.490	110.855	30°
55.803	111.417	60°
0	111.700	90°

תאוצת-הכובד g (cm sec ⁻²)	φ
978.049	0°
980.975	45°
983.221	90°

קדימה ונענוע של הציר. שטיחות הא' ליד הקטבים גורמת לתופעת הקדימה, שנתגלתה ע"י היפרקוס בערך ב-125 לפסה"ג. אילו היתה הא' כדור ממש, היו משיכות השמש והירח מכוונות למרכזה. אך כיווני המשיכה של שתי תפיחות-יות-המשווה סוטים במקצת זה מזה, והמשיכות מצטרפות לזוג-כוחות, המקנה לא' מומנט-סיבוב, שמטה את המשווה כלפי מישור-המילקה. מחמת הסיבוב מסביב לציר גורם זוג-כוחות זה לקדימה איטית של הציר בתנועה קוגנית סביב הניצב על המילקה. כתוצאה מזה נע קוטב-השמים הצפוני במעגל בראדיוס של $23^{\circ}27'$ סביב קוטב-המילקה בשעור של $50.26''$ בשנה ומקיף אותו ב-25,800 שנה (ציור 5). כוכבים

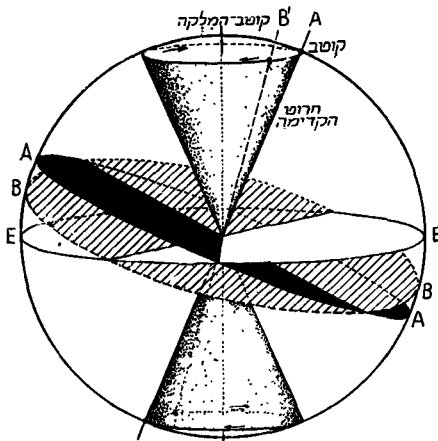

ציור 5. קרימת הציר והמשווה EE — מישור-המילקה. AA — מישור-המשווה בהתאם לכיוון א' של הציר. BB — מישור המשווה בהתאם לכיוון B' של הציר

נטיית-המילקה כלפי ציר-הא' נתונה לשינויים מחזוריים בתקופה של כ-13,000 שנה, וערכי-השיפוע מתנדודים בין $22^{\circ}54'$ ו- $25^{\circ}21'$ — אף קטבי ציר-הא' משנים את מקומם בתנועה איטית, שחוקיותה עדיין לא הובררה כל צרכה, בתחומיהם של שני מעגלים קטנים, בעלי קוטר של 25 מ'. זמן הסיבוב היומי של הא' על צירה הוא 23 שעות, 56 דקות ו-41 שניות — היום הסידרי (הכוכבי). כתוצאה מהרכבת תנועת-הסיבוב על תנועת-ההקפה סוטה היום הסולארי (השמש), שערכו האמיתי משתנה במשך השנה והוא בממוצע בן 24 שעות, מן היום הסידרי ב-33 דקות ו-56 שניות בממוצע (ע"ע יום).

הצורה והגודל של הא'. לא' צורת ספרואיד — מעין כדור, שהוא משוטח קצת בקטביו. האורך של ראדיוס-המשווה הוא $6,378.66 \pm 0.15$ ק"מ, האורך של ראדיוס-הקטבים — $6,356.91 \pm 0.15$ ק"מ. נמצא, שרוחק-הקטבים קצר מקוטר-המשווה ב-43.5 ק"מ ושיעור-השיטוח הוא $1/297$. מחמת גדלו העצום של ראדיוס-הא' בהשוואה לקומתו של האדם ולגדלם של כל העצמים שעל פניה'א' אין השטח הניתן לראיה ישירה מנקודה כלשהי על פני האדמה ניכר ככיפת-כדור אלא כמישור; תפיסת עיקום-השטח אינה אפשרית אלא בגובה מרובה מאוד מעל פני האדמה (ע"ע אפק). רק בשנים האחרונות ניתנה לנו האפשרות להמחיש לעצמנו בפועל את צורתה הכדורית של הא' ע"י צילומים מראקטות מגובה של 200 ק"מ (ציור 6).

מקומה של נקודה כלשהי על פני הא' נקבע ע"י מעלת-הרוחב (המרחק הזוויתי צפונית או דרומית מן המשווה) ומעלת-האורך (המרחק הזוויתי מזרחית או מערבית מקו-אורך מוספם) שלה. המצהר (מרידיאן) העובר דרך מצפה-הכוכבים של גריניץ' נתקבל כקו-האורך 0° , שביחס אליו נמדדות זוויות-האורך. כששתי נקודות נמצאות על אותו מצהר ומשתיהן נמדדים רחקה-זונית של אותו כוכב מצהיר, שווה ההפרש בין שני הערכים לזווית המתקבלת במרכז-הא' ע"י הקו המחבר את שתי הנקודות; לפי שיטה זו, שהמציא ארטוסתנס (ע"ע), אפשר לחשב — ע"י מדידת המרחק בין שתי הנקודות — את ראדיוס-הא'. בדרך זו נמצא, שארכה של מעלת-רוחב הולך וגדל במידת ההתרחקות מן המשווה



ציור 6. מראה כדור-הארץ מנובה של 160 ק"מ
תצלום מראקטה מעל למדבר ניו־מקסיקו (אה"ב). ראדיוס־האופק כ־1,400 ק"מ.
על הרקע — מפרץ־סאליפורניה וחצי־האי קאליפורניה התחתית

שונים, בסדר מחזורי, תופסים זה אחר זה את מקומו של כוכב-הקוטב. בשעה זו מכון הקוטב הצפוני של ציר-ה' אל קרבת הכוכב α שבמזל הדוב הקטן, אולם לפני 4-5 אלפים שנה — בראשיתן של התצפיות האסטרונומיות — נמצא קוטב-השמים הצפוני בקרבת α שבדרקון, ובעוד 12,000 שנה הוא עתיד להימצא בקרבת α שבנבל; ציור 7).

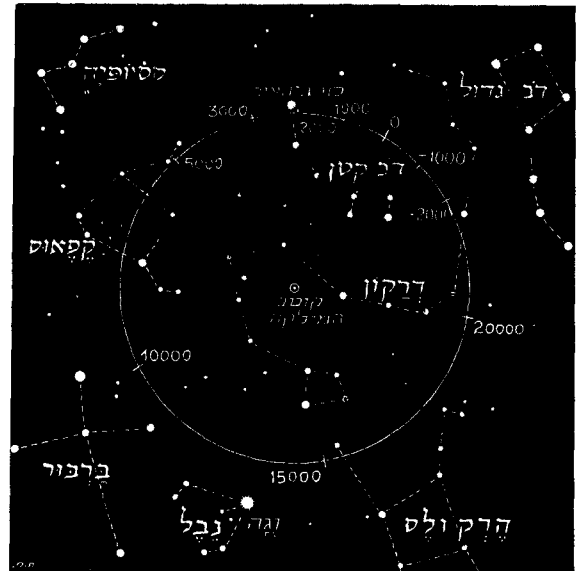

ציור 7. נדידת הקוטב מסתת הקדומה על המעגל — תאריכים לפסה"נ ולסה"נ

זוג-הכוחות הנוצר מחמת משיכת הירח על תפוחיות-המשווה משתנה בגדלו כתוצאה משינוי מצבו של מסלול-הירח סביב הא' ביחסו למילקה. לפיכך מורכבת על תנועת-הקדימה תנועת-נענוע (נוטיציה) מחזורית של ציר-התנועה על פני הקפה של אליפסה קטנה ($18'' \times 14''$) בתקופה של 18.7 שנה (ציור 8). הנוטאציה נתגלתה ע"י ברדלי (ע"ע) ב-1748.

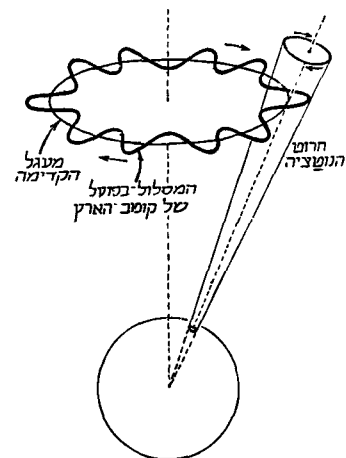

ציור 8. קדימה ונוטיציה

המסה והצפיפות הממוצעת של הא'. משקל-המסה של גוף משמש מודד לכוח-המשיכה של הא' על המסה. אם משקלה של מסה נתונה m הוא W ותחתיה מושם גוף בעל מסה גדולה M , כגון כדור-עופרת גדול, גדל משקלה בשיעור w כתוצאה מן המשיכה הנוסף של הגוף בעל המסה הגדולה.

אם E הוא מסת-הא', R — רדיוס הא', d — המרחק בין מרכז-המסה ובין מרכז כדור-העופרת, G — קבועת-הפוכה, נופק:

$$W = G \frac{mE}{R^2},$$

$$w = G \frac{mM}{d^2},$$

$$E = \frac{wMR^2}{wd^2}$$

על עקרון זה מתבססות מדידות מרובות של מסת-הא', שנעשו בשיטות טכניות-ניסוייות שונות. המסה נקבעה בערך ל 5.98×10^{27} טון, ועל-יסוד קביעה זו, בצירוף נפחו של כדור-הא', ניתנת לחישוב הצפיפות הממוצעת של הא', שהיא בשיעור של 5.52 מזו של המים. צפיפותן של השכבות החיצונית של הא' היא בערך 2.7, ומכאן שהצפיפות בפנים-הא' צריכה להיות גדולה מזו הרבה — או מחמת דיחוס החומר ע"י הלחץ הרובץ עליו מלמעלה, או משום שהחומר הכבד יותר שקע לכיוון המרכז בתקופה שבין התהוותה של הא' ובין התגבשותו של הקרום המוצק.

תוכה של הא'. הבדיקה הסיסמוגראפית של התפשטות גלי רעידות-אדמה בפנים כדור-הא' מלמדת, שלא יש גרעין נוזלי, שהרדיוס שלו הוא גדול במקצת ממחצית הרדיוס הכללי של הא'. מסתבר, שהטמפרטורה בגרעין נוזלי זה היא גבוהה, מסדר-הגודל של כמה אלפי-מעלות. מדידות במכרות ונקבי-קידוח מראות, שהטמפרטורה עולה בדרך-כלל בשיעור ממוצע של 1° עם כל ירידה של 100 מ'. מפל-טמפרטורה זה בא בחלקו מזרימת-החום מן הגרעין החם החוצה, אך בעיקרו יש ליחסו לחום המשתחרר ע"י התפרקות חמרים ראדיו-אקטיביים שבתוך הא'. אוראניום ותוריום מתפרקים באיטיות ונהפכים בהדרגה לעופרת והליום, כשהם משחררים את האנרגיה הצבורה בהם — בצורת חום. — על המאגנטיות של כדור-הא' ע"ע מגנטיות.

גילה של הא'. כמות העופרת וההליום שבמינרלים או בסלעים המכילים אוראניום ותוריום מאפשרת אומדן של גיל הא' על-סמך המהירויות הידועות של ההתפרקות הרדיו-אקטיבית של יסודות אלה — מהירויות, שאינן מושפעות מן הטמפרטורה ומגורמים פיסיקאליים אחרים. מן האנאליות של סלעים שונים מכילי אוראניום או תוריום הוסק, שהקרום המוצק של הא' נוצר לפני כ-3,000 מיליון שנה. גיל זה מת-יישב עם הזמן הנדרש לתהליכים הגאולוגיים של יצירת הרים וחיפושם ושל יצירת שכבות-משקע (ע"ע גאולוגיה).

אין בידנו בשעה זו שום תיאוריה מניחה את הדעת לשם הסברת התהוותו של כדור-הא'. שלושה מכאניזמים אפשריים נידונים במחקר הקוסמוגוני: ניתוק החומר (שכיום הוא מהווה את גוף-הא') מן השמש הקדמונית; התגבשות גוף-הא' מאחת מן המערבלות החלקיות, שנתהו בתוך הרצף הגאזי של מערכת-השמש הקדמונית; הצטברות מודרגת של גאזים ואבק בין-כוכביים. חלקו של כל אחד מן המכאניזמים הללו בתהליך התהוותה של הא' בפועל עדיין לא הוברר כל צרכו (ע"ע קוסמולוגיה).

וע"ע אסטרונומיה; גאולוגיה; גאוגרפיה; גאופיסיקה; סיסמולוגיה; שמש; ירח; כוכבי-לכת. ביבליוגרפיה: ע"ע אסטרונומיה.

אַרְצְבֵּרְג, מתיאס — M. Erzbberger (1875—1921) —
 מדינאי גרמני, א' התחיל את הקאריירה שלו ב-1896
 כעורכו של עיתון קאטולי בשטוטגרט. ב-1903 נבחר לרייכס-
 טאג כחבר מפלגת המרכז הקאטולית. שאח"כ בימי מלחמת-
 העולם I ובתחילת הרפובליקה הוויימאריית, נעשה מנהיגה.
 א' היה מראשי המדברים ברייכסטאג מטעם מפלגתו בשאלות
 התקציב ובמתיחת בקורת על האדמיניסטרציה הקולוניא-
 לית של גרמניה. ע"י כך גרם ב-1906 לפיזור הרייכסטאג. —
 בימי מלחמת-העולם I, קשר קשרים עם הוואטיקאן וכמה
 ארצות קאטוליות והשתמש בקשרים אלה לצרכי מדיניותו.
 א' היה בין הלוחמים על "שלום של פיס" ביולי 1917 גרם
 למשבר ברייכסטאג על-ידי הפלת ממשלתו של הקאנצלר
 בתמאן-הולוג, וכן היה מיוזמי של החלטת השלום שנקב
 קבלה ברייכסטאג ע"י הקואליציה של מפלגת המרכז, הליג
 ראלים והסוציאלדמוקראטים (19.7.1917). ב-1918 היה חבר
 בממשלת הנסיך מאכס מבאדן, כיושב-ראש ועדת שביתת-
 הנשק הוכרח א' לאתום על שביתת-הנשק בקומפין. ב-1919
 היה מיניסטר-הכספים ואח"כ, במשך זמן-מה, גם סגן-הקאנצלר.
 לר הוא הנהיג רפורמה כספית, שנתנה בפעם הראשונה
 לגרמניה מערכת-מיסים מרפואית. חוגי הימין הקיצוני, שהשת-
 דלו להטיל את האחריות למפלה במלחמת-העולם על "בגיד-
 תם" של אנשי המרכז והשמאל, ניהלו נגד א' הסתה פרועה
 והאשימו אותו, בין השאר, בהנלגתה של שיטת-פרוטקציה
 ובניצול משרתו לשם עסקים פרטיים. א' תבע את המאשימים
 לדין, אך יחסם של השופטים אליו היה עויין, והוא ראה
 הכרח לעצמו להתפטר (מארס 1920). אעפ"כ נבחר שוב
 לרייכסטאג ביוני אותה שנה, וכשהיתה צפויה לו שיבה לפע-
 לות פארלאמנטארית נרצח בקיץ 1921 ע"י קצינים-לשעבר.
 א' חיבר כמה ספרים על נושאים מדיניים, כגון על מפלגת-
 המרכז ומדיניותה, על חברה-לאומים וברונות מימי מלחמת-
 העולם I. ספרו על הרפובליקה הגרמנית הופיע אחר-מותו.

E. Bauer, E., 1952².

אַרְצְבֵּרְג, ע"ע קרושנזהרין.

אַרְצוֹ (Arezzo; בתקופה העתיקה: Arretium), העיר הראשה
 של מחוז א' בחבל טוסקאנה שבאיטליה הצפונית.
 א' שוכנת בגובה של 260 מ' מעל פני-הים, בקרבת בקעת

קיאנה (Val di Chiana) הנחיתה ובמרחק של 86 ק"מ
 מדרום-מזרח לפירנצה. מספר תושביה כ-67,000. החלק הקדום
 של העיר משתרע על שיפוע של גבעה והעיר החדשה, שבה
 נמצאת תחנת-הרכבת, שוכנת בעמק. א' משמשת שוק לתו-
 צנת של חסביכה (דגן, יין, שמן, משי ומקנה). יש בה בתי-
 מלאכה לאריגי-משי ולמוצרי עור וצמר, בתי-מלאכה לתיקון
 חלקי-רכבות ובתי-חרושת לרהיטים, בסביבתה של א' יש
 מעיינות-מרפא גם מן התירות יש לא' הכנסה קטנה.

בתקופה העתיקה היתה א' יאחת מן הגדולות בערי-
 אטרוסקיה. העיר סבלה מלחצה של רומי, בעקשתה תחנה צבאית
 רומית ולסוף סופחה לרומי במאה הראשונה לפסה"ג. בתחילת
 ימי הקיסרות בתפרקמה א', בתעשיית כלי-חרס האמנותית
 שלה, מייסודה של תעשייה זו בא' היו יוצרים-אמנים, שבאו
 מן המזרח. בתחילת המאה ה-11 עד 16 היתה א' אחת מן
 הערים הביטוניות החשובות באיטליה. מתקופה זו שרדו בה
 כמה בנייני-תפארה, ביחוד הכנסייה הראשית וכנסיית מריה
 דלה פיאות, בא' קשורים שמותיהם של כמה מגדולי איטליה:
 גואידו ד'ארצו (ע"ע); פרנצ'סקו פטררקה (ע"ע) וג'ורג'ו ורדי
 (ע"ע), שנולדו בעיר זו. ב-1928 הוקמה בא' מצבת-זכרון
 לפטררקה וכן יש בה אקאדמיה על שמו. הספרייה, שנוסדה
 בא' ב-1603, מכילה 530 כתבי-יד, ביחוד של ספרי-קודש
 נוצריים. במלחמת-העולם II ניווקו, כמה חפצי-אמנות במר-
 יואן העירוני; ביניהם ציורים ואוסף של כלי-חרס שכמעט
 נשמד כולו.

היהודים בא' יש ידיעות על באנקאים יהודיים,
 שישבו בא' בסוף המאה ה-14. הידועים שבבאנקאים היהודיים
 בעיר זו במאה ה-15 היו משפחת דה פיזה. במאה ה-16
 ישב בא' אחד מבניה של משפחת-אברבנאל, דון יעקב,
 שאף הוא עסק בעסקי-הלוואות יהודיים, שנמלט מפני גזירי-
 תיו הקשות של האפיפיור פאולוס IV, מצאו מקלט בא'
 בחסותו של קזימו I דה מדיצי. ב-1570 הוכרחו יהודי-א'
 להעתיק את מקום-מושבם לגטו של פירנצה. בסוף המאה
 ה-18 חזרה ונתחדשה בא' קהילה יהודית, שלא האריכה ימים.
 במאה ה-19, כשנתחלה הקהילה, הועברו הספרייה ותשמישי-
 הקדושה שלה לפירנצה.

U. Cassuto, *Gli Ebrei a Firenze etc.*, 1918.

אַרְצוֹ, נואידו, ע"ע נואידו ד'ארצו.

סוף הכרך החמישי

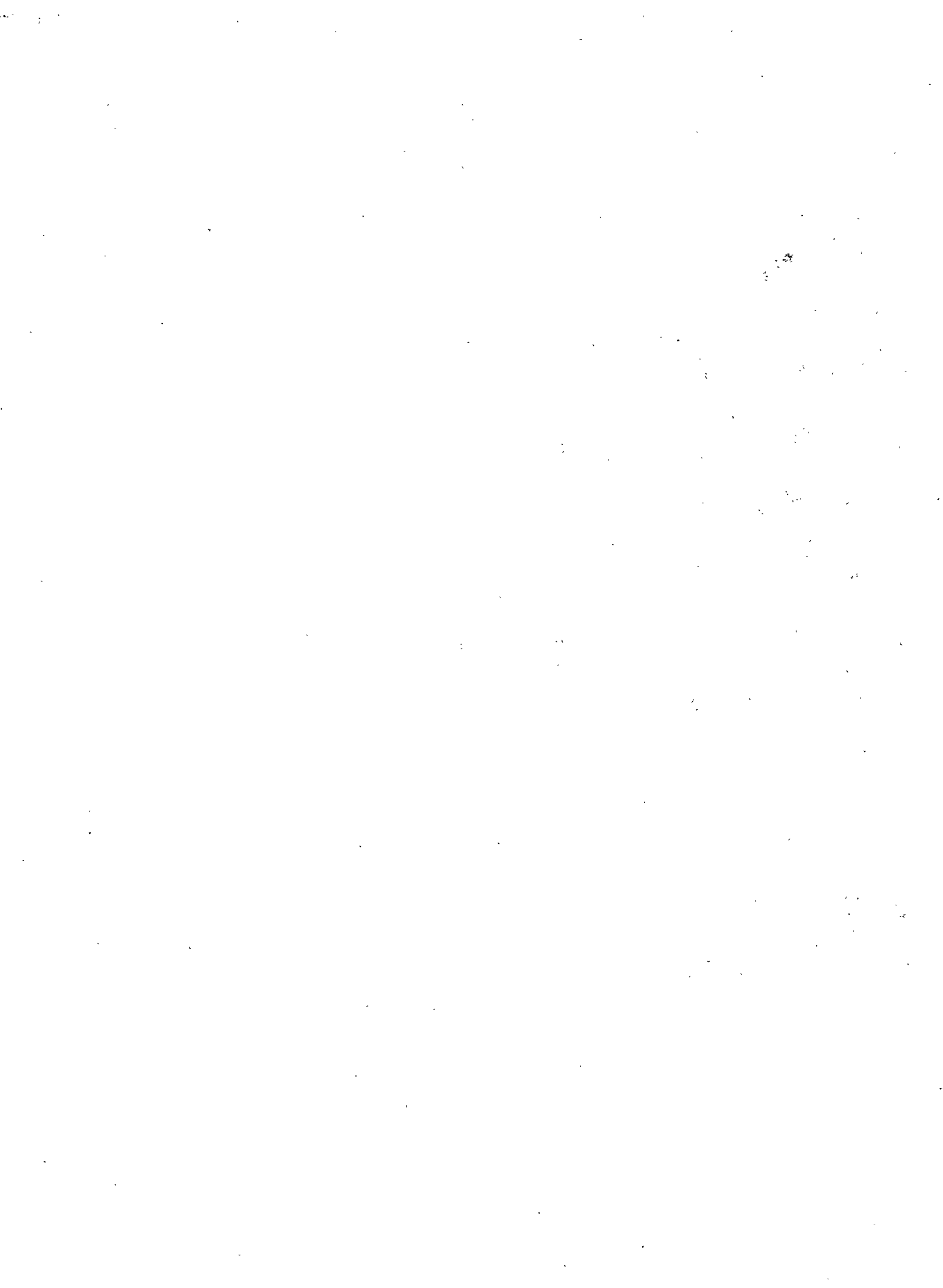

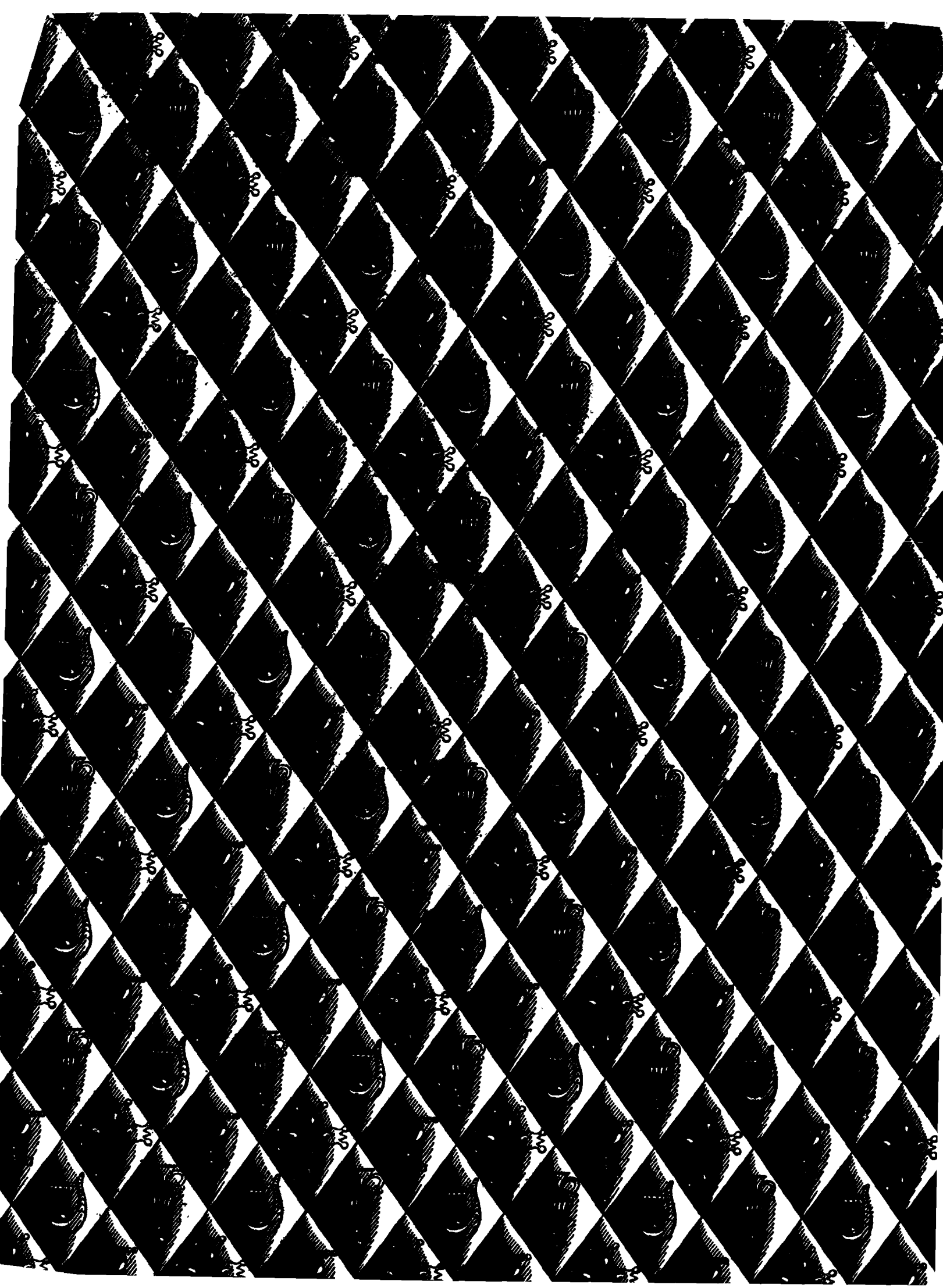

שיטות הפקה ושימוש. א' אלמנטארי מופק ע"י הקצף ממיספיקל, שמתפרק בחימום שלא בנוכחות אויר:

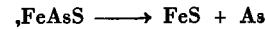

או ע"י קליית המינרלים השונים, שהא' שבהם מתחמצן לתחמוצת וזו מוחזרת ע"י חימום עם אבקת-פחם:



השימושים של הא' האלמנטארי אינם מרובים, ועיקרם — הוספה לנתכים: עירוב של 0.4—0.8% של א' לעופרת מרבה את קשיותה, ונתך זה משמש חומר-גלם לקלעי-רובה; 2% של א' בנתכי נחושת-אבץ (פליז) מרבים את סגולת הצמיחות וההברקה.

תרכבות. א. תרכבות אנאורגאניות. בניגוד לאפיו הפיסיקאלי המתכתי של הא' האלמנטארי היציב, מגלה הא' בהתנהגותו הכימית תכונות מובהקות של אלמתכת, ובוזה הוא דומה לזרחן — קודמו בקבוצה החמישית של המערכת המחזורית — ואף לחנקן. הא' אינו נוטה לשמש קאטיון במלחים; הוא מתאגד עם מימן להידריד, שבו הא' הוא שְלֶש-ערכותי; הוא מתאגד עם חמצן, גפרית והאלוגנים לשתי שורות של תרכבות, שבאחת מהן הוא שְלֶש-ערכותי ובשניה — חמש-ערכותי.

(1) א' מימני, או ארסין, AsH_3 , הוא גז ארסי מאד, מחוסר צבע ובעל ריח רע (כריח השום); בלתי-יציב ומחזור נמרץ. ב-230° הוא מתפרד ליסודותיו, וא' אלמנטארי שוקע על משטחים חלקים כדוק מתכתי. ארסין מתהווה ע"י פעולה של מימן אטומי (למשל, באמצעות אבץ או מגנזיום עם חומצה מלחית או גפריתנית) על רוב תרכבות-הא'. בניגוד לאמוניה (ע"צ) אין לארסין אופי בסיסי ואין הוא מתחבר למים.

(2) החשוב שבהאלוגנידים הוא הטריכלוריד, $AsCl_3$, שמתקבל ע"י התאגדות ישרה של היסודות. נוזל עבה, שעינו כעין השמן; המשקל הסגולי: 2.2. נקודת-ההיתוך: 18°-; נקודת-הרתיחה: 122°. אין לו אופי של מלח, ומים מפרקים אותו פירוק הידרוליטי; לפיכך הוא „עשן” באויר מחמת הפעולה של הרטיבות:



(3) תרכבות גפריתיות. הדוסולפיד, שהוא הרָאָלְגֶר הטבעי (As_2S_2), מתקבל במעבדה ע"י היתוך היסודות יחד, או ע"י היתוך התחמוצת עם גפרית, בשיעורים מתאימים; גוף גבישי אדום, שניתן להמראה בלא התפרדות ואדיו ירוקים כעין הכלור. הארְסִיפֶנְט (ע"צ) הטבעי הוא צורה גבישית של השְלֶש-סולפיד, As_2S_3 , המתקבל כמשקע אַמורפי מצבע הלימון ע"י הכנסת זרם H_2S לתמיסה חומצית של תרכובת-א'; המשקע אינו נמס בחומצה.

(4) תרכבות חמצניות. משתי התחמוצות של הא', הא' השְלֶש-חמצני, As_2O_3 , הוא החשוב ביותר; א' לבן, אַרְסִינִיק או נִיֶרֶן סתם. הוא מתהווה בשריפת א' או בשריפת מינרלים מכילי-א':

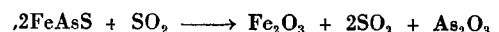

והוא מצוי בשלוש צורות אלטרופיות: אַמורפית-אבקתית, אַמורפית-זגוגית וגבישית. הראשונה נמסה במים בשיעור של כ-4%, האחרות בשיעור של כ-1% (ב-10°) בלבד. תגובת התמיסות המימיות של התחמוצת היא חומצית חל-

שה, מחמת נוכחותה של החומצה האַרְסִינִית השְלֶש-בסיסית H_3AsO_3 , שהיא עצמה אינה יציבה, אך מלחיה — האַרְסִינִי-טים — יציבים.

בדומה לצאצאים המקבילים של חומצות הזרחן (ע"צ), ידועות שלוש שורות של ארסניטים: מלחי החומצה האורְתו-ארסניטית, $M^1_3AsO_3$; מלחי החומצה הפירו-ארסניטית, $M^1_4AsO_5$; וכן מְטא-ארסניטים M^1AsO_3 . כל הארסניטים פרט למלחים האלקאליים, אינם נמסים במים; תמיסותיהם של המלחים האלקאליים הן בסיסיות מאד מחמת הידרוליזה כתוצאה מחולשתה של החומצה. „ירוקת-שְלֶה” היא נחושת ארסניטית חומצית: $CuHAsO_3$, „ירוקת-פאריס” או „ירוקת-שְנִיפּוּרִט” — מלח כפול של נחושת מְטא-ארסניטית ואַצְטֶ-טאטית: $3 Cu(AsO_2)_2 \cdot Cu(C_2H_3O_2)_2$.

החומצה הארסניטית ומלחיה פועלים כמחזורים; הם מתחמצנים—למשל, על חשבון האלוגנים—ונהפכים לצאצאי הא' החמש-ערכותי:

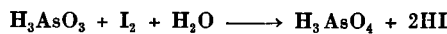

ביסוד התרכבות החמצניות של הא' החמש-ערכותי מונח הא' החמש-חמצני, As_2O_5 , שמתקבל ע"י חימצון הא' או הא' השְלֶש-חמצני בחומצה חנקנית, במי-מלכים או במי-כלור, ושהוא האַלמימה של החומצה האַרְסִינִית H_3AsO_4 (חומצה „אורְתו-ארסנאטית”: השווה החומצה האורְתו-פוספאטית, ע"צ זרחן). רק הארסנאטים של המתכות האל-קאליות מסיסים במים, ותמיסותיהם אף הן בסיסיות.

ב. הרכבות אורגאניות. הכימיה הסינתטית הפיקה מערכת רחבה של תרכבות אורגאניות של הא', שבהן מקביל מקומו של הא' לזה של החנקן באמינים (ע"צ), בתרכבות ניטרו (ע"צ) ובתרכבות אָזו (ע"צ), ושכמה מהן דומות באַפִיין גם לתרכבות אורגאנו-מתכתיות (ע"צ). קיימים צאצאים אליפאטיים של הא' המימני — ארְסִינִים ראשוניים (RA_3AsH_2), שניוניים (R_2AsH) ושלי-שוניים (R_3As), שהם — בניגוד לאמינים — מחוסרי תכונה בסיסית, וכן מלחי-ארסנידים רביעוניים ($[R_4As]X$). השייר $As(CH_3)_2$ — של הדימֶתיל-ארסין, שהרכבותיו מצ-טיינות בריחן הרע ביותר, מכונה קאקודיל (מיוו) κακός, רע וδύσμη, ריח); מתרכבותיו: קאקודיל חמצני $[(CH_3)_2As]_2O$ — שבמציאותו כבר הכיר קאָדֶה (Cadet) ב-1760 ושבּוֹנֶן (ע"צ) הבהיר את מבנהו ב-1836 במחקר מיו-חד, שנעשה אחד מן היסודות של תורת הדיקלים בכימיה האורגאנית; קאקודיל „חפשי” (דימֶרי), $[(CH_3)_2As]_2$; קאי-קודיל כלוריד, $(CH_3)_2AsCl$, וכדו'. תרכבות אלו מתהוות בחימום תרכובת של א' שְלֶש-ערכותי עם אַצְטאט, והריח משמש סימן-הכר רגיש לא'. — ע"י מֶתילאציה של ארסני-טים מתקבלים מלחי החומצה הארסניטית — אסטרים חלקיים של החומצה האַרְסִינִית ($CH_3AsO_3H_2$). החומצה הדימֶתיל-ארסניטית או קאקודילית, $(CH_3)_2AsO(OH)$, נגזרת מן הארסן החמש-ערכותי, והיא אַמפּוֹטֶרית: בצד תכונתה החומצית היא מגלה גם צדדים בסיסיים ונותנת מלחים עם חומצות חזקות.

התרכבות הארומטיות של הא' מתחלקות: לאריל-ארסינים (כגון $Ar.AsH_2$), תרכבות-אַרְסִינִי, שמכילות את הקבוצה $-As:As-$ (כגון $Ar.As = As.Ar$), וחומצות ארסוניות ($Ar.AsO_3H_2$) ומלחיהן, מן החשובות שבהן:

מבחינים בין הצורה החריפה (האקוטית) של ההרעלה ובין צורתה הממושכת (הכרונית). הראשונה נגרמת ע"י בליעת כמות גדולה של זרניך בבת-אחת. וסימניה מופיעים כשעה אחר הבליעה. עפ"ר בצורת הפרעות קשות במערכת כלי-העיכול מחמת גירוי הרירית: הקאה ושילשול, צריבה בגי-רון ובקיבה, צמא חזק; אח"כ — הפרעות בפעולת-הלב ומחזור-הדם, התלשת-הדופק, הכבדת-הנשימה, תמוטה כל-לית; פעמים ניטלת ההכרה מן המורעל קודם המיתה, ופע-מים הוא נשאר בהכרתו עד יציאת הנשמה. במקרים אחרים מועטים הם סימני ההרעלה בקיבה ובמעיים והרעל תוקף מיד את מרכזי-העצבים. הסימנים החיצונים של הרעלה ע"י א' דומים ברוב המקרים לסימנים של הרעלות ע"י מזונות רקובים, וכד'; מפני-כן היה קשה בעבר להבחין בהרעלה זו, והשימוש בזרניך היה רווח כאמצעי-רצח. מיתות פתאוי-מיות של אישים היסטוריים יוחסו במקרים הרבה להרעלה בזרניך („רעל בית-בוך"ה). שהיה — כמו שהוא אף כיום — חומר מצוי (למשל, כרעל-עכברים). כיום נדירות הן הרעלות פליליות בתכשירי-א', מאחר שהכימיה מצאה שיטות לאבחנת א' בגוף בוודאות גמורה. לעומת זה עדיין רווחות התאבדויות ע"י א', וכן הרעלות שלא-מדעת, מחמת קליטת אבקת-זרניך לתוך הגוף בדרכי-הנשימה, למשל בין עובדים במכרות, שבצריהם מכילים א', בחדרים שקירותיהם צובעו בתכשירי-א', וכד'.

אמצעים של עזרה ראשונה במקרה של הרעלת-א' הם: להגמיע את המורעל הרבה מים, להבליעו שמן-זית או שמן-קיק ולהשקות אותו תרחיף של ברזל הידרוכסיד (Fe(OH)₃) שהוא סופח מצויין לא שְלֵשֵׁל-חמצני; כנגד התמוטה יש לפ-עול בסדינים ובקבוקים חמים.

ההרעלה הכרונית, הנגרמת ע"י קליטה מתמדה של מנות-א' קטנות, היא רַבְגוֹנִית בסימניה: הקאה ושילשול ממושכים, פיגמנטאציה של החניכיים, הרגשת-בחילה, כאב-ראש; דלקת הקרומים הריריים של העיניים, האף והגרונ; רזון ודלדול כללי; סימני התנוונות בעור, פיגמנטאציה, נשירת-השערות; בולטות ביותר דלקות בעצבים ההקפיים (נורטיס), וכתוצאה מהן — תערובת של שיתוקים ושל מיחוש-אברים. הרעל נאגר בעצמות, בעור ובשערות. הרי-פוי אינו אלא בסילוקו של מקור-ההרעלה, וסימני-המחלה נעלמים במידה שהגוף נפטר מן הרעל בדרכי-ההפרשה הרגילות.

לאחר שהא' האנאורגאני הוצא מן השימוש הרפואי חזר הא' בשני הדורות האחרונים ונעשה שוב גורם רפואי ממד-רגה ראשונה בצורת תרכובותיו האורגאניות הסינתטיות, שהן הרבה פחות ארסיות. ראשית התפתחותה של הכימותרפיה (ע"צ) השיטתית ע"י פ. אהרליך (ע"צ) לא היתה בעיקרה אלא פרשה בכימיה של התרכבות האורגאנו-ארסניות. מב-חינים בתרכבות אלו שתי קבוצות — צאצאי As^{III} וצאצאי As^V. עם הראשונים נמנים הסאלווארסאן ותולדותיו וחמרים קרובים לו — אמצעים יעילים נגד טפילי העגבת (ע"צ), הקדחת החוזרת (ע"צ) ועוד; עם האחרונים — אטוכסיל (I), טריפארסאמיד (III) ודומיהם, שהם יעילים נגד מחלות-טריפאנוסומים (כגון מחלת-השנה, ע"צ), נגד אַמְבִּיאזיס (ע"צ) ועגבת של מערכת-העצבים המרכזית.

עם הרעלים הארסניים הנמרצים ביותר נמנים כמה גאזי-קרוב, שהם מגרים את הקרומים הריריים של הגוף או

האטוקסיל (I) — מלח הנתרן של החומצה ה-א-אמי-נופניל-ארסנית (= חומצה ארסאנילית), צאצאיו האַרְסֵן-סַצְּטִין (II) והטריפארסאמיד (III), וביחוד הסַלְנֵן-סַן (ע"צ) ותולדותיו.

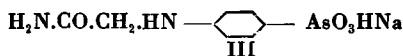
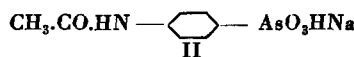
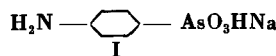

שימושן של תרכבות-א'. המינרלים הצבעו-ניים של הא', כגון הרַאָלְגָר והאורפימנט, היו משמשים בעבר כחמרי-צבע. בתקופה מאוחרת יותר השתמשו בירור-קת-שְלָה ובירוקת-שְוִינְפֹרְט כצבעי-שמן, וכן כמשמירי-חרקים, כרעלים לעכברים ולעכברושים, כמשמירי-עורות וכחמרי-צבע בייצור זכוכית ואמאל צבעוניים ובהדפסת אריגי-קאליקו. רובם של השימושים הטכניים במלחי-א' נא-סר בארצות הרבה משום ארסיותם המרובה של מלחים אלה ומשום הסיכון הכרוך בפיוזום כאבקה באויר-הנשימה. החשובים שבשימושים של הא' ותרכבותיו הם כיום בתחום הרפואה והכימותרפיה.

פארמאקולוגיה ושימוש רפואי של הא'. תרכבות-הא' הן בעלות פעילות ביולוגית נמרצת. כשהן ניתנות במנות קטנות מאוד הן ממריצות פונקציות פיסולרי-גיות שונות ומדברנות את פעילות-הגוף (ייצור הכדוריות האדומות במוח-העצמות, שיפור תאבון-האכילה, וכד'). אולם מנות גדולות יותר פועלות כרעלים קשים ביותר. בעבר, ביחוד במאות 16 — 18, היה רווח מאוד הריפוי של מחלות-עור ומחלות פנימיות שונות בתכשירי-א' אנ-אורגאניים. אך שכרו של ריפוי זה היה יוצא עפ"ר בהפסדו, שהרי כרוך היה בסיכון מרובה; ולפיכך בוטל ברפואה-החדשה. כיום לא נשתיר ממנו ברפואה הפנימית אלא השי-מוש בתמיסת-פֹּוֹלֶר (Sol. Fowleri) — תמיסת אשלגן אר-סנאטי — בלבד. ואף הוא אינו נהוג אלא במידה מצומצמת מאוד, נגד צורות מסוימות של אַנְמִיָה קשה, ובקָרמאטול-גיה — כתרופות לספחת (ע"צ) ולנְלֶקֶת אַדְמָה (ע"צ). גם ברפואה העממית היה מקובל מאוד השימוש בתכשירי-א', ביחוד בזרניך הלבן (As₂O₃), כסמים מעודדים. מפתיע הוא כשרו של האורגאניזם להסתגל לזרניך ע"י טיפול שיטתי ומודרג בסם זה במנות גְלָלוֹת והולכות. מפורסמים הם „אוכלי-הזרניך" שבאַלְפִים השטיאָרְמָרְקִיים באוסטריה, שהם מתחילים בילדותם באכילת מנות של מיליגראמים אחדים של זרניך ביממה ומעלים את הכמות בהדרגה עד ל-0.3—0.4 ג' ביממה — מנה כפולה ומכופלת מזו, שהיא קטלנית לאדם רגיל, בלא שייגרם להם נזק כלשהו; לפי דבריהם מעודד ומחזק אותם סם זה בחייהם בתנאים-ההר-ריים הקשים. עדיין לא הוברר, אם תועלת זו היא ממשית או מדומה בלבד, וכן אין המכאניזם של הסתגלות זו מובן כל צרכו. יתכן, שאין כאן אלא ביטול כושר-הספיגה של רירית הקיבה והמעיים לגבי הזרניך.

הזרניך הוא אחד מן הרעלים המפורסמים ביותר מימי-קדם עד היום. מנה של 0.1—0.15 ג' יש בה כדי להרוג אדם, ואף בליעת מנות קטנות מזו מביאה לידי מיחוש מעיים ומיחוש-עצבים קשים, שעלולים להסתיים במיתה.

מימן גפריתי ע"י נייר טבול בעופרת אצטאטית (ג). והגאוז שיושב ע"י סידן כלוריד (ד) עובר דרך צינור, שהוא מחו-מם בנקודה אחת (ה). סמוך לנקודת-החימום שוקע א' אלמנטארי ומצפה את הצינור מפנים (ו) בשכבה דקה מתכתית חומה-שחרחרת מבריקה („מראת-א"). עצמת-ההשחרה מאפשרת גם הערכה כמותית של הא'. בצורתה המשוכללת מאפשרת שיטה זו להבחין במציאות 1.10^{-6} ג' של א'.

מ. ה. ב. — י. ל.

אַרְסֵקִידִים, ע"ע אַרְשֵׁקִים.

אַרְסֵקִין, תּוֹמַס — Erskine — (1750—1823), יוריסטן אנגלי. א' בנה הצעיר של משפחת-אצילים סקוטית, שירת ב1764—1768 בציה-מלחמה הבריטי, ואח"כ בצבא היפשה. ב1772 כתב חוברת „על הקלקלות הרווחות בצבא הבריטי" (Observations on the Prevailing Abuses in the British Army), שזכתה לפירסום ונתפשטה הרבה. ב1775 החליט ללמוד משפטים. מ1778 פעל כעורך-דין, והודות לכשרונו היוריסטי, סגולות-דיבורו ואומץ-לבו הגיעו במקצוע זה להצלחות בלתי-רגילות. מ1783 היה ציר בית-הנבחרים ותמך במדיניותו של צ'ארלז פוקס (ע"ע) נגד ויליאם פיט (ע"ע), אך לא נתבלט כמדינאי. לעומת זה רכש לו שם גדול כשהשיג ב1794 את זיפוייה של קבוצת חסידים של המהפכה הצרפתית, שתבעו הכנסת רפורמות שונות באנגליה ונאשמו בבגידה במדינה. א' התנגד גם למלחמה בצרפת, וחיבורו על סיבותיה ותוצאותיה של מלחמה זו (View of the Causes and Consequences of the Present War with France, 1795) יצא 33 מהדורות במשך שנה אחת. ב1806 הועלה א' לבית-הלורדים ואחר מותו של פיט שימש זמן קצר כמיניסטר (1806/7). הוא חיבר גם רומאן אוטופי „ארמאטה" (Armata, 1817). ב1810/11 פירסם א' את נאומיו ("Speeches") 4 כרכים (הוצאה שניה ב1870).

H. Duméril, *Lord E., Étude sur le barreau anglais à la fin du 18e siècle*, 1883; J. A. Lovat-Fraser, *E.*, 1932; L. P. Stryker, *For the Defense of Thomas E., The Most Enlightened Liberal of His Times*, 1947.

אַרְפּ — Arp — הַנְס או יוֹן (נר' 1887, שטראסבורג), צייר, פּסל וסופר אֶלזַאסי. א' נתפרסם בעיקר ע"י תרומתו לאמנות של הפיסול הכמעט-מופשט. א' למד ציור בפאריס (באקדמיה ע"ש ז'ולין) ובגרמניה. ב1912 נתוודע אל הצייר קנדינסקי (ע"ע), שעסק אז ביצירת תמונותיו המופשטות הראשונות, וצייר זה השפיע על א' הצעיר ברעיונותיו על אמנות חדשה, שאינה תיאורית ואינה מייצגת אוֹבֵיֶיקטים. א' היה קשור בתקופות שונות בכמה מגילוייה של התנועה המודרניסטית, אך אין הוא נמנה על שום קבוצה מסוימת. הוא היה בין מייסדיה של תנועת „דאדא" (ע"ע דְדָאִיזם) בציריך ב1916, ובעשור-השנים שלאחר זה היה קשור באֶסֶי כולה הסינְרֵאָליסטית (ע"ע סירראליזם), שמכמה בחינות יש לה זיקה לדאדאיזם. מ1922 ואילך חי א' עפ"ר בפאריס או בסביבותיה.

לאחר שעסק זמן מסויים בציור פנה לחיטוב תבליטים, ואח"כ לפיסול. יצירותיו, אע"פ שאינן מתארות אוֹבֵיֶיקטים מסויימים, קיבלו השראה מן הצורות המצויות בטבע, ובעיקר מצורות של אבנים, חלוקי-נחל, צדפים, ציצי-פרחים ואמבות. לפעמים קרובות משמשים ביצירותיו יסודות מעולם-החי

את העור כולו, כגון דיפניל-קלורֶאָרְסִין („צלב-כחול" או „קלארק I, IV), דיפניל-צ'יאנֶאָרְסִין („קלארק II, V), אֶתִיל-דיכלורֶאָרְסִין („דיק" או „צלב-ירוק", $C_2H_5AsCl_2$) של הגרמנים או דיפנילֶאָמִין-כלורֶאָרְסִין (אדאָמִיט, VI) של האנגלים והאמריקנים במלחמת-העולם I. הקטלני ביותר שבגאזים אלה הוא אפשר, 2-כלורֶאָרְסִין-דיכלורֶאָרְסִין (לְיוֹאִיזִט [Lewisite], $CHCl = CH.AsCl_2$), שהוכן ע"י הא-מריקנים בסוף מלחמת-העולם I, אך לא הוכנס לשימוש עד שנסתיימה המלחמה.

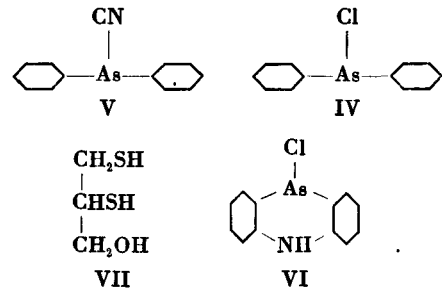

המכאניזם של פעולת תרכובת-הא' על הרקמה החיה עדיין לא הוברר כל-צרכו. מסתבר, שעיקרו היא הרֶאָקְצִיָה בין ה-As ובין הקבוצות התיאוליות (—SH) של מולקולות האנזימים, ביחוד של כמה מאנזימי-הנשימה. ע"י ראקציה זו מוצאים אנזימים אלה מכלל פעולה, וע"י כך נפסקות פונקציות חיוניות של התאים. — החיפושים אחר אמצעי-הגנה נגד ליואיזט — שאפשרות השימוש בו הטילה פחד מרובה בתחילת מלחמת-העולם II — הביאו לידי סינתזה של 2, 3-דימֶרְקָאפְטוֹ-פרוֹפֶאנּוֹל (British Anti-Lewisite; VII) (= BAL), שקבוצות-תיאול שבו מתקשרות ב-As שבליואיזט ומבטלות ע"י כך את פעולתו.

ההבחנה בא' שבחמרים וברקמות, הצורך לקבוע את נוכחותו של א' כזיהום בחמרים שימושיים או להבחין במציאותו בנוף, בעיקר לצרכי בירור משפטי במקרים של חשד-הרעלה, הביא לידי פיתוחן של שיטות-בדיקה עדינות ביותר. אחת מן המקובלות והרגישות שבהן היא מבחן-מארש (Marsh, 1836). היא מיוסדת על 2 עובדות: (1) הפקת א' מימני מכל תרכובת-א' בפעולת מימן במצב לידה; (2) התפרקות הא' המימני בחום ויצירת משקע של א' מתכתי. המבחן (ציור) נעשה בקטעי-אריג, בכתיש של רקמה. בשתן, וכד', בבקבוק (א), שמכיל את החומר או התמיסה הנבדקים ביחד עם אבק נקי, מופרש מימן ע"י הוספת חומצה גפריתנית נקיה מן המשפך (ב). בנוכחות א' מופק As_2H_3 ; גאז זה מועבר דרך צינור-ניקוי, שבו נעצר

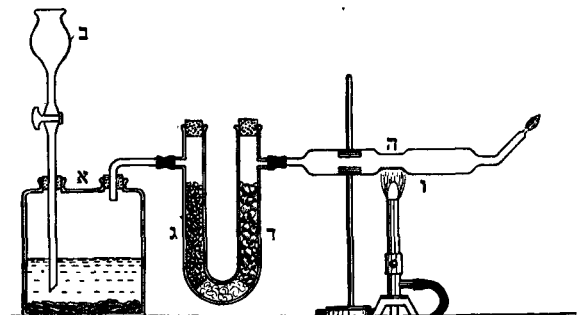

מבחן-מארש



בית הכנסת בארפורט, המאה ה-14.
לפי ציור בכרוניקה של אומן-העיר פרייה

ב-1412 העניק לה הרופא אמפלוניוס ראטינק (Ratinck) דה ברקה את ספרייתו, שכללה 978 כרכים של כתבי-יד, שנשמרים עד היום בספריית העיר. ב-1483 עברה העיר משלטון מאגנצה לזה של הנסיכים-הבוחרים מסאפסוניה. ב-1803 סופחה לפרוסיה. ב-1807 עברה העיר למרותו של נאפוליון, שפינס בה, בסתיו 1808, את הקונגרס של א', בהשגת תפוחם של הצאר אלכסנדר I והנסיכים הגרמניים, שהיו תלויים בנאפוליון. ב-1814 הוחזרה א' לפרוסיה. ב-20 במרס עד 29 באפריל 1850 ישב כאן ה"פארלאמנט בא'", שניסה בלא הצלחה להשיג את אחדות גרמניה תחת הנהגתה של פרוסיה. — באוקטובר 1891 נתאספו בעיר זו באי-כוחה של המפלגה הסוציאל-דמוקרטית, שניסחו בהנהגתו של ק. קאוט-סקי ("ע") את ה"פרוגרמה מא'".

L. Bögl, E., 1927²; A. Overmann, E. in 12 Jahrhunderten, 1927; K. Beyer und J. Biereye, Geschichte der Stadt E., 1935.

א. מ. י.

יהודים בא' נזכרים לראשונה במאה ה-12. מתחילה עמדו ברשות המלך, אולם במחצת השנייה של המאה ה-12 כבר נמצאו בשיפוטו של הארכיהגמון במאגנצה, שקבע בשבילם נוסח של שבועה בגרמנית. ב-1209 ויתר המלך גם על זכותו לגבות מהם מיסים וב-1212 נמסרה זכות זו במפורש לארכיהגמון. ב-1221 נערכו פרעות ביהודי-א': בית-הכנסת הועלה באש, כמה יהודים נרצחו וקצתם הטילו עצמם לתוך האש. בין הנהרגים היה החזן הפייטן ר' שמואל בן קלונימוס. למרות הפרעות הוסיפה הקהילה להתקיים ואף לגדול. לאחר זמן-מה הוקם בא' בית-כנסת חדש, וחכמים ידועים בחרו בא' למושב להם. בין 1286 ו-1293 עשה, כנראה, בא' ר' אשר בן יחיאל (הראש"), וסמוך לזמן זה חיבר בה קלונימוס בן אליעזר הנקדן את הספר "מסורת קטנה", שעדיין הוא שמור בא' בכ". בתחילת המאה ה-14 עברו היהודים לרשותה של מועצת-העיר; אולם חסותה של המועצה לא עמדה להם בזמן המגפה השחורה: בראש-חודש ניסן ק"ט (1349) הרג ההמון יותר ממאה יהודים בא', ורבים שרפו את עצמם בבתיהם. הנשארים בחיים גורשו מן העיר. בין הקדושים

היה ר' אלפסנדר הכהן, בעל "ס' האגודה". ר' ישראל בן יואל

בערבוביה עם יסודות אנאורגאניים. יצירותיו האחרונות של א' בפיסול מייצגות אופייקטים בלתי-מוגדרים; אך לפעמים הן מורכבות מהפשטות של חלקי גוף-האדם. יש בהן סימ-בוליות, שבעיקרו הוא קשור במושגים של פיריון וצמיחה. הבעיה האמנותית המרכזית ביצירתו של א' היא עיצוב הצורה בתוך החלל, וכן טיבם של החומר ושל פני-החומר. א' יצר בעץ, באבן ובמתכת, ובראשית ימיו יצר אף כמה תמונות ע"י גזירה-והדבקה ("קולאג'ים"). כן צייר אילוס-טראציות למספר ספרים. בין כתביו ראוי להזכיר את Le siège de l'air (שירים מן השנים 1915—1945, פאריס 1946). יצירות-הפיסול של א' מוצגות ב"בית-האמנות" בציריך, ב"מוזיאון לאמנות חיה" וב"מוזיאון לאמנות מודרנית" בניו-יורק, ובאספים פרטיים מרובים, בעיקר בשווייץ ובאה"ב.

J. Brzekowski, Hans Arp, 1936; C. Giedion-Welcker, Moderne Plastik, 1937; Painting and Sculpture in the Museum of Modern Art, 1948; Modern Sculpture, Teaching Portfolio Number One, Museum of Modern Art, New York.

א. ה. י.

אַרְפַּד — Árpád — (בערך 850—907), נסיכה הראשון של הונגאריה. א' היה בנו של אלמוש (Álmos) ואביה של שושלת הארפדים, ששלטו בהונגאריה עד 1301. בערך 870 ואילך הוכרחו המאדיארים לעזוב, תחת לחצם של הפצ'יגים ("ע"), את מקומות-מושבם בבסאראביה ומולדא-וויה של היום. ב-890 בערך התאחדו כל השבטים המאדיא-ריים תחת הנהגתו של א'. גדודים מאדיאריים סייעו ב-892—894 ללאו VI, קיסר ביזאנטיון, במלחמתו נגד הבולגארים, ולארגוף, מלך-גרמניה, במסעו נגד מוראוויה הגדולה. בשנת 895/6 הנהיג א' את כל עמו דרך מעבר-הרצ'קה (Vereczke); כיום עלי-יד קו מסה"ב מוקאצ'ו-סטר'י) אל השטחים שעלי-יד נהר טיסה העליון, כבש במשך שנים אחדות את המישור הגדול של הטיסה והדאנובה וייסד את המדינה ההונגאריה בגבולות שהיו לה עד 1918 (בלא טראנסילוואניה). א' הוא גיבורן של אגדות מרובות, שהן רווחות עד היום בתוך העם המאדיארי, אך הידיעות הברורות על חייו ופעולותיו מצומצמות מאוד. — וע"ע הונגריה, היסטוריה.

אַרְפּוּרְט (Erfurt), עיר-הבירה של תורינגיה ("ע") בגר-מניה המזרחית. מספר תושביה 175,000 (1946). ב-1871 גרו בא' 43,000 איש, ב-1919 — 130,000, כ-90% של האוכלוסייה הם פרוטסטאנטים, השאר — קאתולים. א' שוכנת ליד שוליו הצפוניים של ה"יער התורינגי", בגובה של 202 מ' מעל פני-הים, בעמק הרחב והפורח של נהר גרה. היא מרכז חשוב לזרעי פרחים וירקות. יש בא' תעשייה ניכרת של נעלים, מכונות, בגדים. — בניינים בעלי חשיבות אמנו-תית בא' הם הכנסייה המרכזית (Domkirche), שנבנתה ב-1154—1500, והכנסייה של סרוס הקדוש (1280—1300). היסטוריה. א' ידועה משנת 741, כשבזניפציוס הקדוש ("ע") עשה אותה מושב של הגמון. ב-755 פסקה א' להיות מושב של הגמונות ועברה לשלטון הארכיהגמון של מאגנצה.

קארל הגדול קבע בה ב-805 שוק למסחר עם הסלאוונים

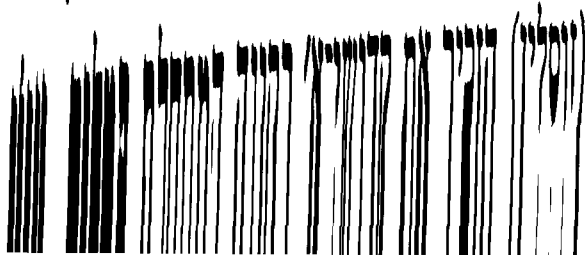

מימן גפריתי ע"י נייר טבול בעופרת אצטאטית (ג), והגאז שיושב ע"י סידן כלוריד (ד) עובר דרך צינור, שהוא מחוץ מים בנקודה אחת (ה), סמוך לנקודת-ההיחמום שוקע א' אלמנטארי ומצפה את הצינור מבפנים (ו) בשכבה דקה מתכתית חומה-שחרחרת מבריקה („מראת-א"). עצמת-ההשחרה מאפשרת גם הערכה כמותית של הא'. בצורתה המשוכללת מאפשרת שיטה זו להבחין במציאות 1.10^{-6} ג' של א'.

מ. ה. ב. — י. ל.

אַרְסֵקִידִיּוּם, ע"ע אַרְשֵׁקִיּוּם.

אַרְסֵקִין, תּוֹמַס — Erskine — (1823—1750), יוּרִיסְטֵן אנגלי, א' בנה הצעיר של משפחת-אצילים סקוֹטִית, שירת ב-1764—1768 בציה-המלחמה הבריטי, ואח"כ בצבא היבשה. ב-1772 כתב חוברת „על הקלקלות הרזוחות בצבא הבריטי" (Observations on the Prevailing Abuses in the British Army), שזכתה לפירסום ונתפשטה הרבה. ב-1775 החליט ללמוד משפטים. מ-1778 פעל כעורך-דין, והודות לכשרונו היווריסטי, סגולות-דיבורו ואומץ-לבו הגיע במקצוע זה להצלחות בלתי-רגילות. מ-1783 היה ציר בית-הנבחרים ותמך במדיניותו של צ'ארלו פופס (ע"ע) נגד ויליאם פיט (ע"ע), אך לא נתבלט כמדינאי. לעומת זה רכש לו שם גדול כשהשיג ב-1794 את זיכויה של קבוצת חסידים של המהפכה הצרפתית, שתבעו הכנסת רפורמות שונות באנגליה ונאשמו בבגידה במדינה, א' התנגד גם למלחמה בצרפת, וחיבורו על סיבותיה ותוצאותיה של מלחמה זו (View of the Causes and Consequences of the Present War with France, 1795) יצא ב-33 מהדורות במשך שנה אחת. ב-1806 הועלה א' לבית-הלורדים ואחר מותו של פיט שימש זמן קצר כמיניסטר (1806/7). הוא חיבר גם רומאן אוטופי „ארמאטה" (Armata, 1817). ב-1810/11 פירסם א' את נאומיו ("Speeches") ב-4 כרכים (הוצאה שניה ב-1870).

H. Duméril, *Lord E., Étude sur le barreau anglais à la fin du 18e siècle*, 1883; J. A. Lovat-Fraser, *E.*, 1932; L. P. Stryker, *For the Defense of Thomas E., The Most Enlightened Liberal of His Times*, 1947.

אַרְפּ — Arp — הַנֶּסֶם אוּן' (נר' 1887, שטראסבורג), צייר, פּסָל וסופר אֶלְזָאָסִי, א' נתפרסם בעיקר ע"י תרומתו לאמנות של הפיסול הכמעט-מופשט. א' למד ציור בפאריס (באקדמיה ע"ש ז'ולין) ובגרמניה. ב-1912 נתוודע אל הצייר קַנְדִּינְסְקִי (ע"ע), שעסק אז ביצירת תמונותיו המופשטות הראשונות, וצייר זה השפיע על א' הצעיר ברעיונותיו על אמנות חדשה, שאינה תיאורית ואינה מייצגת אובייקטים, א' היה קשור בתקופות שונות בכמה מגילוייה של התנועה המודרניסטית, אך אין הוא נמנה על שום קבוצה מסויימת. הוא היה בין מייסדיה של תנועת „דאדא" (ע"ע דְּדָאִיזִם) בציריך ב-1916, ובעשור-השנים שלאחר זה היה קשור באֶס-כּוֹלֶה הסינְרֶאָלִיסְטִית (ע"ע סִירְרֶאָלִיזִם), שמכמה בחינות יש לה זיקה לדאדאיזם. מ-1922 ואילך חי א' עפ"ר בפאריס או בסביבותיה.

לאחר שעסק זמן מסויים בציור פנה לחיטוב תבליטים, ואח"כ לפיסול, יצירותיו, אע"פ שאינן מתארות אובייקטים מסויימים, קיבלו השראה מן הצורות המצויות בטבע, ובעיקר מצורות של אבנים, חלוקי-נחל, צדפים, ציצית-פרחים ואמפות. לפעמים קרובות משמשים ביצירותיו יסודות מעולם-החי

את העור כולו, כגון דיפניל-קלורֶאָרְסִין („צלב-כחול" או „קלארק I", IV), דיפניל-ציאַנֶאָרְסִין („קלארק II", V), אֶתִיל-דיֶקְלוֹרֶאָרְסִין („דיק" או „צלב-ירוק", C₂H₅.AsCl₂) של הגרמנים או דיפנילֶאָמִין-כלורֶאָרְסִין (אדאמְסִיט, VI) של האנגלים והאמריקנים במלחמת-העולם I. הקטלני ביותר שבגאזים אלה הוא אפשר, 2-כלורֶאָרְסִין-דיֶקְלוֹרֶאָרְסִין (לְיוֹאִיזִט [Lewisite], CHCl = CH.AsCl₂), שהוכן ע"י הא-מריקנים בסוף מלחמת-העולם I, אך לא הוכנס לשימוש עד שנסתיימה המלחמה.

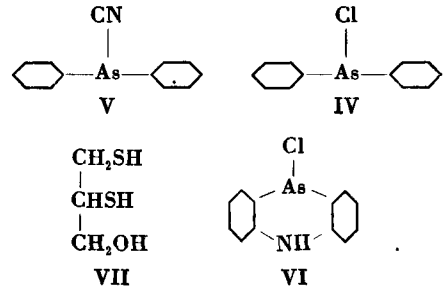

המכאניזם של פעולת תרכובת-הא' על הרקמה החיה עדיין לא הוברר כל-צרכו. מסתבר, שעיקרו היא הקאציה בין As₂ ובין הקבוצות התיאוליות (—SH) של מולקולות האנזימים, ביחוד של כמה מאנזימי-הנשימה. ע"י ראקציה זו מוצאים אנזימים אלה מכלל פעולה, וע"י כך נפסקות פונקציות חיוניות של התאים. — החיפושים אחר אמצעי-הגנה נגד ליואיזט — שאפשרות השימוש בו הטילה פחד מרובה בתחילת מלחמת-העולם II — הביאו לידי סינתזה של 2, 3-דיֶמְרֶקֶאפְטוֹ-פְרוֹפֶאנּוֹל (British Anti-Lewisite; VII) (= BAL), שקבוצות-תיאול שבו מתקשרות ב-As שבליואיזט ומבטלות ע"י כך את פעולתו.

ההבחנה בא' שבחמרים וברקמות, הצורך לקבוע את נוכחותו של א' כויהום בחמרים שימושיים או להבחין במציאותו בנוף, בעיקר לצרכי בירור משפטי במקרים של חשד-הרעלה, הביא לידי פיתוחן של שיטות-בדיקה עדינות ביותר. אחת מן המקובלות והרגישות שבהן היא מבחן-מארש (Marsh, 1836). היא מיוסדת על 2 עובדות: (1) הפקת א' מימני מכל תרכובת-א' בפעולת מימן במצב לידה; (2) התפרקות הא' המימני בחום ויצירת משקע של א' מתכתי. המבחן (ציור) נעשה בקטעי-אריג, בכתיש של רקמה, בשתן, וכד'. בבקבוק (א), שמכיל את החומר או התמיסה הנבדקים ביחד עם אבק נקי, מופרש מימן ע"י הוספת חומצה גפריתנית נקיה מן המשפך (ב). בנוכחות א' מופק AsH₃; גאז זה מועבר דרך צינור-ניקוי, שבו נעצר

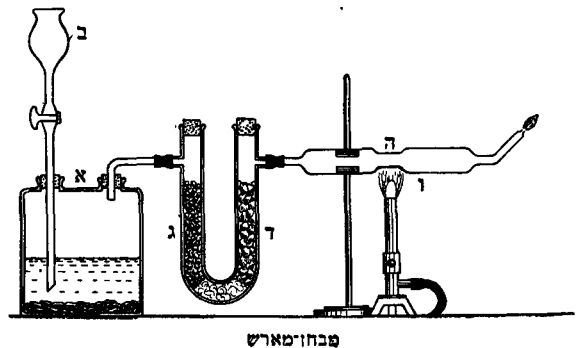

מבחן-מארש

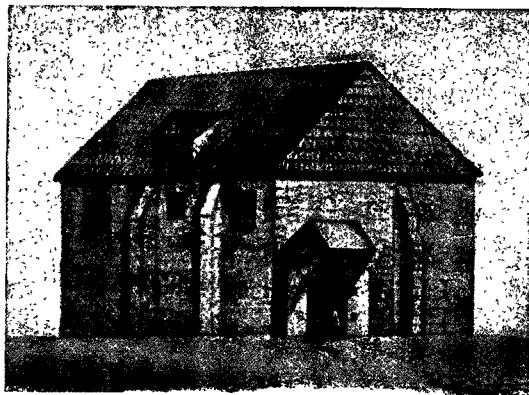

בית-הכנסת בארפורט, המאה ה-14.
לפי ציור ככרוניקה של אומן-העיר פריז

ב-1412 העניק לה הרופא אַמפלוניוס ראטינק (Ratinck) דָּה בְּרֵקָה את ספרייתו, שכללה 978 כרכים של כתבי-יד, שנשמרים עד היום בספריית העיר. ב-1483 עברה העיר משלטון מאגנצה לזה של הנסיכים-הבוחרים מסאפסוניה. ב-1803 סופחה לפרוסיה. ב-1807 עברה העיר למרותו של נאפוליון, שכניס בה, בסתיו 1808, את הקונגרס של א', בהש-תפתותם של הצאר אלכסנדר I והנסיכים הגרמניים, שהיו תלויים בנאפוליון. ב-1814 הוחזרה א' לפרוסיה. ב-20 במארס עד 29 באפריל 1850 ישב כאן ה"פארלאמנט בא'", שניסה בלא הצלחה להשיג את אחדות גרמניה תחת הנהגתה של פרוסיה. — באוקטובר 1891 נתאספו בעיר זו באי-כוחה של המפלגה הסוציאל-דמוקרטית, שניסחו בהנהגתו של ק. קאוט-סקי (ע"ע) את ה"פרוגרמה מא'".

L. Bögl, E., 1927²; A. Overmann, E. in 12 Jahrhunderten, 1927; K. Beyer und J. Biereye, Geschichte der Stadt E., 1935.

א. מ. י.

יהודים בא' נזכרים לראשונה במאה ה-12. מתחילה עמדו ברשות המלך, אולם במחצת השנייה של המאה ה-12 כבר נמצאו בשיפוטו של הארכיגמון במאגנצה, שקבע בשבילים נוסח של שבועה בגרמנית. ב-1209 ויתר המלך גם על זכותו לגבות מהם מיסים וב-1212 נמסרה זכות זו במפורש לארכיגמון. ב-1221 נערכו פרעות ביהודי-א': בית-הכנסת הועלה באש, כמה יהודים נרצחו וקצתם הטילו עצמם לתוך האש. בין הנהרגים היה החזן הפייטן ר' שמואל בן קלונימוס. למרות הפרעות הוסיפה הקהילה להתקיים ואף לגדול. לאחר זמן-מה הוקם בא' בית-כנסת חדש, וחכמים ידועים בחרו בא' למושב להם. בין 1286 ו-1293 עשה, כנראה, בא' ר' אשר בן יחיאל (הרא"ש), וסמוך לזמן זה חיבר בה קלונימוס בן אליעזר הנקדן את הספר "מסורת קטנה", שעדיין הוא שמור בא' בכ"י. בתחילת המאה ה-14 עברו היהודים לרשותה של מועצת-העיר; אולם חסותה של המועצה לא עמדה להם בזמן המגפה השחורה: בראש-חודש ניסן ק"ט (1349) הרג ההמון יותר ממאה יהודים בא', ורבים שרפו את עצמם בבתיהם. הנשארים בחיים גורשו מן העיר. בין הקדושים היה ר' אלכסנדר הכהן, בעל "ס' האגודה", ר' ישראל בן יואל (זוסלין) הזכיר את קדושי-א' בקינה המתחלת במלים "ציון אַרְיוֹן בכי" ("ס' הדמעות", ב' קכ"ו—קכ"ז). ב-1357 שוב התירה מועצת-העיר ליהודים להתיישב בין חומותיה ולבנות להם בית-כנסת חדש. במאת-השנים שלאחר-כך היתה א' בין הקהילות הגדולות והחשובות ביותר בגרמניה והחשובים

בערוביה עם יסודות אַנאורגאניים. יצירותיו האחרונות של א' בפיסול מייצגות אובייקטים בלתי-מוגדרים; אך לפעמים הן מורכבות מהפשטות של חלקי גוף-האדם. יש בהן סימ-בולזם, שבעיקרו הוא קשור במושגים של פריזן וצמיחה. הבעיה האמנותית המרכזית ביצירתו של א' היא עיצוב הצורה בתוך החלל, וכן טיבם של החומר ושל פני-החומר. א' יצר בעץ, באבן ובמתכת, ובראשית ימיו יצר אף כמה תמונות ע"י גזירה-והדבקה ("קולאג'ים"). כן צייר אילוס-טראציות למספר ספרים. בין כתביו ראוי להזכיר את Le siège de l'air (שירים מן השנים 1915—1945, פאריס 1946). יצירות-הפיסול של א' מוצגות ב"בית-האמנות" בציריך, ב"מוזיאון לאמנות חיה" וב"מוזיאון לאמנות מודרנית" בניו-יורק, ובאספים פרטיים מרובים, בעיקר בשווייץ ובאה"ב.

J. Brzezowski, Hans Arp, 1936; C. Giedion-Welcker, Moderne Plastik, 1937; Painting and Sculpture in the Museum of Modern Art, 1948; Modern Sculpture, Teaching Portfolio Number One, Museum of Modern Art, New York.

א. ה. י.

אַרְפָּד — Árpád — (בערך 850—907), נסיכה הראשון של הונגאריה. א' היה בנו של אלמוש (Álmos) ואביה של שושלת הארפדים, ששלטו בהונגאריה עד 1301. בערך 870 ואילך הוכרחו המאדיארים לעזוב, תחת לחצם של הפּוּצ'נְגִים (ע"ע), את מקומות-מושבם בבסאראביה ומולדא-וויה של היום. ב-890 בערך התאחדו כל השבטים המאדיא-ריים תחת הנהגתו של א'. גדודים מאדיאריים סייעו ב-892—894 ללא VI, קיסר ביזאנטיון, במלחמתו נגד הבולגארים, ולארגוף, מלך-גרמניה, במסעו נגד מוראוויה הגדולה. בשנת 895/6 הנהיג א' את כל עמו דרך מעבר-וּרְצֵקָה (Vereczke); כיום על-יד קו מסה"ב מוקאצ'ו-ו-סְטְרִי) אל השטחים שעלי-יד נהר טיסה העליון, כבש במשך שנים אחדות את המישור הגדול של הטיסה והדאנובה וייסד את המדינה ההונגאריית בגבולות שהיו לה עד 1918 (בלא טראנסילוואניה). א' הוא גיבורן של אגדות מרובות, שהן רווחות עד היום בתוך העם המאדיארי, אך הידיעות הברורות על חייו ופעולותיו מצומצ-מות מאוד. — וע"ע הונגריה, היסטוריה.

אַרְפּוּרְט (Erfurt), עיר-הבירה של תורינגיה (ע"ע) בגר-מניה המזרחית. מספר תושביה 175,000 (1946). ב-1871 גרו בא' 43,000 איש, ב-1919 — 130,000. כ-90% של האוכלוסייה הם פרוטסטנטים, השאר — קאתולים. א' שוכנת ליד שוליו הצפוניים של ה"יער התורינגי", בגובה של 202 מ' מעל פני-הים, בעמק הרחב והפורה של נהר גֶרָה. היא מרכז חשוב לזרעי פרחים וירקות. יש בא' תעשייה ניכרת של נעליים, מכונות, בגדים. — בניינים בעלי חשיבות אמנו-תית בא' הם הכנסייה המרכזית (Domkirche), שנבנתה ב-1154—1500, והכנסייה של סְרוּס הקדוש (מ-1280—1300). היסטוריה. א' ידועה משנת 741, כשבזניפציוס הקדוש (ע"ע) עשה אותה מושב של הגמון. ב-755 פסקה א' להיות מושב של הגמנות ועברה לשלטון הארכיגמון של מאגנצה. קארל הגדול קבע בה ב-805 שוק למסחר עם הסלאוויים שמעבר לאלֶבָה, ומסחר זה גרם להתפתחותה של העיר. מן המאה ה-13 ואילך היתה א' עיר-מסחר חשובה, וביחוד שימשה מרכז למסחר באיטסי-הצפועים (ע"ע), שגדל בסבי-בה. ב-1378 הוקמה בה אוניברסיטה, שהיתה קיימת עד 1816.

אַרְרָץ, הגרם השמימי, שהוא מקום-מושבו; מבחינה אסטרו-
נומית — כוכב-לכת (ע"ע), שתופס במערכת כוכבי-
הלכת של השמש את המקום השלישי (מצד השמש). בקבוצת
ארבעת כוכבי-הלכת הפנימיים הא' היא הכוכב הגדול ביותר
ובעל הצפיפות הממוצעת הגבוהה ביותר.

תולדות ההפרה האסטרונומית של הא'. הפרת
מהותה של הא' כאחד מגרמי-השמים — „כוכב בין הכוכ-
בים” — היא הנקודה הסופית של אחד מקווי-היסוד בתולדות
העיון הפילוסופי והמחשבה המדעית. הפרה זו מצרכת כושר-
הפשטה מרובה, שהרי מבחינת הגישה המחשבתית הבלתי-
אמצעית שקולה הא' כנגד „השמים”, ז. א. כנגד כל שאר
חלל-העולם על כל הגרמים המצויים בו. בבניין-העולם, כפי
שהוא נתפס בחושינו, הא' היא הקרקע השטוחה של בניין זה
כולו, וכך היא מופיעה — בתיאורים שונים — באמנות,
במיתולוגיות ובמערכות-העיון הקדמוניות (מצרים, בבל, המד-
רח הרחוק). במסגרתה של תפיסה זו לא היה מקום לשאלה
בדבר מקומה של הא' בחלל-העולם, שהרי הא' נראתה כבסיסו
של חלל זה. כשהתקדם העיון הפילוסופי הקדמון עד כדי כך,
שנתעוררה השאלה בדבר יסודו של בסיס זה עצמו (כגון
בהודו), היתה התשובה מיתולוגית או מיסטית או סמלית (הד

מאוחר לתשובה ממין זה מוצאים אנו במדרש התלמודי:
„הארץ על מה עומדת? על העמודים... עמודים — על המים...
מים — על ההרים... הרים — ברוח... רוח — בסערה... וסערה
תלויה בזרועו של הקב"ה; חכמים אומרים: על י"ב עמודים
עומדת... ויש אומרים: על שבעה עמודים... ר' אלעזר בן
שמוע אומר: על עמוד אחד וצדיק שמו...” [חגיגה, י"ב]. —
המקרא, המתרחק מכל דיון ועיון קוסמולוגי, אינו נתון שום
תיאור מפורש על מהותה האסטרונומית של הא'. אולם ניסוי-
חיים לשוניים („השמים והארץ”) וביטויים מליציים שונים
(כגון בתה' קד, ה, ובמקומות אחרים) נובעים מהרגשת
הפרדה גמורה בין הא' ובין גרמי-השמים; רק פעם אחת
(„תולה ארץ על בלימה” [איוב כו, ז]) מבריק במקרא הרעיון
על קיומה של הא' בחלל הריק. הראשון, שהגה רעיון זה
בתחום המחשבה הפילוסופית-המדעית, היה, כנראה, אַנְפֶּסֶי-
מִנְדְרֹוֹס (ע"ע), שעם זה הוסיף לראות את פני-הארץ כמישור,
שמשמש בסיסו העליון של דיסקוס גלילי. גם אַמְפֶּדוֹקְלוֹס
(ע"ע) וְאֶנְפֶּסְגֹוֹרֹס (ע"ע) ראו את הא' כדיסקוס שטוח במרכזו
של חלל-העולם הפדורי. הפרת כדורייתה של הא' היא ההשג
הגדול של הפיתאגוראים (פילולאוס [ע"ע], או ארכיטס
[ע"ע]?); הם גם היו הראשונים, שהעיון לעקור את הא'
ממקום-מנוחתה וליחס לה תנועה (מסביב ל„אש המרכזית”
[ע"ע אסטרונומיה, 780]) ככוכב בין הכוכבים. את השערת
סיבובה היומי של הא' על צירה הביעו לראשונה הֶרַאקְלִידֶס
מפונטוס והפיתאגוראי אַקְפָּאנְתוֹס (במאה ה-4). על רעיון
סיבובה של הא' על צירה הוסיף אריסטרכוס (ע"ע) את רעיון
הילוכה מסביב לשמש; בזה הוגדרה הא' כאחד מכוכבי-הלכת
במסגרתו של עולם הֶלִיוֹצֶנטְרִי. אולם תורתו של אריסטרכוס
נדחתה מפני הפילוסופיה של אריסטו (ע"ע) והאסטרונומיה
של היפרכוס (ע"ע), שמצירוף שתיהן נתגבשה דמות-העולם
של פטולומיוס (ע"ע), המייחדת לכדור-הא' מקום במרכזו
של עולם הגלגלים של השמש, הירח, כוכבי-הלכת והכוכבים
(העולם הגאוצנטרי). ממדיו של כדור-הא' נקבעו על-סמך
מדידות אסטרונומיות בסדר-הגודל הנכון על-ידי אַרְטוֹטֶנְס
(ע"ע), וחישוביו נישנו ע"י פוסידוניוס (ע"ע) ואחרים. יש

ברבני אשכנז כיהנו בה. זמן-מה שימש בה ר' מאיר בן ברוך
הלוי, ור' הלל מא' קיבל ממנו. באמצע המאה ה-15 היה יעקב
וייל מרביץ תורה בא'. בתקופה זו מילאו יהודי-א' תפקיד
חשוב בעסקי-כספים בתורנינגיה. ב-1391 הפקיע המלך את כל
החובות, שקבו נוצרים ליהודי א', וזיכה בהם את העיר תמורת
תשלום של 2000 זהובים, והעיר תבעה סכום זה מן היהודים,
ועם זה הבטיחה להחזיר להם חלק מן החובות. מאז התחילו
המלכים מחייבים את היהודים בתשלומים מיוחדים לאוצרם.
ב-1418 הוכרחו יהודי-א' למסור הצהרה בשבועה בבית-הכנסת
בנוגע לרכושם, והמלך הטיל עליהם מיסים חדשים בהתאם
להצהרתם זו. ב-1452 חייבו שלטונות-העיר את היהודים לשאת
אות-קלון. ב-1458 גורשו היהודים מא'. סמוך ל-1820 השתמשה
ממשלת-פרוסיה במצבות של בית-הקברות היהודי לביצורה
של העיר. אותה שעה התחילו יהודים שוב מתרכזים בא'.
ב-1840 ישבו בעיר 1200 יהודים, ואותה שנה נחנך בה בית-
כנסת חדש. ב-1933 נמנו 831 יהודים על קהילת-א'. לפי מפקד
מ-1939 היו בא' 288 יהודים לפי מוצאם (מהם 246 לפי דתם).
ב-1951 ישבו בא' 40 יהודים. — נוסח התפילה של יהודי-א'
ביה"ב היה זה של סאפסוניה. מנהגיה של קהילת-א' שמורים
בבית-המדרש לרבנים בלונדון (כ"י 104, 4).

A. Jaraczewsky, *Geschichte der Juden in E.*, 1868; Wiener,
MGWJ, XVII (1868), 313-7, 352-9, 385-95; Th.
Kroner, *Festschrift zur Einweihung der neuen Synagoge*
in E., 1884.

ז. ל.

אַרְרָפְתָּה (Arrapha), עיר קדומה בארץ-נהריים מדרום לזאב

הקטן; כיום פְּרָפּוֹךְ (ע"ע). א' כבר היתה עיר
ידועה באמצע האלף ה-3 לפסה"נ והיא נזכרת בכתובותיו של
סרגון מלך אַד. נראה, שהיתה מרכז חשוב של ארץ הגוטים,
שפלו לשומר ולאכד במאה ה-22 לפסה"נ ושלטו בהן בערי-
צות כ-100 שנה. בימי גדולתו של חֲמוֹרְבִי מלך בבל (סוף
המאה ה-18) נכבשה ארפחה ע"י צבאותיו, ובאחד מן התב-
ליטים המתארים את נצחונו נראה מלך א' כשהוא עומד
אסור באזיקים לפני חמורבי. במאות ה-17—16 לפסה"נ
הוצפה ארץ ארפחה שבטים חוריים (ע"ע) ובמרוצת הזמן
הפכה למחוז חשוב של מדינת מִיתְנִי החורית ההודו-איראנית.
בתקופת הממלכה האשורית החדשה היתה א' עיר-מחוז
בקרבת הגבול המזרחי ומלכי-אשור היו מצרפים את השטחים
שכבשו מעבר לגבול לתחום-השלטון של מושלה. במלחמתו
של נְבּוֹפֶּלְאֶסֶר, המייסד של ממלכת בבל החדשה, באשור
(616 לפסה"נ) נחלו האשורים את תבוסתם הראשונה בקרבת
ארפחה.

הכתובות המרובות שנמצאו בנוזי (ע"ע) הסמוכה לא'
מעידות, שבמשך המאות ה-15—13 שמרו התושבים על
יחוסם הלאומי החורי, המתבטא ביחוד בשמותיהם הפרטיים,
אע"פ שמבחינה תרבותית נתבוללו בהדרגה בכבלים ובאשו-
רים, וסופרי א' היו נוהגים לכתוב אכדית, שהושפעה השפעה
ניכרת מן הלשון החורית, שהיתה מדוברת בפי רוב התושבים.
חבל-הארץ שבסביבות פְּרָפּוֹךְ נקרא עד התקופה הרומית
בשם העתיק Arrapachitis. הזיהוי של א' עם ארפכשד
(בראשית י, כב) בטעות יסודי.

C. A. H. I., III; D. D. Luckenbill, *Assyria and Babylonia*,
I, II; W. F. Albright, *JOSR*, 10 (1926), 267.

מ. ב.

הא' מלווה בהילוכה ע"י הירח, ושניהם מקיפים את מרכז-הכובד של המערכת א-יירח. מרכז-כובד זה, שהוא נע לאורך המסלול האליפטי מסביב לשמש, מרוחק ממרכז הא' כ-5,000 ק"מ, ולפיכך מורכבות סטיות גליות-מחזוריות על כיוון-הילוכה התיאורטי של הא' (ציור 2). — השמש עצמה נעה במסגרת שביל-החלב (בכיוונה של נקודה שעל הגבול בין המזלות הרקולס ונג'ל) במהירות של $19\frac{1}{2}$ ק"מ בשניה וגוררת עמה את כל מערכת כוכבי-הלכת שלה. לפיכך צורתו של מס-לול-הא' בחלל היא כעין-הבורג (ציור 3).

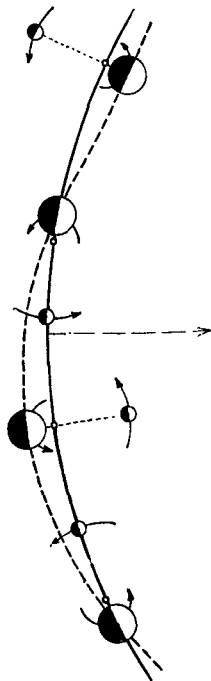

ציור 2. תנועות הארץ והירח מסביב לנקודת-כבד המשותפת
 — מסלול נקודת-הכובד של המערכת א-יירח מסביב לשמש;
 - - - - - מסלול הארץ מסביב לשמש

סיבוב הא' מסתובבת על אחד מן הקטרים שלה כציר, וכיוונו של סיבוב זה — ממערב למזרח — הוא ככיוון הילוך-הארץ מסביב לשמש (ציור 1). תוצאה מסיבוב זה הן התנועות היומיות המדומות והעליה והשקיעה של הגרמים השמימיים. ציר-הסיבוב, שחותך את פני-הא' ואת כדור-השמים המדומה בקטבים הגאוגרפיים והאסטרונומיים של הצפון והדרום, משופע כלפי הניצב על המילקה בזווית של $23^{\circ}27'$. ז. א.

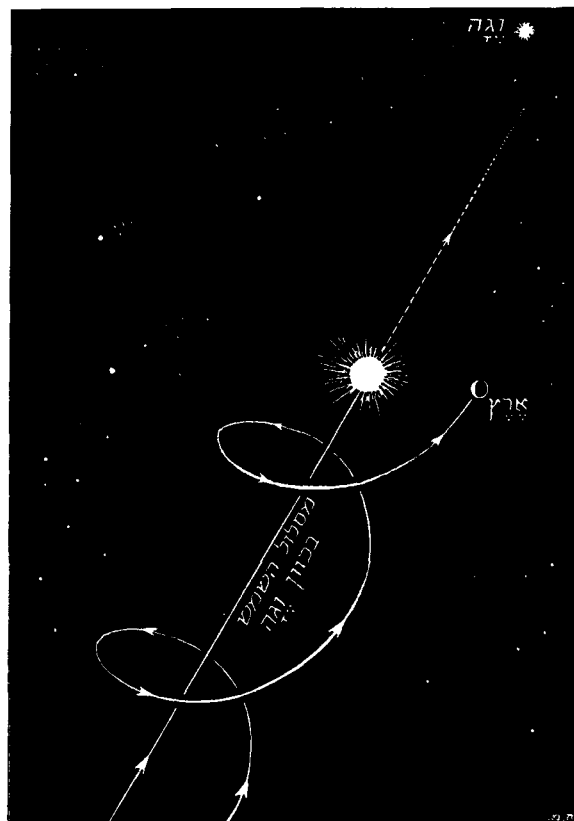

ציור 3. מסלול-הארץ ביחס לעולם-הכוכבים

להטעים — בניגוד לדעה הרווחת, המייחסת לקולומבוס את חידוש ההפרה בדבר כדוריותה של הא' — שמשעה שנשתלטה דמות-העולם האריסטוטלית-פטולמאית היו הפרת כדוריות-הא' והמושג הנכון (בקירוב) בדבר גדלה נחלתם של כל המשכילים. חידוש דמות-העולם ההליוצנטרית והורדת הא' לדרגת אחד מכוכבי-הלכת של השמש ציינו את המפנה, שנגרם ע"י קופרניקוס (ע"ע). מסלול-הא' במסגרת מסלול-ליהם של כוכבי-הלכת תואר ע"י קפלר (ע"ע), ותנועת-הא' הוסברה במסגרת המכאניזם של תנועות גרמיה-שמים על-ידי ניוטון (ע"ע). האסטרונומיה החדשה, שעקרה אף את השמש ממקומה ב"מרכז-העולם" וביטלה את עצם המושג של "מרכז" זה (ע"ע אסטרונומיה), קבעה סופית את מעמדה של הא' בעולם כבן-לוואי לא-בולט של כוכב בינוני מבין כ-100 מילי-ארד הכוכבים שבביל-החלב, שהוא עצמו אינו אלא מערכת אחת בין מיליוני הגאלאקסיות שבחלל-העולם המופר לנו. תנועות הא'. תנועת-הא' במרחב של חלל-העולם מור-פבת מהרבה תנועות יחסיות, שהחשובות שבהן הן: (1) ההקפה (לאט 'revolutio, רוולוציה); (2) הסיבוב (rotatio, רוטאציה); (3) הקדימה (praecessio, פראצסיה) והנענוע (nutatio, נוטאציה) של הציר; (4) תנועת מערכת-השמש בעולם-הכוכבים.

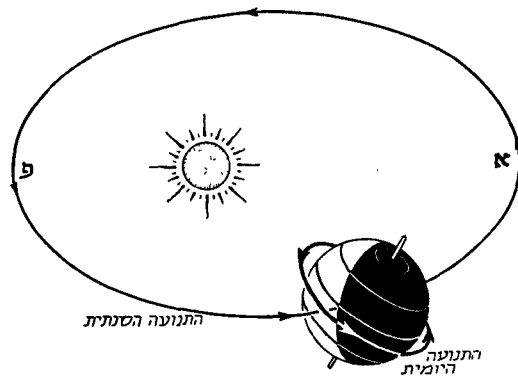

ציור 1. התנועה השנתית והתנועה היומית של הארץ
 פ—פריהליון, א—אפליון

הקפה הא' מקיפה את השמש במשך שנה אחת במסלול אליפטי במקצת, שהאפסצנטריות שלו היא $0.01674 (= 1/60)$ ושהשמש נמצאת באחד ממוקדיו. המישור של מסלול זה, וכן המעגל שבו הוא חותך את כדור-השמים המדומה, נקרא המלקה (ע"ע). רחוק הגדול ביותר של מסלול-הא' מן השמש (האפליון, שבו הא' נמצאת ב-1—2 ביולי) הוא 152,160,000 ק"מ והקצר ביותר (הפריהליון, שבו הא' נמצאת ב-2—3 ביאנואר) — 147,170,000 ק"מ; הרחוק הממוצע של הא' מן השמש הוא כ-149,677 מיליון ק"מ ($= 8.3$ דקות-אור [ע"ע אסטרונומיה, 793]). מהירותה הממוצעת של תנועת-ההקפה היא 29.76 ק"מ בשניה; בהתאם לעקרון-קפלר השני גדלה מהירות זו בקרבת הפריהליון ופוחתת בקרבת האפליון (ציור 1). — כהיכחות לתנועת-ההקפה זו יכולות לשמש: הפאראלאכסה השנתית של הכוכבים (ע"ע אסטרונומיה, 792); התנועה החוזרת של כוכבי-הלכת (ע"ע אסטרונו-מיה, 785); האבציה (ע"ע) של האור. תקופת-ההקפה היא: 365 ימים, 6 שעות, 9 דקות ו-9.5 שניות ($= 365.2564$ ימים) — השנה הסידרית (הכוכבית); השנה הטרופית קצרה ממנה ב-20 דקות ו-23 שניות: 365 ימים, 5 שעות, 48 דקות ו-46 שניות ($= 365.2422$ ימים); ע"ע שנה.

כלפי הקטבים — הוכחה לשטחיותם של פני-הא' בקרבת הקטבים. על אותה עובדה עצמה מעיד גם גידולה של תאוצת-הפובר מן המשווה אל הקטבים. הקפם של כל המצהרים הוא שווה, בעוד שהקפו של קו-הרוחב (ז.א. גם ארפה של מעלת-האורך) פוחת והולך מן המשווה אל הקטבים בשיעור הקו-סינוס של הרוחב הגאוגרפי (בקירוב, אך לא בדיוק — משום השיטוח בקטבים).

הקף-המצהר = 40.009.152 ק"מ
 הקף-המשווה = 40.076.594 ק"מ
 שטח פני-הא' = 510.1 מיליון קמ"ר
 נפח-הארץ = 1.083×10^{12} קמ"ע

ארכה של מעלה גאוגראפית (ק"מ)		רוחב גאוגראפי φ
1° של קו-רוחב	1° של מצהר	
111.824	110.576	0°
96.490	110.855	30°
55.803	111.417	60°
0	111.700	90°

תאוצת-הכובד g (cm sec ⁻²)	φ
978.049	0°
980.975	45°
983.221	90°

קדימה ונענוע של הציר. שטחיות הא' ליד הקטבים גורמת לתופעת הקדימה, שנתגלתה ע"י היפרקוס בערך 125 לפסה"נ. אילו היתה הא' כדור ממש, היו משיכות השמש והירח מכוונות למרכזה, אך כיווני המשיכה של שתי תפיחות-יות-המשווה סוטים במקצת זה מזה, והמשיכות מצטרפות לזוג-כוחות, המקנה לא' מומנט-סיבוב, שמטה את המשווה כלפי מישור-המילקה. מחמת הסיבוב מסביב לציר גורם זוג-כוחות זה לקדימה איטית של הציר בתנועה קונית סביב הניצב על המילקה. כתוצאה מזה נע קוטב-השמים הצפוני במעגל בראדיוס של 23°27' סביב קוטב-המילקה בשעור של 50.26" בשנה ומקיף אותו ב 25,800 שנה (ציור 5). כוכבים

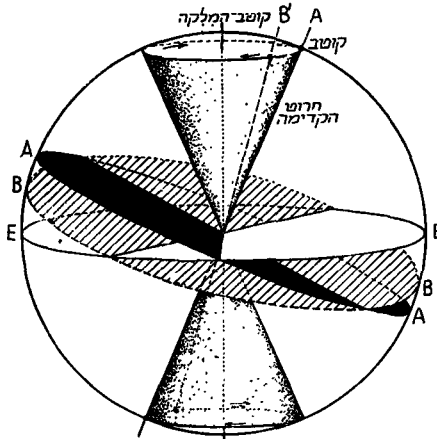

ציור 5. קדימת הציר והמשווה
 EE — מישור-המילקה, AA — מישור-המשווה
 בהתאם לכיוון א' של הציר. BB — מישור-המשווה בהתאם לכיוון B' של הציר

כלפי מישור-המילקה — בזווית של 66°33' (ציור 4). כתוצאה מנטיה זו של הציר מופנים הצאי-הכדור הצפוני והדרומי לסירוגים כלפי השמש או ממנה והלאה במשך השנה, וזוהי

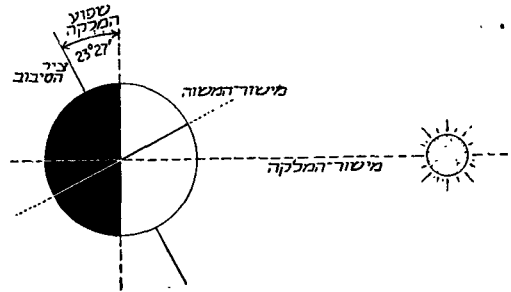

ציור 4. שיפוע המילקה

סיבת חילופי-העונות וחילופי אורך היום והלילה. כהוכחות לתנועת-הסיבוב יכולים לשמש: כיווניהם של רוחות הפסט (ע"ע), הציקלונים (ע"ע) והאנטיציקלונים (ע"ע) בחצי-הכדור הצפוני והדרומי; מטוטלת פוקו (ע"ע).

נטיית-המילקה כלפי ציר-הא' נתונה לשינויים מחזוריים בתקופה של כ-13,000 שנה, וערכי-השיפוע מתנוודים בין 22°54' ו-25°21'. אף קטבי ציר-הא' משנים את מקומם בתנועה איטית, שחוקיותה עדיין לא הובררה כל צרכה, בתחומיהם של שני מעגלים קטנים, בעלי קוטר של כ-25 מ'. זמן הסיבוב היומי של הא' על צירה הוא 23 שעות, 56 דקות ו-41 שניות — היום הסידרי (הכוכבי). כתוצאה מהרכבת תנועת-הסיבוב על תנועת-ההקפה סוטה היום הסולארי (השמש), שערכו האמיתי משתנה במשך השנה והוא בממוצע בן 24 שעות, מן היום הסידרי ב-33 דקות ו-56 שניות בממוצע (ע"ע יום).

הצורה והגודל של הא' לא צורת ספרואיד — מעין כדור, שהוא משוטח קצת בקטביו. האורך של ראדיוס-המשווה הוא $6,378.66 \pm 0.15$ ק"מ, האורך של ראדיוס-הקטבים — $6,356.91 \pm 0.15$ ק"מ. נמצא, שרוחב-הקטבים קצר מקוטר-המשווה ב-43.5 ק"מ ושיעור-השיטוח הוא $1/297$. מחמת גדלו העצום של ראדיוס-הא' בהשוואה לקומתו של האדם ולגדלם של כל העצמים שעל פני-הא' אין השטח הניתן לראיה ישירה מנקודה כלשהי על פני האדמה ניכר ככיפת-כדור אלא כמישור; תפיסת עיקום-השטח אינה אפשרית אלא בגובה מרובה מאוד מעל פני האדמה (ע"ע אפק). רק בשנים האחרונות ניתנה לנו האפשרות להמחיש לעצמנו בפועל את צורתה הכדורית של הא' ע"י צילומים מראקטות מגובה של 200 ק"מ (ציור 6).

מקומה של נקודה כלשהי על פני הא' נקבע ע"י מעלת-הרוחב (המרחק הזוויתי צפונית או דרומית מן המשווה) ומעלת-האורך (המרחק הזוויתי מזרחית או מערבית מקו-אורך מוסכם) שלה. המצהר (מרידיאן) העובר דרך מצפה-הכוכבים של גריניץ' נתקבל כקו-אורך "0", שביחס אליו נמדדות זוויות-האורך. כששתי נקודות נמצאות על אותו מצהר ומשתיהן נמדדים רחקה-היניט של אותו כוכב מצהיר, שווה ההפרש בין שני הערכים לזווית המתקבלת במרכז-הא' ע"י הקו המחבר את שתי הנקודות; לפי שיטה זו, שהמציא ארטוטנס (ע"ע), אפשר לחשב — ע"י מדידת המרחק בין שתי הנקודות — את ראדיוס-הא'. בדרך זו נמצא, שארפה של מעלת-רוחב הולך וגדל במידת ההתרחקות מן המשווה



ציור 6. מראה כדור הארץ מנובה של 160 ק"מ
תצלום מראקטה מעל למדבר ניו־מקסיקו (אה"ב). ראדיוס־האופק כ־1,400 ק"מ.
על הרקע — מפרץ־קאליפורניה וחצי־האי קאליפורניה התחתית

אם E הוא מסת-הא, R — ראדיוס הא, d — המרחק בין מרכזה-המסה ובין מרכז כדור-העופרת, G — קבועת-הכובד, נופק:

$$W = G \frac{mE}{R^2},$$

$$w = G \frac{mM}{d^2},$$

$$E = \frac{WMR^2}{wd^2}$$

על עקרון זה מתבססות מדידות מרובות של מסת-הא, שנעשו בשיטות טכניות-ניסוייות שונות. המסה נקבעה בערך ל 5.98×10^{27} טון, ועל-יסוד קביעה זו, בצירוף נפחו של כדור-הא, ניתנת לחישוב הצפיפות הממוצעת של הא, שהיא בשיעור של 5.52 מזו של המים. צפיפותן של השכבות החיצויות של הא היא בערך 2.7, ומכאן שהצפיפות בפנים-הא צריכה להיות גדולה מזו הרבה — או מחמת דיחוס החומר ע"י הלחץ הרובץ עליו מלמעלה, או משום שהחומר הכבד יותר שקע לכיוון המרכז בתקופה שבין התהוותה של הא ובין התגבשותו של הקרום המוצק.

תוכה של הא, הבדיקה הסיסמוגראפית של התפשטות גלי רעידות-אדמה בפנים כדור-הא מלמדת, שלא יש גרעין נוזלי, שהראדיוס שלו הוא גדול במקצת ממחצית הראדיוס הכללי של הא. מסתבר, שהטמפרטורה בגרעין נוזלי זה היא גבוהה, מסדר-הגודל של כמה אלפי-מעלות. מדידות במכרות ונקבי-קידוח מראות, שהטמפרטורה עולה בדרך-כלל בשיעור ממוצע של 1° עם כל ירידה של 100 מ'. מפל-טמפרטורה זה בא בחלקו מזרמת-החום מן הגרעין החם החוצה, אך בעיקרו יש ליחסו לחום המשתחרר ע"י התפרקות חמרים ראדיו-אקטיביים שבתוך הא. אוראניום ותוריום מתפרקים באיטיות ונהפכים בהדרגה לעופרת והליום, כשהם משחררים את האנרגיה הצבורה בהם — בצורת חום. — על המאגנטיות של כדור-הא ע"ע מגנטיות.

גילה של הא, כמות העופרת וההליום שבמינראלים או בסלעים המכילים אוראניום ותוריום מאפשרת אומדן של גיל הא על-סמך המהירויות הידועות של ההתפרקות הראדיו-אקטיביות של יסודות אלה — מהירויות, שאינן מושפעות מן הטמפרטורה ומגורמים פיסיקאליים אחרים. מן האנאליזות של סלעים שונים מכילי אוראניום או תוריום הוסק, שהקרום המוצק של הא נוצר לפני כ-3,000 מיליון שנה. גיל זה מת-יישב עם הזמן הנדרש לתהליכים הגאולוגיים של יצירת הרים וחישופם ושל יצירת שכבות-משקע (ע"ע גאולוגיה). אין בידנו בשעה זו שום תיאוריה מניחה את הדעת לשם הסברת התהוותו של כדור-הא. שלושה מכאניזמים אפשריים נידונים במחקר הקוסמוגוני: ניתוק החומר (שכיום הוא מהווה את גוף-הא) מן השמש הקדמונית; התגבשות גוף-הא מאחת מן המערבלות החלקיות, שנתהוו בתוך הרצף הגאזי של מערכת-השמש הקדמונית; הצטברות מדרגת של גאזים ואבק בין-כוכביים. חלקו של כל אחד מן המכאניזמים הללו בתהליך התהוותה של הא בפועל עדיין לא הוברר כל צרכו (ע"ע קוסמולוגיה).

וע"ע אסטרונומיה; גאולוגיה; גאוגרפיה; גאופיסיקה; סיסמולוגיה; שמש; ירח; כוכבי-לכת. ביבליוגרפיה: ע"ע אסטרונומיה.

ה. ס. ג. — ל.

שונים, בסדר מחזורי, תופסים זה אחר זה את מקומו של כוכב-הקוטב. בשעה זו מכון הקוטב הצפוני של ציר-הא אל קרבת הכוכב α שבמזל הדוב הקטן, אולם לפני 4—5 אלפים שנה — בראשיתן של התצפיות האסטרונומיות — נמצא קוטב-השמים הצפוני בקרבת α שבדרקון, ובעוד 12,000 שנה הוא עתיד להימצא בקרבת וגה (α שבנבל; ציור 7).

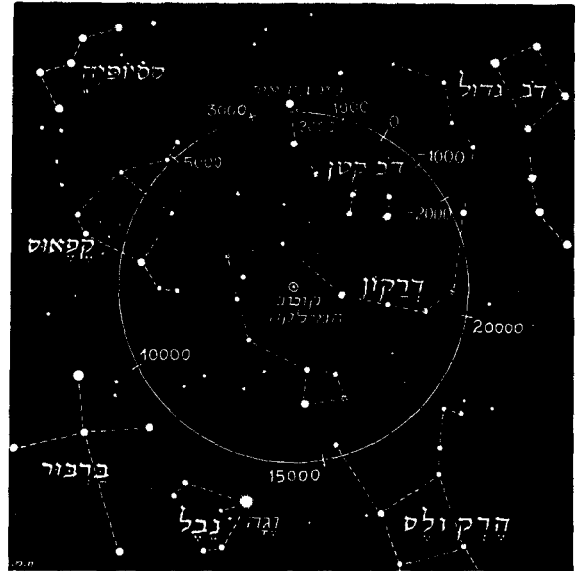

ציור 7. נדידת הקוטב מחמת הקריפה על המעגל — תאריכים לפסה"ג ולסה"נ

זוג-הכוחות הנוצר מחמת משיכת הירח על תפוחיות-המשווה משתנה בגדלו כתוצאה משינוי מצבו של מסלול-הירח סביב הא, ביחסו למילקה. לפיכך מורכבת על תנועת-הקדימה תנועת-נענוע (נוטציה) מחזורית של ציר-התנועה על פני הקפה של אליפסה קטנה ($14'' \times 18''$) בתקופה של 18.7 שנה (ציור 8). הנוטציה נתגלתה ע"י ברדלי (ע"ע 1748, ב).

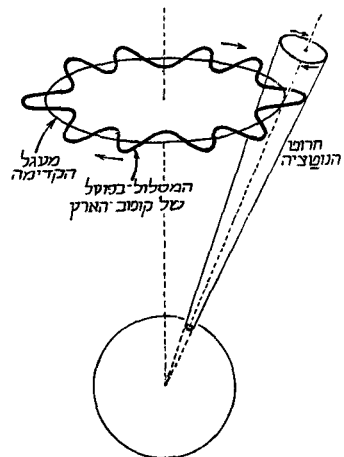

ציור 8. קדימה ונוטציה

המסה והצפיפות הממוצעת של הא. משקל-המסה של גוף משמש מודד לכוח-המשיכה של הא על המסה. אם משקלה של מסה נתונה m הוא W ותחתיה מושם גוף בעל מסה גדולה M , כגון כדור-עופרת גדול, גדל משקלה בשיעור w כתוצאה מן המשיכה הנוסף של הגוף בעל המסה הגדולה.

אַרְצְבֶּרְגֶּר, מתיאס — M. Erzbberger — (1875—1921), מדינאי גרמני. א' התחיל את הקאריירה שלו ב-1896 כעורכו של עיתון קאתולי בשטוטגרט. ב-1903 נבחר לרייכס-טאג כחבר מפלגת-המרכז הקאתולית. שאח"כ, בימי מלחמת-העולם I ובתחילת הרפובליקה הוויימאריה, נעשה מנהיגה. א' היה מראשי המדברים ברייכסטאג מטעם מפלגתו בשאלות התקציב ובמתיחות בקורת על האדמיניסטרציה הקולוניאלית של גרמניה. ע"י כך גרם ב-1906 לפיזור הרייכסטאג. — בימי מלחמת-העולם I, קשר קשרים עם הוואטיקאן וכמה ארצות קאתוליות והשתמש בקשרים אלה לצרכי מדיניותו. א' היה בין הלוחמים על "שלום של פייס". ביולי 1917 גרם למשבר ברייכסטאג על-ידי הפלת ממשלתו של הקאנצלר פתמאן-הולוג, וכן היה מיוזמיה של "החלטת-השלום" שנק' קבלה ברייכסטאג ע"י הקואליציה של מפלגת-המרכז, הליברלים והסוציאלדמוקראטים (19.7.1917). ב-1918 היה חבר בממשלת הנסיך מאכס מבאדן. כיושב-ראש ועדת שבתת-הנשק הוכרח א' לחתום על שבתת-הנשק בקומפין. ב-1919 היה מיניסטר-הכספים ואח"כ, במשך זמן-מה, גם סגן-הקאנצלר. לר' הוא הנהיג רפורמה כספית, שנתמכה בפעם הראשונה לגרמניה מערכת-מיסים מרמית. חוגי הימין הקיצוני, שהשתדלו להטיל את האחריות למפלה במלחמת-העולם על "בגידתם" של אנשי המרכז והשמאל, ניהלו נגד א' הסתה פרוועה והאשימו אותו, בין השאר, בהנהגתה של שיטת-פרוטקציה ובניצול משרתו לשם עסקים פרטיים. א' תבע את המאשימים לדין, אך יחסם של השופטים אליו היה עויין, והוא ראה הכרח לעצמו להתפטר (מארס 1920). אעפ"כ נבחר שוב לרייכסטאג ביוני אותה שנה, וכשהיתה צפויה לו שיבה לפעילות פארלאמנטארית נרצח בקיץ 1921 ע"י קצינים-לשעבר. א' חיבר כמה ספרים על נושאים מדיניים, כגון על מפלגת-המרכז ומדיניותה, על חברי-הלאומים וברונות מימי מלחמת-העולם I. ספרו על הרפובליקה הגרמנית הופיע אחר-מותו.

E. Bauer, E., 1952.

אַרְצְבֶּרְגֶּר, ע"צ קרושנאוהרין.

אַרְצֵצו (Arezzo; בתקופה העתיקה Arretium), העיר הראשה של מחוז א' בחבל טוסקאנה שבאיטליה הצפונית. א' שוכנת בגובה של 260 מ' מעל פני-הים, בקרבת בקעת

קיאנה (Val di Chiana) הנודיה ובמרחק של 86 ק"מ מדרום-מזרח לפירנצה מספר חושביה כ-67,000. החלק הקדום של העיר משהרע על שיפוע של גבעה והעיר החדשה, שבה נמצאת תחנת-הרכבת, שוכנת בעמק. א' משמשת שוק לתוצרת של השביבה (דגן, יין, שפן, משי ומקנה). יש בה בתי-מלאכה לאריגי-משי ולמוצרי עור וצמר, בתי-מלאכה לתיקון חלקי-רכבות ובתי-חרושת לרהיטים, בסביבתה של א' יש מעיינות-מריסא גם מן התירות יש לא' הכנסה קטנה.

בתקופה העתיקה היתה א' יאחת מן הגדולות בערי-אטרוסקיה. העיר סבלה מלחצה של רומי, בעקבותיה חננה צבאית ורומית ולסוף סופחה לרומי במאה הראשונה לפסה"ג. בתחילת ימי הקיסרות, גתפרטמה א', בתעשיית כלי-החרס האמנותית שלה, מייסדיה של תעשייה זו בא' היו יוצרים-אמנים, שבאו מן המזרח. בתחילת המאה ה-11 עד ה-16 היתה א' אחת מן הערים הביסניות החשובות באיטליה. בתקופה זו שרדו בה כמה בנייני-תפארה. ביהודי הכנסיה הראשית וכנסיית מריה דלה פיאה. בא' קשורים שמותיהם של כמה מגדולי איטליה: גואידו ד'ארצו (ע"צ), פורציסקו פטרקיה (ע"צ) וג'ורג'ו וז'י (ע"צ), שנולדו בעיר זו. ב-1928 הוקמה בא' מצבת-זכרון לפטראיקה וכן יש בה אקאדמיה צל שמו. הספרייה שנוסדה בא' ב-1603, מכילה 530 כתבי-יד, ביהודי של ספרי-קודש נוצריים. במלחמת-העולם II ניווקו כמה חפצי-אמנות כמו-זיאון העירוני; ביניהם ציורים ואוסף של כלי-חרס שכמעט נשמד כולו.

היהודים בא' יש ידיעות על באנקאים יהודים, שישבו בא' בסוף המאה ה-14. הידועים שבבאנקאים היהודיים בעיר זו במאה ה-15 היו משפחת דה פיזה. במאה ה-16 ישב בא' אחד מבניה של משפחת-אברבנאל, דון יעקב, שאף הוא עסק בעסקי-הלוואות. יהודים, שנמלטו מפני גזירי-תיו הקשות של האפיפיור פאולוס IV, מצאו מקלט בא' בחסותו של קוזימו I דה מדיצי. ב-1570 הוכרחו יהודי-א' להעתיק את מקום-מושבם לגטו של פירנצה. בסוף המאה ה-18 חזרה ונתחדשה בא' קהילה יהודית, שלא האריכה ימים. במאה ה-19, כשנתחילה הקהילה, הועברו הספרייה ותשמישי-הקדושה שלה לפירנצה.

U. Cassuto, *Gli Ebrei a Firenze etc.*, 1918.

אַרְצו, גואידו, ע"צ גואידו ד'ארצו.

סוף הכרך החמישי



